

Инструкция по монтажу для специалистов

VIESMANN

Vitotrans 300

Теплообменник уходящих газов/воды
для Vitoplex
с номинальной тепловой мощностью 575 - 2000 кВт, а также
для Vitorond
с номинальной тепловой мощностью 630 - 1080 кВт

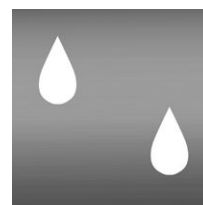

VITOTRANS 300



Указания по технике безопасности



Во избежание опасных ситуаций, физического и материального ущерба просим строго придерживаться данных указаний по технике безопасности.

Указания по технике безопасности



Опасность

Этот знак предупреждает об опасности причинения физического ущерба.



Внимание

Этот знак предупреждает об опасности материального ущерба и вредных воздействий на окружающую среду.

Указание

Сведения, которым предшествует слово "Указание", содержат дополнительную информацию.

Целевая группа

Данная инструкция предназначена исключительно для аттестованных специалистов.

- Работы на газовом оборудовании разрешается выполнять только специалистам по монтажу, имеющим на это допуск ответственного предприятия по газоснабжению.
- Электротехнические работы разрешается выполнять только специалистам-электрикам, аттестованным на выполнение этих работ.

Предписания

При проведении работ должны соблюдаться

- законодательные предписания по охране труда,
- законодательные предписания по охране окружающей среды,
- требования организаций по страхованию от несчастных случаев на производстве,
- соответствующие правила техники безопасности по DIN, EN, ГОСТ, ПБ и ПТБ.

Работы на установке

- Выключить электропитание установки (например, посредством отдельного предохранителя или главным выключателем) и проконтролировать отсутствие напряжения.
- Принять меры по предотвращению повторного включения установки.
- При использовании газового топлива закрыть запорный газовый вентиль и предохранить его от случайного открывания.

Оглавление

Последовательность монтажа	
Монтаж теплообменника.....	4
Подключение на стороне греющего контура.....	6
Подключение на стороне газохода.....	7
Монтаж защитного ограничителя температуры уходящих газов.....	8
Монтаж теплоизоляции на теплообменнике.....	10
■ Тканевые маты.....	10
■ Теплоизоляционный кожух.....	11
■ Теплоизоляционный кожух коллектора уходящих газов и верхний теплоизоляционный мат.....	12
■ Угловые рейки для шин.....	13
■ Шины.....	14
■ Выравнивание положения шин.....	15
■ Боковой щиток и крышка обратной магистрали.....	16
■ Нижний боковой щиток и крышка газохода.....	17
■ Остальные нижние и центральные боковые щитки	18
■ Боковой щиток подающей магистрали, верхний боковой щиток и крышка газохода.....	19
■ Остальные боковые щитки сверху и верхний щиток.....	20
Указания по вводу в эксплуатацию.....	20

Монтаж теплообменника

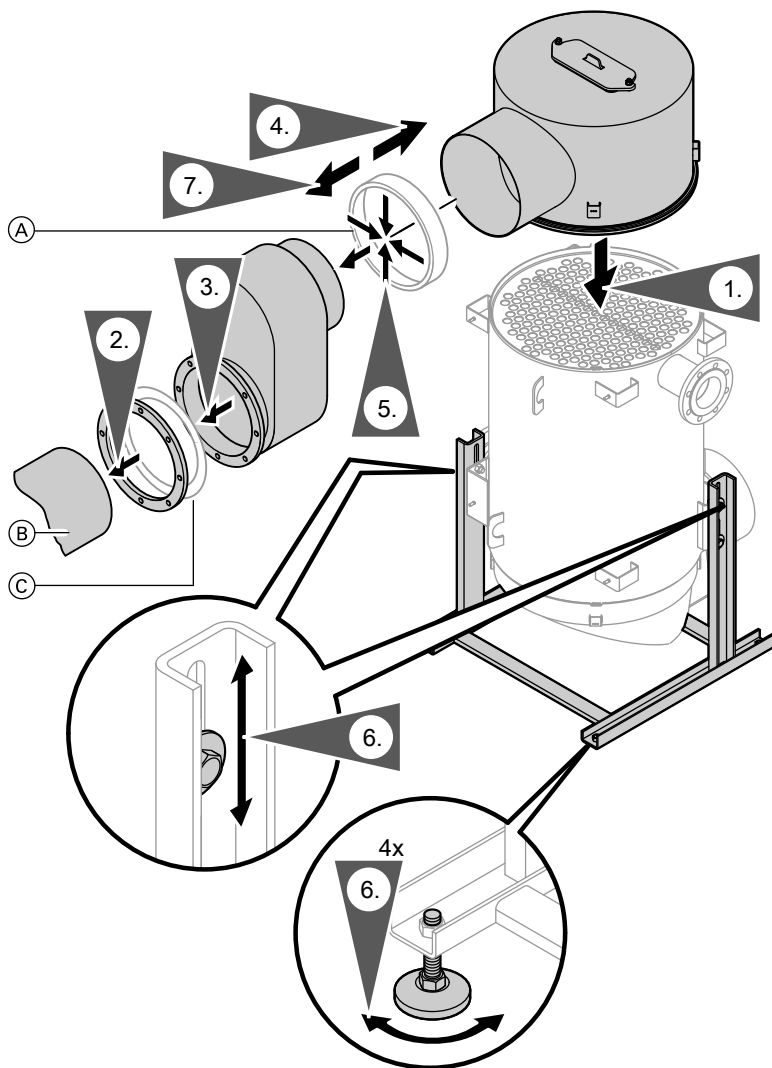

- Ⓐ Соединительная манжета
- Ⓑ Патрубок уходящих газов водогрейного котла

- Ⓒ Уплотнительная лента

Монтаж теплообменника (продолжение)

Указание

Учитывать минимальные расстояния до водогрейного котла (см. инструкцию по монтажу котла).

Теплообменник устанавливается на вертикальных шинах основания с опорными плитами. Для монтажа устройства нейтрализации конденсата, а также для облегчения уборки помещения котельной мы рекомендуем устанавливать водогрейный котел и теплообменник на цоколь высотой мин. 100 мм.

При недостатке места верхний выходной коллектор уходящих газов следует повернуть на 180°, а нижний выходной коллектор - на 90° (шины основания также необходимо повернуть).

1. Прикрепить верхний коллектор уходящих газов к теплообменнику с помощью защелок.
2. Приварить фланец к патрубку уходящих газов водогрейного котла.
3. Только для AWT 015 и 115: Смонтировать переходник уходящих газов с уплотнительной лентой на фланец водогрейного котла.
4. Надвинуть соединительную манжету на входной патрубок уходящих газов теплообменника.
5. Установить теплообменник таким образом, чтобы патрубки уходящих газов находились на одной высоте и по центру одной оси на **расстоянии около 20 мм** относительно друг друга.
6. Для компенсации **незначительных** неровностей пола: использовать компенсационные винты опорных плит.
При использовании звукопоглощающих оснований котла: изменить высоту теплообменника с помощью регулируемых по высоте шин основания.
7. Протолкнуть соединительную манжету через зазор между патрубками уходящих газов.

Указание

Для котлов Vitorond переходник уходящих газов между водогрейным котлом и теплообменником предоставляется заказчиком.

Подключение на стороне греющего контура

Указание

Необходимо обеспечить, чтобы точки соединений не подвергались изгибающим и скручивающим усилиям.

Снять с корпуса теплообменника пакет с фирменной табличкой и сохранить его.

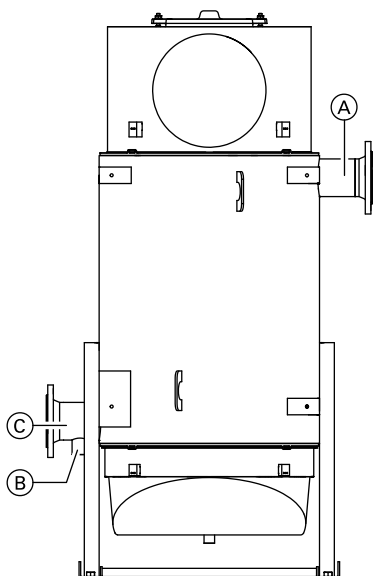

- Ⓐ Патрубок подающей магистрали отопительного контура (выход)
- Ⓑ Патрубок опорожнения

- Ⓒ Патрубок обратной магистрали отопительного контура (вход)

Подключение на стороне газохода



Внимание

Подключение газохода к теплообменнику должно производиться с помощью соединительной манжеты без приложения усилий. Использовать сварку **запрещается**.

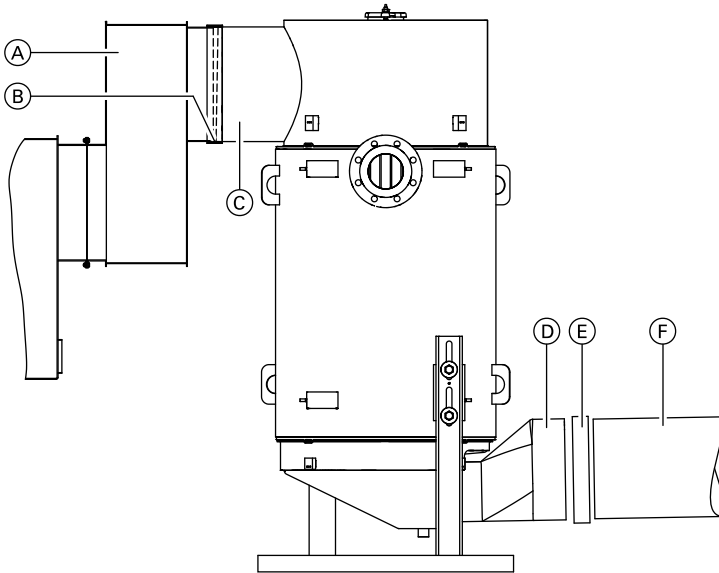

- | | | | |
|---|--|---|---|
| Ⓐ | Переходник уходящих газов | Ⓓ | Выходной патрубок уходящих газов |
| Ⓑ | Соединительная манжета (для Vitorond предоставляется заказчиком) | Ⓔ | Соединительная манжета (принадлежность) |
| Ⓒ | Входной патрубок уходящих газов | Ⓕ | Газоход |

1. Присоединить переходник уходящих газов к теплообменнику с помощью соединительной манжеты (также см. стр. 4).
2. Установить соединительную манжету (принадлежность) к выходному патрубку уходящих газов теплообменника.
3. Присоединить газоход к соединительной манжете и проложить кратчайшим путем к трубе газохода с небольшим подъемом (мин. 3°).
Избегать резких перегибов.

Подключение на стороне газохода (продолжение)

4. Уплотнить трубу газохода.



Опасность

Продукты сгорания не должны попадать во внутренние помещения.

Места подключения трубы газохода должны быть газонепроницаемыми (до 1000 Па).

Монтаж защитного ограничителя температуры уходящих газов

Теплообменник уходящих газов/воды Vitotrans 300 оборудован пластиковым поддоном для конденсата.

Для защиты от перегрева подключить входящий в комплект поставки защитный ограничитель температуры уходящих газов.

Защитный ограничитель температуры уходящих газов состоит из:

- термочувствительного элемента,
- соединительного кабеля в сборе с гильзами для оконцевания жил и
- погружной гильзы.

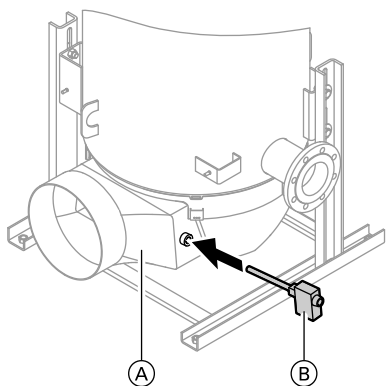

1. Ввинтить погружную гильзу в коллектор уходящих газов (A).
2. Смонтировать защитный ограничитель температуры уходящих газов (B) в погружной гильзе.
3. Проложить соединительный кабель защитного ограничителя температуры уходящих газов к контроллеру через водогрейный котел или через кабельный канал.



Внимание

Возможно повреждение соединительного кабеля. Кабель не должен соприкасаться с горячими деталями.

Монтаж защитного ограничителя температуры... (продолжение)

Подключить защитный ограничитель температуры уходящих газов (STB) к штекеру 150



Внимание

Наличие потенциала на контактах может привести к короткому замыканию или замыканию фазы.

Защитный ограничитель температуры уходящих газов следует подключать только к **беспотенциальным** контактам.

Штекер 150 должен оставаться вставленным, даже если подключение не производится.

Для подключения нескольких предохранительных устройств может быть использован адаптер для внешних приборов безопасности.

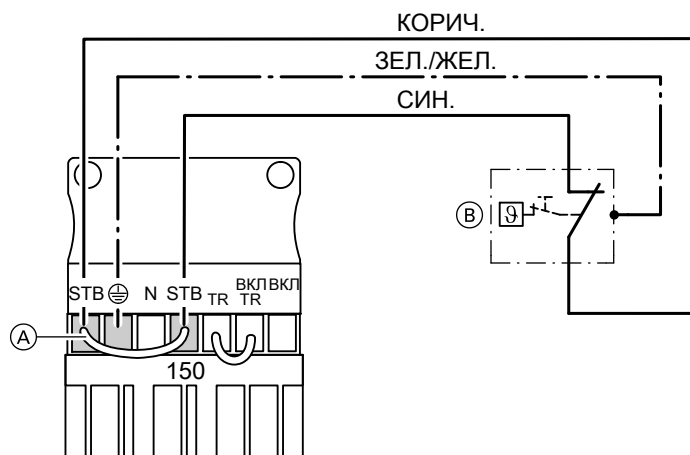

- (A) Перемычка "STB" – "STB"
- (B) Защитный ограничитель температуры уходящих газов

1. Снять перемычку "STB" – "STB".
2. Подключить защитный ограничитель температуры уходящих газов к штекеру 150.

Указание

При наличии нескольких предохранительных устройств их установку следует производить последовательно.

Монтаж теплоизоляции на теплообменнике

Указание

Монтаж теплоизоляции производить только после подключения всех трубопроводов.

Все детали, необходимые для монтажа теплоизоляции, находятся в упаковке теплоизоляции.

Тканевые маты

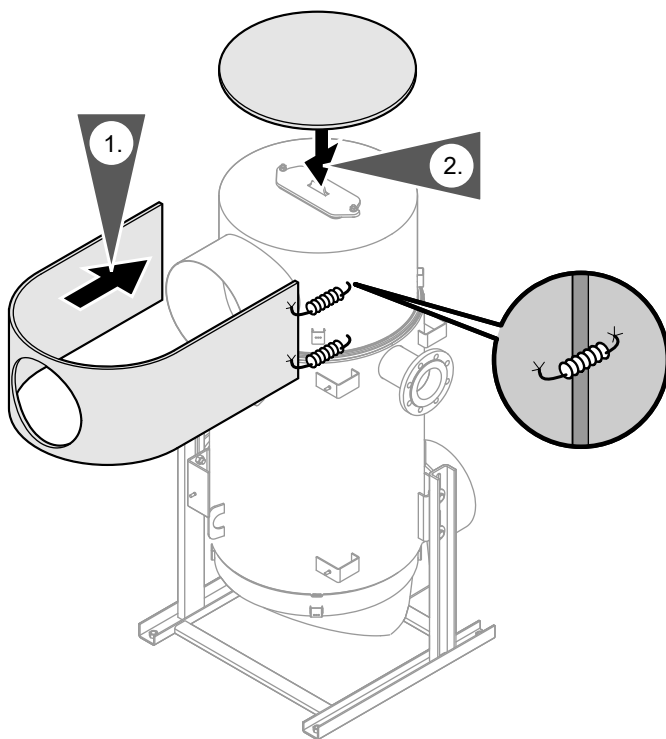

Монтаж теплоизоляции на теплообменнике (продолжение)

Теплоизоляционный кожух

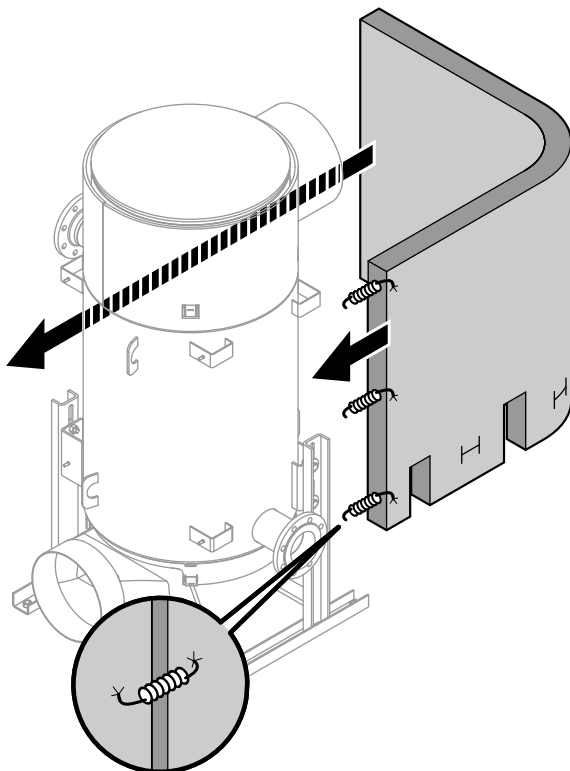

Монтаж теплоизоляции на теплообменнике (продолжение)

Теплоизоляционный кожух коллектора уходящих газов и верхний теплоизоляционный мат

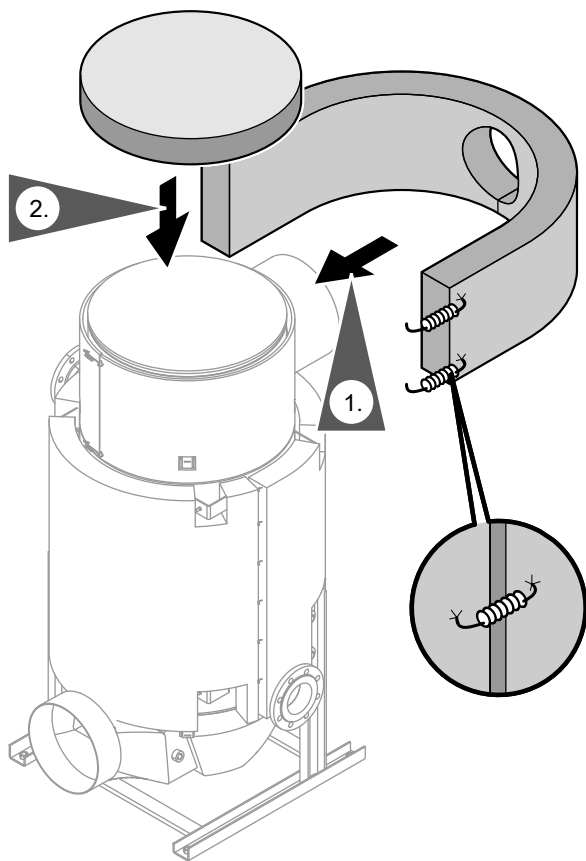

Монтаж теплоизоляции на теплообменнике (продолжение)

Угловые рейки для шин

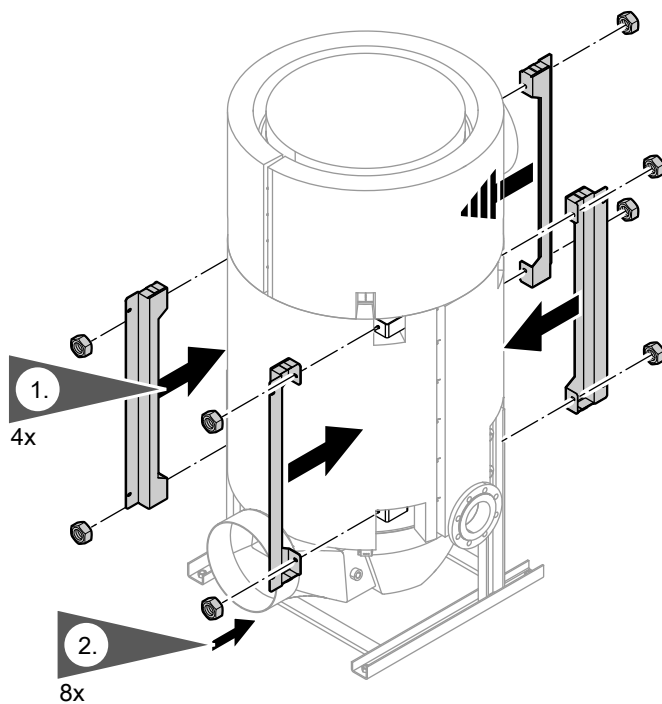

Монтаж теплоизоляции на теплообменнике (продолжение)

Шины

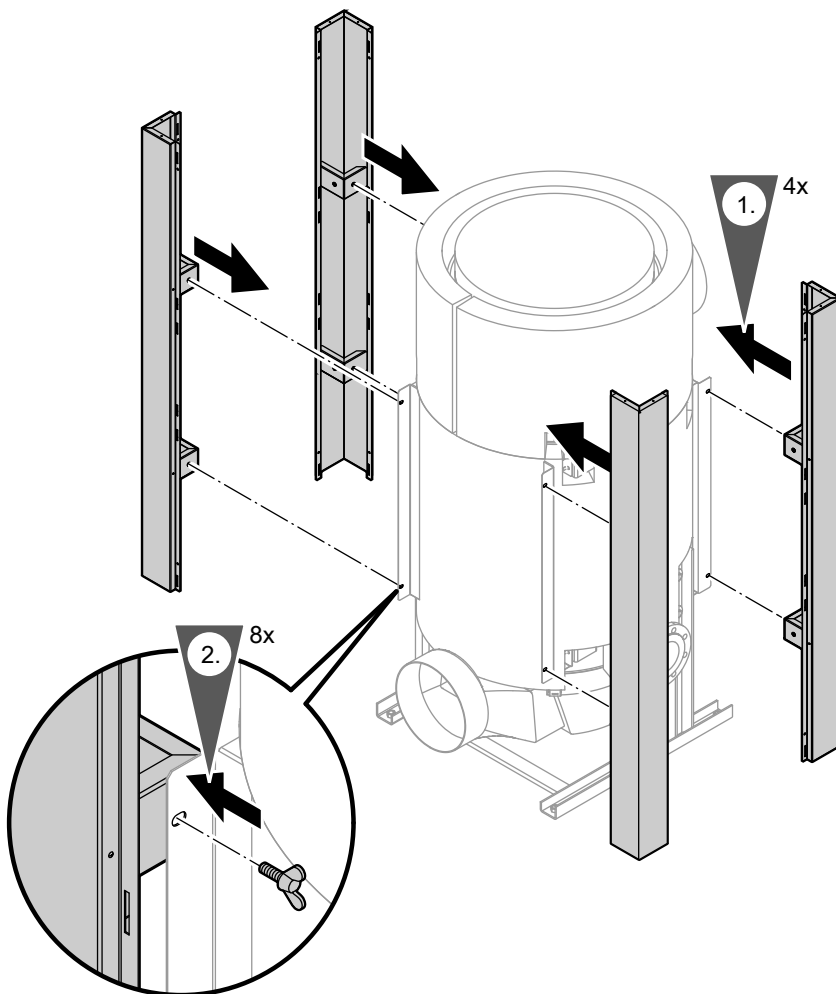

Указание для этапа 2.
Сначала затянуть барашковые гайки только рукой.

Монтаж теплоизоляции на теплообменнике (продолжение)

Выравнивание положения шин

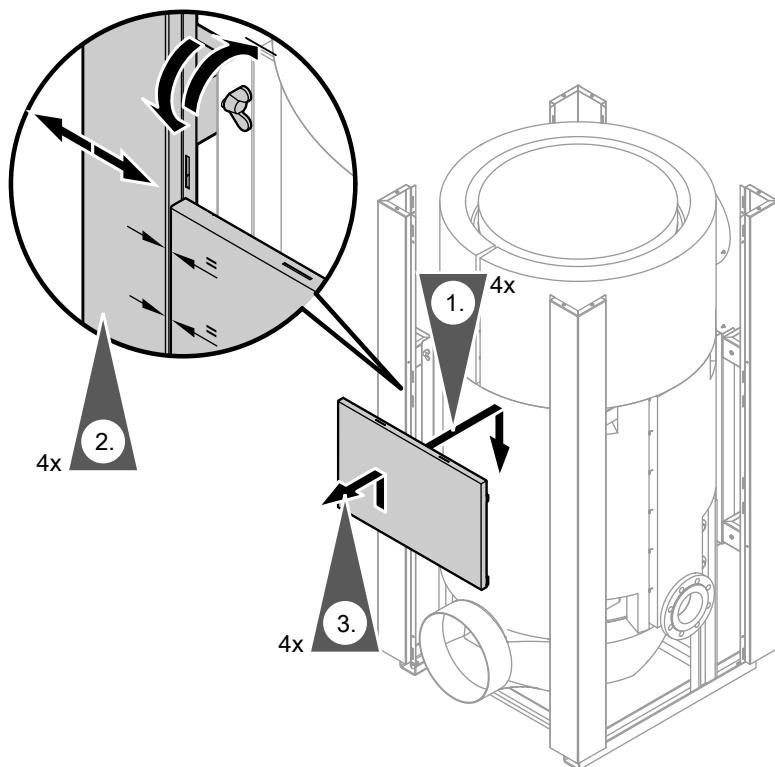

Указание для этапа 2.

После выравнивания шин плотно завинтить барашковые гайки.

Монтаж теплоизоляции на теплообменнике (продолжение)

Боковой щиток и крышка обратной магистрали

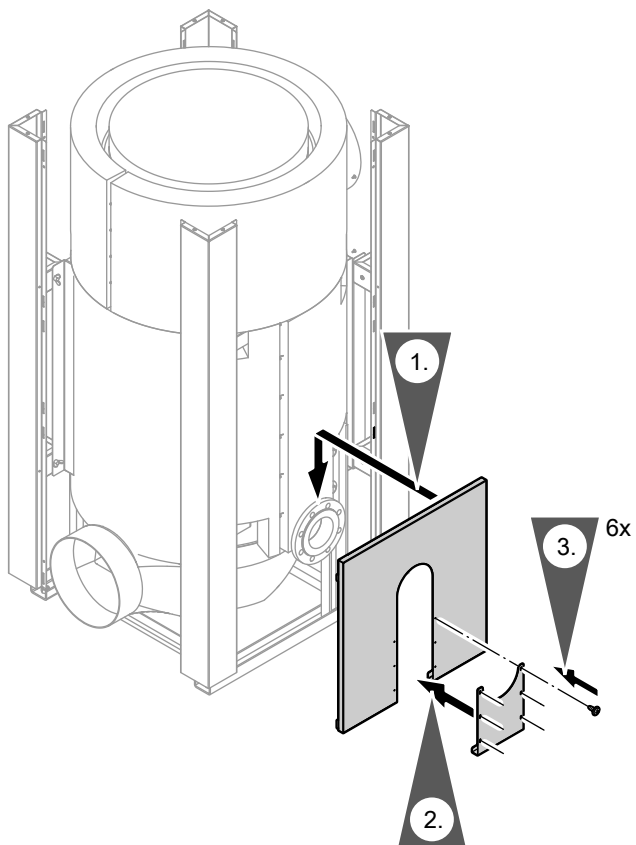

Монтаж теплоизоляции на теплообменнике (продолжение)

Нижний боковой щиток и крышка газохода

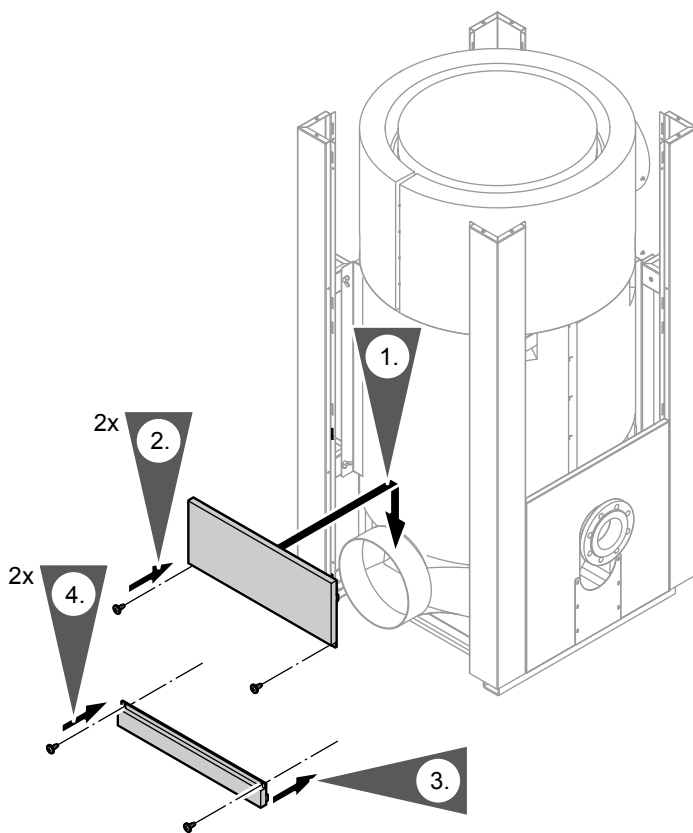

Монтаж теплоизоляции на теплообменнике (продолжение)

Остальные нижние и центральные боковые щитки

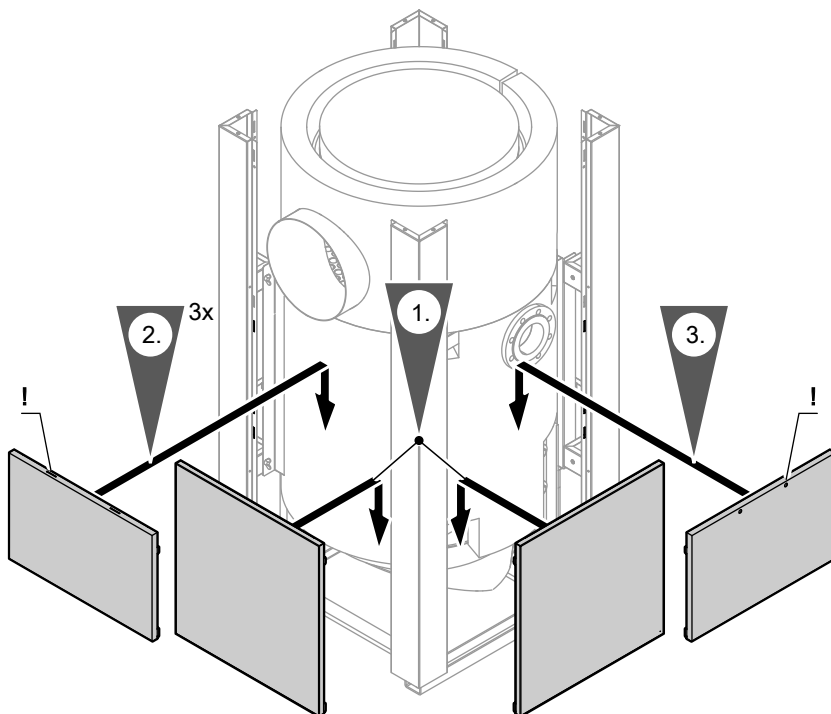

Указание для этапов 2 и 3.
Центральные боковые щитки являются самыми короткими.

Указание для этапа 3.
Центральный боковой щиток, затвор с 2 отверстиями для винтов.

Монтаж теплоизоляции на теплообменнике (продолжение)

Боковой щиток подающей магистрали, верхний боковой щиток и крышка газохода

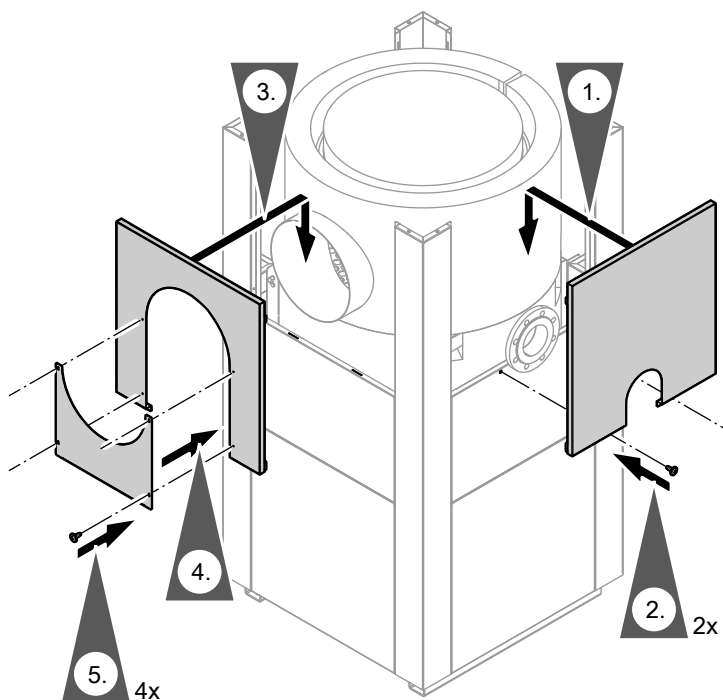

Монтаж теплоизоляции на теплообменнике (продолжение)

Остальные боковые щитки сверху и верхний щиток

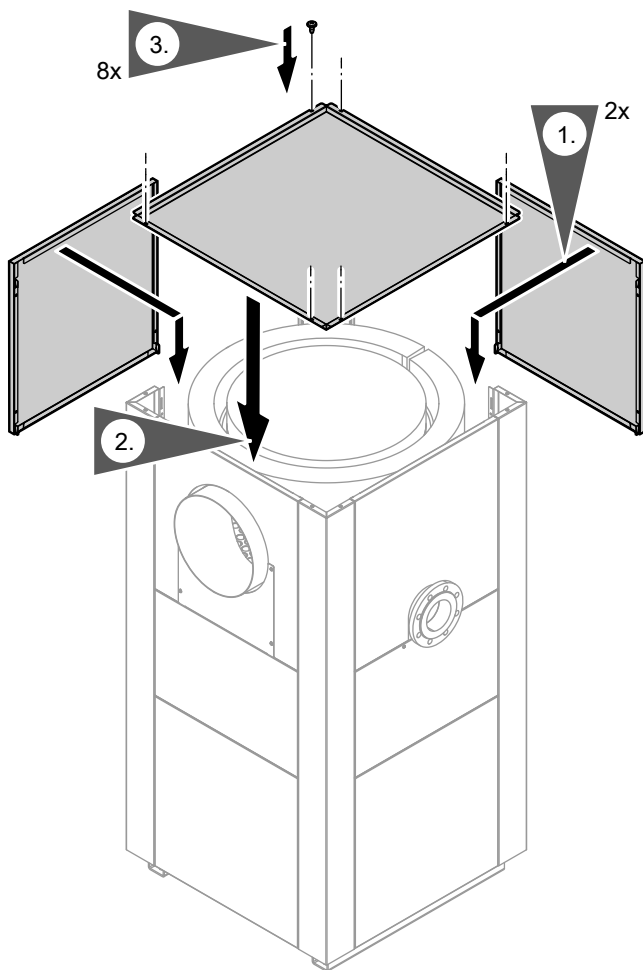

Указания по вводу в эксплуатацию



Ввод в эксплуатацию см. в инструкции по сервисному обслуживанию



ТОВ "Віссманн"
вул. Дмитрова, 5 корп. 10-А
03680, м.Київ, Україна
тел. +38 044 4619841
факс. +38 044 4619843

Представительство в г. Санкт-Петербурге
Пр. Стачек, д. 48, офис 301-303
Россия - 198097, Санкт-Петербург
Телефон: +7 / 812 / 326 78 70
Телефакс: +7 / 812 / 326 78 72

Представительство в г. Екатеринбург
Ул. Крауля, д. 44, офис 1
Россия - 620109, Екатеринбург
Телефон : +7 / 343 / 210 99 73, +7 / 343 /
228 03 28
Телефакс: +7 / 343 / 228 40 03

Виссманн
Ул. Вешних Вод, д. 14
Россия - 129337, Москва
Телефон: +7 / 495 / 77 58 283
Телефакс: +7 / 495 / 77 58 284
www.viessmann.ru

5367 965 GUS Оставляем за собой право на технические изменения.



Отпечатано на экологически чистой бумаге,
отбеленной без добавления хлора.