

0020046466

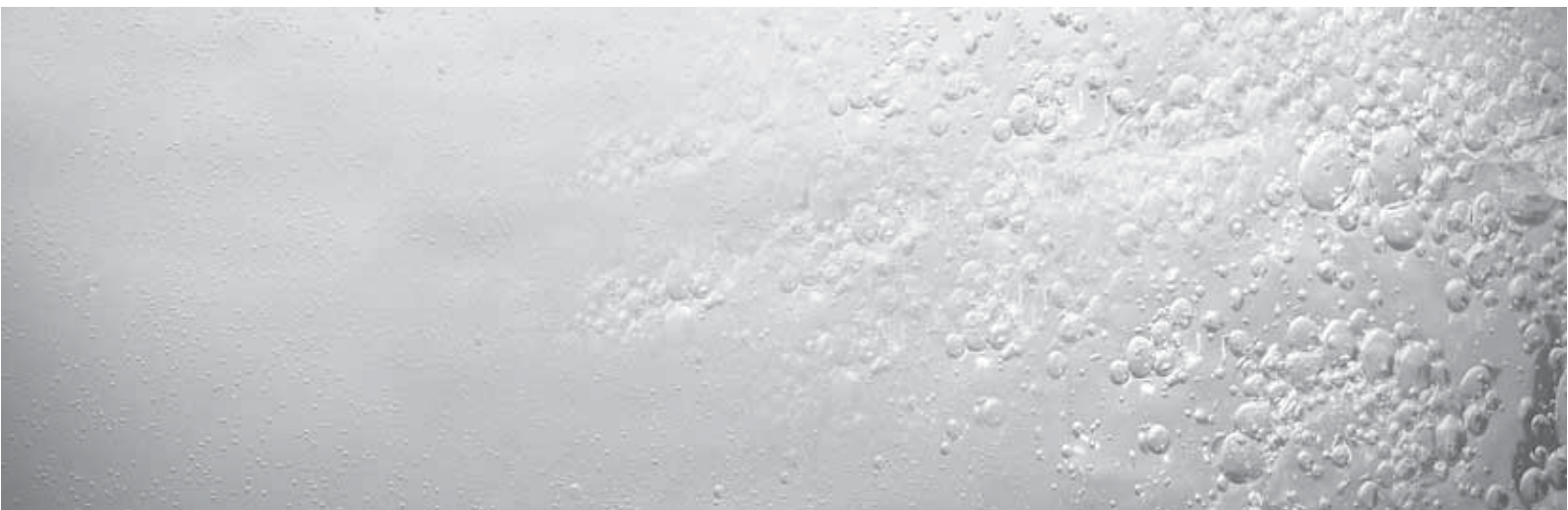

Для службы технической поддержки

Руководство по переналадке

0020046466

Набор для переналадки с природного газа на пропан

### Указания к документации

Следующие указания представляют собой «путеводитель» по всей документации. В сочетании с данным руководством по переналадке действительна и другая документация.

**За повреждения, вызванные несоблюдением данных руководств, мы не несем никакой ответственности.**

#### Совместно действующая документация

Пожалуйста, при переналадке с природного газа на пропан соблюдайте все руководства по установке конструктивных деталей и компонентов установки. Данные руководства по установке были приложены к соответствующим элементам конструкции установки, а также компонентам.

#### Используемые символы

Пожалуйста, при переналадке вида газа соблюдайте указания по технике безопасности из данного руководства по переналадке!



**Опасно!**  
Непосредственная опасность для здоровья и жизни!



**Опасно!**  
Опасность получения ожогов!



**Опасно!**  
Опасность для жизни в связи с поражением электрическим током!



**Внимание!**  
Возможная опасная ситуация для оборудования и окружающей среды!



**Указание!**  
Полезная информация и указания.

- Символ необходимости выполнения какого-либо действия

#### Действительность руководства

Данное руководство по переналадке распространяется исключительно на набор для переналадки с номером артикула 0020046466.

#### Указания по технике безопасности



**Опасно!**  
Опасность для жизни в результате отравления и взрыва по причине ненадлежащей переналадки!  
Переналадка должна выполняться только службой технической поддержки Vaillant, которая несет ответственность за соблюдение существующих предписаний, правил и директив.



**Опасно!**  
Опасность для жизни в результате отравления и взрыва по причине негерметичности!  
По завершении установки выполните

эксплуатационную проверку и проверку на герметичность.



**Опасно!**  
Опасность ожогов из-за горячих узлов (термо-модуль и все водопроводящие узлы)! Касайтесь таких конструктивных деталей только, если они остыли.



**Опасно!**  
Опасность для жизни в связи с поражением электрическим током!  
После каждой переналадки проверяйте при помощи мультиметра заземление, полярность и сопротивление заземления.

#### Использование по назначению

Набор для переналадки сконструирован по последнему слову техники и с учетом общепризнанных правил техники безопасности. Тем не менее, при неправильном использовании может возникнуть опасность для здоровья и жизни пользователя или третьих лиц и опасность разрушения устройств и других материальных ценностей.

Набор предназначен для переналадки с природного газа на пропан на приборах типа ecoCOMPACT/2 и autoCOMPACT/2. Любое иное или выходящее за рамки указанного использование считается использованием не по назначению. За вызванный этим ущерб изготовитель / поставщик не несет никакой ответственности. Риск возлагается единолично на пользователя.

К использованию по назначению также относится соблюдение имеющегося руководства по переналадке, а также всей другой документации.



**Внимание!**  
Любое неправильное использование запрещено.

Установка набора для переналадки должна быть выполнена квалифицированным специалистом, который несет ответственность за выполнение существующих предписаний, правил и директив.

### Переналадка вида газа



**Указание!**  
Для переналадки не обязательно демонтировать горелку или газовую арматуру и заменять сопло!



**Указание!**  
В качестве запчастей используйте только новые уплотнения и кольца круглого сечения.

#### Подготовка прибора к измерению давления истечения газа

- Отделите прибор от электросети, вынув сетевой штекер, или обесточьте прибор посредством разделительного приспособления с размыканием контакта как минимум 3 мм (напр., предохранитель или силовой выключатель).
- Закройте запорный газовый кран прибора.
- Снимите лицевую обшивку прибора.



Рис. 1 Измерение давления на входе (давления истечения газа)



**Внимание!**

Опасность повреждений из-за неправильной настройки.

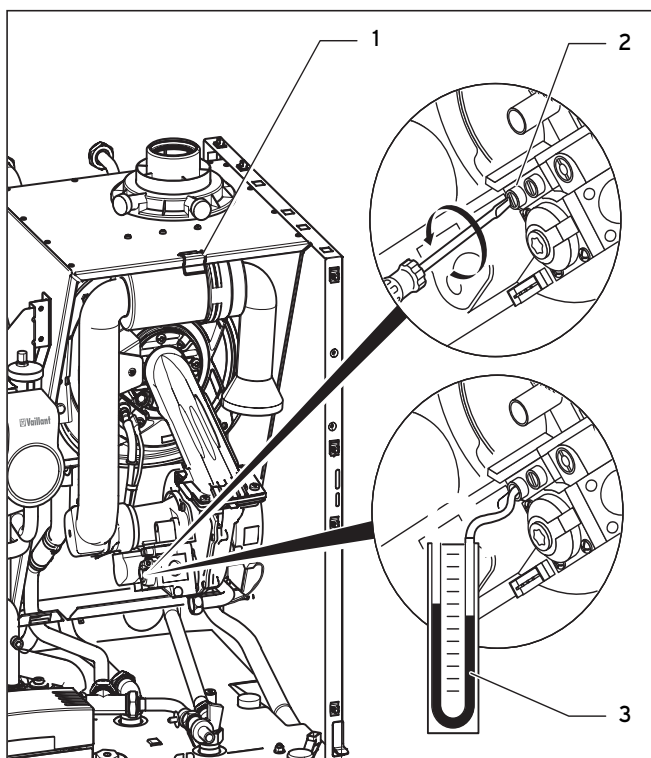
**Не снимайте трубу, всасывающую воздух, для измерения давления подключения, т.к. в противном случае Вы получите неверные значения!**

- Ослабьте крепежный болт (1) трубы, всасывающей воздух, и откиньте ее вперед на 90°.
- Ослабьте обозначенный надписью „in“ уплотнительный винт ниппеля, измеряющего давление подключения газа (2) на газовой арматуре.
- Подключите цифровой или U-образный манометр (3) для проверки давления подключения на измерительном ниппеле.
- Соедините прибор с электросетью.
- Откройте запорный газовый кран прибора.



Рис. 2 Настройка коэффициента избытка воздуха



**Внимание!**

Опасность повреждений из-за неправильной настройки.

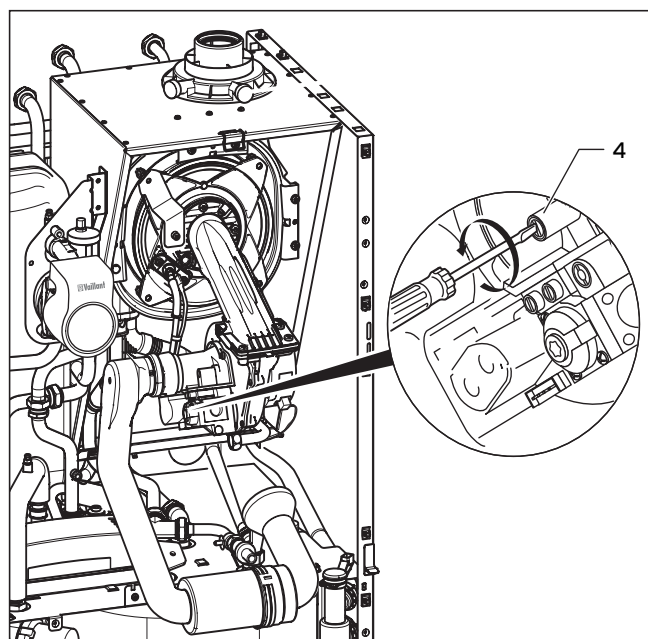
Обратите внимание на указанное направление вращения на винте установки коэффициента избытка воздуха (4).

- Пока в приборе есть газ, поверните винт установки коэффициента избытка воздуха (4), исходя из положения на данный момент, приблизительно на 2 1/2 оборота **внутрь** – для этого поверните винт **вправо** (по часовой стрелке).

Активируйте диагностическую программу Р.1 следующим образом:

- Включите "Сеть ВКЛ" или нажмите "Кнопку устранения сбоев".
- Нажмите кнопку "+" и удерживайте прикл. 5 секунд, пока на дисплее не появится "P.0".
- После этого еще раз нажмите кнопку "+". На дисплее появляется "P.1".
- Нажмите кнопку "i", чтобы запустить диагностическую программу Р.1.

После запуска диагностической программы Р.1 прибор в течении 15 минут работает в режиме полной нагрузки, а затем выключается.



## Указание!

Правильная повторная настройка значения  $\text{CO}_2$ . Если после 5 попыток розжига зажигания не происходит, поверните винт установки коэффициента избытка воздуха (4) еще раз приблизительно на 1/2 оборота внутрь (вправо, по часовой стрелке).

## Проверка давления истечения газа



### Внимание! Пропан!

**Опасность повреждений из-за неправильного давления подключения!**

Если давление подключения находится вне диапазона от 25 до 45 гПа (мбар), Вам не следует выполнять настройку и вводить прибор в эксплуатацию!

Если давление подключения находится вне допустимого диапазона, и Вы не можете устранить ошибку, соблюдайте следующий порядок действий:

- Отключите прибор.
- Отсоедините прибор от электросети.
- Закройте запорный газовый кран прибора.
- Снимите манометр.
- Перекройте измерительный ниппель (2) посредством уплотнительного винта.
- Откиньте вверх трубу, всасывающую воздух, и закрепите ее крепежным болтом (1).
- Откройте запорный газовый кран.
- Проверьте уплотняющий винт измерительного ниппеля на прочность посадки.
- Снова закройте запорный газовый кран прибора.
- Установите лицевую обшивку.
- Уведомите предприятие газоснабжения.

## Настройка прибора на новый вид газа

Если давление на входе находится в допустимом диапазоне, продолжите процедуру:

- Подождите, пока прибор не достигнет рабочей температуры (минимум 5 минут работы при полной нагрузке).



Рис. 3 Измерение содержания  $\text{CO}_2$

- Измерьте содержание  $\text{CO}_2$  на штуцере измерения отработанных газов (5).
- Сравните измеренное значение с соответствующим значением в табл. 1.

Тип прибора	Содержание $\text{CO}_2$ при номинальной нагрузке со снятой лицевой обшивкой для пропана в об.%
ecoCOMPACT/2, auroCOMPACT/2	10,0 ±0,5
ecoCOMPACT/2, auroCOMPACT/2	10,0 ±0,5

Табл. 1 Содержание  $\text{CO}_2$  для пропана

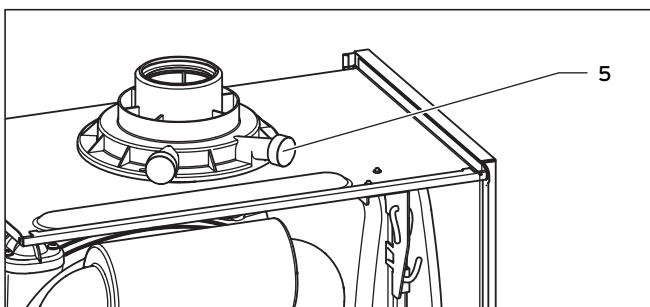
Если измеренное содержание  $\text{CO}_2$  не соответствует значению из табл. 1, выполните настройку следующим образом (настройка коэффициента избытка воздуха):

- Осторожно поверните винт установки коэффициента избытка воздуха (4) **вправо** (по часовой стрелке), чтобы уменьшить содержание  $\text{CO}_2$ .
- Осторожно поверните винт установки коэффициента избытка воздуха **влево** (против часовой стрелки), чтобы повысить содержание  $\text{CO}_2$ .
- После настройки  $\text{CO}_2$  выйдите из диагностической программы P.1, одновременно нажимая кнопки "+" и "i". Выход из диагностической программы происходит и в том случае, если Вы в течение 15 минут не нажимаете ни одну из кнопок.
- Отключите прибор.
- Отсоедините прибор от электросети.
- Закройте запорный газовый кран прибора.
- Снимите манометр.
- Перекройте измерительный ниппель (2) посредством уплотнительного винта.
- Откиньте вверх трубу, всасывающую воздух, и закрепите ее крепежным болтом (1).
- Разместите прилагающуюся к набору для переналадки наклейку для переналадки на пропан рядом с маркировочной табличкой прибора.



### Опасно!

**Опасность для жизни в связи с поражением электрическим током!**

После переналадки проверьте при помощи мультиметра заземление, полярность и сопротивление заземления.

- Откройте запорный газовый кран.
- Проверьте уплотняющий винт измерительного ниппеля на прочность посадки.



### Опасно!

**Опасность для жизни в результате отравления и взрыва по причине негерметичности!**

По завершении переналадки выполните эксплуатационную проверку и проверку на герметичность.

- Установите лицевую обшивку прибора.
- Включите прибор.

**Vaillant GmbH**

Berghauser Str. 40 ■ 42859 Remscheid ■ Telefon 0 21 91/18-0  
Telefax 0 21 91/18-28 10 ■ [www.vaillant.de](http://www.vaillant.de) ■ [info@vaillant.de](mailto:info@vaillant.de)

0020045180\_00 INT 012007