

8008640

Deutsch

Betriebsanleitung

Motorschutzgeräte für 1~ Motoren mit Thermostatschalter Typ S-ET10(E)



Sicherheitshinweise

- Montage, elektrischer Anschluss und Inbetriebnahme nur von ausgebildetem Fachpersonal vornehmen lassen. Halten Sie sich an die anlagenbezogenen Bedingungen und Vorgaben des Systemherstellers oder Anlagenbauers. Im Falle von Zuwiderhandlungen erlischt die Garantie auf unsere Regelgeräte und Zubehörteile!
- Es ist grundsätzlich verboten, Arbeiten an unter Spannung stehenden Teilen durchzuführen.
- Während des Betriebes muss das Gerät geschlossen oder im Schaltschrank eingebaut sein.
- Größe der max. Versicherung beachten.
- Spannungsfreiheit muss mit einem zweipoligen Spannungsprüfer kontrolliert werden.
- Das Gerät ist ausschließlich für die in der Auftragsbestätigung genannten Aufgaben bestimmt. Eine andere oder darüber hinausgehende Benutzung, wenn nicht vertraglich vereinbart, gilt als nicht bestimmungsgemäß. Für hieraus resultierende Schäden haftet der Hersteller nicht. Das Risiko trägt allein der Verwender.
- Der maximale Strom des Motors darf den Bemessungsstrom des Gerätes nicht überschreiten. Bei Spannungsregelung möglichen Stromanstieg unbedingt beachten (siehe Angaben Motorenhersteller).

Transport, Lagerung

- Die Geräte sind ab Werk für die jeweils vereinbarte Transportart entsprechend verpackt.
- Achten Sie auf evtl. Beschädigung der Verpackung oder des Gerätes.
- Lagern Sie es trocken und wettergeschützt in der Originalverpackung oder schützen Sie es bis zur endgültigen Montage vor Schmutz und Witterungseinwirkung.
- Vermeiden Sie extreme Hitze- und Kälteeinwirkung.

Allgemeine Beschreibung

- Motorschutzgeräte vom Typ S-ET10(E) sind für das EIN-AUS-Schalten und den Schutz eines 1~Motors mit eingebauten Thermostatschalter bestimmt (1~ 60 bis 250 V).
- Bei Ansprechen der Thermostatschalter (Motorübertemperatur) schaltet das Gerät automatisch ab.
- Die Wiedererschaltung des Motors erfolgt durch Drücken der Taste I und ist möglich, sobald die Wicklung des Motors genügend abgekühlt ist. Wird der Motor vorzeitig eingeschaltet, erfolgt eine erneute Auslösung innerhalb von ca. 60 Sekunden.
- **Achtung:** Die Einstellung von Thermo-BI-Metallen auf den Motorbemessungsstrom ist weder erforderlich noch möglich!
- Bei Netzausfall bzw. Netzstörung bleibt das Gerät eingeschaltet.
- Das Gerät ist im Gehäuse für die Wandmontage (S-ET10) oder ohne Gehäuse für die Montage auf Hutschiene (S-ET10E) lieferbar.
- Option: Typ Art. Nr. Betriebsmeldekontakt (1 Öffner/1 Schließer) ZB 5340

Technische Daten

- Netzspannung 1~ 250 V, 50/60 Hz (ab 60 V bei Spannungsregelung)
- max. zulässiger Spannungsfall zwischen Motorschutzgerät und Motor: 3% (bei höherem Spannungsfall Fehllösungen möglich)
- min. Bemessungsstrom: 0,4 A
- max. Bemessungsstrom: 10 A
- max. Versicherung 25 A (gL)
- max. Verlustleistung ca. 6 W
- max. anschlieÙ. Leitungsquerschn. 6 mm² (für Hiltschalter 2,5 mm²)
- Normen: IEC 60947, EN 60947, VDE 0660
- Zul. Umgebungstemperatur: S-ET10 -25 bis +40 °C S-ET10E -25 bis +55 °C

Typ	Art.-Nr.	Schutzart
S-ET10	5154	IP55
S-ET10E	5155	IP20

English

Operating Instructions

Motor protection units for 1~ motors with thermostat switch Type S-ET10(E)

Safety information

- Installation, electrical connection and commissioning to be carried out by trained service personnel only. The specifications of the manufacturer or supplier, and instructions relating to the equipment, should be rigidly adhered to. Failure to comply with these conditions will invalidate the warranty on our controllers and accessories.
- It is strictly forbidden for work to be carried out on any components while they are connected to live voltage.
- During operation the equipment must be closed or installed in a switching cabinet.
- Fuse values must be carefully noted.
- Check to ensure voltage is not applied to input terminals prior to commencing work with controller.
- The equipment is to be used solely for the purposes specified and confirmed in the order. Other uses which do not coincide with, or which exceed those specified will be deemed unauthorised unless contractually agreed. Damages resulting from such unauthorised uses will not be the liability of the manufacturer. The user will assume sole liability.
- The maximum current of the motor should not exceed the rated current of the equipment. Pay attention to a possible rise in the current in voltage regulation (see motor manufacturer's specifications).

Transport, storage

- The units are suitably packed at the factory to comply with the requirements of the mode of transport agreed.
- Be alert to any damage to the packaging or the unit.
- The unit should be stored in its original packaging, in a dry area protected from the weather, or it should be protected from dirt and the effects of weather until such time as it is finally installed.
- Exposure to extreme heat or cold should be avoided.

General description

- The motor protection units of type S-ET10(E) are designed for start up and protection of one 1~ motor with integral thermostat switch (1~ 60 to 250 V).
- Automatic switch-off by thermostat switch actuation (motor over-temperature).
- The motor can be switched on again by pressing button I, and is possible provided the winding of the motor has cooled down sufficiently. If the motor is switched on again too soon, another shutdown will occur within 60 seconds.
- **Attention:** It is neither necessary nor possible to adjust thermal bimetalts to the rated current of the motor!
- If the mains supply is interrupted the unit will not shut down.
- The unit is available in enclosed version (S-ET10) for mounting on walls or without housing for mounting on a top-hat rail (S-ET10E).
- Option: type Part. No. Auxiliary contact (1 break contact/1 make contact) ZB 5340

Technical data

- line voltage: 1~ 250 V (from 60 V when voltage control is in use)
- maximal permissible line voltage drop between motor protection unit and motor: 3% (failure to switch off for higher voltage drop possible)
- min. rated current of motor: 0,4 A
- max. rated current of motor: 10 A
- max. fuse: 25 A (gL)
- max. heat dissipation approx. 6 W
- max. adjustable line cross section: 6 mm² (auxiliary contact: 2,5 mm²)
- Standards: IEC 60947, EN 60947, VDE 0660
- permissible ambient temperature: S-ET10 -25 to +40 °C S-ET10E -25 to +55 °C

Typ	Part-no.	Prot.class
S-ET10	5154	IP55
S-ET10E	5155	IP20

Francais

Notice d'Emploi

Coffret de protection pour moteurs 1~ avec Commutateur de thermostat Type S-ET10(E)

Consignes de sécurité

- Le montage, le raccordement électrique ainsi que la mise en route ne peuvent être effectués que par du personnel qualifié. Respectez les instructions et les consignes du constructeur du système ou de l'équipement. En cas de non respect de ces consignes la garantie de nos variateurs et accessoires n'est plus valable!
- Il est formellement interdit d'intervenir sur des éléments sous tension.
- Pendant le fonctionnement l'appareil doit être fermé ou être incorporé dans un armoire.
- Respectez le calibrage des fusibles de protection.
- L'absence de tension doit être vérifiée à l'aide d'un contrôleur bipolaire.
- L'appareil ne peut être utilisé que pour la fonction pour laquelle il a été conçu, et précisée sur la confirmation de commande. Une utilisation différente, non acceptée contractuellement, est considérée comme non conforme. Le constructeur ne peut être tenu responsable des dégâts occasionnés. Le risque est entièrement supporté par l'utilisateur.
- La somme des intensités absorbées des moteurs raccordés ne doit pas dépasser l'intensité maximale admissible. Tenir absolument compte de l'éventuelle augmentation de courant lors de la régulation de tension (voir les informations du constructeur de moteur).

Transport, stockage

- Les appareils sont emballés en usine en fonction du moyen de transport convenu.
- Vérifiez les éventuels dommages sur l'emballage ou sur l'appareil.
- Stockez les appareils au sec et à l'abri des intempéries, dans leur emballage original jusqu'à leur montage.
- Ne pas exposer à la chaleur ou au froid extrême.

Description générale

- Les coffrets de protection motor types S-ET10(E) sont destinés à la commande et à la protection de moteurs monophasés avec Commutateur de thermostat incorporés (1~ 60 à 250 V).
- Lorsque le Commutateur de thermostat est sollicité (élévation de température du moteur) l'appareil se déclenche automatiquement.
- La remise en marche du moteur s'effectue par pressions sur le bouton I lorsque le moteur a refroidi. Si le moteur est remis en route prématurément une nouvelle coupure s'effectue en moins de 60 secondes. **Attention** le réglage de l'élément bimétallique de déclenchement n'est ni nécessaire ni possible.
- En cas de coupure ou de défaut secteur le coffret demeure enclenché.
- L'appareil est livrable en coffret pour montage en applique (S-ET10) ou sans coffret pour montage sur rail (S-ET10E).
- Option: type N° Art Contact auxiliaire (1F/1O) ZB 5340

Caractéristiques techniques

- Tension nominale 1~ 250 V, 50/60 Hz (à partir de 60 V en cas de variation de tension)
- cas de tension admis max. entre l'appareil de tôle de captage et le moteur: 3% (avec un cas de tension déclenchement erronés plus élevé possible)
- Courant moteur mini: 0,4 A
- Courant moteur maxi: 10 A
- Fusibles de protection max: 25 A (gL)
- max. dissipée env. 6 W
- Section maximale des conducteurs raccordés 6 mm² (2,5 mm² pour les thermocouples et contacts auxiliaires)
- Normes: IEC 60947, EN 60947, VDE 0660
- Température max. admissible: S-ET10 -25 à +40 °C S-ET10E -25 à +55 °C

Types	N° Art	Degré de protect.
S-ET10	5154	IP55
S-ET10E	5155	IP20

Svenska

Bruksanvisning

Termokontaktmotorskydd för 1-fas asynkronmotorer med Termostatomkopplare Typ S-ET10(E)

Säkerhet

- Installation, inkoppling och idrifttagning skall ske av därför behörig personal. Specifikationer och instruktioner lämnade i denna Instruktion skall strikt följas. Fel som uppkommer på grund av felaktig installation eller hanterande täcks ej av garantin.
- Arbeta ej med spänningssatt utrustning. Det är möjligt att komma i kontakt med spänning förändrar delar.
- Under drift måste motorskyddet vara kapslat eller inbyggt i koppelingskåp.
- Beakta säkringsstorleken enligt tekniska data.
- Potentialfrihet måste kontrolleras med en tvåpolig spänningsprovare
- Motorskyddet får endast användas till det som det är avsett för. Om motorskyddet används på ett annat sätt, ansvarar leverantören ej för skador som uppkommer genom det felaktiga användandet.
- Vid användning av ett motorskydd till flera motorer får inte summan av motorernas märkströmmar överskrida motorskyddets märkström. Vid spänningsreglering måste möjlig strömstegring bololutbeaktas (se motorleveransens uppgifter).

Transport och lagring

- Motorskyddet är emballerade och förpackade med hänsyn till de krav som normal transport kräver.
- Kontrollera att förpackningen eller motorskyddet inte är skadat.
- Lagra motorskyddet torrt och väderskyddat i originalförpackningen. Skydda motorskyddet mot smuts, stötar och väderspäckning tills det att det är monterat i sin applikation
- Undvik att utsätta motorskyddet för extrem kyla eller värme

Allmän beskrivning

- Motorskydd av typ S-ET10(E) är avsedda för start och skydd av 1-fas motorer med inbyggda termostatomkopplare. Motorskyddet kan anslutas till matningsspänning mellan 60 och 250 V, motor skyddet kan därför anslutas eller eventuell reglerutrustning, t.ex en transformator.
- Vid anslutning av flera motorer till samma motorskydd måste motorernas termokontakter kopplas i serie, summan av motorernas märkströmmar får överstiga motorskyddets märkström.
- Återinkoppling av motor, efter utlöst termokontakt, sker genom att trycka på knapp I efter det att lindringen svalnat. Om motorn återin-kopplas för tidigt, löser motorskyddet åter ut inom ca 60 sekunder.
- Observera att det varken är möjligt eller erforderligt att ställa in termobimetallerna på motorsmärkström.
- Vid bruten termokontakt fränskyljer motorskyddet motorn från nätet.
- Vid nätortfall fränskyljer inte motorskyddet motorn från nätet. Motorn återstartar därför automatiskt då spänningen till nätet återkommer.
- Option: Typ Art-no. Larmkontakter ZB 5340

Teknisk data

- nominell spänning: 1-fas 250 V (min 60 V vid spänningsreglering av motor)
- max. tillåtet spänningssfall mellan motorskyddsbrytare och motor: 3% (vid högre spänningssfall är felutlösning möjlig)
- min märkström_{nom}: 0,4 A
- max märkström_{nom}: 10 A
- max säkring: 25 A
- max. förlusteffekt ca. 6 W
- max ledarlängda: 6 mm², för termokontakt och för larmkontakt 2,5 mm²)
- Normer: IEC 60947, EN 60947, VDE 0660
- Omgivningstemperatur i kapslat utförande: S-ET10 -25 till +40 °C S-ET10E -25 till +55 °C

Typ	Art-no.	skyddsklass
S-ET10	5154	IP55
S-ET10E	5155	IP20



L-BAL-ETH-D-GB-FS 1709 index 004



Deutsch

Montage

- Montage des Gerätes S-ET10E auf Hutschiene EN 60715TH35!
- Gerät S-ET10 auf sauberen, tragfähigen Untergrund montieren und nicht verspannen!
- Benutzen Sie geeignete Befestigungsmittel.
- Montieren Sie das Gerät außerhalb des Verkehrsbereiches, achten Sie dabei jedoch auf gute Zugänglichkeit!
- Kabeleinführungen müssen frei zugänglich bleiben.
- Schützen Sie das Gerät vor direkter Sonnenbestrahlung!
- Die Montage des Gerätes muss so erfolgen, dass zur ausreichenden Wärmeabfuhr genügend Luft zirkulieren kann.

Instandhaltung, Wartung

- Staub zwischen Gerät und Befestigungswand entfernen.
- Anschlussklemmen überprüfen und gegebenenfalls nachziehen.



English

Installation

- Units S-ET10E to be mounted on top-hat rail EN 60715TH35!
- Units S-ET10 to be mounted on clean, solid base without warping.
- Only the specified fixings are to be used.
- Units should be installed in a location where it will not be disturbed, but at the same time can be easily accessed.
- Cable entry must remain freely accessible.
- Care must be taken to avoid direct radiation from the sun (solar radiation).
- Locate the unit to ensure that adequate air can circulate for cooling purposes.

Maintenance, Service

- Keep heat sink area between unit and ground free of dust.
- Test the connecting terminals and tighten if necessary.

Français

Montage

- Montage du boîtier S-ET10E sur un rail profil EN 60715TH35!
- Montage du boîtier S-ET10 sans contraintes sur une surface propre, plane et solide!
- Utiliser des moyens de fixation adaptés.
- Installer l'appareil en dehors d'une zone de passage, veiller toutefois à la bonne accessibilité!
- Les entrées de câbles doivent rester accessibles.
- Protéger l'appareil du rayonnement solaire direct!
- Le montage de l'appareil doit être effectué de façon à assurer une circulation d'air suffisante pour son refroidissement.

Maintenance, entretien

- Enlever la poussière entre l'appareil et le plan de fixation.
- Vérifier le bornier et resserrer les vis si nécessaire.

Svenska

Installation

- S-ET10E skall monteras på skena EN 60715TH35.
- S-ET10 skall monteras på plan yta.
- Använd lämpligt fästmaterial.
- Montera motorskyddet så att det inte sitter i vägen för annan verksamhet men så att det ändå är lättillgängligt.
- Kabelinföringarna måste vara fritt tillgängliga.
- Skydda motorskyddet mot direkt solinstrålning!
- Motorskyddet måste monteras så att tillräcklig luftcirkulation för kylning erhålls.

Underhåll och service

- Håll rent runt motorskyddet.
- Kontrollera anslutningarna, efterdra om nödvändigt

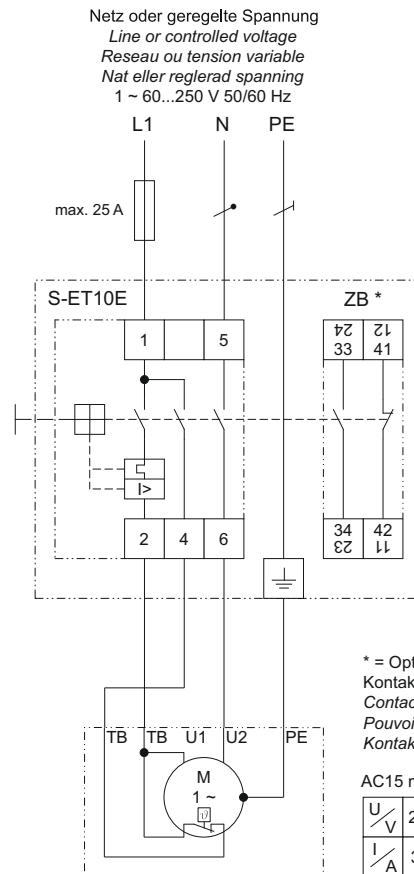

1 ~ Motor
mit eingebauten Thermostatschaltern
with internal thermostats
avec thermostats intégrés
med utdragen thermokontakt

* = Option ZB
Kontaktbelastung der Hilfskontakte
Contact rating of auxiliary contacts
Pouvoir de coupure des contacts auxiliaires
Kontaktbelastning Larmkontakter

AC15 max.

$\frac{U}{V}$	230	400	500
$\frac{I}{A}$	3,5	2	1

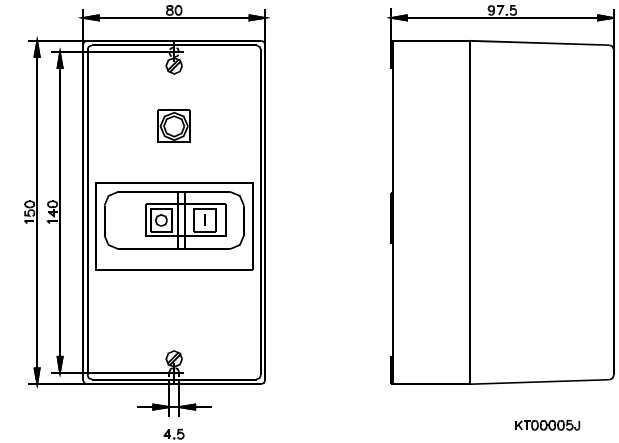

S-ET10E

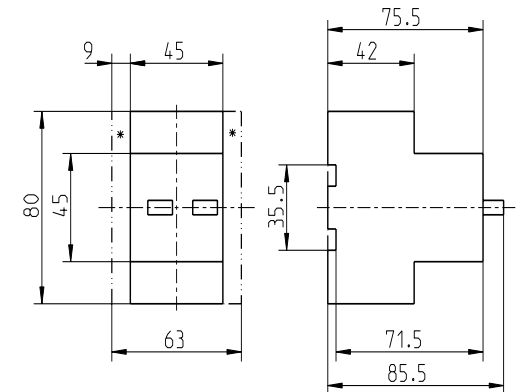

* = Option ZB

KT00008J
05.08.2010

KT00008I
14.02.2017



Hersteller, manufacturer, constructeur

Unsere Produkte sind nach den einschlägigen internationalen Vorschriften gefertigt. Haben Sie Fragen zur Verwendung unserer Produkte oder planen Sie spezielle Anwendungen, wenden Sie sich bitte an:

Our products are manufactured in compliance with applicable international standards and regulations. If you have questions regarding the use of our products, or if you are planning a special application, please contact:

Nos produits sont réalisés selon les prescriptions internationales en vigueur. Pour toutes questions relatives à l'utilisation de nos produits ou pour des applications spéciales veuillez vous adresser à:

Våra produkter är tillverkade efter internationella standarder och föreskrifter. Har Ni frågor angående användandet av produkten, kontakta:

Systemair
Industrievägen 3
73930 Skinnskatteberg
Telefon: +46 (0) 222 440 00
Telefax: +46 (0) 222 440 99
mailbox@systemair.se
www.systemair.se

