



149

06.11  
IND1

# SFA



A lire attentivement et à conserver à titre d'information • To be read and kept for information  
 Bitte aufmerksam durchlesen und aufbewahren • Da leggere attentamente e conservare a titolo di informazione  
 Leer atentamente y conservar a título de información • Leia atentamente este manual e guarde-o a título de informação  
 Dit document goed doorlezen en bewaren • Läs igenom anvisningen noga och spara den  
 Læs brugsanvisningen igennem, og gem den til senere brug • Käyttäjän on säilytettävä nämä ohjeet myöhempä tarvetta varten  
 Do uważnego przeczytania i zachowania tytułem informacji • Внимательно прочитать и сохранить в порядке информации  
 A se citi cu atenție și a se păstra • Prosíme Vás o důkladné prostudování a uschování.



**NOTICE D'INSTALLATION • INSTALLATION INSTRUCTIONS • INSTALLATIONSHINWEISE  
 ISTRUZIONI PER L'INSTALLAZIONE • INSTRUCCIONES DE INSTALACIÓN • MANUAL DE INSTALAÇÃO  
 INSTALLATIE VOORSCHRIFTEN • INSTALLATIONSANVISNING • INSTALLATIONSVEJLEDNING  
 ASENNUSOHJEET • INSTRUKCJA INSTALACJI • ИНСТРУКЦИЯ ПО УСТАНОВКЕ  
 MANUAL DE INSTALARE • NÁVOD K INSTALACI A POUŽÍVÁNÍ**

**SANICUBIC® Pro**

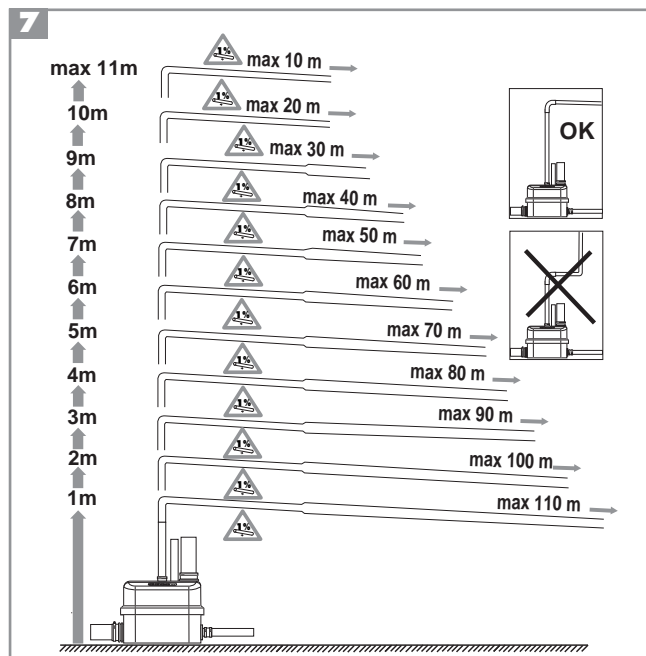
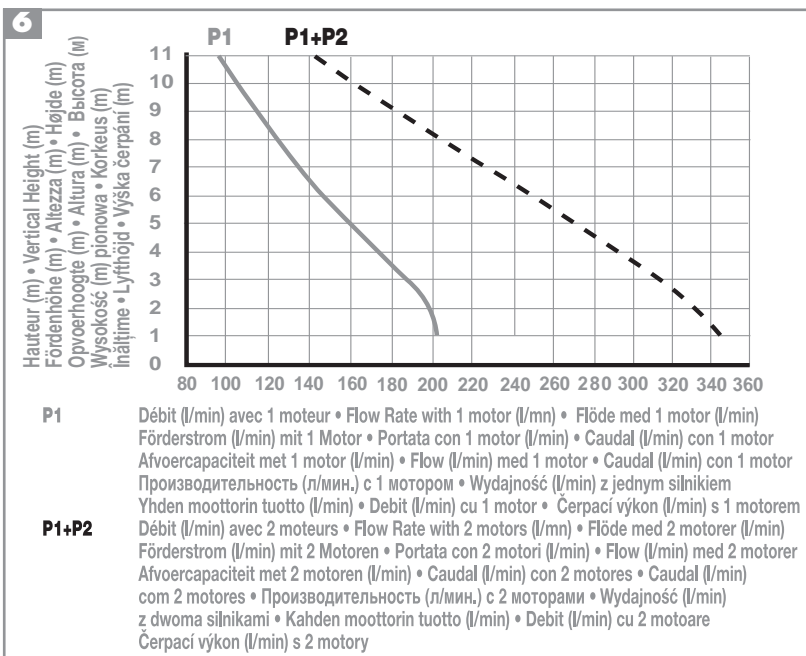
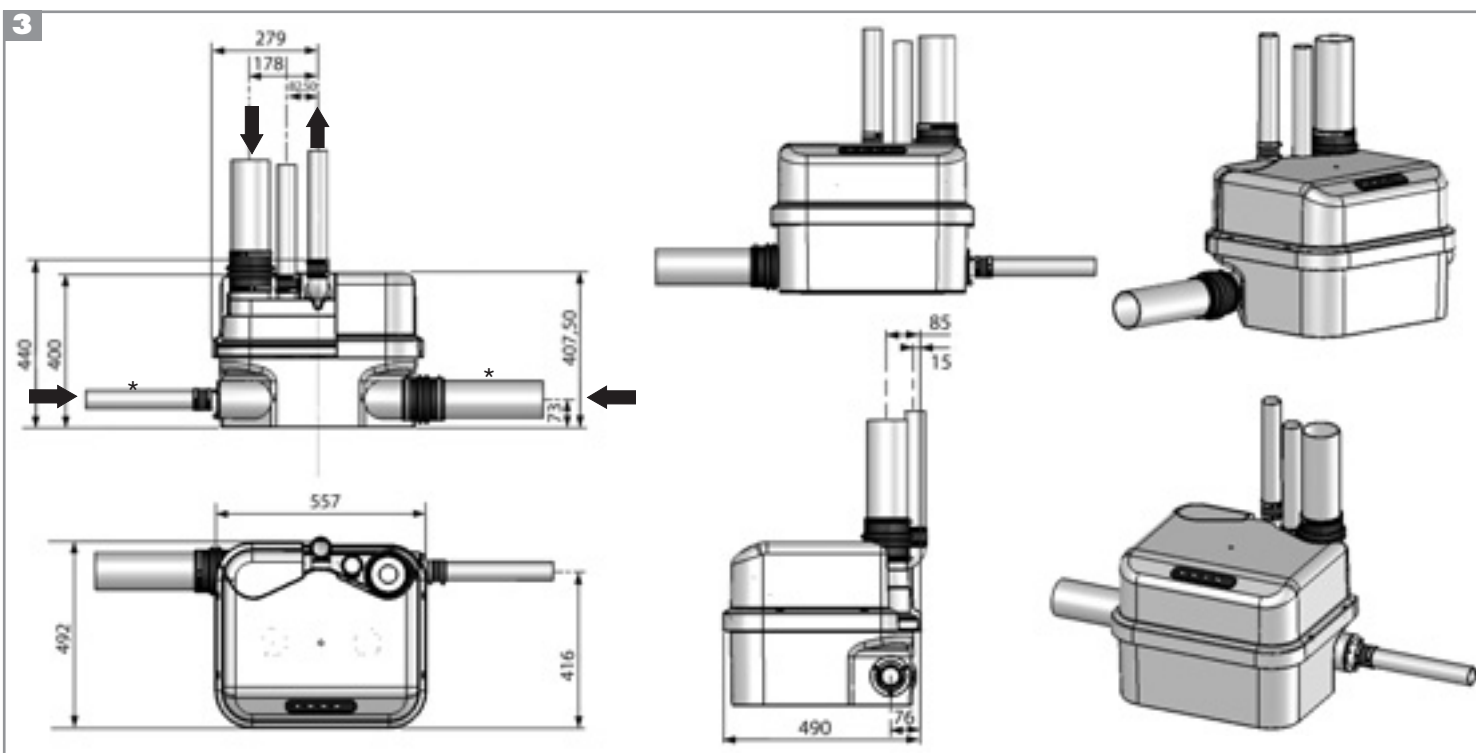
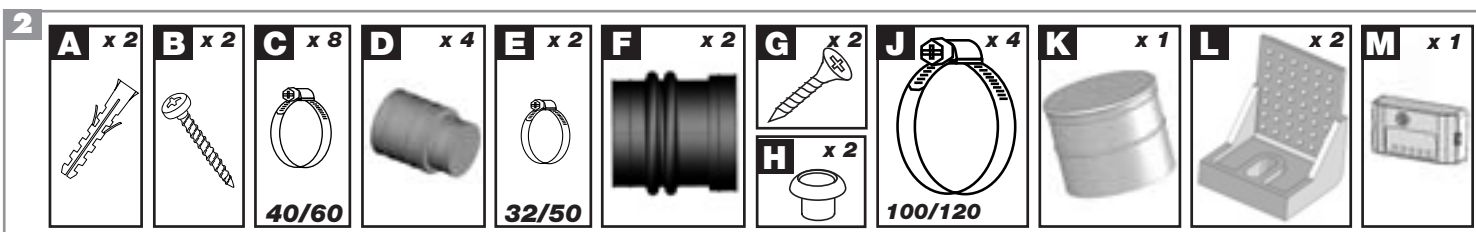
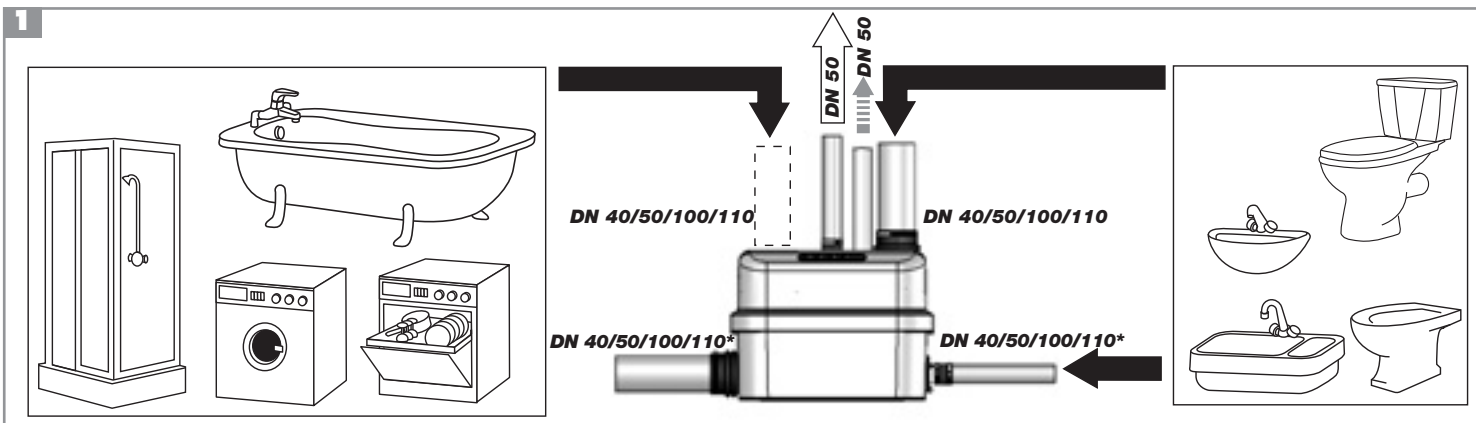

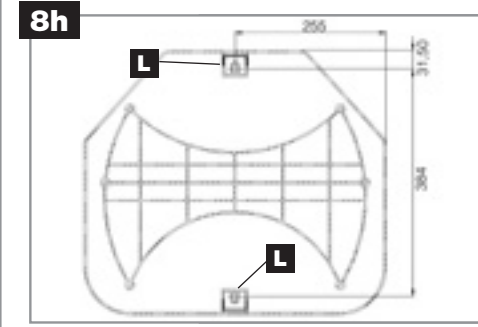
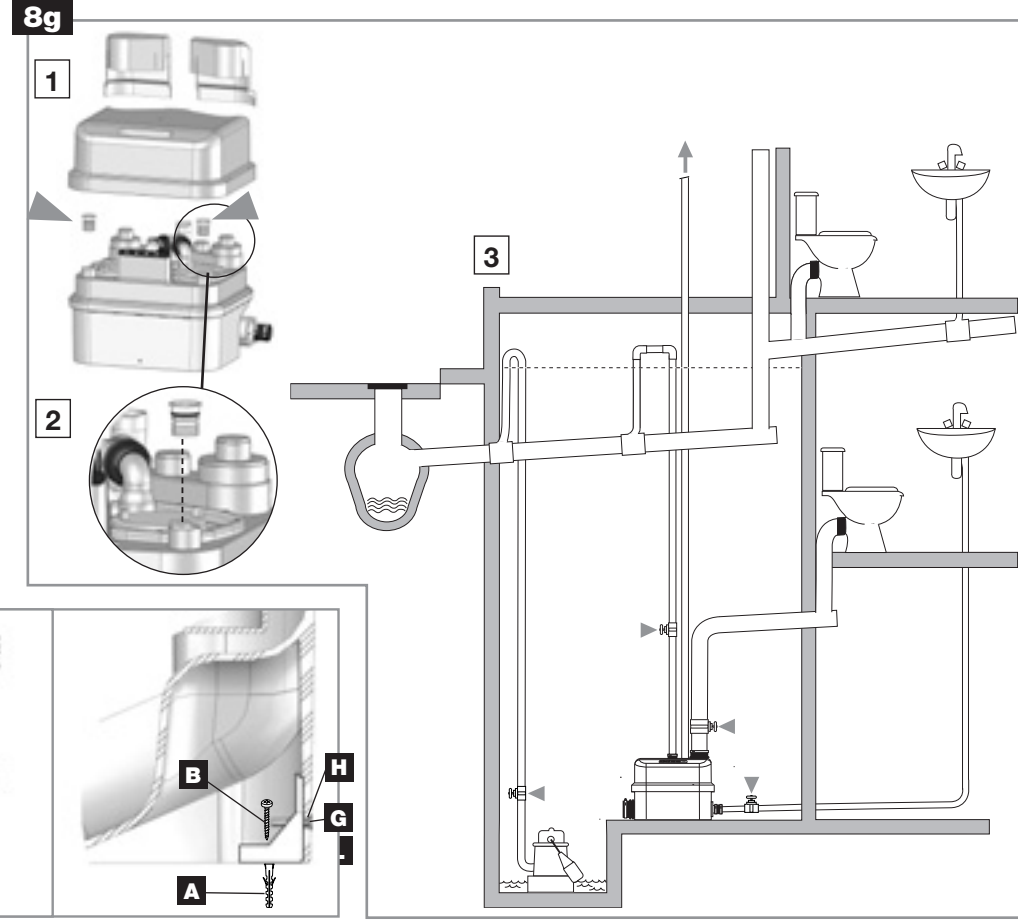
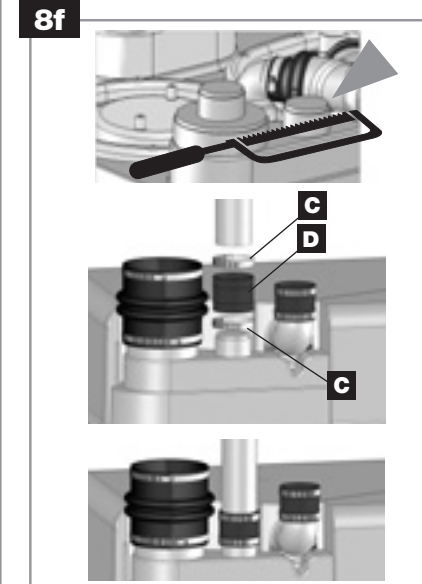
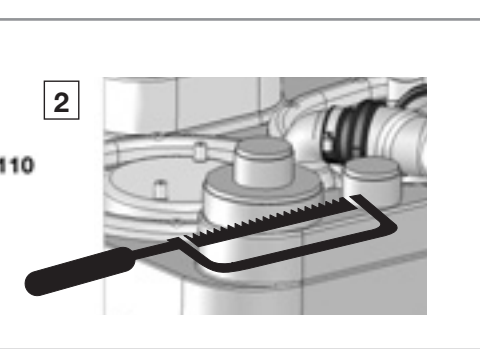
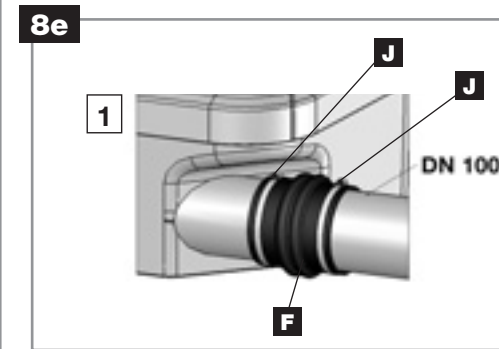
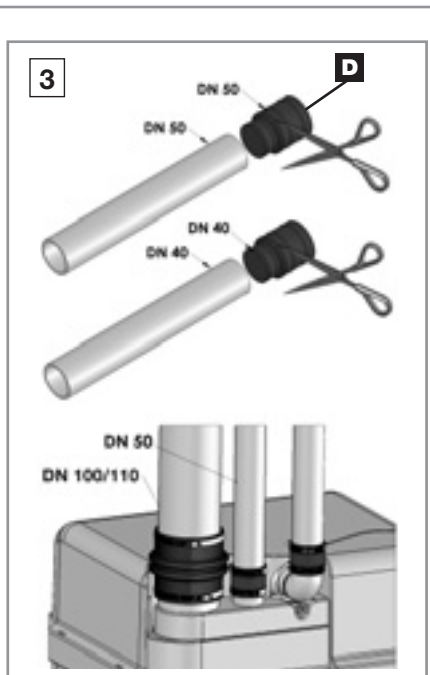
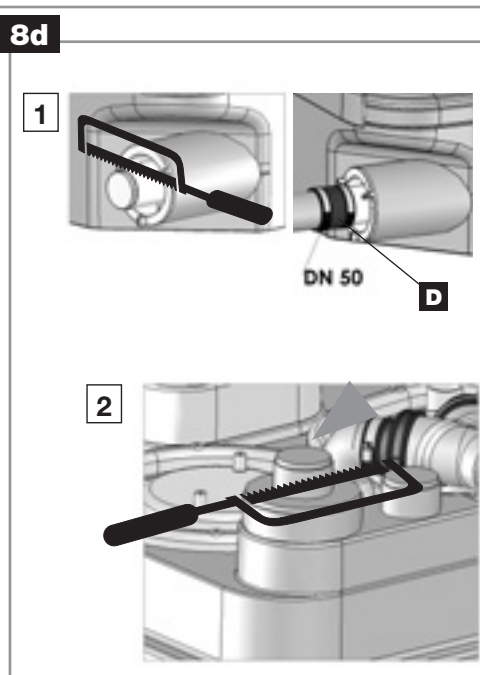
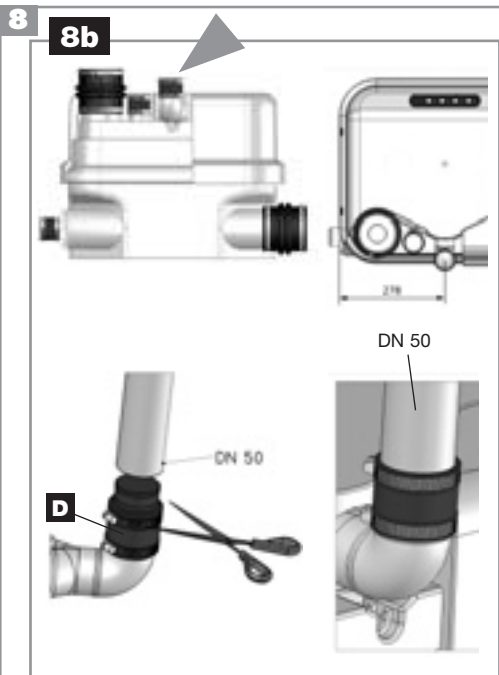



## 1 DESCRIPTIF

**SANICUBIC® Pro** est une station de relevage conçue pour évacuer les effluents de petites unités à usage privé ou commercial.

Respecter toutes les règles d'installation et d'entretien décrites dans cette notice.

En particulier les indications repérées par :

- «  » indication dont le non-respect pourrait entraîner des risques pour la sécurité des personnes,
- «  » indication avertissant de la présence d'un risque d'origine électrique,
- «  » instructions réservées exclusivement aux professionnels qualifiés,
- « **ATTENTION** » indication dont le non-respect pourrait entraîner des risques pour le fonctionnement de l'appareil.

Pour tous renseignements complémentaires, veuillez vous adresser à notre service clients.

## PRINCIPE DE FONCTIONNEMENT

**SANICUBIC® Pro** contient 2 pompes indépendantes. Chacune de ces pompes est équipée d'un système de dilacération haute performance.

Les 2 pompes fonctionnent chacune à leur tour de manière alternée. En cas de fonctionnement anormal, les 2 moteurs fonctionnent simultanément (ou si l'une des pompes est défectueuse, l'autre prend le relais).

La cuve du **SANICUBIC® Pro** est munie de 2 tubes plongeurs qui commandent l'un la marche des moteurs, l'autre le système d'alarme.

- **Tube plongeur long** (fonctionnement normal) : dès que les effluents atteignent le niveau d'enclenchement du tube long dans la cuve, le système de pompage se met en marche.
- **Tube plongeur court** (fonctionnement anormal) : si les effluents atteignent le niveau haut dans la cuve, un contact est établi, une marche forcée du système de pompages auxiliaires est enclenchée. Ce contact déclenche une alarme sonore et visuelle. La LED de l'alarme générale sur le clavier du **SANICUBIC® Pro** devient rouge. L'appareil transmet, par haute fréquence, le dysfonctionnement au boîtier d'alarme déporté. Le **SANICUBIC® Pro** est équipé d'un module d'alarme déporté qui reproduit des signaux optiques et sonores du fonctionnement de l'appareil (liaison HF). Même à très longue distance du local technique l'information sur l'état de marche de l'appareil passe en temps réel.

## 2 LISTE DES PIÈCES FOURNIES

## 3 DIMENSIONS

## 4 DONNÉES TECHNIQUES SANICUBIC® Pro

Type	R300
Hauteur de refoulement maximum	11 m
Tension	220-240V
Fréquence	50 Hz
Volume	47 l
Puissance absorbée maximale	3000 W
Intensité absorbée maximale	13 A
Classe électrique	I
Température moyenne des eaux admissibles	35°C
Température maximum (par intermittence)	70°C*
Indice de protection	IP67
Poids net (accessoires inclus)	30 kg

\*Cycles d'évacuation chaude de lave-vaisselle et lave-linge

## 5 DOMAINE D'APPLICATION

Effluents domestiques de la maison (les débits d'arrivées cumulés ne devant pas dépasser 80% de ceux indiqués sur le graphique ).

## 6 COURBE DE PERFORMANCES



Exemple: La pompe P1 travaille normalement. A 5 m de refoulement elle évacue 160 l/min. A la moindre insuffisance de la pompe P1 ou lors d'une arrivée d'eaux usées trop importante, la pompe P2 se met en marche. Le débit monte alors à environ 275 l/min, jusqu'à normalisation.

## 7 EQUIVALENCE HAUTEUR/ LONGUEUR EVACUATION

## 8 INSTALLATION



La mise en service et la maintenance de cet appareil doivent être effectuées par un professionnel qualifié. Veuillez vous référer à la norme d'installation EN 12056.

## 8a RÉGLEMENTATION

- 1- Attention : le local technique où sera installé **SANICUBIC® Pro** doit être de dimension suffisante pour aménager un espace de travail de 600 mm minimum autour et au-dessus de l'appareil de façon à faciliter une maintenance éventuelle. Ce local doit être éclairé, suffisamment ventilé et protégé contre le gel.
- 2- Des vannes d'arrêts (non fournies) doivent être installées sur les entrées d'effluents ainsi que sur la conduite d'évacuation.
- 3- Cette conduite d'évacuation doit être conçue pour éviter tout reflux des égouts (voir exemples dessin ). Grâce à l'installation d'une boucle anti-retour, située au-dessus du niveau de reflux, le reflux est évité.  
**Remarque :** Sauf indications locales contraires, le niveau de reflux correspond au niveau de la voirie (routes, trottoirs...). Continuez ce conduit après la boucle anti-retour par le tuyau d'un diamètre supérieur.
- 4- L'installation d'une pompe auxiliaire pour le drainage éventuel du local technique (en cas d'inondation) est recommandée.
- 5- La station de relevage doit être aérée par-dessus le toit.
- 6- La station de relevage doit être fixée au sol (voir paragraphe .

## 8b RACCORDEMENT DE L'EVACUATION

Déposez le ou les cache-embouts à l'arrière de l'appareil (cf ). Grâce au système de dilacération qui équipe chaque pompe, la conduite d'évacuation peut être réalisée avec un tuyau **DN 50**.

Le coude de refoulement se trouve au centre de l'appareil, à l'arrière (cf ). Reliez-le par le manchon  au tuyau ascendant et fixez-le avec les colliers.

Chaque pompe du **SANICUBIC® Pro** est équipée de clapets anti-retour.

Pour vannes et reflux voir paragraphe .



## 8c RACCORDEMENT D'APPAREILS SANITAIRES AUX ENTRÉES BASSES

 **Si vous souhaitez installer une douche ou une baignoire au même niveau que le SANICUBIC® Pro, vous devez impérativement veiller à placer la partie supérieure des bondes d'évacuation des appareils à une hauteur minimum de 250 mm.**

## 8d RACCORDEMENT ENTRÉES DN 40/50



Entrées basses (cf  1)

Entrées hautes (cf  2)



- Découper l'extrémité de l'entrée DN50 avec une scie
- Découper le manchon  au diamètre du tuyau : DN 40 ou DN 50 (cf  3)
- Fixer le manchon  sur l'entrée et sur le tuyau à l'aide des colliers.

## 8e RACCORDEMENT DE L'ENTRÉE DN 100/110

Entrées basses (cf  1)

- 1- Enlever le bouchon de l'entrée latérale.
- 2- Fixer le manchon  avec le collier .
- 3- Enfoncer le tube DN 100/110 dans l'autre extrémité du manchon et le fixer avec l'autre collier .



Entrées hautes (cf  2)

- 1- Découper l'extrémité haute de l'entrée DN100 avec une scie.
- 2- Fixer le manchon  avec le collier .
- 3- Enfoncer le tube DN 100/110 dans l'autre extrémité du manchon et le fixer avec l'autre collier .

## 8f RACCORDEMENT DE L'EVENT

Une des entrées hautes DN50 doit être dédiée à la ventilation. La conduite d'aération doit être liée au toit.

Découper l'extrémité d'une des entrées DN50 avec une scie.

Puis fixer le manchon  avec le collier . Enfoncer le tube DN50 dans l'autre extrémité du manchon et le fixer avec l'autre collier .

**ATTENTION :** ne pas connecter un casse-vide à la conduite d'aération, la conduite doit rester ouverte pour le bon fonctionnement de l'appareil.

## 8a VIDANGE

Le **SANICUBIC® Pro** est muni de 2 bouchons (8a1).

### Débrancher l'alimentation électrique de l'appareil

- 1- Déclipser le capot.
- 2- Enlever 1 des 2 bouchons.
- 3- Passer le tuyau d'aspirateur (à eau) pour vidanger l'appareil. Le diamètre de passage est de 40 mm.
- 4- Une fois la vidange terminée, replacer le bouchon puis le capot.

## 8b FIXATION AU SOL DE LA CUVE

**SANICUBIC® Pro** possède des dispositifs de fixation au sol l'empêchant de tourner ou de bouger.

- 1- Placer l'appareil à l'endroit souhaité.
- 2- Tracer le contour de l'appareil.
- 3- Positionner et fixer au sol les équerres selon le plan de perçage (8b1)
- 4- Replacer l'appareil.
- 5- Fixer l'appareil avec les vis B.

## 8c RACCORDEMENT ÉLECTRIQUE

- 1- L'installation électrique doit être réalisée par un électricien qualifié.  
L'installation électrique doit correspondre aux normes en vigueur dans le pays.
- 2- L'alimentation doit être réalisée en classe 1. L'appareil doit être raccordé à un boîtier de connection relié à la terre. Le circuit d'alimentation électrique doit être protégé par un disjoncteur différentiel haute sensibilité de 30 mA calibré à 20 A.  
Ce raccordement doit servir exclusivement à l'alimentation du **SANICUBIC® Pro**.  
Si le câble de cet appareil est endommagé, il doit être remplacé par le fabricant ou son SAV afin d'éviter tout danger.

## 9 FONCTIONNEMENT DE L'ALARME

### 1/ Alarmes générales :

#### Alarme de niveau :

Si le niveau d'eau à l'intérieur de l'appareil est anormalement haut : déclenchement de la sirène + allumage de la LED rouge alarme + démarrage de l'autre moteur 3 secondes après (voir visuel clavier de commande).

#### Alarme temporelle :

Si un des 2 moteurs marche pendant plus de 1 minute : déclenchement de la sirène + allumage de la LED rouge alarme + démarrage de l'autre moteur 3 secondes après.

#### Alarme secteur :

En cas de coupure secteur (ou lorsqu'on débranche l'appareil) : déclenchement de la sirène + allumage de la LED rouge alarme + clignotement de la LED jaune secteur.

### 2/ RAZ (Remise A Zéro) alarmes générales :

Si le problème ayant déclenché une des alarmes ci-dessus disparaît, la sirène s'arrête, mais la LED rouge d'alarme reste allumée pour mémoriser le fait que le système a rencontré un problème. La touche "RAZ alarme" du clavier permet d'arrêter la sirène dans tous les cas, mais elle ne permettra d'éteindre la LED rouge que si le problème ayant déclenché l'alarme a été résolu. Les alarmes du boîtier déporté resteront également actives tant que le problème n'a pas été résolu. Ceci permet d'éviter qu'un système soit "abandonné" en défaut.

### 3/ Alarmes moteurs :

Le dispositif électronique mesure l'intensité absorbée (I a) de chaque moteur et permet de détecter 2 types de défauts :

- $I_a < I_{\text{seuil mini}}$ , pouvant être provoqué par : une coupure d'alimentation du moteur (court-circuit), un défaut du condensateur, un désaccouplement de l'hydraulique (turbine / système de broyage).
- $I_a > I_{\text{seuil max}}$ , provoqué par un blocage du système de broyage

Dans ces 2 cas, on a : arrêt du moteur en défaut + allumage de la LED correspondante en rouge + déclenchement de la sirène + démarrage du 2<sup>ème</sup> moteur.

Si la consommation du 2<sup>ème</sup> moteur est elle aussi hors limite : arrêt de ce moteur + allumage de la LED correspondante en rouge.

La sirène peut être arrêtée à l'aide de la touche "RAZ alarme", mais la LED moteur restera allumée en rouge. En appuyant sur la touche "marche forcée" du moteur correspondant, la LED s'allume en vert si le défaut a disparu. Tant que l'on n'appuie pas sur la touche "marche forcée" du moteur, l'appareil fonctionne sur un moteur. La touche "marche forcée" permet de réinitialiser le programme. L'appareil essaiera de fonctionner avec ces 2 moteurs (en alternance).

## ALARME DE L'APPAREIL

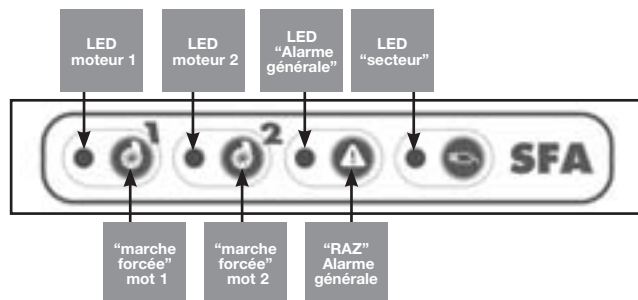

## MODULE D'ALARME DÉPORTÉ

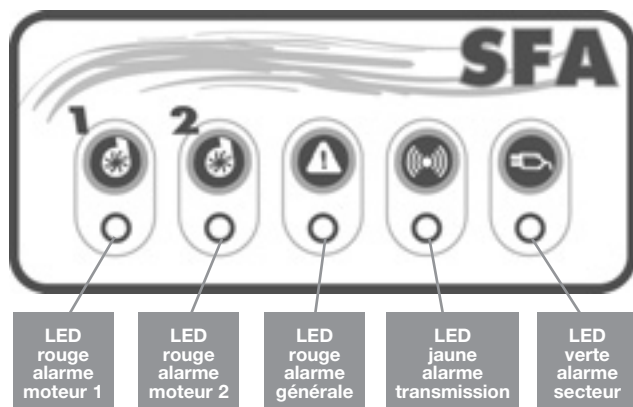

Le boîtier d'alarme déportée est en liaison HF avec le **SANICUBIC® Pro**.

Il reçoit de celui-ci les diverses informations d'alarme. Si d'autres appareils fonctionnant en HF se trouvent perturbés par le système (ou l'inverse), il a été prévu une commutation du codage HF, qui relie la carte de base et le boîtier d'alarme déportée.

En cas d'interférence avec d'autres appareils HF ou d'autres appareils **SANICUBIC® Pro** à proximité, débrancher l'appareil et le module déporté,

commuter 1 ou plusieurs des 4 switches de la carte de l'appareil,

et faire de même sur la carte du boîtier déporté.

**Attention :** le code doit être le même entre les 2 cartes.

Pour la fixation murale du boîtier se baser sur le visuel suivant :

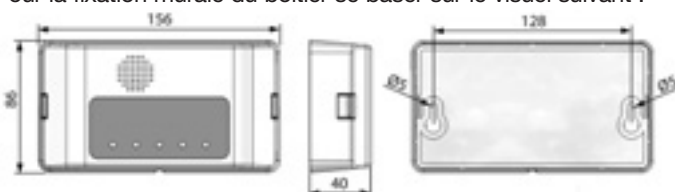

Le boîtier d'alarme comporte 5 LEDS et 1 buzzer. Les LED s'allument uniquement pour signaler un défaut

- 1/ Les 3 LED rouges "alarme moteur" et "alarme générale" reproduisent le fonctionnement des LED correspondantes de la carte de base.

2/ La LED jaune "réception HF" reproduit le fonctionnement de la LED jaune secteur de la carte de base :

- allumé en fixe = transmission OK, carte de base sous tension secteur
- clignotante = transmission OK, mais défaut secteur sur la carte de base (qui fonctionne alors sur accu)
- éteinte = plus de réception HF de la carte de base = perte de signal HF, ou accumulateur de la carte de base déchargée ou panne de la carte de base.

3/ La LED verte "secteur" indique le statut de l'alimentation du boîtier d'alarme déportée :

- allumée en fixe = boîtier sous tension secteur
- clignotante = défaut secteur sur le boîtier (qui fonctionne alors sur accumulateur)
- éteinte = panne du boîtier ou accumulateur du boîtier déchargé

4/ Le buzzer sonne en continue lors d'une alarme. Il s'arrête de sonner si les alarmes disparaissent ou si on appuie sur la touche RAZ Alarme générale.

## 10 CONFORMITE AUX NORMES

- **SANICUBIC® Pro** est conforme à la norme EN 12050-1 (station de relevage pour effluents contenant des matières fécales) ainsi qu'aux directives Européennes sur les produits de construction, la sécurité électrique et la compatibilité électromagnétique.

## 11 MISE EN SERVICE

- 1- Une fois les raccordements hydrauliques et électriques effectués, vérifier l'étanchéité des raccordements en laissant couler de l'eau successivement par chaque entrée utilisée. S'assurer du bon fonctionnement de l'appareil en effectuant un essai en eau de 2 cycles de démarrage au minimum.
- 2- **ATTENTION : ne pas faire fonctionner les moteurs en marche forcée (en appuyant sur les boutons poussoirs du boîtier) avant d'avoir mis les pompes en eau. Un fonctionnement à sec détériore le système de broyage.**

## 12 UTILISATION

- 1- **SANICUBIC® Pro** est conçu pour évacuer les eaux usées d'origine domestique. Toute autre application entraînerait l'annulation de la garantie.  
Ne jamais rejeter serviettes, préservatifs, articles d'hygiène, huiles, solvants, déchets, acides, bases, autres liquides potentiellement explosifs, corrosifs...
- 2- **ATTENTION : En cas de coupure de courant, arrêter tout écoulement d'eau sur les appareils reliés au SANICUBIC® Pro.**
- 3- Ne pas installer/utiliser dans une zone à risque d'explosion.

## 13 MAINTENANCE

Le bon fonctionnement de la station de relevage doit être vérifié visuellement une fois par mois et doit régulièrement être contrôlé par un personnel qualifié (annuellement). Si toutefois vous rencontriez des problèmes techniques, demandez conseil au service après-vente. Si le câble de cet appareil est endommagé, il doit être remplacé par le fabricant ou son service après vente pour éviter tout danger.

## 14 GARANTIE

**SANICUBIC® Pro** est garanti 2 ans pièces et main-d'œuvre dans la mesure où l'installation et l'utilisation sont conformes à la présente notice.



# INSTRUCTIONS RÉSERVÉES EXCLUSIVEMENT AUX PROFESSIONNELS QUALIFIÉS

## 15 INTERVENTIONS ÉVENTUELLES



### INSTRUCTIONS RÉSERVÉES EXCLUSIVEMENT AUX PROFESSIONNELS QUALIFIÉS



Pour toutes autres interventions, débrancher la prise de courant

### ALARME SUR L'APPAREIL

ANOMALIE CONSTATÉE	CAUSES PROBABLES	REMÈDES
1 - Sirène + LED alarme générale	• Conduite bouchée	• Consulter un dépanneur agréé SFA
2 - LED alarme générale	• L'appareil a rencontré le problème suivant : conduite bouchée	• Appuyer sur l'alarme générale pour RAZ (l'alarme s'éteint) • Consulter un dépanneur agréé SFA
3 - Sirène + LED alarme générale + LED moteur (rouge)	• Le moteur est en court-circuit • Système de broyage bloqué • Défaut du condensateur • Désaccouplement hydrauliques	• Appuyer sur la marche forcée du moteur en défaut • Consulter un dépanneur agréé SFA
4 - LED alarme générale + LED moteur (rouge)	• Le moteur a rencontré l'un des problèmes suivants : - Le moteur est en court-circuit - Système de broyage bloqué - Défaut du condensateur - Désaccouplement hydrauliques	• Appuyer sur la marche forcée du moteur en défaut pour RAZ • Consulter un dépanneur agréé SFA
5 - Sirène + LED alarme générale + clignotement LED jaune secteur	• Coupure secteur	• Pour arrêter la sirène appuyer sur la touche RAZ Alarme générale • Vérifier l'installation électrique • Consulter un dépanneur agréé SFA
6 - LED alarme générale + clignotement LED jaune secteur	• L'appareil a rencontré une coupure secteur	• Vérifier l'installation électrique

### ALARME SUR LE MODULE DÉPORTÉ

ANOMALIE CONSTATÉE	CAUSES PROBABLES	REMÈDES
Buzzer + LED alarme générale	• Conduite bouchée	• Consulter un dépanneur agréé SFA
LED alarme générale	• L'appareil a rencontré le problème suivant : conduite bouchée	• Appuyer sur l'alarme générale pour RAZ (l'alarme s'éteint) • Consulter un dépanneur agréé SFA
Buzzer + LED alarme générale + LED moteur	• Le moteur est en court-circuit • Système de broyage bloqué • Défaut du condensateur • Désaccouplement hydrauliques	• Appuyer sur la marche forcée du moteur en défaut • Consulter un dépanneur agréé SFA
LED alarme générale + LED moteur	• Le moteur a rencontré l'un des problèmes suivants : - Le moteur est en court-circuit - Système de broyage bloqué - Défaut du condensateur - Désaccouplement hydrauliques	• Appuyer sur la marche forcée du moteur en défaut pour RAZ • Consulter un dépanneur agréé SFA
Buzzer + LED alarme générale + LED HF clignotante	• Coupure secteur	• Pour arrêter la sirène appuyer sur la touche RAZ Alarme générale • Vérifier l'installation électrique • Consulter un dépanneur agréé SFA
Buzzer + LED alarme générale + LED HF éteinte	• Accumulateur déchargé suite à une coupure de secteur. • Défaut de transmission HF	• Vérifier l'installation électrique • Basculer les switchs de la transmission HF sur les 2 cartes électroniques • Consulter un dépanneur agréé SFA
Buzzer + LED secteur clignotante	• Coupure secteur de l'alarme déportée	• Vérifier l'installation électrique • Attention ! Débrancher la prise de courant ! Déconnecter les accus de la carte électronique

## 16 DÉMONTAGE



### INSTRUCTIONS RÉSERVÉES EXCLUSIVEMENT AUX PROFESSIONNELS QUALIFIÉS

Dans le cas, où on ne parvient pas à faire fonctionner un moteur correctement, on peut "désactiver" l'utilisation de ce moteur en commutant le "switch" correspondant situé sur la carte. (SW1 : switch 1 et 2 pour moteur 1 et 2).

Le moteur "désactivé" peut être démonté. L'appareil fonctionnera sur le moteur restant.

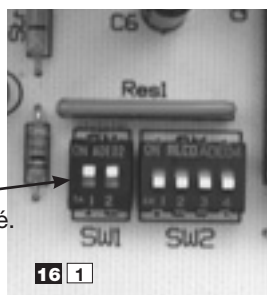

16 1

## DÉMONTAGE D'UN MOTEUR

### METTRE L'APPAREIL HORS TENSION (le voyant jaune doit être éteint).

Sirène indiquant que l'appareil n'est plus alimenté.



16 2

Déclipser le capot. Dévisser le collier **A** du moteur défectueux (le clapet anti-retour reste en position lors du dépannage du moteur).

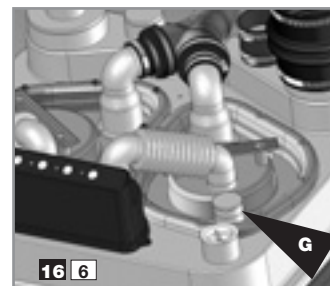

16 6

Remettre la trappe en position. Reconnecter l'évacuation. Utiliser le bouchon **G** pour obstruer la sortie des fils moteur de la trappe. Fixer avec le collier **B**.

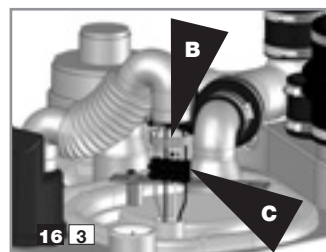

16 3

Dévisser le collier **B**. Débrancher les fils moteurs du bornier **C**.

Intervention sur la carte électronique (cf visuel 16 1) : enlever de la position **ON** le switch correspondant au numéro du moteur défectueux :

1 = moteur 1

2 = moteur 2

Ainsi l'appareil ne se mettra pas en position "alarme" et la carte électronique n'alimentera plus que le moteur restant.

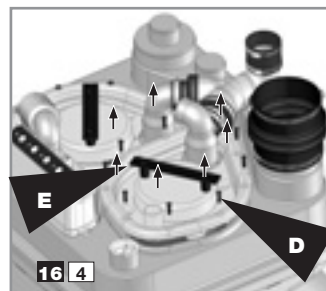

16 4

Dévisser les vis **D** de la trappe. Utiliser la poignée **E** pour soulever le moteur avec précaution.

### REMONTAGE DU MOTEUR

Retirer le bouchon **G** et la trappe.

Revisser le moteur sur la trappe et remettre la trappe en position.

Reconnecter les fils moteurs (cf visuel 16 3).

#### Attention :

Respecter le code couleur :  
Fil bleu avec le fil bleu  
Fil marron avec le fil marron  
Fil vert avec le fil vert  
Fil blanc avec le fil blanc

Basculer le switch moteur de la carte en position **ON**.

Reconnecter l'évacuation.

Mettre l'appareil sous tension.

Refaire un test complet de mise en service (cf paragraphe 11).

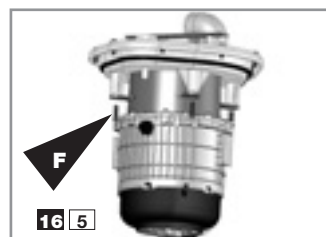

16 5



Si le moteur défectueux doit repartir chez le fabricant, vous pouvez laisser le releveur assurer un service minimum avec un seul moteur. Dévisser les vis **F** du moteur défectueux de la trappe.

Fully illustrated step by step instructions are downloadable on [www.saniflo.co.uk](http://www.saniflo.co.uk)

## 1 DESCRIPTION

The **SANICUBIC® Pro** is a lifting station designed to evacuate effluent from small private or commercial units.

Please comply with all the installation and maintenance specifications set out in these instructions, and especially the information marked with the following signs:

- «  » Failure to comply with this information could entail safety hazards for personnel,
- «  » Information warning of the presence of an electrical hazard,
- «  » Instructions only for qualified professional specialists,
- «**WARNING**» Failure to comply with this information could affect the normal operation of the equipment.

Please contact our Customer service for further information.

## SANICUBIC OPERATING PRINCIPLE

**SANICUBIC® Pro** contains 2 separate pumps. Each of the pumps is fitted with a high-performance maceration system. The 2 pumps operate alternately. In the event of inflow overload, both motors run at the same time (or if one of the pumps is faulty, the other one takes over). The **SANICUBIC® Pro** tank is fitted with 2 dip tubes; one tube controls motor operation, and the other one controls the alarm system.

- **Long pickup tube** (normal operation): as soon as the waste water level in the tank reaches the triggering point in the long tube, the pumping system starts up.
- **Short pickup tube** (inflow overload operation): if the waste water level in the tank reaches the upper point, a contact is closed, and the auxiliary pumping system is triggered. The contact also sets off an audible and visual alarm. The general alarm LED on the **SANICUBIC® Pro** control panel switches to red. The system sends a high-frequency malfunction signal to the remote alarm unit. The **SANICUBIC® Pro** is fitted with a remote alarm module that transmits a visible and audible alarm (HF link).

## 2 LIST OF PARTS SUPPLIED

## 3 DIMENSIONS

## 4 TECHNICAL DATA SANICUBIC® Pro

Type	R300
Maximum discharge head	11 m
Voltage	220-240V
Frequency	50 Hz
Volume	47 l
Maximum power input	3000 w
Maximum current input	13 A
Electrical classification	I
Ave water temp for optimum performance	35°C
Maximum temperature (intermittent)	70°C*
Protection index	IP67
Net weight (including accessories)	30 kg

\*Hot water drain cycles from dishwashers or washing machines

## 5 FIELD OF APPLICATION

Household waste water (the combined inputs must not exceed 80% of those shown in the graph ).

## 6 PERFORMANCE CURVE

Example: Pump P1 is operating normally. It discharges 160 l/min at a pumping height of 5 m. If pump P1 shows any signs of weakness or if the waste water inflow is too great, pump P2 starts up. The output is then increased to about 275 l/min, until the situation returns to normal.



## 7 RATIO OF HEIGHT/LENGTH FOR DISCHARGE

## 8 INSTALLATION

The **SANICUBIC® Pro** must be installed in compliance with standard EN12056. The equipment must be commissioned and maintained by a qualified professional specialist.

Please refer to installation standard EN 12056.



## 8a REGULATIONS

- 1- Attention: the space in which the **SANICUBIC® Pro** is to be installed must be large enough to leave at least 600 mm of working room around and above the unit to facilitate such maintenance work as may be required. There must be sufficient lighting, and it must be sufficiently well ventilated and protected from freezing.
- 2- **Isolating valves (not supplied) must be fitted on waste inlets (especially the 110mm inlets) and on the discharge to ensure that any service/maintenance may be carried out safely).**
- 3- The discharge pipe must be fitted so as to avoid all back flow from the drainage system (see the examples in drawing ). Back flow can be avoided by installing an anti-back flow riser reaching a high point above the maximum back flow level.  
**Comment:** In the absence of local information to the contrary, the maximum back flow level corresponds to street level (roadway, pavements, etc.). Continue the discharge pipework after the anti-backflow riser, using a larger diameter pipe.
- 4- If the SANICUBIC is installed in a space such as a pit for example, we would recommend the fitting of a bilge pump in case of flooding.
- 5- The lifting station must be vented with an outlet at roof level.
- 6- The lifting station must be fixed to the floor (see paragraph .

## 8b CONNECTING THE DISCHARGE PIPE

Remove the end cover or covers from the back of the unit (cf. .

As each pump is fitted with a macerator system, an **ND50 mm** discharge pipe can be used.

The discharge bend is at the centre of the unit, at the back (cf. ). Use the sleeve  to connect it to the riser pipe and fix it in place with the collars.

Each pump in the **SANICUBIC® Pro** unit is fitted with check valves.

See paragraph  regarding control valves and back flow.



## 8c CONNECTING SANITARY EQUIPMENT TO THE LOWER INLETS

 **If you want to install a shower or a bath at the same level as the SANICUBIC® Pro, you must make sure that the upper parts of the plugholes on the sanitary equipment are at least 250 mm above the lower inlets.**

## 8d CONNECTING THE INLETS ND 40/50

Lower inlets (cf. )

Upper inlets (cf. )

- Cut off the end of the ND 50 inlet with a saw
- Cut the sleeve  to suit the pipe diameter: ND 40 or ND 50 (cf. )
- Fix the sleeve  on the inlet and on the pipe, using the collars.

## 8e CONNECTING THE ND 100/110 INLET

Lower inlets (cf. )

1- Remove the plug from the side inlet.

2- Fix the sleeve  in place using the collar .

3- Fully insert the ND 100/110 tube in the other end of the sleeve and fix it in place using the other collar .

Upper inlets (cf. )

1- Cut off the upper end of the ND 100 inlet with a saw.

2- Fix the sleeve  in place using the collar .

3- Fully insert the ND 100/110 tube in the other end of the sleeve and fix it in place using the other collar .

## 8f CONNECTING THE VENT

One of the upper ND50 inlets must be used for the vent. The vent pipe must be fitted up to roof level.

Cut off the end of the one of the ND 50 inlets with a saw.

Then fix the sleeve  in place using the collar .

Fully insert the ND 50 tube in the other end of the sleeve and fix it in place using the other collar .

**WARNING:** Do NOT fit air admittance valve on the top of the air vent pipe. The vent must be an open vent or the unit will not operate.

## 8g DRAINING

The **SANICUBIC® Pro** unit is fitted with 2 plugs (.

**Disconnect the unit from the power supply.**

**To drain the unit**

- 1- Unclip the cover.
- 2- Remove one of the 2 plugs.
- 3- Insert a wet utility vacuum cleaner pipe to drain the unit. The port diameter is 40 mm.
- 4- When the unit has been drained, put the plug and then the cover back in place.



### 3h1 FIXING THE SANICUBIC UNIT TO THE FLOOR

The **SANICUBIC® Pro** unit is equipped with fittings to hold it on the floor and prevent it from turning or moving.

- 1- Place the unit on the desired spot.
- 2- Draw the outline of the unit.
- 3- Position the brackets and fix them to the floor as shown on the template diagram (3h1).
- 4- Put the unit back in place.
- 5- Fix the unit in place with the screws.

### 3h2 ELECTRICAL CONNECTIONS

- 1- The electrical installation work must be carried out by a qualified electrician.  
The electrical installation must comply with the standards in force in the country concerned
- 1- The power supply must be of the class 1 type. The unit must be connected via an earthed connection box. The electric power circuit must be protected by a high-sensitivity 30 mA differential circuit breaker set at 20 A. The connection must be used solely to power the **SANICUBIC® Pro**. If the power lead on the unit is damaged, it must be replaced by the manufacturer or its after-sales service to avoid all danger.

## 9 ALARM OPERATION

### 1/ General alarms:

#### High level alarm:

If the water level in the unit is abnormally high: the buzzer is triggered and the red LED comes on; the other motor starts up 3 seconds later (see the illustration showing the control keyboard).

#### Temporary alarm:

If one of the 2 motors runs for more than 1 minute: the buzzer is triggered and the red alarm LED comes on; the other motor starts up 3 seconds later.

#### Mains power supply alarm:

In the event of a mains power failure (or if the unit is unplugged): the buzzer is triggered and the red alarm LED comes on; the yellow mains power LED also flashes.

### 2/ Resetting the general alarms:

If the problem that has triggered one of the alarms referred to above ceases, the buzzer stops, but the red alarm LED stays on to memorize the fact that the system has met with a problem.

The "Reset alarm" key on the keyboard is used to switch the buzzer off in all cases, but it only switches the red LED off if the problem that triggered the alarm has been dealt with. The alarm lights on the remote control box also stay on until the problem has been dealt with. This avoids the risk of having a system "abandoned" in fault status.

### 3/ Resetting the general alarms:

The electronic system measures the current input (I a) to each motor and enables detection of 2 types of fault:

- $I_a < I_{\text{minimum}}$  threshold, which can be due to: a fault in the motor power supply (short-circuit), a capacitor fault, disconnected internal pipes (eg. through blockage) (turbine / macerator system).
- $I_a > I_{\text{maximum}}$  threshold, because the macerator system is blocked.

Both of these cases lead to the following results: the motor in fault status stops, the corresponding red LED comes on, the alarm is triggered, and the second motor is started.

If the power consumption of the second motor is also outside the limits: that motor also stops, and the corresponding red LED comes on.

The buzzer can be stopped by pressing the "Reset alarm" key, but the red motor LED stays on. When the "override" key for the corresponding motor is pressed, the green LED comes on if the fault is no longer present. Until the "override" key for the motor is pressed, the unit continues to operate on one motor. The "override" key is used to reinitialize the program. The unit then attempts to operate using both motors (alternately).

### UNIT ALARM

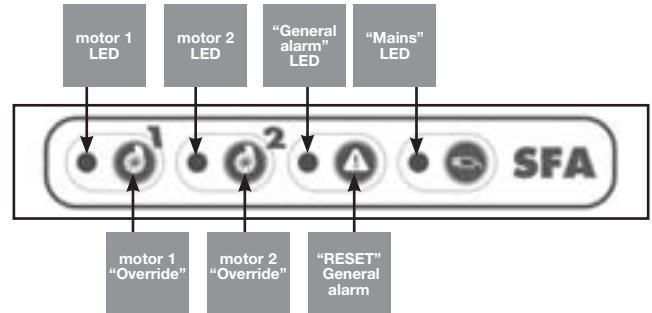

### REMOTE ALARM MODULE

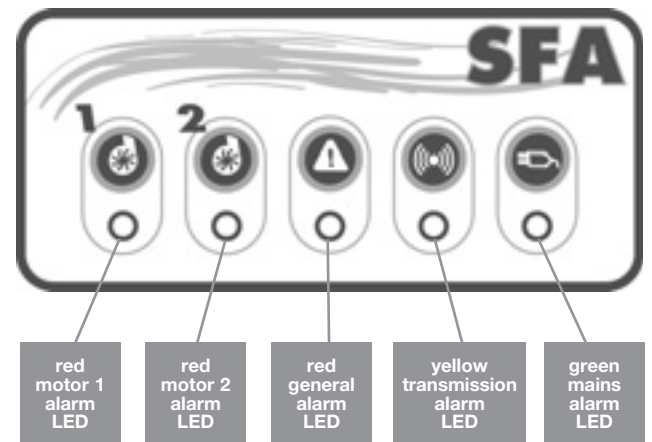

The remote alarm module is connected to the **SANICUBIC® Pro** via an HF link. It receives the various types of alarm information from the unit. If other HF appliances interfere with the system, a switching system is fitted for the HF code linking the base board with the remote alarm module.

The code can be changed using the switches located on the 2 boards.

In the event of interference with other HF equipment or other **SANICUBIC® Pro** units installed nearby, unplug the unit and the remote module,

flip one of the 4 switches (or several switches) on the unit board,

and do the same on the remote unit board.

**WARNING:** You should have the same code on the unit board and on the remote alarm board.

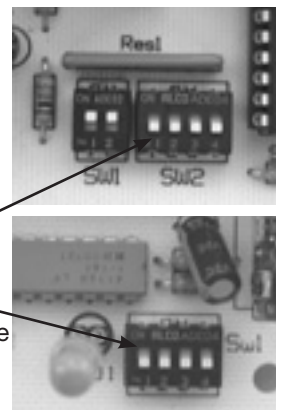

To install the module on a wall, see illustration:

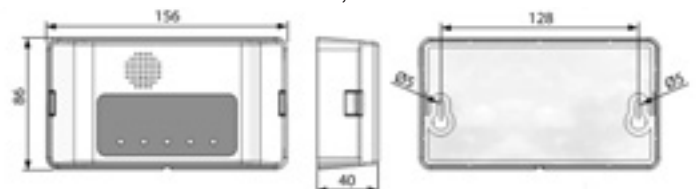

The alarm module has 5 LEDs and a buzzer.  
The LEDs only come on if a fault has been detected.

- 1/ The 3 red “motor alarm” and “general alarm” LEDs mirror operation of the corresponding LEDs on the base board.
- 2/ The yellow “HF reception” LED mirrors operation of the yellow mains power supply LED on the base board:
  - On steadily = transmission OK, base board powered by the mains supply
  - Flashing = transmission OK, but mains power supply fault on the base board (which is thus operating on its battery power supply)
  - Off = no HF reception from the base board = loss of HF signal, or base board battery flat, or base board failure.
- 3/ The green “mains” LED shows the status of the power supply for the remote alarm module:
  - On steadily = module powered by the mains supply
  - Flashing = mains supply fault for the module (which is thus operating on its battery power supply)
  - Off = module failure or module battery flat
- 4/ The buzzer stays on continuously during an alarm.  
It stops if the alarms are no longer present or if you press the button «Reset» General Alarm.

## 10 CONFORMITY WITH STANDARDS

- **SANICUBIC® Pro** complies with standard EN 12050-1 (lift station for household waste containing faeces) and with the European directives covering construction products, electrical safety and electromagnetic compatibility

This unit must be installed and used in compliance with European installation standard EN12056 and with local requirements.

## 11 COMMISSIONING

- 1- Once the plumbing and electrical connections have been made, check that the connections are watertight by letting water flow successively through each inlet used. Make sure that the unit is operating correctly by carrying out at least two start cycles with water to test the system.
- 2 - **WARNING! Do not operate the motors in override status (by pressing the pushbuttons on the control box) until the pumps have been filled with water. Operation without water damages the maceration system.**

## 12 USE

- 1- **The SANICUBIC® Pro** unit is designed to drain off household waste water. Any other use will invalidate the guarantee. Do not dispose of sanitary towels, condoms, hygiene articles, oils, solvents, acids, or any other potentially corrosive or explosive liquids etc., via the unit.
- 2- **WARNING: In the event of a power failure, stop draining any water from the equipment connected to the SANICUBIC Pro unit.**
- 3- Do not install or use the unit in a zone where there is a risk of explosion.

## 13 MAINTENANCE

A visual check of the lift station must be made once a month to make sure it is operating correctly, and the installation must be inspected regularly (once a year) by a qualified person. Meanwhile if encounter technical problems, please ask our after-sales service for advice. If the power supply cable of the unit is damaged, it must be replaced by the manufacturer or its after-sales service to avoid all danger.

## 14 GUARANTEE

**The SANICUBIC® Pro** unit is guaranteed for two years (parts and labour) provided that it has been installed and used in compliance with the present instructions.



# INSTRUCTIONS ONLY FOR QUALIFIED PROFESSIONAL SPECIALISTS

## 15 WORK THAT MAY BE REQUIRED



**ELECTRICAL INSTALLATION MUST BE CARRIED OUT BY A PROFESSIONAL ELECTRICIAN**



Before carrying out any other types of work, disconnect the SANICUBIC from the power supply.

### ALARM ON THE UNIT

SYMPTOM	PROBABLE CAUSES	REMEDY
1 - Buzzer + general alarm LED	• <i>Pipe blocked</i>	• Consult an approved SFA repair specialist
2 - General alarm LED	• <i>As above</i>	• Press the general alarm to reset it (the alarm stops) • Consult an approved SFA repair specialist
3 - Buzzer + general alarm LED + red motor LED	• <i>The motor is short-circuited</i> • <i>Maceration system blocked</i> • <i>Capacitor fault</i> • <i>Internal pipes disconnected</i>	• Press the override button for the motor in fault status to re-set it • Consult an approved SFA repair specialist
4 - General alarm LED + red motor LED	• <i>The system has one of the above problems</i>	• Press the override button for the motor in fault status to re-set it • Consult an approved SFA repair specialist
5 - Buzzer + general alarm LED + flashing yellow mains LED	• <i>Fuse blown</i>	• To turn off the alarm press "RAZ" General alarm button • Check the electrical installation • Consult an approved SFA repair specialist
6 - General alarm LED + flashing yellow mains LED	• <i>Power failure</i>	• Check the electrical installation

### REMOTE ALARM BOARD

SYMPTOM	PROBABLE CAUSES	REMEDY
Buzzer + general alarm LED	• <i>Pipe blocked</i>	• Consult an approved SFA repair specialist
General alarm LED	• <i>As above</i>	• Press the general alarm to reset it (the alarm stops) • Consult an approved SFA repair specialist
Buzzer + general alarm LED + motor LED	• <i>The motor is short-circuited</i> • <i>Maceration system blocked</i> • <i>Capacitor fault</i> • <i>Internal pipes disconnected</i>	• Press the override button for the motor in fault status • Consult an approved SFA repair specialist
General alarm LED + motor LED	• <i>As above</i>	• Press the override button for the motor in fault status to reset it • Consult an approved SFA repair specialist
Buzzer + general alarm LED + HF LED flashing	• <i>Blown fuse</i>	• To turn off the alarm press "RAZ" General alarm button • Check the electrical installation • Consult an approved SFA repair specialist
Buzzer + general alarm LED + HF LED off	• <i>Defect in HF transmission</i> • <i>Battery flat following a mains power failure.</i>	• Flip the HF transmission switches on the 2 electronic boards • Check the electrical installation • Consult an approved SFA repair specialist
Buzzer + main LED flashing	• <i>Mains power failure on the remote alarm.</i>	• Check the electrical installation • <b>Warning! Disconnect the electrical power supply!</b> • Disconnect the terminals from the electronic timer card

## 16 DISMANTLING



**INSTRUCTIONS RESERVED EXCLUSIVELY FOR QUALIFIED PROFESSIONAL SPECIALISTS**

If one of the motors cannot be made to operate correctly, use of that motor can be "disabled" by setting the corresponding switch on the board (SW1: switches 1 and 2 for motors 1 and 2).

The motor thus "disabled" can be removed. The unit operates on the other motor.

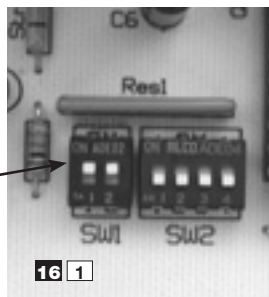

## REMOVING A MOTOR

**DISCONNECT THE UNIT FROM THE POWER SUPPLY (the yellow indicator light must be off).**

The unit beeps to show that it is no longer under power.

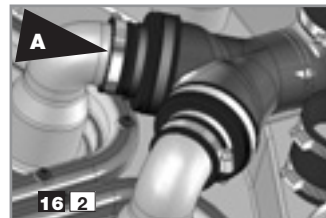

Unclip the cover. Unscrew the collar **A** on the faulty motor (the check valve stays in place while the motor is being repaired).

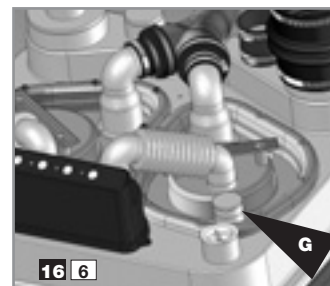

Put the inspection cover back in place. Reconnect the discharge pipe. Use the plug **G** to close off the motor cable outlet in the inspection cover. Fix using the hose clip **B**.

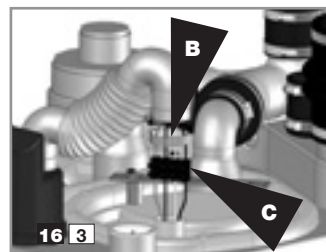

Unscrew the collar **B**. Remove the motor power wires **C** from the screw connector.

Operations on the electronic board (cf. illustration **16.1**): set the switch corresponding to the number of the faulty motor from **ON to OFF**:

- 1 = motor 1
- 2 = motor 2

In this configuration, the unit will not switch to "alarm" status and the electronic board only powers the motor remaining in place.

### PUTTING THE MOTOR BACK IN PLACE

Remove the plug **G** and the inspection cover.

Screw the motor onto the inspection cover and put the cover back in place.

Reconnect the motor power wires (cf. illustration **16.3**).

#### Warning:

Comply carefully with the colour code:

- Blue wire with the blue wire
- Brown wire with the brown wire
- Green wire with the green wire
- White wire with the white wire

Set the motor switch on the board to **ON**.

Reconnect the discharge pipe.

Connect the unit to the power supply.

Carry out a complete test for commissioning (cf. paragraph **11**).

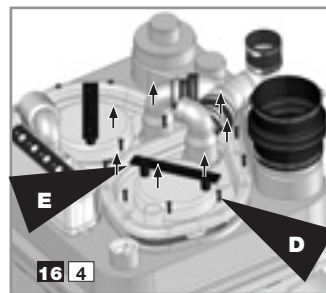

Remove the screws **D** from the inspection cover. Use the handle **E** to lift the motor carefully.

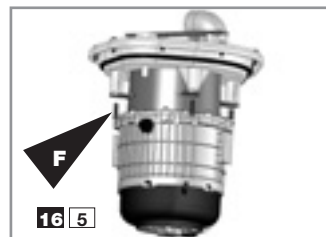

If the faulty motor has to be sent back to the manufacturer, you can operate the lifting station in minimum configuration with just one motor. Remove the screws **F** of the faulty motor from the inspection cover.

**1 BESCHREIBUNG**

**SANICUBIC® Pro R300** ist eine zweimotorige Grau- und Schwarzwasserpumpe für Sanitäranlagen.

Bitte halten Sie die Installations-, Nutzungs- und Wartungsvorschriften dieser Einbauanleitung ein. Das gilt besonders für Textpassagen mit den folgenden Hinweiszeichen.

 Nichtbeachtung: Sicherheitsrisiken für den Anlagennutzer.

 Nichtbeachtung: Risiken durch elektrischen Strom.

 Angaben, für qualifiziertes Fachpersonal (s. a. **Hinweise N°149 PRO**) für Einbau und Betrieb).

 Nichtbeachtung kann Fehlfunktionen hervorrufen.

 Bei Unklarheiten rufen Sie bitte unseren Service an.

**FUNKTIONSPRINZIP**

**SANICUBIC® Pro** enthält zwei Pumpen mit Hochleistungszerkleinerer.

Die beiden Pumpen funktionieren abwechselnd. Bei plötzlich erhöhtem Abwassereinflauf arbeiten die Pumpen zeitweise gleichzeitig, oder bei Ausfall einer Pumpe hält die andere die Entleerungsfunktion aufrecht.

**SANICUBIC® Pro** enthält zwei Schaltelemente (Tauchrohre).

**Tauchrohr 1 (lang)**

- Normalbetrieb der Anlage.  
Sobald das Abwasserniveau den oberen Schalterpunkt erreicht : Entleerungszyklus "Ein"!

Am unteren Schalterpunkt:  
Pump-bzw. Motorfunktion: "Aus"!

**Tauchrohr 2 (kurz)**

- Meldung ungewöhnlichen Betriebs.  
Bei erheblichem Wasserstand in der Pumpe schaltet die Betriebselektronik die zweite Pumpe zu. Hierbei wird die Warnleuchte auf dem Tastenfeld und ein akustisches Warnsignal eingeschaltet.



LED-Warnlicht auf dem Tastenfeld des **SANICUBIC®Pro** leuchtet rot. Gleichzeitig signalisiert ein Akustiksignal den ungewöhnlichen Betriebszustand.

Die Schaltelektronik des **SANICUBIC®Pro** übermittelt per Hochfrequenz Betriebsarten und -zustände an einen nicht ortsfesten **Betriebsmelder**. (siehe auch  Funktion und Normsignale auf dem HF-Betriebsmelder).

**2 ZUSATZGERÄTE UND MONTAGEELEMENTE**

Hauptzusatzgerät von **SANICUBIC® Pro**: ein HF-Empfänger als Betriebsmelder optischer und akustischer Signale über die Funktion der Anlage. Selbst weitab vom Pumpenbetriebsraum können die Informationen über den Betrieb in Echtzeit empfangen werden.



Weitere Montageteile entnehmen Sie bitte der Sonderseite II, "Zeichnungen".

**3 ABMESSUNGEN**

557 mm b x 407,5 mm h x 492 mm t  
Details Sonderseite II

**4 TECHNISCHE DATEN**

Typ	R300
Förderhöhe (max.)	11 m
Höchstdurchsatz bei 11 m Förderhöhe ca.	100 l/min.
Betriebsspannung	220-240V
Frequenz	50 Hz
Behältervolumen	47 l
Energieaufnahme (max.)	3000 W
Stromstärke (max.)	13 A
Schutzklasse	I
Mittlere zulässige Abwassertemperatur	35°C
Abwasser-Höchsttemperatur (zeitweilig)	70°C*
Isolationsklasse	IP67
Nettogewicht (einschl. Montageteile)	30 kg

\*Heißwasser-Entleerungszyklen von Wasch- und Spülautomaten

**5 ANWENDBEREICH**

 Abwasserentsorgung bei Sanitärrenovierung in Wohn- und Kleingewerbeanlagen.

Aus Sicherheitsgründen planen Sie bitte mit 80 % des in  genannten Idealwertes ein.

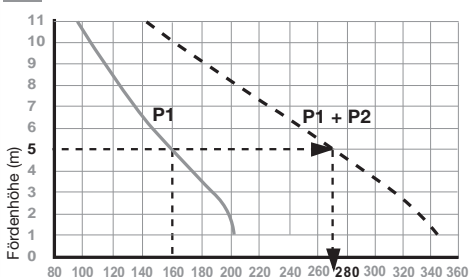

**6 LEISTUNGSDIAGRAMM**

**Beispiel:** Pumpe P1 arbeitet "normal". Bei 5 m Höhe werden 160 l/min. gefördert. Bei Leistungsabfall von Pumpe P1, oder plötzlich höherem Abwassereinflauf springt P2 ein. Die Förderleistung steigt auf ca. 275 l/min. bis zum Wiedereintritt des Normalbetriebs. Der Zwischenfall wird auf dem Tastenfeld angezeigt, und an den Betriebsmelder [HF-Empfänger] weitergeleitet.

**7 ABHÄNGIGKEIT FÖRDERHÖHE / -DISTANZ:** Sonderseite II, Zeichnungen**8 EINBAU**

Installieren Sie **SANICUBIC® Pro** nach den handwerklichen Richtlinien unter Einhaltung der Norm EN 12056. Inbetriebnahme und Wartung durch eine qualifizierte Fachkraft.

**8a Besondere Hinweise und Ratschläge**

- 1- Platzbedarf des **SANICUBIC® Pro** 557 mm b x 407,5 mm h x 492 mm t. Für leichte Zugänglichkeit (DIN) rechnen Sie bitte ca. 600 mm auf allen Seiten. Die Vorgaben der EN 12056 müssen bei der Installation beachtet werden.
- 2- Vor den Abwassereinfläufen und nach dem Förderstutzen bitte geeignete Absperrschieber anbringen.
- 3- Installieren Sie die Förder- bzw. Druckleitung DN 50 so, dass Rücklauf aus der Abwasserkanalisation vermieden wird (  Sonderseite II, "Zeichnungen"), mit einer Rohrschleife über die Rückstauenebene.
- 4- Nach der Rohrschleife führen Sie die weitere Ableitung im nächsthöheren Durchmesser aus, z. B. DN 60.
- 5- Im Falle einer Schachtmontage (Grube) sichern Sie den SANICUBIC Pro mittels einer Tauchpumpe gegen Überflutung ab.
- 6- **SANICUBIC® Pro** bitte über Dachoberkante entlüften.

**8b Anschluss von Sanitärgeräten an tiefliegende Einlauföffnungen**



 Bei Installation von Dusche oder Badewanne auf Einbauebene des **SANICUBIC® Pro** muss die Oberkante der Abwasserableitungen mindestens 250 mm über Boden liegen.

**Anschluss der Abwasserein- oder Förder- Druck- und Entlüftungsrohre.**

Ein- und Ableitungsöffnungen rechts und links oben, am **SANICUBIC®Pro** liegen unter geklipsten Abdeckungen .



**8c Anschluss der Förder- bzw. Druckleitung**

Zerkleinerungsvorrichtungen an den Pumpenansaugöffnungen ermöglichen die Druckleitung in DN 50.

Nehmen Sie die Ab- bzw. Einleitungsstutzenverkleidung (  1) an der Geräteoberseite ab.

**Der Druck- bzw. Förderstutzen**



Y-Bogen, befindet sich in Gerätemitte, hinten .

Anschluss über Stutzen   3  1 an das Steigrohr, mit geräuschkämpfenden Schellen.

**SANICUBIC®Pro** hat eingebaute **Rückflussklappen**.

**Sperrschieber, Rückflussverhinderer** s. Abschn.   2.

**8d Anschluss von Einleitungen DN 50**

- **tief liegend** -   1
- Sägen Sie die Kuppe des DN 100 Anschlussstutzens ab. Es entsteht ein DN 50-Einlauf. Vor Befestigen des Überleitungsstutzens  schneiden sie ihn auf DN 50 zurecht.

**8d** (Fortsetzung)

• **oben liegend** - **8d 2**

Sägen die DN 50-Kuppe am Einlauf ab. Vor Befestigen des Stutzens **D** schneiden sie ihn auf DN 50 zurecht. Siehe Illustration Sonderseite 2, Zeichnung **8d 3**.

**VARIANTE : EINLAUF IN DN 40**

- Den Stutzen auf DN 40 zurecht schneiden - **8d 3**.

**8e ANSCHLUSS VON DN 100-EINLEITUNGEN**

• **tief liegend** - cf **8e 1**

- 1- Insertstopfen am Seiteneinlauf abnehmen, aufbewahren. Damit kann später ein DN 50-Stutzen für einen evtl. unbenutzten, oberen DN 100 Einlauf hergestellt werden.
- 2- Befestigen Sie den Stutzen **F** mit der Schelle **I**.
- 3- Stecken sie das DN 100-Fallrohr in den Stutzen und befestigen Sie es mit der zweiten Schelle **I**.

• **oben liegend** - cf **8e 2**

- 1- Sägen Sie die Kuppe des DN 100-Einlaufs ab.
- 2- Befestigen Sie den Stutzen **F** mit der Schelle **I**.
- 3- Stecken sie das DN 100-Fallrohr in den Stutzen und befestigen Sie es mit der zweiten Schelle **I**.

**8f ANSCHLUSS DER BELÜFTUNG**

Einer der oberen DN 50-Einläufe dient als Pumpenbelüftung. Das DN 50-Belüftungsrohr über Dach führen.

- 1- Sägen Sie die Kuppe eines DN 50-Einlaufs ab und befestigen Sie den Stutzen **D** mit einer Schelle **C**.
- 2- Stecken sie das DN 50-Belüftungsrohr in den Stutzen und befestigen Sie es mit der zweiten Schelle **C**.

**ACHTUNG:** Keinen Vakuumbrecher (Belüfter) an schließen. Es muss eine freie Be- und Entlüftung gewährleistet sein !

**8g GERÄT ENTLEREEN (WARTUNG)**



**Auch für einfache Wartungsmaßnahmen:  
Vor jedem Eingriff Gerätestecker ziehen!**

Zur vollständigen Geräteentleerung ist ein Wassersauger zu verwenden. Gehen sie in nachstehender Reihenfolge vor:

- 1- Geräteabdeckung abnehmen.
- 2- Entfernen Sie einen Stopfen **8g 2** **K** von einem der beiden Wartungs- bzw. Entleerungsstutzen.
- 3- Führen sie das Wassersaugerrohr durch den Wartungs- bzw. Entleerungsstutzen ein. Das Wassersaugerrohr kann 40 mm Durchmesser haben. Schalten Sie den Sauger ein. Entleeren Sie **SANICUBIC®Pro**.
- 4- Ist der Behälter entleert, verschließen Sie die Wartungsöffnung mit dem Stopfen und bringen Sie die Geräteabdeckung wieder an.

**8h BEFESTIGUNG DES GERÄTS AM BODEN**

**SANICUBIC®Pro** muss am Boden befestigt werden, um Verrutschen oder Verdrehen zu verhindern.

- 1- Stellen Sie das Gerät am gewünschten Ort auf. Beachten Sie bitte die Einlaufleitungen aller anzuschließenden Leitungen. Denken Sie an derzeitige - und evtl. zukünftige Sanitäreinrichtungsvorhaben.  
Richtig mit Werkzeug rankommen: die Anschlüsse liegen hinten, z. B. Übergangsstutzen der diversen Ein- und Abläufe. 600 mm nach allen Seiten und sind laut EN vorgeschrieben.
- 2- Zeichnen Sie den Umriss des **SANICUBIC** am Boden an.
- 3- Positionieren und befestigen sie die Haltewinkel am Boden, gemäß der Bohrskizze **8h 1**.
- 4- Platziere Sie **SANICUBIC®Pro** über den Haltewinkeln.
- 5- Befestigen Sie nun das Gerät daran, mit den Schrauben **B**.

**8i ELEKTROANSCHLUSS**



Elektroarbeiten für Ihren **SANICUBIC®Pro** sind von einem zugelassenen Elektrofachmann vorschriftsmäßig auszuführen. Bewahren Sie die Rechnung (für Versicherung, Garantiefälle u. dergl.) gut auf!

Der Anschluss muss den Errichtungsnormen Ihres Landes genügen, in Deutschland z. B. DIN VDE 0100, Teil 701 (Feucht- und Nassräume, Fehlerstromschutzschalter, Nennauslösestrom von 30 mA, usw.).

**Die Stromversorgung muss der Schutzklasse I entsprechen. Korrekte Erdung prüfen [38 Ω].**

Das Gerät muß durch eine allpolige Trennvorrichtung mit einem Kontaktöffnungsabstand von mindestens 3mm vom Netz getrennt werden.

**9 HIER WERDEN SIE EIN SANICUBIC®PROFI**



Die **LEDs** und **Buzzer** auf dem Bedienfeld und dem Hochfrequenz-Warmmelder werden Sie rasch verstehen. **Bitte erklären Sie das alles auch Ihrem Kunden.**

**LEUCHTANZEIGEN UND LAUTSIGNALLE**



Armaturenbrett, Bedienfeld und Betriebsanzeigen

**1. Normalbetrieb, Anzeige der Betriebszustände im SANICUBIC®Pro.**

Die Motorpumpen arbeiten im Wechsel. Im Normalbetrieb läuft nur eine Motorpumpe.

**Start/Stop** der Motorpumpen ist wasserstandsgesteuert.

**Wasserstand hoch:** Pumpe 1 bzw. 2 **Start**  
**Wasserstand tief:** kurzer Nachlauf, dann 1 bzw. 2 **Stop!**  
Pumpe läuft: **Betriebsanzeige (LED)** 1 bzw. 2 **grün**

**2.1 Zeitliche Kontrolle – Wasserstand hoch (Dauer) Warnsignal – Zwangszuschaltung zweite Motorpumpe**

Leistungsabfall der diensthabenden Motorpumpe (verstopft, oder langanhaltendes hohes Abwasservolumen im Behälter). In der Praxis: Abwasser im Pumpenbehälter steigt über das kritische Niveau, trotz einer Minute Vollastbetrieb der Pumpe.

**2.1.1 Automatische Zuschaltung der zweiten Motorpumpe**

Signalton	<b>Buzzer</b>	<b>Ein</b>
LED-Betriebsanzeige Motorpumpe	1 bzw. 2	<b>rot</b>
Motorpumpe	2 bzw. 1	<b>Start</b>
bis zum Absenken auf Kontrollpunkt "Behälter entleert, beide Pumpen abschalten!"		
	2 und 1	<b>Stop!</b>

**2.2 Niveauschaltung – kritisches Wasservolumen Warnsignal – volumengesteuerte Zuschaltautomatik**

Im Praxisbetrieb: Die elektronische Volumenmessung im **SANICUBIC®Pro** bleibt länger als vier Sekunden aktiviert.

**2.2.1 Automatische Zuschaltung der zweiten Motorpumpe**

Signalton	<b>Buzzer</b>	<b>Ein</b>
LED-Betriebsanzeige Motorpumpe	1 bzw. 2	<b>rot</b>
Motorpumpe	2 bzw. 1	<b>Start</b>
bis zum Abschalten des Volumenmelders (als <b>zweifache Sicherheit</b> ) und Absenkung des Wasserstands auf <b>Abschaltniveau:</b> Beide Motorpumpen: 2 und 1 <b>Stop!</b>		

**2.3 Netzspannungs-Kontrolle, Netzausfall Betriebszustandsanzeige: keine Stromversorgung!**

Signalton	<b>Buzzer</b>	<b>Ein</b>
LED-Warnlicht		<b>rot</b>
Zusätzlich blinkt das Spannungs-LED		

**3. Warnanzeigen-Rückstellung**

**3.1** Fehlfunktions-Risiken lösen Warnsignale aus. Nach Bereinigung einer jeweiligen Risikosituation wird jedoch nur das **Akustiksignal** aufgehoben.

**3.2** Zur Erinnerung leuchtet das Alarm-LED weiter.

**3.3** Die Rückstelltaste im Tastenfeld (neben ) schaltet die Akustiksignale aller Risikofälle ab.

Bis zur Bereinigung des gemeldeten Zwischenfalls bleibt jedoch das Warn-LED  auf **rot**

**3.4** Warnsignale auf dem HF-Signalempfänger bleiben ebenfalls solange aktiv, bis alle Risikosituationen bereinigt sind.

**Fehlfunktionen werden so weder vernachlässigt noch verschleppt.**

**Kein Signal - Kein Ärger**

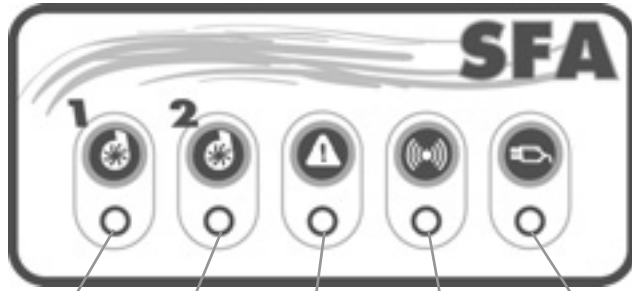

rotes LED Warnmelder Motor 1	rotes LED Warnmelder Motor 2	rotes LED Störung	gelbes LED Störung der Funkverbindung	grünes LED Warnmelder Stromversorgung
------------------------------	------------------------------	-------------------	---------------------------------------	---------------------------------------

**SANICUBIC®Pro** wird mit einem Hochfrequenz-Warnsignalempfänger geliefert, der auch in abgelegene Räume, z. B. in ein FitnessCenter im Nebenhaus, die Signale der Steuer- und Kontrollelektronik über die Betriebszustände der Anlage in Echtzeit überträgt. Bleiben Sie nicht im Pumpenraum, um zu wissen, wie die Anlage läuft: **die Überwachung läuft über den HF-Empfänger.**

**3.5 Meldung unregelmäßiger Pumpmotorfunktionen**

Die Elektronik mißt die Energieaufnahme eines jeden Motors und ermittelt so zwei Arten von Fehlfunktionen:

- I a < **Mindestansprechschwelle**, wegen

- defekter Motoreinspeisung (Kurzschluss) oder Kondensatordefekt,
- oder Bruch in der Pumpmechanik (Pumpenrad oder Schneidsystem), oder
- verstopfter Druck- bzw. Förderleitung.

- I a > **Höchstansprechschwelle**, wegen

- blockiertem Zerkleinerungs- oder Pumpmechanismus. In beiden Fällen wird die kritische Motorpumpe durch und einen Signalton und **die rote LED-Warnleuchte** angezeigt, sowie der zweite Motor gestartet.





Falls die Leistungsaufnahme des anderen Motors ebenfalls ausserhalb der Schwellenwerte liegt, fällt dessen Leistung. Das wird auch mit der **roten LED-Warnleuchte** signalisiert.

Das akustische Warnsignal kann mittels der Taste  Alarmrückstellung abgeschaltet werden, das **rote LED-Warnlicht** Pumpmotor 1 oder 2 erlischt nicht.

Durch Druck auf die Taste des angezeigten Motors wechselt die Betriebsanzeige auf grün, falls die Fehlfunktion behoben ist.

Wird die Taste neben dem **Motorsymbol** nicht gedrückt, läuft die Pumpe mit nur einem Motor weiter.

Die **Startertaste** aktiviert das Betriebsprogramm neu, und die Pumpenfunktion, abwechselnd mit beiden Motoren, wird erneut eingeleitet.

Falls ein ausgefallener Motor nicht neu gestartet werden kann, kann dessen Inbetriebnahme durch Betätigen des entsprechenden **switch** auf der Elektronikkarte stillgelegt werden, (**switch**  bzw.  = **Motor**  bzw. .

Ein derart stillgelegter Motor kann zwecks Wartung ausgebaut werden. Die Pumpe läuft behelfsweise mit einem Motor weiter.

Nicht ortsfester **Warnsignal-Empfänger**

Dieser HF-Alarmsignalempfänger, 868 MHz, empfängt Informationen der Elektronik-Schaltung des Betriebssystems Ihres SaniCubic R 3.

Seine Feineinstellung geschieht über **Switches** an den Gerätetastatur- und Empfängerschaltungen.

Der Warnsignalempfänger enthält fünf LEDs und einen akustischen Signalgeber (Buzzer).

Die Radiowarnsignalempfänger-LEDs leuchten nur bei Pannen oder Defekten Ihres SaniCubic R 3 auf.

## 10 NORMENKONFORMITÄT

- **SANICUBIC® Pro** erfüllt die **EN 12050-1** sowie die europäischen Vorschriften bezüglich der Bauaufsicht, elektrischer Sicherheit und elektromagnetischer Verträglichkeit.

## 11 INBETRIEBNAHME

 Nach Verrohrung und Elektroarbeiten erfolgt die Dichtprüfung der Abwassereinleitungen: Lassen Sie nacheinander die verschiedenen Sanitärgeräte der Gesamtanlage laufen und überprüfen Sie mit dem Installateur zusammen genauestens die Rohrübergänge.

Nur kein Wasser sparen: **Das Gerät soll mindestens zwei mal starten und beide Entleerungszyklen vollständig abwickeln.**

**Kein Trockenlauf!**

 Nur mit Wasser! Werden die Pumpen ohne Wasser, ohne Befehl durch die Steuerelektronik gestartet, leidet die Zerkleinerungsmechanik an der Pumpenansaugung.

**Bitte die Pumpen nie ohne Wasser von Hand starten!**



Mit Taste 1 oder 2 dürfen die Pumpen nach einem 'Nothalt' (Verstopfung, oder Stromausfall durchgestartet werden). **Aber nur auf Anweisung vom Kundendienst!**

## 12 VERWENDUNG UND NUTZUNG

**SANICUBIC®Pro** fördert haushaltsübliche Abwässer in die Kanalisation. **Andere Nutzung annulliert die Werksgarantie.**

 Weder Hygieneartikel, Kondome, oder Öl, Lösungsmittel, Abfälle aller Art, Säuren, Basen, Laugen, korrosive oder explosive Flüssigkeiten dürfen durch über die Pumpe ablaufende Geräte entsorgt werden, was auch für klassische WCs gilt. Besonders jedoch für WCs, die über **SANICUBIC®Pro** entsorgt werden.

 Bei Stromausfall Wasser aller angeschlossenen Geräte abstellen. Keine **WC-Spülung** betätigen oder **Badewanne** ablaufen lassen, **Wasch- und Spülmaschinen** ausschalten! Dann erst die Ursache des Stromausfalls suchen.

**Die Pumpe nicht in explosionsgefährdete Bereiche einbauen!**

## 13 WARTUNG

 Die Funktion von **SANICUBIC®Pro** sollte jeden Monat per Sichtkontrolle (Tastenfeldanzeige) überprüft werden.

Ein Mal jährlich soll der Pumpenbehälter vom Kundendienst  entleert und  gereinigt werden.

- Hierbei auch eine Funktionskontrolle vornehmen:

- Einlauf- und Förderleitungsdichte prüfen, dabei zwei maligen Pumpenstart und -stopp abwarten.
- Tastenfeld- und HF-Funktionsmelderanzeigen miteinander vergleichen.

## 14 GARANTIE

SFA SaniBroy GmbH bietet für **SANICUBIC® Pro** zwei (2) Jahre Garantie (Motoren, Elektronik, Ersatzteile bzw. Reparatur). Bitte bewahren Sie die Rechnung gut auf, um sie gegebenen Falles vorlegen zu können.



# DIE NACHFOLGENDEN INFORMATIONEN SIND FÜR QUALIFIZIERTES FACHPERSONAL

## 15 EVENTUELLE INTERVENTIENEN



**DIESE ANWEISUNGEN SIND NUR FÜR DIE AUSFÜHRUNG DURCH FACHLEUTE BESTIMMT**



Vor jeder Interventionen den Netzstecker ziehen

### ALARM AM GERÄT

STÖRUNG	MÖGLICHE URSACHEN	LÖSUNG
1 - Alarmton + allgemeiner LED-Alarm	• Leitung ist verstopft	• SFA-Kundendienst anfordern
2 - allgemeiner LED-Alarm	• Das Gerät meldet folgendes Problem: Leitung war verstopft	• Alarmtaste drücken, um auszuschalten (Alarm beendet) • SFA-Kundendienst anfordern
3 - Alarmton + allgemeiner LED-Alarm + LED Motor (rot)	• Kurzschluss am Motor • Schneidwerk blockiert • Kondensator-Panne • Schlauch unterbrochen	• Motortaste drücken • SFA-Kundendienst anfordern
4 - Allgemeiner LED-Alarm + LED Motor (rot)	• Am Motor gab es folgendes Problem: - Kurzschluss am Motor - Schneidwerk blockiert - Kondensator-Panne - Schlauch unterbrochen	• Motortaste drücken, um auszuschalten • SFA-Kundendienst anfordern
5 - Alarmton + allgemeiner LED-Alarm + gelbe Netz-LED blinkt	• Der Netzstrom zum Gerät ist unterbrochen	• Stromversorgung überprüfen • SFA-Kundendienst anfordern
6 - Allgemeiner LED-Alarm + gelbe Netz-LED blinkt	• Der Netzstrom zum Gerät war unterbrochen	• Stromversorgung überprüfen • SFA-Kundendienst anfordern

### ALARM AM HF-Melder

STÖRUNG	MÖGLICHE URSACHEN	LÖSUNG
Buzzer + allgemeiner LED-Alarm	• Leitung ist verstopft	• SFA-Kundendienst anfordern
Allgemeiner LED-Alarm	• Das Gerät meldet folgendes Problem: Leitung war verstopft	• Alarmtaste drücken, um auszuschalten (Alarm beendet) • SFA-Kundendienst anfordern
Buzzer + allgemeiner LED-Alarm + LED Motor	• Kurzschluss am Motor • Schneidwerk blockiert • Kondensator-Panne • Schlauch unterbrochen	• Motortaste drücken • SFA-Kundendienst anfordern
Allgemeiner LED-Alarm + LED Motor	• Am Motor gab es folgendes Problem: - Kurzschluss am Motor - Schneidwerk blockiert - Kondensator-Panne - Schlauch unterbrochen	• Motortaste drücken, um auszuschalten • SFA-Kundendienst anfordern
Buzzer + allgemeiner LED-Alarm + HF-LED blinkt	• Der Netzstrom zum Gerät ist unterbrochen	• Stromversorgung überprüfen • SFA-Kundendienst anfordern
Buzzer + allgemeiner LED-Alarm + HF-LED aus	• Akku leer, da kein Netzstrom vorhanden, • keine HF-Übertragung	• Stromversorgung überprüfen • Die Switchs der HF-Übertragung auf die 2 elektronischen Karten stellen • SFA-Kundendienst anfordern
Buzzer + Netz-LED blinkt	• HF-Melder ohne Netzstrom	• Stromversorgung überprüfen • SFA-Kundendienst anfordern

## 16 INTERVENTIENEN AN DEN MOTORPUMPEN

### 16a AUSBAU EINER MOTORPUMPE

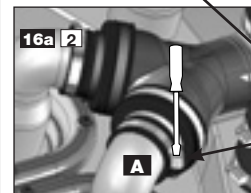
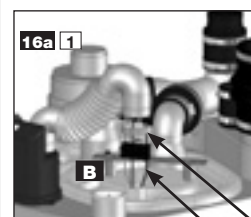

- Netzstecker des **SANICUBIC®Pro** ziehen. ⚠

Sobald die Stromzufuhr unterbrochen ist, erlischt die gelbe **LED** «Netzkontrolle 230 V» auf dem Tastenfeld, und das akustische Warnsignal meldet: **Netzspannung aus!**

Fahren Sie jetzt bitte wie folgt fort:

- Gerätedeckel abnehmen (geklopst)
- **Schlauchbinder B** an Kabelhülle lockern. ⚠
- Lösen Sie die vier Einspeisungsdrähte aus der Klemmenleiste des Pumpmotors. ⚠
- Lösen sie den **Schlauchbinder A** am Druckableitungskrümmmer des defekten Motors.

#### Die Rückschlagklappe im Y-Bogen bleibt geschlossen:

Die Wassersäule in der Druckleitung läuft während dieser Demontage nicht zurück.

- Öffnen Sie die Halteschrauben **D** des Motorpumpenblocks am oberen Teil des Pumpengehäuses.
- Heben sie den Pumpmotor am Griff **E** an und ziehen Sie ihn aus dem Pumpengehäuse.

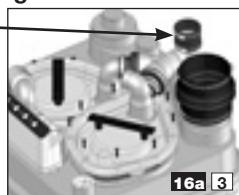

Während der Pumpmotor im Werk oder bei Ihrer **regionalen Kundendienststelle** in Revision ist, kann **SANICUBIC®Pro** bis zum Wiedereinbau des erneuerten Motors seine Aufgabe mit dem verbliebenen Pumpmotor erfüllen.

### 16b PROVISORISCHER ZUSAMMENBAU MIT NUR EINER MOTORPUMPE

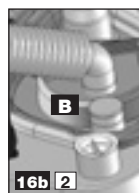
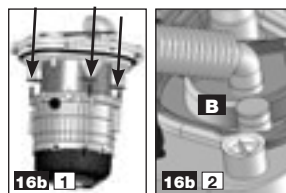

- Schrauben Sie den defekten Motor von seiner Halteplatte ab.
- Positionieren Sie die Halteplatte auf dem Pumpmotordurchgang in den Pumpenbehälter.
- Verschrauben Sie sie dicht.
- Stellen Sie den Übergang zum **Y-Abflusskrümmer** wieder her.

- Schließen sie den Kabeldurchgang des demontierten Motors mit dem Stopfen **G**.

### 16c DESAKTIVIEREN DER ELEKTRONISCHEN STEUERUNG UND DER EINSPEISUNG DES AUSGEBAUTEN MOTORS



Die ausgebaute Motorpumpe soll keine Betriebs- oder Warnmeldungen mehr hervorrufen, und die elektronische Steuerung soll auf den Betrieb mit dem verbliebenen Motor umgestellt werden.

- Intervenieren Sie auf der Schaltplatine der elektronischen Steuerung. Die werksseitige Einstellung der switches steht auf «ON». Schieben Sie den switch des ausgebauten Motors auf «neutral» bzw. «OFF». Hierbei bedeutet

1 = Pumpmotor 1  
2 = Pumpmotor 2.

[3] betrifft die Frequenzverstellung der Signalübertragung vom **SANICUBIC®Pro** auf den Warmmelder, wenn andere HF-Geräte auf gleicher Frequenz Störungen verursachen.

### 16d WIEDEREINBAU EINER REVIDIERTEN MOTORPUMPE

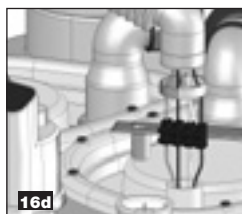

Netzstecker des **SANICUBIC®Pro** ziehen. ⚠

Sobald die Stromzufuhr unterbrochen ist, erlischt die gelbe **LED** «Netzkontrolle 230 V» auf dem Tastenfeld, und das akustische Warnsignal meldet: **Netzspannung aus!**

Fahren Sie jetzt bitte wie folgt fort:



- Ziehen Sie den Stopfen **G** vom Kabeldurchgang ab. (s. Fig. **16b** [2]).
- Schrauben Sie die «leere» Motorhalteplatte vom Pumpengehäuse ab, um den revidierten, erneuerten oder neuen Motor daran zu befestigen. (s. Fig. **16b** [1]).
- Schließen Sie die Einspeisung wieder an der Pumpmotor-Klemmenleiste an.
- Achten Sie auf die richtige Polung ⚠ (blau - braun - grün/gelb - weiß).
- Schieben Sie den Motor-switch auf der Schaltplatine der elektronischen Steuerung auf «ON».
- Schließen Sie den Förderstutzen des «neuen» Pumpmotors an den Y-Krümmmer an.
- Stecken sie den Netzstecker wieder ein.
- Führen sie jetzt eine Neu-Inbetriebnahme nach Ziffer **11** und **13** mit den dazu gehörenden Tests durch.

**1 DESCRIZIONE**

**SANICUBIC® Pro** è una stazione di sollevamento progettata per evacuare gli effluenti di piccole unità a uso privato o commerciale.

Al fine di beneficiare delle condizioni di Garanzia è necessario rispettare tutte le regole di installazione e manutenzione descritte in questo documento.

In particolare:

- «  » indicazioni il cui non rispetto potrebbe comportare rischi per la sicurezza delle persone
- «  » il non rispetto delle avvertenze riguardanti la presenza di un rischio di origine elettrica
- «  » operazioni di manutenzione ed intervento riservate esclusivamente a personale autorizzato

il non rispetto del simbolo “ATTENZIONE” potrebbe compromettere seriamente il corretto funzionamento dell'apparecchio

Per tutte le informazioni complementari, potete rivolgervi al nostro servizio clienti.

**PRINCIPIO DI FUNZIONAMENTO**

**SANICUBIC® Pro** contiene due pompe indipendenti. Ognuna di queste pompe è munita di un sistema di triturazione ad alta prestazione.

Le due pompe funzionano a turno in modo alternato. In caso di funzionamento anormale, oppure nel caso in cui una delle 2 pompe sia difettosa, i due motori funzionano simultaneamente. Anche nel caso in cui una delle 2 pompe sia difettosa, viene sostituita dall'altra.

Il serbatoio di **SANICUBIC® Pro** è munito di due tubi sommersi che comandano una la marcia dei motori e l'altro il sistema d'allarme.

- **Tubo sommerso lungo** (funzionamento normale): non appena gli scarichi arrivano al livello di azionamento del tubo, il sistema di pompaggio si mette in marcia.

- **Tubo sommerso corto** (funzionamento anomalo): se gli effluenti arrivano al livello alto nel serbatoio, si determina un contatto che mette in funzione la marcia forzata del sistema di pompaggio. Questo contatto aziona un allarme sonoro e visivo. Il LED dell'allarme generale sulla tastiera del **SANICUBIC® Pro** diventa rosso. L'apparecchio trasmette ad alta frequenza il guasto alla cassetta d'allarme separata.

Il **SANICUBIC® Pro** è munito di un modulo d'allarme che riproduce segnali ottici e sonori del funzionamento dell'apparecchio (collegamento HF). Anche a una distanza molto lunga dal locale tecnico, l'informazione sullo stato di funzionamento dell'apparecchio passa in tempo reale.

**2 LISTA DEI PEZZI FORNITI****3 DIMENSIONI****4 DATI TECNICI SANICUBIC® Pro**

Tipo	R300
Altezza di mandata massima	11 m
Tensione	220-240V
Frequenza	50 Hz
Volume	47 l
Potenza massima assorbita	3000 W
Intensità massima assorbita	13 A
Classe elettrica	I
Temperatura media delle acque ammissibili	35°C
Temperatura massima (per intermittenza)	70°C*
Indice di protezione	IP67
Peso netto (accessori inclusi)	30 kg

\*Cicli d'evacuazione calda della lavatrice e della lavastoviglie

**5 CAMPO D'APPLICAZIONE**

Scarichi domestici multipli provenienti da un'abitazione.

Per calcolare la prestazione dell'apparecchio, la portata cumulata non deve superare l'80% di quella indicata sul grafico .

**6 PRESTAZIONI**

Esempio: la pompa P1 lavora normalmente. A 5 m di mandata, essa evacua 160 l/min. Alla minima insufficienza della pompa P1 o in occasione di un arrivo di acque reflue troppo forte, la pompa P2 si rimette in funzione. La portata sale allora a circa 275 l/min, fino alla normalizzazione.

**7 EQUIVALENZA ALTEZZA/LUNGHEZZA EVACUAZIONE****8 INSTALLAZIONE**

L'installazione del **SANICUBIC® Pro** va effettuata nel rispetto delle norme EN12056. La messa in servizio e la manutenzione di questo apparecchio devono essere effettuate solo ed esclusivamente da personale qualificato. Si prega di riferirsi alla norma d'installazione EN 12056.

**AVVERTENZE**

- Attenzione: il locale tecnico in cui sarà installato **SANICUBIC® Pro** deve essere di dimensioni sufficienti per permettere uno spazio di lavoro di 600 mm. minimo attorno e al di sopra dell'apparecchio in modo da facilitare tutte le operazioni di manutenzione. Questo locale deve essere illuminato, sufficientemente ventilato e protetto contro il gelo.
- Dei rubinetti di arresto (non forniti) devono essere installati all'ingresso delle colonne di scarico come anche sul condotto d'evacuazione.
- Questo condotto d'evacuazione deve essere concepito in modo da evitare ogni riflusso dalle fogne (vedi esempi disegno ). Potete sopperire a questo inconveniente con la predisposizione di un anello anti-ritorno, situato al di sotto del livello di riflusso.

**Osservazione:** Salvo indicazioni locali contrarie, il livello di scarico corrisponde al livello stradale (strade, marciapiedi...). Continuare questa canalizzazione dopo l'anello anti-ritorno tramite il tubo di diametro superiore.

- Si raccomanda l'installazione di una pompa ausiliaria per l'eventuale drenaggio del locale tecnico (in caso di inondazione).



5- La stazione di sollevamento deve collegata ad un condotto di aerazione al di sopra del tetto.

6- La stazione di sollevamento va fissata al suolo (vedi paragrafo .

**RACCORDO DELL'EVACUAZIONE**

Smontate il o i coprighiera sul retro dell'apparecchio (cfr  1).

Grazie al sistema di triturazione che equipaggia ogni pompa, potete utilizzare per lo scarico dei tubi di evacuazione **DN 50**.

Il gomito di ritorno si trova al centro dell'apparecchio, sul retro (cfr ). Allacciatelo tramite il manicotto  al tubo ascendente e fissatelo con gli stringitubi.

Ogni pompa del **SANICUBIC® Pro** è munita di valvola antiritorno.

Per rubinetti e valvole, vedi paragrafo .



**RACCORDO DI APPARECCHI SANITARI ALLE ENTRATE BASSE**

 **Se desiderate installare doccia o bagno allo stesso livello del SANICUBIC® Pro, dovete assicurarvi che ci sia un'altezza minima in caduta degli scarichi di 250 mm.**

**RACCORDO ENTRATE DN40/50**

**Entrate basse (cfr  1)**

**Entrate alte (cfr  2)**

- Tagliare l'estremità dell'entrata DN50 con una sega
- Tagliare il manicotto  al diametro del tubo: DN 40 o DN 50 (cfr  3)
- Fissare il manicotto  sull'entrata e sul tubo per mezzo di fascette stringitubo.

**RACCORDO DELL'ENTRATA DN 100/110**

**Entrate basse (cfr  1)**



- Togliere il tappo dell'entrata laterale.
- Fissare il manicotto  con la fascetta stringitubo .
- Infilare il tubo DN 100/110 nell'altra estremità del manicotto e fissarlo con l'altra fascetta stringitubo .

**Entrate alte (cfr  2)**

- Tagliare l'estremità alta dell'entrata con la sega.
- Fissare il manicotto  con la fascetta stringitubo .
- Infilare il tubo DN 100/110 nell'altra estremità del manicotto e fissarlo con l'altra fascetta stringitubo .

**RACCORDO DELLO SFIATATOIO**

Una delle entrate alte DN50 deve essere dedicata alla ventilazione. Il condotto di aerazione deve essere fissato al tetto. Tagliare l'estremità di una delle entrate DN50 con la sega.

Fissare poi il manicotto  con la fascetta stringitubo .

Infilare il tubo DN50 nell'altra estremità del manicotto e fissarlo con l'altra fascetta stringitubo .

**ATTENZIONE:** Non raccordare un rompivuoto al condotto di aerazione perchè il condotto deve rimanere aperto per il buon funzionamento dell'apparecchio.



## 8a SVUOTAMENTO

Il **SANICUBIC® Pro** è munito di 2 tappi (8a 1).

### Scollegare l'alimentazione elettrica dell'apparecchio

Per svuotare l'apparecchio:

- 1- Sganciare il coperchio.
- 2- Togliere uno dei due tappi.
- 3- Inserire il tubo dell'aspiratore (ad acqua) per svuotare l'apparecchio. Il diametro di passaggio è di 40 mm.
- 4- Una volta terminato lo svuotamento, rimettere il tappo e il coperchio.

## 8b FISSAGGIO AL SUOLO DEL SERBATOIO

**SANICUBIC® Pro** possiede dei dispositivi di fissaggio al suolo che gli impediscono di ruotare o di muoversi.

- 1- Collocare l'apparecchio nel posto voluto.
- 2- Tracciare il contorno dell'apparecchio.
- 3- Posizionare e fissare al suolo le L secondo il piano di fissaggio (8b 1).
- 4- Rimettere l'apparecchio in posizione.
- 5- Fissare l'apparecchio con le viti 8.

## 8c RACCORDO ELETTRICO

- 1- L'impianto elettrico deve essere realizzato da un elettricista qualificato.  
L'impianto elettrico deve corrispondere alle norme in vigore nel paese.
- 2- L'alimentazione deve essere realizzata in classe 1.  
L'apparecchio deve essere raccordato a una cassetta di raccordo collegata a terra. Il circuito d'alimentazione elettrica deve essere protetto da un disgiuntore differenziale ad alta sensibilità da 30 mA, calibrato a 20 A.  
Questo raccordo deve servire esclusivamente all'alimentazione del **SANICUBIC® Pro**. Se il cavo di questo apparecchio è danneggiato, deve essere sostituito solo ed esclusivamente dal Produttore o da personale autorizzato, al fine di evitare ogni pericolo all'utilizzatore.

## 9 FUNZIONAMENTO DELL'ALLARME

### 1/ Allarmi generali

#### Allarme di livello:

Se il livello dell'acqua riscontrato all'interno dell'apparecchio è anormale, si avrà: attivazione della sirena + accensione del LED rosso di allarme + avvio del secondo motore 3 secondi dopo (vedi immagine della tastiera di controllo).

#### Allarme a tempo

Se uno dei due motori funziona per più di 1 minuto: avvio della sirena + accensione del LED rosso di allarme + avvio dell'altro motore dopo tre secondi.

#### Allarme rete:

In caso di interruzione della corrente (o quando si scollega l'apparecchio): azionamento della sirena + accensione del LED rosso allarme + lampeggiamento del LED giallo rete.

### 2/ RESET (RAZ) allarmi generali

Se il problema che ha attivato uno degli allarmi di cui sopra scompare, l'allarme sonoro si arresta ma il LED rosso d'allarme resta acceso per memorizzare il fatto che il sistema ha incontrato un problema. Il tasto «RAZ allarme» della tastiera permette di arrestare la sirena in ogni caso, ma non permette di far spegnere il LED rosso se non nel caso in cui il problema che ha fatto scattare l'allarme sia stato risolto. Anche la centralina dell'allarme remoto resterà con il LED acceso fino a che il problema non è stato risolto.

Questo accorgimento permette di evitare che il problema resti irrisolto e/o dimenticato.

### 3/ Allarmi motori

Il dispositivo elettronico misura l'intensità assorbita (I a) da ogni motore e consente di rivelare due tipi di guasti:

- I a < soglia mini I, che può essere provocato da un'interruzione di alimentazione del motore (corto circuito), da un difetto del condensatore, da un problema idraulico causato dalla turbina o dal sistema di triturazione,

- I a > soglia maxi I, provocato da un blocco totale o parziale del sistema di triturazione.

In entrambi i casi si ha: arresto del motore in panne + accensione del LED rosso corrispondente al motore guasto + azionamento della sirena + avvio del secondo motore.

Se il consumo del secondo motore è anch'esso fuori norma: arresto del secondo motore + accensione del LED rosso corrispondente.

La sirena può essere arrestata per mezzo del tasto «RESET allarme», ma il LED motore resterà acceso sul colore rosso.

Premendo sul tasto «marcia forzata» del motore corrispondente, il LED si accende in verde se il guasto è scomparso. Fino a quando non si preme sul tasto «marcia forzata» del motore, l'apparecchio funziona su un motore. Il tasto «marcia forzata» permette di re-inizializzare il programma. L'apparecchio tenterà di funzionare con i due motori (in alternanza), riprendendo dunque il funzionamento normale.

## ALLARME DELL'APPARECCHIO

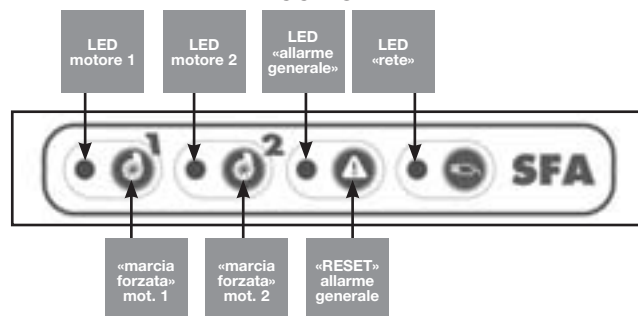

## MODULO ALLARME REMOTO

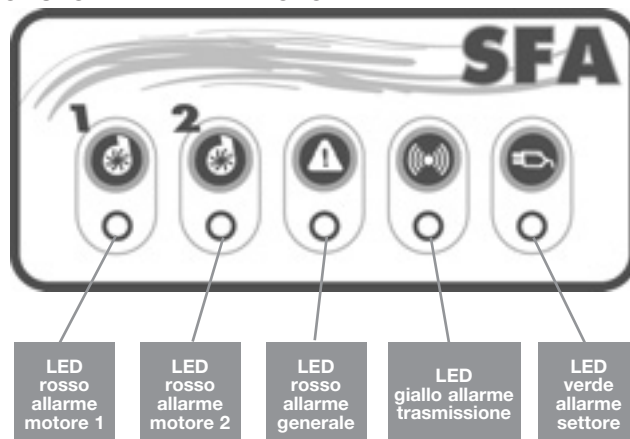

La centralina di allarme remoto è in collegamento ad alta frequenza (HF) con il **SANICUBIC Pro**.

Questo utile dispositivo riceve dall'apparecchio tutte le eventuali segnalazioni riguardanti anomalie tecniche riscontrate, in aggiunta a quanto segnalato direttamente sull'apparecchio stesso. Se altri apparecchi funzionanti in Alta Frequenza (HF) sono disturbati dal sistema (o l'inverso), è stato previsto un commutatore di codifica HF che collega la scheda di base e la cassetta d'allarme separata.

In caso d'interferenza con altri apparecchi HF o con altri apparecchi **SANICUBIC® Pro** nelle vicinanze, scollegare l'apparecchio e il modulo distaccato,

commutare 1 o più dei 4 commutatori della scheda dell'apparecchio,

e fare lo stesso sulla scheda della cassetta distante,

**Attenzione:** il codice deve essere lo stesso fra le due schede.

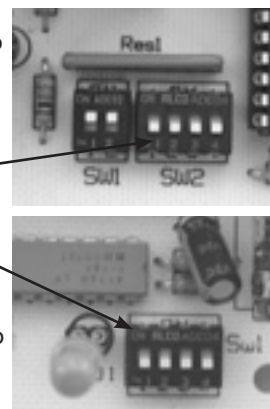

Per il fissaggio murale della tastiera di allarme remoto, basarsi sulle immagini:

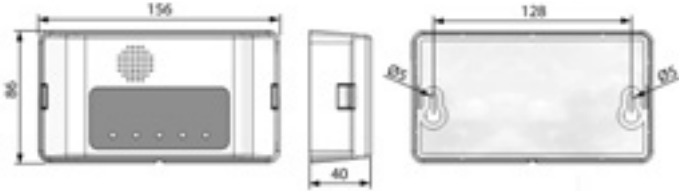

La tastiera d'allarme è composta da 5 LED e 1 allarme sonoro buzzer.

I LED si accendono solamente per segnalare un guasto

1/ I 3 LED rossi «allarme motore» e «allarme generale» riproducono il funzionamento dei LED corrispondenti della scheda di base.

2/ Il LED giallo «ricezione HF» riproduce il funzionamento del LED giallo della scheda di base:

- acceso fisso = trasmissione OK, scheda di base sotto tensione di rete
- lampeggiante = trasmissione OK ma anomalia sul collegamento alla rete della scheda di base che, in questo caso, funziona a batteria
- spento = problemi di ricezione HF dalla scheda di base oppure perdita di segnale HF o accumulatore delle scheda di base scarico o guasto della scheda di base.

3/ Il LED verde «rete» indica lo «status» dell'alimentazione della cassetta d'allarme remoto:

- acceso fisso = tastiera collegata alla rete
- lampeggiante = anomalia di rete sulla tastiera (funzionamento a batteria)
- spento = guasto della tastiera o batteria della tastiera scarica.

4/ Il buzzer di allarme entra in funzione continua durante una situazione di anomalia tecnica. Smette di suonare solamente se si agisce sul tasto RAZ di allarme generale oppure sparisce l'anomalia riscontrata.

## 10 CONFORMITÀ ALLE NORME

• **SANICUBIC® Pro** è conforme alla norma EN 12050-1 (stazione di sollevamento per effluenti contenenti materie fecali) nonché alle direttive europee sui prodotti di costruzione, sulla sicurezza elettrica e la compatibilità elettromagnetica.

L'installazione e l'uso di questo apparecchio devono corrispondere alle norme d'installazione europee EN 12056 ed alle esigenze locali del Paese in cui viene installato.

## 11 MESSA IN SERVIZIO

1 - Una volta effettuati correttamente tutti i collegamenti idraulici ed elettrici, fare le operazioni di verifica per la tenuta stagna di tutti i raccordi collegati. Per fare questo aprire ad uno ad uno l'acqua per tutti gli apparecchi sanitari collegati alla stazione di sollevamento. Accertarsi del buon funzionamento dell'apparecchio effettuando una prova con acqua per almeno due cicli di avvio dei motori.

2 - **ATTENZIONE:** Un funzionamento a secco dei motori deteriorerebbe il sistema di triturazione e comprometterebbe quindi la funzionalità del **SANICUBIC® Pro**. Evitare quindi di far funzionare i motori, premendo sui pulsanti della marcia forzata, prima di aver attivato dei cicli di scarico acqua.

## 12 UTILIZZAZIONE

1- **SANICUBIC® Pro** è concepito solo ed esclusivamente per evacuare le acque reflue di origine domestica. Ogni altra applicazione danneggerebbe l'apparecchio e comporterà l'annullamento della garanzia. Evitare scrupolosamente di scaricare negli apparecchi sanitari collegati: assorbenti, preservativi, articoli d'igiene, oli, solventi, rifiuti, acidi, basi, altri liquidi potenzialmente esplosivi, corrosivi...

2- **ATTENZIONE:** in caso d'interruzione di corrente, sospendere l'utilizzo di ogni apparecchio sanitario collegato a **SANICUBIC® Pro**.

3- Non installare o usare l'apparecchio in una zona a rischio d'esplosione.

## 13 MANUTENZIONE

Per una buona manutenzione dell'apparecchio, il funzionamento della stazione di sollevamento va verificato visivamente una volta al mese e deve regolarmente essere controllato da personale qualificato almeno una volta all'anno.

In caso di problemi tecnici, contattate il Servizio di Assistenza Tecnica Autorizzato più vicino.

Ogni intervento di manutenzione periodica e non deve essere svolto solo ed esclusivamente da personale Autorizzato SANITRIT SFA Italia S.p.A.

## 14 GARANZIA

**SANICUBIC® Pro** è garantito 2 anni per quanto riguarda la fornitura di pezzi ricambio e mano d'opera nella misura in cui l'installazione e l'uso sono conformi alle presenti avvertenze. In caso contrario la Garanzia del Costruttore decade.

Per tutte le informazioni complementari, potete rivolgervi al nostro servizio clienti.

SANITRIT  
SFA Italia S.p.A.  
Via Del Benessere, 9  
27010 Siziano (PV)  
Italia  
+39 0382 6181



# ISTRUZIONI RISERVATE ESCLUSIVAMENTE AI CENTRI ASSISTENZA AUTORIZZATI SANITRIT SFA

## 15 INTERVENTI EVENTUALI



**ISTRUZIONI RISERVATE ESCLUSIVAMENTE AI  
CENTRI ASSISTENZA AUTORIZZATI!**



Prima di effettuare ogni intervento tecnico, scollegare l'apparecchio dalla rete elettrica

### ALLARME SULL'APPARECCHIO

ANOMALIA CONSTATATA	CAUSE PROBABILI	RIMEDI
1-Sirena + LED allarme generale	• <i>Condotto ostruito</i>	• Consultare un Centro autorizzato SANITRIT SFA
2-LED allarme generale	• <i>L'apparecchio ha incontrato il problema di cui sopra</i>	• Premere sull'allarme generale il RESET "RAZ" (l'allarme si spegne) • Consultare un Centro autorizzato SANITRIT SFA
3-Sirena + LED allarme generale + LED motore (rosso)	• <i>Il motore è in corto circuito</i> • <i>Sistema di tritrazione bloccato</i> • <i>Guasto del condensatore</i> • <i>Problema idraulico causato dal sistema di tritrazione</i>	• Premere sulla marcia forzata del motore in guasto • Consultare un Centro autorizzato SANITRIT SFA
4-LED allarme generale + LED motore (rosso)	• <i>Il motore ha incontrato uno dei problemi di cui sopra</i>	• Premere sulla marcia forzata del motore in guasto per RESET • Consultare un Centro autorizzato SANITRIT SFA
5-Sirena + LED allarme generale + lampeggiamento LED giallo rete	• <i>Interruzione di rete</i>	• Per fermare la sirena premere il tasto RAZ allarme generale • Verificare l'impianto elettrico • Consultare un Centro autorizzato SANITRIT SFA
6-LED allarme generale + lampeggiamento LED giallo rete	• <i>L'apparecchio ha subito un'interruzione di rete</i>	• Verificare l'impianto elettrico

### ALLARME SUL MODULO REMOTO

ANOMALIA CONSTATATA	CAUSE PROBABILI	RIMEDI
Buzzer + LED allarme generale	• <i>Condotto ostruito</i>	• Consultare un Centro autorizzato SANITRIT SFA
LED allarme generale	• <i>L'apparecchio ha incontrato il problema di cui sopra</i>	• Premere sull'allarme generale il RESET "RAZ" (l'allarme si spegne) • Consultare un Centro autorizzato SANITRIT SFA
Buzzer + LED allarme generale + LED motore	• <i>Il motore è in corto circuito</i> • <i>Sistema di tritrazione bloccato</i> • <i>Guasto del condensatore</i> • <i>Problema idraulico causato dal sistema di tritrazione</i>	• Premere sulla marcia forzata del motore in guasto • Consultare un Centro autorizzato SANITRIT SFA
LED allarme generale + LED motore	• <i>Il motore ha incontrato uno dei problemi di cui sopra</i>	• Premere sulla marcia forzata del motore in guasto per RESET • Consultare un Centro autorizzato SANITRIT SFA
Buzzer + LED allarme generale + LED HF lampeggiante	• <i>Interruzione di rete</i>	• Per fermare la sirena premere il tasto RAZ allarme generale • Verificare l'impianto elettrico • Consultare un Centro autorizzato SANITRIT SFA
Buzzer + LED allarme generale + LED HF spento	• <i>Guasto di trasmissione HF</i> • <i>Accumulatore scarico in seguito a interruzione di rete</i>	• Spostare i due commutatori di trasmissione HF sulle due carte elettroniche • Verificare l'impianto elettrico • Consultare un Centro autorizzato SANITRIT SFA
Buzzer + LED rete lampeggiante	• <i>Guasto di rete dell'allarme distaccato</i>	• Verificare l'impianto elettrico • <b>Attenzione!</b> Scollegare assolutamente la presa di corrente! Scollegare gli accumulatori di corrente dalla carta elettronica

## 16 SMONTAGGIO



**ISTRUZIONI RISERVATE ESCLUSIVAMENTE AI  
CENTRI ASSISTENZA AUTORIZZATI SANITRIT SFA**

Nel caso in cui non si arrivi a far funzionare correttamente un motore, si può «disattivare» momentaneamente l'uso di questo motore commutando lo «switch» corrispondente situato sulla carta (SW1: switch 1 e 2 per motore 1 e 2).

Il motore «disattivato» può essere smontato e portato ad un Centro di Assistenza Autorizzato. L'apparecchio funzionerà col motore restante.

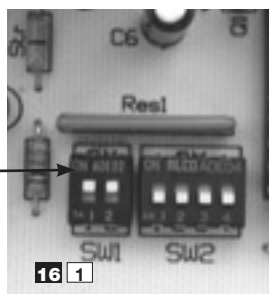

16 1

## SMONTAGGIO DI UN MOTORE

**SCOLLEGARE L'APPARECCHIO DALLA RETE ELETTRICA  
(la spia gialla deve essere spenta).**

Attendere il Bip sonoro che indica che l'apparecchio non è più alimentato.

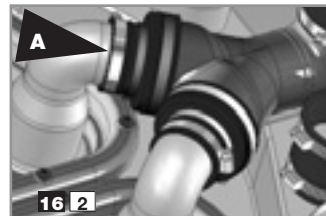

Sganciare il coperchio  
Svitare la fascetta **A** del motore difettoso (la valvola antiritorno resta in posizione durante la riparazione del motore).

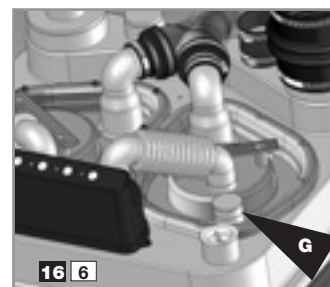

Rimettere lo sportello in posizione. Raccordare l'evacuazione. Usare il tappo **G** per ostruire l'uscita dei fili motore dallo sportello. Fissare con la fascetta **B**.

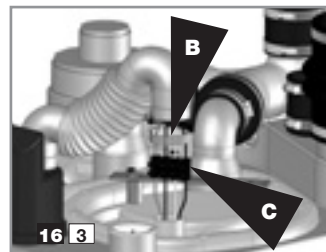

Svitare la fascetta **B**.  
Scollegare i fili motore dalla scatola di raccordo **C**.

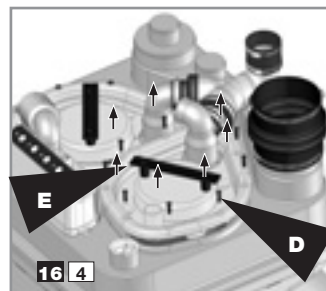

Svitare le viti **D** dello sportello. Usare la maniglia **E** per sollevare il motore con precauzione.

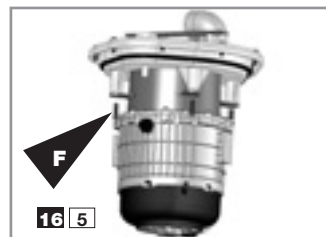

Se il motore difettoso ha un problema tecnico irrisolvibile in breve tempo, potete lasciare che **SANICUBIC®** Pro assicuri un servizio minimo con un solo motore. Svitare le viti **F** del motore guasto dallo sportello.

Intervento sulla scheda elettronica (cfr immagini 16 1): rimuovere dalla posizione **ON** il commutatore corrispondente al numero del motore difettoso:  
Posizionare lo switch sul motore restante:

- 1 = motore 1
- 2 = motore 2

Così l'apparecchio non si metterà in posizione «allarme» e la scheda elettronica alimenterà solo il motore restante.

**Attenzione:** avvertire l'utente della situazione di emergenza facendo attenzione ad evitare usi intensivi dello stesso.

### RIMONTAGGIO DEL MOTORE

Rimuovere il tappo **G** e la botola.

Riavvitare il motore sulla botola e rimetterla in posizione.

Ricollegare i fili motore (cfr immagine 16 3).

#### Attenzione:

Rispettare il codice colore:  
Filo blu con il filo blu  
Filo marrone con il filo marrone  
Filo verde con il filo verde  
Filo bianco con filo bianco

Passare il commutatore motore della carta su posizione **ON**.

Riallacciare l'evacuazione. Mettere l'apparecchio fuori tensione.

Rifare un test completo di messa in servizio (cfr paragrafo 11).

**1 DESCRIPCIÓN**

**SANICUBIC® Pro** es una estación de elevación diseñada para evacuar los efluentes de pequeñas unidades de uso privado o comercial.

Observe todas las reglas de instalación y de mantenimiento descritas en estas instrucciones.

En particular las indicaciones señaladas por:

«» indicación cuyo incumplimiento podría entrañar riesgos para la seguridad personal.

«» indicación que advierte de la presencia de un riesgo de tipo eléctrico

«» instrucciones reservadas exclusivamente a los profesionales cualificados.

«**ATENCIÓN**» indicación cuyo incumplimiento podría entrañar riesgos para el funcionamiento del aparato.

Para más información, póngase en contacto con nuestro servicio de atención al cliente.

**PRINCIPIO DE FUNCIONAMIENTO**

**SANICUBIC® Pro** contiene dos bombas independientes. Cada una de las bombas está equipada con un sistema de trituración de alto rendimiento.

Las dos bombas funcionan alternativamente. En caso de funcionamiento anormal, los

2 motores funcionan simultáneamente (o si una de las bombas está defectuosa la otra toma el relevo).

El depósito del **SANICUBIC® Pro** está equipado con 2 tubos inmersos que controlan el funcionamiento de los motores y el sistema de alarma respectivamente.

- **Tubo inmerso largo** (funcionamiento normal): desde el momento en que las aguas residuales alcanzan el nivel de activación del tubo largo en la cuba, el sistema de bombeo se pone en marcha.

- **Tubo inmerso corto** (funcionamiento anormal): si las aguas residuales alcanzan el nivel superior de la cuba, se establece un contacto y se activa la marcha forzada del sistema de bombeos auxiliares. Este contacto dispara una alarma sonora y luminosa. La LED de alarma general en el teclado del

**SANICUBIC® Pro** se enciende en rojo. El aparato transmite por alta frecuencia la disfunción a la caja de alarma separada. El **SANICUBIC® Pro** está equipado con un módulo de alarma separado que produce señales ópticas y sonoras del funcionamiento del aparato (enlace AF). Incluso a gran distancia del local técnico, la información sobre el estado de marcha del aparato pasa en tiempo real.

**4 DATOS TECNICOS SANICUBIC® PRO**

Tipo	R300
Altura máxima de elevación	11 m
Tensión	220-240V
Frecuencia	50 Hz
Volumen	47 l
Potencia máxima absorbida	3000 W
Intensidad máxima absorbida	13 A
Clase eléctrica	I
Temperatura media de las aguas admitidas	35°C
Temperatura máxima (por intermitencia)	70°C*
Índice de protección	IP67
Peso neto (accesorios incluidos)	30 kg

\*Ciclos de evacuación caliente de lavaplatos y lavadora

**5 ÁMBITO DE APLICACIÓN**

Todas las aguas residuales domésticas (los caudales de llegada acumulados no deben sobrepasar el 80 % de los caudales indicados en el gráfico ).

**6 CURVA DE RENDIMIENTOS**

Ejemplo: La bomba P1 trabaja normalmente. A 5 m de impulsión, la bomba evacua 160 l/min. A la menor insuficiencia de la bomba P1 o en caso de una llegada de aguas usadas demasiado importante, la bomba P2 se pone en marcha. El caudal aumenta entonces 275 l/min aproximadamente, hasta la normalización.

**7 EQUIVALENCIA ALTURA/ LONGITUD DE EVACUACIÓN****8 INSTALACIÓN**

La instalación del **SANICUBIC® Pro** debe efectuarse respetando las normas EN12056. La puesta en servicio y el mantenimiento de este aparato deben ser efectuados por un profesional cualificado. Referirse a la norma de instalación EN 12056.

**8a REGLAMENTACIÓN**

- Atención: el local técnico donde se instale **SANICUBIC® Pro** deberá tener la dimensión suficiente para permitir un espacio de trabajo de 600 mm como mínimo en torno y por encima del aparato, a fin de facilitar un eventual mantenimiento. Este local debe estar iluminado, suficientemente ventilado y protegido contra la helada.
- Deben instalarse llaves de paso (no incluidas) en las entradas de las aguas residuales, así como en el conducto de evacuación.
- El conducto de evacuación debe estar diseñado para evitar cualquier reflujo de los desagües (ver ejemplos figura ). Gracias a la instalación de un bucle antirretroceso situado por encima del nivel de reflujo, se evitará este último. Observación: salvo indicaciones locales contrarias, el nivel de reflujo corresponde al nivel de la vía pública (calzada, aceras...). Continuar este conducto después del bucle antirretorno por el tubo de un diámetro superior.

4- Se recomienda la instalación de una bomba auxiliar para el drenaje eventual del local técnico (en caso de inundación).



5- La estación de elevación debe estar ventilada por encima del tejado.

6- La estación de elevación debe estar fijada al suelo (ver párrafo ).

**8b CONEXIÓN DE LA EVACUACIÓN**

Retirar el o los tapones de extremo de la parte trasera del aparato (ver ).

Gracias al sistema de trituración que equipa cada bomba, el conducto de evacuación puede ser realizado con un tubo DN 50.

El codo de impulsión se encuentra en el centro del aparato, en la parte trasera (ver ). Conectarlo, con ayuda del manguito , al tubo ascendente y fijarlo con abrazaderas.

Cada bomba del **SANICUBIC Pro** está provista de válvulas antirretroceso.

Para las válvulas y los reflujos consultar el párrafo .

**8c CONEXIÓN DE LOS APARATOS SANITARIOS A LAS ENTRADAS BAJAS**



Si se desean instalar ducha o baño al mismo nivel que el **SANICUBIC Pro**, es

**imperativamente necesario colocar la parte superior de los desagües de evacuación de los aparatos a una altura mínima de 250 mm.**

**8d CONEXIÓN DE ENTRADAS DN 40/50**



**Entradas bajas (ver )**

**Entradas altas (ver )**



- Cortar el extremo de la entrada DN50 con una sierra
- Cortar el manguito  al diámetro del tubo: DN 40 o DN 50 (ver )
- Fijar el manguito  a la entrada y al tubo con ayuda de las abrazaderas.

**8e CONEXIÓN DE LA ENTRADA DN 100/110**

**Entradas bajas (cf )**

- Retirar el tapón de la entrada lateral.
- Fijar el manguito  con la abrazadera .
- Introducir el tubo DN 100/110 en el otro extremo del manguito y fijarlo con la otra abrazadera .

**Entradas altas (cf )**

- Cortar con una sierra el extremo alto de la entrada DN 100.
- Fijar el manguito  con la abrazadera .
- Introducir el tubo DN 100/110 en el otro extremo del manguito y fijarlo con la otra abrazadera .

**8f CONEXIÓN DEL RESPIRADERO**

Una de las entradas altas DN 50 debe reservarse para la ventilación. El conducto de ventilación debe estar conectado al tejado. Cortar con una sierra el extremo de una de las entradas DN 50.

**2 LISTA DE PIEZAS SUMINISTRADAS****3 DIMENSIONES**

Fijar el manguito **D** con la abrazadera **C**.  
Introducir el tubo DN 50 en el otro extremo del manguito y fijarlo con la otra abrazadera **C**.

**ATENCIÓN:** No instalar un rompedor de vacío en el conducto de ventilación. Este conducto debe permanecer abierto para el correcto funcionamiento del aparato.

### **3.1** VACIADO

El **SANICUBIC® Pro** está provisto de 2 tapones **(3.1.1)**.

#### **Desconectar la alimentación eléctrica del aparato**

Para vaciar el aparato:

- 1- Desmontar el capó.
- 2- Retirar uno de los dos tapones.
- 3- Pasar el tubo del aspirador (de agua) para vaciar el aparato. El diámetro de paso es de 40 mm.
- 4- Una vez terminado el vaciado, colocar de nuevo el tapón y el capó.

### **3.2** FIJACIÓN DE LA CUBA AL SUELO

**SANICUBIC® Pro** está provisto de dispositivos de fijación al suelo que le impiden girar o moverse.

- 1- Colocar el aparato en el lugar deseado.
- 2- Marcar en el suelo el contorno del aparato.
- 3- Posicionar y fijar al suelo las escuadras según el plano de perforación **(3.2.1)**
- 4- Colocar el aparato.
- 5- Fijar el aparato con los tornillos **B**.

### **3.3** CONEXIÓN ELÉCTRICA

- 1- La instalación eléctrica debe ser realizada por un electricista cualificado y debe corresponder a las normas vigentes en el país de la instalación.
- 2- La alimentación debe estar realizada en clase 1. El aparato debe estar conectado a una caja de conexión conectada a tierra. El circuito de alimentación eléctrica debe estar protegido por un disyuntor diferencial de alta sensibilidad, de 30 mA, calibrado a 20 A. Esta conexión debe servir exclusivamente a la alimentación del **SANICUBIC® Pro**. Si el cable de este aparato resultara dañado, deberá ser reemplazado por el fabricante o por su Servicio Postventa, a fin de evitar daños.

## **9** FUNCIONAMIENTO DE LA ALARMA

### **1/ Alarmas generales:**

#### **Alarma de nivel:**

Si el nivel de agua en el interior del aparato es anormalmente alto: activación de la sirena + encendido de la LED roja alarma + arranque del otro motor 3 segundos después (ver figura teclado de mandos).

#### **Alarma temporal:**

Si uno de los 2 motores funciona durante más de 1 minuto: disparo de la sirena + encendido de la LED roja alarma + arranque del otro motor 3 segundos después.

#### **Alarma red eléctrica:**

En caso de corte de corriente (o si se desconecta el aparato): activación de la sirena + encendido de la LED roja alarma + parpadeo de la LED amarilla red eléctrica.

### **2/ Puesta a cero alarmas generales:**

Si el problema que ha generado una de las alarmas mencionadas más arriba desaparece, la sirena se para, pero la LED roja de alarma permanece encendida a fin de memorizar el hecho de que el sistema ha encontrado un problema.

El botón de 'Puesta a cero alarma' permite parar la sirena en todos los casos, pero solamente permitirá apagar la LED roja si se ha resuelto el problema que ha activado la alarma. Las alarmas de la caja separada permanecerán igualmente activas mientras no se haya resuelto el problema. Esto permite evitar que se «abandone» un sistema en fallo.

### **3/ Alarmas motores:**

Un dispositivo electrónico mide la intensidad absorbida (I a) por cada motor y permite detectar dos tipos de fallos:

- I a < I intensidad umbral mini, la cual puede estar provocada por: un corte de alimentación del motor (cortocircuito), un fallo del condensador, un desacoplamiento del sistema hidráulico (turbina / sistema de trituración).

- I a > I intensidad umbral máxi, provocada por un bloqueo del sistema de trituración.

En ambos casos, esto provoca: paro del motor en fallo + encendido en rojo de la LED correspondiente + activación de la sirena + arranque del 2º motor.

Si el consumo del 2º motor está también fuera de límite: paro de este motor + encendido en rojo de la LED correspondiente.

La sirena puede pararse con ayuda del botón 'Puesta a cero alarma', pero la LED motor permanecerá encendida en rojo. Pulsando el botón «marcha forzada» del motor correspondiente, la LED se encenderá en verde si el fallo ha desaparecido. Mientras no se pulse el botón «marcha forzada» del motor, el aparato funciona con un motor. El botón «marcha forzada» permite reiniciar el programa. El aparato intentará funcionar con sus dos motores (alternativamente).

### **ALARMA DEL APARATO**

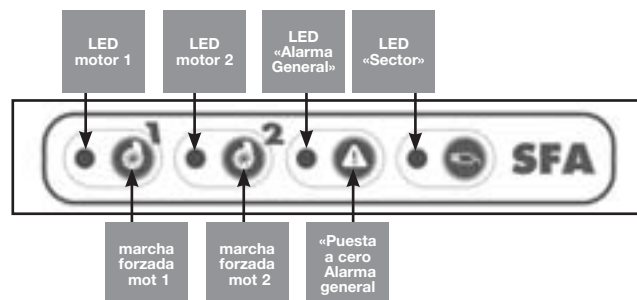

### **MÓDULO ALARMA SEPARADA**

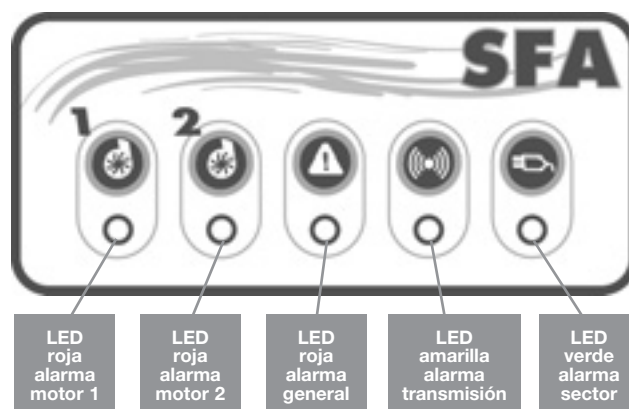

La caja de alarma separada está enlazada por Alta Frecuencia con el **SANICUBIC Pro**, el cual recibe de ella las diversas informaciones de alarma. Si otros aparatos AF son perturbados por el sistema (o al contrario), se ha previsto una conmutación de la codificación AF que enlaza la tarjeta de base y la caja de alarma separada.

En caso de interferencia con otros aparatos de alta frecuencia u otros aparatos **SANICUBIC® Pro** instalados en las proximidades, desconectar el aparato y el módulo separado,

conmutar 1 o varios de los 4 switches de la tarjeta del aparato,

y operar de igual modo en la tarjeta de la caja separada.

**Atención :** el código debe ser el mismo entre las 2 tarjetas.

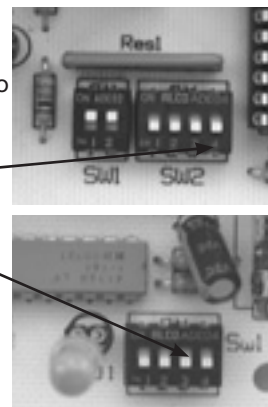

Para la fijación mural de la caja, basarse en la figura:

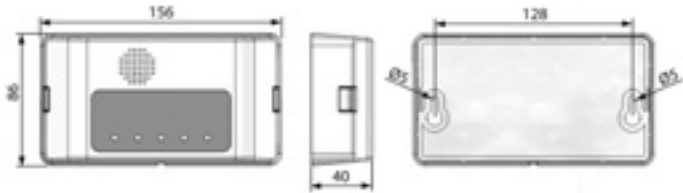

La caja de alarma posee 5 LED y un buzzer.  
Las LED se encienden únicamente para señalar un fallo.

- 1/ Las 3 LED rojas «alarma motor» y «alarma general» reproducen el funcionamiento de las LED correspondientes de la tarjeta de base.
- 2/ La LED amarilla «recepción AF» reproduce el funcionamiento de la LED amarilla «sector» de la tarjeta de base:
  - encendida fija = transmisión OK, tarjeta de base alimentada por la red eléctrica.
  - parpadeante = transmisión OK, pero fallo de alimentación eléctrica en la tarjeta de base (la cual funciona entonces con acumulador)
  - apagada = no hay recepción AF de la tarjeta de base = pérdida de señal AF o acumulador de la tarjeta de base descargado o avería de la tarjeta de base.
- 3/ La LED verde «sector» indica el estado de la alimentación de la caja de alarma separada:
  - encendida fija = caja alimentada por la red eléctrica.
  - parpadeante = fallo de alimentación eléctrica en la caja (la cual funciona entonces con acumulador).
  - apagada = avería de la caja o acumulador de la caja descargado.
- 4/ El buzzer suena en continuo durante una alarma.  
Para de sonar si desaparecen las alarmas o si se pulsa el botón «Puesta a cero alarma».

## 10 CONFORMIDAD CON LAS NORMAS

- **SANICUBIC® Pro** está conforme con la norma EN 12050-1 (estación de elevación de aguas residuales que contienen materias fecales), así como con las directivas Europeas sobre los productos de construcción, la seguridad eléctrica y la compatibilidad electromagnética.

La instalación y la utilización de este aparato deben corresponder a las normas de instalación europeas EN 12056 y a las exigencias locales.

## 11 PUESTA EN SERVICIO

- 1- Una vez efectuadas las conexiones hidráulicas y eléctricas, verificar la estanqueidad de las mismas dejando fluir el agua sucesivamente por cada entrada utilizada. Asegurarse del buen funcionamiento del aparato efectuando un ensayo con agua de 2 ciclos de arranque como mínimo.
- 2- **ATENCIÓN : no hacer funcionar los motores en marcha forzada (presionando los pulsadores de la caja) antes de haber puesto las bombas en el agua. El funcionamiento en seco deteriora el sistema de trituración.**

## 12 UTILIZACIÓN

- 1- **SANICUBIC® Pro** está concebido para evacuar todas las aguas usadas de origen doméstico. Cualquier otra aplicación entrañaría la anulación de la garantía. No arrojar nunca compresas, preservativos, artículos de higiene, aceites, disolventes, residuos, ácidos, bases, otros líquidos potencialmente explosivos, corrosivos...
- 2- **ATENCIÓN : en caso de corte de corriente, cortar la circulación de agua en los aparatos conectados al SANICUBIC® Pro.**
- 3- No instalar / utilizar en una zona con riesgo de explosión.

## 13 MANTENIMIENTO

El buen funcionamiento de la estación de elevación debe verificarse visualmente una vez al mes y debe ser controlado regularmente (anualmente) por un personal cualificado. Sin embargo, si sobrevinieran problemas técnicos pedir consejo al Servicio Postventa. Si el cable de este aparato resultara dañado, debe ser reemplazado por el fabricante o por su Servicio Postventa a fin de evitar daños.

## 14 GARANTÍA

**SANICUBIC® Pro** está garantizado 2 años piezas y mano de obra, siempre y cuando la instalación y la utilización sean conformes a las presentes instrucciones.



# INSTRUCCIONES RESERVADAS EXCLUSIVAMENTE A LOS PROFESIONALES CUALIFICADOS

## 15 INTERVENCIONES EVENTUALES



### INSTRUCCIONES RESERVADAS EXCLUSIVAMENTE A LOS PROFESIONALES CUALIFICADOS



Para todas las demás intervenciones, desconectar la toma de corriente

### ALARMA EN EL APARATO

ANOMALÍA CONSTATADA	CAUSAS PROBABLES	REMEDIOS
1 - Sirena + LED alarma general	• Conducto atascado	• Consultar a un reparador autorizado SFA.
2 - LED alarma general	• El aparato ha encontrado el problema anterior.	• Pulsar la alarma general para puesta a cero (la alarma se apaga). • Consultar a un reparador autorizado SFA.
3 - Sirena + Led alarma general + LED motor (roja)	• El motor está en cortocircuito. • El sistema de trituración está bloqueado. • Fallo del condensador. • Dasacoplamiento hidráulico.	• Pulsar la marcha forzada del motor en fallo. • Consultar a un reparador autorizado SFA.
4 - LED alarma general + LED motor (roja)	• El aparato ha encontrado uno de los problemas anteriores.	• Pulsar la marcha forzada del motor en fallo para puesta a cero. • Consultar a un reparador autorizado SFA.
5 - Sirena + LED alarma general + parpadeo LED amarilla red eléctrica	• Corte de corriente.	• Para parar la sirena de alarma, pulsar el botón «RAZ Alarme Générale» • Verificar la instalación eléctrica. • Consultar a un reparador autorizado SFA.
6 - LED alarma general + parpadeo LED amarilla red eléctrica	• L'appareil a rencontré la coupure secteur.	• Verificar la instalación eléctrica. • Consultar a un reparador autorizado SFA.

### ALARMA EN EL MÓDULO SEPARADO

ANOMALÍA CONSTATADA	CAUSAS PROBABLES	REMEDIOS
Buzzer + LED de alarma general.	• Conducto atascado	• Consultar a un reparador autorizado SFA.
LED de alarma general.	• El aparato ha encontrado el problema anterior.	• Pulsar la alarma general para puesta a cero (la alarma se apaga). • Consultar a un reparador autorizado SFA.
Buzzer + LED de alarma general + LED motor.	• El motor está en cortocircuito. • El sistema de trituración está bloqueado. • Fallo del condensador. • Dasacoplamiento hidráulico.	• Pulsar la marcha forzada del motor en fallo. • Consultar a un reparador autorizado SFA.
LED de alarma general + LED motor.	• El aparato ha encontrado uno de los problemas anteriores.	• Pulsar la marcha forzada del motor en fallo para puesta a cero. • Consultar a un reparador autorizado SFA.
Buzzer + LED de alarma general + LED AF parpadeante.	• Corte de corriente.	• Para parar la sirena de alarma, pulsar el botón «RAZ Alarme Générale» • Verificar la instalación eléctrica. • Consultar a un reparador autorizado SFA.
Buzzer + LED de alarma general + LED AF apagada.	• Fallo de transmisión AF. • Acumulador descargado debido a un corte de corriente.	• Bascular los switches de la transmisión AF en las 2 tarjetas electrónicas • Verificar la instalación eléctrica. • Consultar a un reparador autorizado SFA.
Buzzer + LED red eléctrica parpadeante.	• Corte de corriente de la alarma separada.	• Verificar la instalación eléctrica. • Atención! Desenchufar la toma de corriente eléctrica! Desconectar las baterías de la carta electrónica

## 16 DESMONTAJE



### INSTRUCCIONES RESERVADAS EXCLUSIVAMENTE A LOS PROFESIONALES CUALIFICADOS

En caso de que no se consiga hacer funcionar correctamente un motor, es posible «desactivar» la utilización de ese motor conmutando el «switch» correspondiente ubicado en la tarjeta (SW1: switch 1 y 2 para motores 1 y 2)

El motor «desactivado» puede desmontarse. El aparato funcionará con el motor restante.

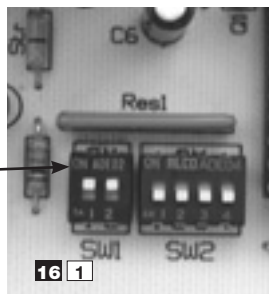

16 1

## DESMONTAJE DE UN MOTOR

### DESCONECTAR EL APARATO DE LA RED ELÉCTRICA (el piloto amarillo debe estar apagado).

Bip sonoro que indica que el aparato no está alimentado.

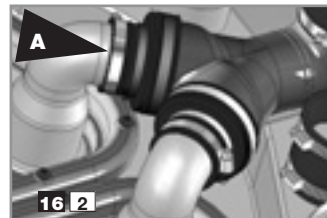

16 2

Abrir el capó.  
Aflojar la abrazadera **A** del motor defectuoso (la válvula antirretroceso permanece en su posición durante la reparación del motor).

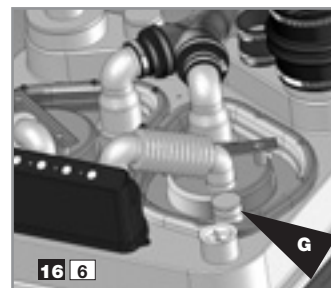

16 6

Colocar de nuevo la trampilla. Conectar de nuevo la evacuación. Utilizar el tapón **G** para obstruir la salida de los hilos del motor de la trampilla. Fijar con la abrazadera **B**.

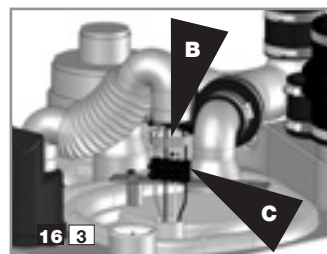

16 3

Aflojar la abrazadera **B**.  
Desconectar de la clema **C** los hilos del motor.

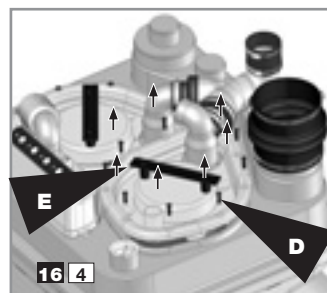

16 4

Retirar los tornillos **D** de la trampilla.  
Utilizar la empuñadura **E** para levantar el motor con precaución.

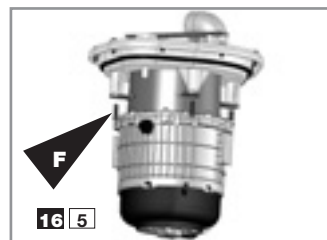

16 5

Si el motor defectuoso debe ser enviado al fabricante, es posible dejar al elevador asegurar un servicio mínimo con un sólo motor.  
Retirar los tornillos **F** del motor defectuoso de la trampilla.

Intervención en la tarjeta electrónica (cf. figura 16 1): retirar de la posición **ON** el switch que corresponde al número del motor defectuoso:

1 = motor 1

2 = motor 2

De esta forma el aparato no se pondrá en posición «alarma» y la tarjeta electrónica alimentará solamente el motor restante.

### MONTAJE DEL MOTOR

Retirar el tapón **G** y la trampilla.

Atornillar el motor a la trampilla y colocar esta última en su posición.

Conectar de nuevo los hilos de los motores (cf. figura 16 3).

#### Atención:

Respetar el código de color:

Hilo azul con el hilo azul  
Hilo marrón con el hilo marrón  
Hilo verde con el hilo verde  
Hilo blanco con el hilo blanco

Poner el switch motor de la tarjeta en posición **ON**.

Conectar de nuevo la evacuación.

Conectar el aparato a la red eléctrica.

Rehacer un test completo de puesta en servicio (cf párrafo 11).

**1** DESCRIÇÃO

**SANICUBIC® Pro** é uma estação elevatória concebida para evacuar os efluentes de pequenas unidades para uso privado ou comercial.

Respeitar todas as regras de instalação e de manutenção descritas neste manual.

Especialmente as indicações com os seguintes símbolos:

«  » indicação cujo incumprimento pode provocar riscos para a segurança das pessoas,

«  » indicação avisando-o da presença de um risco de origem eléctrica,

«  » instruções reservadas exclusivamente aos profissionais qualificados,

«**AVISO**» cujo incumprimento pode provocar riscos para o funcionamento do aparelho.

Para qualquer informação adicional, é favor contactar o nosso serviço de apoio a clientes.

**MODO DE FUNCIONAMENTO**

**SANICUBIC® Pro** dispõe de 2 bombas independentes. Cada uma destas bombas está equipada com um sistema de trituração de elevado rendimento.

As 2 bombas funcionam alternadamente. Em caso de funcionamento anormal, os 2 motores funcionam simultaneamente (se uma das bombas estiver defeituosa, a outra entra em acção, substituindo-se à primeira).

O depósito do **SANICUBIC® Pro** vem equipado com 2 tubos mergulhadores que controlam respectivamente o funcionamento do motor e o sistema de alarme.

- **Tubo mergulhador comprido** (funcionamento normal): desde que os efluentes atingem o nível de activação do tubo comprido na cuba, o sistema de bombagem põe-se a funcionar.
- **Tubo mergulhador curto** (funcionamento anormal): se as águas residuais atingem o nível superior do depósito, é estabelecido um contacto e o sistema de bombagem auxiliar entra em funcionamento forçado. Este contacto faz disparar um alarme sonoro e visual. O LED vermelho do alarme geral do teclado do **SANICUBIC® Pro** ilumina-se. O aparelho transmite, por alta-frequência, a disfunção ao módulo de alarme remoto. O **SANICUBIC® Pro** vem equipado com um módulo de alarme independente que reproduz sinais ópticos e sonoros do funcionamento do aparelho (ligação Alta Frequência). Mesmo a muito longa distância do local técnico a informação sobre o estado de funcionamento do aparelho passa em tempo real.

**2** LISTA DAS PEÇAS FORNECIDAS**3** DIMENSÕES**4** DADOS TÉCNICOS SANICUBIC®

Tipo	AI02-R90
Altura de descarga máxima	10 m
Tensão	220-240V
Frequência	50 Hz
Volume	47 l
Potência absorvida máxima	3000 W
Intensidade absorvida máxima	13 A
Classe eléctrica	I
Temperatura média das águas admissíveis	35°C
Temperatura máxima (por intermitência)	70°C*
Índice de protecção	IP67
Peso líquido (acessórios incluídos)	30 kg

\*Ciclos de evacuação quente da máquina de lavar louça e da máquina de lavar roupa

**5** ÂMBITO DE APLICAÇÃO

Águas residuais domésticas (os caudais acumulados de entrada não devem ultrapassar 80% dos indicados no gráfico ).

**6** CURVA DE PERFORMANCE

Exemplo: A bomba P1 trabalha normalmente. A 5 m de refluxo, evacua 160 l/min. A mínima dificuldade da bomba P1 ou com uma entrada de águas residuais demasiado importante, a bomba P2 entra imediatamente em acção. O débito sobe então a cerca de 275 l/min, até normalizar.

**7** EQUIVALÊNCIA ALTURA/COMPRIENTO EVACUAÇÃO**8** INSTALAÇÃO

A instalação do **SANICUBIC® Pro** deve ser efectuada no respeito das normas EN12056. A instalação e a manutenção deste aparelho devem ser efectuadas por um profissional qualificado.

Reporte-se à norma de instalação EN 12056.

**8a** REGULAMENTAÇÃO

- 1- Aviso: o local técnico em que ficará instalado o **SANICUBIC® Pro** deve ser de dimensão suficiente para estruturar um espaço de trabalho de 600 mm no mínimo à volta e por cima do aparelho para facilitar uma eventual manutenção. Este local deve ser iluminado, suficientemente ventilado e protegido contra o gelo.
- 2- Devem ser instaladas válvulas de segurança (não fornecidas) nas entradas das águas residuais bem como na conduta de evacuação.
- 3- Esta conduta de evacuação deve ser concebida de forma a evitar qualquer refluxo dos esgotos (ver exemplos desenho ). Com a instalação de uma argola anti-retorno, localizada na parte superior do nível de refluxo, o mesmo é evitado. Observações: Excepto indicações locais em contrário, o nível de refluxo corresponde ao nível da via pública (estradas, passeios...). Após a argola anti-retorno, a tubagem desce até à conduta de diâmetro superior.
- 4- Recomenda-se a instalação de uma bomba auxiliar para a drenagem eventual do local técnico (no caso de inundação).



5- A estação de recolha deve ser ventilada por cima do telhado.

6- A estação de elevatória deve ser fixa ao chão (ver parágrafo .

**8b** LIGAÇÃO DA EVACUAÇÃO

Colocar o ou os tapa-adaptadores na parte traseira do aparelho (cf. .

Graças ao sistema de dilaceração que equipa cada bomba, a conduta de evacuação pode ser realizada com um tubo **DN 50**.

A curva de descarga encontra-se na parte central do aparelho, na parte traseira (cf. ). Unir a curva ao tubo ascendente com a manga , fixar depois com abraçadeiras.

Cada bomba do **SANICUBIC® Pro** está equipada de válvulas anti-retorno.



Para válvulas e refluxo ver parágrafo .

**8c** LIGAÇÃO DE APARELHOS SANITÁRIOS ÀS ENTRADAS BAIXAS



 Se pretende instalar uma base de duche ou uma banheira ao mesmo nível que o **SANICUBIC® Pro**, o topo das válvulas de descarga das mesmas tem então que ficar obrigatoriamente a uma altura mínima de 250mm.

**8d** LIGAÇÃO ENTRADAS DN 40/50 Entradas baixas (cf. )



Entradas altas (cf. )

- Cortar a extremidade da entrada DN50 com um serrote
- Cortar a manga D ao diâmetro do tubo: DN 40 ou DN 50 (cf. )
- Fixar a manga  à entrada e ao tubo com abraçadeiras.



**8e** LIGAÇÃO DA ENTRADA DN 100/110 Entradas baixas (cf. )

- 1- Tirar a tampa da entrada lateral.
- 2- Fixar a manga  com a abraçadeira .
- 3- Enfiar o tubo DN 100/110 na outra extremidade da manga e fixá-lo com a outra abraçadeira .

Entradas altas (cf. )

- 1- Cortar a extremidade alta da entrada DN100 com uma serra.
- 2- Fixar a manga  com o colar .
- 3- Pressionar o tubo DN 100/110 na outra extremidade da manga e fixá-lo com o outro colar .

**8f** LIGAÇÃO DO ORIFÍCIO DE VENTILAÇÃO

Uma das entradas altas DN50 destina-se à ventilação. A conduta de ventilação deve estar ligada ao telhado. Cortar a extremidade de uma das entradas DN50 com uma serrote. Depois fixar a manga  com a abraçadeira . Enfiar o tubo DN50 na outra extremidade da manga e fixá-lo com outra abraçadeira .



**AVISO:** Não se deve colocar uma válvula de respiro na conduta de ventilação, esta conduta deve ficar desobstruída de forma a garantir um bom funcionamento do aparelho.

### **8a** DRENAGEM

O **SANICUBIC® Pro** está equipado de 2 tampas (**8a** **1**).

#### **Desligar a alimentação eléctrica do aparelho**

Para fazer drenagem do aparelho:

- 1- Retirar a carenagem.
- 2- Tirar 1 das 2 tampas.
- 3- Passar o tubo do aspirador (de água) para drenar o aparelho. O diâmetro de passagem é de 40 mm.
- 4- Após concluir a drenagem, coloque a tampa e a carenagem.

### **8b** FIXAÇÃO AO SOLO DO DEPÓSITO

**SANICUBIC® Pro** possui dispositivos de fixação ao solo impedindo-o de rodar ou de se deslocar.

- 1- Colocar o aparelho no lugar desejado.
- 2- Tracejar o contorno do aparelho.
- 3- Posicionar e fixar no solo os suportes segundo o plano de perfuração (**8b** **1**).
- 4- Colocar novamente o aparelho.
- 5- Fixar o aparelho com os parafusos **8b**.

### **8c** LIGAÇÃO ELÉCTRICA

- 1- A instalação eléctrica deve ser realizada por um electricista qualificado. A instalação eléctrica deve estar de acordo com as normas em vigor no país.
- 2- A alimentação deve ser realizada em classe 1. O aparelho deve ser ligado a uma caixa de conexão ligada à terra. O circuito de alimentação eléctrica deve ser protegido por um disjuntor diferencial de alta sensibilidade de 30 mA calibrado a 20 A. Esta ligação deve servir exclusivamente para a alimentação do **SANICUBIC® Pro**. Se o cabo deste aparelho estiver danificado, este deve ser substituído pelo fabricante ou pelo seu Serviço Pós Venda para evitar qualquer perigo.

## **9** FUNCIONAMENTO DO ALARME

### **1/ Alarmes gerais:**

#### **Alarme de nível:**

Se o nível da água no interior do aparelho for anormalmente elevado: activação da sirene + acendimento do LED vermelho alarme + arranque do outro motor 3 segundos depois (ver visual teclado de comando).

#### **Alarme temporal:**

Se um dos 2 motores funcionar durante mais de 1 minuto: activação do alarme + acendimento do LED vermelho de alarme + arranque do outro motor 3 segundos depois.

#### **Alarme rede eléctrica:**

No caso de falha eléctrica (ou quando se desliga o aparelho): activação da sirene + acendimento do LED vermelho alarme + intermitência do LED amarelo electricidade.

### **2/ RAZ (Colocação A Zero) alarmes gerais:**

Se o problema que activou um dos alarmes acima referido desaparecer, a sirene pára, mas o LED vermelho de alarme fica aceso para memorizar o facto do sistema ter encontrado um problema. A tecla "RAZ alarme" do teclado permite interromper a sirene em todos os casos, mas apenas permitirá desligar o LED vermelho quando o problema que activou o alarme estiver resolvido. Os alarmes da caixa deportada ficam igualmente activos enquanto o problema não ficar resolvido, permitindo assim evitar que um sistema seja "abandonado" em defeito.

### **3/ Alarmes motores:**

O dispositivo electrónico mede a intensidade absorvida (I a) de cada motor e permite detectar 2 tipos de defeitos:

- I a < I limite mínimo, podendo ser provocado por: um corte de alimentação do motor (curto-circuito), um defeito do condensador, um desacoplamento da hidráulica (turbina / sistema de trituração).

- I a > I limite máximo, provocado por um bloqueio do sistema de trituração.

Nestes 2 casos, temos: paragem do motor em causa + acendimento do respectivo LED vermelho + activação da sirene + arranque do 2º motor.

Se o consumo do 2º motor também estiver fora do limite: paragem deste motor + acendimento do respectivo LED vermelho.

A sirene pode ser desligada com a tecla "RAZ alarme", mas o LED vermelho do motor ficará aceso. Ao premir a tecla "funcionamento forçado" do motor correspondente, o LED verde acende-se se o defeito desaparecer. Enquanto não pressionar a tecla "funcionamento forçado" do motor, o aparelho funciona só com um motor. A tecla "funcionamento forçado" permite reiniciar o programa. O aparelho tentará funcionar com estes 2 motores (em alternância).

### **ALARME DO APARELHO**

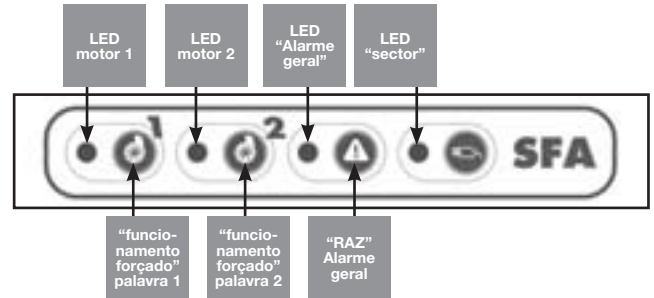

### **MÓDULO DO ALARME REMOTO**

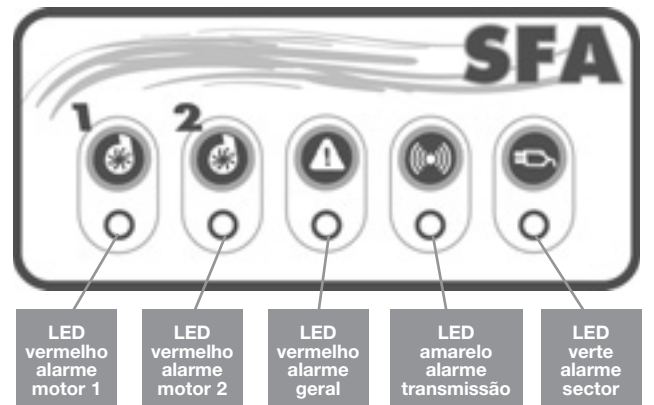

A caixa de alarme deportada está em ligação AF com o **SANICUBIC® Pro**.

Recebe do **SANICUBIC® Pro** as diversas informações do alarme. Para evitar interferências com outro sistema AF (funcionando na mesma frequência), foi prevista uma comutação da codificação AF, que liga o placa electrónica central e a caixa de alarme deportada.

Em caso de interferência com outros aparelhos HF ou outros aparelhos **SANICUBIC® Pro** por perto, desligar o aparelho e o módulo remoto,

comutar 1 ou vários dos 4 switches da placa electrónica do aparelho,

e proceder da mesma forma para a placa electrónica da caixa distante.

**Aviso:** o código deve ser o mesmo entre as 2 placas.

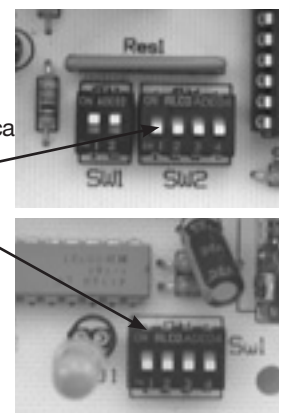

Para a fixação mural da caixa ver o esquema seguinte:

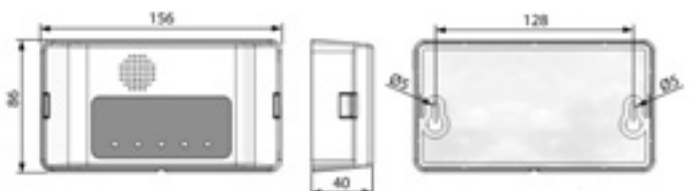

A caixa de alarme possui 5 LEDs e 1 buzina. Os LEDs acendem-se apenas para assinalar um defeito

- 1/ Os 3 LEDs vermelhos “alarme motor” e “alarme geral” reproduzem o funcionamento dos LEDs correspondentes da placa electrónica central.
- 2/ O LED amarelo “recepção AF” reproduz o funcionamento do LED amarelo sector da placa electrónica central:
  - aceso em fixo = transmissão OK, placa electrónica central sob tensão sector
  - intermitente = transmissão OK, mas defeito sector na placa electrónica central (que funciona então em acumulador)
  - desligado = mais recepção AF da placa electrónica central = perda de sinal AF, ou acumulador da placa electrónica central descarregado ou avaria da placa electrónica central.
- 3/ O LED verde “sector” indica o estatuto da alimentação da caixa de alarme remoto:
  - luz fixa = transmissão OK, caixa ligada à alimentação
  - intermitente = transmissão OK, mas anomalia na alimentação da caixa (que funciona então com bateria)
  - desligada = avaria da caixa ou bateria da caixa descarregada
- 4/ O buzina funciona em contínuo quando o alarme dispara. Para de tocar se os alarmes desaparecem ou se pressionar a tecla «RAZ» alarme geral.

## 10 EM CONFORMIDADE COM A NORMA

- **SANICUBIC® Pro** está conforme à norma EN 12050-1 (estação de recolha para efluentes contendo matérias fecais) e com as directivas Europeias sobre os produtos de construção, a segurança eléctrica e a compatibilidade electromagnética.

A instalação e utilização deste aparelho devem corresponder às normas de instalações europeias EN12056 e às exigências locais.

## 11 COLOCAÇÃO EM SERVIÇO

- 1 - Quando tiver efectuado as ligações hidráulicas e eléctricas, verificar a estanqueidade das ligações deixando correr água sucessivamente por cada entrada utilizada. Verificar o bom funcionamento do aparelho efectuando um ensaio em água de 2 ciclos de arranque no mínimo.
- 2 - **AVISO: não por os motores em funcionamento forçado (pressionando as teclas da caixa) antes que as bombas estejam em contacto com a água. Um funcionamento a seco danifica o sistema de trituração.**

## 12 UTILIZAÇÃO

- 1- O **SANICUBIC®** foi concebido para evacuar as águas usadas de origem doméstica. Qualquer outra aplicação implica a anulação da garantia. Não deitar pensos higiénicos, preservativos, artigos de higiene, óleos, solventes, resíduos, ácidos, bases, outros líquidos potencialmente explosivos, corrosivos...
- 2- **AVISO: Em caso de falha eléctrica, interrompa a passagem de água dos elementos sanitários ligados ao SANICUBIC® Pro.**
- 3- Não instalar/utilizar numa zona com riscos de explosão.

## 13 MANUTENÇÃO

O bom funcionamento da estação de recolha deve ser verificado visualmente uma vez por mês e deve regularmente ser controlado por um técnico qualificado (anualmente). Se no entanto encontrar qualquer problema técnico, pedir conselho ao serviço pós venda. Se o cabo de alimentação deste aparelho estiver danificado, este terá de ser substituído pelo fabricante ou pelo seu serviço técnico para evitar qualquer perigo.

## 14 GARANTIA

**SANICUBIC® Pro** tem uma garantia de 2 anos, nas peças e mão-de-obra desde que a sua instalação e utilização estejam em conformidade com o presente manual.



# INSTRUÇÕES RESERVADAS EXCLUSIVAMENTE AOS PROFISSIONAIS QUALIFICADOS

## 15 INTERVENÇÕES EVENTUAIS



### INSTRUÇÕES RESERVADAS EXCLUSIVAMENTE A PROFISSIONAIS QUALIFICADOS



Para quaisquer outras intervenções, desligar a ficha de alimentação eléctrica da tomada

#### ALARME NO APARELHO

ANOMALIA VERIFICADA	CAUSAS PROVÁVEIS	SOLUÇÕES
1 - Sirene + LED alarme geral	• <i>Conduta tapada</i>	• Consultar um técnico de reparação certificado SFA
2 - LED alarme geral	• <i>O aparelho encontrou o problema acima indicado</i>	• Premir o alarme geral para RAZ (o alarme apaga-se) • Consultar um técnico de reparação certificado SFA
3 - Sirene + LED alarme geral + LED motor (vermelho)	• <i>O motor está em curto-circuito</i> • <i>Sistema de trituração bloqueado</i> • <i>Defeito do condensador</i> • <i>Desacoplamento hidráulico</i>	• Premir o funcionamento forçado do motor em defeito • Consultar um técnico de reparação certificado SFA
4 - LED alarme geral + LED motor (vermelho)	• <i>O motor encontrou um dos problemas acima indicados</i>	• Premir o funcionamento forçado do motor em defeito • Consultar um técnico de reparação certificado SFA
5 - Sirene + LED alarme geral + intermitência LED amarelo sector	• <i>Corte de alimentação eléctrica</i>	• Para interromper o alarme prima a tecla RAZ Alarme Geral • Premir o funcionamento forçado do motor em defeito • Consultar um técnico de reparação certificado SFA
6 - LED alarme geral + intermitência LED amarelo sector	• <i>O aparelho encontrou uma falha eléctrica</i>	• Verificar a instalação eléctrica

#### ALARME NO MÓDULO REMOTO

ANOMALIA VERIFICADA	CAUSAS PROVÁVEIS	SOLUÇÕES
Buzinador + LED alarme geral	• <i>Conduta tapada</i>	• Consultar um técnico de reparação certificado SFA
LED alarme geral	• <i>O aparelho encontrou o problema acima indicado</i>	• Premir o alarme geral para RAZ (o alarme apaga-se) • Consultar um técnico de reparação certificado SFA
Buzinador + LED alarme geral + LED motor	• <i>O motor está em curto-circuito</i> • <i>Sistema de trituração bloqueado</i> • <i>Defeito do condensador</i> • <i>Desacoplamento hidráulico</i>	• Premir o funcionamento forçado do motor em defeito • Consultar um técnico de reparação certificado SFA
LED alarme geral + LED motor	• <i>O motor encontrou um dos problemas acima indicados</i>	• Premir o funcionamento forçado do motor em defeito • Consultar um técnico de reparação certificado SFA
Buzinador + LED alarme geral + LED HF intermitente	• <i>Corte de alimentação eléctrica</i>	• Para interromper o alarme prima a tecla RAZ Alarme Geral • Premir o funcionamento forçado do motor em defeito • Consultar um técnico de reparação certificado SFA
Buzinador + LED alarme geral + LED HF apagada	• <i>Defeito de transmissão HF</i> • <i>Bateria descarregada depois de uma falha eléctrica.</i>	• Inclinor o inversor dos switches da transmissão Alta-frequência nas 2 placas electrónicas. • Verificar a instalação eléctrica • Consultar um técnico de reparação certificado SFA
Buzinador + LED sector intermitente	• <i>Falha eléctrica do alarme remoto</i>	• Verificar a instalação eléctrica • Atenção ! Desligar a ficha da corrente ! Desconecte a placa electrónica

## 16 DESMONTAGEM



### INSTRUÇÕES RESERVADAS EXCLUSIVAMENTE A PROFISSIONAIS QUALIFICADOS

no caso de não conseguir pôr a funcionar um motor correctamente, pode «desactivar-se» esse motor invertendo o switch correspondente situado na placa. (SW1: switch 1 e 2 para motor 1 e 2).

O motor “desactivado” pode ser desmontado. O aparelho funcionará com o motor restante.

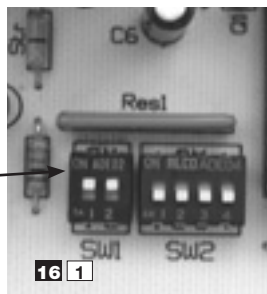

## DÉSMONTAGEM DE UM MOTOR

### DESLIGAR A FONTE DE ALIMENTAÇÃO ELÉCTRICA DO APARELHO (o indicador luminoso amarelo deve apagar-se).

O bip sonoro indica que o aparelho já não está a ser alimentado.



Retirar a carenagem. Desapertar a abraçadeira **A** do motor defeituoso (a válvula anti-retorno fica nesta posição durante a reparação do motor).

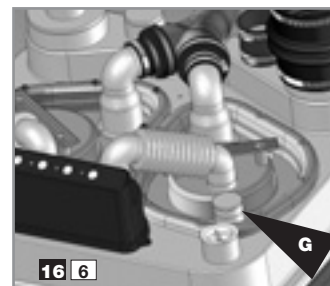

Coloque a tampa na devida posição. Ligar a evacuação. Utilizar a tampa **G** para vedar o acesso ao orifício dos fios do motor. Fixar com a abraçadeira **B**.

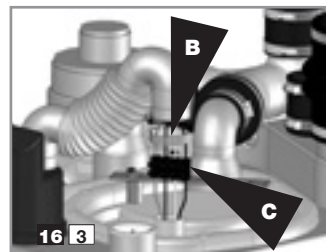

Despertar a abraçadeira **B**. Desligar os fios dos motores do dominó **C**.

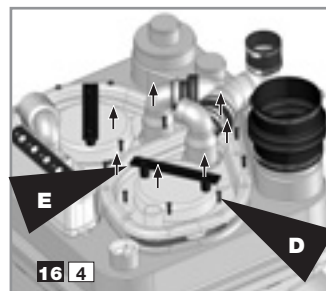

Desapertar os parafusos **D** da tampa. Utilizar a pega **E** para levantar o motor com precaução.

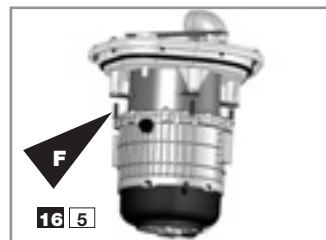

Se o motor defeituoso tiver de ser enviado para reparação ao fabricante, a estação elevatória pode assegurar um serviço mínimo com um único motor. Desapertar os parafusos **F** do motor defeituoso da tampa.

Intervenção na placa electrónica (ver esquema **16 1**): tirar da posição **ON** o switch correspondente ao número do motor defeituoso:

1 = motor 1

2 = motor 2

Assim o aparelho não fica em posição de “alarme” e a placa electrónica apenas alimentará o motor restante.

### RÉINSTALAÇÃO DO MOTOR

Tirar a tampa **G** e a tampa com pega.

Enroscar o motor na tampa e colocar a mesma no sítio.

Ligar os fios dos motores (ver esquema **16 3**).

#### Aviso:

Respeitar o código de cores:

Fio azul com fio azul

Fio castanho com fio castanho

Fio verde com fio verde

Fio branco com fio branco

Posicionar o switch do motor (na placa) na posição **ON**.

Ligar a evacuação.

Ligar a alimentação eléctrica.



Proceder a um teste de colocação em serviço (ver parágrafo **11**).

**1 OMSCHRIJVING**

De **SANICUBIC® PRO** is fecaliënvermaler/ vuilwaterpomp, ontworpen voor de afvoer van huishoudelijk afvalwater van kleine eenheden voor privé of bedrijfsmatig gebruik.

Houdt u aan de installatie- en onderhoudsvorschriften zoals uitgelegd in deze gebruiksaanwijzing.

Let goed op de volgende aanwijzingen:

- «  » Aanwijzing waarvan het niet opvolgen zou kunnen leiden tot veiligheidsrisico's voor personen,
- «  » Aanwijzing waarschuwt voor een risico van elektrische aard,
- «  » Instructies uitsluitend voor de elektriciens,

«**LET OP**» het niet opvolgen van deze waarschuwing kan er toe leiden dat er storingen in het apparaat optreden.

Voor alle aanvullende inlichtingen wordt u verzocht zich te wenden tot de servicedienst.

**WERKING**

De **SANICUBIC® PRO** bestaat uit 2 aparte pompen. Iedere pomp is voorzien van een vermaalunit met een zeer hoog prestatievermogen.

De 2 pompen werken afwisselend na elkaar. In geval van een abnormale werking werken de 2 motoren tegelijkertijd (of indien één van de pompen defect is, neemt de andere pomp het werk over).

Het reservoir van de **SANICUBIC® Pro** is voorzien van 2 niveauschakelaars waarvan één het functioneren van de motoren bedient en de andere het alarmsysteem.

- **Lange dompelbuis** (normale werking): zodra het afvalwater het normale schakelniveau, zal het pompsysteem gaan werken.
- **Korte dompelbuis** (abnormale werking): als het afvalwater het hoge niveau in de bak bereikt, wordt een geforceerde werking van het pompsysteem ingeschakeld. Tevens wordt een geluids- en lichtalarm ingeschakeld. De LED van het hoofdalarm op het toetsenbord van de **SANICUBIC® Pro** wordt rood. Door middel van een hoogfrequent signaal geeft het apparaat de storing door aan de draadloze alarmunit. **SANICUBIC® Pro** is voorzien van een draadloze alarm unit die optische en geluidssignalen produceert welke betrekking hebben op de werking van het apparaat (HF-verbinding). Zelfs op zeer grote afstand van de technische ruimte wordt de informatie over de staat van werking van het apparaat doorgegeven.

**2 LIJST VAN MEEGELEVERDE ONDERDELEN****3 AFMETINGEN****4 TECHNISCHE GEGEVENS SANICUBIC® PRO**

Type	R300
Max. opvoerhoogte	11 m
Spanning	220-240V
Frequentie	50 Hz
Volume	47 l
Max. opgenomen vermogen	3000 W
Max. opgenomen stroom	13 A
Elektrische classificatie	Klasse I
Gemiddelde temperatuur afvalwater (met tussenpozen)	70°C*
Beschermingsklasse	IP67
Netto gewicht (incl. onderdelen)	30 kg

\*Afvoercycli warm water vaatwasser en wasmachine

**5 TOEPASSINGSGEBIED**

Al het afvalwater van een complete woonunit (mits de hoeveelheid aangevoerd water niet meer dan 80% van de op de grafiek  aangegeven hoeveelheden bedraagt).

**6 PRESTATIECURVE**

Voorbeeld: De pomp P1 werkt normaal. Bij 5 m. opvoerhoogte wordt 160 l/min afgevoerd. Wanneer de pomp P1 het werk niet aankan of wanneer er teveel afval water verwerkt moet worden, wordt de pomp P2 ingeschakeld. Het debiet stijgt dan tot ca. 275 l/min, totdat de situatie genormaliseerd is.

**7 VERHOUDING OPVOERHOOGTE/ AFVOERCAPACITEIT****8 INSTALLATIE**

De **SANICUBIC®** moet volgens de normen EN12056 geïnstalleerd worden. Dit apparaat moet in bedrijf gesteld en onderhouden worden door een vakman. Gelieve de installatienorm EN 12056 te raadplegen.

**8a VOORSCHRIFTEN**

- 1- Let op: de ruimte waar het toestel geplaatst zal worden moet groot genoeg zijn (minimum 60 cm rondom het toestel) zodat er gemakkelijk aan gewerkt kan worden wanneer er een interventie nodig zou zijn. De ruimte moet voldoende verlicht en belucht zijn, niet overstroombaar zijn en tegen vorst beschermd worden.
- 2- De (niet meegeleverde) afsluitkranen moeten op de ingangen van het afvalwater en in de afvoerleiding geïnstalleerd worden.
- 3- Deze afvoerleiding moet zó geconstrueerd zijn dat terugstromen van afvalwater uitgesloten is. (zie voorbeeld afbeelding ). Door de installatie in de vorm van een

lus boven het terugstroomniveau wordt terugstromen voorkomen.



Opmerking: Tenzij plaatselijk anders is voorgeschreven, komt het terugstroomniveau overeen met het niveau van het stratennet (wegen, trottoirs...). Vervolg deze leiding na de terugslaglus met een leiding met een grotere diameter.

- 4- De installatie van een extra pomp voor het eventueel draineren van een technische ruimte (in geval van overstroming) wordt aanbevolen.
- 5- De fecaliënvermaler/vuilwaterpomp moet via het dak geventileerd worden.
- 6- De vermaler/vuilwaterpomp moet op de vloer bevestigd worden (zie paragraaf ).

**8b AANSLUITING VAN DE AFVOER**

Demonteer de afsluitdoppen aan de achterzijde van het apparaat (zie ook  ).

Dankzij het vermaalsysteem waarmee elke pomp is uitgerust, is een afvoer van Ø 50 mm PVC of ABS voldoende.

Het perskniestuk bevindt zich in het midden van het apparaat, aan de achterzijde (zie ook ). Verbind dit via het rubberen verbindingstuk  met de verticale leiding en bevestig het met de slangklemmen.

Iedere pomp van de **SANICUBIC® Pro** is uitgerust met een terugslagklep.

Zie voor de kranen en terugstroming paragraaf .



**8c AANSLUITING VAN SANITAIR OP DE ZIJ-INGANGEN**

 Indien u een douche of een bad wilt installeren op hetzelfde niveau als de **SANICUBIC® Pro**, dan moet u zorgen dat de bovenkant van de sifon van deze apparaten zich op minstens 250 mm hoogte bevindt.

**8d AANSLUITING VAN DE INGANGEN DN 40/50**



Lage ingangen (zie ook  )

Hoge ingangen (zie ook  )

- Zaag het uiteinde van de ingang DN50 af met een zaag
- Zaag de bus D op de diameter van de leiding: DN 40 of DN 50 (zie ook  )
- Bevestig de bus  op de ingang en op de leiding met behulp van de slangklemmen.

**8e AANSLUITING VAN DE INGANG DN 100/110**

Zij- ingangen (zie ook  )

- 1- Verwijder de dop van de zij-ingang.
- 2- Bevestig de manchet  met de slangklem .
- 3- Steek de buis DN 100/110 in het andere uiteinde van de manchet en bevestig hem met de andere slangklem .

## Boveningangen (zie ook **3a2**)

- 1- Zaag het hoge uiteinde van de ingang DN100 open met een zaag.
- 2- Bevestig de manchet **1** met de slangklem **1**.
- 3- Steek de buis DN 100/110 in het andere uiteinde van de manchet en bevestig hem met de andere slangklem **1**.

## **3f** AANSLUITING VAN DE BELUCHTING

Eén van de boveningangen DN50 moet voor de ventilatie gebruikt worden. De luchtleiding moet op het dak worden aangesloten. Zaag het uiteinde van één van de ingangen DN50 open met een zaag. Bevestig vervolgens de manchet **1** met de slangklem **1**. Steek de buis DN50 in het andere uiteinde en bevestig hem met de andere slangklem **1**.

**LET OP:** Geen vacuümafsluiter aansluiten op de afzuigleiding, voor een goede werking van het apparaat moet de leiding open blijven.

## **3g** LEGEN

**SANICUBIC® Pro** is voorzien van 2 stoppen (**3g** 1).

### Onderbreek de elektrische voeding van het toestel.

Voor het legen van het apparaat:

- 1- Klik het deksel los.
- 2- Verwijder 1 van de 2 stoppen.
- 3- Voer de stofzuigerbuis (voor water) door om het apparaat te legen. De doorvoerdiameter is 40 mm.
- 4- Plaats na het ledigen de stop en vervolgens het deksel weer terug.

## **3h** VLOERBEVESTIGING

**SANICUBIC® Pro** is voorzien van een vloerbevestigingsset zodat het apparaat niet kan draaien of bewegen.

- 1- Plaats het apparaat op de gewenste plaats.
- 2- Teken de omtrek van het apparaat.
- 3- Plaats de winkelhaken en bevestig ze op de vloer volgens de boortekening (**3h** 1)
- 4- Zet het apparaat terug.
- 5- Bevestig het apparaat met de schroeven **1**.

## **3i** ELEKTRISCHE AANSLUITING

- 1- De elektrische aansluitingen moeten uitgevoerd worden door een bevoegd elektricien.  
De elektrische installatie moet aan de in het land geldende normen voldoen.
- 2- De voeding moet in Klasse I uitgevoerd worden.  
Het apparaat moet aangesloten worden op een geaard verbindingkastje. De elektrische voeding moet beveiligd worden door een snelwerkende stroomonderbreker van 30mA, afgesteld op 20A.

Deze aansluiting mag enkel dienen voor de voeding van de **SANICUBIC® PRO**.

Indien de kabel van dit apparaat beschadigd is, moet hij door de fabrikant of zijn servicedienst vervangen worden, teneinde ieder gevaar uit te sluiten.

## **9** WERKING VAN HET ALARM

### 1/ Hoofdalarmen:

Indien het waterniveau in het apparaat abnormaal hoog is: sirene schakelt in + rode alarm LED gaat branden + de andere motor start na 3 seconden (zie plaatje toetsenbord bediening).

**Alarm voedingsspanning:** In geval van een stroomonderbreking: sirene schakelt in + rode alarm LED gaat branden + gele LED netspanning knippert.

### Tijdalarm:

Indien één van de 2 motoren langer dan 1 minuut werkt: sirene schakelt in + rode alarm LED gaat branden + de andere motor start na 3 seconden.

## Alarm voedingsspanning:

In geval van een stroomonderbreking (of wanneer de stekker van het apparaat uit het stopcontact gehaald wordt): sirene schakelt in + rode alarm LED gaat branden + gele LED netspanning knippert.

## 2/ RESET (Reset) hoofdalarmen:

Indien het probleem dat één van bovenstaande alarmen heeft ingeschakeld, opgelost is, stopt de sirene, maar de rode alarm LED blijft branden om aan te geven dat er een probleem in het systeem geweest is. Met de toets "RESET alarm" op het toetsenbord kan de sirene in alle gevallen uitgeschakeld worden, maar hiermee kan de rode LED uitsluitend gedoofd worden, indien het probleem dat het alarm heeft ingeschakeld, opgelost is. De alarmmeldingen op de draadloze alarmunit blijven ook actief zolang het probleem niet is opgelost. Zo wordt voorkomen dat een systeem met een storing "vergeten" wordt.

## 3/ Motoralarmen:

De elektronische voorziening meet de opgenomen stroom van iedere motor en zorgt dat 2 soorten storingen gedetecteerd kunnen worden:

- $I < I_{min}$ , kan veroorzaakt worden door: een stroomonderbreking van de motor (kortsluiting), een defect van de condensator, een ont koppeling van de hydraulica (turbine / vermaalsysteem).
- $I > I_{max}$ , kan veroorzaakt worden door een blokkering van het vermaalsysteem.

In beide gevallen: stopt de defecte motor + de bijbehorende LED gaat rood branden + inschakeling van de sirene + start van de 2e motor.

Indien het stroomverbruik van de 2e motor zich ook buiten de limiet bevindt: uitschakeling van deze motor + bijbehorende LED gaat rood branden.

De sirene kan uitgeschakeld worden met behulp van de toets "RESET alarm", maar de LED van de motor blijft rood branden. Door op de toets "manuele werking" van de betreffende motor te drukken, gaat de LED groen branden, indien het defect verholpen is. Zolang er niet op de toets "manuele werking" van de motor gedrukt wordt, werkt het apparaat op één motor. Met de toets "manuele werking" kan het programma gereïnitieerd worden. Het apparaat zal proberen met deze 2 motoren te werken (afwisselend).

## ALARM VAN HET APPARAAT

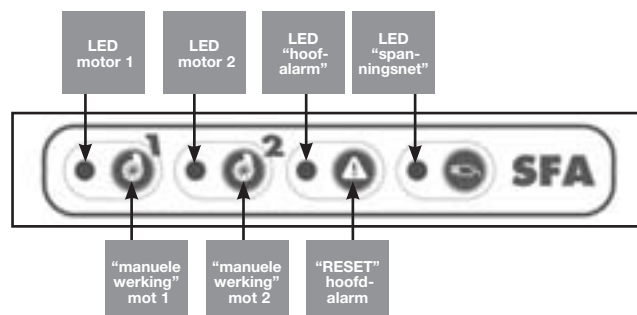

## DRAADLOZE ALARMUNIT

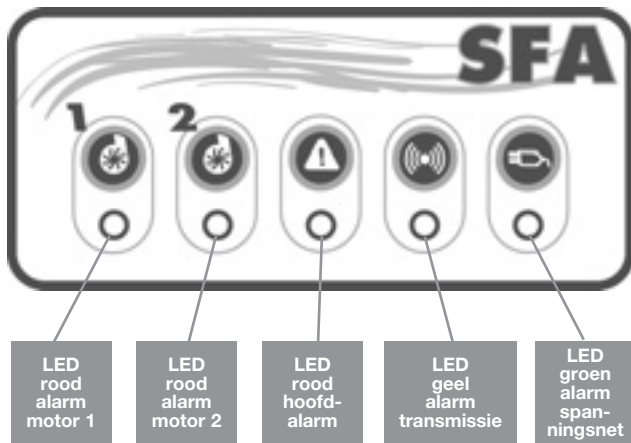

De draadloze alarmunit staat in HF verbinding met de **SANICUBIC® PRO**.

Het ontvangt hiervan de diverse alarmgegevens. Indien andere apparaten interferentie ondervinden door het systeem (of andersom), is er een omschakeling voorzien, die de printplaat met de draadloze alarm unit verbindt.

Maak in geval van interferentie met andere HF apparaten of andere **SANICUBIC® Pro** apparaten in de buurt het apparaat en de verplaatste module los,

schakel 1 of meerdere van de 4 switch schakelaars van de kaart van het apparaat om,

om en doe hetzelfde op de kaart van de draadloze alarm unit.

**Let op:** de code moet op beide kaarten dezelfde zijn.

Zie voor het bevestigen van het kastje aan de muur afbeelding.

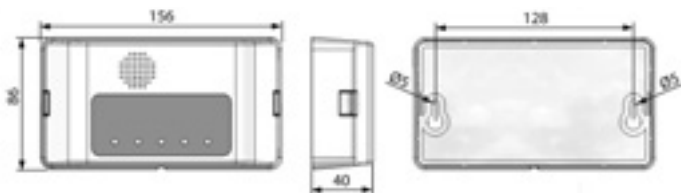

Het alarmkastje heeft 5 LED's en 1 zoemer.  
De LED's gaan uitsluitend branden om een storing te melden.

- 1/ De 3 rode LED's "alarm motor" en "hoofdalarm" geven de werking van de bijbehorende LED's van de basisprintplaat aan.
- 2/ De gele LED "ontvangst HF" geeft de werking van de gele LED voor het spanningsnet van de printplaat aan:
  - brandt permanent = transmissie OK, printplaat staat onder netspanning
  - knippert = transmissie OK, maar netstoring op de printplaat (die dan op de accu werkt)
  - gedoofd = geen HF-ontvangst meer op de printplaat = HF-signaal verloren of accu van de printplaat leeg of defecte basiskaart.

- 3/ De groene LED "spanningsnet" geeft de toestand van de voeding van de draadloze alarmunit aan:
  - brandt permanent = alarm onder netspanning
  - knippert = storing netspanning op alarm (die dan op de accu werkt)
  - gedoofd = alarm defect of accu kastje leeg

- 4/ De zoemer laat tijdens een alarm een continu geluidssignaal horen. Het alarm stopt wanneer de storing is opgeheven of wanneer de reset knop Alarm wordt ingedrukt.

## 10 NORMEN

- De **SANICUBIC®** voldoet aan de eisen conform de Norm EN12050-1 en EN60335-2-41 (afvoerpomp voor fecaliënhoudend afvalwater) alsmede aan de Europese richtlijnen betreffende elektrische veiligheid en elektromagnetische compatibiliteit.

De installatie en het gebruik van dit apparaat moeten overeenkomen aan de Europese installatienormen EN12056 en de plaatselijk geldende eisen.

## 11 IN BEDRIJF STELLEN

- 1- Wanneer alle leidingen zijn aangesloten, dient de waterdichtheid van de aansluitingen te worden gecontroleerd door water te laten stromen door alle toevoeren. Controleer de werking van het apparaat door ten minste twee cycli te laten pompen.
- 2.-**LET OP:** laat de motoren nooit manueel in werking treden (dmv de drukknoppen op de deksel) zonder dat er water in de pomp zit. Het laten pompen zonder water kan het maalsysteem beschadigen.

## 12 GEBRUIK

- 1- De **SANICUBIC® Pro** is geschikt voor de afvoer van afvalwater van huishoudelijk gebruik. Het gebruik van de **SANICUBIC® Pro** voor andere doeleinden dan voorgeschreven zal de garantie doen vervallen. Spoel nooit vochtige doekjes, condooms, maandverband, tampons, olie, oplosmiddelen, afval, zuren, mogelijk explosieve middelen,...etc. **door.**
- 2- **LET OP:** Sluit in geval van stroomuitval onmiddellijk de watertoevoeren van de aangesloten toestellen af.
- 3- Installeer/gebruik de **SANICUBIC® Pro** niet in een omgeving waar mogelijk explosiegevaar is.

## 13 ONDERHOUD

Eenmaal per maand moet gecontroleerd worden of de **SANICUBIC® pro** nog steeds goed werkt, en eenmaal per jaar moet het apparaat worden nagekeken door een vakman. Mochten er desondanks problemen ontstaan, dan kunt u onze servicedienst om advies vragen. Wanneer de elektriciteitskabel van het apparaat kapot is, dient deze te worden vervangen door de fabrikant of door de servicedienst, teneinde alle gevaar uit te sluiten.

## 14 GARANTIE

Wij bieden twee jaar garantie op onderdelen en reparaties aan de **SANICUBIC® pro**, op voorwaarde dat deze correct geïnstalleerd en gebruikt wordt, zoals aangegeven in de gebruiksaanwijzing.



# INSTRUCTIES UITSLUITEND BESTEMD VOOR TECHNISCH PERSONEEL

## 15 EVENTUELE WERKZAAMHEDEN



### INSTRUCTIES UITSLUITEND BESTEMD VOOR TECHNISCH PERSONEEL



Haal voor alle andere werkzaamheden de stekker uit het stopcontact

#### ALARM OP HET APPARAAT

GECONSTATEERDE STORING	VERMOEDELIJKE OORZAKEN	OPLOSSINGEN
1 - Sirene + LED hoofdalarm	• <i>Leiding verstopt</i>	• Raadpleeg een erkende SFA-reparateur
2 - LED hoofdalarm	• <i>Het apparaat heeft bovenstaand probleem</i>	• Druk op het hoofdalarm voor een RESET (alarm uit) • Raadpleeg een erkende SFA-reparateur
3 - Sirene + LED hoofdalarm + LED motor (rood)	• <i>De motor heeft kortsluiting</i> • <i>Vermaalsysteem geblokkeerd</i> • <i>Condensator defect</i> • <i>Ontkoppeling hydraulica</i>	• Druk op de geforceerde werking van de defecte motor voor een RESET • Raadpleeg een erkende SFA-reparateur
4 - LED hoofdalarm + LED motor (rood)	• <i>De motor heeft één van bovenstaande problemen</i>	• Druk op de geforceerde werking van de defecte motor voor een RESET • Raadpleeg een erkende SFA-reparateur
5 - Sirene + LED hoofdalarm + gele LED spanningsnet knippert	• <i>Stroomonderbreking</i>	• Druk op de RESET knop om het alarm te stoppen • Controleer de elektriciteitsinstallatie • Raadpleeg een erkende SFA-reparateur
6 - LED hoofdalarm + gele LED spanningsnet knippert	• <i>Het apparaat heeft een stroomonderbreking gehad</i>	• Controleer de elektriciteitsinstallatie

#### DRAADLOZE ALARM UNIT

GECONSTATEERDE STORING	VERMOEDELIJKE OORZAKEN	OPLOSSINGEN
Zoemer + LED hoofdalarm + LED HF knippert	• <i>Leiding verstopt</i>	• Raadpleeg een erkende SFA-reparateur
LED hoofdalarm	• <i>Het apparaat heeft bovenstaand probleem</i>	• Druk op het hoofdalarm voor een RESET (alarm uit) • Raadpleeg een erkende SFA-reparateur
Zoemer + LED hoofdalarm + LED motor	• <i>De motor heeft kortsluiting</i> • <i>Vermaalsysteem geblokkeerd</i> • <i>Condensator defect</i> • <i>Ontkoppeling hydraulica</i>	• Druk op de geforceerde werking van de defecte motor voor een RESET • Raadpleeg een erkende SFA-reparateur
LED hoofdalarm + LED motor	• <i>De motor heeft één van bovenstaande problemen</i>	• Druk op de geforceerde werking van de defecte motor voor een RESET • Raadpleeg een erkende SFA-reparateur
Zoemer + LED hoofdalarm + LED HF knippert	• <i>Stroomonderbreking</i>	• Druk op de RESET knop op het alarm te stoppen • Controleer de elektriciteitsinstallatie • Raadpleeg een erkende SFA-reparateur
Zoemer + LED hoofdalarm + LED HF gedoofd	• <i>Storing in HF-transmissie</i> • <i>Accu leeg als gevolg van een stroomonderbreking.</i>	• Schakel de switches van de HF transmissie over op de 2 printplaten • Controleer de elektriciteitsinstallatie • Raadpleeg een erkende SFA-reparateur
Zoemer + LED spanningsnet knippert	• <i>Stroomonderbreking draadloze alarm unit</i>	• Controleer de elektriciteitsinstallatie • <b>Attentie!</b> Trek de stekker uit het stopcontact! Koppel de accu van de printplaat los

## 16 DEMONTAGE



### INSTRUCTIES UITSLUITEND BESTEMD VOOR TECHNISCH PERSONEEL

Indien het niet mogelijk is de motor goed te laten werken, kan het gebruik van deze motor "uitgeschakeld" worden door de bijbehorende "switch" op de kaart om te schakelen. (SW1: switch 1 en 2 voor motor 1 en 2).

De "uitgeschakelde" motor kan gedemonteerd worden. Het apparaat werkt dan met de resterende motor.

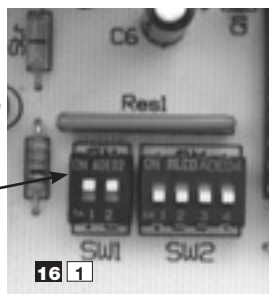

## DEMONTAGE VAN EEN MOTOR

### SCHAKEL DE STROOMTOEVOER VAN HET TOESTEL UIT (het gele lampje moet uit zijn).

Een pieptoon geeft aan dat het apparaat niet meer van stroom voorzien wordt.

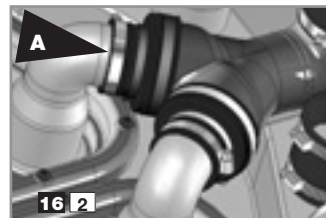

Haal de kap los. Schroef slangklem **A** van de defecte motor los (de terugslagklep blijft op zijn plaats tijdens het herstellen van de motor).

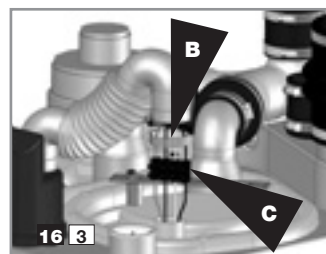

Schroef slangklem **B** los. Maak de motorbedrading los van kroonsteentje **C**.

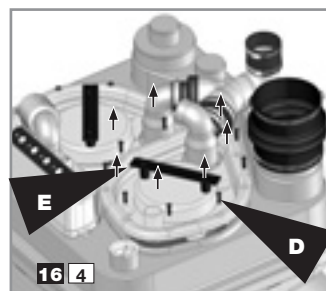

Draai de schroeven **D** van de kap los. Gebruik de handgreep **E** om de motor voorzichtig op te tillen.

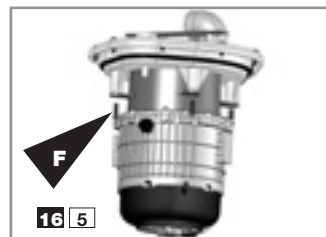

Indien de defecte motor terug moet naar de fabrikant, kunt u de fecaliënvermaler/vuilwaterpomp op minimaal niveau laten werken met één motor.

Draai de schroeven **F** van de defecte motor los.

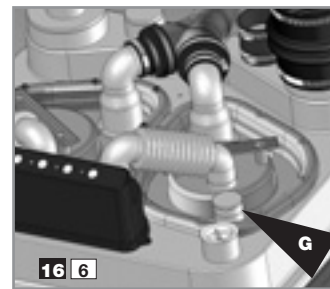

Zet de kap terug op zijn plaats. Sluit de afvoer weer aan. Gebruik de dop **G** om de uitgang van de motorbedrading van het deksel te dichtten. Bevestig de slangklem **B**.

Werkzaamheden aan de printplaat (zie ook afbeelding 16.1): haal de switch die bij het nummer van de defecte motor behoort, van de ON-stand af:

- 1 = motor 1
- 2 = motor 2

Het apparaat zal zo niet in de "alarm"-stand gezet worden en de printplaat zal uitsluitend de resterende motor van stroom voorzien.

#### MONTAGE VAN DE MOTOR

Verwijder de dop **G** en het luik.

Draai de motor weer vast op het luik en zet het luik weer terug.

Sluit de motorbedrading weer aan (zie ook afbeelding 16.3).

#### Let op:

Neem de kleurcode in acht: Blauwe draad met blauwe draad

Bruine draad met bruine draad

Groene draad met groene draad

Witte draad met de witte draad

Zet de motorswitch van de printplaat op de ON stand.

Sluit de afvoer weer aan.

Zet het apparaat onder spanning.

Voer opnieuw een complete test uit voor ingebruikname (zie paragraaf 11).

**1 BESKRIVNING**

**SANICUBIC® Pro** är en pumpstation för privat eller kommersiellt bruk som är utformad för att avleda avloppsvatten.

Följ alla råd för installation och underhåll som anges i denna bruksanvisning.

Särskilt viktiga är de anvisningar som är märkta med

«  » säkerhetsrisker för människor kan bli följden av att anvisningen inte följs,

«  » elektriska risker kan förekomma,

«  » anvisningarna vänder sig till behöriga yrkesmän,

«**WARNING**» risker för maskinens funktion kan bli följden av att anvisningen inte följs.

**FUNKTIONSPRINCIP**

**SANICUBIC® Pro** innehåller två av varandra oberoende pumpar. Båda pumparna är utrustade med ett högpresterande finfördelningssystem.

De två pumparna fungerar växelvis. Vid överbelastning går båda pumparna samtidigt. Om en av pumparna är defekt tar den andra över.

**SANICUBIC® Pro:s** behållare är försedd med två dykrör varav det ena styr motorens funktion, och det andra larmsystemet.

- **Långt dykrör** (normal funktion): när avloppsvattnet når avkännaren i det långa dykröret så startar pumpsystemet.  
- **Kort dykrör** (vid överbelastning) om avloppsvattnet når behållarens max. nivå, sluts en kontakt som aktiverar pumpens reservsystem. Kontakten utlöser också ett ljud- och visuellt larm. Alarmlampan på **SANICUBIC® Pro's** kontrollpanel blir röd.

**SANICUBIC® Pro** är utrustad med en fjärransluten larmmodul som avger ljus- och ljudsignaler i förhållande till pumpens funktion (HF-förbindelse). Informationen om pumpstationens funktion sänds i realtid även på mycket långt avstånd från dess placering.

**2 FÖRTECKNING ÖVER MEDFÖLJANDE DELAR****3 MÅTTUPPGIFTER****4 TEKNISKA DATA SANICUBIC® Pro**

Typ	R300
Max lyfthöjd	11 m
Spänning	220-240V
Frekvens	50 Hz
Volym	47 l
Nominell effekt	max 3000 W
Strömstyrka	max 13 A
Elklass	I
Drifttemperatur för inloppsvatten	35°C
Maxtemperatur (i intervaller):	70°C*
Skyddsklass	IP67
Nettovikt (inklusive tillbehör)	30 kg

\*Korta perioder för avledning av varmvatten från disk- och tvättmaskin.

**5 TILLÄMPNINGSSOMRÅDE**

Hushållsavloppsvatten (det sammanlagda inloppsflödet får inte överstiga 80 % av de flöden som anges i diagram **6**).

**6 PRESTANDAKURVA**

Exempel: Pump P1 fungerar normalt. Vid 5 m lyfthöjd avleds 160 l/min. Om pump P1 fungerar felaktigt eller vid för stort inflöde av avloppsvatten startar pump P2 i funktion. Kapaciteten ökar då till ca 275 l/min, tills tillståndet har normaliserats.

**7 DIAGRAM - VERTIKAL OCH HORISONTELL PUMPNING****8 INSTALLATION**

Installationen av **SANICUBIC® Pro** ska utföras enligt standard EN12056 och göras av behörig yrkesman.

**8a FÖRESKRIFTER**

- Observera: Utrymmet där **SANICUBIC® Pro** ska installeras måste vara tillräckligt stort. Det måste finnas ett minst 600 mm stort arbetsutrymme runt om och ovanför pumpen för att underlätta underhållsgrepp. Utrymmet bör vara upplyst, ha tillräcklig luftväxling och skyddas mot frost.
- Avstängningsventiler (medföljer ej) måste monteras på inloppen för avloppsvatten liksom på utloppsröret.
- Utloppsröret måste vara utformat så att retur av avloppsvattnet ej kan ske (se exempel, bild **8a.3**). Genom att montera en rörslinga ovanför återflödesnivån förhindras återflöde.  
**Anmärkning:** Utom vid lokala bestämmelser motsvarar återflödesnivån vägnätets nivå (vägar, trottoarer m.m.). Anslut rörledningen efter återflödesslingan till ett rör med större diameter.
- Det är rekommenderat att installera en hjälpump för dräneringen av utrymmet i lokalen (i händelse av översvämning).
- Avluftning av pumpstationen skall ske genom tak.
- Pumpstationen måste fästas i golv (se **8a.1**).

**8b ANSLUTNING AV TRYCKLEDNING**

Ta bort skyddskåpan på baksidan av pumpen (se **8a.1**).

Tack vare malsystemet som finns på varje pump, räcker **DN 50** som dimension på tryckledningen.

Utloppsanslutningen finns mitt på pumpens baksida (se **8b**). Anslut den med muff **D** till utloppsröret och fäst den med slangklämmor.

Pumparna i **SANICUBIC® Pro** är utrustade med backventiler.

Se avsnitt **8a** vad gäller ventiler och returvattnet.

**8c ANSLUTNING AV SANITÄRA UTRUSTNINGAR TILL DE NEDRE INLOPPEN**

 Om du vill installera en dusch eller ett badkar i samma nivå som **SANICUBIC® Pro**, måste du se till att den övre delen av den anslutna utrustningens avloppshål befinner sig min 250 mm över pumpens nedre inloppsanslutningar.

**8d ANSLUTNING AV DN 40/50-INLOPP**

**Undre inlopp** (se **8d.1**)

**Övre inlopp** (se **8d.2**)

- Såga av änden av DN50-inloppet
- Skär av muffen **D** till anslutningens diameter: DN 40 eller DN 50 (se **8d.3**)
- Sätt fast muffen **D** på inloppet och på röret med hjälp av bifogade rörklammer.

**8e ANSLUTNING AV DN 100/110-INLOPP**

**Nedre inlopp** (se **8e.1**)

1- Ta bort proppen i sidoinloppet.

2- Sätt fast muff **F** med rörklammer **J**.

3- Tryck in DN 100/110-röret i muffens andra ända och sätt fast den med den andra **J**-klammern.

**Övre inlopp** (se **8e.2**)

1- Såga av den övre ändan av DN100-inloppet.

2- Sätt fast muff **F** med rörklammer **J**.

3- Tryck in DN 100/110-röret i muffens andra ända och sätt fast den med den andra **J**-klammern.

**8f AVLUFTNINGSANSLUTNING**

Ett av de övre DN50-inloppen måste användas för avluftning som måste ske genom taket.

Såga av ändan av ett av DN50-inloppen. Sätt fast muff **D** med slangklämma **G**.

Tryck in DN50-röret i muffens andra ända och sätt fast den med den andra **G**-klammern.

**OBS!** Installera inte en vakuumventil till avluftningsröret. För att pumpen ska fungera väl ska avluftningen hållas öppen.



## 8a TÖMNING

**SANICUBIC® Pro** är försedd med två proppar (8a 1).

**Slå från strömförsörjningen till utrustningen.**

- 1- Ta av huvens klämmor.
- 2- Ta bort en av de två propparna.
- 3- För in sugslangen för att tömma utrustningen. Hålet är 40 mm i diameter.
- 4- Sätt tillbaka proppen och huvan när utrustningen har tömts.

## 8b MONTERING AV SANICUBIC® PÅ GOLVET

**SANICUBIC® Pro** har fästdon för fastsättning på golvet som hindrar utrustningen från att vrida eller förflytta sig.

- 1- Placera utrustningen på önskad plats.
- 2- Rita upp utrustningens kontur.
- 3- Placera och sätt fast vinkelfästena enligt bild (8b 1)
- 4- Sätt tillbaka utrustningen.
- 5- Fäst utrustningen med skruvar 8.

## 8c ELANSLUTNING

- 1- Elinstallation måste utföras av en behörig elektriker. Elinstallation måste överensstämma med gällande normer i aktuellt land.
- 2- Strömförsörjningen måste vara i klass 1. Utrustningen ska anslutas till en jordad kopplingsdosa. Matningskretsen måste skyddas av en mycket känslig differentialbrytare (30 mA) kalibrerad till 20 A. Kopplingen får endast användas för matning av **SANICUBIC® Pro**. Om enhetens kabel är skadad måste den bytas ut av tillverkaren eller av auktoriserad serviceverkstad.

## 9 LARMFUNKTIONEN

### 1/ Allmänna larm:

#### Nivålarm:

Om vattennivån inuti utrustningen är onormalt hög: ljudlarmet aktiveras, den röda lampan tänds, den andra motorn startar efter 3 sekunder (se bild av kontrollpanelen).

#### Tidslarm:

Om en av de två motorerna är igång i mer än 1 minut: ljudlarmet aktiveras, larmlampan tänds röd, den andra motorn startar efter 3 sekunder.

#### Nätlarm:

Vid strömavbrott (eller när utrustningen är avstängd): ljudlarmet aktiveras, larmlampan tänds röd, nätlampan blinkar gul.

### 2/ Återställning av allmänna larm:

Om problemet som utlöste ett av larmen ovan försvinner, så upphör även ljudlarmet men den röda larmlampan fortsätter att lysa som en påminnelse om att ett problem uppstått i systemet. Med knappen "larmåterställning" på kontrollpanelen kan ljudlarmet stängas av men det är inte möjligt att släcka den röda larmlampan så länge problemet som utlöste larmet inte har avhjälpats. Larmen på fjärrboxen kommer att fortsätta att vara aktiva tills problemet har avhjälpats. Detta gör att systemet inte kan "lämnas" utan åtgärd.

### 3/ Motorlarm:

Det elektroniska systemet mäter båda motorers strömstyrka (I a). Detta gör det möjligt att upptäcka två typer av fel:

- I a < enklare fel som kan bero på el-avbrott eller kortslutning, kondensator fel eller rör som kopplats ur.
- I a > eller större fel orsakat av att skärsystemet är blockerat.

I dessa två fall stannar motorn och motsvarande röda kontrollampa tänds, ljudlarmet aktiveras, den andra motorn startar.

Om även den andra motorn ligger utanför gränsvärdena så stannar även denna motor och röd kontrollampa tänds. Ljudlarmet kan stängas av med knappen "larmåterställning" men motorerna fortsätter att lysa röd. Genom att trycka på knapparna 1 eller 2 för motsvarande motor tänds den gröna

kontrollampen om felet har försvunnit. Så länge motorerna knapp "tvångskörning" är intryckt drivs utrustningen med en motor. Programmet kan återställas med knappen "återställning huvudlarm". Utrustningen provkörs med två motorer (växelvis).

## PUMPSTATIONENS KONTROLLPANEL

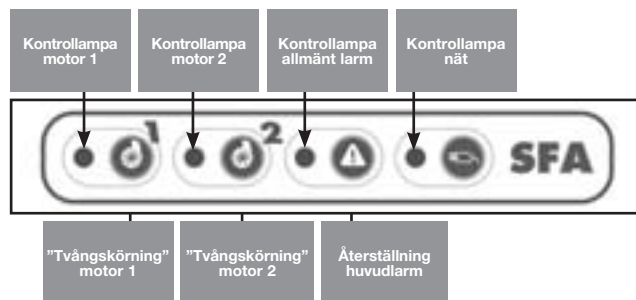

## FJÄRRANSLUTEN KONTROLLPANEL

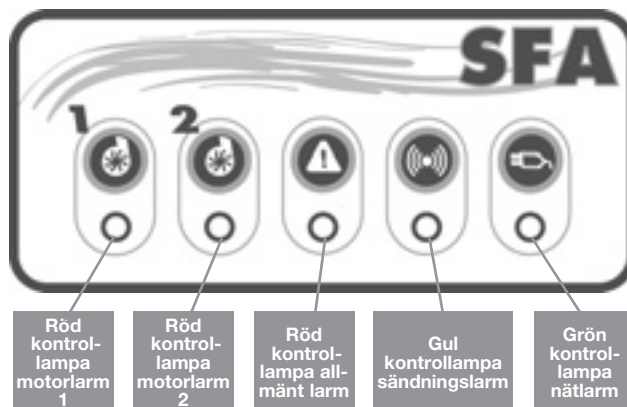

Den fjärranslutna kontrollpanelen har en högfrekvens-förbindelse till **SANICUBIC® Pro**.

Den tar emot diverse larminformation. Om annan högfrekvent utrustning störs av systemet (eller tvärtom), är det möjligt att ändra högfrekvensens kodning som förbinder elektronik kortet och den fjärranslutna kontrollpanelen.

Koppla ur utrustningen vid störningar med en annan högfrekvent utrustning i närheten,

ställ om en eller fler av de fyra omkopplarna på utrustningens kort,

och gör på samma sätt på fjärrmodulens kort,

**Observera:** Det måste vara samma kod för de två korten.

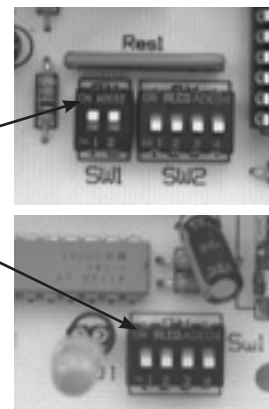

Montering på vägg:

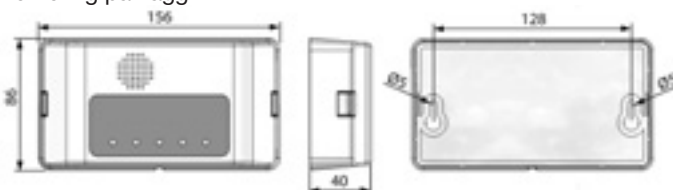

Kontrollpanelen har fem kontrollampor och en summer. Kontrollamporna tänds endast för att signalera ett fel.

1/ De tre röda kontrollamporna för "motorlarm" och "allmänt larm" återger motsvarande kontrollampors funktion på elektronik kortet.

- 2/ Den gula kontrolllampan "HF-sändning" återger funktionen på elektronikkortet:
- fast sken = sändning ok, elektronikkortet är spänningssatt
  - blinkande sken = sändning ok, men nätfel på elektronikkortet (som då fungerar med ackumulator)
  - släckt = kretskortet tar inte längre emot någon HF-sändning = förlust av HF-signal eller att kretskortets ackumulator har laddats ur.
- 3/ Den gröna kontrolllampan "nät" visar den fjärranslutna enhetens matningsstatus:
- fast sken = enheten är spänningssatt
  - blinkande sken = nätfel (men fungerar med ackumulator)
  - släckt = enhetsfel eller enhetens ackumulator har laddats ur.
- 4/ Summeren ljuder ihållande när ett larm aktiveras. Den slutar ljuda om larmet försvinner eller om man trycker på knappen "Återställning" huvudlarm.

## 10 ÖVERENSSTÄMMELSE MED STANDARDER

- **SANICUBIC® Pro** uppfyller kraven för standard EN 12050-1 (pumpstation för avlopp med fekalier) samt med de europeiska direktiven om byggprodukter, elsäkerhet och elektromagnetisk kompatibilitet.

## 11 DRIFTTAGNING

- 1- Kontrollera att anslutningarna är täta och att elektriska anslutningar är korrekt utförda. Provkör pumpen med vatten genom vart och ett av de inlopp som ska användas. Se till att utrustningen fungerar som den ska genom att utföra provkörningen i minst 2 startcykler.
- 2- **OBSERVERA : Tvångskör inte motorerna innan pumparna fyllts med vatten. Torrkörning försämrar finfördelningssystemet.**

## 12 ANVÄNDNING

- 1- **SANICUBIC® Pro** har konstruerats för avledning av hushållsavloppsvatten. All annan användning leder till att garantin upphör att gälla. Släng aldrig i bindor, kondomer, hygienartiklar, oljor, lösningsmedel, avfall, syror, baser, andra potentiellt explosionsfarliga vätskor, frätande ämnen m m i pumpen.
- 2- **OBSERVERA: Vid strömavbrott, stäng av vattentillförseln till alla anslutna enheter till SANICUBIC® Pro.**
- 3- Pumpen får inte installeras/användas i ett explosionsfarligt utrymme.

## 13 UNDERHÅLL

Pumpstationens funktion måste kontrolleras visuellt en gång i månaden och inspekteras regelbundet av en behörig person en gång per år. Rådgör med auktoriserad service verkstad om tekniska problem ändå tillstöter. Om enhetens kabel är skadad måste den bytas ut av tillverkaren eller av auktoriserad service verkstad.

## 14 GARANTI

Det är två års garanti mot fabrikationsfel (reservdelar) för **SANICUBIC® Pro**, i den mån installationen och användningen överensstämmer med denna bruksanvisning.



# DESSA ANVISNINGAR VÄNDER SIG TILL BEHÖRIGA YRKESMÄN

## 15 MÖJLIGA INGREPP



DESSA ANVISNINGAR VÄNDER SIG TILL BEHÖRIGA YRKESMÄN



Dra ut stickkontakten vid alla andra ingrepp

### LARM PÅ UTRUSTNINGEN

PROBLEM	MÖJLIGA ORSAKER	ÅTGÄRDER
1 - Ljudlarm + kontrollampa allmänt larm	• Stopp i ledning	• Kontakta en Saniflo-auktoriserad reparatör
2 - Kontrollampa allmänt larm	• Stopp i ledning	• Tryck på återställningsknappen för allmänt larm (larmlampan släcks) • Kontakta en Saniflo-auktoriserad reparatör
3 - Ljudlarm + kontrollampa allmänt larm + kontrollampa motor (röd)	• Kortslutning av motorn • Blockerat finfördelningssystem • Kondensatorfel • Hydraulisk fränkoppling	• Tryck på forcerad drift av den defekta motorn • Kontakta en Saniflo-auktoriserad reparatör
4 - Kontrollampa allmänt larm + kontrollampa motor (röd)	• Ett av följande motorproblem har uppstått: - Kortslutning av motorn - Blockerat finfördelningssystem - Kondensatorfel - Hydraulisk fränkoppling	• Tryck på forcerad drift av den defekta motorn för återställning • Kontakta en Saniflo-auktoriserad reparatör
5 - Ljudlarm + kontrollampa allmänt larm + blinkande gul nätlampa	• Strömavbrott	• Stäng av ljudlarmet genom att trycka på återställningsknappen för allmänt larm • Kontrollera elinstallationen • Kontakta en Saniflo-auktoriserad reparatör
6 - Kontrollampa allmänt larm + blinkande gul nätlampa	• Ett strömavbrott har inträffat	• Kontrollera elinstallationen

### LARM PÅ FJÄRRMODULEN

PROBLEM	MÖJLIGA ORSAKER	ÅTGÄRDER
Summer + kontrollampa allmänt larm	• Stopp i ledning	• Kontakta en SFA-auktoriserad reparatör
Kontrollampa allmänt larm	• Stopp i ledning	• Tryck på återställningsknappen för allmänt larm (larmlampan släcks) • Kontakta en Saniflo-auktoriserad reparatör
Summer + kontrollampa allmänt larm + kontrollampa motor	• Kortslutning av motorn • Blockerat finfördelningssystem • Kondensatorfel • Hydraulisk fränkoppling	• Tryck på forcerad drift av den defekta motorn • Kontakta en Saniflo-auktoriserad reparatör
Kontrollampa allmänt larm + kontrollampa motor	• Ett av följande motorproblem har uppstått: - Kortslutning av motorn - Blockerat finfördelningssystem - Kondensatorfel - Hydraulisk fränkoppling	• Tryck på forcerad drift av den defekta motorn för återställning • Kontakta en Saniflo-auktoriserad reparatör
Summer + kontrollampa allmänt larm + blinkande kontrollampa HF-sändning	• Strömavbrott	• Stäng av ljudlarmet genom att trycka på återställningsknappen för allmänt larm • Kontrollera elinstallationen • Kontakta en Saniflo-auktoriserad reparatör
Summer + kontrollampa allmänt larm + släckt kontrollampa HF-sändning	• Akkumulatören har laddats ur efter ett strömavbrott. • HF sändningsfel	• Kontrollera elinstallationen • Ställ om omkopplarna för HF-sändning på båda elektronikortet • Kontakta en Saniflo-auktoriserad reparatör
Summer + blinkande nätlampa	• Strömavbrott för fjärranslutet larm	• Kontrollera elinstallationen • Observera! Dra ut stickkontakten! Koppla ur akkumulatörerna på elektronikortet

## 16 DEMONTERING



DESSA ANVISNINGAR VÄNDER SIG TILL BEHÖRIGA YRKESMÄN

I fall du inte lyckas få motorn att fungera på rätt sätt kan du "aktivera" den genom att ställa om motsvarande omkopplare på kortet (SW1: omkopplare 1 och 2 för motor 1 och 2).

Den "avaktiverade" motorn kan demonteras. Utrustningen kommer att fungera med den kvarvarande motorn.

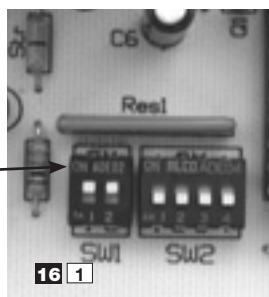

16 | 1

## TA BORT MOTORN

**KOPPLA UR STRÖMMEN**  
(den gula kontrollampen ska vara släckt).

Ljudlarm som anger att utrustningen inte längre är under spänning.



Lossa slangklämma **A** till den defekta motorn (backventilen ska sitta kvar på plats vid reparation av motorn).

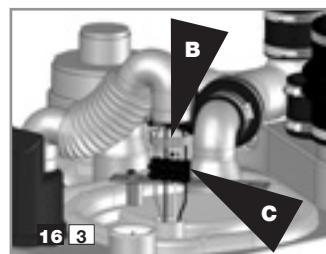

Lossa slangklämma **B**. Koppla bort motoranslutningarna från kopplingsplint **C**.

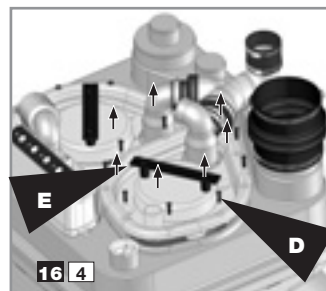

Lossa skruvarna **D** på locket. Använd handtag **E** för att försiktigt lyfta upp motorn.

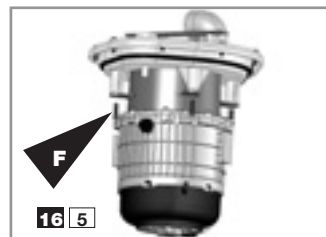

Om den defekta motorn måste skickas till tillverkaren kan pumputrustningen drivas med en enda motor. Lossa skruvarna **F** på den defekta motorns lock.

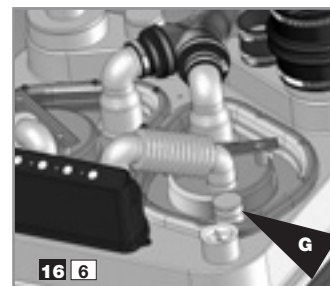

Sätt tillbaka locket. Anslut avloppet igen. Använd propp **G** för att täcka motorledningarnas utgång från luckan. Fäst med slangklämma **B**.

Ingrepp på elektronikortet (se bild 16 | 1): flytta motsvarande omkopplare från **ON**-läget till den defekta motorns nummer:

1 = motor 1

2 = motor 2

På så sätt försätts utrustningen inte i larmläge och elektronikortet kommer endast att mata den kvarvarande motorn.

### ÅTERMONTERA MOTORN

Ta bort proppen **G** och luckan.

Skruva fast motorn på luckan igen och sätt luckan i läge.

Anslut motorledningarna (se bild 16 | 3).

#### Observera:

Följ färgkoden:

Blå ledning med blå ledning  
Brun ledning med brun ledning  
Grön ledning med grön ledning  
Vit ledning med vit ledning

Ställ kortets motoromkopplare till **ON**-läget.

Anslut avloppet igen. Spänningssätt utrustningen. Gör en komplett drifttest (se avsnitt 11).

**1 BESKRIVELSE**

**SANICUBIC® Pro** er en pumpe til bortledning af spildevand for privat eller erhvervsmæssig brug.

Overhold installations- og vedligeholdelsesvejledningen i denne brugsanvisning.

Overhold især vejledningerne, der er angivet med:

«  » Risiko for personskade,

«  » Spændingsfare,

«  » Vejledning udelukkende forbeholdt autoriseret installatør,

«**VIGTIGT**» Angiver risiko for funktionsfejl hvis vejledningens anvisninger ikke følges.

For yderligere oplysninger henvises til vores kundeservice.

**DRIFTSPRINCIP**

**SANICUBIC® Pro** består af 2 uafhængige pumper. Hver pumpe er udstyret med et højtydende kværnesystem.

De 2 pumper fungerer skiftevis. I tilfælde af problemer, fungerer de 2 pumper samtidig (eller hvis den ene pumpe er defekt, tager den anden pumpe over).

Beholderen i **SANICUBIC® Pro** er udstyret med 2 dyrkrør. Det ene styrer motorens drift, og det andet styrer alarmsystemet.

- **Langt dyrkrør** (normal drift) : Når spildevandsniveauet når udløsniveauet i det lange dyrkrør i beholderen, går pumpesystemet i gang.

- **Kort dyrkrør** (unormal drift) Hvis spildevandsniveauet når op på det øverste niveau i beholderen, aktiveres en kontakt, og det sekundære pumpesystem går i gang. Denne kontakt udløser også en visuel alarm og en lydalarm. Kontrollampen på **SANICUBIC® Pro**'s kontrolpanel lyser rødt.

**2 MEDLEVEREDE DELE****3 MÅL****4 TEKNISKE SPECIFIKATIONER FOR SANICUBIC® Pro**

Type	R300
Maks. pumpehøjde	11 m
Spænding	220-240V
Frekvens	50 Hz
Volumen	47 l
Maks. effektforbrug	3000 W
Maks. strømforbrug	13 A
Strømklasse	I
Maks. temperatur for indløbsvand	35 °C
Maks. intermitterende temperatur (maks. 5 min)	70 °C*
Beskyttelsesindeks	IP67
Nettovægt (inklusive tilbehør)	30 kg

\*Korte perioder for bortledning af varmt vand fra opvaskemaskine og vaskemaskine

**5 ANVENDELSESOMRÅDE**

Spildevand i boligen (det samlede vandmængde må ikke overstige 80 % af det der er angivet i diagram ).

**6 YDELSKURVE**

Eksempel: Pumpe P1 fungerer normalt. Den pumper 160 l/min. ved en pumpehøjde på 5 m. Hvis pumpe P1 ikke starter, eller hvis mængden af spildevand er for stort, går pumpe P2 i gang. Kapaciteten stiger da til ca. 275 l/min, indtil situationen bliver normal igen.

**7 FORHOLDET MELLEM AFLØBSHØJDE OG AFLØBSLÆNGDE****8 INSTALLATION**

**SANICUBIC® Pro** skal installeres og vedligeholdes af en autoriseret tekniker i henhold til standarden EN 12056.

**8a BESTEMMELSER**

- 1- Vigtigt: Pladsen hvor **SANICUBIC® Pro** skal installeres, skal være tilstrækkeligt stort, så der er mindst 600 mm fri plads rundt om og oven over pumpen for at lette eventuelt vedligeholdelsesarbejde og skal være oplyst, tilstrækkeligt ventileret og beskyttet mod frost.
- 2- Stopventiler (medfølger ikke) skal installeres på spildevandsindløb samt på afløbssystemet.
- 3- Afløbssystem skal installeres således, at tilbageløb af spildevand fra kloakken undgås (se eksempler i illustrationen ). Tilbageløb undgås ved at installere en kontraventil over tilbageløbsniveauet.  
**Bemærk:** Medmindre andet er angivet, svarer tilbageløbsniveauet til vejniveauet (veje, gangstier osv.). Fortsæt rørløsningen efter kontraventilen med et rør, der har en større diameter.
- 4- Det anbefales, at der installeres en sekundær pumpe til eventuel bortledning af vand i lokalet (i tilfælde af oversvømmelse).
- 5- Pumpen skal være ventileret oven over loftniveau.
- 6- Pumpen skal være monteret fast til gulvet (se afsnit .

**8b TILSLUTNING AF AFLØBSRØRET**

Fjern dækkapperne bag på pumpen (se ).

Hver pumpe er udstyret med et kværnesystem, kan et afløbsrør på **DN 50 mm** bruges.

Afløbsvinklen sidder midt på pumpen, på bagsiden (se .

Forbind den med muffen  til det opadgående rør, og fastgør den med spændebåndene.

Begge pumper i **SANICUBIC® Pro** er udstyret med kontraventiler.

Se afsnit  med hensyn til ventiler og tilbageløb.



**8c TILSLUTNING TIL SIDEINDLØB**

Hvis der tilsluttes bade- eller brusekar, skal de hæves mindst **250 mm** over gulvet

**8d TILSLUTNING AF INDLØBSRØR DN 40/50**



**Sideindløb** (se )

**Indløb i top** (se )

- Skær enden af indløbet DN 50 over med en sav
- Skær muffen  over, så den passer til rørets diameter: DN 40 eller DN 50 (se )
- Fastgør muffen  på indløbet og på røret ved hjælp af spændebånd.

**8e TILSLUTNING AF INDLØBSRØR DN 100/110**

**Sideindløb** (se )

- 1- Fjern rørdækslet på indløbet på siden.
- 2- Fastgør muffen  med spændebåndet .
- 3- Sæt røret DN 100/110 ind i den anden ende af muffen, og fastgør det med det andet spændebånd .

**Indløb i top** (se )

- 1- Sav enden af det øverste indløb DN 100 over med en sav.
- 2- Fastgør muffen  med spændebåndet .
- 3- Sæt røret DN 100/110 ind i den anden ende af muffen, og fastgør det med det andet spændebånd .

**8f TILSLUTNING AF VENTILATIONSÅBNINGEN**

Ventilationsåbning på **SANICUBIC® Pro** Et af de øverste indløb (DN 50) skal bruges til ventilation. Ventilationsrøret føres ud i det fri.

Sav enden af et af indløbene (DN 50) over med en sav

Sæt derefter muffen  fast med spændebåndet .

Sæt røret DN 50 ind i den anden ende af muffen, og fastgør det med det andet spændebånd .

**VIGTIGT:** Tilslut ingen undertryksventil på ventilationsrøret. Røret skal være åbent, for at pumpen kan fungere korrekt.

## ☑ TØMNING

**SANICUBIC® Pro** er udstyret med 2 propper (☑ 1).

### Afbryd strømmen.

- 1- Tag dækslet af.
- 2- Fjern 1 af de 2 propper.
- 3- Indfør sugeslangen (til vand) for at tømme pumpen. Indløbs diameter er på 40 mm.
- 4- Sæt proppen og derefter dækslet tilbage på plads, når pumpen er tømt.

## ☑ FASTGØRELSE AF PUMPEN I GULVET

**SANICUBIC® Pro** leveres med beslag for fastgørelse af pumpen i gulvet for at forhindre, at det drejer rundt eller bevæger sig.

- 1- Anbring pumpen på det ønskede sted.
- 2- Tegn omridset af pumpen.
- 3- Anbring vinkelbeslag, og fastgør dem til gulvet i henhold til illustrationen (☑ 1)
- 4- Sæt pumpen tilbage på plads
- 5- Sæt pumpen fast med skrueene ☑.

## ☑ ELEKTRISK TILSLUTNING

- 1- Den elektriske tilslutning skal udføres af autoriseret elektriker. Den skal foregå i overensstemmelse med de gældende standarder i det pågældende land.
- 2- Strømforsyningen skal være af klasse 1. Tilslut pumpen til en jordnet kontakt (klasse 1) og beskyttet af et HPFI-relæ med stor følsomhed på 30 mA, kalibreret til 20 A. Tilslutning må udelukkende bruges til strømforsyning af **SANICUBIC® Pro**. Hvis kablet er beskadiget, skal det udskiftes af producenten eller dennes serviceværksted for at undgå, at der opstår farlige situationer.

## 9 ALARMENS FUNKTION

### 1/ Generelle alarmer:

#### Niveaularm:

Hvis vandniveauet inde i pumpen er unormalt højt, aktiveres lydalarmer, og kontrollampen lyser rødt. Den anden motor starter 3 sekunder efter (se illustrationen med kontrolpanel).

#### Tidsalarm:

Hvis én af de 2 motorer kører i over 1 minut, aktiveres lydalarmer og kontrollampen lyser rødt. Den anden motor starter 3 sekunder efter.

#### Netalarm – strømafbrydelse:

Ved strømafbrydelse (eller hvis pumpen ikke er tilsluttet) aktiveres lydalarm og kontrollampen lyser rødt, den gule kontrollampe blinker gult.

### 2/ Nulstilling af de generelle alarmer:

Hvis problemet, som udløste én af ovenstående alarmer, ophører, stopper lydalarmer, men kontrollampen fortsætter med at lyse rødt, for at angive, at systemet har haft et problem.

Tasten «Nulstil alarm» på tastaturet giver mulighed for at stoppe lydalarmer i alle tilfælde, men den giver kun mulighed for at slukke kontrollampen, hvis problemet, der udløste alarmer, er blevet løst. Dette forhindrer, at systemet forbliver i fejlstatus.

### 3/ Motoralarm:

Det elektriske system måler begge motorens strømforsyning (I a).

Det gør det muligt at opdage to typer af fejl:

- I a < mindre fejl som skyldes strømafbrydelse eller kortslutning, Kondensatorfejl eller utilsluttede interne rør pga. blokering i systemet.
- I a > Større fejl pga. blokering af kværnesystemet.

I begge tilfælde stopper motoren og modsvarende røde kontrollampe aktiveres, lydalarmer aktiveres og den anden motor starter.

Hvis den anden motor ligger udenfor grænseværdierne stopper den også og røde kontrollampe aktiveres.

Lydalarmer slukkes med "Nulstil general alarm" men motorens kontrollampe fortsætter med at lyse rødt. Ved at trykke tasterne 1 eller 2 for modsvarende motor, tændes den grønne kontrollampe og fejlen forsvinder.

Så længe "Tvangskørsel" holdes nede arbejder pumpen med en motor. Programmet kan slettes med

"Nulstil general alarm". Prøvekør derefter begge motorer – en af gangen.

## PUMPSTATIONENS KONTROLLPANEL

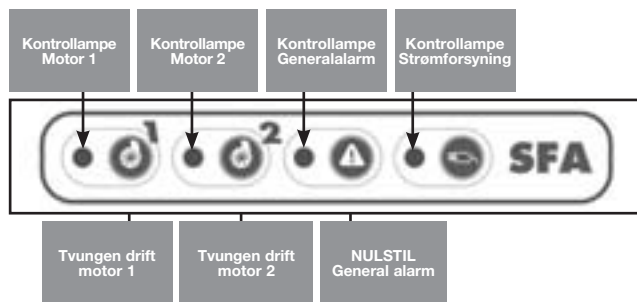

## PUMPENS FJERNBETEJNING

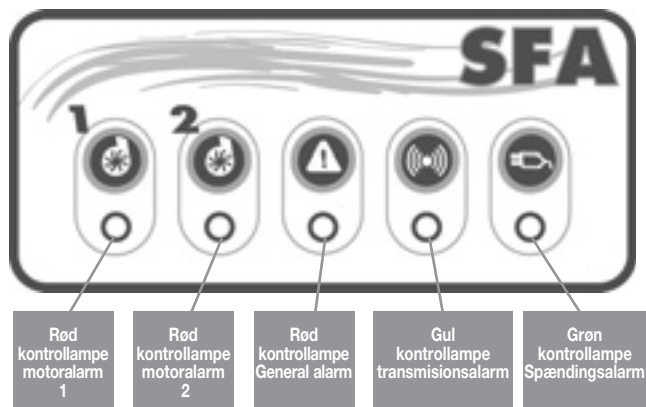

Fjernbetjeningen har forbindelse til **SANICUBIC® Pro** via HF link.

Modtager alle typer af alarmer fra pumpen. Hvis anden HF udstyr forstyrres af systemet eller omvendt er det muligt at ændre HF kodningen.

Afbryd strømforsyningen til pumpen og fjernbetjeningen.

Skift indstilling på en eller flere af de 4 swithes printkortet

Og gør det samme på fjernbetjeningen

**Bemærk:** Der skal være samme kodning på de to kort.

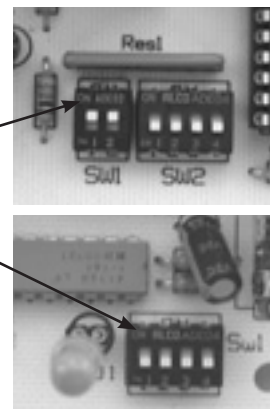

Montering på væg:

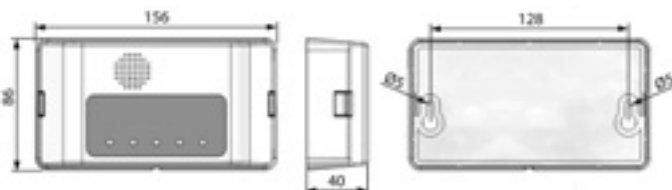

Remoten har 5 kontrollamper og en buzzer.

Kontrollamperne tændes kun for at signalere fejl.

1/ De 3 røde kontrollamper "motoralarm" og "general alarm" sender til kontrolpanelet på pumpen.

- 2/ Den gule kontrollampe "transmissionsalarm" sender til kontrolpanelet på pumpen.
- Tændt /fast lys) = transmission OK, strømforsyning til kontrolpanel er OK.
  - Blinkende = transmission OK men netfejl på kontrolpanelet, som nu får strømforsyning fra batteriet på kontrolpanelet.
  - Slukket = ingen transmission fra kontrolpanelet = ingen HF signal, batteriet er flad eller fejl på kontrolpanelet.
- 3/ Den grønne kontrollampe "spændingsalarm" viser status for strømforsyning til remoten.
- Tændt/fast lys = strømforsyning OK.
  - Blinkende = netfejl, får nu strømforsyning fra batteriet på kontrolpanelet.
  - Slukket = fejl på kontrolpanelet eller batteriet er flad.
- 4/ Lydalarmen er konstant ved alarm  
Slukker først når alarmen forsvinder eller ved tryk på "Nulstil general alarm".

## 10 OVERENSSTEMMELSE MED STANDARDER

- **SANICUBIC® Pro** opfylder kravene i standarden EN 12050-1 (pumper til spildevand med fækalier) samt kravene i de europæiske direktiver om byggevarer, el-sikkerhed og elektromagnetisk kompatibilitet.

## 11 IGANGSÆTNING

- 1- Når rør og elektriske tilslutninger er foretaget, skal det kontrolleres, at tilslutningerne er vandtætte ved at lade vandet løbe skiftevis igennem alle de anvendte indløb. Kontroller, at pumpen fungerer korrekt ved at udføre mindst 2 opstartsprocedurer med vand.
- 2- **VIGTIGT : Tving ikke systemet i gang (ved at trykke på boksens "Tvungen drift"), før end pumperne er fyldt op med vand. Ved "tørkørsel", kan kværnesystemet skades.**

## 12 BRUG

- 1- **SANICUBIC® Pro** er beregnet til bortledning af spildevand i boligen. Enhver anden brug medfører bortfald af garantien. Smid aldrig bind, præservativer, hygiejneprodukter, olie, opløsningsmidler, affald, syrer, baser, andre potentielt eksplosive, korrosive væsker ud i systemet.
- 2- **VIGTIGT: : I tilfælde af strømafbrydelse, stop øjeblikkeligt ethvert afløb af vand fra udstyr forbundet med SANICUBIC® Pro.**
- 3- Må ikke anvendes/installeres i et område, hvor der er risiko for eksplosion.

## 13 VEDLIGEHOLDELSE

Foretag visuel kontrol af pumpen en gang om måneden for at sikre korrekt brug, og få systemet efterset regelmæssigt af en kvalificeret tekniker (en gang om året). Hvis der alligevel skulle opstå tekniske problemer, bør du kontakte serviceafdelingen. Hvis kablet er beskadiget, skal det udskiftes af producenten eller af dennes serviceværksted, for at undgå, at der opstår farlige situationer.

## 14 GARANTI

**SANICUBIC® Pro** er dækket af en 2 års garanti, inklusive dele og arbejdskraft, på betingelse af, at pumpen installeres og bruges i overensstemmelse med denne brugsanvisning.



# INSTRUKTION UDELUKKENDE FOR AUTORISERET INSTALLATØR

## 15 SERVICE



### EL-INSTALLATION SKAL UDFØRES AF AUTORISERET INSTALLATØR



Før alle andre indgreb skal strømmen afbrydes

### ALARM PÅ PUMPEN

KONSTATETER FEJL	MULIGE ÅRSAGER	UDBEDRING
1 - Lydalarm + LED generel alarm	• Tilstoppet afløbsrør	• Kontakt autoriseret reparatør
2 - LED generel alarm	• Tilstoppet afløbsrør	• Tryk på generel alarm for at nulstille (alarmen slukkes) • Kontakt autoriseret reparatør
3 - Lydalarm + LED generel alarm + LED motor (rød)	• Motoren er kortslettet • Kværnesystem blokeret • Fejl på kondensator • Læk i interne rørforbindelser	• Tryk på tvungen drift for den defekte motor • Kontakt autoriseret reparatør
4 - LED generel alarm + LED motor (rød)	• Motoren er kortslettet - Kværnesystem blokeret - Fejl på kondensator - Læk i interne rørforbindelser	• Tryk på tvungen drift for den defekte motor • Kontakt autoriseret reparatør
5 - Lydalarm + LED generel alarm + blinkende LED (gul)	• Sikringen er sprunget	• For at stoppe alarm trykkes på nulstil generel alarm knappen • Tjek el-installationen • Kontakt autoriseret reparatør
6 - LED generel alarm + blinkende LED (gul)	• Stømforsyning afbrudt	• Tjek el-installationen

### ALARM PÅ FJERNBETJENINGEN (REMOTE)

KONSTATETER FEJL	MULIGE ÅRSAGER	UDBEDRING
Lydalarm + LED generel alarm	• Tilstoppet afløbsrør	• Kontakt autoriseret reparatør
LED generel alarm	• Tilstoppet afløbsrør	• Tryk på generel alarm for at nulstille (alarmen slukkes) • Kontakt autoriseret reparatør
Lydalarm + LED generel alarm + LED motor	• Motoren er kortslettet • Kværnesystem blokeret • Fejl på kondensator • Læk i interne rørforbindelser	• Tryk på tvungen drift for den defekte motor • Kontakt autoriseret reparatør
LED generel alarm + LED motor	• Motoren er kortslettet • Kværnesystem blokeret • Fejl på kondensator • Læk i interne rørforbindelser	• Tryk på tvungen drift for den defekte motor • Kontakt autoriseret reparatør
Lydalarm + LED generel alarm + LED HF blinker	• Sikringen er sprunget	• For at stoppe alarmen trykkes på nulstil generel alarm • Tjek el-installationen • Kontakt autoriseret reparatør
Lydalarm + LED generel alarm + LED HF slukket	• Stømforsyning afbrudt • Batteri afladt på grund af strømsvigt • HF transmissionsfejl	• Tjek el-installationen • Vip HF transmissionskontakterne på de to printkortene • Kontakt autoriseret reparatør
Lydalarm + LED sektor blinker	• Strømsvigt på fjernalarm	• Tjek el-installationen • Advarsel! Afbryd strømmen! Afbryd terminalerne på printkortet

## 16 DEMONTERING



### INSTRUKTION UDELUKKENDE FOR AUTORISERET INSTALLATØR

I tilfælde af, at det ikke lykkes at få motoren til at fungere korrekt, kan man «deaktivere» denne motor ved at indstille den tilsvarende kontakt placeret på kortet. (SW1; Kontakt 1 og 2 for motor 1 og 2).

Den «deaktiverede» motor kan demonteres. PUMPEN vil arbejde med den anden motor.

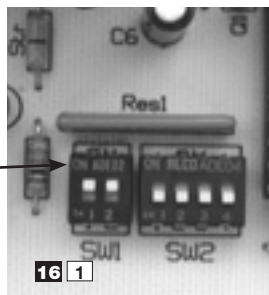

16 1

## DEMONTERING AF MOTOR

### AFBRYD STRØMFORSYNINGEN (det gule lys skal være slukket).

Alarm, der angiver, at PUMPEN ikke mere får strøm.

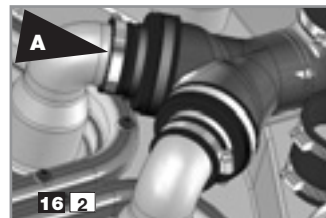

Clips dækslet af. Løsn spændebåndet **A** til den defekte motor (tjek at kontraventilen forbliver i position under reparation af motoren).

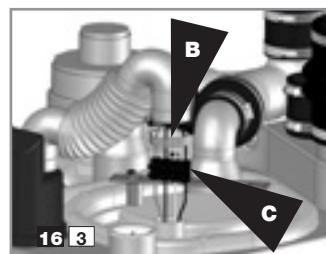

Løsn spændebånd **B**. Afmonter ledningerne fra stikket **C**.

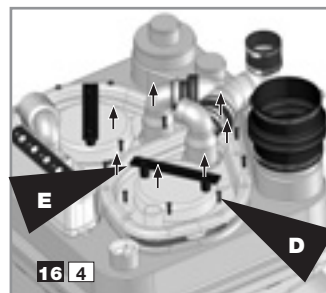

Skrue skrueene **D** fra inspektionsdækslet. Brug håndtaget **E** til forsigtigt at løfte motoren.

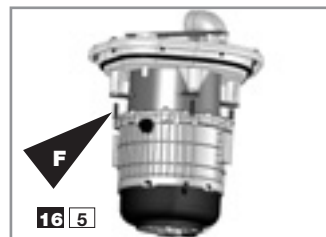

Hvis den defekte motor skal sendes tilbage til fabrikanten, kan man køre systemet med kun en motor. Fjern skrueene **F** på den defekte motor fra inspektionsdækslet.

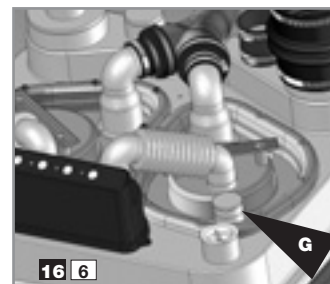

Monter inspektionsdækslet igen. Tilslut afløbsrøret igen. Brug proppen **G** til at lukke for motorkabeludgangen på inspektionsdækslet. Fastgør med spændebånd **B**.

Operation på elektronikkortet (jfr. visuel 16 1): Sæt kontakt, der svarer til nummeret på den defekte motor, fra **ON**:

1 = motor 1

2 = motor 2

PUMPEN går således ikke i «alarm» tilstand, og printkortet styrer kun den tilbageværende motor.

### GENMONTAGE AF MOTOR

Fjern stik **G** og inspektionsdækslet. Skru motoren fast på inspektionsdækslet og sæt inspektionsdækslet på plads. Gentilslut motorledningerne (se bild 16 3).

#### Advarsel:

Overhold farvekoden: Blå ledning med blå ledning Brun ledning med brun ledning Grøn ledning med grøn ledning Hvid ledning med hvid ledning

Vip motorkontakten på kortet til **ON**.

Monter afløbsrøret.

Tilslut strømforsyningen

Udfør en komplet test (jfr. paragraf 11).

**1 KUVAAUS**

**SANICUBIC® Pro** on pienikokoisten yksityis- tai liikekiinteistöjen jätevesien poistoon tarkoitettu pumppuasema. Noudata tässä dokumentissa esitettyjä asennus- ja huolto-ohjeita, erityisesti seuraavilla merkeillä varustettuja kohtia:

«  » Tämän ohjeen noudattamatta jättäminen voi vaarantaa henkilöiden turvallisuuden,

«  » Sähköiskun vaara,

«  » Vain ammattitaitoiselle asentajalle tarkoitetut ohjeet,

«**HUOMIO**» Tämän ohjeen noudattamatta jättäminen voi vaarantaa laitteen normaalin toiminnan.

Lisätietoja saat ottamalla yhteyttä laitteen myyjään.

**TOIMINTAPERIAATE**

**SANICUBIC® Prossa** on kaksi erillistä pumppua, joista kummassakin on tehokas silppurijärjestelmä. Pumput toimivat vuorotellen. Jos virtaus ylittää normaalitason, molemmat moottorit käyvät samanaikaisesti (tai jos toinen pumppu vioittuu, toinen jatkaa toimintaa).

**SANICUBIC® Pron** säiliössä on kaksi paineputkea, joista yksi ohjaa moottorien käynnistymistä ja toinen hälytysjärjestelmää.

- **Pitkä putki** (normaali toiminta): Kun jätevesi saavuttaa säiliössä pitkän putken liipaisutason, pumppujärjestelmä käynnistyy.

- **Lyhyt putki** (ylisuuri virtaus -toiminta): Jos jäteveden määrä säiliössä ylittää korkeamman tason, kytkentä sulkeutuu ja apupumppujärjestelmä käynnistyy. Kytkeä laukaisee myös valo- ja äänihälytyksen. **SANICUBIC® Pron** ohjauspaneelin yleinen hälytysledi muuttuu punaiseksi. Järjestelmä lähettää suurtaajuus -vikasignaalin kaukohälyttimeen. **SANICUBIC® Prossa** on kaukohälytysmoduuli, joka lähettää valo- ja äänihälytyksen (HF-yhteys).

**2 TUOTTEEN OSALUETTELO****3 MITAT****4 SANICUBIC® PRON TEKNISET TIEDOT**

Tyyppi	R300
Pumppaus pystysuoraan maks.	11 m
Jännite	220-240V
Taajuus	50 Hz
Tilavuus	47 l
Moottoriteho	3000 W
Enimmäisvirrankulutus	13 A
Sähköluokka	I
Optimaalisen toiminnan takaavan veden keskilämpötila	35°C
Suurin sallittu käyttölämpötila	70°C*
Kotelointiluokka	IP67
Nettopaino (sis. lisävarusteet)	30 kg
*Lyhyen ajan	

**5 KÄYTTÖALUE**

Kotitalouden jätevedet (virtaama ei saa ylittää 80 % kaavion  arvoista).

**6 OMINAISKÄYRÄ**

Esimerkki: Pumppu P1 toimii normaalisti. Se poistaa 160 litraa minuutissa nostokorkeuden ollessa 5 metriä. Jos pumpan P1 teho laskee tai jäteveden virtauksen määrä on normaalia suurempi, pumppu P2 käynnistyy. Teho nousee 275 litraan minuutissa, kunnes tilanne palautuu normaaliksi.

**7 POISTOPUTKISTON KORKEUS/PITUUS -SUHDE****8 ASENNUS**

**SANICUBIC® Pro** täytyy asentaa standardin EN 12056 mukaisesti. Vain ammattitaitoinen asentaja saa asentaa, ottaa käyttöön sekä huoltaa tätä laitetta.



**8a ASENNUSKOHDTE**

- 1- Huom: Tilan johon **SANICUBIC® Pro** asennetaan pitää olla niin suuri, että laitteen ympärille jää vähintään 60 cm tilaa huollon helpottamiseksi. Tilan pitää olla hyvin valaistu, ja siellä pitää olla tehokas ilmanvaihto. Lisäksi sen täytyy olla huurteelta suojattu.
- 2- Sisääntuloyhteisiin liitettyyn putkistoon ja viemäriputkistoon pitää asentaa sulkuventtiilit (eivät sisälly toimitukseen).
- 3- Viemäriin johtava putki täytyy sijoittaa niin, että se estää viemäriin takaiskun (ks. esimerkit kuvassa 8g). Takaisku voidaan välttää asentamalla takaiskun estävä nousuputki, joka yltää takaiskukorkeuden enimmäisrajan yläpuolelle.  
Huomautus: Takaiskukorkeuden enimmäisraja vastaa katutasoa (ajorata, jalkakäytävät jne.), elleivät paikalliset asennusmääräykset toisin määrää. Jatka viemäriin johtavaa putkistoa takaiskun estävän nousuputken jälkeen, käytä halkaisijaltaan isompaa putkea.
- 4- Mikäli **SANICUBIC** asennetaan esim. syvennykseen, suosittelemme tyhjennuspumpun asentamista tulvan varalta

**8b VIEMÄRIIN JOHTAVAN PUTKEN LIITTÄMINEN**

Poista kansi/kannet laitteen takaosasta (ks. ).

Koska molemmissa pumppuissa on silppurijärjestelmä, viemäriin johtavan muoviputken läpimitta saa olla 50 mm.

Viemärintiili sijoitetaan laitteen keskellä takana (ks. ). Käytä muhvia  nousuputken liittämiseen ja kiinnitä paikalleen letkunkiristimillä.

Kummassakin **SANICUBIC® Pron** pumppussa on sulkuventtiili.

Lisätietoja venttiileistä ja takaiskusta kappaleessa .



**8c SANITEETTITUOTTEIDEN LIITTÄMINEN ALAYHTEISIIN**

 Jos haluat asentaa saniteettituotteita samaan tasoon kuin **SANICUBIC® Pro**, varmistu siitä, että saniteettituotteiden tulppien reikien yläosat ovat vähintään 250 mm alayhteitä korkeammalla.

**8d 40/50 MM:N SISÄÄNTULOYHTEIDEN KYTKEMINEN**



**Alayhteet** (ks.  **1**)

**Yläyhteet** (ks.  **2**)



- Poista 50 mm:n yhteen pää sahalla tulpan kohdalta.
- Leikkaa muhvi  putken halkaisijan mukaan: 40 tai 50 mm (ks.  **3**).
- Kiinnitä muhvi  yhteeseen ja putkeen letkunkiristimillä.

**8e 100/110 MM:N SISÄÄNTULOYHTEEN KYTKEMINEN**



**Alasisääntuloyhteet** (ks.  **1**)

- 1- Poista sivulla olevan sisääntuloyhteen tulppa.
- 2- Kiinnitä muhvi  paikalleen letkunkiristimellä .
- 3- Työnnä 100/110 mm:n putki kokonaan muhvin F toiseen päähän ja kiinnitä se paikoilleen toisella letkunkiristimellä .

**Yläsisääntuloyhteet** (ks.  **2**)

- 1- Leikkaa 100 mm:n sisääntuloyhteen yläosa pois sahalla.
- 2- Kiinnitä muhvi  paikalleen letkunkiristimellä .
- 3- Työnnä 100/110 mm:n putki kokonaan muhvin F toiseen päähän ja kiinnitä se paikoilleen toisella letkunkiristimellä .

**8f ILMANVAIHTOKANAVAN KYTKEMINEN**

Yhtä 50 mm:n yläsisääntuloyhdyttä täytyy käyttää ilmanvaihtokanavaa varten. Ilmanvaihtoputki johdetaan katolle. Leikkaa yhden 50 mm:n sisääntuloyhteen yläosa pois sahalla. Kiinnitä muhvi  paikalleen letkunkiristimellä .

Työnnä 50 mm:n putki kokonaan muhvin D toiseen päähän ja kiinnitä se paikoilleen toisella letkunkiristimellä .

**HUOMIO:** Älä kiinnitä ilmanpäästöventtiiliä tuuletusputkeen, ilmanvaihdon tulee pysyä avoimena laitteen hyvää toimivuutta varten.

**8g TYHJENTÄMINEN**

**SANICUBIC® Prossa** on kaksi tulppaa ( **1**).

**Kytke laitteen virta pois päältä.**

**Järjestelmän tyhjentämiseksi:**

- 1- Avaa kannen pidikkeet ja poista kansi.
- 2- Irrota toinen tulpista.
- 3- Työnnä vesi-imurin putki aukkaan tyhjentämisen aloittamiseksi. Aukon läpimitta on 40 mm.
- 4- Kun laite on tyhjenetty, aseta tulppa ja kansi takaisin paikoilleen.



## 8 SANICUBICIN® KIINNITTÄMINEN LATTIAAN

**SANICUBIC® Prossa** on lattiakiinnikkeet, joiden avulla laite pysyy lattiassa pääsemättä kääntymään tai liikkumaan.

- 1- Aseta laite haluttuun paikkaan.
- 2- Piirrä laitteen ääriiviivat.
- 3- Aseta kiinnikkeet oikeille paikoilleen ja kiinnitä ne lattiaan kaavion esittämällä tavalla (8a 1).
- 4- Aseta laite takaisin paikoilleen.
- 5- Kiinnitä laite paikoilleen ruuveilla.

## 9 SÄHKÖLIITÄNTÄ

- 1- Sähköliitännän saa suorittaa vain ammattitaitoinen sähköasentaja, ja sen pitää täyttää maakohtaiset voimassaolevat säännökset.
- 2- Virtalähteen täytyy olla luokkaa 1. Laite on kytkettävä maadoitetun liitäntäkotelon kautta. Laite on kytkettävä 30 mA:n vikavirtakytkimeen ja suojattava 20 A:n sulakkeella. Liitäntää saa käyttää vain virran syöttämiseen **SANICUBIC® Prohon**. Jos laitteen sähkövirtajohto vioittuu, se pitää vaihtaa vaaratilanteiden välttämiseksi.

## 9 HÄLYTYSOIMINTO

### 1/ Yleishälytykset:

#### Kohonnut vedenpinta:

Jos vedenpinta laitteessa on epätavallisen korkealla, sumneri alkaa soida ja punainen ledi syttyy; toinen moottori käynnistyy kolmen sekunnin kuluttua (ks. viereinen kuva laitteen ohjauspaneelista).

#### Tilapäinen hälytys:

Jos toinen moottoreista käy kauemmin kuin 1 minuutin ajan: sumneri alkaa soida ja punainen ledi syttyy; toinen moottori käynnistyy 3 sekuntia myöhemmin.

#### Verkkovirtahäiriö:

Verkkovirtahäiriön ilmetessä sumneri alkaa soida ja punainen ledi syttyy; keltainen verkkovirran ledi vilkkuu.

### 2/ Yleishälytysten nollaus

Jos hälytyksen laukaissut ongelma on jokin yllä mainituista, sumneri lakkaa soimasta mutta punainen hälytysledi palaa muistuttaen siitä, että järjestelmässä on esiintynyt ongelma.

Ohjauspaneelissa olevaa hälytyksen nollauspainiketta käytetään summerin hiljentämiseksi kaikissa vikatapauksissa, mutta punainen ledi sammuu vasta silloin, kun hälytyksen aiheuttanut ongelma on ratkennut. Myös kaukohälyttimen hälytysvalot palavat, kunnes ongelma on ratkennut. Näin vältetään se, että järjestelmän vikatilajäisi huomiotta.

### 3/ Yleishälytysten nollaus

Sähköinen järjestelmä mittaa sisäänmenovirran kumpaankin moottoriin ja havaitsee kahdenlaisia vikoja:

- $I_a < I_{alaraja}$ , joka voi johtua viasta moottorin virransyötössä (oikosulku), kondensaattoriviasta, putkitukoksesta tai hydraulijärjestelmän osan irtoamisesta (turbiini/silppurijärjestelmä).
- $I_a > I_{yläraja}$ , koska silppurijärjestelmä on tukkeutunut.

Molemmissa tapauksissa vikatilassa oleva moottori pysähtyy, viasta ilmoittava ledi syttyy, hälytys kytketty päälle ja toinen moottori käynnistyy.

Jos toisen moottorin sähkönkulutus ylittää raja-arvot, se pysähtyy ja viasta ilmoittava ledi syttyy.

Summeri voidaan vaimentaa painamalla hälytyksen palautuspainiketta, mutta moottoriviasta ilmoittava ledi palaa. Kun vikatilassa oleen moottorin ohituspainiketta painetaan, syttyy vihreä ledi, jos vika on korjaantunut. Laite jatkaa toimintaa yhden moottorin varassa, kunnes vikatilassa oleen moottorin ohituspainiketta painetaan. Ohituspainiketta käytetään automatiikan uudelleenkäynnistämiseksi. Laite pyrkii tällöin toimimaan molempien moottoreiden varassa (vaihdellen).

## LAITTEEN HÄLYTYSLEDIT

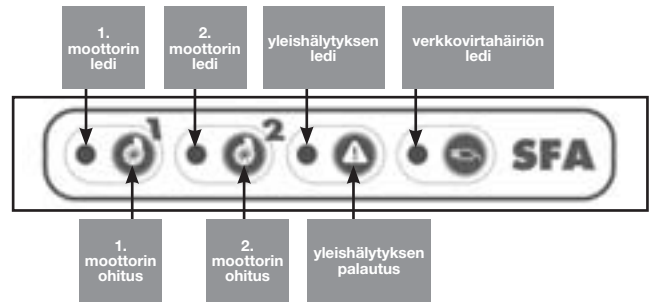

## KAUKOHÄLYTTIMEN HÄLYTYSLEDIT

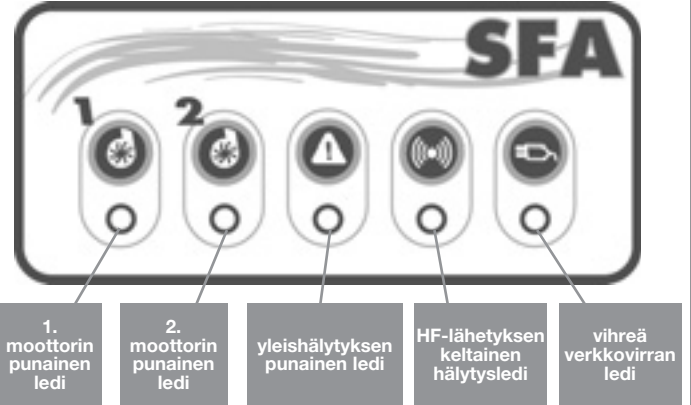

Kaukohälytys on kytketty **SANICUBIC® Prohon** suurtaajuusvastaanottimen avulla. Se ottaa vastaan laitteen lähettämät hälytystiedot. Muista samalla taajuudella toimivista suurtaajuusjärjestelmistä johtuvien häiriöiden välttämiseksi on laitteistoon asennettu suurtaajuuskoodin kytkentäjärjestelmä, joka muodostaa yhteyden ohjauspaneelin ja kaukohälyttimen välille.

Koodi voidaan vaihtaa sekä laitteen että kaukohälyttimen piirilevyssä olevan kytkimen avulla.

Mikäli ilmenee häiriötä korkeustaajuuslaitteiden tai muiden **SANICUBIC® Pro** -laitteiden läheisyydessä, kytke laite sekä erillinen moduuli irti verkosta,

kytke 1 tai useampi laitteen kortin 4:stä katkaisimesta,

vaihda kaukohälyttimen piirilevyssä olevan kytkimen asentoa vastaavalla tavalla.

**Huom.:** koodin on oltava sama 2 kortin välillä.

Kaukohälyttimen seinäkiinnitys:

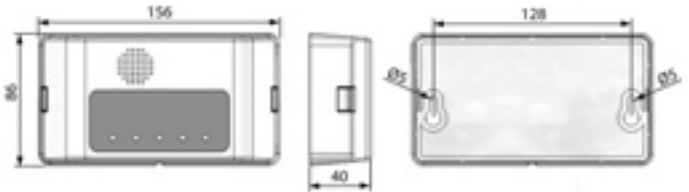

Kaukohälyttimessä on viisi lediä ja sumneri. Ledit syttyvät vikatilassa.

1/ Kolme punaista moottorivikaa ilmaisevaa lediä toistavat ohjauspaneelin vastaavien ledien toimintaa.

2/ Keltainen suurtaajuusviestin (HF) vastaanotosta ilmoittava ledi toistaa ohjauspaneelin keltaisen verkkovirtahäiriöstä ilmaisevan ledin toimintaa:

- Palaa jatkuvasti = lähetys toimii, ohjauspaneeli saa verkkovirtaa.
- Vilkkuu = lähetys toimii, mutta ohjauspaneeli on havainnut verkkovirtahäiriön (jolloin paneeli toimii pattereilla).
- Ei pala = suurtaajuusviestiä ei vastaanoteta = suurtaajuussignaalin katoaminen, ohjauspaneelin patterit lopussa tai vika ohjauspaneelissa.

3/ Vihreä verkkovirran ledi ilmoittaa kaukohälyttimen virransaannin:

- Palaa jatkuvasti = hälytyn saa verkkovirtaa.
- Vilkkuu = verkkovirtahäiriö (jolloin ohjauspaneeli toimii pattereilla).
- Ei pala = vika ohjauspaneelissa tai patterit lopussa

4/ Summeri soi jatkuvasti hälytyksen aikana.

Se lopettaa soimisen, kun hälytyksen aiheuttama ongelma on ratkaistu tai jos se kytketään pois päältä laitteen ohjauspaneelista (yleishälytyksen palautus –painike).

## 10 NORMIT

- **SANICUBIC® Pro** on valmistettu normin EN 12050-1 (ihmisperäistä orgaanista jätettä sisältävän jäteveden pumppuasema) mukaisesti ja noudattaa rakennustuotteita, sähköturvallisuutta ja sähkömagneettista yhteensopivuutta koskevia eurooppalaisia direktiivejä.

Laitteen asennuksen ja käytön täytyy noudattaa eurooppalaista asennusstandardia EN 12056 ja voimassa olevia paikallisia määräyksiä.

## 11 KÄYTTÖNOTTO

- 1- Kun vesi- ja sähköliitännät on tehty, varmista liitännöiden vesitiiveys päästämällä vettä virtaamaan kaikista käytössä olevista sisään tuloyhteistä. Varmista, että järjestelmä toimii moitteettomasti suorittamalla vähintään kaksi käynnistysjaksoa vedellä.
- 2- **HUOMIO! Älä pakota moottoria käynnistymään (kotelossa olevia painikkeita käyttäen) ennen kuin vesi on saavuttanut pumput. Pakotettu toiminta ilman vettä vahingoittaa silppurijärjestelmää.**

## 12 KÄYTTÖ

- 1- **SANICUBIC® Pro** on suunniteltu koko kotitalouden jätevesien poistamiseen. Laitteen muu käyttö aiheuttaa takuun raukeamisen. Älä koskaan päästä laitteeseen paperipyyheliinoja, kondomeja, henkilökohtaisia hygieniatuotteita, öljyjä, liuottimia, jätteitä, happoja, emäksiä tai muita mahdollisesti räjähtäviä tai syövyttäviä nesteitä jne.
- 2- **HUOMIO: Jännitehäviötilanteessa sulje vedenjuoksu kaikkiin SANICUBIC® Prohon kytkettyihin vesipisteisiin/laitteisiin.**
- 3- Älä asenna laitetta räjähdysvaara-alueelle.

## 13 HUOLTO

Pumppuasema pitää tarkastaa pintapuolisesti kerran kuussa oikean toiminnan varmistamiseksi, ja ammattitaitoisen asentajan pitää tarkistaa järjestelmä säännöllisesti (n. kerran vuodessa). Jos kuitenkin havaitset teknisiä ongelmia, käänny jälleenmyyjän puoleen. Jos laitteen sähkövirtakaapeli on vioittunut, täytyy jälleenmyyjän tai muun ammattitaitoisen henkilön vaihtaa se sähkövaaran välttämiseksi.

## 14 TAKUU

**SANICUBIC® Prolla** ja sen osilla on kahden vuoden takuu, joka on voimassa aina kun laite on asennettu ja sitä on käytetty näiden ohjeiden mukaisesti.



# VAIN AMMATTITAITOISELLE ASENTAJALLE TARCOITETUT OHJEET

## 15 VIANMÄÄRITYS



### SÄHKÖASENNUKSEN SAA TEHDÄ VAIN AMMATTITAITOINEN SÄHKÖASENTAJA



Kaikkia muita toimenpiteitä varten katkaise virta.

### LAITTEEN OHJAUSPANEELIN HÄLYTYKSET

HÄLYTYS	TODENNÄKÖINEN SYY	RATKAISUT
1 – Summeri + yleishälytyksen ledi	• Putki tukossa	• Käännä valtuutetun asentajan puoleen.
2 – Yleishälytyksen ledi	• Putki tukossa	• Nollaa painamalla yleishälytyspainiketta (hälytys loppuu). • Käännä valtuutetun asentajan puoleen.
3 – Summeri + yleishälytyksen ledi + punainen moottorivian ledi	• Oikosulku moottorissa • Silppurijärjestelmä tukossa • Kondensaattorivika • Hydraulijärjestelmän osat paikoiltaan	• Paina moottorin ohituspainiketta vikatilassa. • Käännä valtuutetun asentajan puoleen.
4 – Yleishälytyksen ledi + punainen moottorivian ledi	• Moottorissa on ilmennyt yksi ed. mainituista vioista	• Paina moottorin ohituspainiketta vikatilassa palauttaaksesi sen. • Käännä valtuutetun asentajan puoleen.
5 – Summeri + yleishälytyksen ledi + vilkkuva keltainen verkkovirtahäiriön ledi	• Verkkovirtahäiriö	• Nollaa painamalla yleishälytyspainiketta (hälytys loppuu). • Tarkista sähköliitäntä. • Käännä valtuutetun asentajan puoleen.
6 – Yleishälytyksen ledi + vilkkuva keltainen verkkovirtahäiriön ledi	• Verkkovirtahäiriö	• Tarkista sähköliitäntä.

### KAUKOHÄLYTIN

HÄLYTYS	TODENNÄKÖINEN SYY	RATKAISUT
Summeri + yleishälytyksen ledi	• Putki tukossa	• Käännä valtuutetun asentajan puoleen.
Yleishälytyksen ledi	• Putki tukossa	• Nollaa painamalla yleishälytyspainiketta (hälytys loppuu). • Käännä valtuutetun asentajan puoleen.
Summeri + yleishälytyksen ledi + moottorin ledi	• Oikosulku moottorissa • Silppurijärjestelmä tukossa • Kondensaattorivika • Hydraulijärjestelmän osat paikoiltaan	• Paina moottorin ohituspainiketta vikatilassa. • Käännä valtuutetun asentajan puoleen.
Yleishälytyksen ledi + moottorin ledi	• Moottorissa on ilmennyt yksi ed. mainituista vioista	• Paina moottorin ohituspainiketta vikatilassa palauttaaksesi sen. • Käännä valtuutetun asentajan puoleen.
Summeri + yleishälytyksen ledi + vilkkuva HF-ledi	• Verkkovirtahäiriö	• Nollaa painamalla yleishälytyspainiketta (hälytys loppuu). • Tarkista sähköliitäntä • Käännä valtuutetun asentajan puoleen.
Summeri + yleishälytyksen ledi + HF-ledi ei pala	• Vika HF-lähetysessä • Verkkovirtahäiriön takia patterit lopussa	• Tarkista HF-lähetysten kytkennät molemmissa piirilevyissä. • Tarkista sähköliitäntä • Käännä valtuutetun asentajan puoleen.
Summeri + verkkovirran ledi vilkkuu	• Verkkovirtahäiriö kaukohälyttimessä	• Tarkista sähköliitäntä Huom! Katkaise virta.

## 16 LAITTEEN PURKAMINEN



### VAIN AMMATTITAITOISELLE ASENTAJALLE TARCOITETUT OHJEET

Jos toista moottoreista ei saada toimimaan asianmukaisesti, voidaan se poistaa käytöstä ohjauspaneelin piirilevyssä olevan kytkimen avulla (SW1: kytkimet 1 ja 2 moottoreille 1 ja 2).

Näin ollen käytöstä poistettu moottori voidaan irrottaa. Laite toimii jäljelle jäävän moottorin varassa.

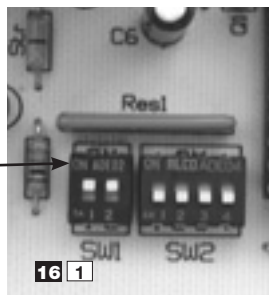

16 1

## MOOTTORIN POISTAMINEN

### KYTKE VIRTA POIS PÄÄLTÄ LAITTEESTA (keltaisen merkkivalon pitää sammua).

Laite ilmoittaa merkkiäänellä jännitteettömästä tilasta.



Aukaise kannen kiinnikkeet ja irrota se.  
Ruuvaa viallisen moottorin letkunkiristin **A** auki (takaiskuventtiili pysyy paikoillaan moottorin korjauksen aikana).

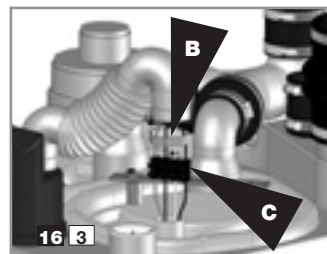

Ruuvaa letkunkiristin **B** auki. Irrota moottorin virtajohdot **C** ruuviliittimestä.

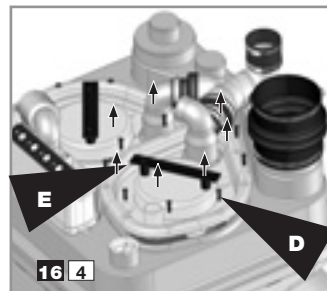

Irrota huoltoluukun ruuvit **D**. Käytä vedintä **E** moottorin nostamiseksi.

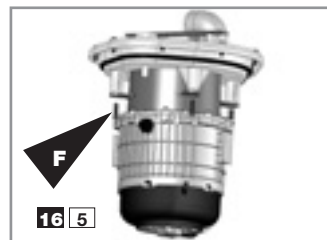

Jos viallinen moottori on palautettu valmistajalle, pumppuasemaa voidaan käyttää vähimmäiskokoonpanossa vain yhden moottorin varassa. Irrota viallisen moottorin huoltoluukun ruuvit **F**

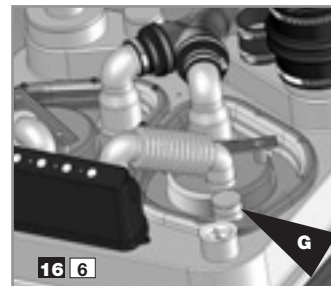

Aseta huoltoluukku takaisin paikoilleen. Kytke poistoputki takaisin paikoilleen. Käytä tulppaa **G** moottorin virtajohdon aukon peittämiseen huoltoluukussa. Laita letkunkiristin **B** paikoilleen.

Toimenpiteet piirilevyn osalta (ks. kuva 16 1):

Kytke irrotettu moottori pois "ON" -asennosta:

1 = moottori 1

2 = moottori 2

Tässä kokoonpanossa laite ei hälytä ja piirilevy antaa virtaa vain jäljelle jääneelle moottorille.

### MOOTTORIN ASENTAMINEN TAKAISIN PAIKOILLEEN

Irrota tulppa **G** ja huoltoluukku.

Ruuvaa moottori huoltoluukkuun ja aseta huoltoluukku takaisin paikoilleen.

Kytke moottorin virtajohdot (ks. kuva 16 3).

#### Varoitus:

Noudata tarkasti värikoodeja:

Sininen johto siniseen johtoon, ruskea ruskeaan, vihreä vihreään, valkoinen valkoiseen

Aseta piirilevyssä oleva moottorikytkin ON-asentoon.

Kytke poistoputki takaisin paikoilleen.

Kytke virta päälle laitteeseen.



Koekäytä laitetta kohdan 11 mukaisella tavalla.

**1 OPIS**

**SANICUBIC® Pro** jest urządzeniem do odprowadzania ścieków z domów jednorodzinnych i niedużych obiektów handlowych i gastronomicznych.

Przestrzegaj wszystkich zasad instalacji i konserwacji opisanych w tej instrukcji.

W szczególności wskazania oznaczone jako:

- «  » zalecenia, których nieprzestrzeganie może spowodować niebezpieczeństwo dla ludzi,
- «  » oznaczenie niebezpieczeństwa pochodzenia elektrycznego,
- «  » instrukcje przeznaczone wyłącznie dla profesjonalistów,
- «**UWAGA**» zalecenia, których nieprzestrzeganie stworzy zagrożenie dla prawidłowej pracy urządzenia.

Wszelkie dodatkowe informacje dostępne są w naszym dziale obsługi klienta.

**ZASADA DZIAŁANIA**

**SANICUBIC® Pro** zawiera 2 niezależne pompy. Każda z nich wyposażona jest w układ rozdrabniający o wysokiej wydajności.

Obie pompy pracują na przemian. W przypadku nieprawidłowości w działaniu, oba silniki pracują jednocześnie (albo jeśli jedna z pomp jest uszkodzona, druga przejmuje jej funkcję).

Zbiornik **SANICUBIC® Pro** wyposażony jest w dwie rurki zanurzające się, z których jedna steruje pracą silników, a druga – układem alarmowym.

- **Rurka zanurzająca się długa** (działanie normalne): z chwilą osiągnięcia przez ścieki poziomu włączającego rurkę długą uruchamia się system pompowania.

- **Rurka zanurzająca się krótka** (działanie anormalne): po osiągnięciu przez ścieki w zbiorniku wysokiego poziomu ustanawia się kontakt i włącza się wymuszona praca pomocniczego systemu pompowania. Kontakt ten uruchamia alarm dźwiękowy i wizualny. Dioda LED alarmu ogólnego na klawiaturze **SANICUBIC® Pro** świeci na czerwono. Urządzenie przekazuje sygnał wysokiej częstotliwości do skrzynki alarmu zdalnego. **SANICUBIC® Pro** wyposażony jest w zdalny moduł alarmowy, który odtwarza sygnały optyczne i dźwiękowe związane z działaniem urządzenia (połączenie HF). Informacja o stanie pracy urządzenia przesyłana jest w czasie rzeczywistym nawet na bardzo duże odległości od lokalu technicznego.

**2 LISTA DOSTARCZONYCH CZĘŚCI****3 WYMIAR****4 DANE TECHNICZNE  
SANICUBIC® Pro**

Typ	R300
Maksymalna wysokość przepompowywania	11 m
Napięcie	220-240V
Częstotliwość	50 Hz
Pojemność	47 l
Maksymalna moc pochłaniana	3000 W
Maksymalny prąd pochłaniany	13 A
Klasa elektryczna	I
Średnia temperatura ścieków wchodzących	35°C
Temperatura maksymalna (okresowo)	70°C*
Stopień ochrony	IP67
Ciężar netto	30 kg

\*Cykle opróżniania gorącej wody ze zmywarki i pralki

**5 ZAKRES STOSOWANIA**

Ścieki z gospodarstwa domowego (skumulowane natężenia przepływu na wejściu nie mogą przekraczać 80% wartości podanych na rysunku ).

**6 KRZYWA WYDAJNOŚCI**

Przykład: Pompa P1 działa normalnie. Przy odległości przepompowywania 5 m odprowadza ona ścieki z szybkością 160 l/min. W przypadku najmniejszej niewydolności pompy P1 lub gdy strumień ścieków jest zbyt duży uruchamia się pompa P2. Przepływ wzrasta wtedy do około 275 l/min, aż do unormowania się sytuacji.

**7 RÓWNOWAŻNOŚĆ WYSOKOŚCI/  
DŁUGOŚCI ODPROWADZANIA****8 INSTALACJA**

Instalacja **SANICUBIC® Pro** musi być przeprowadzona z zachowaniem norm EN 12056. Uruchomienie i serwisowanie tego urządzenia musi być przeprowadzane przez wykwalifikowany personel.

Zapoznaj się z normą instalacyjną EN 12056.

**8a PRZEPISY PRAWNE**

- Uwaga: lokal techniczny, w którym będzie zainstalowany **SANICUBIC® Pro** musi mieć wielkość wystarczającą do wydzielenia w nim przestrzeni roboczej o wymiarze co najmniej 600 mm wokół i nad urządzeniem, aby ułatwić jego ewentualne serwisowanie. Lokal musi być oświetlony, mieć odpowiednią wentylację i być zabezpieczony przed mrozem.
- Zawory zamykające (niedostarczone) muszą być zainstalowane na wejściach ścieków oraz na przewodzie odprowadzającym.
- Obwód odprowadzający musi być zaprojektowany w taki sposób, aby uniemożliwić refluks (patrz przykłady na rysunku ). Dzięki zainstalowaniu obwodu zwrotnego znajdującego się nad poziomem refluksu, zjawisko to jest wyeliminowane.

**Uwaga:** Jeśli lokalne uwarunkowania nie są inne, poziom refluksu odpowiada poziomowi dróg (jezdnie, chodniki...) Do przedłużenia układu za pętlą przeciwpowrotną użyj rury o większej średnicy.

4- Zaleca się zainstalowanie pompy pomocniczej do ewentualnego odwadniania lokalu technicznego (w przypadku zalania lokalu).



5- Stacja podnosząca musi być napowietrzana przez dach.

6- Stacja podnosząca musi być przymocowana do podłoża (patrz sekcja .

**8b PODŁĄCZANIE ODPROWADZENIA**

Zdejmij osłonę lub osłony końców rur z tyłu urządzenia (por. ).

Dzięki systemowi rozdrabniania, w który wyposażona jest każda z pomp, układ odprowadzania może być wykonany z rury **DN 50**.

Kolano przepływu znajduje się w środkowej części urządzenia, z tyłu (por. ). Połącz je z rurą wstępującą za pomocą złączki  i zamocuj opaskami.

Każda pompa **SANICUBIC® Pro** jest wyposażona w zawory zwrotne.

O zaworach i refluksie czytaj w punkcie .



**8c PODŁĄCZANIE URZĄDZEŃ  
SANITARNYCH DO WEJŚĆ  
DOLNYCH**

 Jeśli chcesz zainstalować prysznic lub wannę, urządzenia sanitarne na tym samym poziomie co **SANICUBIC® Pro**, koniecznie musisz umieścić górną część otworów spustowych tych urządzeń na wysokości co najmniej 250 mm.

**8d PODŁĄCZANIE WEJŚĆ DN 40/50**

Wejścia dolne (por. )

Wejścia górne (por. )

- Odetnij piłką końcówkę wejścia DN50
- Odetnij złączkę  o średnicy rury: DN 40 lub DN 50 (por. )
- Za pomocą opasek zamocuj złączkę  na wejściu i na rurze.

**8e PODŁĄCZANIE WEJŚCIA DN  
100/110**

Wejścia dolne (patrz )

1- Usuń korek wejścia bocznego.

2- Zamocuj tuleję  za pomocą opaski .

3- Wprowadź rurę DN 100/110 z drugiej strony tulei i zamocuj kolejną opaską .

Wejścia górne (patrz )

1- Odetnij piłką górną końcówkę wejścia DN 100.



2- Zamocuj tuleję  za pomocą opaski .

3- Wprowadź rurę DN 100/110 z drugiej strony tulei i zamocuj kolejną opaską .

**8f PODŁĄCZANIE NAPONIETRZANIA**

Jedno z wejść górnych DN 50 powinno służyć do wentylacji. Przewód napowietrzający musi być połączony z dachem.

Odetnij piłką końcówkę jednego z wejść DN 50.

Następnie zamocuj tuleję  za pomocą opaski .

Wprowadź rurę DN 50 z drugiej strony tulei i zamocuj kolejną opaską .

**UWAGA:** Nie podłączać zaworu napowietrzającego do przewodu napowietrzania. Przewód napowietrzający musi pozostawać otwarty, aby urządzenie mogło działać prawidłowo.

## OPRÓŻNIANIE

**SANICUBIC® Pro** wyposażony jest w dwa korki (3.1.1).

### Odłącz urządzenie od sieci elektrycznej

Aby opróżnić urządzenie:

- 1- Odepnij pokrywę.
- 2- Zdejmij jeden z dwóch korków.
- 3- Włóż rurkę od odkurzacza (wodnego). Średnica przepływu wynosi 40 mm.
- 4- Po zakończonym opróżnieniu załóż na swoje miejsce korki i pokrywę

## MOCOWANIE ZBIORNIKA DO PODŁOŻA

**SANICUBIC® Pro** posiada elementy do mocowania do podłoża, co zapobiega jego obracaniu się i przesuwaniu.

- 1- Umieść urządzenie w żądanym miejscu.
- 2- Wytocz kontur urządzenia.
- 3- Ustaw i zamocuj do podłoża znaczniki zgodnie z planem nawierceń (3.1.1).
- 4- Ponownie umieść urządzenie na swoim miejscu.
- 5- Zamocuj urządzenie śrubami 3.

## PODŁĄCZENIA ELEKTRYCZNE

- 1- Instalacja elektryczna musi być przeprowadzona przez uprawnionego elektryka. Musi być zgodna z przepisami obowiązującymi w danym kraju.
2. Zasilanie musi być zrealizowane w klasie I. Urządzenie musi być podłączone do uziemionej skrzynki połączeniowej. Obwód zasilający musi być zabezpieczony wyłącznikiem różnicowoprądowym wysokiej czułości 30 mA, skalibrowanym na 20 A.
3. Podłączenie to może służyć wyłącznie do zasilania **SANICUBIC® Pro**. Jeśli uszkodzony jest kabel tego urządzenia, musi zostać wymieniony przez producenta lub jego serwis posprzedażny, aby uniknąć wszelkiego niebezpieczeństwa.

## DZIAŁANIE ALARMU

### INSTRUKCJE PRZEZNACZONE WYŁĄCZNIE DLA PROFESJONALISTÓW

#### 1/ Alarmy ogólne:

##### Alarm poziomu wody:

Jeśli poziom wody wewnątrz urządzenia jest zbyt wysoki: uruchamia się syrena + świeci czerwona dioda LED alarmu + po trzech sekundach uruchamia się drugi silnik (patrz rysunek: klawiatura sterowania).

##### Alarm czasowy:

Jeśli jeden z 2 silników pracuje dłużej niż 1 minutę: włączenie się syreny + zaświecenie czerwonej diody alarmu + uruchomienie się innego silnika 3 sekundy później.

##### Alarm zasilania:

W przypadku przerwy w zasilaniu (lub wskutek odłączenia od sieci elektrycznej): uruchamia się syrena + świeci czerwona dioda LED alarmu + miga dioda LED zasilania żółta.

#### 2/ Resetowanie alarmów głównych:

Jeśli ustanie przyczyna włączenia się jednego z powyższych alarmów, syrena się wyłącza, ale świeci nadal czerwona dioda LED alarmu, przypominając o tym, że w systemie wystąpił problem.

Przycisk "Resetowanie alarmu" na klawiaturze sterowania pozwala w każdym przypadku wyłączyć syrenę, lecz naciśnięcie tego przycisku może zgasić czerwoną diodę LED tylko wtedy, jeżeli problem, który spowodował włączenie się alarmu, został rozwiązany. Alarmy zdalnej skrzynki pozostaną również aktywne do momentu rozwiązania problemu. Zapobiega to pozostawieniu systemu w stanie awaryjnym.

#### 3/ Alarmy silników:

Układ elektroniczny mierzy prąd pochłaniany (I a) każdego z silników i pozwala wykryć 2 typy awarii:

- I a < I wartości minimalnej, co może być spowodowane: przerwaniem zasilania silnika (zwarcie), uszkodzeniem kondensatora, odłączeniem się hydrauliki (turbina/ system rozdrabniania).

- I a > I wartości maksymalnej, z powodu zablokowania się systemu rozdrabniania.

W obu przypadkach następuje: zatrzymanie uszkodzonego silnika + zaświecenie odpowiedniej czerwonej diody LED + uruchomienie syreny + uruchomienie drugiego silnika.

Jeśli pobór prądu drugiego silnika również przekracza wartości graniczne, następuje: zatrzymanie tego silnika + zaświecenie odpowiedniej czerwonej diody LED.

Syrena może zostać wyłączona przyciskiem "Resetowanie alarmu", ale dioda LED silnika będzie nadal świecić na czerwono. Naciśnięcie przycisku "praca wymuszona" odpowiedniego silnika spowoduje, że dioda LED zaświeci się na zielono, jeśli ustanie przyczyna awarii. Dopóki nie zostanie naciśnięty przycisk "praca wymuszona" silnika, urządzenie działa na jednym silniku. Przycisk "praca wymuszona" pozwala ponownie uruchomić program. Urządzenie podejmie próbę pracy na swoich obu silnikach (na przemian).

## ALARM NA URZĄDZENIU

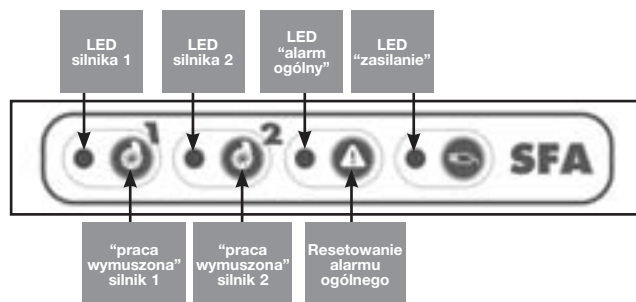

## MODUŁ ZDALNEGO ALARMU

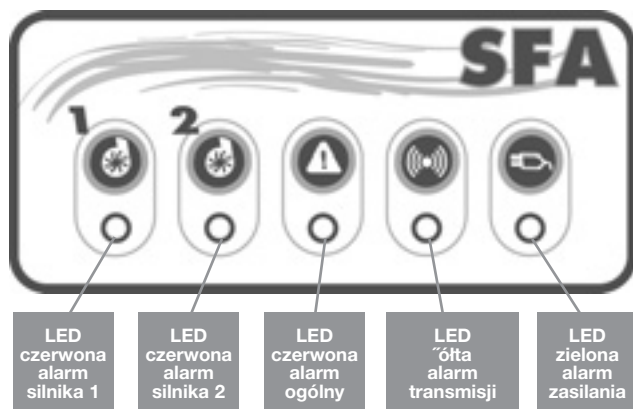

Połączenie między skrzynką alarmu zdalnego a **SANICUBIC® Pro** następuje poprzez transmisję HF (wysokiej częstotliwości). Skrzynka otrzymuje od **SANICUBIC® Pro** różne informacje alarmowe. Jeśli praca innych urządzeń, funkcjonujących poprzez transmisję HF jest zakłócona przez system (albo odwrotnie), przewidziano komutację kodowania HF, która łączy kartę bazową ze skrzynką alarmu zdalnego.

W przypadku interferencji z inną aparaturą wysokiej częstotliwości lub innymi urządzeniami **SANICUBIC® Pro** znajdującymi się w pobliżu odłącz od sieci samo urządzenie i moduł zdalny, przestaw 1 lub kilka z 4 przełączników na karcie urządzenia,

i to samo na karcie modułu zdalnego.

**Uwaga:** kod musi być ten sam między dwiema kartami.

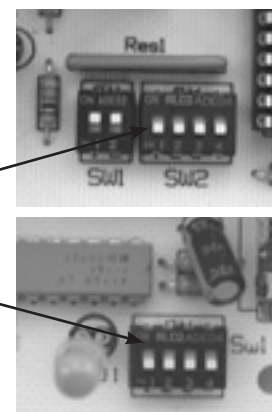

Mocowanie skrzynki do ściany – patrz rysunek:

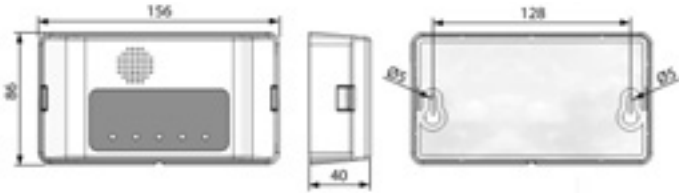

W skrzynce alarmu znajduje się 5 diod LED i jeden brzęczyk. Diody LED świecą się tylko w przypadku awarii.

- 1/ Trzy diody LED czerwone “alarm silnika” i “alarm ogólny” działają analogicznie jak odpowiednie diody LED karty bazowej.
- 2/ Dioda LD żółta “odbiór HF” działa analogicznie jak dioda LED żółta karty bazowej:
  - świecenie ciągle = transmisja OK, karta bazowa pod napięciem z sieci
  - miganie = transmisja OK, ale awaria zasilania na karcie bazowej (która działa więc na akumulatorze)
  - wyłączona = brak odbioru HF z karty bazowej – utrata sygnału HF, akumulator karty bazowej rozładowany lub uszkodzona karta bazowa.
- 3/ Dioda LED zielona “zasilania” pokazuje status zasilania skrzynki alarmu zdalnego:
  - świecenie ciągle = skrzynka pod napięciem z sieci - miganie = awaria zasilania skrzynki (która działa więc na akumulatorze)
  - wyłączona = awaria skrzynki lub akumulator skrzynki rozładowany.
- 4/ Podczas alarmu brzęczyk działa w sposób ciągły. Wyłącza się po ustaniu alarmów lub jeśli naciśnie się na przycisk RAZ alarmu ogólnego.

## 10 ZGODNOŚĆ Z NORMAMI

- **SANICUBIC® Pro** jest zgodny z normą EN 12050-1 (stacja podnoszenia ścieków zawierających substancje fekalne) oraz z dyrektywami europejskimi: materiały budowlane, bezpieczeństwo elektryczne i kompatybilność elektromagnetyczna.

Instalacja i użytkowanie tego urządzenia muszą być zgodne z europejskimi normami instalacji EN 12056 i przepisami krajowymi.

## 11 URUCHOMIENIE

- 1- Po wykonaniu podłączeń hydraulicznych i elektrycznych sprawdź szczelność połączeń, przepuszczając wodę przez każde używane wejście. Sprawdź poprawność działania, przeprowadzając próbę z wodą - co najmniej 2 cykle uruchomienia.
- 2- **UWAGA: nie uruchamiaj silników w trybie pracy wymuszonej (naciśnięciem przycisków na klawiaturze), zanim nie w ożysz pomp do wody. Praca “na sucho” uszkadza system rozdrabniania.**

## 12 UŻYTKOWANIE

- 1- **SANICUBIC® Pro** przeznaczony jest do odprowadzania ścieków z gospodarstw domowych. Użycie go do wszelkich innych zastosowań spowoduje unieważnienie gwarancji. Nigdy nie wrzucaj ręczników, prezerwatyw, artykułów higienicznych, olejów, rozpuszczalników, odpadów, kwasów, zasad, innych cieczy potencjalnie wybuchowych, korozyjnych...
- 2- **UWAGA : W przypadku przerwy w dostawie prądu wstrzymaj wszelki przepływ wody na urządzeniach połączonych z SANICUBIC® Pro.**
- 3- Nie instaluj **SANICUBIC® Pro** ani go nie używaj w miejscach, w których istnieje niebezpieczeństwo wybuchu.

## 13 KONSERWACJA

Poprawność działania stacji podnoszenia musi być raz w miesiącu sprawdzana wzrokowo i musi być regularnie kontrolowana przez wykwalifikowany personel (raz w roku). Jeśli mimo to napotkasz problemy techniczne, poproś o radę dział obsługi posprzedażnej. Jeśli uszkodzony jest kabel tego urządzenia, musi zostać wymieniony przez producenta lub jego serwis posprzedażny, aby uniknąć wszelkiego niebezpieczeństwa.

## 14 GWARANCJA

**SANICUBIC® Pro** jest objęty dwuletnią gwarancją na części i robocizną pod warunkiem, że jest zainstalowany i użytkowany zgodnie z niniejszą instrukcją.



# INSTRUKCJE PRZEZNACZONE WYŁĄCZNIE DLA PROFESJONALISTÓW

## 15 EWENTUALNE NAPRAWY



### INSTRUKCJE PRZEZNACZONE WYŁĄCZNIE DLA PROFESJONALISTÓW



Przy wszelkich innych naprawach wyciągnij wtyczkę z gniazdka

#### ALARM NA URZĄDZENIU

USTERKA	PRZYCZYNY	JAK POSTĘPOWAĆ
1 - Syrena + dioda LED alarm ogólny	• Zatkany przewód	• Skontaktuj się z autoryzowanym serwisem SFA
2 - Dioda LED alarm ogólny	• W urządzeniu wystąpił powyższy problem	• Zresetuj naciskając na alarm ogólny • Skontaktuj się z autoryzowanym serwisem SFA
3 - Syrena + dioda LED alarm ogólny + dioda LED silnika (czerwona)	• Zwarcie w silniku • Zablokowany system rozdrabniania • Awaria kondensatora • Rozłączenie hydrauliki	• Naciśnij przycisk praca wymuszona silnika w trybie awaryjnym • Skontaktuj się z autoryzowanym serwisem SFA
4 - Dioda LED alarm ogólny + dioda LED silnika (czerwona)	• W silniku wystąpił jeden z powyższych problemów	• Zresetuj naciskając na przycisk praca wymuszona silnika w trybie awaryjnym • Skontaktuj się z autoryzowanym serwisem SFA
5 - Syrena + dioda LED alarm ogólny + miganie żółtej diody LED zasilania	• Brak zasilania	• Aby wyłączyć sygnał dźwiękowy, naciśnij przycisk alarmowy główny • Sprawdź instalację elektryczną • Skontaktuj się z autoryzowanym serwisem SFA
6 - Dioda LED alarm ogólny + miganie żółtej diody zasilania LED	• Wystąpiła przerwa w zasilaniu urządzenia	• Sprawdź instalację elektryczną

#### ALARM NA ZDALNYM MODULE

USTERKA	PRZYCZYNY	JAK POSTĘPOWAĆ
Brzęczyk + dioda LED alarm ogólny	• Zatkany przewód	• Skontaktuj się z autoryzowanym serwisem SFA
Dioda LED alarm ogólny	• W urządzeniu wystąpił powyższy problem	• Zresetuj naciskając na alarm ogólny • Skontaktuj się z autoryzowanym serwisem SFA
Syrena + dioda LED alarm ogólny + dioda LED silnika	• Zwarcie w silniku • Zablokowany system rozdrabniania • Awaria kondensatora • Rozłączenie hydrauliki	• Naciśnij przycisk praca wymuszona silnika w trybie awaryjnym • Skontaktuj się z autoryzowanym serwisem SFA
Dioda LED alarm ogólny + dioda LED silnika	• W silniku wystąpił jeden z powyższych problemów	• Zresetuj naciskając na przycisk praca wymuszona silnika w trybie awaryjnym • Skontaktuj się z autoryzowanym serwisem SFA
Brzęczyk + dioda LED alarm ogólny + migająca dioda LED HF	• Brak zasilania	• Aby wyłączyć sygnał dźwiękowy, naciśnij przycisk alarmowy główny • Sprawdź instalację elektryczną • Skontaktuj się z autoryzowanym serwisem SFA
Brzęczyk + dioda LED alarm ogólny + zgaszona dioda LED HF	• Awaria transmisji HF • Akumulator rozładowany wskutek braku zasilania sieciowego	• Przeważaj przełączniki transmisji wysokiej częstotliwości (HF) na 2 płytkach elektronicznych. • Sprawdź instalację elektryczną • Skontaktuj się z autoryzowanym serwisem SFA
Brzęczyk + migająca dioda LED zasilania	• Brak zasilania sieciowego zdalnego alarmu	• Sprawdź instalację elektryczną • Uwaga! Wyłącz z prądu! • Sprawdź podłączenie akumulatora karty

## 16 DEMONTAŻ



### INSTRUKCJE PRZEZNACZONE WYŁĄCZNIE DLA PROFESJONALISTÓW

Jeśli nie udaje się doprowadzić do poprawnej pracy silnika, można "dezaktywować" ten silnik, przełączając odpowiedni switch znajdujący się na karcie (SW1: switch 1 i 2 – silnik 1 i 2).

Silnik "zdezaktywowany" może zostać zdemontowany. Urządzenie będzie pracować na pozostałym silniku.

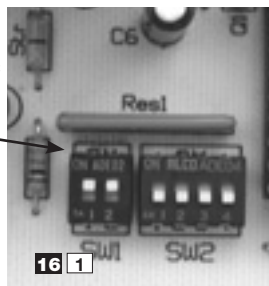

16 1

## DEMONTAŻ SILNIKA

### WYŁĄCZ APARAT (wskaźnik żółty musi być zgaszony)

Sygnal dźwiękowy "bip" informujący o wyłączonym zasilaniu urządzenia.

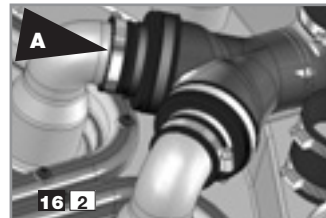

Odkręć pierścień **A** uszkodzonego silnika (podczas naprawy silnika zawór zwrotny pozostaje na swoim miejscu).

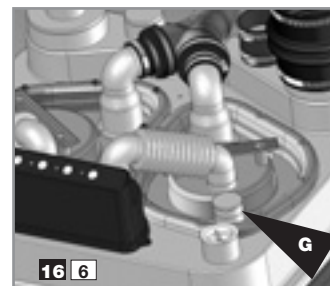

Założ klapę na miejsce. Podłącz odprowadzanie. Użyj zaślepki **G** do zamknięcia wyjścia przewodów silnika z kłapy. Przymocuj opaską **B**.

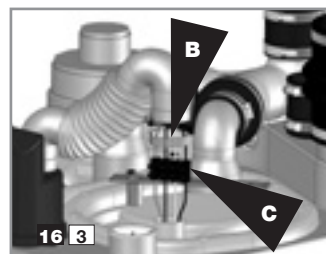

Odkręć pierścień **B**. Odcłóż przewody silnika od kostki **C**.

Wykonywanie czynności na karcie elektronicznej (patrz rys. 16 1): przestaw z pozycji ON przełącznik odpowiadający numerowi uszkodzonego silnika:

- 1=silnik 1
- 2=silnik 2

W ten sposób urządzenie nie ustawi się w pozycji "alarm", karta elektroniczna będzie zasilac tylko pozostały silnik.

### MONTAŻ SILNIKA

Usuń zatyczkę **G** i klapę. Przykręć silnik do kłapy i ustaw klapę na swoim miejscu. Podłącz przewody silnika (patrz rys. 16 3).

#### Uwaga:

Stosuj się do kolorowych oznaczeń przewodów:  
Przewód niebieski do niebieskiego  
Przewód brązowy do brązowego  
Przewód zielony do zielonego  
Przewód biały z białym  
Ustaw switch silnika na karcie w pozycji neutralnej. Podłącz odprowadzenie. Podłącz urządzenie do napięcia. Ponownie przeprowadź pełną próbę uruchomienia (por. sekcja 11).

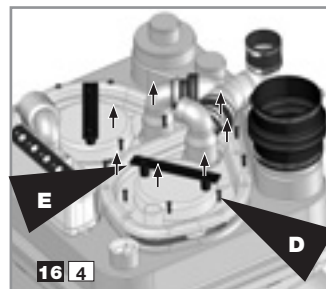

Odkręć śruby **D** kłapy. Ostrożnie podnieś silnik za pomocą uchwyty **E**.

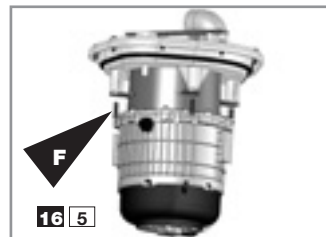



Jeśli uszkodzony silnik musi być odesłany do producenta, możesz pozostawić urządzenie pracujące z jednym silnikiem, aby zapewnić wykonywanie podstawowych funkcji. Odkręć śruby **F** od kłapy uszkodzonego silnika.

**1 ПРЕДУПРЕЖДЕНИЕ**

**SANICUBIC® Pro** - это насосная станция, предназначенная для откачивания стоков из небольших частных домов или мест общественного пользования.

Соблюдайте все правила установки и технического обслуживания, описанные в этой инструкции.

В частности, данные знаки обозначают:

- «» указание, несоблюдение которого может подвергнуть риску безопасность людей,
- «» указание об опасности поражения электрическим током,
- «» инструкции, предназначенные исключительно для квалифицированных специалистов,

«**ВНИМАНИЕ**» - указание, несоблюдение которого может привести к неисправности в работе установки.

За дополнительной информацией просим обращаться в службу по работе с клиентами.

Тел. (495) 258 29 51

**ПРИНЦИП РАБОТЫ**

**SANICUBIC® Pro** снабжен 2 независимыми помпами. Каждая из них оснащена высокопроизводительной системой измельчения.

Каждая из помп работает независимо в режиме чередования. В случае возникновения аномалии при работе установки помпы начинают работать одновременно (или, если одна из помп неисправна, автоматически включается вторая).

Корпус установки **SANICUBIC® Pro** оснащен 2 плунжерными трубами, одна из которых управляет работой моторов, а другая - системой сигнализации.

- **Длинная плунжерная труба** (нормальный режим работы): как только стоки достигают уровня включения в длинной трубе, включается система перекачки.
- **Короткая плунжерная труба** (аномалия): если стоки достигают верхнего уровня в корпусе, автоматически включается аварийная система дополнительной перекачки и звуковой или световой сигнализации. Зажигается красный индикатор общей сигнализации на клавиатуре **SANICUBIC® Pro** и высокочастотный сигнал о неисправности передается на дистанционную сигнализацию. **SANICUBIC® Pro** снабжен модулем дистанционной сигнализации, который воспроизводит оптические и звуковые сигналы работы установки (ВЧ соединение). Даже на значительном расстоянии от подсобного помещения, в котором находится установка (10-20 м в помещении), информация о ее работе передается в реальном времени.

**2 СПИСОК ПОСТАВЛЯЕМЫХ ДЕТАЛЕЙ****3 РАЗМЕРЫ****4 ТЕХНИЧЕСКИЕ ДАННЫЕ SANICUBIC® Pro**

Тип	R300
Максимальная вертикальная откачка	11 м
Напряжение	220-240В
Частота	50 Гц
Объем	47 л
Макс. потребляемая мощность	3000 Вт
Макс. потребляемый ток	13 А
Электрический класс	I
Средняя допустимая температура воды	35°C
Максимальная температура (с перерывами)	70°C*
Индекс защиты	IP67
Вес нетто (включая аксессуары)	30 кг

\* Циклы вывода горячей воды (стиральная и посудомоечная машина)

**5 ОБЛАСТЬ ПРИМЕНЕНИЯ**

Для отвода сточных вод небольшого дома (общий объем поступающих в установку стоков не должен превышать 80% производительности, указанной на графике ).

**6 ГРАФИК ПРОИЗВОДИТЕЛЬНОСТИ**

Пример: Насос P1 работает нормально. При подъеме на 5 м он откачивает со скоростью 160 л/мин. В случае если насос P1 не справляется или если слишком значительный объем отработанной воды, включается насос P2. В этом случае скорость перекачки поднимается, приблизительно, до 275 л/мин до нормализации.

**7 СООТНОШЕНИЕ ВЫСОТЫ И ДЛИНЫ ОТКАЧИВАНИЯ****8 УСТАНОВКА**

Установку системы **SANICUBIC® Pro** следует осуществлять с учетом нормы EN12056. Ввод в эксплуатацию и техническое обслуживание данной установки должны быть осуществлены квалифицированным специалистом.

**9 ОБЯЗАТЕЛЬНЫЕ УСЛОВИЯ ИЗ ИНСТРУКЦИИ**

- 1- Внимание: подсобное помещение, в котором будет установлена система **SANICUBIC® Pro**, должно обладать достаточными размерами для обеспечения необходимого рабочего пространства (минимум, 600 мм вокруг установки и над ней) для облегчения доступа на случай необходимости технического обслуживания. Это помещение должно быть хорошо освещено и проветриваемо, а также защищено от затопления и замерзания.
- 2- Запорные вентили (не входят в комплект поставки) следует установить на входе стоков, а также на трубопроводе откачивания.
- 3- Трубопровод откачивания должен проходить таким образом, чтобы избежать какого бы то ни было оттока из канализации. Оттока можно избежать, смонтировав петлю выше уровня канализации (см. примеры на рис. .

Продолжить трубопровод после петли, используя трубу большего диаметра.



**Замечание:** кроме случаев, когда **SANICUBIC®** установлен выше уровня входа в канализацию.

- 4- Мы рекомендуем установить дополнительную помпу для возможного дренажа подсобного помещения (в случае затопления).
- 5- Система вентиляции станции переработки должна находиться под крышей.
- 6- Станция откачивания должна быть закреплена на земле (см. параграф .

**10 ПОДСОЕДИНЕНИЕ К СТОКУ**

Снимите заглушки на задней части установки (см. .

Благодаря тому, что на каждой помпе установлена система измельчения, достаточно использовать трубопровод откачивания диаметром 50 мм.

Патрубок откачивания находится в центральной части установки, сзади (см. ). С помощью муфты  соедините его с вертикальной трубой для откачивания и закрепите хомутами.

Каждая помпа установки

**SANICUBIC® Pro** уже оборудована обратным клапаном.

См. Информацию о вентилях и оттоку в параграфе .



**11 ПОДКЛЮЧЕНИЕ САНТЕХНИКИ К НИЖНИМ ВХОДАМ**

 Если Вы хотите установить душ или ванную на том же уровне, что и систему **SANICUBIC® Pro**, необходимо следить за тем, чтобы верхняя часть выводных отверстий находилась на высоте, как минимум, 250 мм.

**12 МОДСОЕДИНЕНИЕ К ВХОДАМ ДИАМ. 40/50 ММ**



Нижние входы (см. .

Верхние входы (см. .



- С помощью пилы срежьте заглушку входа диаметром 50 мм.
- Отрежьте муфту  в соответствии с диаметром трубы : 40 или 50 мм (см. .
- Установите муфту  на входе и на трубе с помощью хомутов.

**13 ПОДСОЕДИНЕНИЕ КО ВХОДАМ ДИАМ. 100/100 ММ**

Нижние входы (см. .

- 1- Снимите заглушку бокового входа.
- 2- Закрепите муфту  хомутом .
- 3- Вставьте трубку диаметром 100/110 мм в другой конец муфты и закрепите другим хомутом .

Верхние входы (см. .

- 1 - С помощью пилы срежьте заглушку входа диаметром 100 мм.
- 2 - Закрепите муфту  при помощи хомута .
- 3 - Вставьте трубку диаметром 100/110 в другой конец муфты и закрепите ее другим хомутом .



## В1 ПОДСОЕДИНЕНИЕ К ВЕНТИЛЯЦИИ

Одно из верхних входных отверстий диаметром 50 мм следует использовать для вентиляции. Вентиляционная труба должна выходить на крышу. С помощью пилы срежьте заглушку одного из входов диаметром 50 мм.

Затем закрепите муфту **В1**, хомутом **В2**. Вставьте трубку диаметром 50 мм в другую муфту и закрепите другим хомутом **В2**.

**ВНИМАНИЕ:** Не следует подсоединять устройство для снятия вакуума к отверстию вентиляционной трубы – оно должно оставаться открытым для обеспечения правильной работы установки.

## В2 ДРЕНАЖНЫЕ ОТВЕРСТИЯ

Установка **SANICUBIC® Pro** снабжена 2 заглушками (**В2** 1).

**Отключить электрическое питание установки.**

Чтобы опорожнить установку:

- 1- Снимите зажимы крышки.
- 2- Выньте 1 из 2 заглушек.
- 3- Используйте дополнительный насос для откачивания воды из корпуса установки (диаметр отверстия составляет 40 мм).

Закончив опорожнение, вновь установите на место заглушку, а затем крышку.

## В3 КРЕПЛЕНИЕ КОРПУСА К ПОЛУ

Чтобы установка **SANICUBIC® Pro** стояла прочно и неподвижно, она оснащена деталями крепления к полу.

- 1- Поставьте установку на намеченное место.
- 2- Обведите контур установки.
- 3- Установите угольники и прикрепите их к полу в соответствии с планом сверления отверстий (**В3** 1).
- 4- Установите детали крепления.
- 5- Закрепите установку с помощью винтов **В3**.

## В4 ЭЛЕКТРОПОДКЛЮЧЕНИЕ

1- Электроподключение должно быть осуществлено квалифицированным электриком. Электроподключение должно соответствовать нормам, принятым в стране потребителя для аналогичных электроприборов.

2- Электроподключение должно соответствовать классу 1. Установка должна быть подключена к заземленной соединительной коробке. Электрическая линия должна быть защищена высокочувствительным дифференциальным выключателем на 30 мА с предохранителем 20 А.

Данная электрическая линия должна использоваться только для питания установки **SANICUBIC® Pro**.

В случае повреждения кабеля установки его следует заменить у производителя или в его сервисных центрах, во избежание риска каких бы то ни было повреждений.

## 9 СИГНАЛИЗАЦИЯ



**ДАННЫЕ ИНСТРУКЦИИ ПРЕДНАЗНАЧЕНЫ ИСКЛЮЧИТЕЛЬНО ДЛЯ КВАЛИФИЦИРОВАННЫХ СПЕЦИАЛИСТОВ**

### 1/ Общая сигнализация

#### Сигнализация уровня:

Если уровень воды внутри установки слишком высокий, включится звуковая сигнализация + загорится красный индикатор + через 3 секунды включится вторая помпа (см. схему пульта управления).

#### Таймер - сигнализация:

Если один из двух моторов работает больше 1 минуты, включится звуковая сигнализация + загорится красный индикатор + через 3 секунды включится 2-й мотор.

#### Сигнализация питания:

В случае отключения напряжения (или при выключении установки), включится звуковая сигнализация + загорится красный индикатор + мигает желтый индикатор.

### 2/ Обнуление общей сигнализации:

Если неисправность, в результате которой включилась одна из указанных сигнализаций, была устранена, звуковой сигнал прекратится, но красный индикатор будет

по-прежнему гореть, указывая на то, что на установке возникла неисправность.

Кнопка «RAZ alarme» (Обнуление сигнализации) на пульте позволяет остановить звуковой сигнал в любое время. Однако погасить красный индикатор можно только в том случае, если неисправность, в результате которой включилась сигнализация, была устранена. Дистанционная сигнализация также будет продолжать работать до тех пор, пока неисправность не будет устранена. Это позволяет избежать ситуаций, когда неисправность установки не была замечена.

### 3/ Сигнализация моторов:

Электронное устройство измеряет ток, потребляемый каждым мотором (I a), и позволяет обнаружить неисправности 2 типов:

- I a меньше тока минимального порога, что может возникнуть в результате отключения питания мотора (короткое замыкание), неисправности конденсатора, или в случае если не работает турбина и/или система измельчения.

- I a больше тока максимального порога в результате блокирования системы измельчения.

В обоих случаях неисправный мотор останавливается и загорается соответствующий красный индикатор + включается звуковая сигнализация + начинает работать второй мотор.

Если значение тока, потребляемого вторым мотором, также находится за пределами установленных параметров, этот мотор останавливается и загорается соответствующий красный индикатор.

Звуковую сигнализацию можно остановить нажатием на кнопку «RAZ alarme», но красный индикатор мотора будет продолжать гореть. Если вы нажмете на кнопку «marche forcée» (принудительный ход) соответствующего мотора, загорится зеленый индикатор, при условии, что неисправность была устранена. Установка будет работать на одном моторе, пока вы не нажмете на кнопку принудительного хода 2-го мотора. Кнопка принудительного хода позволяет начать цикл с нуля. Установка попытается работать на 2 моторах (поочередно).

## СИГНАЛИЗАЦИЯ УСТАНОВКИ

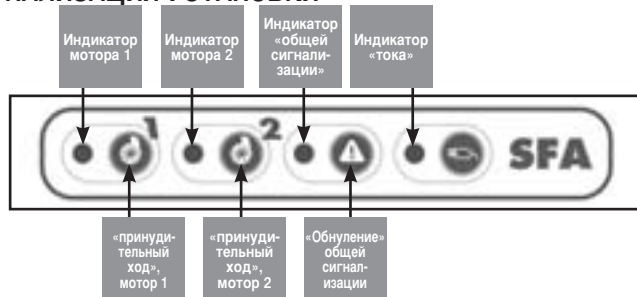

## ДИСТАНЦИОННАЯ СИГНАЛИЗАЦИЯ



Дистанционная сигнализация соединена высокочастотно с установкой **SANICUBIC® Pro**.

Сигнализация получает от нее различную информацию о неисправностях. Если установка мешает работе другой ВЧ аппаратуры (или наоборот), предусмотрен коммутатор

кодировки ВЧ, который соединяет базовую карту и дистанционную сигнализацию.

Такая коммутация осуществляется благодаря переключателям, расположенным на картах. В случае возникновения помех, связанных с работой другого ВЧ прибора или другой установки **SANICUBIC® Pro**, находящейся поблизости, отключите установку и дистанционную сигнализацию от сети.

выключите один из 4-х выключателей (или несколько выключателей сразу) на микросхеме установки,

переключите те же выключатели также и на микросхеме дистанционной сигнализации.

**ВНИМАНИЕ** На обеих микросхемах должны быть переключены одинаковые выключатели, чтобы обеспечить одинаковую кодировку.

Крепление сигнализации на стену.

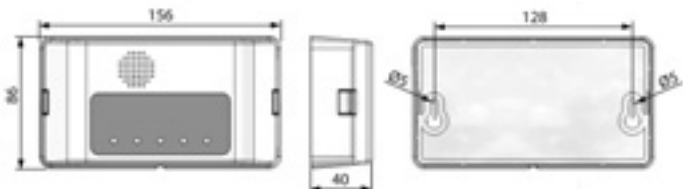

Сигнализация оснащена 5 индикаторами и 1 звонком.

Индикаторы загораются только тогда, когда обнаружена неисправность.

- 1/ 3 красные индикатора «сигнализация мотора» и «общая сигнализация» воспроизводят работу соответствующих индикаторов базовой карты
- 2/ Желтый индикатор «прием ВЧ» воспроизводит работу желтого индикатора тока базовой карты:
  - постоянно горит = хорошая передача, базовая карта под напряжением и работает от сети;
  - мигает = хорошая передача, но базовая карта работает от аккумулятора;
  - погас = нет ВЧ сигнала с базовой карты = потеря сигнала ВЧ, или аккумулятор базовой карты разрядился, или неисправность базовой карты.
- 3/ Зеленый индикатор питания дистанционной сигнализации:
  - постоянно горит = питание от сети;
  - мигает = неисправность, связанная с подачей питания от сети (работает аккумулятор);
  - не горит = питание не подается.
- 4/ Звуковая сигнализация - постоянный звонок. Он перестает звонить в случае устранения неисправности, или если нажать на кнопку «Обнуление» общей сигнализации на установке.

## 10 СООТВЕТСТВИЕ НОРМАМ

Установка **SANICUBIC® Pro** отвечает норме EN 12050-1 (станция откачивания для стоков, содержащих фекалии), а также Европейским директивам о строительной продукции, электрической безопасности и электромагнитной совместимости.

Установка и использование данной системы должны соответствовать европейским нормам установки EN12056 и действующим местным нормам.

## 11 ВВОД В ЭКСПЛУАТАЦИЮ

- 1- После монтажа трубопроводов и электроподключения проверьте герметичность соединений, поочередно спустив воду через каждый подключенный вход. Убедитесь, что установка хорошо работает, выполнив испытания с водой, как минимум, на 2 цикла включения.
- 1- **ВНИМАНИЕ: без воды не включайте насос принудительно (нажав на кнопки включения на корпусе). Работа вхолостую может вывести из строя систему измельчения.**

## 12 ИСПОЛЬЗОВАНИЕ

- 1- **SANICUBIC® Pro** создан для откачивания стоков только бытового происхождения. Любое другое применение приводит к аннулированию гарантии. Ни в коем случае не бросайте в сток полотенца, презервативы, предметы гигиены, мусор и не выливайте масла, растворители, кислоту, щелочь и прочие потенциально взрывоопасные или коррозионные жидкости.
- 2- **ВНИМАНИЕ: В случае отключения электроэнергии перекройте слив воды из всех источников, подключенных к SANICUBIC® Pro.**
- 3- Запрещается устанавливать/использовать систему во взрывоопасной зоне.

## 13 ТЕХНИЧЕСКОЕ ОБСЛУЖИВАНИЕ

Правильную работу установки следует проверять зрительно раз в месяц. Установка должна проходить регулярный (ежегодный) контроль, проводимый квалифицированным специалистом. Тем не менее, если вы столкнетесь с техническими проблемами, обращайтесь в Службу после продаж. В случае повреждения кабеля установки его следует заменить у производителя или в его Службе после продаж во избежание риска каких бы то ни было повреждений.

## 14 ГАРАНТИЯ

Срок гарантии деталей и работы системы **SANICUBIC® Pro** - 2,5 года при условии установки и использования в соответствии с настоящей инструкцией.



# ДАнные ИНСТРУКЦИИ ПРЕДНАЗНАЧЕНЫ ИСКЛЮЧИТЕЛЬНО ДЛЯ КВАЛИФИЦИРОВАННЫХ СПЕЦИАЛИСТОВ

## 15 ВОЗМОЖНЫЕ НЕИСПАВОСТИ



ДАнные ИНСТРУКЦИИ ПРЕДНАЗНАЧЕНЫ ИСКЛЮЧИТЕЛЬНО ДЛЯ КВАЛИФИЦИРОВАННЫХ СПЕЦИАЛИСТОВ



При выполнении прочих ремонтных операций необходимо отключить установку от сети.

### СИГНАЛИЗАЦИЯ НА КОРПУСЕ АППАРАТА

ИНДИКАЦИЯ	ВОЗМОЖНЫЕ ПРИЧИНЫ	УСТРАНЕНИЕ
1 – Сирена + индикатор общей сигнализации	• Забита плунжерная трубка	• Обратиться в авторизованную мастерскую SFA
2 – Индикатор общей сигнализации	• Была забита плунжерная трубка	• Нажать на общую сигнализацию для обнуления (индикатор погаснет) • Обратиться в авторизованную мастерскую SFA
3 – Сирена + индикатор общей сигнализации + индикатор мотора (красный)	• Короткое замыкание мотора • Система измельчения заблокирована • Неисправный конденсатор • Разъединение гидравлических компонентов	• Нажать на кнопку принудительной работы неисправного мотора • Обратиться в авторизованную мастерскую SFA
4 – Индикатор общей сигнализации + Индикатор мотора (красный)	• Одна из следующих неисправностей мотора : • Короткое замыкание мотора • Система измельчения заблокирована • Неисправный конденсатор • Разъединение гидравлических компонентов	• Нажать на кнопку принудительной работы неисправного мотора для обнуления • Обратиться в авторизованную мастерскую SFA • Для отключения звуковой сигнализации, нажать на кнопку Обнуление общей сигнализации
5 – Сирена + индикатор общей сигнализации + желтый мигающий индикатор сети	• Прекращена подача тока	• Чтобы отключить звуковую сигнализацию, нажать на кнопку Обнуление общей сигнализации • Проверить электрическое подключение • Обратиться в авторизованную мастерскую SFA
6 – индикатор общей сигнализации + желтый мигающий индикатор сети	• Была прекращена подача тока, но ток был восстановлен	• Проверить электрическое подключение

### ДИСТАНЦИОННАЯ СИГНАЛИЗАЦИЯ

ИНДИКАЦИЯ	ВОЗМОЖНЫЕ ПРИЧИНЫ	УСТРАНЕНИЕ
Звонки + индикатор общей сигнализации	• Забита плунжерная трубка	• Обратиться в авторизованную мастерскую SFA
Индикатор общей сигнализации	• Была забита плунжерная трубка	• Нажать на общую сигнализацию для обнуления (индикатор погаснет) • Обратиться в авторизованную мастерскую SFA
Звонки + индикатор общей сигнализации + индикатор мотора	• Короткое замыкание мотора • Система измельчения заблокирована • Неисправный конденсатор • Разъединение гидравлических компонентов	• Нажать на кнопку принудительной работы неисправного мотора • Обратиться в авторизованную мастерскую SFA
Индикатор общей сигнализации + индикатор мотора	• Одна из следующих неисправностей мотора : • Короткое замыкание мотора • Система измельчения заблокирована • Неисправный конденсатор • Разъединение гидравлических компонентов • Прекращена подача тока	• Нажать на кнопку принудительной работы неисправного мотора для обнуления • Обратиться в авторизованную мастерскую SFA • Для отключения звуковой сигнализации, нажать на кнопку Обнуление общей сигнализации
Звонки + индикатор общей сигнализации + мигающий индикатор ВЧ	• Разрядка аккумулятора в результате отключения тока	• Чтобы отключить звуковую сигнализацию, нажать на кнопку Обнуление общей сигнализации • Проверить электрическое подключение • Обратиться в авторизованную мастерскую SFA
Звонки + индикатор общей сигнализации + индикатор ВЧ погас	• Неисправность высокочастотной передачи	• Проверить электрическое подключение • Переставить переключатель высокочастотной передачи на 2-х картах • Отключить питание на электронной карте
Звонки + мигающий индикатор сети	• Отключение тока дистанционной сигнализации	• Проверить электрическое подключение • Осторожно ! Отключить от электрического питания ! Отключить питание на электронной карте

## 16 РАЗБОРКА



ДАнные ИНСТРУКЦИИ ПРЕДНАЗНАЧЕНЫ ИСКЛЮЧИТЕЛЬНО ДЛЯ КВАЛИФИЦИРОВАННЫХ СПЕЦИАЛИСТОВ

Если один из моторов не работает предусмотренным образом, его использование можно «дезактивировать» с помощью соответствующего выключателя, расположенного на карте (выключатель 1 для мотора 1 и выключатель 2 для мотора 2).

«Деактивированный» мотор можно снять. Установка будет работать на оставшемся моторе.

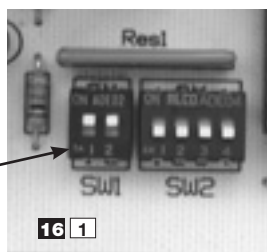

16 1

## ДЕМОНТАЖ МОТОРА

**ОТКЛЮЧИТЕ УСТАНОВКУ ОТ ЭЛЕКТРОСЕТИ (желтый индикатор должен погаснуть).**

Вы услышите гудок, который обозначает, что питание установки отключено.



16 2

Снять зажимы с крышки мотора. Вывинтить кольцо **A** неисправного мотора (обратный клапан должен оставаться на месте в ходе починки мотора).

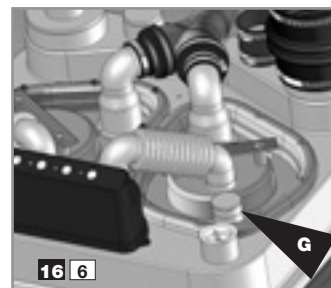

16 6

Вновь установить люк. Вновь подключить отвод. С помощью пробки **G** перекрыть выход проводов мотора из люка. Закрепить с помощью хомута **B**.

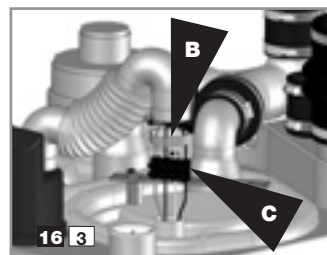

16 3

Вывинтить кольцо **B**. Отключить провода мотора от люстрового зажима **C**.

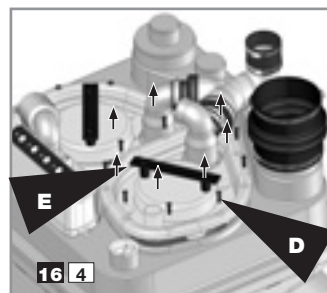

16 4

Вывинтить винты **D** люка. Осторожно поднять мотор с помощью рукоятки **E**.

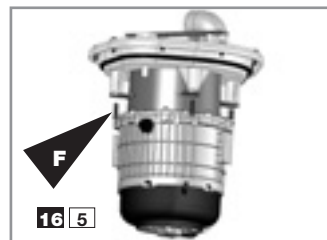

16 5

Если неисправный мотор следует отправить производителю, установка может продолжать выполнять мини-мальные функции с одним мотором. Вывинтить винты **F** неисправного мотора из люка.

Работа с электронной картой (см. Рис. 16 1).

Установите выключатель оставшегося мотора в положение **ON**, а неисправного мотора – в положение **OFF**. Это позволит избежать включения сигнализации установки, а электронная карта будет подавать питание только оставшемуся мотору.

### ПОВТОРНАЯ СБОРКА ПОТОРА

Вынуть пробку **G** и люк. Вновь навинтить мотор на люк и установить люк. Вновь подключить провода мотора (см. Рис. 16 3).

### Осторожно:

Следите за цветовыми обозначениями: синий провод следует подключить к синему проводу

коричневый провод следует подключить к коричневому проводу  
зеленый провод следует подключить к зеленому проводу

белый провод следует подключить к белому проводу.

Переставить переключатель карты мотора в позицию **ON**.

Вновь подключить отвод. Подключить электропитание.

Вновь осуществить полное испытание перед вводом в эксплуатацию (см. параграф 11).

## 1 DESCRIEREA PRODUSULUI

**SANICUBIC® Pro** este o stație de pompare pe verticală, concepută pentru evacuarea efluenților menajeri proveniți de la o casă sau de la un mic spațiu comercial.

Pentru a beneficia de condițiile de garanție, este necesar să respectați toate regulile de instalare și întreținere descrise în acest manual și în special instrucțiunile marcate cu:

⚠ "Nerespectarea instrucțiunilor marcate cu acest avertisment poate pune în pericol siguranța persoanelor,

⚡ "Risc de electrocutare. Avertisment ce marchează prezența unui risc de tip electric,

⚙ "Instrucțiuni destinate exclusiv personalului calificat,

**"ATENȚIE"** Nerespectarea instrucțiunilor marcate cu acest avertisment poate afecta buna funcționare a aparatului.

Pentru orice informații suplimentare, vă rugăm să contactați serviciul asistență clienți.

## PRINCIPIU DE FUNCȚIONARE

**SANICUBIC® Pro** conține 2 pompe independente. Fiecare dintre aceste pompe este echipată cu un sistem de tocare de înaltă performanță.

Cele 2 pompe funcționează în mod alternativ. În cazul unei funcționări anormale, cele 2 motoare funcționează simultan (sau, dacă una dintre pompe este defectă, cealaltă o înlocuiește).

Cuva **SANICUBIC® Pro** este echipată cu 2 tuburi plonjoare care comandă, unul funcționarea motoarelor, iar celălalt sistemul de alarmă.

- **Tubul plonjor lung** (funcționare normală) : îndată ce efluenții ating în cuvă nivelul de declanșare corespunzător tubului lung, sistemul de pompare intră în funcțiune.

- **Tubul plonjor scurt** (funcționare anormală) : dacă efluenții din cuvă ajung să atingă nivelul înalt corespunzător tubului scurt, se va realiza automat un contact care va declanșa punerea în funcțiune a mersului forțat al sistemului de pompare auxiliar. Acest contact va declanșa de asemenea o alarmă sonoră și vizuală. LED-ul de alarmă generală de pe panoul aparatului **SANICUBIC® Pro** devine roșu. Aparatul transmite, prin semnale de înaltă frecvență (HF), această disfuncție la modulul de alarmă mobilă.

**SANICUBIC® Pro** este echipat cu un modul de alarmă detașat care reproduce semnalele optice și sonore de funcționare a aparatului (legătură înaltă frecvență). Amplasarea modulului detașat chiar și la distanță de localul tehnic permite ca informațiile cu privire la starea de funcționare a aparatului să fie transmise în timp real.

## 2 LISTA DE PIESE FURNIZATE

## 3 DIMENSIUNI

## 4 DATE TEHNICE SANICUBIC® Pro

Tip	R300
Înălțimea maximă de pompare verticală	11 m
Tensiune de alimentare	220-240V
Frecvență	50 Hz
Volum	47 l
Putere motor	3000 W
Consum maxim de curent electric	13 A
Clasă de izolație	I
Temperatura medie a apelor admisibile	35°C
Temperatură maximă (prin intermitențe)	70°C*
Indice de protecție	IP67
Greutate netă (cu accesorii)	30 KG

\* Ciclurile de evacuare a apei calde din mașina de spălat vase și din mașina de spălat rufe

## 5 DOMENIUL DE UTILIZARE

Totalitatea efluenților de natură domestică (ape menajere) rezultate de la o casă. (debitele de intrare cumulate nu trebuie să depășească 80% din debitul indicat în graficul 6)

## 6 CURBA DE RANDAMENT

Exemplu: Pompa P1 lucrează în mod normal. La înălțimea de 5 m pe refulare aceasta evacuează 160 l/min. La cea mai mică insuficiență în funcționarea pompei P1 sau în momentul unei intrări prea abundente de apă uzată în **SANICUBIC® Pro**, pornește pompa P2. Debitul urcă în acel moment la aproximativ 275 l/min, până la normalizarea situației.

## 7 RAPORTUL DE EVACUARE ÎNĂLȚIME / LUNGIME

## 8 INSTALARE

Instalarea și service-ul acestui aparat trebuie efectuate de către personal calificat

Vă rugăm să consultați norma de instalare EN 12056.

### 8a REGLEMENTĂRI

- Atenție : localul tehnic în care va fi instalat **SANICUBIC® Pro** trebuie să fie suficient de mare pentru a rămâne un spațiu de lucru, de minim 600 mm, în jurul și deasupra aparatului, astfel încât să poată fi efectuate eventualele lucrări de service. Acest local trebuie luminat, suficient ventilat și protejat împotriva înghețului.
- Vane de oprire (nu sunt incluse) trebuie să fie instalate atât pe conductele de intrare a efluenților, cât și pe conducta de evacuare.
- Această conductă de evacuare trebuie să fie concepută pentru a se evita orice reflux de la canalizare (a se vedea exemplul din desenul 8d3). Astfel, refluxul poate fi evitat, grație instalării unei bucle anti-retur, situată deasupra nivelului de reflux.  
**Observație** : cu excepția unor indicații locale contrarii, nivelul de reflux corespunde nivelului drumurilor (șosele, trotuare...)  
Continuați această conductă după bucla anti-retur cu o țevă de diametru superior.
- Instalarea unei pompe auxiliare, pentru drenajul eventual al localului tehnic (în cazul unei inundații) este recomandată.

5- Stația de evacuare **SANICUBIC® Pro** trebuie să fie ventilată printr-o conductă până deasupra acoperișului imobilului.

6- Stația de evacuare trebuie fixată la sol (consultați paragraful 8h).

### 8b RACORDUL EVACUĂRII

Demontați capacul sau capacele din spatele aparatului (cf 8a1).

Grație sistemului de tocare cu care este echipată fiecare pompă, se poate utiliza pentru conducta de evacuare un tub DN 50.

Cotul de refulare se află în spatele aparatului, în centru (cf 8b). Conectați-l cu ajutorul manșonului **D** la țeava ascendentă și fixați apoi folosind colierele.

Fiecare pompă a **SANICUBIC® Pro** este echipată cu clapete anti-retur.

Pentru vane și reflux vedeți paragraful 8a.

### 8c RACORDUL ECHIPAMENTELOR SANITARE LA INTRĂRILE JOASE ALE SANICUBIC® Pro

⚠ Dacă doriți să instalați un duș sau o cadă pe același nivel cu **SANICUBIC® Pro**, trebuie să vă asigurați că partea superioară a gurilor de evacuare ale acestor echipamente se găsește cu cel puțin 250 mm deasupra intrărilor joase ale **SANICUBIC® Pro**.

### 8d RACORDUL INTRĂRILOR DN 40/50

Intrări joase (cf 8d1)

Intrări înalte (cf 8d2)

- Decupați extremitatea intrării DN 50 cu un fierăstrău
- Decupați manșonul **D** la diametrul țevii : DN 40 sau DN 50 (cf 8d3)
- Fixați manșonul **D** pe intrare și pe țeavă cu ajutorul colierelor.

### 8e RACORDUL INTRĂRII DN 100/110

Intrări joase (cf 8e1)

1- Scoateți dopul intrării laterale.

2- Fixați manșonul **F** cu colierul **J**, pe intrarea joasă a **SANICUBIC® Pro**.

3- Introduceți tubul DN 100/110 în cealaltă extremitate a manșonului și fixați-l cu celălalt colier **J**.

Intrări înalte (cf 8e2)

1- Tăiați extremitatea înaltă a intrării DN 100, cu un fierăstrău.

2- Fixați manșonul **F** cu colierul **J**, pe intrarea înaltă a **SANICUBIC® Pro**.

3- Introduceți tubul DN 100/110 în cealaltă extremitate a manșonului și fixați-l cu celălalt colier **J**.

### 8f RACORDUL CONDUCTEI DE EVACUARE A GAZELOR

Una dintre intrările înalte DN 50 trebuie să fie dedicată ventilației. Conducta de aerisire trebuie să urce până deasupra acoperișului imobilului.

Tăiați extremitatea uneia dintre intrările înalte DN 50, cu un fierăstrău.

Apoi fixați manșonul **D** cu colierul **C**.

Introduceți tubul DN 50 în cealaltă extremitate a manșonului și fixați-l cu celălalt colier **C**.

**ATENȚIE:** Nu conectați o supapă de aerisire la conducta de aerisire. Conducta trebuie să rămână deschisă pentru o bună funcționare a aparatului.

## 8a VIDANJAREA

**SANICUBIC® Pro** este echipat cu două bușoane (8a 1).

### Scoateți dintre priză aparatul

Pentru a vidanja aparatul :

- 1- Declipsați capacul.
- 2- Scoateți 1 din cele 2 bușoane.
- 3- Introduceți țeava aspiratorului (de apă) pentru vidanjarea aparatului. Diametrul de trecere este de 40 mm.
- 4- O dată vidanjarea terminată, puneți la loc bușonul și apoi capacul.

## 8b FIXAREA APARATULUI PE SOL

**SANICUBIC® Pro** posedă dispozitive de fixare la sol, care îl împiedică să se învântească sau să se miște.

- 1- Amplasați aparatul în locul dorit.
- 2- Trasați conturul aparatului.
- 3- Poziționați și fixați la sol echerele **L** conform planului de perforare (8b 1)
- 4- Puneți aparatul pe poziție.
- 5- Fixați aparatul cu șuruburile **E**.

## 8c CONECTAREA ELECTRICĂ

- 1- Instalarea electrică trebuie să fie realizată de către un electrician calificat. Instalarea electrică trebuie să corespundă normelor în vigoare din țara respectivă.
- 2- Alimentarea trebuie să fie realizată în clasa 1. Aparatul trebuie să fie racordat la un tablou de conectare legat la pământ. Circuitul de alimentare electrică trebuie protejat de o siguranță diferențială de sensibilitate înaltă de 30 mA, calibrată la 20 A. Acest racord trebuie să servească în mod exclusiv alimentării aparatului **SANICUBIC® Pro**. În cazul deteriorării cablului de alimentare al aparatului, pentru a evita orice pericol, acesta trebuie înlocuit de către fabricant sau de către personal autorizat pentru service.

## 9 FUNCȚIONAREA ALARMEI



**INSTRUCȚIUNI REZERVATE ÎN MOD EXCLUSIV PERSONALULUI CALIFICAT**

### 1/ Alarmer generale :

#### Alarma de nivel :

Dacă nivelul de apă în interiorul aparatului este anormal de înalt: declanșarea sirenei + aprinderea LED-ului roșu al alarmei + pornirea celui alt motor după 3 secunde (a se vedea imaginea tastaturii comenzii).

#### Alarma temporară :

Dacă unul dintre cele 2 motoare funcționează mai mult de 1 minut: declanșarea sirenei + aprinderea LED-ului roșu al alarmei + pornirea celui alt motor după 3 secunde.

#### Alarma de curent :

În cazul unei întreruperi de curent (sau atunci când se scoate aparatul din priză) : declanșarea sirenei + aprinderea LED-ului roșu al alarmei + clipirea LED-ului galben de rețea.

### 2/ RAZ (Resetarea) alarmelor generale :

Dacă problema care a declanșat una dintre alarmele de mai sus dispare, sirena se oprește, dar LED-ul roșu al alarmei rămâne aprins pentru a memora faptul că sistemul a întâmpinat o problemă. Tasta „Resetare alarmă” a tastaturii permite oprirea sirenei în toate cazurile, dar nu va permite stingerea LED-ului roșu, decât dacă problema care a declanșat alarma a fost rezolvată. Alarma de pe modulul mobil va rămâne și ea activă atâta timp cât problema nu a fost rezolvată. Acest fapt permite evitarea faptului ca vreo problemă să rămână nerezolvată și / sau abandonată.

### 3/ Alarmele motoarelor :

Dispozitivul electronic măsoară intensitatea curentului absorbit (I absorbit) de către fiecare motor și permite detectarea a 2 tipuri de defecte :

- I absorbit < I prag min, care poate fi provocat de către: o întrerupere de alimentare a motorului (scurt-circuit), un defect al condensatorului, o problemă hidraulică (turbină / sistem de tocare).

- I absorbit > I prag max, provocat de o blocare a sistemului de tocare.

În ambele cazuri, asistăm la: oprirea motorului cu problemă + aprinderea LED-ului roșu corespunzător + declanșarea sirenei + pornirea celui de-al 2-lea motor.

Dacă consumul celui de-al 2-lea motor este și acesta în afara limitelor: oprirea acestui motor + aprinderea LED-ului roșu corespunzător.

Sirena poate fi oprită cu ajutorul tastei „Resetare alarmă”, dar LED-ul corespunzător motorului în pană va rămâne aprins în roșu. Apăsând pe tasta „mers forțat” a motorului corespunzător, LED-ul se aprinde în verde dacă defectul a dispărut. Atâta timp cât nu se apasă pe tasta „mers forțat” a motorului, aparatul funcționează cu un singur motor. Tasta „mers forțat” permite reinițializarea programului. Aparatul va încerca să funcționeze cu cele 2 motoare ale sale (în alternanță), reluându-și funcționarea normală.

## ALARMA APARATULUI

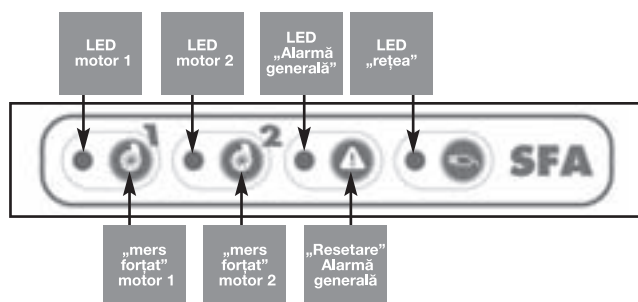

## ALARMA DE PE MODULUL MOBIL

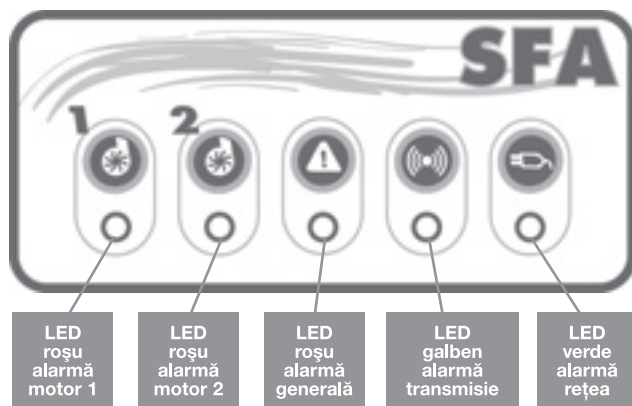

Alarma mobilă este în legătură cu aparatul **SANICUBIC® Pro**, prin semnale de înaltă frecvență (HF).

Această alarmă mobilă utilizează informații de alarmă. Pentru a preveni perturbarea altor aparate de înaltă frecvență de către sistem (sau invers), a fost prevăzută un comutator de codare a semnalului HF, care leagă placa electronică a aparatului **SANICUBIC® Pro** de placa electronică a alarmei mobile.

Această codare poate fi realizată comutând switch-urile situate pe cele două plăci electronice.

În caz de interferență cu alte aparate de înaltă frecvență sau cu alte aparate **SANICUBIC® Pro** din apropiere, scoateți din priză aparatul și modulul mobil,

comutați 1 sau mai multe dintre cele 4 întrerupătoare de pe placa electronică a aparatului,

și procedați identic pe placa electronică a modulului mobil.

**Atenție:** poziția celor 4 întrerupătoare trebuie să fie identică pe cele 2 plăci electronice.

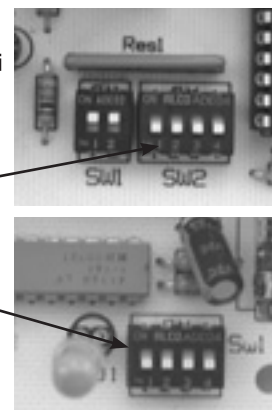

Pentru fixarea murală a alarmei mobile, consultați imaginea :



Alarma mobilă conține 5 LED-uri și 1 buzzer.

LED-urile se aprind numai pentru a semnala o problemă.

1/ Cele 3 LED-uri roșii „alarmă motor” și „alarmă generală” reproduc funcționarea LED-urilor corespunzătoare de pe placa electronică de bază (a aparatului **SANICUBIC® Pro**).

2/ LED-ul galben „transmisie semnal HF” reproduce funcționarea LED-ului galben de rețea de pe placa de bază :

- dacă este aprins fără să clipească = transmisie OK, placa de bază este alimentată la tensiunea de rețea
- dacă clipește = transmisie OK, dar există o problemă de rețea pe placa de bază (care mai funcționează, în acest caz, datorită acumulatorului)
- dacă este stins = nu mai recepționează semnalul HF de pe placa de bază = pierdere de semnal HF (comunicație întreruptă) sau acumulatorul plăcii de bază este descărcat sau defect la placa de bază.

3/ LED-ul verde „rețea” indică statutul alimentării plăcii electronice a alarmei mobile :

- aprins fără să clipească = alarmă mobilă alimentată la rețea
- clipește = problemă de alimentare la rețea a alarmei mobile (care funcționează, în acest caz, datorită acumulatorului)
- stins = defect al alarmei mobile sau acumulator descărcat

4/ Buzzer-ul sună în continuu în timpul unei anomalii tehnice. Acesta se oprește dacă anomalia dispare sau dacă se apasă tasta "Resetare" Alarmă generală.

### 13 ÎNTREȚINERE

Buna funcționare a stației de evacuare trebuie să fie verificată vizual o dată pe lună și trebuie controlată în mod regulat de către personal calificat (anual). Dacă întâmpinați probleme tehnice, cereți sfatul serviciului asistență clienți SFA. În cazul deteriorării cablului de alimentare al aparatului, pentru a evita orice pericol, acesta trebuie înlocuit de către fabricant sau de către personal autorizat pentru service.

### 14 GARANȚIE

Produsul **SANICUBIC® Pro** beneficiază de 2 ani garanție începând cu data cumpărării, cu condiția ca instalarea și utilizarea aparatului să fie conforme cu instrucțiunile din acest manual.

### 10 CONFORM CU NORMELE

- **SANICUBIC® Pro** este conform normei EN 12050-1 (stație de pompare pe verticală pentru efluenți care conțin materii fecale) cât și directivelor europene cu privire la produsele de construcție, securitate electrică și compatibilitate electromagnetă.

### 11 PUNEREA ÎN FUNCȚIUNE

- 1- După ce ați efectuat racordurile hidraulice și electrice, verificați etanșeitățile racordurilor lăsând să curgă apă, în mod succesiv, prin fiecare intrare utilizată. Asigurați-vă de buna funcționare a aparatului, efectuând o probă cu apă de minim 2 cicluri de demarare.
- 2- **ATENȚIE : nu faceți motoarele să funcționeze în mers forțat (apăsând pe butoanele de pe panoul de control) înainte de a fi instalat pompele de apă. Funcționarea fără apă (la sec) deteriorează sistemul de tocare.**

### 12 UTILIZARE

- 1- **SANICUBIC® Pro** este conceput pentru evacuarea apelor uzate de origine menajeră. Orice altă aplicație antrenează anularea garanției. Nu aruncați niciodată șervețele, prezervative, articole de igienă, uleiuri, solvenți, deșeuri, acizi, baze, alte lichide potențial explozive sau corozive...
- 2- **ATENȚIE : În cazul întreruperii curentului, opriți orice curgere de apă de la aparatele (obiectele sanitare) conectate la SANICUBIC® Pro.**
- 3- Nu instalați / utilizați aparatul într-o zonă cu risc de explozie.



# INSTRUCȚIUNI REZERVATE ÎN MOD EXCLUSIV PERSONALULUI CALIFICAT

## 15 INTERVENȚII EVENTUALE



### INSTRUCȚIUNI REZERVATE ÎN MOD EXCLUSIV PERSONALULUI CALIFICAT



Debransați întotdeauna aparatul de la rețeaua electrică de alimentare, înaintea oricărei intervenții tehnice

#### ALARMA DE PE APARAT

PROBLEMĂ CONSTATATĂ	CAUZE PROBABILE	SOLUȚII
1 - Sirenă + LED alarmă generală	• Conductă infundată	• Consultați un depanator autorizat SFA SANIFLO
2 - LED alarmă generală	• Aparatul a întâmpinat problema de mai sus	• Apăsăți pe butonul alarmă generală pentru a reseta (LED-ul se stinge) • Consultați un depanator autorizat SFA SANIFLO
3 - Sirenă + LED alarmă generală + LED motor (roșu)	• Motorul este în scurt-circuit • Sistemul de tocare s-a blocat • Condensator defect • Problemă hidraulică din cauza sistemului de tocare	• Apăsăți pe butonul mers forțat al motorului defect • Consultați un depanator autorizat SFA SANIFLO
4 - LED alarmă generală + LED motor (roșu)	• Motorul a întâmpinat una dintre problemele de mai sus	• Apăsăți pe butonul mers forțat al motorului defect pentru resetare • Consultați un depanator autorizat SFA SANIFLO
5 - Sirenă + LED alarmă generală + LED galben de rețea clipește	• Întrerupere de curent	• Pentru a opri sirena apăsați tasta "Resetare" Alarmă generală. • Verificați instalația electrică • Consultați un depanator autorizat SFA SANIFLO
6 - LED alarmă generală + LED galben de rețea clipește	• Aparatul a întâmpinat o întrerupere de curent	• Verificați instalația electrică

#### ALARMA DE PE MODULUL MOBIL

PROBLEMĂ CONSTATATĂ	CAUZE PROBABILE	SOLUȚII
Buzzer + LED alarmă generală	• Conductă infundată	• Consultați un depanator autorizat SFA SANIFLO
LED alarmă generală	• Aparatul a întâmpinat problema de mai sus	• Apăsăți pe butonul alarmă generală pentru a reseta (LED-ul se stinge) • Consultați un depanator autorizat SFA SANIFLO
Buzzer + LED alarmă generală + LED motor	• Motorul este în scurt-circuit • Sistemul de tocare s-a blocat • Condensator defect • Problemă hidraulică din cauza sistemului de tocare	• Apăsăți pe butonul mers forțat al motorului defect • Consultați un depanator autorizat SFA SANIFLO
LED alarmă generală + LED motor	• Motorul a întâmpinat una dintre problemele de mai sus	• Apăsăți pe butonul mers forțat al motorului defect pentru resetare • Consultați un depanator autorizat SFA SANIFLO
Buzzer + LED alarmă generală + LED transmisie semnal clipește	• Întrerupere de curent	• Pentru a opri sirena apăsați tasta "Resetare" Alarmă generală. • Verificați instalația electrică • Consultați un depanator autorizat SFA SANIFLO
Buzzer + LED alarmă generală + LED transmisie semnal stins	• Problemă de transmisie a semnalului de frecvență înaltă • Acumulator descărcat ca urmare a unei întreruperi de curent	• Verificați transmisia de semnal frecvență înaltă • Verificați instalația electrică • Consultați un depanator autorizat SFA SANIFLO
Buzzer + LED rețea clipește	• Întrerupere de curent la alarma mobilă	• Verificați instalația electrică • Atenție! Scoateți din priză aparatul! • Deconectați acumulatorii de pe placa electronică

## 16 DEMONTARE



### INSTRUCȚIUNI REZERVATE ÎN MOD EXCLUSIV PERSONALULUI CALIFICAT

În cazul în care nu se reușește repunerea corectă în funcțiune a unui dintre motoare, se poate „dezactiva” utilizarea acestui motor prin comutarea „switch”-ului corespunzător situat pe placa electronică (SW1: switch 1 și 2 pentru motorul 1 și 2).

Motorul „dezactivat” poate fi demontat. Aparatul va funcționa cu motorul care a rămas.

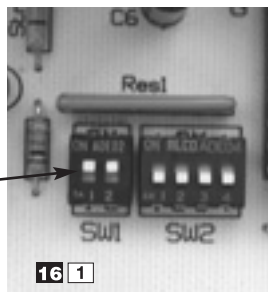

16 1

## DEMONTAREA UNUI MOTOR

### DEBRANSAȚI APARATUL DE LA REȚEAUA ELECTRICĂ DE ALIMENTARE (becul galben trebuie să fie stins).

Veți auzi un semnal sonor care indică faptul că aparatul nu mai este alimentat.



Declipsați capacul. Desfaceți colierul **A** corespunzător motorului defect (clapeta anti-retur rămâne pe poziție în timpul deparării motorului).

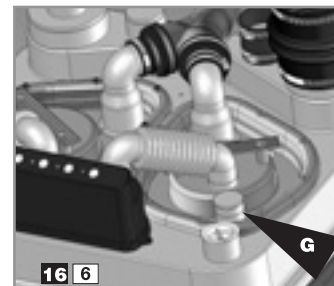

Puneți la loc capacul pe poziție. Reconectați evacuarea. Utilizați bușonul **G** pentru a obtura orificiul prevăzut pentru ieșirea firelor motorului prin capacul suport. Fixați cu colierul **B**.

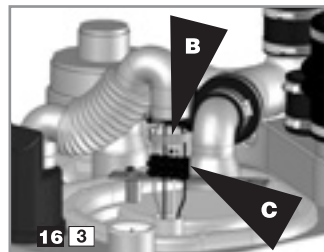

Desfaceți colierul **B**. Deșurubați și apoi scoateți firele motorului din conectorul **C**.

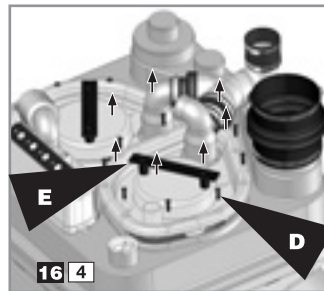

Deșurubați șuruburile **D** ale capacului. Folosiți mânerul **E** pentru a ridica motorul cu grijă.

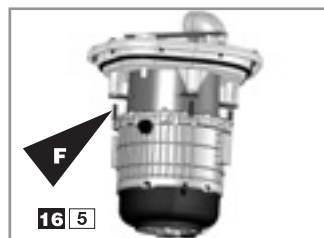

Dacă motorul defect are o problemă tehnică ce impune trimiterea lui înapoi la fabricant, puteți lăsa aparatul **SANICUBIC® PRO** să asigure un serviciu minim cu un singur motor. Deșurubați șuruburile **F** ale motorului defect, din capacul suport.

Intervenție pe placa electronică (conform imagine **16 1**): comutați de pe poziția ON comutatorul corespunzător numărului motorului defect :

- 1=motorul 1
- 2=motorul 2

În acest fel, aparatul nu va trece în starea de „alarmă”, iar placa electronică nu va mai alimenta decât motorul care a rămas.

## REMONTAREA MOTORULUI

Scoateți bușonul **G** și trapa. Reînșurubați șuruburile **F** în capacul suport și apoi reasezați ansamblul în locașul său.

Reconectați firele motorului în conectorul **C** (conform imagine **16 3**), respectând codul culorilor:

### Atenție :

Respectați codul culorilor:  
Firul albastru cu firul albastru  
Firul maro cu firul maro  
Firul verde cu firul verde  
Firul alb cu firul alb

Basculați switch-ul motor de pe placa electronică în poziție ON.

Reconectați evacuarea. Rebransați aparatul la rețeaua electrică.

Refaceți un test complet de punere în funcțiune (cf paragraf **11**).

**1 POPIS**

**SANICUBIC® Pro** je přečerpávací stanice určená pro odpadní vody z rodinných domů s 5-6 stálými obyvateli či jiné objekty se srovnatelnou intenzitou používání.

Dodržujte veškeré pokyny k instalaci a údržbě, popsané v tomto návodu.

Především pokyny označené následovně:

⚠ " Označení, jehož nerespektování může mít za následek ohrožení bezpečnosti osob,

⚡ " Označení upozorňující na riziko ohrožení elektrickým proudem,

⚙ " Pokyny určené výhradně pro kvalifikované odborníky,

"**POZOR**" označení, jejichž nerespektování může způsobit poškození funkce přístroje.

Pro jakékoliv dodatečné informace se obraťte na náš zákaznický servis.

**PRINCIP FUNKCE**

**SANICUBIC® Pro** obsahuje dvě nezávislá čerpadla. Každé je vybavené vlastním vysoce výkonným řezacím ústrojím.

Obě čerpadla fungují střídavě. V případě abnormálního provozu pracují obě čerpadla zároveň (nebo je-li jedno z čerpadel poškozené, pracuje za něj druhé).

Stanice **SANICUBIC® Pro** je vybavena dvěma spínacími systémy (tlakovými sondami). Jeden ovládá chod motorů, druhý systém alarmu.

- **Dlouhá tlaková sonda** (normální funkce): jakmile hladina odpadní vody ve stanici dosáhne spínací výšky, spustí se čerpací systém.

- **Krátká tlaková sonda** (abnormální funkce): pokud hladina odpadní vody ve stanici dosáhne vysoké úrovně, sepne se kontakt zrychleného chodu systému přidavného čerpání. Tento kontakt spustí zvukový a vizuální alarm. LED hlavního alarmu na ovládacím panelu stanice se rozsvítí červeně. Zároveň je informace odeslána na HF modul.

**SANICUBIC® Pro** je vybaven bezdrátovým HF modulem signalizace, který reprodukuje optické a zvukové signály o funkci přístroje (HF přenos). I v případě velké vzdálenosti v technických prostorách jsou informace o chodu přístroje přenášeny v reálném čase (10-20 m v závislosti na typu budovy).

**2 SEZNAM DODANÝCH DÍLŮ****3 ROZMĚRY****4 TECHNICKÉ ÚDAJE  
SANICUBIC® Pro**

Typ	R300
Maximální výtlačná výška	11 m
Napětí	220-240V
Frekvence	50 Hz
Objem stanice	47 l
Maximální příkon	3000 W
Maximální proud	13 A
Elektrická třída	I
Povolena průměrná teplota čerpané vody	35°C
Maximální teplota vody (krátkodobě)	70°C*
El. krytí	IP67
Hmotnost netto (včetně příslušenství)	30 kg

\*Cyklus vypouštění horké vody z myčky na nádobí a pračky

**5 ROZSAH POUŽITÍ**

Odpadní voda z domácnosti či malého komerčního provozu (kumulované průtoky na vstupu nesmí přesáhnout 80% průtoků uvedených v grafu **6**).

**6 VÝKONOVÁ KŘIVKA**

Příklad: Čerpadlo P1 pracuje normálně. Do výše 5m čerpá 160 l/min. Při sebemenším problému čerpadla P1, nebo v případě přítoku většího objemu odpadní vody se spustí čerpadlo P2. Průtok tak vzroste na cca. 275 l/min., dokud nenastane normální stav.

**7 POMĚR ČERPAČÍ VÝŠKY A ČERPAČÍ VZDÁLENOSTI****8 INSTALACE**

Uvedení do chodu a údržba tohoto přístroje musí být prováděny kvalifikovaným odborníkem v souladu s normou EN12056.

**8a ZÁVAZNÉ POŽADAVKY**

- 1- POZOR:** technický prostor, kde bude **SANICUBIC® Pro** umístěn musí být dostatečně prostorný (min. 600 mm ze stran i nad stanicí), aby byl umožněn přístup při případné údržbě. Tento prostor musí být dostatečně osvětlen, dobře odvětrán a chráněn před mrazem.
- Na přívodu i na výpusti musí být v bezprostřední blízkosti stanice instalovány uzavíratelné ventily (nejsou součástí dodávky). **POZOR:** ventil na výtlačku nesmí v otevřené poloze zmenšit vnitřní průměr potrubí.
- Ochrana proti zpětnému vzduťi: odpadní tlakové potrubí musí být vedeno tak, aby byla vytvořena ochrana proti zpětnému vzduťi (viz. **8a****3**). **Poznámka:** Kromě specifických místních podmínek vždy hladina zpětného vzduťi odpovídá úrovni ulice. Po provedení ochrany proti zpětnému vzduťi pokračujte potrubím o větším průměru.
- Doporučujeme instalaci přidavného čerpadla pro případ zaplavení prostoru (obr. **8a****3**).
- Stanice musí být odvětrána mimo budovu (klasické odvětrání kanalizace).
- Stanice musí být upevněna k podlaze (viz odst. **8a**).

**8b PŘIPOJENÍ STANICE K  
ODPADNÍMU TLAKOVÉMU  
POTRUBÍ**

Sejměte kryt/y vstupů a výstupů na zadní straně přístroje (obr. **8a****1**).

Díky řezacímu ústrojí, kterým je každé čerpadlo vybaveno, použijte potrubí **DN 50**.

Výstupní oblouk se nachází zezadu uprostřed přístroje (obr. **8a**). Propojte jej pomocí manžety **D** (upravte ji zastrížením na DN50) k vertikálnímu potrubí a zajistěte oba spoje sponou **C**. Obě čerpadla v **SANICUBIC® Pro** jsou vybavena zpětným ventilem.

Informace o uzavíratelných ventilech a ochraně proti zpětnému vzduťi : viz odst. **8a**.

**8c PŘIPOJENÍ ZAŘIZOVACÍCH  
PŘEDMĚTŮ KE SPODNÍM  
VSTUPŮM**

⚠ Pokud chcete instalovat zařizovací předměty ve stejné úrovni, jako **SANICUBIC® Pro**, je nezbytně nutné, aby výškový rozdíl mezi podlahou a dnem vany či sprchové vaničky byl minimálně **250 mm**. V případě WC pak spodní hrana zadního odpadu z WC musí být minimálně **250 mm** nad podlahou.

**8d PŘIPOJENÍ VSTUPŮ DN 40/50**

Spodní vstupy (obr. **8d****1**)

Horní vstupy (obr. **8d****2**)

- Odřízněte víčko vstupu DN50
- Zastříhnete manžetu **D** na průměr potrubí: DN 40, nebo DN 50 (obr. **8d****3**)
- Upevněte manžetu **D** na vstup a na potrubí pomocí spon **C**

**8e PŘIPOJENÍ VSTUPU DN 100/110**

Spodní vstupy (obr. **8e****1**)

- 1- Vyjměte ucpávku bočního vstupu.
- 2- Upevněte manžetu **F** pomocí spony **J**.
- 3- Zasuňte potrubí DN 100/110 do opačného konce manžety **F** a upevněte je sponou **J**.

Horní vstupy (obr. **8e****2**)

- 1- Odřízněte víčko vstupu DN100.
- 2- Upevněte manžetu **F** pomocí spony **J**.
- 3- Zasuňte potrubí DN 100/110 do opačného konce manžety **F** a upevněte je sponou **J**.

**8f PŘIPOJENÍ ODVĚTRÁNÍ**

Jeden z horních vstupů DN50 musí být použit pro odvětrání stanice (obr. **8f**).

Odvětrávací potrubí musí být vyvedeno mimo objekt.

Odřízněte konec jednoho ze vstupů DN50 pomocí pily. Poté upevněte manžetu **D** pomocí spony **C**.

Zasuňte potrubí DN50 do opačného konce manžety **D** a upevněte je sponou **C**.

**POZOR:** Nepřipojujte vzduchový ventil k větracímu potrubí. Aby přístroj správně fungoval, musí toto potrubí zůstat otevřené.



## 8g VYPRÁZDNĚNÍ STANICE (ÚDRŽBA)

Zařízení **SANICUBIC® Pro** je vybaveno dvěma ucpávkami (obr. (8g) 1).

### Odpojte elektrické napájení přístroje.

- 1- Sejměte kryt.
- 2- Odstraňte jednu ze dvou ucpávek (obr. (8g) 2).
- 3- Protáhněte sací trubku čerpadla či vodního vysavače pro vyprázdnění přístroje. Průměr otvoru je 40 mm.
- 4- Jakmile skončíte vyprázdnění, nasadte zpět ucpávku a kryt.

## 8h UPEVNĚNÍ STANICE K PODLAZE

**SANICUBIC® Pro** je vybaven upevněním k podlaze, které zamezuje jeho pohybu a otáčení.

- 1- Umístěte přístroj na požadované místo.
- 2- Nakreslete obrysy přístroje.
- 3- Umístěte a upevněte k zemi úhelníky L podle nákresu na vrtání (obr. 8h).
- 4- Dejte přístroj na své místo.
- 5- Upevněte přístroj šrouby B.

## 8i ELEKTRICKÉ PŘIPOJENÍ ZAŘÍZENÍ

- 1- Elektrická instalace musí být provedena kvalifikovaným elektrotechnikem. Elektrická instalace musí odpovídat normám platným v dané zemi.
- 2- Napájení musí být realizováno podle třídy 1. Přístroj musí být připojen do uzemněné rozvodové skříně. Napájecí obvod musí být vybaven proudovým chráničem s jmenovitým vybavovacím proudem nepřesahujícím 30mA a jističem 20A. El. přívod musí být vybaven vícepólovým vypínačem s minimálním odstupem kontaktů 3 mm v rozpojeném stavu. Toto připojení musí sloužit výhradně pro **SANICUBIC® Pro**.

Pokud je napájecí kabel přístroje poškozen, musí být vyměněn výrobcem, nebo jeho autorizovaným poprodejním servisem, aby se předešlo ohrožení osob el. proudem.

## 9 SIGNALIZACE

### 1/ HLAVNÍ ALARMY

#### Signalizace úrovně hladiny:

Pokud je hladina vody v přístroji abnormálně vysoko: spustí se siréna + rozsvítí se červená LED dioda alarmu + po 3 vteřinách se spustí druhý motor (viz. Zobrazení ovládacího panelu stanice).

#### Časová signalizace:

Pokud jeden z motorů běží déle než 1 minutu: spustí se siréna + rozsvítí se červená LED dioda alarmu + po 3 vteřinách se spustí druhý motor.

#### Signalizace napájení stanice:

V případě přerušení napájení (případně při odpojování stanice): spustí se siréna + rozsvítí se červená LED dioda alarmu + žlutá LED dioda napájení začne blikat.

### 2/ Resetování hlavních alarmů

Pokud problém, který způsobil spuštění jednoho z výše popsaných alarmů zmizí, siréna ztichne, ale červená LED dioda alarmu zůstane svítit, jako informace o problému v systému.

Tlačítko „RESET alarmu“ na ovládacím panelu vypne sirénu při jakémkoliv alarmu, ale neumožní vypnout červenou LED diodu, dokud se nevyřeší příčina alarmu. Alarmy na HF modulu zůstávají aktivní až do vyřešení příčiny signálu. Tím je zabráněno ponechání stanice v problémovém stavu.

### 3/ Signalizace motorů

Elektronické zařízení měří spotřebovaný proud (I a) každého motoru a umožňuje tak odhalit 2 typy závad:

- I a < I minimální práh - může být způsoben: přerušením napájení motoru (zkrat), závadou kondenzátoru, poruchou čerpadla či řezacího ústrojí).
- I a > I maximální práh - způsobený zablokováním řezacího ústrojí nebo čerpadla.

V obou případech dojde: k zastavení konkrétního motoru + rozsvícení odpovídající červené LED diody + spuštění sirény + spuštění druhého motoru.

Pokud je spotřeba 2. motoru také mimo limit: zastavení tohoto motoru + rozsvícení odpovídající červené LED diody.

Sirénu je možné zastavit pomocí tlačítka „RESET alarmu“, ale červená LED dioda motoru zůstane svítit. Po stisknutí tlačítka „nucený chod“ odpovídajícího motoru na panelu stanice se LED dioda rozsvítí zeleně, pokud závada zmizela. Dokud nedojde ke stisknutí tlačítka „nucený chod“ motoru, pracuje stanice s jedním motorem. Tlačítko „nucený chod“ obnoví program. Přístroj se pokusí o funkci s oběma motory (střídavě).

## OVLÁDACÍ PANEL STANICE

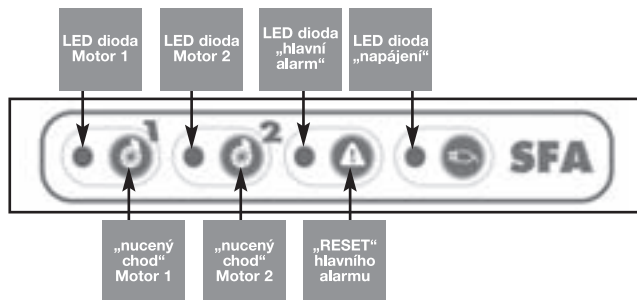

## HF MODUL

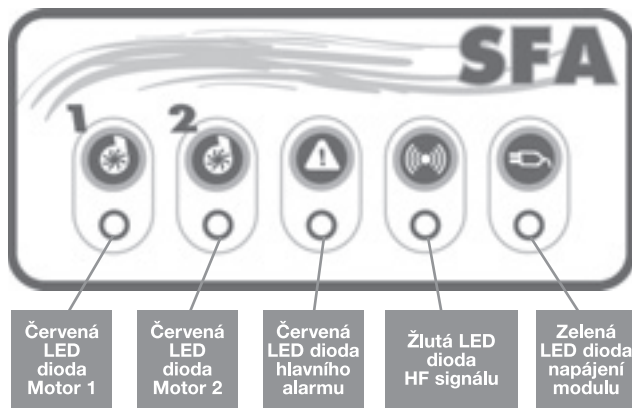

HF modul je se **SANICUBIC® Pro** spojen vysokofrekvenčním signálem.

Získává od něj informace o provozu stanice. Pokud dojde k rušení jiného vysokofrekvenčního systému (nebo naopak), použijte systém kódování HF signálu na řídicích deskách stanice a HF modulu.

V případě vzájemného rušení s jinými vysokofrekvenčními přístroji, nebo s dalším **SANICUBIC® Pro**, nacházejícími se v okolí, odpojte stanici i HF modul od elektrického proudu.

Přepněte 1 nebo více ze 4 přepínačů ovládací desky stanice.

Přepněte přepínač ovládací desky HF modulu.

**Pozor:** kód musí být shodně nastaven na obou ovládacích deskách

Po uvedení stanice a HF modulu do provozního stavu je opět připojte k přívodu el. proudu

Montáž HF modulu na stěnu (viz. nákres):

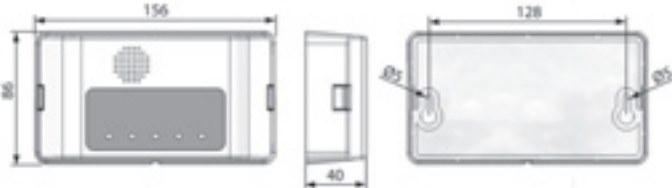

HF modul obsahuje 5 LED diody a 1 zvukový alarm (sirénu). LED diody se rozsvěčují pouze při signalizaci problému.

1/ 3 červené LED diody „signalizace motoru“ a „hlavní alarm“ reprodukovat funkci LED diody na ovládacím panelu stanice.

2/ Žlutá LED dioda „HF signál“ reprodukuje funkci žluté LED diody na panelu stanice:

- Svítí stále = HF signál v pořádku, ovládací deska stanice je napájena ze sítě
- Bliká = HF signál v pořádku, ovládací deska stanice je napájena akumulátorem
- Zhasnutá = žádný HF signál = ztráta HF signálu, vybitý akumulátor řídicí desky stanice nebo závada na řídicí desce stanice.

3/ Zelená LED dioda „napájení“ ukazuje stav napájení HF modulu.

- svítí stále = napájení ze sítě
- bliká = napájení z akumulátoru
- Zhasnutá = závada na HF modulu nebo vybitý akumulátor řídicí desky HF modulu.

4/ Siréna se spustí souvisle při alarmu.

Přestane, jakmile je problém odstraněn, nebo pokud se stiskne tlačítko RESET hlavního alarmu na panelu stanice.

## 10 SHODA S NORMAMI

- **SANICUBIC® Pro** odpovídá normě EN 12050-1 (čerpací stanice na odpadní vodu obsahující fekálie), stejně jako evropským směrnici o stavebních výrobcích, elektrické bezpečnosti a elektromagnetické kompatibilitě. Instalace a používání musí odpovídat normě EN12056.

## 11 UVEDENÍ DO PROVOZU

- 1- Jakmile provedete všechna elektrická a hydraulická připojení, zkontrolujte těsnost všech spojů tak, že necháte protékat vodu postupně každou použitou přípojkou. Ujistěte se o správné funkci opakováním testu těsnosti minimálně na dva kompletní cykly provozu stanice.
- 2- **POZOR: nespouštějte motory v nuceném chodu (stisknutím tlačítka na ovládacím panelu), aniž by ve stanici nebyla voda. Chod „na sucho“ poškozuje řezací ústrojí.**

## 12 POUŽÍVÁNÍ

- 1- **SANICUBIC® Pro** je určen na čerpání domácí odpadní vody. Jakékoliv jiné použití má za následek ztrátu záruky. Nikdy nevpravujte ubrousky, prezervativy, hygienické potřeby, oleje, tuky, rozpouštědla, odpadky, kyseliny, zásady, jiné potenciálně výbušné kapaliny, korozivní látky apod. do zařizovacích předmětů připojených ke stanici.
- 2- **POZOR: V případě výpadku elektrického proudu uzavřete veškeré přívody vody u zařizovacích předmětů připojených k SANICUBIC® Pro.**
- 3- Nepoužívejte a neinstalujte stanici v místech s nebezpečím výbuchu.

## 13 ÚDRŽBA

Správný chod stanice musí být vizuálně kontrolován na panelu stanice každý měsíc a pravidelně (jednou ročně) servisem SFA. Pokud se kdykoliv setkáte s problémem, kontaktujte zákaznický servis. Pokud je napájecí kabel přístroje poškozený, musí být vyměněn výrobcem, nebo jím autorizovaným servisem, aby se předešlo ohrožení osob elektrickým proudem.

## 14 ZÁRUKA

Na **SANICUBIC® Pro** platí záruka 2 roky na díly a zpracování, pod podmínkou dodržení záručních podmínek.

Záručními podmínkami jsou, mimo jiné, veškeré požadavky uvedené v:

- Návod k instalaci a používání
- Příloha k návodu k instalaci a používání
- Specifikace odpadního potrubí pro výrobky SFA
- Specifikace používání výrobků SFA



# NÁSLEDUJÍCÍ POKYNY JSOU URČENÉ VÝHRADNĚ PRO KVALIFIKOVANÉ ODBORNÍKY

## 15 MOŽNÉ ZÁSAHY

**NÁSLEDUJÍCÍ POKYNY JSOU URČENÉ VÝHRADNĚ PRO KVALIFIKOVANÉ ODBORNÍKY**

**⚡** Před jakýmkoliv zásahem odpojte stanici od přívodu elektrického proudu !

### SIGNALIZACE NA PANELU STANICE

ZJIŠTĚNÁ ZÁVADA	MOŽNÉ PŘÍČINY	NÁPRAVA
1 - Siréna + LED dioda hlavního alarmu	• Ucpané vedení	• Kontaktujte opraváře schváleného společností SFA
2 - LED dioda hlavního alarmu	• Bylo ucpané vedení	• Stiskněte tlačítko RESET alarmu (LED zhasne) • Kontaktujte opraváře schváleného společností SFA
3 - Siréna + LED dioda hlavního alarmu + LED dioda motoru (červená)	• Motor je zkratovaný • Zablokovaný řezací systém • Porucha kondenzátoru • Rozpojení hydrauliky	• Stiskněte tlačítko označeného motoru a RESET alarmu. • Kontaktujte opraváře schváleného společností SFA
4 - LED dioda hlavního alarmu + LED dioda motoru (červená)	• Ve stanici byl následující problém: - Motor je zkratovaný - Zablokovaný řezací systém - Porucha kondenzátoru - Rozpojení hydrauliky	• Stiskněte tlačítko označeného motoru a RESET alarmu. • Kontaktujte opraváře schváleného společností SFA
5 - Siréna + LED dioda hlavního alarmu + blikající žlutá LED dioda napájení	• Přerušení napájení	• Stiskněte RESET alarmu • Zkontrolujte elektrickou instalaci • Kontaktujte opraváře schváleného společností SFA
6 - LED dioda hlavního alarmu + blikající žlutá LED dioda napájení	• U přístroje došlo k přerušení napájení, nyní funguje	• Zkontrolujte elektrickou instalaci

### SIGNALIZACE NA HF MODULU

ZJIŠTĚNÁ ZÁVADA	MOŽNÉ PŘÍČINY	NÁPRAVA
Siréna + LED dioda hlavního alarmu	• Ucpané vedení	• Kontaktujte opraváře schváleného společností SFA
LED dioda hlavního alarmu	• V přístroji nastal následující problém: ucpané vedení	• Stiskněte RESET alarmu (LED zhasne) • Kontaktujte opraváře schváleného společností SFA
Siréna + LED dioda hlavního alarmu + LED dioda motoru	• Motor je zkratovaný • Zablokovaný řezací systém • Porucha kondenzátoru • Rozpojení hydrauliky	• Stiskněte tlačítko označeného motoru a RESET alarmu. • Kontaktujte opraváře schváleného společností SFA
LED dioda hlavního alarmu + LED dioda motoru (červená)	• V motoru nastal následující problém: - Motor je zkratovaný - Zablokovaný řezací systém - Porucha kondenzátoru - rozpojení hydrauliky	• Stiskněte tlačítko označeného motoru a RESET alarmu. • Kontaktujte opraváře schváleného společností SFA
Siréna + LED dioda hlavního alarmu + blikající LED dioda HF signálu	• Přerušení napájení	• Stiskněte RESET alarmu • Zkontrolujte elektrickou instalaci • Kontaktujte opraváře schváleného společností SFA
Siréna + LED dioda hlavního alarmu + zhasnutá LED dioda HF signálu	• Vybitý akumulátor následkem přerušení napájení. • Chyba přenosu HF signálu	• Zkontrolujte elektrickou instalaci • Překlopte přepínače přenosu HF signálu na obou elektronických deskách • Kontaktujte opraváře schváleného společností SFA
Siréna + blikající LED dioda napájení	• Přerušení napájení HF modulu	• Zkontrolujte elektrickou instalaci • Pozor! Vypojte napájecí kabel! • Odpojte akumulátory elektronické karty!

## 16 DEMONTÁŽ

**NÁSLEDUJÍCÍ POKYNY JSOU URČENÉ VÝHRADNĚ PRO KVALIFIKOVANÉ ODBORNÍKY**

V případě, že není možné obnovit normální funkci jednoho z motorů, je možné „deaktivovat“ jeho používání přepnutím odpovídajícího přepínače umístěného na desce (SW1: přepínače 1 a 2 pro motory 1 a 2).

„Deaktivovaný“ motor je možné vymontovat. Přístroj pak funguje se zbývajícím motorem.

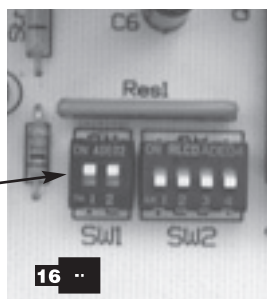

## DEMONTÁŽ MOTORU

**ODPOJTE STANICI OD PŘÍVODU ELEKTRICKÉHO PROUDU (žlutá LED dioda musí zhasnout).**

Siréna oznámí, že přístroj již není napájen.

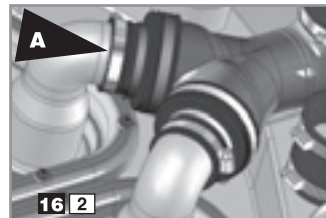

Sejměte kryt. Odšroubujte sponu **A** porouchaného motoru (zpětný ventil zůstává během demontáže motoru na svém místě).

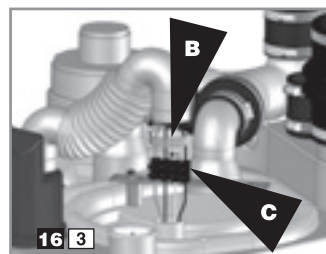

Odšroubujte sponu **B**. Odpojte kabely motoru z propojovacího prvku **C**.

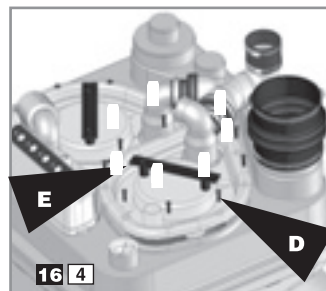

Odšroubujte šrouby **D** víka motoru. Opatrně nadzdvihněte motor za držadlo **E**.

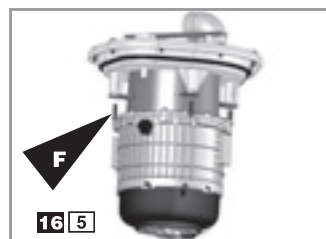

Pokud je třeba, aby byl porouchaný motor dopraven k výrobci, můžete nechat čerpadlo běžet v provizorním režimu s jedním motorem. Odšroubujte šrouby **F** porouchaného motoru z víka motoru.

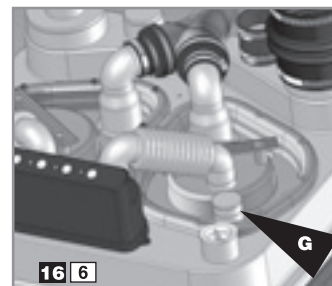

Umístěte víko motoru zpět na jeho místo ve stanici a přišroubujte ho šrouby **D**. Opět připojte výstup ke zpětnému ventilu a zajistěte sponou **A**. Použijte ucpávku **G** na zaslepení průchodu kabelu motoru ve víku motoru. Upevněte sponou **B**.

Zásah na elektronické desce (viz. obr. **16.1**): Přepněte přepínač odpovídající číslu poškozeného motoru z polohy ON směrem k číslu:

- 1 = motor 1
- 2 = motor 2

Takto se na stanici nespustí alarm a elektronická deska bude napájet pouze zbývajícím motorem.

### ZPĚTNÁ MONTÁŽ MOTORU

**Odpojte stanici od přívodu elektrického proudu !**

Sejměte ucpávku **G** a víko motoru.

Víko připevněte na motor a celý komplet osadte na jeho místo ve stanici. Přišroubujte ho.

Připojte zpět kabely motoru (viz. zobrazení **16.3**).

### POZOR:

Dodržujte barevné značení:

- Modrý kabel s modrým kabelem
- Hnědý kabel s hnědým kabelem
- Zelený kabel se zeleným kabelem
- Bílý kabel s bílým kabelem.

Přepněte přepínač na elektronické desce do polohy ON.

Připojte zpět výstup ke zpětnému ventilu.

Zapojte stanici k přívodu elektrického proudu.

Proveďte kompletní test při spouštění (viz. odstavec **11**).



Accus 4,8V  
 Akkus 4,8 V  
 Accumulatore 4,8 V  
 Accus 4,8 V  
 Accumulator 4,8 V  
 Baterias recargables 4.8V  
 Accumulator 4,8 V  
 Batteri 4,8 V  
 Bateria 4,8 V  
 Аккумулятор 4,8 V  
 Akumulator 4,8 V  
 Accumulator 4,8 V  
 Akku 4,8 V  
 Akumulátor 4,8 V

Sirènev  
 Alarm  
 Sirena  
 Sirene  
 Buzzer  
 Sirena  
 Alarm  
 Сирена  
 Sygnał dźwiękowy  
 Sirena  
 Summeri  
 Siréna

Niveau marche moteur  
 Motor start level  
 Motorlaufniveau  
 Livello funzionamento motore  
 Nivel marcha motor  
 Nivel andamento motor  
 Werkniveau motor  
 Motors startnivå  
 Motorens startniveau  
 Moottorin käyntitaso  
 Poziom uruchomienia silnika  
 Уровень работы мотора  
 Nivel de funcionare motor  
 Hladina chodu motoru

Niveau d'alarme  
 Alarmschaltpunkt  
 Segnale livello allarme  
 Alarmniveau  
 Alarm level  
 Nivel de alarma  
 Nivel alarme  
 Alarmniveau  
 Alarmnivå  
 Уровень срабатывания  
 сигнализации  
 Poziom alarmowy  
 Nivel alarmă  
 Hälytyksen ilmaisin  
 Hladina alarmu

1

**CARTE SANICUBIC® PRO / ELEKTRONIK SANICUBIC® PRO /  
 SCHEDE ELETTRONICA SANICUBIC® PRO / KAART SANICUBIC® PRO /  
 SANICUBIC® PRO BOARD / TARJETA SANICUBIC® PRO /  
 PLACA ELECTRÓNICA SANICUBIC® PRO / KAPTA SANICUBIC® PRO /  
 PRINTKORT SANICUBIC PRO / KRETSKORT SANICUBIC® PRO / KARTA SANICUBIC® PRO /  
 PLANUL SANICUBIC® PRO / SANICUBIC PRO PIIRILEVY / ŘÍDÍCÍ DESKA SANICUBIC PRO**

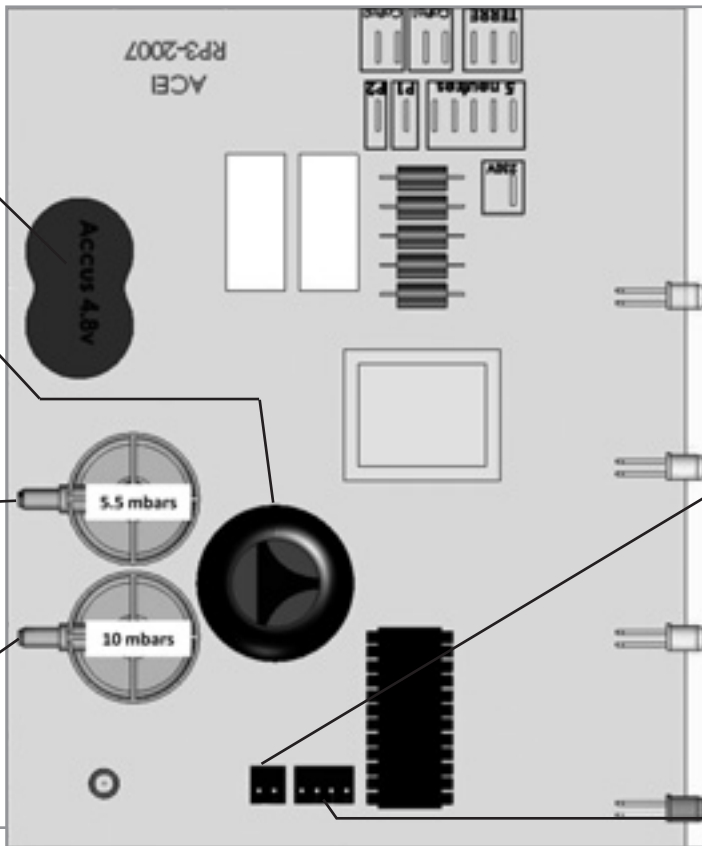

Switch 1 : moteur 1  
 Switch 2 : moteur 2

Switch 1 : Motor 1  
 Switch3 : Motor 2

Interruttore 1: motore 1  
 Interruttore 2: motore 2

Switch 1: motor 1  
 Switch 2: motor 2

Switch 1 : motor 1  
 Switch 2 : motor 2

Switch 1: motor 1  
 Switch 2: motor 2

Switch 1: motor 1  
 Switch 2: motor 2

Switch 1: motor 1  
 Switch 2: motor 2

Переключатель 1: мотор 1  
 Переключатель 2: мотор 2

Switch 1: silnik 1  
 Switch 2: silnik 2

Switch 1: motor 1  
 Switch 2: motor 2

Kytkin 1: moottori 1  
 Kytkin 2: moottori 2

Pfiepinaã 1 : Motor 1  
 Pfiepinaã 2 : Motor 2

4 Switch : codage pour transmission HF  
 4 Switch : Codierung für HF-Übertragung  
 4 Interruttore: codice per trasmissione alta frequenza  
 4 Switch : codering voor HF-transmissie  
 4 Switch : HF transmission coding  
 4 Switch: codificación para transmisión AF  
 4 Switch: codificação para transmissão HF  
 4 Switch: HF överföring  
 4 Switch: HF link  
 4 Переключатель: кодировка высокочастотной передачи  
 4 Switch: kodowanie transmisji HF  
 4 Switch : codaj pentru transmisie semnal frecvență înaltă  
 4 Kytkin: suurtaajuuskoodin vaihto  
 4 Pfiepinaã : kódování HF signálu

2

**SCHEMA DE CABLAGE / WIRING DIAGRAM / STROMLAUFPLAN / SCHEMA DI CABLAGGIO / ESQUEMA DE CABLEADO /  
 ESQUEMA DE CABLAGEM / BEKABELINGSSCHEMA / KOPPLINGSSCHEMA / KAAPELIVERKKOKAAVIO / STRØMDIAGRAM /  
 SCHEMAT OKABLOWANIA / СХЕМА СОЕДИНЕНИЙ / SCHEMA ELECTRICĂ / SCHEMA ZAPOJENÍ**

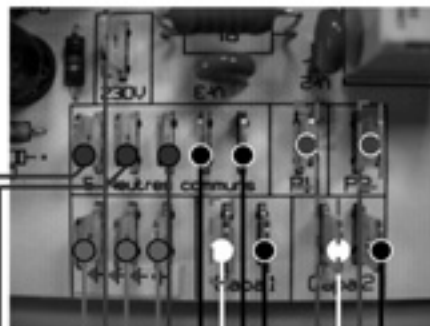

Câble d'alimentation  
 Power supply cable  
 Netzkabel  
 Cavo d'alimentazione  
 Cable de alimentación  
 Cabo de alimentação  
 Voedingskabel  
 Matningskabel  
 Netledning  
 Virransyöttökaapeli  
 Kabel zasilajúcy  
 Провод питания  
 Cablu de alimentare  
 Napájecí kabel

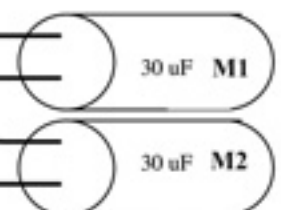
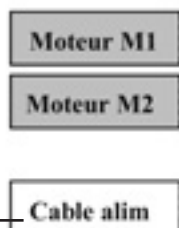

3

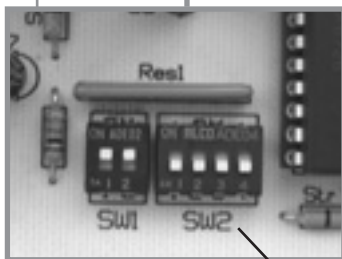
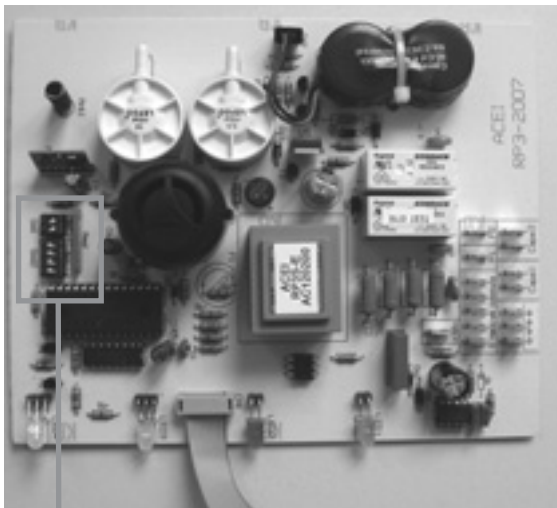

- |            |  |            |   |
|------------|--|------------|---|
| <b>SW1</b> | Switch 1 : moteur 1                                      | <b>SW1</b> | Switch 1: motor 1   |
|            | Switch 2 : moteur 2                                      |            | Switch 2: motor 2   |
| <b>SW2</b> | Switch 1-4 : codage pour transmission HF                 | <b>SW2</b> | Switch 1-4: codificação para transmissão HF                   |
| <b>SW1</b> | Switch 1 : Motor 1                                       | <b>SW1</b> | Переключатель 1: мотор 1                                      |
|            | Switch 2 : Motor 2                                       |            | Переключатель 2: мотор 2                                      |
| <b>SW2</b> | Switch 1-4 : Codierung für HF-Übertragung                | <b>SW2</b> | Переключатель 1-4: кодировка высокочастотной передачи         |
| <b>SW1</b> | Interruttore 1: motore 1                                 | <b>SW1</b> | Switch 1: silnik 1  |
|            | Interruttore 2: motore 2                                 |            | Switch 2: silnik 2  |
| <b>SW2</b> | Interruttore 1-4: codice per trasmissione alta frequenza | <b>SW2</b> | Switch 1-4: kodowanie transmisijsi HF                         |
| <b>SW1</b> | Switch 1: motor 1  | <b>SW1</b> | Switch 1 : motor 1  |
|            | Switch 2: motor 2  |            | Switch 2 : motor 2  |
| <b>SW2</b> | Switch 1-4: codering voor HF-transmissie                 | <b>SW2</b> | Switch 1-4 : codaj pentru transmisiie semnal frecvență înaltă |
| <b>SW1</b> | Switch 1 : motor 1                                       | <b>SW1</b> | Kytkin 1: moottori 1  |
|            | Switch 2 : motor 2                                       |            | Kytkin 2: moottori 2  |
| <b>SW2</b> | Switch 1-4 : HF transmission coding                      | <b>SW2</b> | Kytkin 1-4: suurtaajuuskoodin vaihto                          |
| <b>SW1</b> | Switch 1: motor 1  | <b>SW1</b> | Pfiepinää 1 : Motor 1   |
|            | Switch 2: motor 2  |            | Pfiepinää 2 : Motor 2   |
| <b>SW2</b> | Switch 1-4: codificación para transmisión AF             | <b>SW2</b> | Pfiepinää 1-4 : kódování HF signálu                           |
| <b>SW1</b> | Kontakt 1: motor 1                                       | <b>SW1</b> | Switch 1: motor 1   |
|            | Kontakt 2: motor 2                                       |            | Switch 2: motor 2   |
| <b>SW2</b> | Kontakt 1-4: Kodning af HF transmission                  | <b>SW2</b> | Switch 1-4: HF överföring                                     |

4

**CARTE ALARME DÉPORTÉE**  
**ELEKTRONIK HF-MELDER**  
**SCHEDA ELETTRONICA PER CONTROLLO REMOTO**  
**KAART VERPLAATST ALARM**  
**REMOTE ALARM BOARD**  
**TARJETA ALARMA SEPARADA**  
**PLACA ELECTRONICA DE ALARME REMOTO**  
**PRINTKORT FJERNBETJENING (REMOTE)**  
**KRETSKORT, FJÄRRALARM**  
**КАРТА ЛИСТАНЦИОННОЙ СИГНАЛИЗАЦИИ**  
**KARTA ZDALNEGO ALARMU**  
**PLACA ELECTRONICA A ALARMEI MOBILE**  
**KAUKOHÄLYTTIMEN PIIRILEVY**  
**RIDICI DESKA HF MODULU**

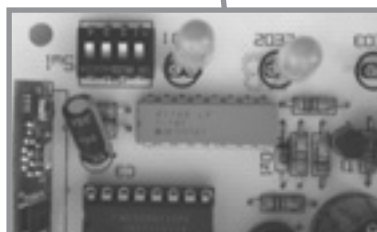
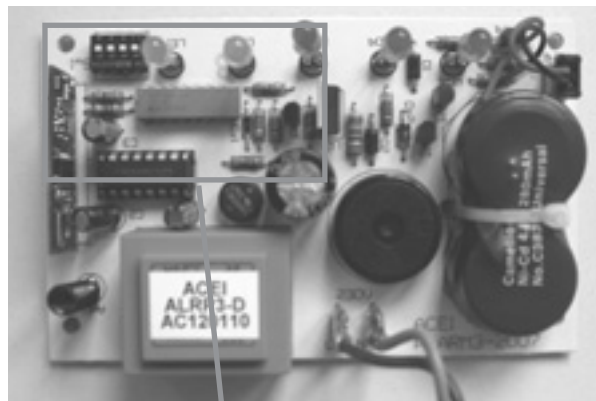

# SANICUBIC® Pro

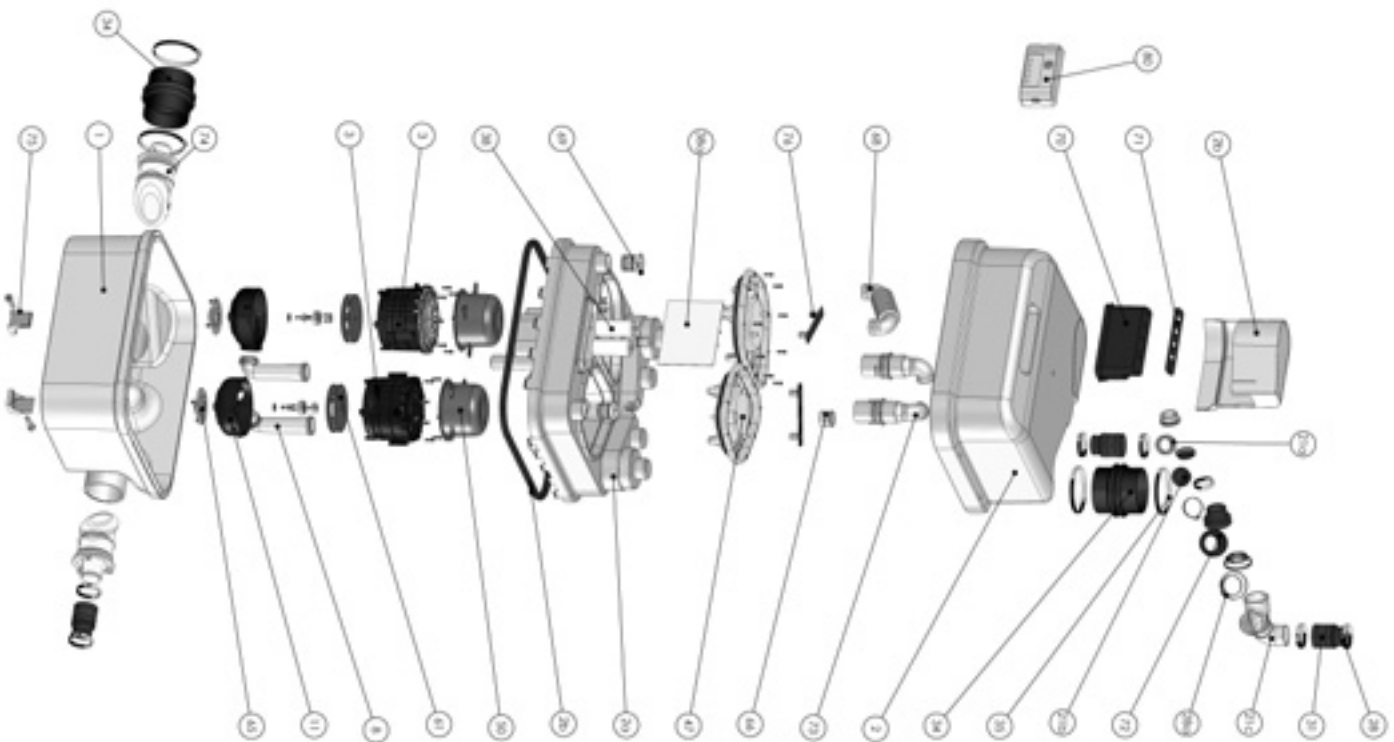

## FRANCE

**SOCIETE FRANÇAISE D'ASSAINISSEMENT**  
8, rue d'Aboukir  
75002 Paris  
Tél. 01 44 82 39 00  
Fax 01 44 82 39 01

## UNITED KINGDOM

**SANIFLO Ltd.**,  
Howard House, The Runway  
South Ruislip - Middx.,  
HA4 6 SE  
Tél. 020 8842 0033 / 4040  
Fax 020 8842 1671

## ESPAÑA

**GRUPO SFA - C/ Vinylelets,**  
1 - P.I. Can Vinylelets  
08130 Sta. Perpètua de  
Módèga - Barcelona  
Tel. +34 93 544 60 76  
Fax +34 93 462 18 96

## DEUTSCHLAND

**SFA SANIFLO GmbH**  
Waldstr. 23 Geb. B5  
63128 Dietzenbach  
Tel. (060 74) 30928-0  
Fax (060 74) 30928-90

## BENELUX

**SFA BENELUX B.V.**  
Volltaweg 4  
6101 XK Echi  
Tel. +31 475 4871100  
Fax +31 475 486515

## ČESKÁ REPUBLIKA

**SFA-SANIFLO, spol. s r.o.**  
Na Ko%ince  
180 00 PRAHA 8 - Libeň  
Tel. : +420 266 712 855  
Fax : +420 266 712 856

## SVERIGE

**SANIFLO AB**  
BOX 797  
191 27 Sollentuna  
Tel. 08-404 15 30  
Fax 08-404 15 39

## ITALIA

**SFA ITALIA spa**  
Via del Benessere, 9  
27010 Sizzano (PV)  
Tel. 03 82 61 81  
Fax 03 82 61 8200

## USA

**SFA-SANIFLO INC.**  
105 Newfield Avenue, Suite  
A  
Edison, NJ 08837  
Tel. 1-732-225-6070  
Fax 1-732-225-6072

## DANMARK

**DANSK VVS IMPORT A/S**  
Gøllandsvej 9  
8700 Horsens  
Telefon 75 64 48 33  
Fax 75 64 47 93

## AUSTRALIA

**SANIFLO PTY LTD**  
P.O. Box 5122  
Pinewood Victoria 3149  
Tel. +61 3 9543 3891  
Fax +61 3 9543 6851

## РОССИЯ

**SFA РОССИЯ**  
101000 Москва  
Колпачный пер.  
9а, ком. 103  
Тел. (495) 258 29 51  
факс (495) 258 29 51

## IRELAND

**SANIRISH Ltd**  
IDA Industrial Estate  
Endererry  
County Offaly  
Tel. + 353 46 9733 102  
Fax + 353 46 97 33 093

## POLSKA

**SFA POLAND**  
ul. Kolejowa 33  
05-092 Łomianki/  
Warszawa  
Tel. (+4822) 732 00 32  
Fax (+4822) 751 35 16

## PORTUGAL

**SFA Lda**  
Av 5 de Outubro, 10 -1°  
1050-056 Lisboa  
Tel. +351 21 350 70 00  
Fax +351 21 957 70 00

## ROMÂNIA

**SFA SANIFLO S.R.L.**  
Strada Leonard Nicolice,  
nr. 2A  
Timișoara 300454  
Tel. +40 256 245 092  
Fax +40 256 245 029

## 中国

有利保  
宁波舒安卫浴设备有限公司  
宁波市鄞州区塘溪镇48001531533  
T. 0574-8817 1777  
F. 0574-8728 1907

## SERVICE HELPLINES

### TEL

☞ N° Azur 0 810 05 90 02 1 Ut par appel

France  
United Kingdom  
Deutschland  
España  
Benelux  
Italia  
Sverige  
Pocсия  
Ireland  
Polska  
Portugal  
Romania  
USA  
Danmark  
Česká Republika  
Australia

08457 650011 (Call from a land line)  
0800 82 27 82 0  
(93) 381 85 97  
+34 93 544 60 76  
0382 6181  
08-404 15 30  
(495) 258 29 51  
1850 23 24 25 (LOW CALL)  
(+4822) 732 00 33  
+351 21 350 70 00  
+40 256 245 092  
1-800-571-8191  
75 64 48 33  
+420 266 712 855  
+61 3 9543 3891  
0574 - 8817 1777

### FAX

03 44 94 46 19  
020 8842 1671  
(060 74) 30928-90  
(93) 462 18 96  
+34 93 462 18 96  
+39 0382 618200  
08-404 15 39  
(495) 258 29 51  
+ 353 46 97 33 093  
(+4822) 751 35 16  
+351 21 957 70 00  
+40 256 245 029  
1-732-225-6072  
75 64 47 93  
+420 266 712 856  
+61 3 9543 6851  
0574 - 8728 1907

Service information : [www.sfa.biz](http://www.sfa.biz)