

Указание по монтажу для моделей СРК и КWP

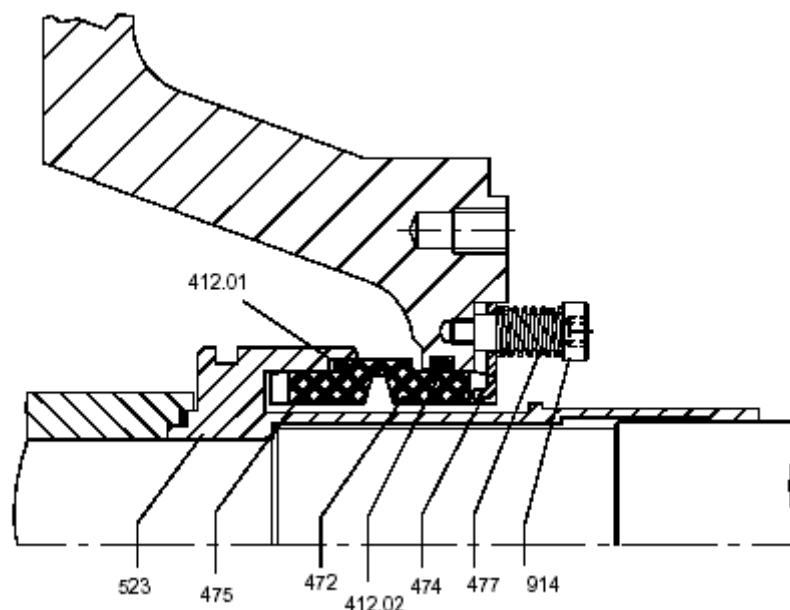

1 Общие указания

Тщательность и чистота при сборке и разборке является предпосылкой безупречной работы торцового уплотнения.

2 Монтаж

- Нажимное кольцо 474 вложите в выточку крышки корпуса. Пружины 477 надвиньте на винты с внутренним шестигранником 914. Эти винты 914 с пружинами 477 проденьте через отверстие в нажимном кольце 474 и вверните в крышку насоса.
- Проследите за тем, чтобы нажимное кольцо 474 могло свободно двигаться и не было привинчено.
- Рекомендуется применять клей для стопорения на резьбе винтов с внутренним шестигранником 914.
- Кольцевую прокладку 412.02 вложите в паз крышки корпуса. Предварительно смажьте ее подходящей смазкой.

Внимание!

Прокладки из сополимера этилена, пропилена и диена (EPDM) не должны соприкасаться минеральными пластичными смазками или маслом.

- Осторожно установите вращающуюся втулку торцового уплотнения 472. При этом нужно проверить подвижность нажимного кольца 474.
- Вложите кольцевую прокладку 412.01 для неподвижного кольца уплотнения во втулку вала 523. Осторожно вдавите неподвижное кольцо 475. Обратите внимание на то, чтобы не использовалась никакая пластичная смазка или другая смазка длительного действия, которая препятствовала бы передаче крутящего момента. Но жидкое мыло может уменьшить трение.
- Поверхности скольжения должны быть сухими и чистыми. После этого надвиньте втулку вала 523 с неподвижным кольцом на вал насоса и переместите ее до упора.

KSB Aktiengesellschaft

Postfach 1361, 91253 Pegnitz . Bahnhofplatz 1, 91257 Pegnitz (Deutschland)
Tel.: (+49) 92 41/71-0 . Fax: (+49) 92 41/71 17 91 . www.ksb-industry.com