



DK23-03.05.53
01.10.2023

ПРОВОДНОЙ ПУЛЬТ ДИСТАНЦИОННОГО УПРАВЛЕНИЯ

ИНСТРУКЦИЯ ПО МОНТАЖУ
И ЭКСПЛУАТАЦИИ

МОДЕЛЬ: КВС-90

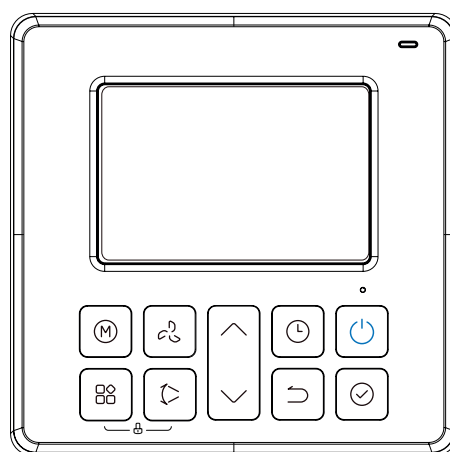

ВАЖНОЕ ПРИМЕЧАНИЕ:

Перед установкой и эксплуатацией пульта проводного управления внимательно прочтите данную инструкцию. Обязательно сохраните инструкцию, чтобы иметь возможность обратиться к ней при дальнейшем использовании.

В инструкции подробно изложены правила безопасности, которые необходимо соблюдать при работе с устройством.

Чтобы обеспечить надлежащее обслуживание проводного пульта управления, перед началом эксплуатации внимательно прочтите настоящую инструкцию.

Для удобства дальнейшего использования сохраняйте инструкцию после ее прочтения.

Все иллюстрации в этой инструкции приведены только в качестве примера. Возможны незначительные отличия от вида приобретенного вами пульта проводного управления (в зависимости от модели). Принимать в расчет следует реальные конструктивные особенности устройства.

Содержание

1. Меры предосторожности	4
2. Комплект поставки	6
3. Технические характеристики	7
4. Электропроводка настенного пульта дистанционного управления	8
5. Монтаж настенного пульта дистанционного управления ...	13
6. Названия кнопок проводного пульта управления	20
7. Названия индикаторов ЖК-дисплея проводного пульта управления	22
8. Основные функции	23
9. Настройка внешнего статического давления	33
10. Поиск и устранение неисправностей проводного пульта управления	36
11. Дополнительные сведения	37

1. Меры предосторожности

ОСТОРОЖНО

- Монтаж устройства поручайте торговому представителю или квалифицированным специалистам.
- Привлечение для этой работы посторонних лиц может привести к ошибкам монтажа, и, как следствие, к поражению электрическим током или возгоранию.
- Строго придерживайтесь указаний настоящего руководства.
- Неправильная установка может стать причиной поражения электрическим током или возгорания.
- Демонтаж или переустановка пульта должна выполняться квалифицированными специалистами.

Не допускайте небрежности при монтаже.

Неправильный монтаж может стать причиной некорректной работы системы, перегрева или воспламенения кондиционера.

ПРИМЕЧАНИЕ

- Запрещается устанавливать устройство в местах утечки воспламеняющихся газов. В случае скопления таких газов вокруг проводного пульта управления может произойти возгорание.

1. Меры предосторожности

ПРИМЕЧАНИЕ

- Не дотрагивайтесь до проводного пульта влажными руками и не допускайте попадания воды в проводной пульт дистанционного управления. В противном случае может произойти поражение электрическим током.
- Для проводного пульта управления используйте кабели надлежащего сечения. В противном случае возможно падение напряжения или перегрев проводки, что может привести к возгоранию.
- Для проводки используйте только кабель рекомендованных типов. Не прилагайте чрезмерных усилий при выполнении соединений. В противном случае возможно нарушение контакта, и как следствие перегрев и возгорание проводки.

2. Комплект поставки

№	Наименование	Кол-во	Примечания
1	Пульт дистанционного управления	1	
2	Винты	3	М4×20 (для монтажа на стену)
3	Дюбеля	3	Для монтажа на стену
4	Винты	3	М4×25 (для монтажа в электротехническую коробку)
5	Пластмассовые шпильки	2	Для монтажа в электротехническую коробку
6	Соединительные кабели	3	5×0,3 мм ²
7	Саморез и шайба	1	М4×8 (крепления клеммы заземления внутреннего блока)
8	Инструкция по монтажу и эксплуатации	1	

3. Технические характеристики

Модель	KWC-90	
Напряжение питания (пост. ток)	В	5
Сечение кабеля	мм ²	5x0,5
Максимальная длина кабеля	м	20
Рабочий диапазон температуры	°С	-15~+43
Габариты (Ш×В×Г)	мм	120×120×21
Вес	кг	0,12

4. Электропроводка настенного пульта дистанционного управления



ВНИМАНИЕ

- Экранированный кабель должен быть заземлен.
- Максимальная длина соединительного кабеля 20 м.
- Пульт проводного дистанционного управления работает в цепях низкого напряжения. **ЗАПРЕЩАЕТСЯ** подключать к этим цепям кабель с напряжением 220 В или 380 В.

4. Электропроводка настенного пульта дистанционного управления

ВНИМАНИЕ

- Кабель управления должен находиться на расстоянии не менее 30-50 см от проходящих рядом силовых линий
- После завершения монтажа электропроводки пульта проводного управления **ЗАПРЕЩАЕТСЯ** использовать омметр для проверки изоляции.

Вывод кабеля настенного проводного пульта дистанционного управления



4. Электропроводка настенного пульта дистанционного управления

1. Электрическая схема

Схема электропроводки настенного проводного пульта дистанционного управления.



Рисунок 2

4. Электропроводка настенного пульта дистанционного управления

2. Монтажная схема

Подключите кабель от панели дисплея внутреннего блока к соединительному кабелю. Затем присоедините другой конец соединительного кабеля к пульту проводного дистанционного управления.

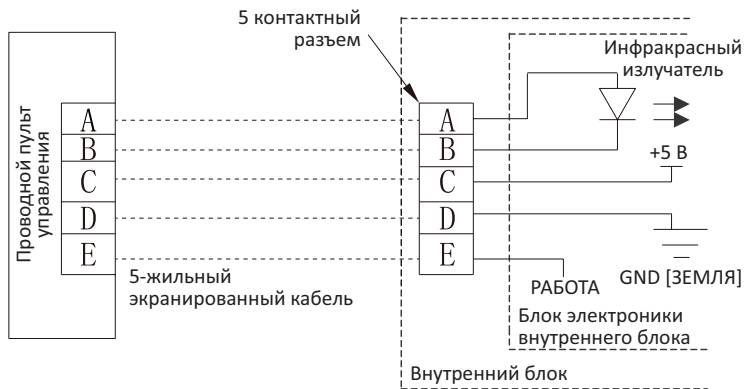
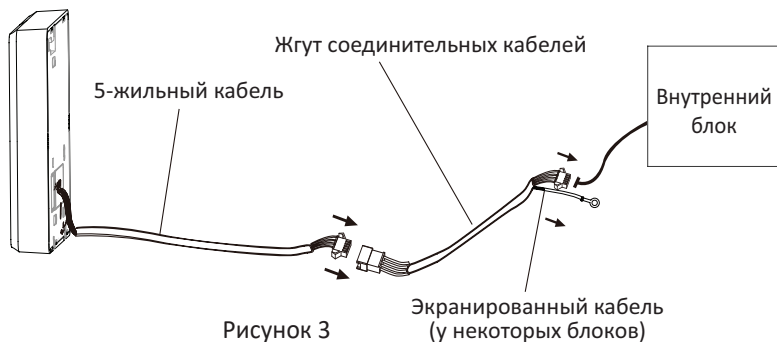

ПРИМЕЧАНИЕ: Предусмотрите запас соединительного кабеля для периодического технического обслуживания. Если на конце экранированного кабеля имеется соединительная клемма, ее необходимо надежно заземлить.

4. Электропроводка настенного пульта дистанционного управления

ПРИМЕЧАНИЕ: Не допускайте проникновение воды в пульт проводного дистанционного управления.

Для предотвращения проникновения воды предусмотрите петлю и герметизируйте кабели мастикой.



Рисунок 4

- а. Для наружного монтажа прорежьте отверстия с четырех сторон, как показано на Рисунке 5.
- б. Порядок выполнения экранированной электропроводки показан на Рисунке 6.

4. Электропроводка настенного пульта дистанционного управления

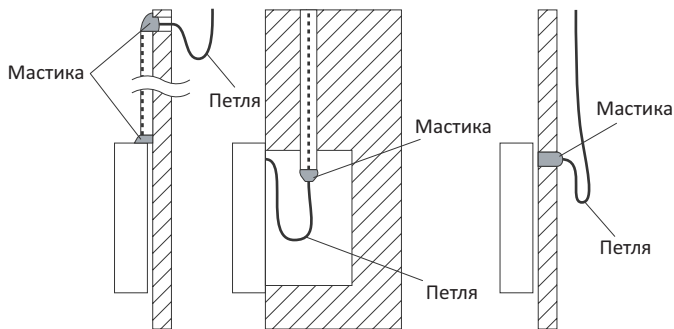

Рисунок 5

Электропроводка встроенной распределительной коробки

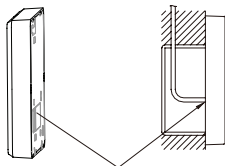

Отверстие для электропроводки

Проводка, проходящая через стену

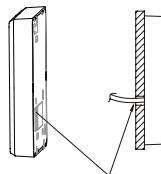

Установочное отверстие в стене и отверстие для кабеля.
Диаметр отверстия в стене 2 см

Рисунок 6

5. Монтаж настенного пульта дистанционного управления

⚠ ОСТОРОЖНО

ЗАПРЕЩАЕТСЯ прикасаться к пульта влажными руками, это может привести к поражению электрическим током.

Размеры проводного пульта дистанционного управления

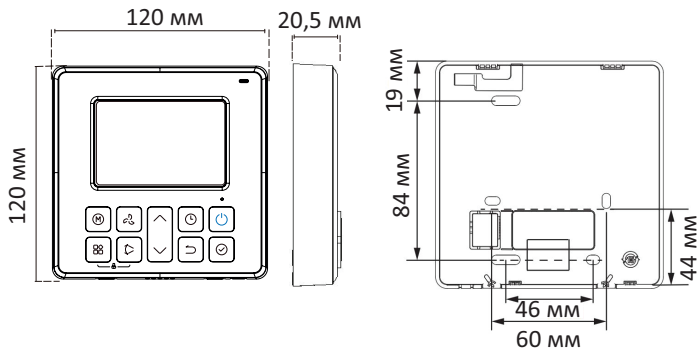

МОДЕЛЬ А

Рисунок 7а

5. Монтаж настенного пульта дистанционного управления

Размеры проводного пульта дистанционного управления

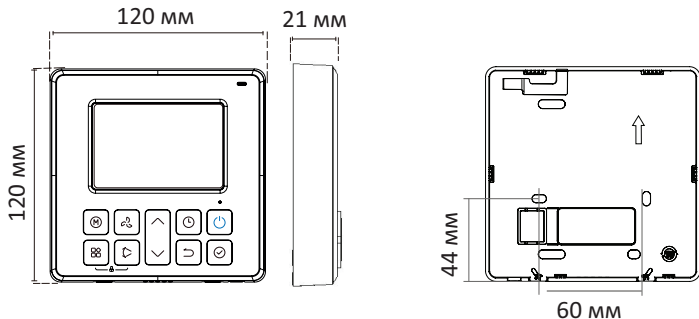

МОДЕЛЬ В

Рисунок 7б

5. Монтаж настенного пульта дистанционного управления

Подготовка к монтажу

1. Убедитесь в наличии следующих деталей

№	Наименование	Кол-во	Примечания
1	Пульт дистанционного управления	1	
2	Винты	3	M4×20 (для монтажа на стену)
3	Дюбеля	3	Для монтажа на стену
4	Винты	3	M4×25 (для монтажа в электротехническую коробку)
5	Пластмассовые шпильки	2	Для монтажа в электротехническую коробку
6	Соединительные кабели	3	5×0,3 мм ²
7	Саморез и шайба	1	M4×8 (крепления клеммы заземления внутреннего блока)
8	Инструкция по монтажу и эксплуатации	1	

5. Монтаж настенного пульта дистанционного управления

2. Расходные материалы приобретаемые отдельно

Таблица 2

№	Наименование	Кол-во
1	Распределительная коробка	1
2	Кабельный канал (изолирующий рукав и стяжные винты)	1

3. Выберите место для установки

ЗАПРЕЩАЕТСЯ устанавливать пульт проводного дистанционного управления в местах, где имеются легковоспламеняющиеся жидкости или газы, такие как бензин или сероводород. Это создает опасность воспламенения.

5. Монтаж настенного пульта дистанционного управления

Порядок монтажа

1. Снимите верхнюю панель пульта дистанционного управления. Вставьте отвертку в два паза в нижней части пульта, чтобы снять верхнюю панель.

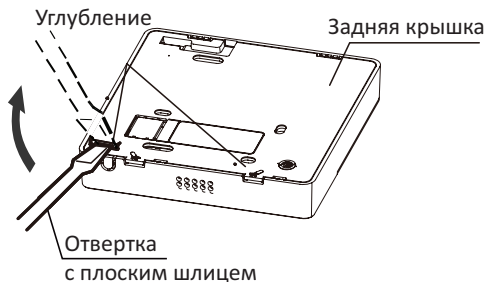

ПРИМЕЧАНИЕ: печатная плата установлена в верхней части пульта дистанционного управления. Будьте осторожны, не повредите плату отверткой.

5. Монтаж настенного пульта дистанционного управления

2. Установите заднюю панель пульта проводного дистанционного управления

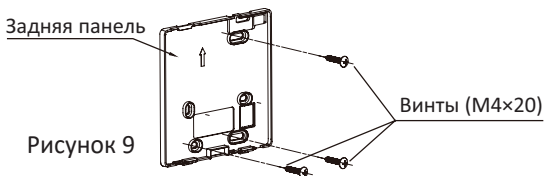

а. При наружном монтаже прикрепите заднюю панель пульта к стене с помощью 3 винтов (M4x20) и дюбелей.

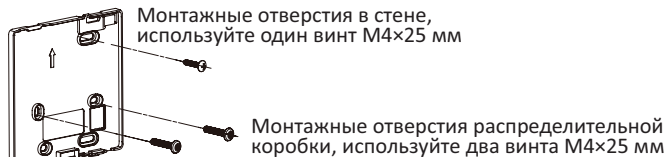

б. При скрытом монтаже прикрепите заднюю панель пульта двумя винтами (M4x25) к электротехнической коробке, а затем одним винтом (M4x25) к стене.

ПРИМЕЧАНИЕ: устанавливайте блок на ровной плоской поверхности. Соблюдайте осторожность, не перетягивайте винты, чтобы не деформировать заднюю панель пульта дистанционного управления.

5. Монтаж настенного пульта дистанционного управления

3. Установите время и дату

Пульт дистанционного управления оснащен небольшой встроенной батареей, позволяющей устанавливать время и дату. Благодаря этому пульт дистанционного управления продолжает отсчитывать время даже во время отключения электричества. Если блок отображает неправильные время и дату, батареи необходимо заменить.

4. Установите на место верхнюю панель пульта дистанционного управления



Рисунок 11

ВНИМАНИЕ

При установке верхней панели **не** зажимайте кабели.

6. Названия кнопок проводного пульта управления

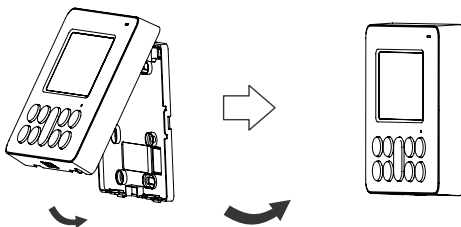
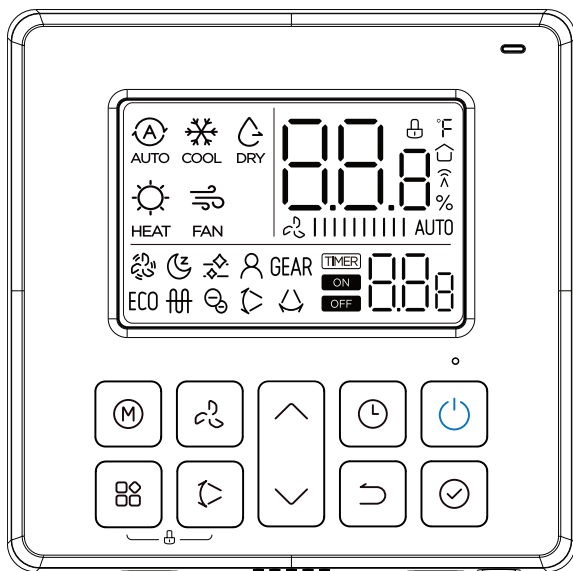

4. Названия кнопок проводного пульта управления

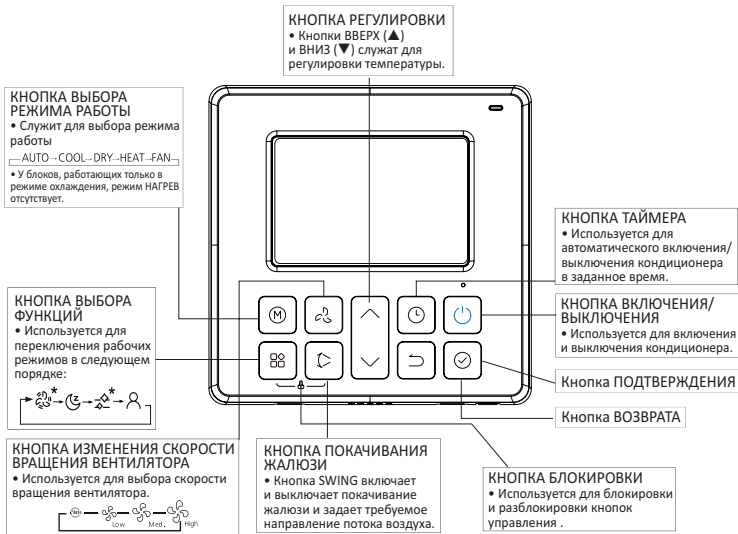

ОСТОРОЖНО

- **ЗАПРЕЩАЕТСЯ** снимать крышку и прикасаться к внутренним деталям пульта дистанционного управления.
- **ЗАПРЕЩАЕТСЯ** нажимать кнопки пульта дистанционного управления острыми или тонкими предметами.

7. Названия индикаторов ЖК-дисплея проводного пульта управления

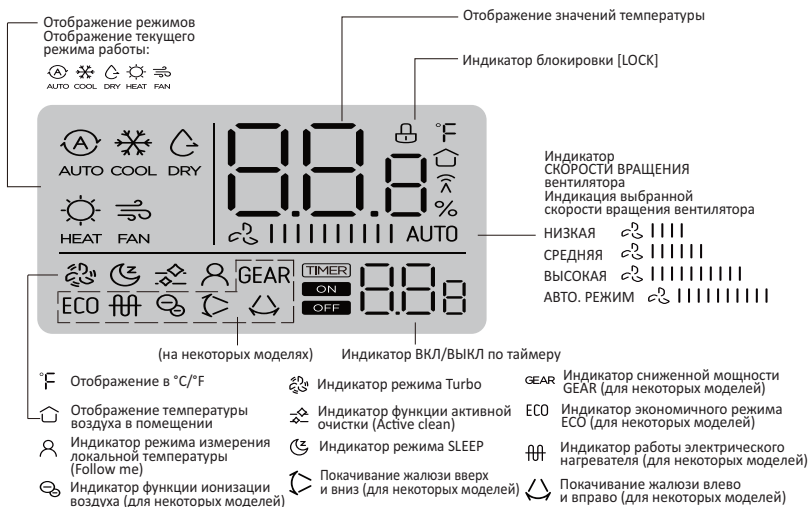

8. Основные функции

Далее даются пояснения об использовании основных функций кондиционера.

Функция AUTO

В автоматическом режиме блок автоматически выбирает режим охлаждения, нагрева, вентиляции или осушения, исходя из заданной температуры.

1. Нажмите кнопку MODE, чтобы выбрать АВТОМАТИЧЕСКИЙ режим.
2. Выберите требуемую температуру с помощью кнопок ВВЕРХ (▲) и ВНИЗ (▼).
3. Нажмите кнопку ВКЛ/ВЫКЛ [ON/OFF], чтобы включить кондиционер.

ПРИМЕЧАНИЕ: В АВТОМАТИЧЕСКОМ режиме скорость вращения вентилятора выбирается автоматически, изменить ее невозможно.

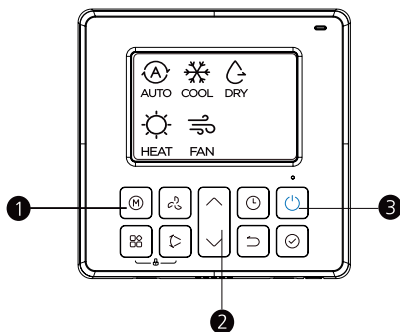

8. Основные функции

ОХЛАЖДЕНИЕ/НАГРЕВ/ВЕНТИЛЯЦИЯ

1. Нажмите кнопку MODE, чтобы выбрать режим ОХЛАЖДЕНИЕ, НАГРЕВ или ВЕНТИЛЯЦИЯ.
2. Выберите требуемую температуру с помощью кнопок ВВЕРХ (▲) и ВНИЗ (▼).
3. Нажмите кнопку FAN SPEED, чтобы выбрать скорость вращения вентилятора:
4. Нажмите кнопку ВКЛ/ВЫКЛ [ON/OFF], чтобы включить кондиционер.

ПРИМЕЧАНИЕ: В режиме ВЕНТИЛЯЦИИ изменить температуру невозможно.

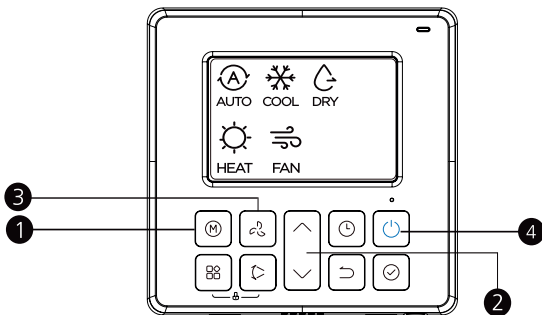

8. Основные функции

Функция осушения

1. Нажмите кнопку выбора режимов и выберите режим осушения (DRY).
2. Выберите нужную температуру с помощью кнопок ВВЕРХ (▲) и ВНИЗ (▼).
3. Нажмите кнопку ВКЛ/ВЫКЛ [ON/OFF], чтобы включить кондиционер.

ПРИМЕЧАНИЕ: В режиме осушения кнопки ECONOMY и FAN SPEED использовать невозможно.

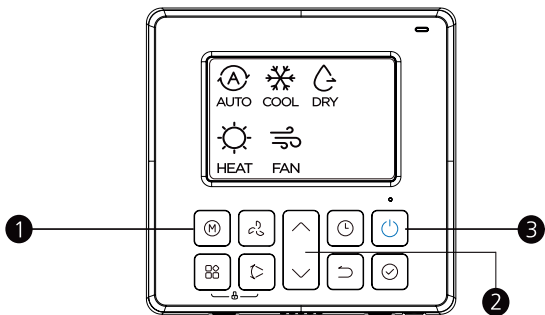

8. Основные функции

Функция ИЗМЕРЕНИЕ ЛОКАЛЬНОЙ ТЕМПЕРАТУРЫ (FOLLOW ME)

1. Выберите функцию Follow Me, один раз нажмите кнопку подтверждения. На проводном пульте управления отобразится индикатор функции измерения локальной температуры (Follow Me).
2. Когда функция Follow Me активирована, нажмите кнопку подтверждения еще раз для отмены функции Follow Me. Индикатор функции Follow Me на проводном пульте управления погаснет.
3. Функция Follow Me не работает в режимах осушения и вентиляции.

Функция Follow Me не отменяется при нажатии кнопки выбора режима или выключении электропитания. Для отмены функции Follow Me выберите пункт Follow Me в меню выбора функций и подтвердите выбор или выберите функцию нагрева до 8 °C.

4. По умолчанию функция Follow Me включена.
5. Чтобы перейти к меню выбора настроек, нажмите кнопку выбора функций.

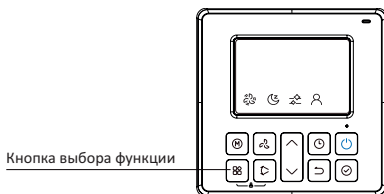

8. Основные функции

Кнопка последовательного выбора рабочих режимов:
режим максимальной скорости вентилятора (🌀) → режим сна (🌙) →
режим очистки (🌀) → режим измерения температуры в месте распо-
ложения проводного пульта управления (🌡️) → режим максимальной
скорости вентилятора (🌀)

Когда на дисплее мигает значок выбранного режима, нажмите кнопку ОК для подтверждения.

Установка направления воздушного потока

1. Перемещение жалюзи вверх и вниз

Нажмите кнопку SWING, чтобы активировать функцию покачивания жалюзи. На дисплее появляется значок «↻». Нажмите эту кнопку еще раз, чтобы остановить заслонки.

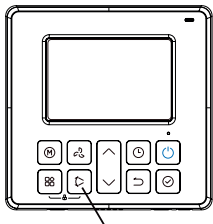



Кнопка покачивания жалюзи

2. Покачивание жалюзи влево и вправо

Нажмите и удерживайте 2 секунды кнопку покачивания жалюзи,

8. Основные функции

чтобы активировать покачивание заслонок влево и вправо. На дисплее появляется значок «». Нажмите и удерживайте 2 секунды эту кнопку, чтобы остановить покачивание жалюзи.

3. Включение и выключение блокировки от детей ( + )
Нажмите и удерживайте в течение 3 секунд кнопку выбора функций и кнопку покачивания жалюзи.

Функция таймера

Кондиционер имеет два таймера.

- ТАЙМЕР ВКЛЮЧЕНИЯ [TIMER ON] - позволяет задать период времени, по истечении которого произойдет автоматическое включение кондиционера.
- ТАЙМЕР ВЫКЛЮЧЕНИЯ [TIMER OFF] - позволяет задать период времени, по истечении которого произойдет автоматическое выключение кондиционера (отложенное выключение).

1. ТАЙМЕР включения

Функция ТАЙМЕР ВКЛЮЧЕНИЯ [TIMER ON] позволяет задать период времени, по истечении которого кондиционер должен автоматически включиться, например, к моменту вашего возвращения домой после работы.

8. Основные функции

- Нажмите кнопку TIMER ON. По умолчанию отобразится последний выбиравшийся временной период и размерность единиц времени «Н» (часы).
- Нажмите кнопку TIMER ON несколько раз, чтобы выбрать требуемый период времени, через который должен включиться кондиционер.
- Функция TIMER ON включается через 3 секунды после выполнения настройки. После этого на дисплее пульта дистанционного управления снова отображается значение температуры.

Пример: настройка выключения кондиционера по истечении 2,5 часов.

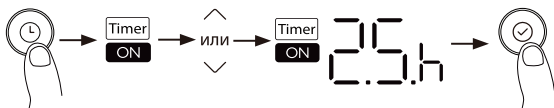

ПРИМЕЧАНИЕ: Отображающееся число обозначает период времени, отсчитываемый с данного момента, по истечении которого вы хотите, чтобы кондиционер включился. Например, при выборе в таймере включения периода 2 часа на дисплее отобразится «2.0h», и кондиционер включится по истечении двух часов.

8. Основные функции

2. Функция ТАЙМЕР ВЫКЛЮЧЕНИЯ [TIMER OFF]

ТАЙМЕР ВЫКЛЮЧЕНИЯ позволяет задать период времени, по истечении которого кондиционер автоматически выключится, например, к моменту вашего пробуждения утром.

Пример: настройка выключения кондиционера по истечении 5 часов.

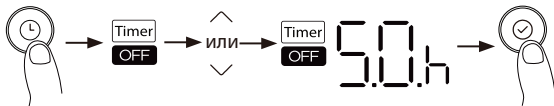

ПРИМЕЧАНИЕ: При задании в таймерах TIMER ON и TIMER OFF периодов времени длительностью до 10 часов каждое нажатие кнопки увеличивает период на 30 минут. В диапазоне 10–24 часа шаг изменения периода составляет 1 час. Нажатие кнопки после достижения значения 24 часа приведет к обнулению счетчика. Отключить функцию таймера можно путем задания значения «0.0h».

8. Основные функции

Одновременная настройка таймеров ВКЛЮЧЕНИЯ и ВЫКЛЮЧЕНИЯ (комбинированная работа таймера)

Помните, что задаваемые в обоих таймерах значения времени означают периоды в часах, отсчитываемые с текущего момента. Рассмотрим пример, когда текущее время составляет 13:00 часов, и необходимо, чтобы кондиционер автоматически включился в 19:00 часов, проработал 2 часа и автоматически выключился в 21:00 час.

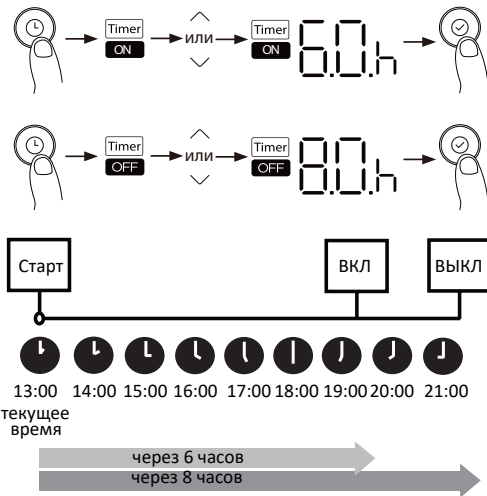

8. Основные функции

Функция FP



Блок начнет работать с высокой скоростью вращения вентилятора (при включенном компрессоре) и автоматически заданной температурой 8 °C / 46 °F.

Примечание: Этой функцией оснащены только кондиционеры с тепловым насосом. Нажмите эту кнопку 2 раза в течение одной секунды при работе в режиме нагрева при заданной температуре 16/17 °C или 20 °C (у некоторых моделей), чтобы активировать функцию FP. Нажмите кнопку включения/выключения, режима сна, выбора режима, выбора скорости вращения вентилятора или изменения температуры, чтобы отменить эту функцию.

Выбор шкалы Цельсия или Фаренгейта (у некоторых моделей)



Нажмите и удерживайте 3 секунды кнопки «^» и «v», чтобы переключиться между шкалами Цельсия и Фаренгейта.

9. Настройка внешнего статического давления

А. Изменение внешнего статического давления с помощью функции автоматической регулировки воздушного потока для настройки внешнего статического давления.

Функция автоматической регулировки воздушного потока представляет собой автоматическую регулировку объема выпускаемого воздуха в соответствии с номинальным значением.

1. Удостовериться, что тестовый запуск выполняется с сухим теплообменником. При наличии влаги следует запустить блок на 2 часа в режиме ТОЛЬКО ВЕНТИЦИИ для просушки теплообменника.
2. Удостовериться в подключении источника питания и установке воздухопроводов. Убедиться, что открыты все перекрывающие заслонки. Удостовериться, что воздушный фильтр надлежащим образом установлен в канале на стороне забора воздуха блока.
3. Установить параметры для автоматической регулировки воздушного потока.

При выключенном кондиционере выполнить следующие шаги:

1. Нажать одновременно кнопку «ON/OFF» и кнопку «FAN» в течение 7 секунд для перехода в сервисный режим.
2. При помощи кнопок « Δ » или « ∇ » выбрать пункт «8».
3. Нажать кнопку «ON/OFF» в течение 2 секунд для выбора меню Static Pressure Selector (Переключатель статического давления). Отобразится код «Ch».

4. При помощи кнопок « Δ » или « ∇ » выбрать пункт «AF».
5. Нажать «Confirm» для подтверждения выбора.
6. Нажать кнопку «ON/OFF» в течение 2 секунд для выхода.

Кондиционер запустит вентилятор для автоматической регулировки статического давления воздушного потока.

Через 3 - 6 минут после завершения автоматической регулировки статического давления воздушного потока кондиционер перестанет работать.

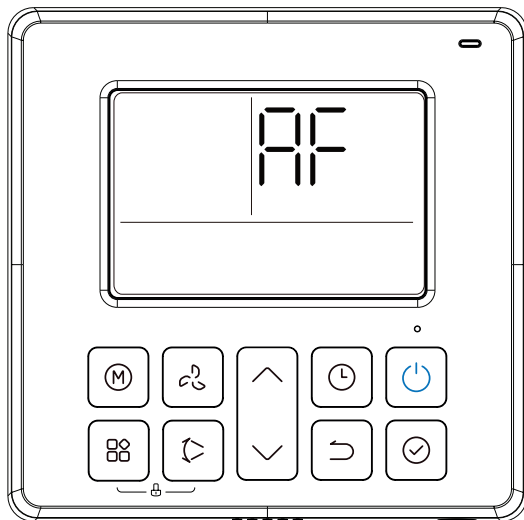



ВНИМАНИЕ

- В режиме автоматической регулировки воздушного потока регулировка заслонок ЗАПРЕЩЕНА.

В. Ручная регулировка статического давления воздушного потока с помощью проводного пульта управления.

Установить параметры для автоматической регулировки воздушного потока.

При выключенном кондиционере выполнить следующие шаги:

1. Нажать одновременно кнопку «ON/OFF» и кнопку «FAN» в течение 7 секунд для перехода в сервисный режим.
2. При помощи кнопок « Δ » или « ∇ » выбрать пункт «8».
3. Нажать кнопку «ON/OFF» в течение 2 секунд для выбора меню Static Pressure Selector (Переключатель статического давления). Отобразится код «Ch».
4. При помощи кнопок « Δ » или « ∇ » выбрать параметр 0~4 (для поколения A6) или 0~8 (для поколения A7).
5. Нажать «Config» для подтверждения выбора.
6. Нажать кнопку «ON/OFF» в течение 2 секунд для выхода.

10. Поиск и устранение неисправностей проводного пульта управления

Признаки неисправности	Возможные причины	Способ устранения
Частота вращения вентилятора не может быть изменена	Проверьте, не выбран ли АВТОМАТИЧЕСКИЙ режим.	В АВТОМАТИЧЕСКОМ РЕЖИМЕ скорость вращения вентилятора не регулируется.
	Проверьте, не выбран ли режим ОСУШЕНИЯ.	В режиме ОСУШЕНИЯ кнопка FAN SPEED не действует. Скорость вращения вентилятора можно изменить только в режимах ОХЛАЖДЕНИЯ, ВЕНТИЛЯЦИИ и НАГРЕВА.
Дисплей температуры не светится	Проверьте, не выбран ли режим ВЕНТИЛЯЦИИ.	В режиме ВЕНТИЛЯЦИИ изменить температуру невозможно.
Через некоторое время исчезает индикация TIMER OFF	Если была активирована функция ВЫКЛЮЧЕНИЯ ПО ТАЙМЕРУ, возможно, операция завершена.	Кондиционер автоматически выключается в заданное время, а индикатор гаснет.
Через некоторое время исчезает индикация TIMER ON	Если была активирована функция ВКЛЮЧЕНИЯ ПО ТАЙМЕРУ, возможно, операция завершена.	Кондиционер автоматически включается в заданное время, а индикатор гаснет.
При нажатии кнопки ON/OFF отсутствует звуковой сигнал	Убедитесь в том, что излучатель сигнала пульта дистанционного управления направлен на приемник инфракрасного сигнала внутреннего блока.	Направьте пульт дистанционного управления непосредственно на приемник и дважды нажмите кнопку ON/OFF.

11. Дополнительные сведения

ИЗГОТОВИТЕЛЬ:

KENTATSU DENKI LTD.

2-15-1 Konan, Minato-ku, Tokyo, 108-6028, Shinagawa Intercity Tower A 28th Floor, Japan

Данная продукция производится на заводе:

Китай, Midea Industrial City, Shunde District, Foshan City, Guangdong province 528311, P.R. China (GD MIDEA HEATING & VENTILATING EQUIPMENT CO., LTD.)

Страна производства - Китай. Дата производства указана на упаковке/шильдике на пульте.

СРОК СЛУЖБЫ

Установленный производителем в порядке п. 2 ст. 5 Федерального Закона РФ «О защите прав потребителей» срок службы для данного изделия равен 5 годам с даты производства при условии, что изделие используется в строгом соответствии с инструкцией по эксплуатации и применимыми техническими стандартами.

ПРАВИЛА РЕАЛИЗАЦИИ

Особых правил реализации не предусмотрено.

УСЛОВИЯ ТРАНСПОРТИРОВКИ И ХРАНЕНИЯ

Центральные пульты должны транспортироваться и храниться в упакованном виде. Центральные пульты должны транспортироваться любым видом крытого транспорта в соответствии с правилами перевозки грузов, действующими на данном виде транспорта. Состояние изделия и условия производства исключают его изменения и повреждения при правильной транспортировке. Природные стихийные бедствия на данное условие не распространяются, гарантия при повреждении от природных бедствий не распространяется (например — в результате наводнения). Центральные пульты должны храниться на стеллажах, коробки должны располагаться в соответствии с манипуляционными знаками.

Срок хранения неограничен, но не может превышать срок службы устройства.

ВАЖНО

Не допускайте попадания влаги на упаковку! Не ставьте грузы на упаковку!

УТИЛИЗАЦИЯ ОТХОДОВ

Ваше изделие помечено этим символом. Этот символ означает, что электрические и электронные изделия, а также батарейки, не следует смешивать с несортированным бытовым мусором. Не пытайтесь демонтировать систему самостоятельно: демонтаж изделия, удаление холодильного агента, масла и других частей должны проводиться квалифицированным специалистом в соответствии с местным и общегосударственным законодательством. Агрегаты и отработанные батарейки необходимо сдавать на специальную перерабатывающую станцию для утилизации, переработки и вторичного использования. Обеспечивая надлежащую утилизацию, вы способствуете предотвращению отрицательных последствий для окружающей среды и здоровья людей.



За более подробной информацией обращайтесь к монтажнику или в местные компетентные органы.

Оборудование, к которому относится настоящая инструкция, при условии его эксплуатации согласно данной инструкции, соответствует следующим техническим регламентам: Технический регламент Таможенного союза ТР ТС 004/2011 «О безопасности низковольтного оборудования», Технический регламент Таможенного Союза ТР ТС 020/2011 «Электромагнитная совместимость технических средств».



Импортер / Организация, уполномоченная изготовителем на территории Таможенного союза является компания ООО «ДАИЧИ».

Адрес: Российская Федерация, 125130, г. Москва, Старопетровский пр-д, д. 11, корп. 1 этаж 3, офис 20, Тел. +7 (495) 737-37-33, Факс: +7 (495) 737-37-32 E-mail: info@daichi.ru
Единая справочная служба: 8 800 200-00-05

Список сервисных центров доступен по ссылке: www.daichi.ru/service/

В целях улучшения качества продукции конструкция и технические характеристики изделий могут быть изменены без предварительного уведомления. Более подробную информацию можно получить у дистрибьютора или производителя.



KENTATSU

IS THE TRADEMARK OF
KENTATSU DENKI, JAPAN