

К О Н В Е К Т О Р

"Atoll Pro"

ПКН2 – 304...525 Т1, Т2

П А С П О Р Т

348 - 000 ПС



Конвекторы “Atoll Pro”, Т1, Т2- отопительные приборы для систем водяного теплоснабжения оснащенные термостатическим клапаном для регулирования теплового потока.

Элемент нагревательный конвектора изготовлен из медных труб с алюминиевым оребрением.

Панели лицевые выполнены из стали оцинкованной окрашенной эпоксиполиэфирной краской, панели составные с декоративными элементами.

Продукция сертифицирована в соответствии с системой сертификации ГОСТ Р Госстандарт России.

1. НАЗНАЧЕНИЕ

- 1.1. Конвектор предназначен для отопления жилых и административных зданий и используется в двухтрубных системах водяного отопления с принудительной циркуляцией.
- 1.2. Конвектор допускается эксплуатировать в системах водяного отопления с температурой теплоносителя до 120 °С и избыточным давлением теплоносителя до 1,0 МПа (10 кгс/см²).

2. ОБОЗНАЧЕНИЕ ИЗДЕЛИЯ

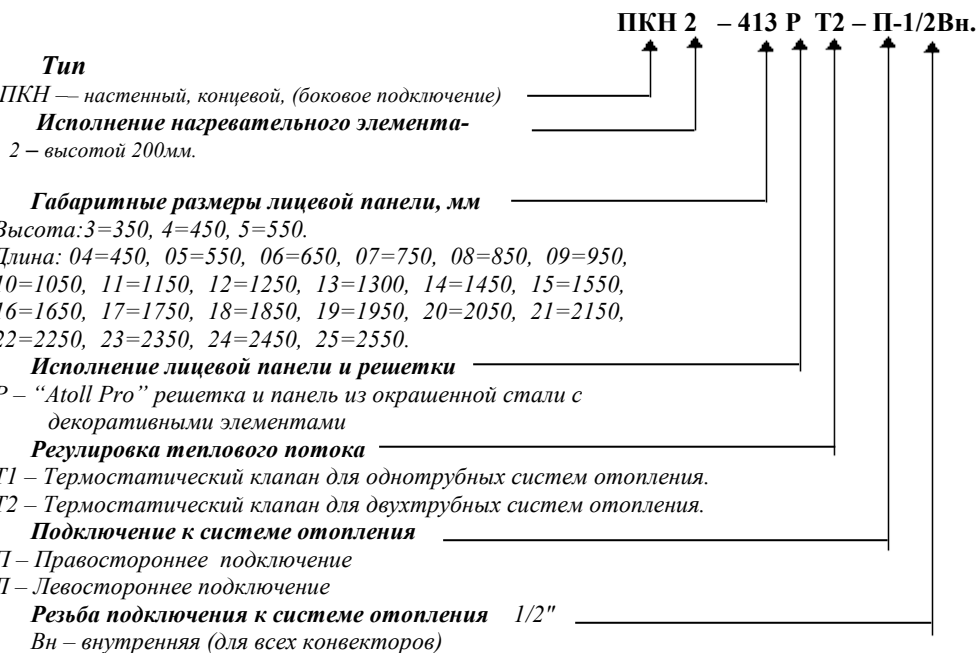

3. КОМПЛЕКТНОСТЬ ПОСТАВКИ

Элемент нагревательный	1 шт.	
Панель лицевая	1 шт.	
Кронштейн	2 шт.	для конвекторов длиной до 1,6 м.
	или	
	3 шт.	для конвекторов длиной 1,6 м и более
Планка с винтами.	1 шт.	
Решётка.	1 шт.	
Элемент термостатический	1 шт.	
Ключ воздухопускного клапана	1 шт.	
Коробка упаковочная	2 шт.	
Паспорт	1 шт.	

4. УСТРОЙСТВО И ТЕХНИЧЕСКИЕ ХАРАКТЕРИСТИКИ

- 4.1. Конвектор состоит из следующих основных частей (Рис.1) :
- элемент нагревательный
 - панель лицевая;
 - решетка;
 - кронштейны для крепления конвектора к стене;
 - планка с винтами;
 - элемент термостатический.
- 4.2 Конвекторы снабжены ручными воздухоотводчиками. Для удаления воздуха к конвектору прилагается специальный ключ. Воздухоотводчики снабжены полимерными трубками для отвода газо-воздушной смеси в нижнюю часть прибора.
- 4.3 Регулирующие клапаны конвекторов Т2 имеют устройство предварительной настройки пропускной способности для обеспечения расчетного потокораспределения теплоносителя по всем отопительным приборам двухтрубной системы отопления. На кольце настройки клапана RA 15 N «Danfoss» имеются индексы, соответствующие значениям пропускной способности клапана. На клапане "Herz" - TS-90-V индекс настройки скрыт и требует специализированного ключа (в комплект конвектора не входит, поставляется на партию конвекторов одного заказа) на маховике которого имеются индексы. Определение индекса настройки осуществляется в ходе гидравлического расчета системы отопления. Индексы должны отражаться в проектной документации.
- 4.4. Размеры и технические характеристики изделий представлены на Рис.1, и в таблице .



Рис.1 Конвектор настенный с боковым подключением ПКН2 304...525А (Р,Р) Т

Таблица

Обозначение конвектора	Номинальный тепловой поток $Q_{\text{н}}$, кВт	Высота, мм	Глубина, мм	Длина, мм	Масса А, R, (Р), кг	Площадь поверхности нагрева F, м ²	Объем воды в конвекторе, л
ПКН2 304 Р Т1 (Т2)	0,397	355	128	450	5,0	1,28	0,38
ПКН2 305 Р Т1 (Т2)	0,605	355	128	550	6,0	1,96	0,52
ПКН2 306 Р Т1 (Т2)	0,840	355	128	650	6,9	2,72	0,66
ПКН2 307 Р Т1 (Т2)	1,048	355	128	750	7,9	3,39	0,80
ПКН2 308 Р Т1 (Т2)	1,256	355	128	850	8,8	4,06	0,94
ПКН2 309 Р Т1 (Т2)	1,491	355	128	950	9,8	4,82	1,08
ПКН2 310 Р Т1 (Т2)	1,699	355	128	1050	10,7	5,49	1,22
ПКН2 311 Р Т1 (Т2)	1,907	355	128	1150	11,8	6,17	1,36
ПКН2 312 Р Т1 (Т2)	2,142	355	128	1250	12,7	6,92	1,50
ПКН2 313 Р Т1 (Т2)	2,350	355	128	1350	13,7	7,60	1,64
ПКН2 314 Р Т1 (Т2)	2,558	355	128	1450	14,6	8,27	1,78
ПКН2 315 Р Т1 (Т2)	2,792	355	128	1550	15,6	9,03	1,92
ПКН2 316 Р Т1 (Т2)	3,001	355	128	1650	16,8	9,70	2,06
ПКН2 317 Р Т1 (Т2)	3,209	355	128	1750	17,8	10,38	2,20
ПКН2 318 Р Т1 (Т2)	3,443	355	128	1850	18,7	11,13	2,34
ПКН2 319 Р Т1 (Т2)	3,652	355	128	1950	19,7	11,81	2,48
ПКН2 320 Р Т1 (Т2)	3,860	355	128	2050	20,6	12,48	2,62
ПКН2 321 Р Т1 (Т2)	4,094	355	128	2150	21,6	13,24	2,76

Обозначение конвектора	Номинальный тепловой поток Q _н , кВт	Высота, мм	Глубина, мм	Длина, мм	Масса A,R, ,(P) ,кг	Площадь поверхности нагрева F, м ²	Объём воды в конвекторе, л
ПКН2 322 P T1 (T2)	4,303	355	128	2250	22,5	13,91	2,90
ПКН2 323 P T1 (T2)	4,511	355	128	2350	23,5	14,58	3,04
ПКН2 324 P T1 (T2)	4,745	355	128	2450	24,5	15,34	3,18
ПКН2 325 P T1 (T2)	4,953	355	128	2550	25,5	16,02	3,32
ПКН2 404 P T1 (T2)	0,432	455	126	450	5,7	1,28	0,38
ПКН2 405 P T1 (T2)	0,659	455	126	550	6,8	1,96	0,52
ПКН2 406 P T1 (T2)	0,914	455	126	650	7,8	2,72	0,66
ПКН2 407 P T1 (T2)	1,140	455	126	750	8,8	3,39	0,80
ПКН2 408 P T1 (T2)	1,367	455	126	850	9,8	4,06	0,94
ПКН2 409 P T1 (T2)	1,622	455	126	950	10,9	4,82	1,08
ПКН2 410 P T1 (T2)	1,849	455	126	1050	11,9	5,49	1,22
ПКН2 411 P T1 (T2)	2,075	455	126	1150	13,0	6,17	1,36
ПКН2 412 P T1 (T2)	2,330	455	126	1250	14,0	6,92	1,50
ПКН2 413 P T1 (T2)	2,557	455	126	1350	15,1	7,60	1,64
ПКН2 414 P T1 (T2)	2,784	455	126	1450	16,1	8,27	1,78
ПКН2 415 P T1 (T2)	3,039	455	126	1550	17,2	9,03	1,92
ПКН2 416 P T1 (T2)	3,265	455	126	1650	18,5	9,70	2,06
ПКН2 417 P T1 (T2)	3,492	455	126	1750	19,5	10,38	2,2
ПКН2 418 P T1 (T2)	3,474	455	126	1850	20,6	11,13	2,34
ПКН2 419 P T1 (T2)	3,974	455	126	1950	21,6	11,81	2,48
ПКН2 420 P T1 (T2)	4,200	455	126	2050	22,6	12,48	2,62
ПКН2 421 P T1 (T2)	4,455	455	126	2150	23,7	13,24	2,76
ПКН2 422 P T1 (T2)	4,682	455	126	2250	24,7	13,91	2,90
ПКН2 423 P T1 (T2)	4,908	455	126	2350	25,8	14,58	3,04
ПКН2 424 P T1 (T2)	5,163	455	126	2450	26,8	15,34	3,18
ПКН2 425 P T1 (T2)	5,390	455	126	2550	27,9	16,02	3,32
ПКН2 504 P T1 (T2)	0,450	555	126	450	6,4	1,28	0,38
ПКН2 505 P T1 (T2)	0,686	555	126	550	7,6	1,96	0,52
ПКН2 506 P T1 (T2)	0,951	555	126	650	8,7	2,72	0,66
ПКН2 507 P T1 (T2)	1,187	555	126	750	9,8	3,39	0,8
ПКН2 508 P T1 (T2)	1,424	555	126	850	10,9	4,06	0,94
ПКН2 509 P T1 (T2)	1,689	555	126	950	12,1	4,82	1,08
ПКН2 510 P T1 (T2)	1,925	555	126	1050	13,1	5,49	1,22
ПКН2 511 P T1 (T2)	2,161	555	126	1150	14,3	6,17	1,36

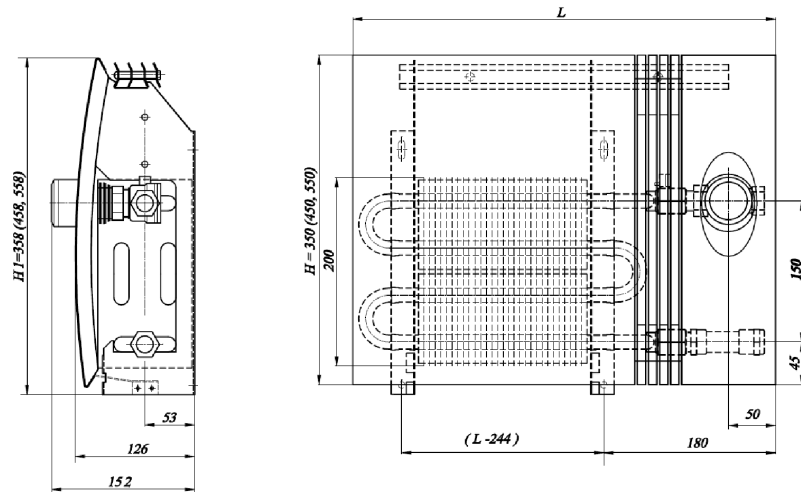
Обозначение конвектора	Номинальный тепловой поток Q _н , кВт	Высота, мм	Глубина, мм	Длина, мм	Масса A,R, ,(P) ,кг	Площадь поверхности нагрева F,	Объем воды в конвекторе, л
ПKN2 512 P T1 (T2)	2,427	555	126	1250	15,4	6,92	1,50
ПKN2 513 P T1 (T2)	2,663	550	126	1350	16,6	7,60	1,64
ПKN2 514 P T1 (T2)	2,899	550	126	1450	17,7	8,27	1,78
ПKN2 515 P T1 (T2)	3,164	555	126	1550	18,8	9,03	1,92
ПKN2 516 P T1 (T2)	3,400	555	126	1650	20,2	9,70	2,06
ПKN2 517 P T1 (T2)	3,636	555	126	1750	21,4	10,38	2,20
ПKN2 518 P T1 (T2)	3,902	555	126	1850	22,5	11,13	2,34
ПKN2 519 P T1 (T2)	3,138	555	126	1950	23,6	11,81	2,48
ПKN2 520 P T1 (T2)	4,374	555	126	2050	24,7	12,48	2,62
ПKN2 521 P T1 (T2)	4,639	555	126	2150	25,9	13,24	2,76
ПKN2 522 P T1 (T2)	4,875	555	126	2250	27,0	13,91	2,90
ПKN2 523 P T1 (T2)	5,111	555	126	2350	28,2	14,58	3,04
ПKN2 524 P T1 (T2)	5,377	555	126	2450	29,3	15,34	3,18
ПKN2 525 P T1 (T2)	5,613	555	126	2550	30,4	16,02	3,3

Номинальный тепловой поток (Q_н) определен при нормированных условиях (н_у): температурный напор, т.е. разность температур между среднеарифметической температурой теплоносителя в конвекторе и расчетной температурой воздуха в отапливаемом помещении, равен 70 °С; расход теплоносителя через присоединительные патрубки конвектора составляет 0,1 кг/с (360 кг/ч) при его движении по схеме "сверху-вниз"; атмосферное давление - 1013,3 гПа (760 мм рт.ст.).



5. МОНТАЖ

- Монтаж конвекторов должен выполнять специалист-сантехник согласно требованиям СНиП 3.05.01-85 «Внутренние санитарно-технические системы».
- Разметить места установки кронштейнов. При этом следует учесть, что для оптимальной теплоотдачи расстояние между конвектором и полом, должно быть 100-120 мм, а между конвектором и подоконником не менее 100 мм. Расстояние между осями кронштейнов принимается L-244 мм. (расстояние между осями кронштейнов с привинченной планкой между ними !), для конвекторов в соответствии с рис.1. Если длина конвектора более 1600 мм, то он комплектуется третьим кронштейном, который устанавливается посередине см. рис.2а.
- Выполнить отверстия в стене, установить при необходимости дюбели или деревянные пробки и закрепить кронштейны шурупами.
Закрепленные кронштейны должны обеспечивать горизонтальное положение конвектора.
- Установить нагревательный элемент на кронштейны в соответствии с рис.2б.
- Установить между кронштейнами и закрепить планку винтами в соответствии с рис. 2в.
- Выполнить соединение штуцеров конвектора с подводящим и отводящим трубопроводами.
- При соединении конвекторов с подводками следует соблюдать осторожность. Во избежание деформирования тонкостенных медных труб нагревательного элемента и латунных присоединительных патрубков необходимо удерживать шестигранный патрубков гасным ключом.
- Удалить воздух из конвектора. Для этого свободный конец пластиковой трубки опустить в заранее приготовленную емкость для слива воды.
Ключом воздушоспускного клапана отвернуть воздушоспускной клапан на 1-2 оборота.

После того, как из трубки вода пойдет сплошной струей без пузырьков воздуха, воздухопускной клапан закрыть.



Рис.2

5.9. Выполнить предварительную настройку пропускной способности на расчетное значение.

Для клапанов "Herz" - TS-90-V следующим образом:

снимите защитный колпачок или термостатический элемент;
открутите с клапана рифленую защитную гайку;
наденьте регулировочный ключ на клапан;
маховик ключа вращайте вправо до упора, это даст исходную точку для настройки;
индикаторный диск установите на отметку «0» на маховике;
удерживая в фиксированном положении индикаторный диск, вращать маховик до тех пор, пока нужная ступень настройки не совпадёт с индикаторным язычком;
уберите ключ с клапана, не изменяя установленной ступени преднастройки;
установите обратно защитную гайку и защитный колпачок или термостатический элемент.

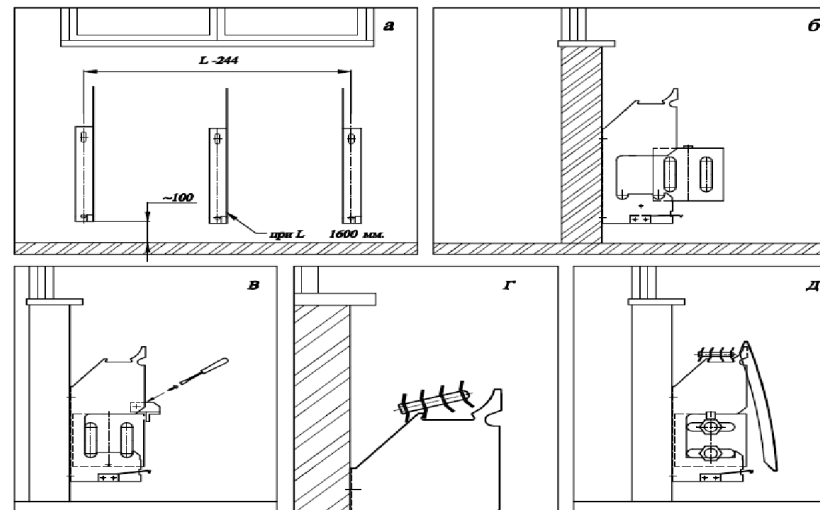
Для клапанов RA 15 N "Danfoss" следующим образом:

снимите защитный колпачок или термостатический элемент;
поднимите кольцо настройки 1 (рис. 3);
поверните шкалу кольца настройки 2 так, чтобы желаемое значение оказалось против установленной отметки (!), расположенной со стороны выходного отверстия клапана (заводская установка - "N");
отпустите кольцо настройки

Предварительная настройка может производиться в диапазоне от "1" до "7" с интервалами 0,5. В положении "N" клапан полностью открыт. Следует избегать установки на темную зону шкалы.

Выполнить монтаж термостатического элемента.

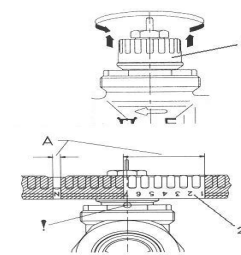

A - диапазон предварительной настройки

Рис.3

5.10. Выполнить монтаж термостатического элемента.

Инструкция по монтажу прилагается к каждому термоэлементу.

5.11. Установить решетку рис.2г.

5.12. Навесить лицевую панель зафиксировав её нижний край фиксатором кронштейна рис.2д.



6. ХРАНЕНИЕ И ТРАНСПОРТИРОВКА

- 6.1. Хранить конвекторы до начала эксплуатации следует в таре изготовителя, уложенными в штабели не более 6 по высоте.
- 6.2. Допускается транспортирование конвекторов любым видом транспорта.
- 6.3. Условия хранения и транспортирования Ж2 по ГОСТ 15150-69.
Температура воздуха от -50 до +50 °С;
относительная влажность до 100% при 25 °С (среднегодовое значение 80% при 15 °С) в отсутствии атмосферных осадков.



7. УСЛОВИЯ ЭКСПЛУАТАЦИИ

Внимание: Не допускается эксплуатация конвектора в условиях, приводящих к замерзанию теплоносителя (например, если при отрицательной температуре наружного воздуха отключить циркуляцию теплоносителя через конвектор и открыть окно), что может привести к разрыву труб.

- 7.1. Не допускаются удары и другие действия, приводящие к механическим повреждениям конвектора и его элементов.
- 7.2. При использовании в качестве теплоносителя воды её параметры должны удовлетворять требованиям, приведенным в СО 153-34.20.501-2003. «Правилах технической эксплуатации электрических станций и сетей Российской Федерации».

Допускается использование в качестве теплоносителя специальных антифризных жидкостей для отопительных систем типа «DIXIS-30» и «Теплый дом-65»



8. СВИДЕТЕЛЬСТВО О ПРИЕМКЕ

Конвектор соответствует
ТУ 4935-006-46928486-2006 и признан годным к эксплуатации.

Партия № _____

Дата изготовления _____

Отметка о приемке _____



9. ГАРАНТИИ ИЗГОТОВИТЕЛЯ

9.1. Изготовитель гарантирует ремонт или замену вышедших из строя конвекторов в течение гарантийного срока при условии соблюдения потребителем правил эксплуатации и отсутствии механических повреждений.

9.2. Гарантийный срок хранения и/или эксплуатации конвекторов - 5 лет со дня продажи.

9.3. В случае отсутствия даты продажи гарантийный срок считать с даты изготовления.

9.4. Адрес предприятия-изготовителя:

196651, Россия, Санкт-Петербург, Колпино, пр. Ленина, д. 1, ОАО "Фирма Изотерм".

тел. (812) 461-90-54

факс (812) 460-88-22

Дата продажи

Подпись продавца и печать
торгующей организации

М.П.