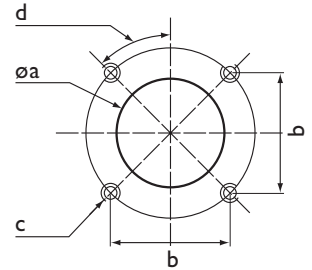

**Описание**

- Одноступенчатая наддувная горелка.
- Топливо:  
мазут, вязкость 15°E (115 мм<sup>2</sup>/с) при 50°С,  
низшая теплотворная способность 10,5...11,5 кВт·ч/кг.
- Максимальная тепловая мощность: 136 и 227 кВт.
- Два варианта длины головки.
- Структура пистолетного типа.
- Насос установлен в корпусе.
- Электрический подогреватель мазута.
- Закрытие воздушной заслонки при прекращении работы горелки.
- Полный комплект электрооборудования в распределительной коробке горелки с щитом управления.
- Однофазное напряжение питания 230 В – 50 Гц.
- Класс защиты IP 42 (IP54 по заказу).
- Максимальная температура окружающего воздуха 60°С.
- В соответствии со стандартами EN 267 и Европейскими директивами, как например:
  - по электромагнитной совместимости 89/336/ЕЕС
  - по низковольтному оборудованию 73/23/ЕЕС
  - на к.п.д. водогрейных котлов 92/42/ЕЕС

**Соединительный фланец**

диам. a, мм	b, мм	c	d
140	160	M8	45°

**Комплект поставки**

Горелка в сборе с головкой поставляется в единственной картонной коробке в комплекте с гибкими шлангами и руководством по эксплуатации, включающим электросхемы и перечень запчастей.

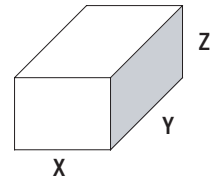

Размеры, мм		
X	Y	Z
900	780	700

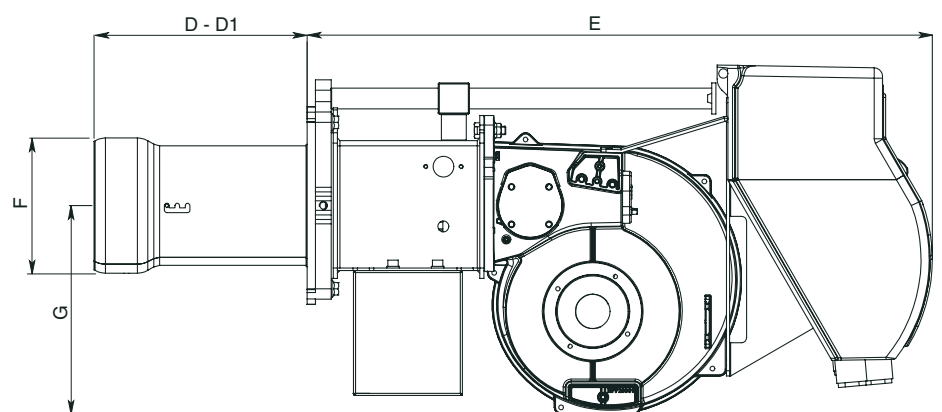
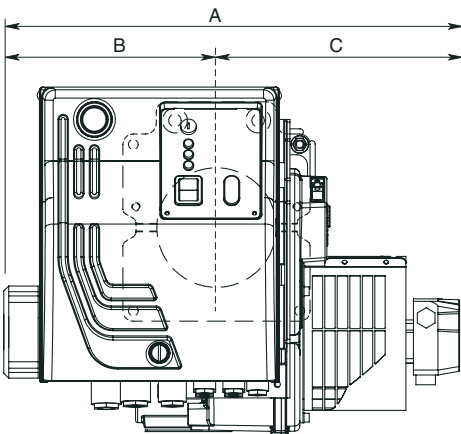
**Габаритные размеры**

Тип	Размеры, мм							
	A	B	C	D	D1	E	F	G
LO-Tron 0.135	420	190	230	205	325	601	130	201
LO-Tron 0.225								

Серия: LO-Tron 0.135, LO-Tron 0.225  
 68 ... 227 кВт  
 одноступенчатая  
 мазут плотностью 15°E при 50°С

Диапазон мощности

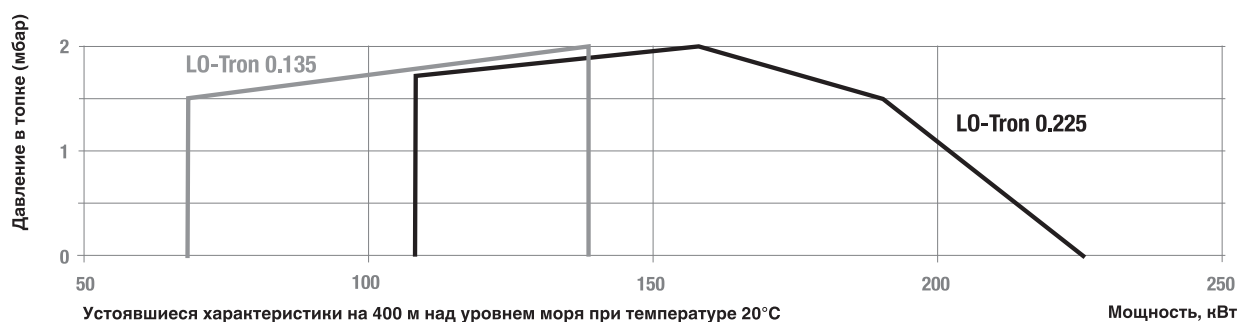

Характеристики и оборудование

Тип	LO-Tron 0.135		LO-Tron 0.225	
Рабочий диапазон	68 - 136 кВт		108 - 227 кВт	
Форсунки	В соответствии с запрашиваемой мощностью			
Расход топлива	6 ... 12 кг/ч		9,5 ... 20 кг/ч	
Шкаф управления	GF3 S02			
Электродвигатель вентилятора	2800 об/мин - 230 В - 50 Гц - 370 Вт			
Насос	D67C			
Сопротивление предварительных нагревателей	2 x 500 Вт		3 x 500 Вт	
Полный код горелки	KN	KL	KN	KL
	по запросу	по запросу	по запросу	по запросу

Опции

Кольцо нагнетания топлива по запросу  
 (для подачи топлива при температуре 80°С и давлении 3 бар):  
 Конструкция системы или поставка контура в сборе или в виде отдельных компонентов

Базовые запчасти

Запальный трансформатор	T107/4
Запальный электрод	E612 x 2
Кольцевой дефлектор пламени	LO-Tron 0.135 BFT05038
	LO-Tron 0.225 BFT05038
Шкаф управления	A135
Детектор пламени	A201