

Инструкция по эксплуатации и монтажу

Двойной электромагнитный клапан Регулятор давления с сервомеханизмом
Тип DMV-SE 507 - 525
Номинальные внутренние диаметры
Rp 1/2 - Rp 2

Provozní a montážní návod

Dvojitý magnetický ventil Servoregulátor tlaku
Typ DMV-SE 507 - 525
Jmenovité světlosti
Rp 1/2 - Rp 2

Instrukcja obsługi i montażu

Zawór elektromagnetyczny podwójny
Serworegulator ciśnienia
Typ DMV-SE 507- 525
Średnice nominalne
Rp 1/2 - Rp 2

Kullanım ve Montaj Kılavuzu

Çift manyetik ventil
Sevo basınç ayarlayıcısı
Tip DMV-SE 507 - 525
Nominal çap
Rp 1/2 - Rp 2

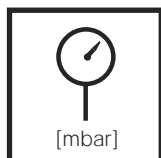
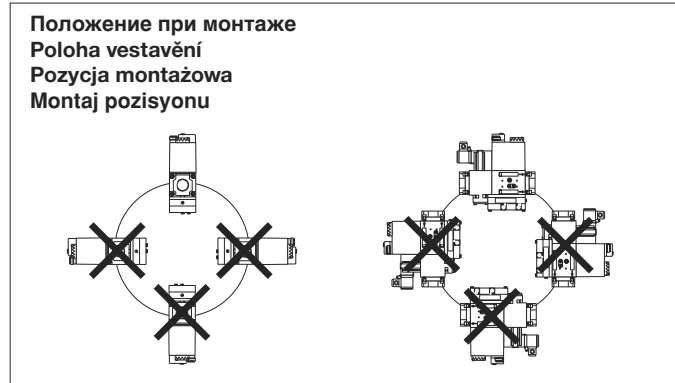

Макс. рабочее давление **500 mbar**
Max. provozní tlak **500 mbar**
Maks. ciśnienie robocze **500 mbar**
Azami işletme basıncı **500 mbar**

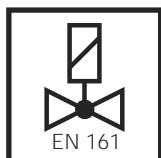

V1+V2 класс **A**, группа **2**
V1 + V2 třída **A**, skupina **2**
V1+V2 Klasa **A**, Grupa **2**
V1+V2 Sınıf **A**, Grup **2**
согласно/ podle / według /
normuna göre **EN 161**

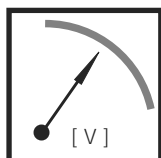

U_n ~(AC) **230 V-15 % +10 %**
или/ nebo/ lub/ veya
~(AC) **110 V - 120 V**, =(DC) **48 V**,
=(DC) **24 V - 28 V**
Продолжительность включения/
Doba zapnutí / Czas załączania/
Devrede kalma süresi **100 %**



Класс **A**, группа **2**
Třída **A**, skupina **2**
Klasa **A**, Grupa **2**
Sınıf **A**, Grup **2**
согласно/ podle / według/ normuna
göre **EN 88**



Эксплуатация установок с сжиженным газом типа DMV-SE... не разрешается при температуре ниже 0 °C. Применять только для установок с газообразным сжиженным газом, жидкие углеводороды разрушают уплотнительные материалы.
V zařízeních na kapalný plyn neprovozovat DMV-SE... pod 0 °C. Vhodný pouze pro plyný kapalný plyn, kapalné uhlovodíky rozrušují těsnící materiály.

Nie używać DMV-SE w instalacjach gazu ciekłego w temperaturze poniżej 0°C. Nadaje się tylko do gazu ciekłego w postaci gazowej, ciekłe węglowodory niszczą materiały uszczelniające
Likit gaz tesislerinde DMV-SE... 0°C altında çalıştırılmayacaktır.
Yalnızca gaz halindeki likit gaz için uygundur, sıvı hidrokarbonlar conta malzemelerini tahrip eder.

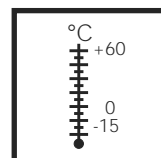
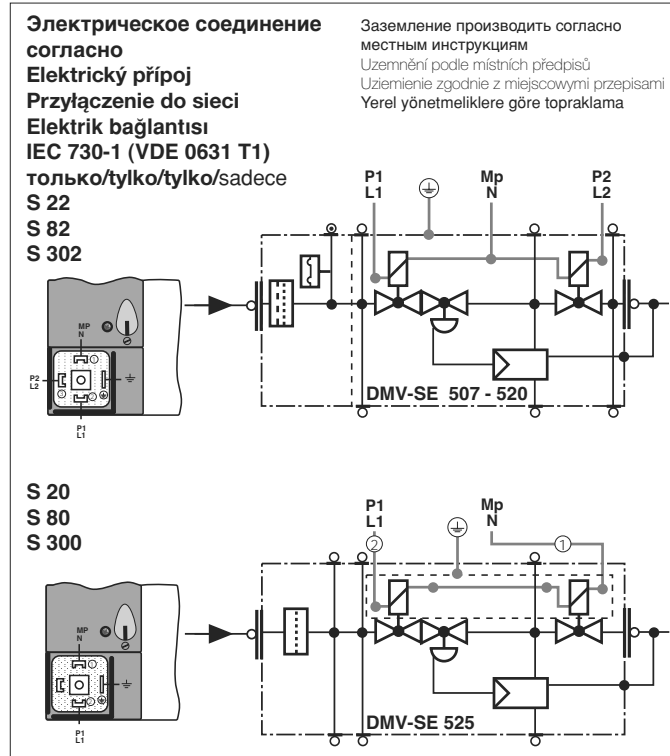

Температура окружающей среды
Temperatura otoczenia
Temperatura otoczenia
Çevre sıcaklığı
-15 °C ... +60 °C



Вид защиты
Krytí
Rodzaj ochrony
Koruma türü
IP 54 согласно/ podle / według /
normuna göre **IEC 529**

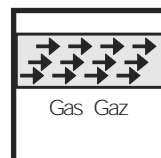

Семейство 1 + 2 + 3
Skupina 1 + 2 + 3
Rodzina 1 + 2 + 3
Grup 1 + 2 + 3

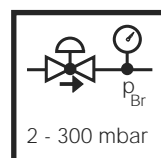

Диапазон давления на выходе
Rozsah výstupního tlaku
Zakres ciśnienia wyjściowego
Çıkış basıncı aralığı
S 20: **2 - 20 mbar**
S 80: **5 - 80 mbar**
S 300: **30 - 300 mbar**

Сборочные размеры / Montážní rozměry / Wymiary montażowe / Boyutlar [mm]

DMV-SE 507 - 520

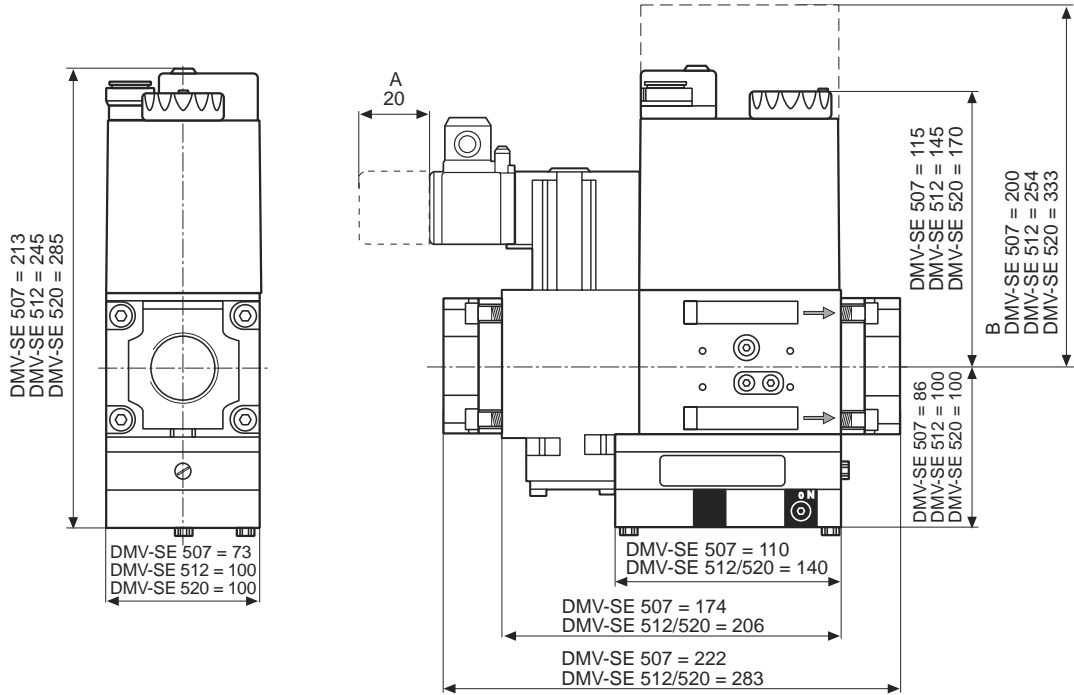

DMV-SE 525

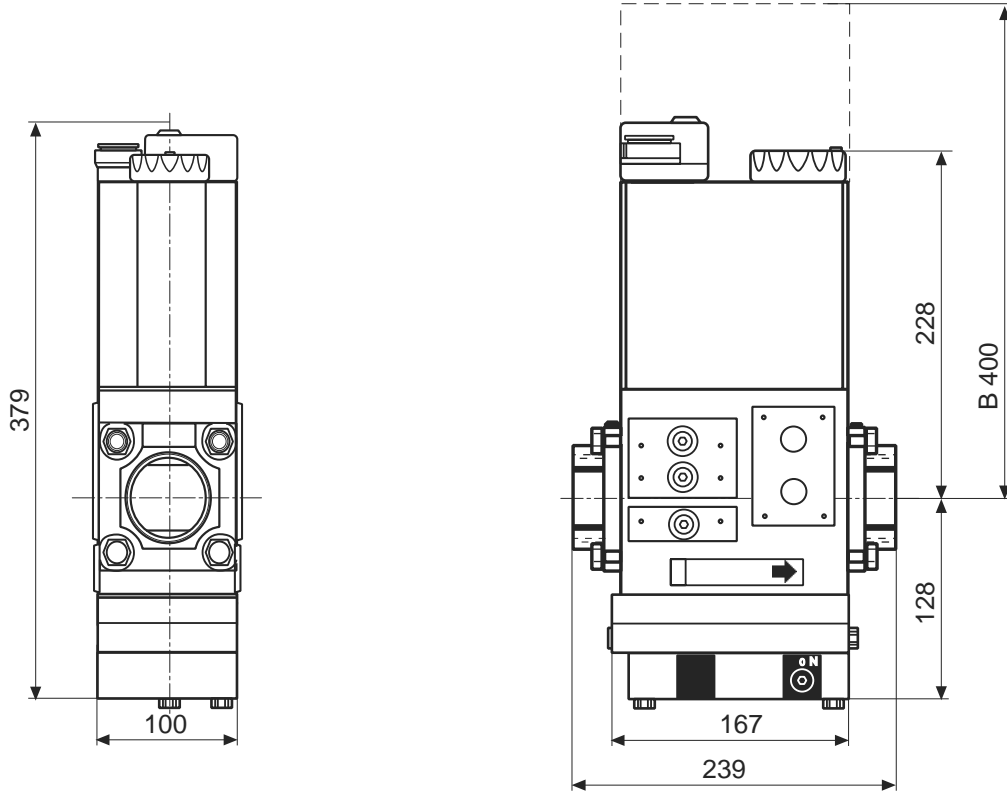

A Место, требующееся для крышки реле давления

A Prostor potřebný pro víko hlídače tlaku

A Miejsce na pokrywę czujnika ciśnieniowego

A Presostat kapağı için yer gereksinimi

B Место, требующееся для замены соленоида

B Prostor potřebný pro výměnu magnetu

B Miejsce na zmianę elektromagnesu

B Miknatış deđiřtirme iřlemi için yer gereksinimi

Тип Typ Typ Tip	Rp	Время размыкания Doba otevření Czas otwarcia Açma süresi	P_{max} [VA]	I_{max} [A] ~(AC) 230 V	Вес Hmotnost çiğzar Ağırlık [kg]
DMV-SE 507/11	Rp 1	< 1 s	28	0,12	2,5
DMV-SE 512/11	Rp 1 1/2	< 1 s	50	0,37	6,4
DMV-SE 520/11	Rp 2	< 1 s	90	0,37	7,4
DMV-SE 525/11	Rp 2	< 1 s	110	0,46	13,5

Пункты для измерения давления

Snímače tlaku

Miejsca odbioru ciśnienia

Basınç çıkışları

DMV-SE 507/11

DMV-SE 512/11

DMV-SE 520/11

DMV-SE 525/11

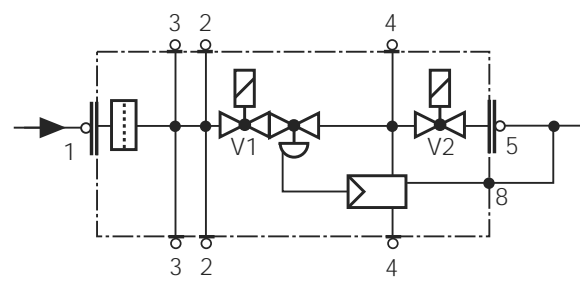
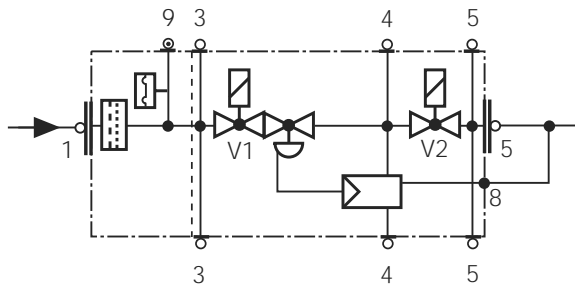
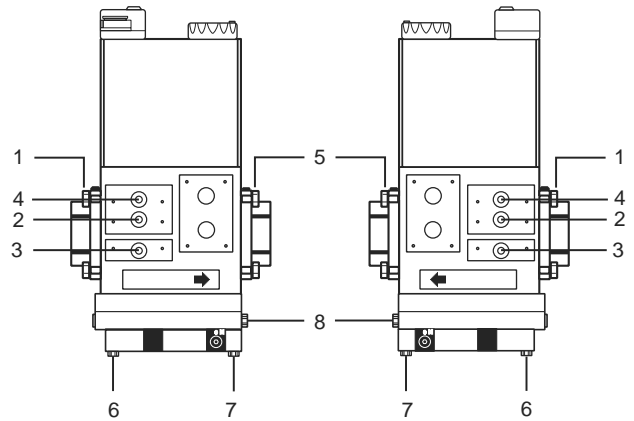
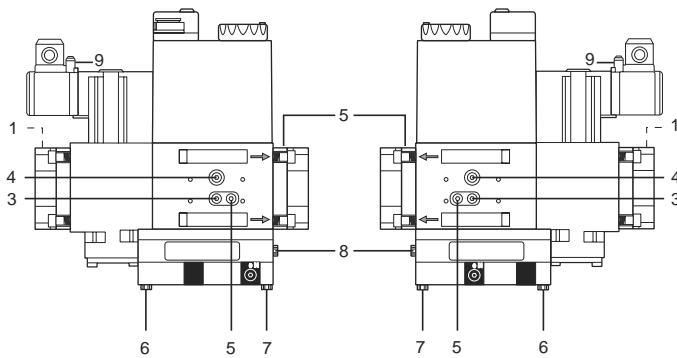

1, 2, 3, 4, 5

Резьбовая пробка G1/8

Šroub uzávěru G 1/8

Šruba zamykajúca G 1/8

Kapak civatası G 1/8

6,7

Дыхательная пробка G1/8

Zavzdušňovací zátka G 1/8

Korek odpowietrzający G 1/8

Hava tıpası G 1/8

8

Импульсный трубопровод p_{Br}

Impulsní vedení p_{Br}

Przewód impulsowy p_{Br}

İmpuls borusu p_{Br}

9

Измерительный патрубкок

Měřicí nástavec

Króciec pomiarowy

Ölçüm elemanı

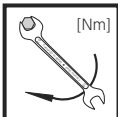

Макс. крутящие моменты / Трубопроводная арматура
max. kroučící momenty / příslušenství systému
maks. momenty dokręcania / wyposażenie dodatkowe systemu
Azami tork değerleri / Sistem aksesuarları

M 4	M 5	M 6	M 8	G 1/8	G 1/4	G 1/2	G 3/4
2,5 Nm	5 Nm	7 Nm	15 Nm	5 Nm	7 Nm	10 Nm	15 Nm



Используйте специальные инструменты! Винты вкручивайте крестообразно!
Používat vhodné nářadí! Šrouby utahovat křížem!
Używać odpowiednich narzędzi! Dociągać śruby na krzyż!
Uygun alet kullanın! Civataları çapraz sıralamaya göre sıkın!

Узел запрещается использовать в качестве рычага.

Prístroj nesmí být používán jako páka!

Przyrządu nie można używać jako dźwigni

Cihaz kol (destek) olarak kullanılmayacaktır.

DN	20	25	32	40	50
Rp	3/4	1	1 1/4	1 1/2	2

M_{max.} 225 340 475 610 1100 [Nm] t ≤ 10 s

T_{max.} 85 125 160 200 250 [Nm] t ≤ 10 s

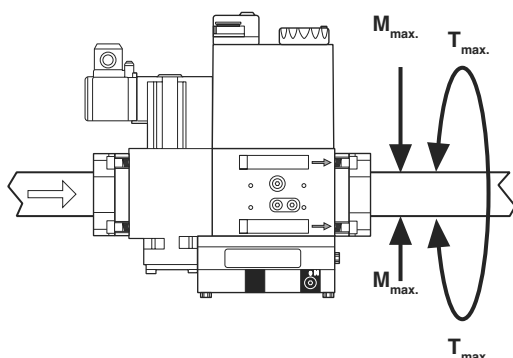

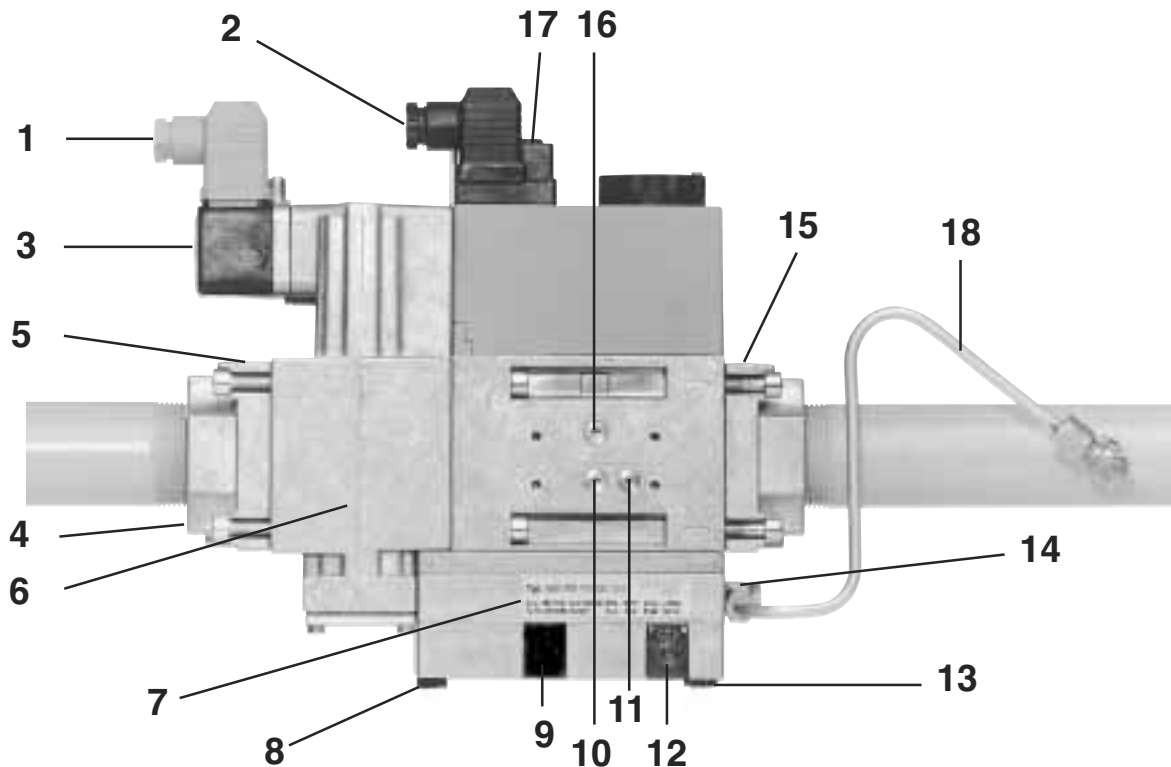

**Импульсные трубопроводы не входят в объем поставки.
Impulsní vedení není součástí objemu dodávky.
Przewody impulsowe nie wchodzą w zakres dostawy.
İmpuls boruları teslimat kapsamına dahil değildir.**

1	Электрическое гнездо для подключения реле давления (DIN EN 175 301-803), серое	Elektrický přípoj hlídače tlaku (DIN EN 175 301-803) šedý	Przyłącze elektryczne czujnika ciśnieniowego (DIN EN 175 301-803), kolor szary	Presostat (DIN EN 175 301-803) elektrik bağlantısı gri
2	Электрическое гнездо для подключения клапанов (DIN EN 175 301-803), черное	Elektrický přípoj ventilů (DIN EN 175 301-803) černý	Przyłącze elektryczne zaworów (DIN EN 175 301-803), kolor czarny	Ventil (DIN EN 175 301-803) elektrik bağlantısı siyah
3	Реле давления	Hlídač tlaku	Czujnik ciśnieniowy	Presostat
4	Входной фланец	Vstupní příruba	Kolnierz wlotowy	Giriş flanşı
5	Соединение для измерения давления G1/8 перед фильтром	Tlakový přípoj G 1/8 před filtrem	Przyłącze ciśnienia G 1/8 przed filtrem	Filtre önündeki basınç bağlantısı G 1/8
6	Фильтр	Filtr	Filtr	Filtre
7	Типовая табличка	Typový štítek	Tabliczka znamionowa	Tip levhası
8	Дыхательная пробка G1/8	Zavzdušňovací zátka G 1/8	Korek odpowietrzający G 1/8	Hava tıpası G 1/8
9	Крышка	Kryt	Oslona	Kapak
10	p _a Соединение для измерения давления G1/8 на входе V1, возможно с обеих сторон	p _a měřicí přípoj G 1/8 před V1, oboustranně možný	Przyłącze pomiarowe p _a G 1/8 przed V1, możliwe z obu stron	V1'den önce p _a ölçüm bağlantısı G 1/8, iki taraflı kullanım mümkündür
11	Соединение для измерения давления G1/8 на выходе V2, возможно с обеих сторон	Měřicí přípoj G 1/8 po V2, oboustranně možný	Przyłącze pomiarowe G 1/8 za V2, możliwe z obu stron	V2'den sonra ölçüm bağlantısı G 1/8, iki taraflı kullanım mümkündür
12	Регулировочный винт Давление на входе горелки p _{Br}	Regulační šroub tlak plynu před hořákem p _{Br}	Śruba nastawcza ciśnienia palnika p _{Br}	Ayar civatası Brülör basıncı p _{Br}
13	Дыхательная пробка G1/8	Zavzdušňovací zátka G 1/8	Korek odpowietrzający G 1/8	Hava tıpası G 1/8
14	Соединение для измерения давления G1/8 Давление на входе горелки p _{Br}	Tlakový přípoj G 1/8 tlak plynu před hořákem p _{Br}	Przyłącze ciśnieniowe G 1/8 ciśnienia palnika p _{Br}	Basınç bağlantısı G 1/8 Brülör basıncı p _{Br}
15	Выходной фланец	Výstupní příruba	Kolnierz wylotowy	Çıkış flanşı
16	p _a Соединение для измерения давления G1/8 на выходе V1, возможно с обеих сторон	p _a měřicí přípoj G 1/8 po V1, oboustranně možný	Przyłącze pomiarowe p _a G 1/8 za V1, możliwe z obu stron	V1'den sonra p _a ölçüm bağlantısı G 1/8, iki taraflı kullanım mümkündür
17	Рабочий индикатор	Indikace provozu	Wskaźnik działania	İşletme göstergesi
18	Импульсный трубопровод	Impulsní vedení	Przewód impulsowy	İmpuls borusu

Резьбовой фланец типа DMV-SE 5.../11
Монтаж и демонтаж

1. Смонтировать фланцы на трубопроводы. Применять подходящую уплотнительную пасту (Рис. 1).
2. Вставить DMV-SE 5.../11. Проверить посадку уплотнительных колец (Рис. 2).
3. Затянуть винты А-Н.
4. Установить импульсный трубопровод p_{Br} (Рис. 3).
5. После окончания монтажных работ провести проверку на герметичность и функционирование.
6. Демонтаж производится в обратном порядке
4 → 3 → 2 → 1

Provedení závitové příruby DMV - SE 5.../11
Montáž a demontáž

1. Příruby namontovat na potrubí. Používat vhodné těsnicí materiály (obrázek 1)
2. Vsadit DMV-SE 5.../11, dbát na polohu O-kroužků (obrázek 2)
3. Šrouby A-H přitáhnout.
4. Připevnit impulsní vedení p_{Br} (obrázek 3).
5. Po montáži provést zkoušku těsnosti a funkční zkoušku.
6. Demontáž v opačném pořadí
4 → 3 → 2 → 1

Wykonanie kołnierza gwintowanego DMV-SE 5.../11
Montaż i demontaż

1. Zamontować kołnierze na przewodach rurowych. Zastosować odpowiednie środki uszczelniające (Rys. 1).
2. Wstawić DMV-SE 5.../11, zwrócić uwagę na położenie o-ringów (Rys. 2).
3. Dociągnąć śruby A-H.
4. Wstawić przewód impulsowy p_{Br} (Rys. 3).
5. Po zamontowaniu przeprowadzić kontrolę szczelności i działania.
6. Demontaż wykonuje się w odwrotnej kolejności
4 → 3 → 2 → 1

Vida dişli flanş versiyonu DMV-SE 5.../11
Montaj ve demontaj

1. Flanşları borulara monte edin. Uygun conta malzemesi kullanın (Şekil 1).
2. DMV-SE 5.../11'i yerleştirin, O-halkalarının pozisyonlarına dikkat edin (Şekil 2).
3. A - H civatalarını sıkın.
4. p_{Br} impuls borusunu takın (Şekil 3).
5. Montaj işleminden sonra sızdırmazlık ve fonksiyon kontrolü yapın.
6. Demontaj işlemi montaj işleminin tersi yönünde
4 → 3 → 2 → 1 sırasına göre yapılacaktır.

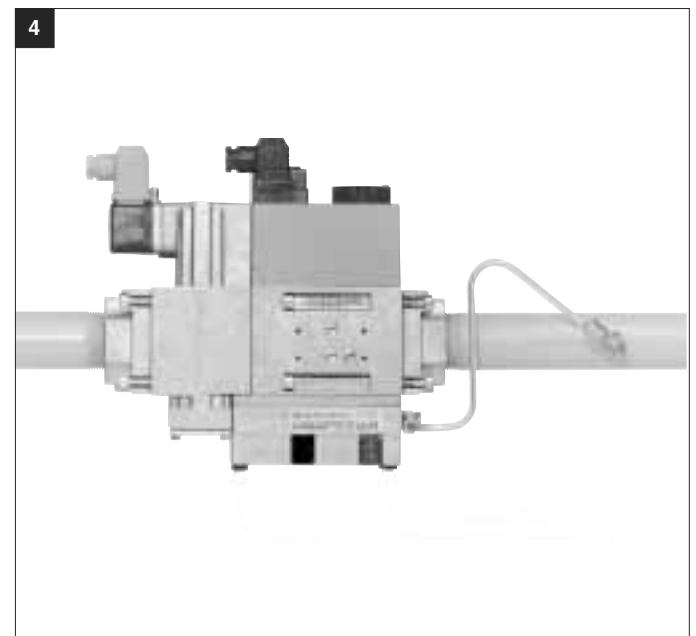
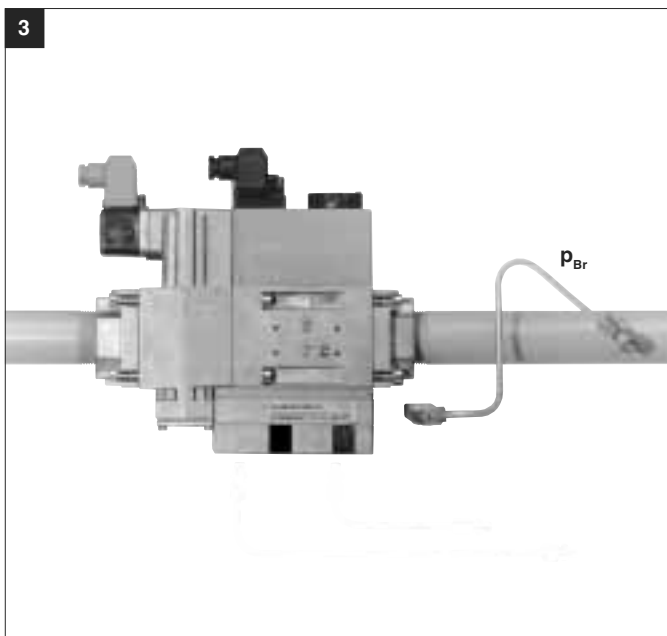
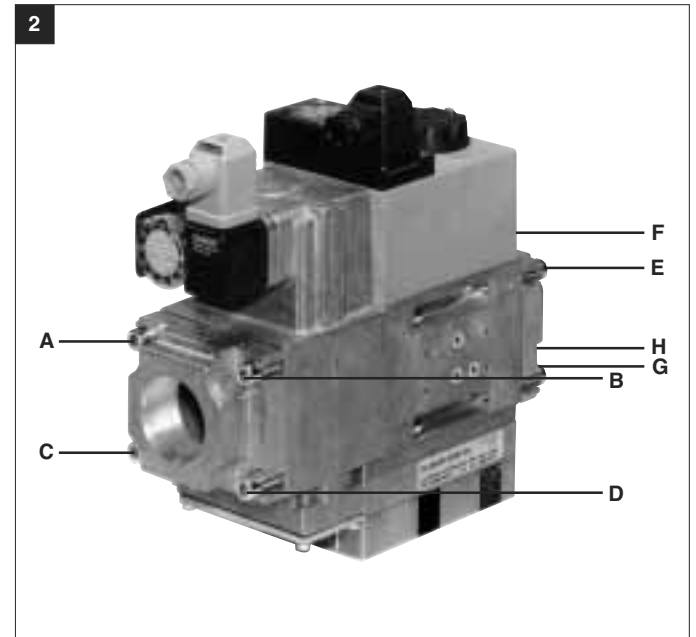
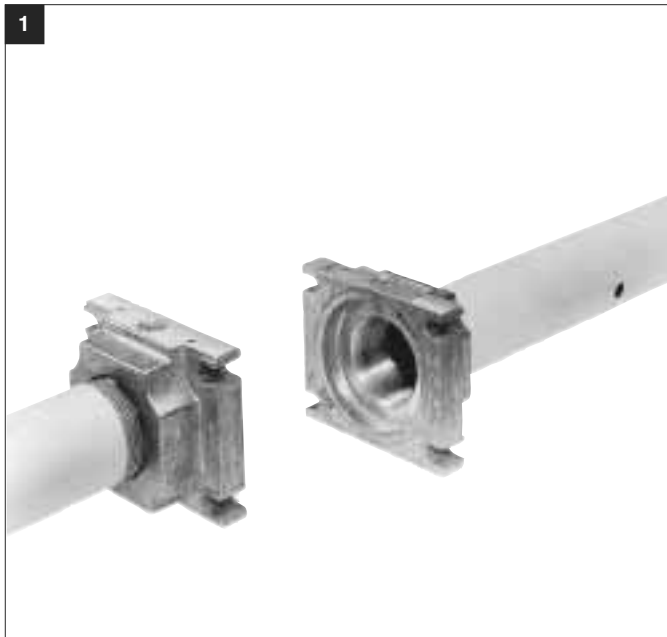

Инструкция по монтажу Импульсные трубопроводы

⚠ Импульсный трубопровод p_{Br} должен иметь DN 4 (\varnothing 4 мм), PN 1 (номинальное давление) и должен быть изготовлен из стали. Прочие материалы для импульсных трубопроводов разрешается применять только после испытания конструкционного образца вместе с горелкой.

⚠ Импульсные трубопроводы следует монтировать так, чтобы конденсат не стекал обратно в DMV-SE.

⚠ Импульсные трубопроводы должны быть присоединены так, чтобы не произошло обрыва или перекоса трубопровода. Импульсные трубопроводы должны иметь минимальную длину!

⚠ После окончания монтажа трубопровода/импульсного трубопровода проверить на атмосферную герметичность. Аэрозоль для определения места утечки применять исключительно в местах возможной утечки. Давление при испытании: $p_{max.} = 300$ мбар

Předpis pro montáž impulzních vedení

⚠ Impulsní vedení p_{Br} musí odpovídat DN 4 (průměr 4 mm), PN 1 a být vyrobeno z ocele.

Jiné materiály impulzních vedení jsou přípustné pouze po zkoušce prototypu společně s hořákem.

⚠ Impulsní vedení musí být položena tak, aby do DMV-SE nemohl zpětně stékat žádný kondenzát.

⚠ Impulzní vedení musí být položena bezpečně proti stržení a deformaci.

Pokládat pokud možno krátká impulsní vedení!

⚠ Vedení/impulsní vedení po připojení překontrolovat na atmosférickou těsnost, sprej na zjišťování netěsnosti používat jen oříeně.
Kontrolní tlak: $p_{max.} = 300$ mbar

Przepisy dotyczące montażu przewodów impulsowych

⚠ Przewód impulsowy p_{Br} musi odpowiadać DN 4 (\varnothing 4 mm) PN 1 i być wykonany ze stali.

Wszystkie inne materiały na przewody impulsowe dopuszczalne są tylko po próbie typu wykonanej wraz z palnikiem.

⚠ Przewody impulsowe należy tak ułożyć, żeby woda skondensowana nie mogła ściekać do DMV-SE.

⚠ Przewody impulsowe muszą być tak ułożone, aby były zabezpieczone przed zerwaniem i deformacją.

Przewody impulsowe powinny być możliwie krótkie!

⚠ Po podłączeniu sprawdzić szczelność przewodów / przewodów impulsowych względem ciśnienia atmosferycznego. Spray do wykrywania nieszczelności stosować tylko w razie potrzeby.
Ciśnienie próbne: $p_{max.} = 300$ mbar

İmpuls boruları Montaj yönetmeliği

⚠ p_{Br} impuls borusu DN 4 (\varnothing 4 mm) PN 1 boyutlarına uygun ve çelikten imal edilmiş olacaktır.

İmpuls borularının farklı bir malzemeden yapılmasına yalnızca brülör ile birlikte yapılan numune kontrolünden sonra izin verilir.

⚠ İmpuls boruları, DMV-SE'nin içine yoğuşma suyu akmayacak şekilde döşenecektir.

⚠ İmpuls boruları, kopmaya ve deformasyona karşı emniyetli şekilde döşenecektir.

İmpuls borularının boyları kısa tutulmalıdır.

⚠ Borular / impuls boruları bağlandıktan sonra, atmosferik sızdırmazlık kontrol edilmelidir, sızıntı arama spreyni yalnızca belirli (gerekli) bölgelere sıkın.
Kontrol basıncı: $p_{azm.} = 300$ mbar

DMV-SE 507 - 520

Монтаж импульсных трубопроводов

Montáž impulzních vedení

Montaż przewodów impulsowych

İmpuls borularının montajı

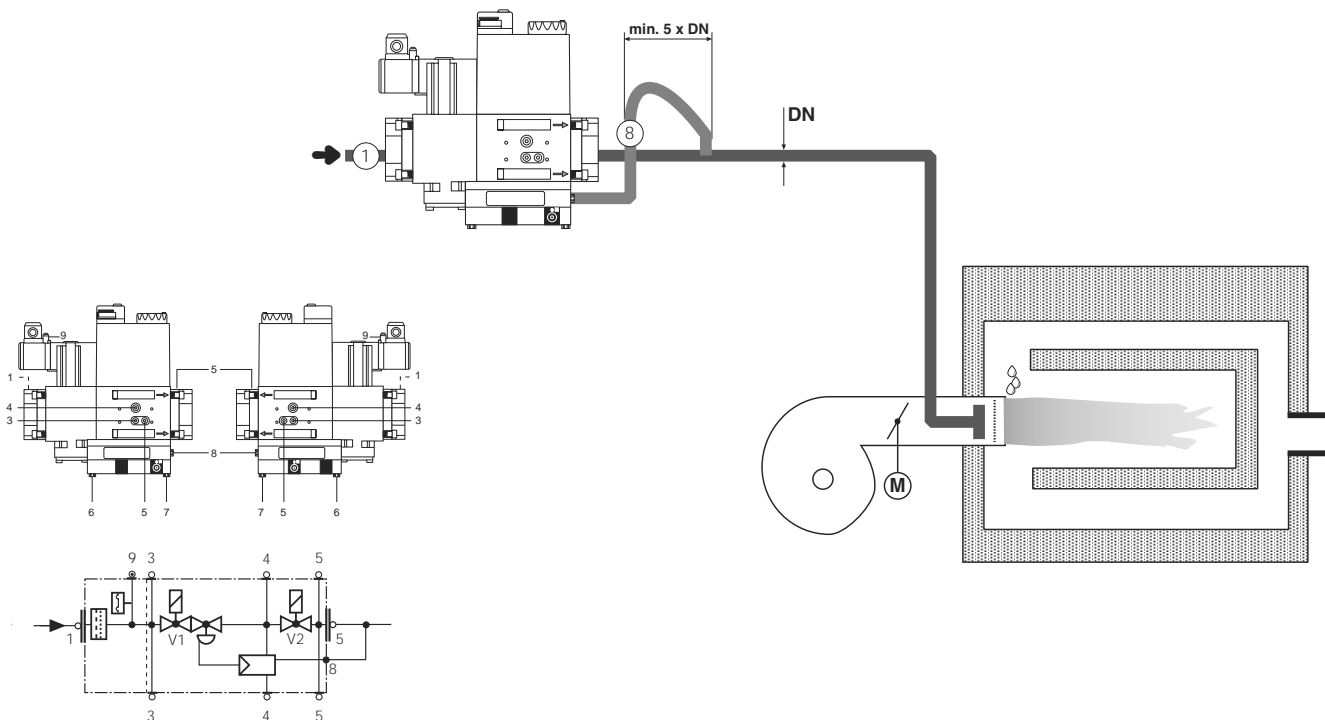

1 p_g : Входное давление газа
S 20, 22, 80, 82: 15 - 500 мбар
S 300, 302: 35 - 500 мбар

6 + 7 Атмосфера

8 p_{Br} : Давление на входе горелки p_{Br} , газ
2 - 20 мбар,
5 - 80 мбар,
30 - 300 мбар

1 p_g : vstupní tlak plynu
S 20, 22, 80, 82: 15 - 500 mbar
S 300, 302: 35 - 500 mbar

6 + 7 atmosféra

8 p_{Br} : tlak plynu před hořákem, plyn
2 - 20 mbar,
5 - 80 mbar,
30 - 300 mbar

1 p_g : ciśnienie gazu na dopływie
S 20, 22, 80, 82: 15 - 500 mbar
S 300, 302: 35 - 500 mbar

6 + 7 Atmosfera

8 p_{Br} : Ciśnienie palnika, gaz
2 - 20 mbar,
5 - 80 mbar,
30 - 300 mbar

1 p_g : Gaz giriş basıncı
S 20, 22, 80, 82: 15 - 500 mbar
S 300, 302: 35 - 500 mbar

6 + 7 Atmosfer

8 p_{Br} : Brülör basıncı, Gaz
2 - 20 mbar,
5 - 80 mbar,
30 - 300 mbar

DMV-SE 525

Монтаж импульсных трубопроводов

Montáž impulsních vedení

Montaż przewodów impulsowych

İmpuls borularının montajı

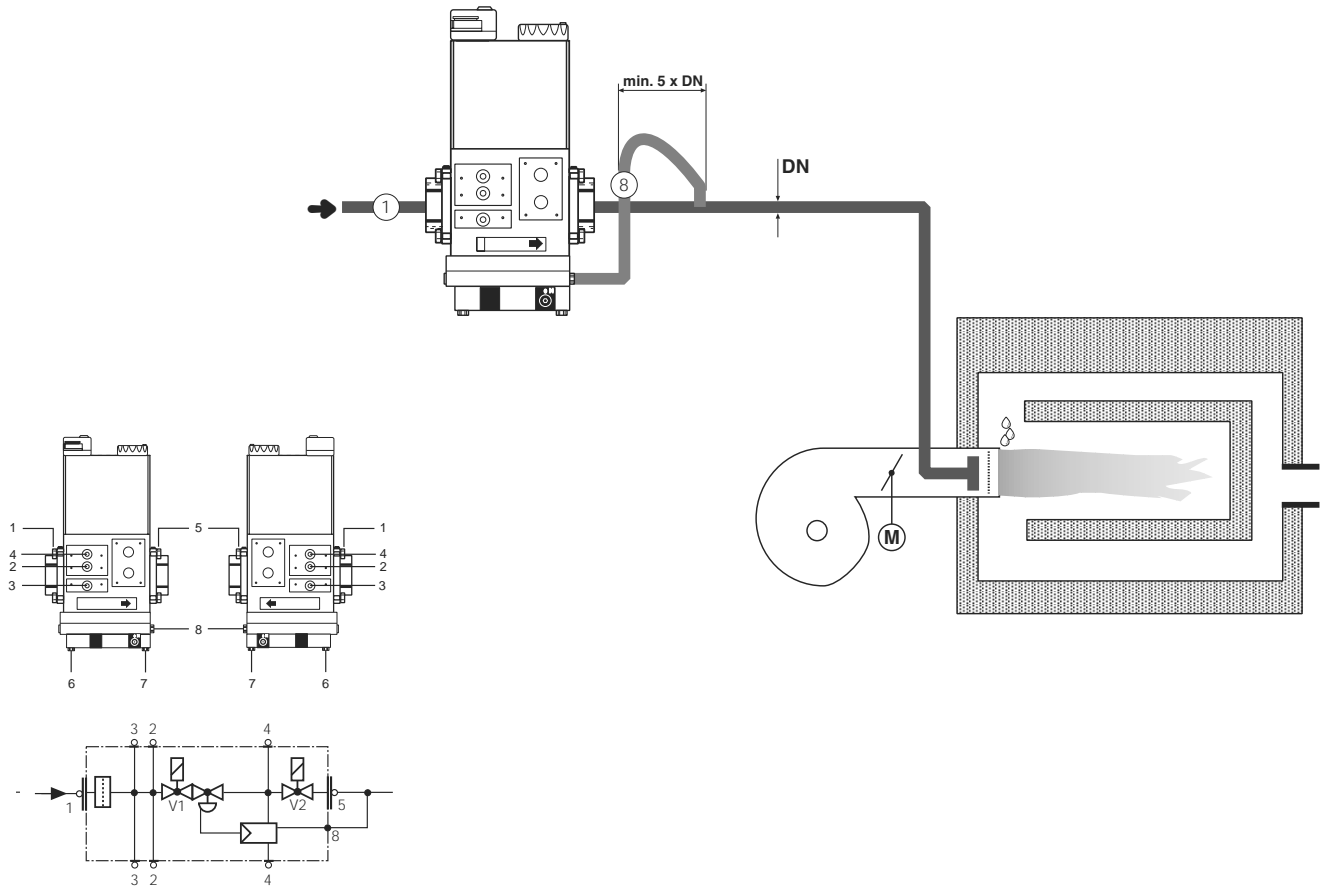

1	p_e: Входное давление газа 15 - 500 мбар	1	p_e: vstupní tlak plynu 15 - 500 mbar	1	p_e: ciśnienie gazu na dopływie 15 - 500 mbar	1	p_e: Gaz giriş basıncı 15 - 500 mbar
6 + 7	Атмосфера	6 + 7	atmosféra	6 + 7	Atmosfera	6 + 7	Atmosfer
8	p_{Br}: Давление на входе горелки p_{Br}, газ 2 - 20 мбар, 5 - 80 мбар, 30 - 300 мбар	8	p_{Br}: tlak plynu před hořákem, plyn 2 - 20 mbar, 5 - 80 mbar, 30 - 300 mbar	8	p_{Br}: Ciśnienie palnika, gaz 2 - 20 mbar, 5 - 80 mbar, 30 - 300 mbar	8	p_{Br}: Brülör basıncı, Gaz 2 - 20 mbar, 5 - 80 mbar, 30 - 300 mbar

DMV-SE 5.../11
Настройка регулятора
давления

! Предварительная установка параметров регулятора давления производится на заводе-изготовителе. Заданные параметры следует отрегулировать на месте соответственно условиям эксплуатации установки. Соблюдайте инструкции изготовителя горелок!

1. Открыть защитные заглушки.
2. Включить горелку. Во время работы можно произвести настройку, рис. 1.
3. Проверить функционирование системы защиты пламени от угасания.
4. При необходимости повторить настройку.
Проводить промежуточный контроль параметров.
5. Регулировочный винт следует запломбировать, как показано внизу.

! Необходимо обеспечить оптимальное сгорание и защиту пламени от угасания!

DMV-SE.../11
Nastavení regulátoru tlaku

! Regulátor tlaku je nastaven ze závodu. Všechny nastavené hodnoty musí být na místě přizpůsobeny podmínkám zařízení. Nezbytně dodržovat návod výrobce hořáku!

1. Ochranný kryt otevřít.
2. Hořák spustit, korekce nastavených hodnot v provozu možná, obrázek 1.
3. Překontrolovat bezpečnost zapalování hořáku.
4. Pokud je to nutné, nastavení opakovat.
5. Regulační šroub zaplombovat, viz níže.

! Musí být zajištěno optimální spalování a bezpečnost zapalování!

DMV-SE 5.../11
Nastawianie regulatora
ciśnienia

! Regulator ciśnienia jest wstępnie nastawiony fabrycznie. Wartości nastaw należy dostosować do warunków pracy w miejscu zainstalowania. Bezwzględnie przestrzegać instrukcji obsługi producenta palnika!

1. Otworzyć kolpaki ochronne.
2. Uruchomić palnik, możliwa korekcia wartości nastaw podczas pracy, rys. 1.
3. Sprawdzić niezawodność zapłonu palnika.
4. W razie konieczności powtórzyc nastawianie. Skontrolować wartości pośrednie.
5. Zaplombować śrubę nastawczą, patrz poniżej.

! Musi być zapewnione optymalne spalanie i niezawodność zapłonu!

DMV-SE 5.../11
Basınç regülatörü ayarı

! Basınç regülatörü fabrika çıkışında ön değer ile ayarlanmıştır. Ayarlanan değerler işletme yerindeki şartlara uygun olmalıdır. Brülör imalatçısının talimatlarına mutlaka dikkat edilmelidir!

1. Koruyucu kapağı açın.
2. Brülörü çalıştırın, ayar değerlerinin işletme esnasında düzeltilmesi mümkündür, Şekil 1.
3. Brülörün ateşleme emniyetini kontrol edin.
4. Gerekli olduğunda ayarlamayı tekrarlayın.
5. Ayar civatasını mühürleyin, alt bölüme bakın.

! Mükemmel yanma ve ateşleme emniyeti sağlanmalıdır!

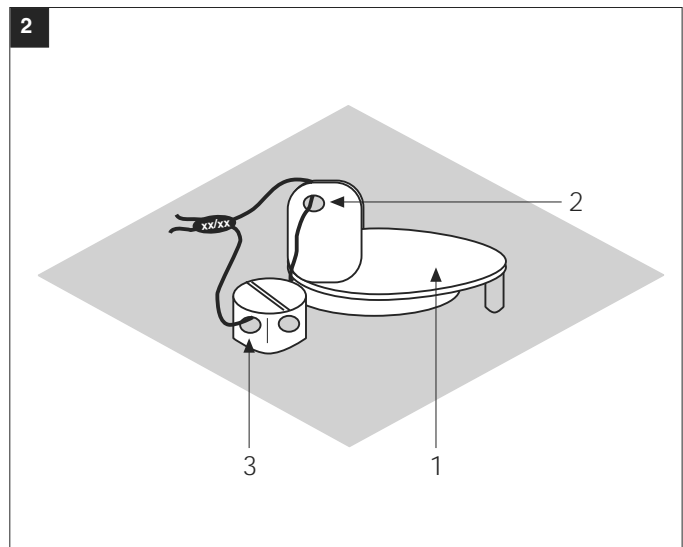
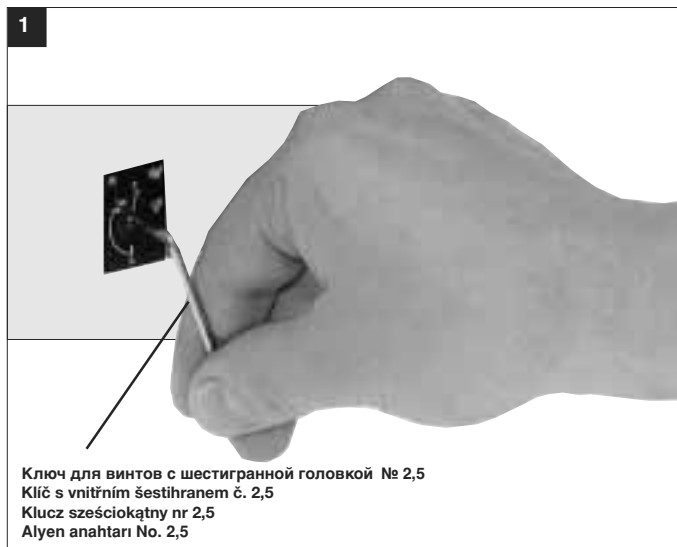

Пломбирование

Пломбирочное ушко 2 на заглушке диаметром $\varnothing = 1,5$ мм.
Пломбирочное ушко 3 на винте с крестовым шлицем диаметром $\varnothing = 1,5$ мм.

После установки заданного давления.

1. Закрыть защитную заглушку 1.
2. Протянуть проволоку через ушки 2 и 3, (рис. 2).
3. Прижать пломбу на концы проволоки, проволочная петля должна быть минимальной длины.

! Остановка работы регулятора давления: Закрыть плотно узел соединения с газом 8.

Zaplombování

Plombovací oko 2 v ochranném krytu $\varnothing 1,5$ mm.
Plombovací oko 3 v křížovém šroubu $\varnothing 1,5$ mm.

Po nastavení požadované hodnoty tlaku plynu.

1. Ochranný kryt zavřít.
2. Drát protáhnout skrze 2 a 3, obrázek 2.
3. Plombu stisknout kolem konců drátu, drátěné oko co nejkratší.

! Vyřazení regulátoru tlaku z provozu: připoj 8 plynotěsně uzavřít.

Plombowanie

Otwór do plombowania 2 w kłapie zamykającej $\varnothing 1,5$ mm.
Otwór do plombowania 3 w śrubie z rowkiem krzyżowym $\varnothing 1,5$ mm.

Po nastawieniu wymaganej wartości zadanej ciśnienia:

1. Zamknąć kłapę ochronną 1.
2. Przeciągnąć drut przez otwór 2 i 3, rys. 2.
3. Zaciśnąć plombę wokół końców drutu, zostawiając możliwie małą pętlę.

! Wyłączenie regulatora ciśnienia z eksploatacji: zamknąć gazoszczelnie przyłączy 8.

Mühürleme

Mühür halkası 2, çapı 1,5 mm olan kilitleme kapağındadır.
Mühür halkası 3, çapı 1,5 mm olan çapraz delikli civatadadır.

İstenilen itibari basınç değeri ayarlandıktan sonra:

1. Koruma kapağını (1) kapatın.
2. Teli 2 ve 3 nolu delikten geçirin, Şekil 2.
3. Tel sonlarına mühürü bastırın, tel ucu düğümünü kısa tutun.

! Basınç regülatörünün devreden çıkarılması: 8 nolu bağlantıyı gaz sızdırmayacak şekilde kapatın.

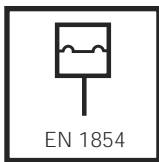

EN 1854

Регулирование реле давления GW...A5

С помощью специальных инструментов, отвертки № 3 или PZ 2, открутить болты на кожухе, рис. 1. Снять кожух.

Nastavení hlídače tlaku plynu GW...A5

Kryt demontovat vhodným nářadím, šroubovák č. 3 resp. PZ 2, obrázek 1. Kryt sejmout.

Опция / Orse
Orsja / Orsiyon
Реле давления/ Hlídač tlaku/ Czujnik ciśnieniowy/ Presostat
Тип/ Тур/ Тур/ Tip
GW...A5, GW...A2, NB...A2, ÜB...A2
согласно/ podle / wg normy / normuna göre
EN 1854

Nastawianie czujnika ciśnieniowego gazu GW...A5

Zdemontować kolpak odpowiednim narzędziem, np. wkrętakiem nr 3 lub PZ 2, rys.1. Zdjąć kolpak.

GW...A5 Presostatın ayarlanması

Kapağı uygun bir alet ile demonte edin. Tornavida no. 3 veya PZ 2, Şekil 1. Kapağı çıkarın.

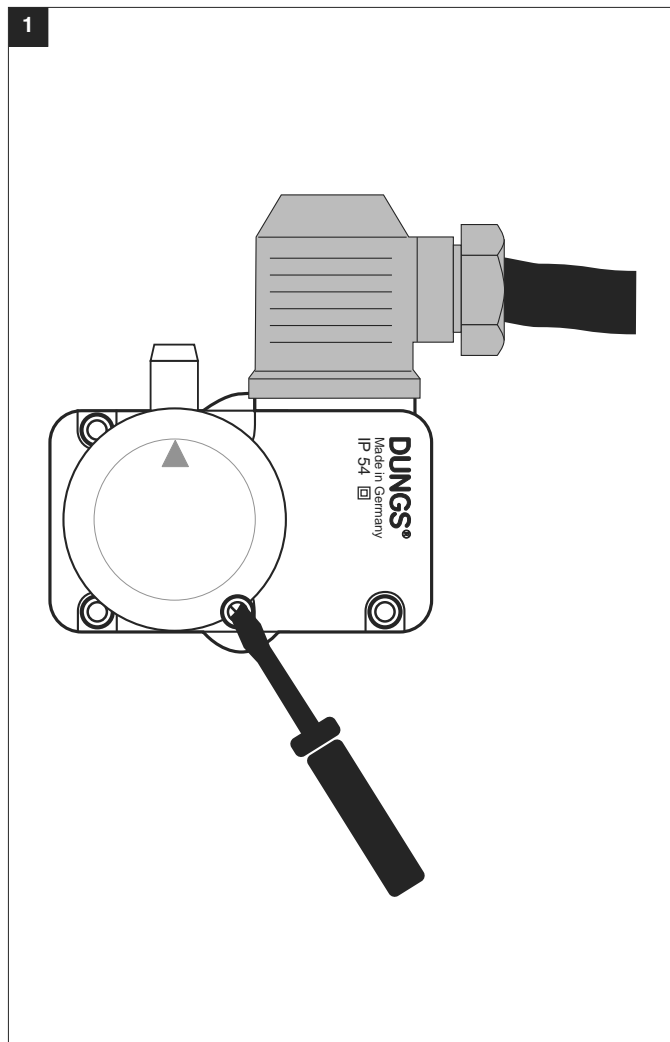

Реле давления установите с помощью регулировочного колесика со шкалой на заданное значение давления, рис. 2.

! Соблюдайте указания изготовителя горелок!

Реле давления включается при падении давления: установка производится на метку ▲. Кожух снова монтировать!

Hlídač tlaku nastavit na regulačným kolečkem se stupnicí na předepsanou hodnotu tlaku, obrázek 2.

! Dbát návodu výrobce hořáku!

Hlídač tlaku spíná při klesajícím tlaku: nastavení na ▲. Kryt opět namontovat!

Nastawić czujnik ciśnieniowy wyskalowanym pokrętkiem na przepisową wartość zadaną, rys.2.

! Przestrzegać instrukcji producenta palnika!

Czujnik włącza się przy spadającym ciśnieniu. Nastawić na ▲. Ponownie założyć kolpak!

Skalalı (kadranlı) ayar düğmesi ile presostatı öngörölmüş olan basınç değeriine ayarlayın, Şekil 2.

! Brülör imalatçısının talimatlarına dikkat edin!

Presostat düşen basınç değeriinde açıyor: ▲ işaretine ayarlayın. Koruma kapağını tekrar takın!

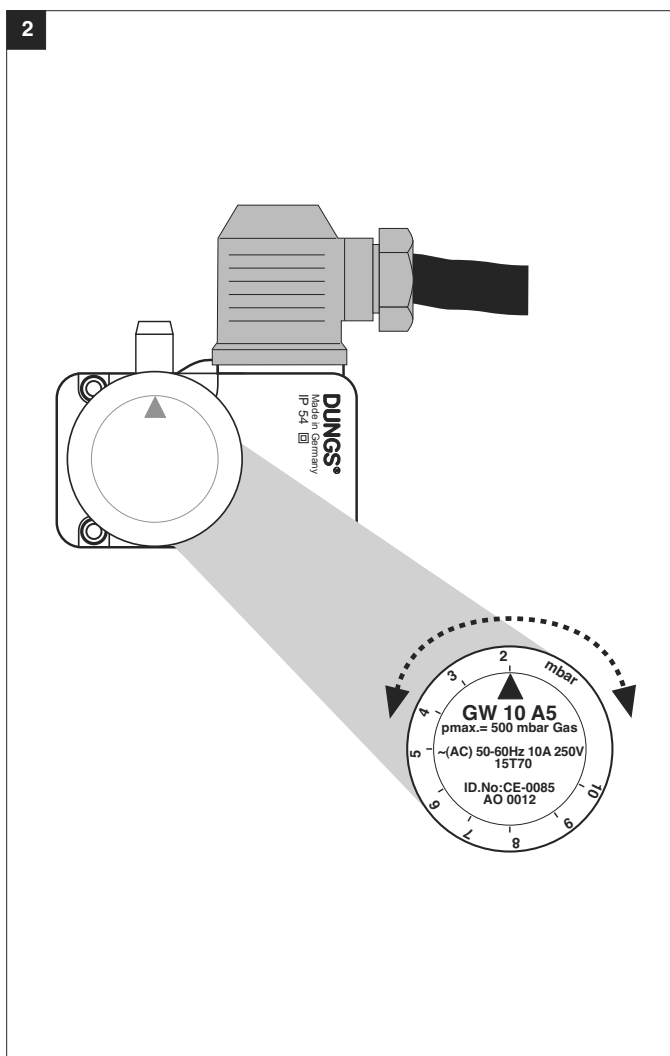

DMV-SE 507 - 520 с фильтром в кожухе

Контроль фильтра должен проводиться как минимум один раз в год!

Замена фильтра должна производиться, если значение p между соединениями для подачи газа 1 и 3 > 10 мбар.

Замена фильтра должна производиться, если значение p между соединениями для подачи газа 1 и 3 увеличилось в два раза по сравнению с последним контролем.

1. Прекратить подачу газа: закрутить шаровой кран.
2. Выкрутить винты 1 - 6.
3. Вынуть фильтрующий вкладыш вставить новый.
4. Снова вкрутить, не применяя силу, винты 1 - 6, и затянуть.
5. Произвести проверку на герметичность и правильность функционирования, $p_{\text{max.}} = 500$ мбар

DMV-SE 5.../11 без фильтра в кожухе

Фильтр не входит в объем поставки.
Подходящий фильтр следует предварительно подключить!

Установить газовый фильтр фирмы "DUNGS" типа GF 510/1, GF 515/1 или GF 520/1.

DMV - SE 507 - 520 s tělesem filtru

Kontrola filtru minimálně jednou ročně!

Výměna filtru, když je p mezi tlakovým přípojem 1 a 3 > 10 mbar.

Výměna filtru, když je p mezi tlakovým přípojem 1 a 3 ve srovnání s poslední kontrolou dvakrát tak vysoký.

1. Přerušit přívod plynu: kulový kohout zavřít.
2. Šrouby 1-6 vyšroubovat.
3. Vložku filtru vyměnit.
4. Šrouby 1-6 bez násilí zašroubovat a utáhnout.
5. Provést funkční zkoušku a zkoušku těsnosti, $p_{\text{max.}} = 500$ mbar.

DMV-SE 5.../11 bez filtru

Filtr není součástí objemu dodávky.
Musí být předřazen vhodný filtr!

Použit filtr na plyny od firmy DUNGS typu GF 510/1, GF 515/1 nebo GF 520/1.

DMV-SE 507 - 520 z obudową filtra

Kontrola filtra co najmniej raz w roku!

Wymiana filtra, jeśli p między przyłączami ciśnienia 1 i 3 > 10 mbar

Wymiana filtra, jeśli p między przyłączami ciśnienia 1 i 3 jest dwukrotnie wyższe w porównaniu z ostatnią kontrolą.

1. Przerwać dopływ gazu. Zamknąć zawór kulowy.
2. Wykręcić śruby 1-6.
3. Wymienić wkładkę filtra.
4. Wkręcić z wyczuciem śruby 1-6 i dociągnąć.
5. Przeprowadzić próbę szczelności i działania, $p_{\text{max.}} = 500$ mbar

DMV-SE 5.../11 bez obudowy filtra

Filtr nie wchodzi zakres dostawy.
Należy zamontować odpowiedni filtr wstępny!

Założyć filtr gazu firmy DUNGS typ GF 510/1, GF 515/1 lub GF 520/1.

Filtre gövdeli DMV-SE 507 - 520

En az yılda bir defa **filtre kontrolü** yapın!

1 ve 3 nolu basınç bağlantıları arasındaki basınç değeri $p > 10$ mbar olduğunda **filtreyi değiştirin**.

1 ve 3 nolu basınç bağlantıları arasındaki basınç değeri son kontrole kıyaslandığında iki kat olduğunda **filtreyi değiştirin**.

1. Gaz akışını (beslemesini) kesin. Küresel vanayı kapatın.
2. 1 - 6 nolu civataları sökün.
3. İnce filtre elemanını değiştirin.
4. 1 - 6 nolu civataları zor kullanmadan takın ve sıkın.
5. Fonksiyon ve sızdırmazlık kontrolü yapın, $p_{\text{azm.}} = 500$ mbar

Filtre gövdesi olmayan DMV-SE 5.../11

Filtre teslimat kapsamına dahil değildir.
Ünitenin önüne uygun bir filtre bağlanacaktır!

DUNGS Gaz filtresi Tip GF 510/1, GF 515/1 veya GF 520/1 takın.



Диаграмма расхода 1 / Průtokový diagram 1 / Charakterystyka przepływu 1 / Akış diyagramı 1
 Кривые для выбора узла DMV-SE 507/11 (в отрегулированном состоянии), с микрофилтром
 Křivky pro volbu přístrojů DMV-SE 507/11 (v regulovaném stavu), s jemným filtrem
 Krzywe służące do wyboru przyrządu DMV-SE 507/11 (w stanie wyregulowanym) z mikrofiltrem
 İnce filtreli DMV-SE 507/11 (regülasyonlu durumda) cihaz seçimleri için eğriler



Диаграмма расхода 1/ Průtokový diagram 1 / Charakterystyka przepływu 1 / Akış diyagramı 1
 Кривые для выбора узла DMV-SE 512/11 (в отрегулированном состоянии), с микрофильтром
 Křivky pro volbu přístrojů DMV-SE 512/11 (v regulovaném stavu), s jemným filtrem
 Krzywe służące do wyboru przyrządu DMV-SE 512/11 (w stanie wyregulowanym) z mikrofiltrem
 İnce filtreli DMV-SE 512/11 (regülasyonlu durumda) cihaz seçimleri için eğriler

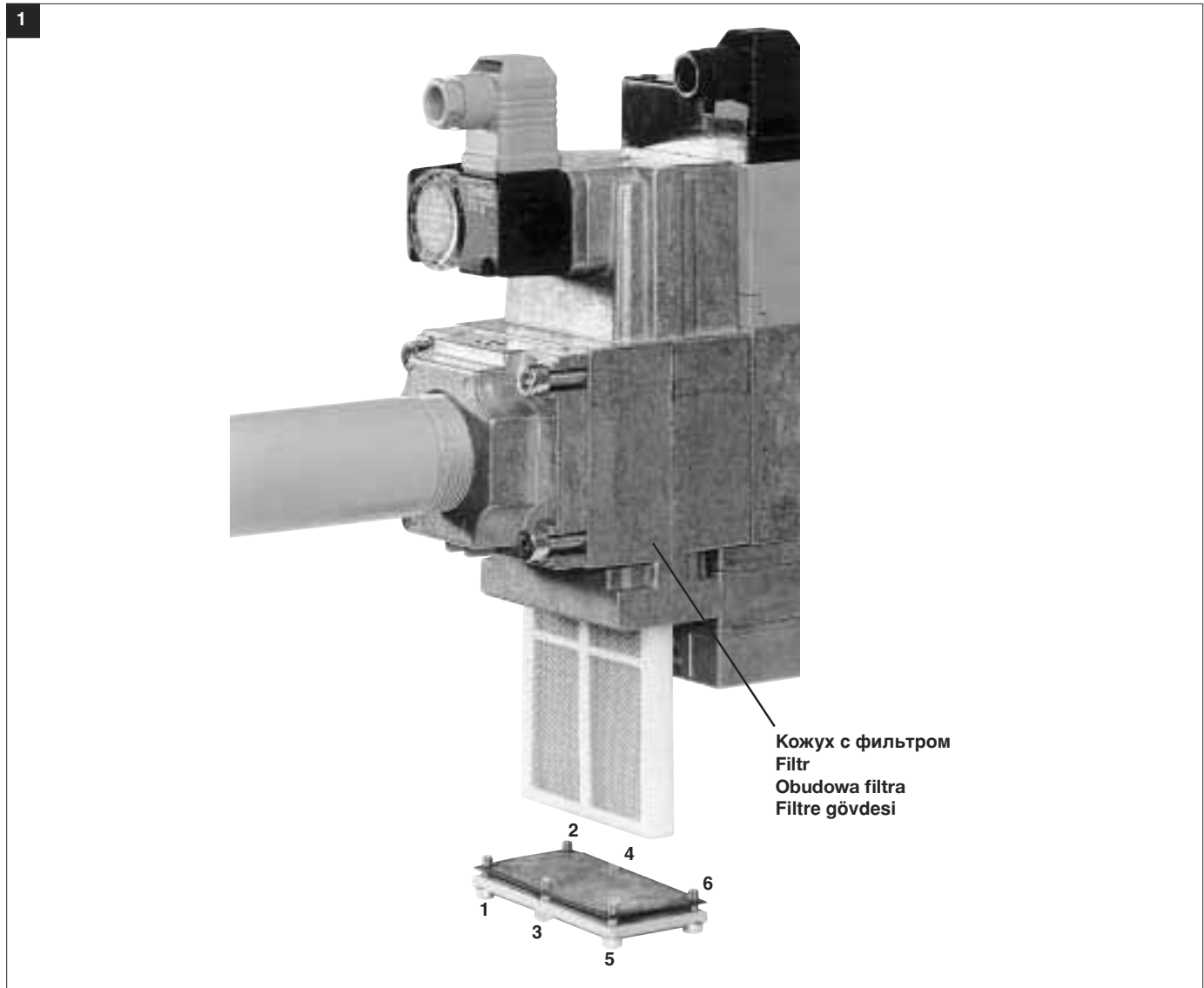

$$\dot{V}_{\text{применяемый газ/пoužity plyn/stosowany gaz/kullanilan gaz}} = \dot{V}_{\text{воздух/vzduch/powietrze/hava}} \times f$$

$$f = \frac{\text{Плотность воздуха / Hustota vzduchu / gęstość powietrza / Hava yoğunluğu}}{\text{Плотность применяемого газа / Hustota použitého plynu / gęstość stosowanego gazu / Kullanılan gazın yoğunluğu}}$$

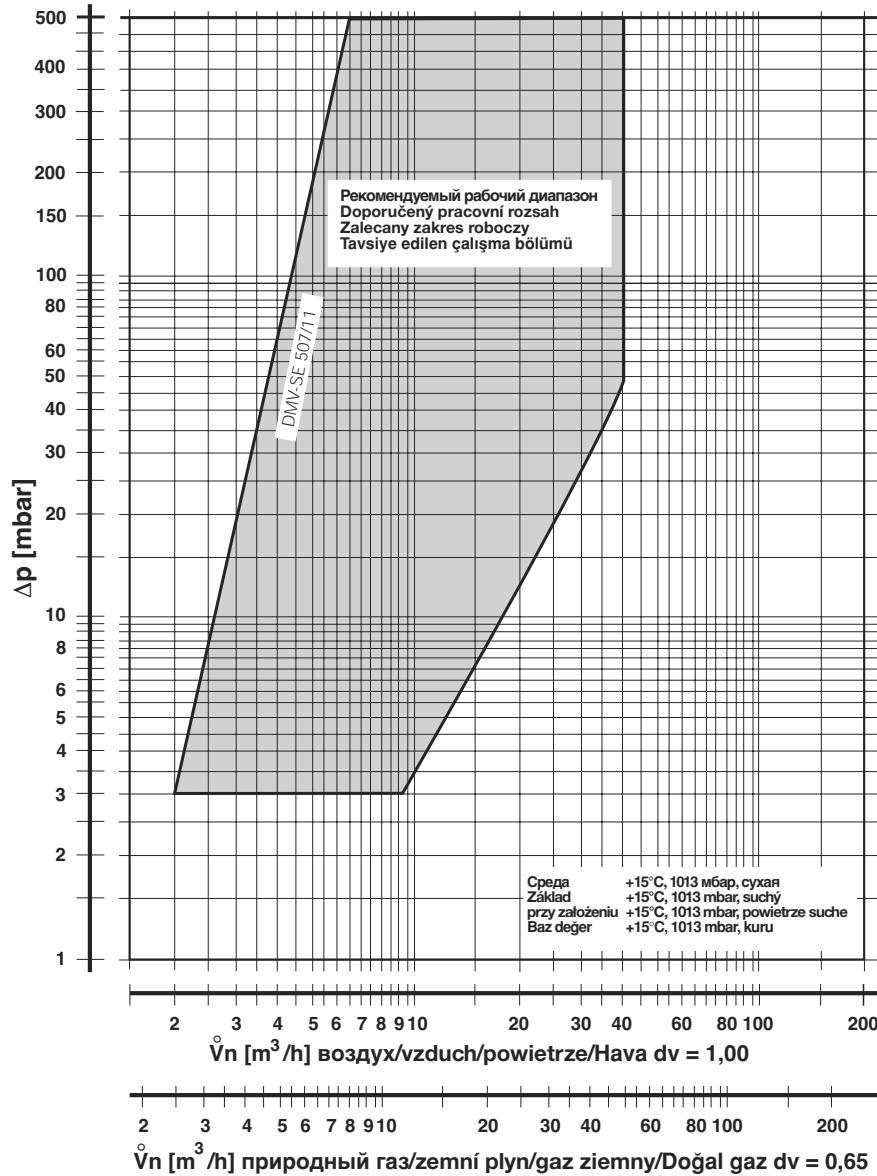
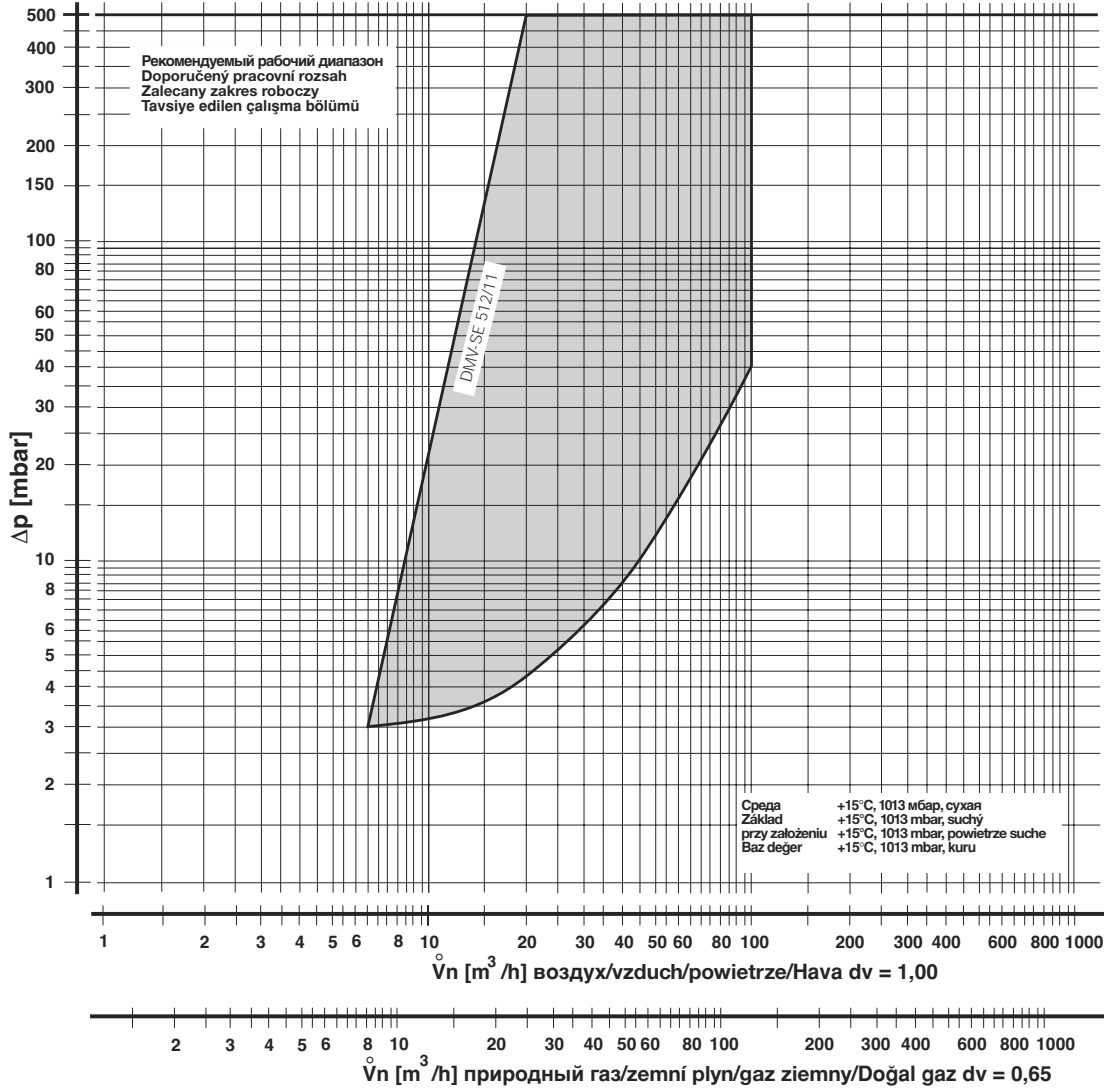
Вид газа
 Druh plynu
 Rodzaj gazu
 Gaz türü

Плотность
 Hustota
 Gęstość
 Yoğunluk
 [kg/m³]

d_v

f

Природный газ/Zemní plyn/
 Gaz ziemny/Doğal gaz

0.81

0.65

1.24

Городской газ/Svítiplyn/
 Gaz miejski/Şehir gazı

0.58

0.47

1.46

Сжиженный газ/Kapalný plyn/
 Gaz ciekły/Likit gaz

2.08

1.67

0.77

Воздух/Vzduch/
 Powietrze/Hava

1.24

1.00

1.00

DMV-SE 520/11 (Rp 2 - Rp 2)

Диаграмма расхода 2 / Průtokový diagram 2 / Charakterystyka przepływu 2 / Akış diyagramı 2
 Кривые для выбора узла DMV-SE 520/11 (в отрегулированном состоянии), с микрофильтром
 Křivky pro volbu přístrojů DMV-SE 520/11 (v regulovaném stavu), s jemným filtrem
 Krzywe służące do wyboru przyrządu DMV-SE 520/11 (w stanie wyregulowanym) z mikrofiltrem
 İnce filtreli DMV-SE 520/11 (regülasyonlu durumda) cihaz seçimleri için eğriler

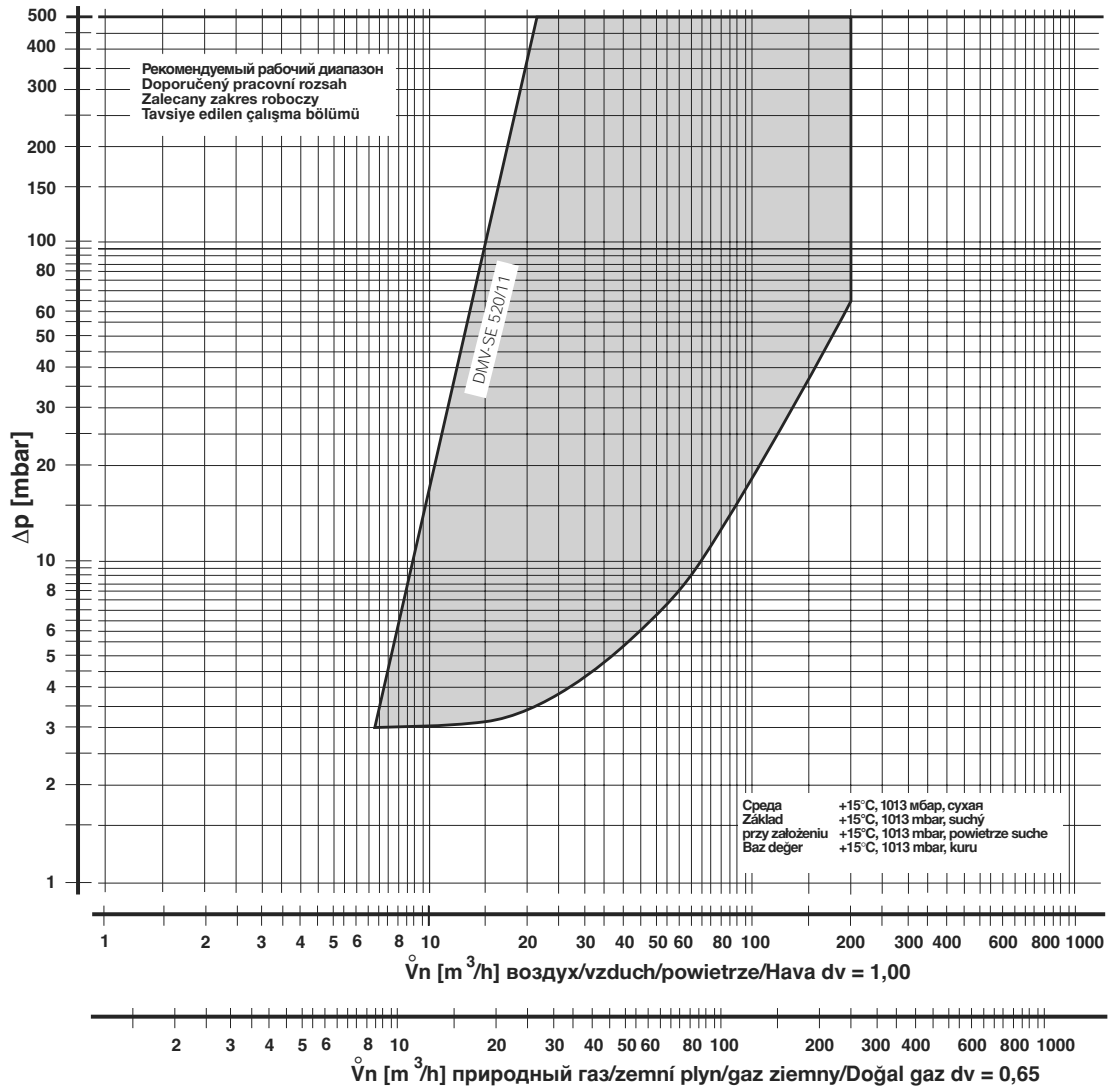

DMV-SE 525/11 (Rp 2 - Rp 2)

Диаграмма расхода 3 / Průtokový diagram 3 / Charakterystyka przepływu 3 / Akış diyagramı 3
 Кривые для выбора узла DMV-SE 525/11 (в отрегулированном состоянии), с ситом
 Křivky pro volbu přístrojů DMV-SE 525/11 (v regulovaném stavu), se sítom
 Krzywe służące do wyboru przyrządu DMV-SE 525/11 (w stanie wyregulowanym) z filtrem sitowym
 Elekli DMV-SE 525/11 (regülasyonlu durumda) cihaz seçimleri için eğriler



Диаграмма расхода 4 / Průtokový diagram 4 / Charakterystyka przepływu 4 / Akış diyagramı 4
 Открывается механически / Для выбора узла DMV-SE использовать кривые 1, 2, 3
 mechanicky otevřeno/ pro volbu přístrojů DMV-SE použijete průtokový diagram 1, 2, 3
 Mechanicznie otwarty / do wyboru przyrządów DMV-SE stosować charakterystykę przepływu 1, 2, 3
 Mekanik açık / DMV-SE- cihaz seçimleri için 1, 2, 3 nolu akış diyagramlarında kullanılacak



Номер Číslo Numer Numara	Тип Typ Typ Tip	Фланец Příruba Koźnierz Flanş	Сито Sito Filtr sitowy Elek
1	DMV-SE 507	1 – 1	⊕
2	DMV-SE 512	1 1/2 – 1 1/2	⊕
3	DMV-SE 520	2 – 2	⊕
4	DMV-SE 525	2 – 2	⊕

Зapasные части/Оснастка Náhradní díly / příslušenství Części zamiennie / wyposażenie dodatkowe Yedek parçalar / Aksesuar	Заказной № Objednávací číslo Nr katalogowy Sipariş Numarası
Резьбовая пробка, плоская с уплотнительным кольцом Šroub uzávěru, plochý s O-kroužkem Šruba zamykajúca ploška z o-ringiem Yassı kapak civatası, O-Halkası dahil G 1/8	230 432
Набор адапторов для типа GW A2 с резьбой G 1/4, Adaptérová sada pro GW A2 s přípojem G 1/4 Zestaw adapterów do GW A2 z przyłączem G 1/4 G 1/4 bağlantılı GW A2 adaptör seti DMV 507/11 - DMV 525/11	222 982
Штепсельная розетка, черная Svorkovnice, černá Puszka przewodowa, czarna Kablo soketi, siyah GDMW, 3 pol. + E	210 319
Соединительный фланец Připojovací příruba Kołnierz przyłączeniowy Bağlantı flanşı	
DMV 507 Rp 1/2	231 565
DMV 507 Rp 3/4	231 566
DMV 507 Rp 1	231 567
DMV 512-520 Rp 1	231 568
DMV 512-520 Rp 1 1/4	231 569
DMV 512-520 Rp 1 1/2	231 570
DMV 512-520 Rp 2	231 572
DMV 525 Rp 2	231 573
Уплотнительное кольцо, испытано по EN (Компл. 2 шт.) O-kroužek, přezkoušený podle EN (sada 2 kusy) O-ring, zgodny z normą EN (zestaw 2 sztuki) O-Halkası, EN normu ile test edilmiştir (Set 2 adet)	
DMV 507/11 57 x 3,0	230 443
DMV 512-520/11 75 x 3,5	230 444
DMV 525/11 82 x 2,5	231 574
Цилиндрический винт DIN 912, 8.8 (Компл. 4 шт.) Šroub s válcovou hlavou DIN 912, 8.8 (sada 4 kusy) Šruba z łbem walcowym DIN 912, 8.8 (zestaw 4 sztuki) Silindirik başlı civata DIN 912, 8.8 (Set 4 adet)	
DMV 507/11 M6 x 30	231 588
DMV 512-520/11 M8 x 40	231 589
DMV 525/11 M8 x 25	231 590
Измерительный патрубок с уплотнительным кольцом Měřicí nástavec s těsnicím kroužkem Króciec pomiarowy z pierścieniem uszczelniającym Contalı ölçüm nipelı	
G 1/8	230 397
G 1/4	230 398
Запасной соленоид Náhradní magnet Elektromagnes zamienny Yedek mıknatis	
DIN 43 650	
DMV 507/11 1105 1111	по запросу
DMV 512/11 1205 1211	na dotaz
DMV 520/11 1215 1212	na żądanie
DMV 525/11 1405 1411	istek üzerine

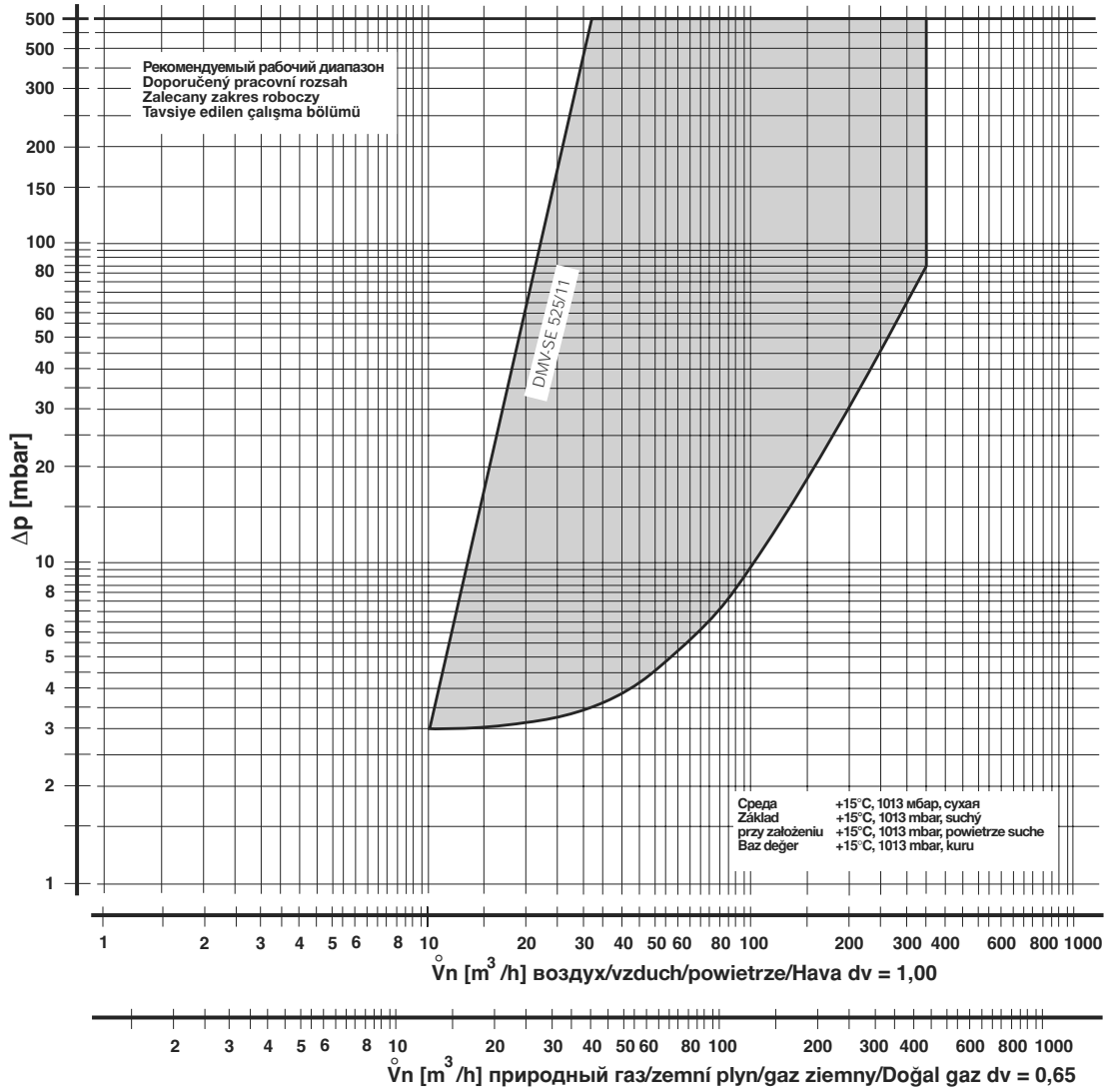
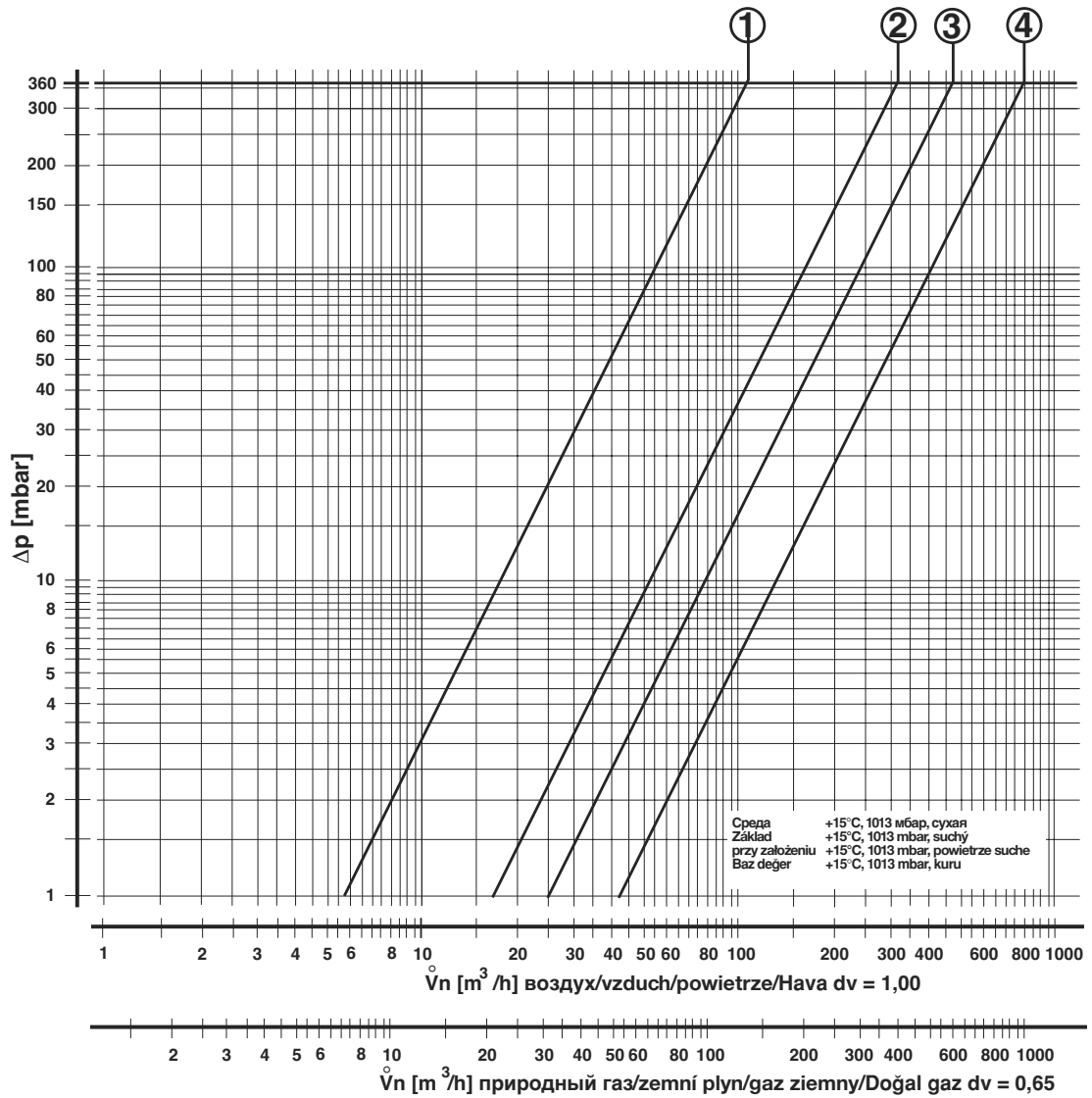
Зapasные части/Оснастка Náhradní díly / příslušenství Części zamiennie / wyposażenie dodatkowe Yedek parçalar / Aksesuar	Заказной № Objednávací číslo Nr katalogowy Sipariş Numarası
Фильтрующий вкладыш для предварительного фильтра Vložka filtru pro předřazený filtr Wkładka do filtru wstępnego Ön filtre için filtre elemanı 512/520	226 997
Колпачок Ochranná čepička Kołpak ochronny Koruma kapağı DMV - SE 507 DMV - SE 512 - 520	5 штук/комплект 5 kusů/sada 5 sztuk/zestaw 5 adet/set 231 795 231 796
Прокладка Zasunovací kotouč Podkładka wkładana Geçmeli disk DMV 525/11	231 564
Тарелка для крепления соленоида Taliř na upevnění magnetu Talerzyk do mocowania magnesu Mıknatis sabitlemek için tabla DMV - SE 525	5 штук/комплект 5 kusů/sada 5 sztuk/zestaw 5 adet/set 231 612



Проводить работы на DMV разрешается только квалифицированному персоналу.

Práce na DMV smějí být prováděny pouze odborným personálem.

Prace przy DMV może przeprowadzać tylko fachowy personel.

DMV ünitesinde yapılması gereken işlemler sadece yetkili servis elemanları tarafından yapılmalıdır.

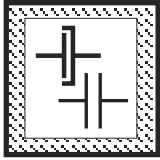

Предохраняйте поверхности фланцев от повреждений. Винты вкручивайте крестообразно. Следите, чтобы при монтаже не произошло перекосов.

Chránit přírubové plochy. Šrouby utahovat křížem. Dbát na montáž bez pnutí!

Chronić powierzchnie kołnierzy. Śruby dociągać na krzyż. Montować bez naprężeń!

Flanş yüzeylerini koruyunuz. Civataları karşılıklı (çapraz) olarak sıkınız. Montaj esnasında mekanik gerilme olmamasına dikkat ediniz.

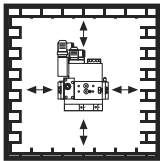

Не допускается прямой контакт между DMV и кирпичными стенами, полом.

Přímý kontakt mezi DMV a tvrdnoucím zdívem, betonovými stěnami, podlahou není přípustný.

Niedopuszczalny jest bezpośredni kontakt DMV z murem, ścianami betonowymi, podłogami podczas ich schnięcia.

DMV ünitesi ile sertleşmiş (kurumuş) duvar, beton duvarlar ve zemin arasında doğrudan temas olması yasaktır.



Монтаж следует производить так, чтобы конденсат не стекал обратно в DMV.

Zajistit, aby kondenzát z impulsního vedení nevnikl do DMV.

Zapewnić, aby skondensowana woda nie mogła ściekać z przewodu impulsowego do DMV.

İmpuls hatlarından gelen kondanse suyun DMV ünitesinin içine geri akmasını önleyiniz.

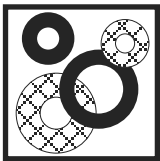

После проведения разборки или изменения конструкции уплотнители следует заменять новыми.

Při demontáži/přestavbě dílů používat nová těsnění.

Po demontażu części lub modyfikacji zawsze stosować nowe uszczelki.

Parça değiştirirken / söküp takarken genel olarak yeni contalar kullanınız.

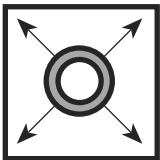

При проведении проверки трубопровода на герметичность шаровой кран перед DMV следует закрутить.

Zkouška těsnosti potrubí: kulový kohout před DMV zavřít.

Próba szczelności przewodów rurowych: zamknąć zawór kulowy przed DMV.

Boru hatlarının sızdırmazlığının kontrolü: DMV ünitesinden önceki yuvarlak (küresel) vanayı kapatınız.



После завершения работ на регуляторе давления газа провести проверку на герметичность и правильность функционирования.

Po ukončení prací na DMV: provést zkoušku těsnosti a funkční zkoušku.

Po zakończeniu prac przy DMV: przeprowadzić kontrolę szczelności i działania.

DMV ünitesindeki çalışmalardan sonra: Sızdırmazlık ve fonksiyon kontrolü yapınız.

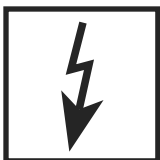

Запрещается проведение работ, если узел находится под газовым давлением или напряжением. Избегайте открытого огня. Соблюдайте инструкции государственных ведомств.

Nikdy neprovádět práce tehdy, když je zařízení pod tlakem plynu nebo pod napětím. Nepřibližovat se s otevřeným ohněm. Dodržovat místní předpisy.

Nigdy nie prowadzić prac w obecności napięcia elektrycznego i ciśnienia gazu. Unikać otwartego ognia. Przestrzegać miejscowych przepisów.

Gaz basıncı veya elektrik gerilimi mevcutken katıyen sistemde herhangi bir çalışma (bakım / onarım / değiştirme vs.) yapmayınız. Açık ateş bulundurmayınız. Kanunî yönetmeliklere uyunuz.



При несоблюдении указаний может быть нанесен физический или материальный ущерб.

Při nedodržování pokynů jsou možné následné škody na zdraví nebo věčné škody.

W wypadku nieprzestrzeżenia w/w wskazówek mogą nastąpić szkody cielesne lub materialne.

Verilen bilgi ve talimatlara uyulmazsa, can ve mal kaybı veya hasar söz konusudur.

Фирма сохраняет за собой право на изменения, проводимые в процессе технического совершенствования. / Změny, které slouží technickému pokroku, vyhrazeny. / Zastrzegamy sobie prawo do zmian służących postępowi technicznemu. / Teknik gelişme ve geliştirme açısından yararlı olabilecek değişiklikler yapma hakkı saklıdır.

Администрация и производство
Adresa závodu
Zarząd i zakład
Administratifs
İdare ve işletme

Karl Dungs GmbH & Co.
Siemensstr. 6-10
D-73660 Urbach, Germany
Telefon +49 (0)7181-804-0
Telefax +49 (0)7181-804-166

Почтовый адрес
Korespondenční adresa
Adres pocztowy
Yazışma adresi

Karl Dungs GmbH & Co.
Postfach 12 29
D-73602 Schorndorf
e-mail info@dungs.com
Internet www.dungs.com