

EN

# OWNER'S MANUAL



## Dehumidifier



**MODEL: CH-D004WD5**

For proper operation, please read and keep this manual carefully.

Designed by Cooper&Hunter International Corporation, Oregon, USA  
[www.cooperandhunter.com](http://www.cooperandhunter.com)

# Content

## Operation Notices

---

- Operation Area.....1
- Safety Precautions.....2
- Parts Name.....3
- Check Before Operation.....4

## Operation Instructions

---

- Operation Method.....5
- Drainage Option.....7

## Maintenance

---

- Clean and Maintenance.....9

## Malfunction

---

- Troubleshooting.....11

This appliance is not intended for use by persons (including children) with reduced physical, sensory or mental capabilities or lack of experience and knowledge, unless they have been given supervision or instruction concerning use of the appliance by a person responsible for their safety. Children should be supervised to ensure that they do not play with the appliance.



This marking indicates that this product should not be disposed with other household wastes throughout the EU. To prevent possible harm to the environment or human health from uncontrolled waste disposal, recycle it responsibly to promote the sustainable reuse of material resources. To return your used device, please use the return and collection systems or contact the retailer where the product was purchased. They can take this product for environmental safe recycling.

R134a: 1430

(Graphics in this manual are only for reference.  
Please refer to actual products for specific details.)

# Explanation of Symbols

---



**DANGER**

Indicates a hazardous situation that, if not avoided, will result in death or serious injury.



**WARNING**

Indicates a hazardous situation that, if not avoided, could result in death or serious injury.



**CAUTION**

Indicates a hazardous situation that, if not avoided, may result in minor or moderate injury.

***NOTICE***

Indicates important but not hazard-related information, used to indicate risk of property damage.



Indicates a hazard that would be assigned a signal word **WARNING** or **CAUTION**.

## Operation Area

- This dehumidifier is intended for indoor residential applications only. It should not be used for commercial or industrial applications.
- Place the dehumidifier on a smooth and level floor.
- A dehumidifier operating indoors will have no effect in drying an adjacent enclosed area, such as a closet.
- Place the dehumidifier in an area where the temperature will not be below 5°C or above 32°C.
- Allow at least 30-45 cm of air space on all sides of the unit.
- Close all doors, windows and other outside openings of the room to improve the working effect.
- Please keep the air inlet/outlet clean and not blocked.
- Do not use a dehumidifier in a bathroom.
- Avoid direct sunlight.

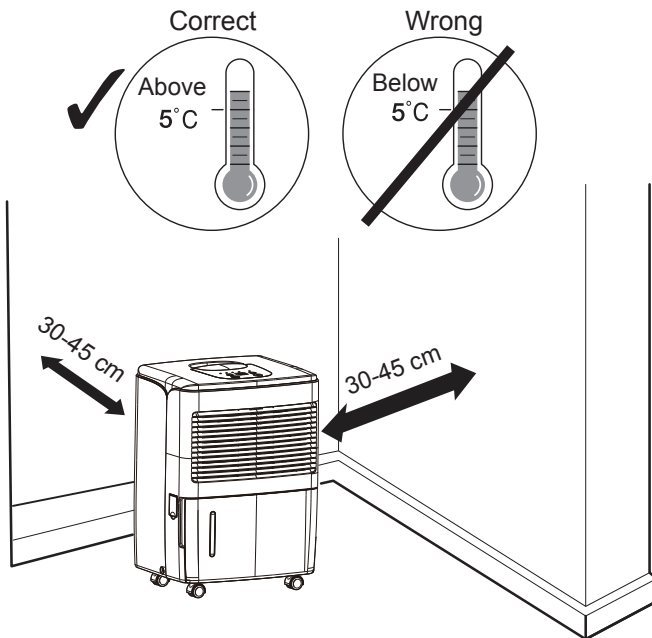

### Note:

The dehumidifier has rollers to aid placement. Do not attempt to roll the dehumidifier on carpet or over objects. Otherwise, water may spill out from the bucket or the dehumidifier may get stuck by the objects.

## Safety Precautions

- This appliance can be used by children aged from 8 years and above and persons with reduced physical, sensory or mental capabilities or lack of experience and knowledge if they have been given supervision or instruction concerning use of the appliance in a safe way and understand the hazards involved.
- Children shall not play with the appliance.
- Cleaning and user maintenance shall not be made by children without supervision.
- Before operation, please check the power cord if it complies with the requirement indicated on the nameplate.
- Before cleaning, please turn it off and unplug the dehumidifier.
- Make sure the power cord is not pressed by any hard object.
- Do not remove the power plug or move unit by pulling the power cord.
- Do not use any heating application near the dehumidifier.
- Do not remove the power plug in wet hands.
- Please use grounded power cord and make sure it's well connected and not damaged.
- Children and disabled people are not allowed to use the dehumidifier without supervision.
- Keep children from playing or climbing on the dehumidifier.
- Do not place the dehumidifier under dripping objects.
- Memory function is included in this dehumidifier. When nobody is taking care of the unit, please turn it off and remove the power plug or disconnect power.
- Do not repair or disassemble the unit by yourself.
- If the supply cord is damaged, it must be replaced by the manufacturer, its service agent or similarly qualified persons in order to avoid a hazard.
- If abnormal condition occurs (e.g. burned smell), please disconnect power at once and then contact local dealer.
- Dehumidifier can not be disposed of everywhere. If you want to get rid of this dehumidifier, please check with local handling disposal or information service center about what to do.
- Do not use an extension cord.
- The appliance shall be installed in accordance with national wiring regulations.

# Parts Name

## Front Side

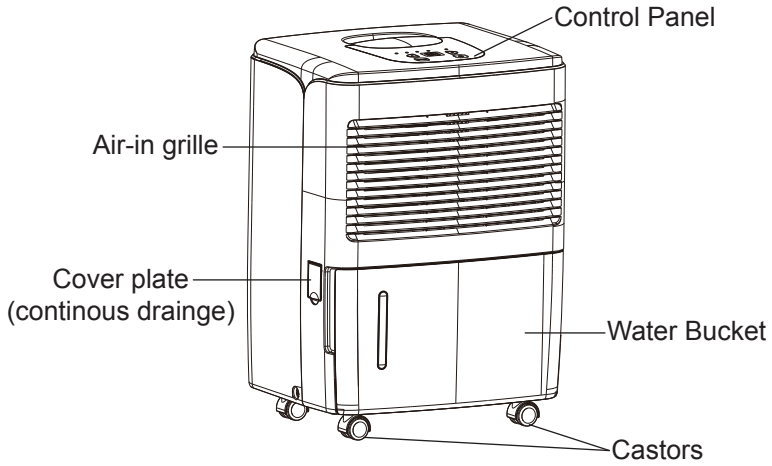

## Back Side

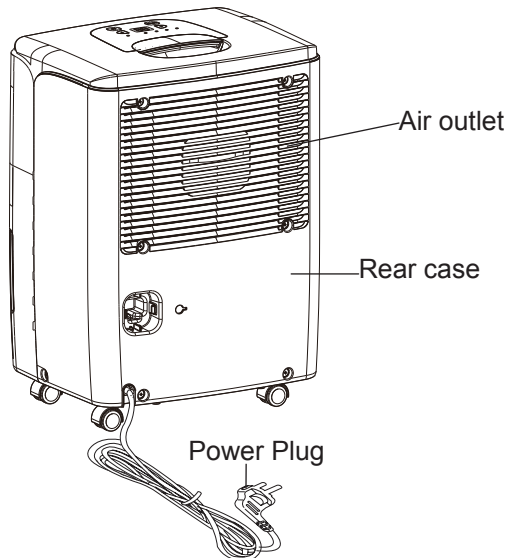

## Check Before Operation

Before operation, please first check whether float is properly placed. Below are the checking steps:

1. Hold the handles on both sides of the water bucket and pull it out following the arrow direction.

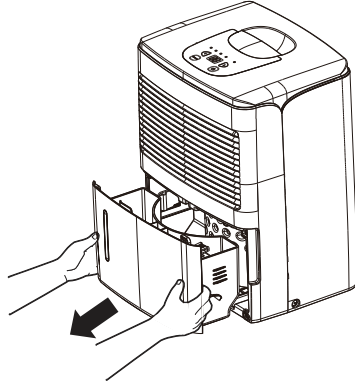

2. Check whether float in the water bucket is properly placed. It might have been moved a little after long-time transportation. If it's not placed properly, move it to the correct position by hand.

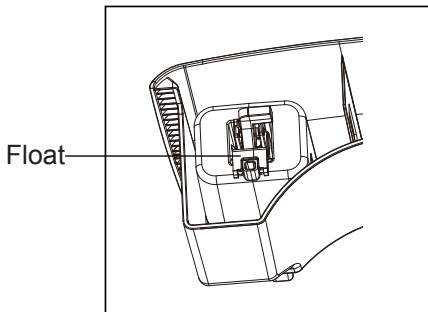

**Correct Position**

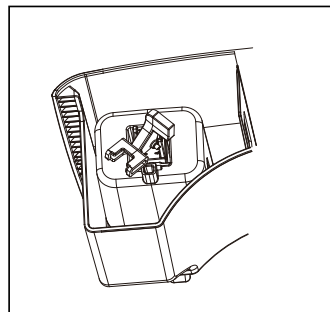

**Wrong Position**

3. Replace the bucket as instructed in step 1.

# Operation Method

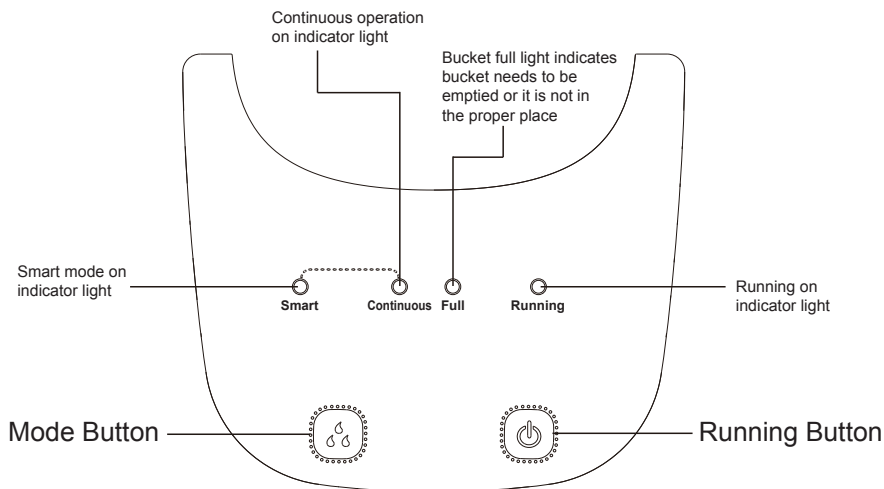

## Notes:

- Water bucket must be correctly installed for the dehumidifier to operate.
- Do not remove the bucket while unit is in operation.
- If you want to use drain hose to drain water away, please install the hose according to section "Drainage method".
- Each time pressing the effective button on the control panel will give out a "beep" sound.
- When tuning on the unit, the running indicator is ON. Running indicator is OFF under standby status.

## Basic Functions of the Buttons

### 1 Running Button

Press this button to turn on/off dehumidifier.

### 2 Mode Button

It used to select Smart mode or Continuous mode.

- Select Smart mode when the unit is operating and then the unit will dehumidify. The unit will stop operation according to the ambient humidity.
- Select Continuous mode after tuning on the unit and the unit will keep the operation status all the time.



## Other Instructions

### 1. Alarm Warning

If bucket is full or not locked into place for over 3min, buzzer will go off for 10s to remind you to empty bucket or put it back into the correct place.

### 2. Auto Stop

When bucket is full, removed or not placed correctly will automatically stop.

### 3. Memory Function

If power is lost, all of the control settings are remembered. So when power is restored, the unit will start back up in the settings it was in when power was lost.

### 4. Bucket full light

This indicates that bucket is full or removed or not placed correctly.

# Drainage Option

## Option 1 Emptying Manually

### Notes:

- Do not remove the bucket when unit is in operation or has just stopped. Otherwise it may cause some water to drip on the floor.
  - Do not use the hose if using water bucket to collect water. When the hose is connected, water will be drained out through it instead of into the bucket.
1. Hold the handles on both sides of the water bucket and pull it out following the arrow direction. (Attention: Pull out the bucket carefully in case the water may spill out from the bucket and onto the floor.)

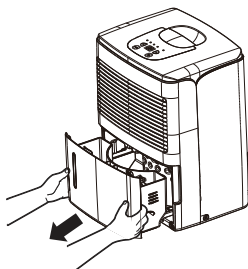

2. Empty the bucket by grasping the handle on the top of bucket with one hand and grasping the bottom of bucket with the other hand.

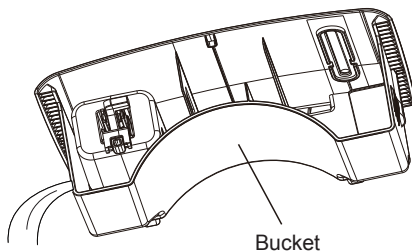

3. Replace bucket in the dehumidifier according to the arrow direction.

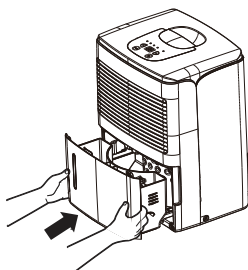

## Option 2 Gravity Drain Hose

1. Hose is not provided, so user shall prepare it in advance.  
[Size: The hose should have an inner diameter of 14mm]
2. Remove bucket from the unit as instructed.
3. Thread the drain hose onto the nozzle and make sure it's securely locked.

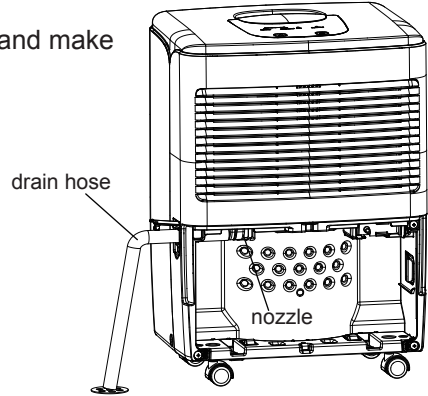

4. Replace the bucket. Make sure the drain hose goes through the bucket's drain hole and is placed downward. Lead the hose to the floor drain and then cover the hole with a lid. Note that drain hose should not be pressed, otherwise water can not be drained out.

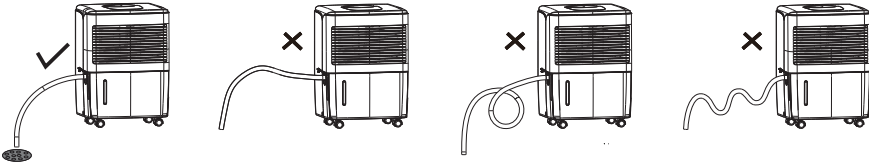

**Note:** When you want to take off the drain hose, prepare a receptacle to collect water from the nozzle.

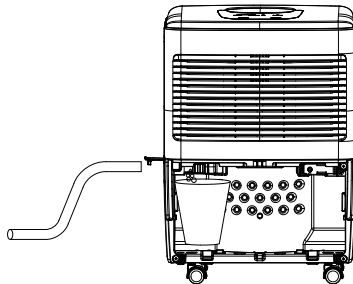

# Clean and Maintenance

## Warning:

- Before cleaning, turn off the dehumidifier and disconnect power. Otherwise it may lead to electric shock.
- Do not wash the dehumidifier with water, or it may lead to electric shock.
- Do not use volatile liquid(such as thinner or gasoline) to clean dehumidifier. Otherwise it will damage unit's appearance.

## 1. Grille and Case

To clean the case:

When there is dust on the case, use soft towel to dust it off; When the case is very dirty(greasy), use mild detergent to clean it.

To clean the grille:Use a dust catcher or brush.

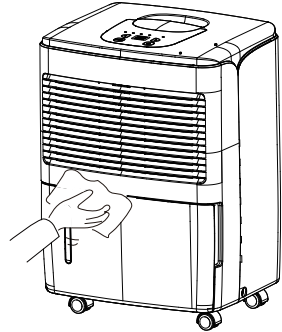

## 2. Air Filter

The air filter should be checked and cleaned at least every 250 hours of operation or more often if necessary.

To remove: Remove the bucket. Grasp the filter edge, and pull it straight down and out.

To clean: Clean the filter in warm, soapy water. Rinse it and let the filter dry before replacing it.

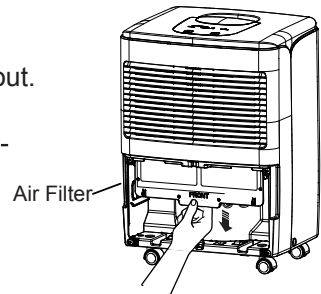

## Warning:

- Do not operate the dehumidifier without a filter. Otherwise the evaporator will catch dust and affect unit's performance.
- Do not dry the air filter with fire or electric hair dryer. Otherwise the air filter may be unshaped or caught on fire.
- Don't use dust catcher or brush to clean the air filter. Otherwise the air filter may be destroyed

## Check Before Use-season

- Check whether air outlet is blocked.
- Check whether power plug and power socket are in good condition.
- Check whether air filter is clean.
- Check whether drain hose is damaged.

## Care After Use-season

- Disconnect power.
- Clean air filter and case.
- Clean dust and obstacle of the dehumidifier.
- Empty the water bucket.

## Long-time Storage

If you won't use the dehumidifier for a long time, we suggest that you follow the steps below in order to maintain the unit in good condition.

- Make sure the bucket is clear of water and drain hose is removed.
  - Clean the unit and wrap it well to prevent the gathering of dust.
  - Bundle the tieline at the rear case. Use the tieline to collect the power cord, if there is a clasp in the groove, put the power plug into the clasp(As shown in fig.a).
- If there is no clasp in the groove, use the tieline to collect the power cord and the power plug doesn't need to be fixed by the clasp(As shown in fig.b).

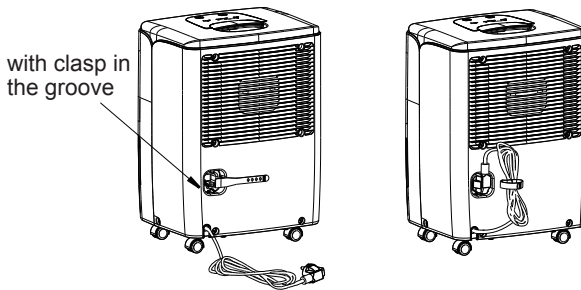

Fig.a

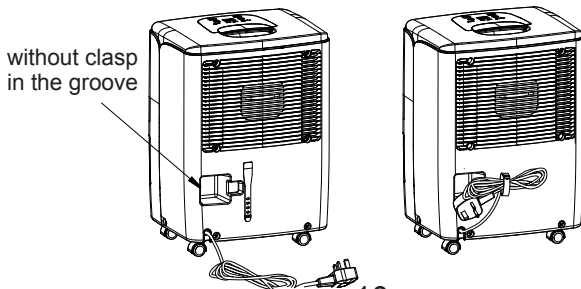

Fig.b

## Troubleshooting

- Not all the following problems are malfunctions.

Problem	Possible Causes
Dehumidifier is not operating. Controls can not be set.	<ul style="list-style-type: none"> <li>● Unit is operating in an area where temperature is higher than 32°C or lower than 5°C.</li> <li>● Bucket is full.</li> </ul>
Noise suddenly rises during operation.	<ul style="list-style-type: none"> <li>● Noise will rise if compressor has just started.</li> <li>● Power supply problem.</li> <li>● Unit is placed on uneven floor.</li> </ul>
Humidity does not drop.	<ul style="list-style-type: none"> <li>● Area to be dehumidified is too large. The capacity of your dehumidifier may not be adequate.</li> <li>● Doors are open.</li> <li>● There might be some device producing vapor in the room.</li> </ul>
Little or no effect in dehumidifying	<ul style="list-style-type: none"> <li>● Room temperature is too low.</li> <li>● Humidity level may be improperly set.</li> <li>● If unit is operating in a room where temperature is from 5 to 15 °C, it will start to defrost automatically. Compressor will stop for a brief period of time(fan will operate in high fan speed). When unit finishes defrosting, it will be back to normal operation.</li> </ul>
When first operated, the air emitted has musty-odor.	<ul style="list-style-type: none"> <li>● Due to temperature rising of heat exchanger, the air may have some strange smell at the beginning.</li> </ul>
Unit has noise.	<ul style="list-style-type: none"> <li>● There might be some noise if unit is operating on wooden floor.</li> </ul>
Swooshing sound is heard.	<ul style="list-style-type: none"> <li>● Normal. This is the sound of the flow of refrigerant.</li> </ul>

- Problem of Water Leakage.

Problem	Possible Causes	Solution
When using drain hose, there is water in the bucket.	<ul style="list-style-type: none"> <li>● Examine the drainage joint.</li> </ul>	<ul style="list-style-type: none"> <li>● Connect the drainage joint well.</li> </ul>
	<ul style="list-style-type: none"> <li>● Drain hose is not correctly installed.</li> </ul>	<ul style="list-style-type: none"> <li>● Clear the obstacle from the drain hose.</li> <li>● Remove the drain hose and replace it. Be sure that the hose is correctly installed.</li> </ul>

- Dehumidifier does not start.

<b>Problem</b>	<b>Possible Causes</b>	<b>Solution</b>
Power indicator is not lit when power is connected.	<ul style="list-style-type: none"> <li>● Power is not supplied for the dehumidifier or the power plug is not well inserted.</li> </ul>	<ul style="list-style-type: none"> <li>● Check if power is lost. If yes, wait for the power to restore.</li> <li>● If not, check whether the power circuit or power socket has been damaged.</li> <li>● Check whether power plug is loosen.</li> <li>● Check whether power cord is damaged.</li> </ul>
	<ul style="list-style-type: none"> <li>● Fuse is blown.</li> </ul>	<ul style="list-style-type: none"> <li>● Replace the fuse.</li> </ul>
Bucket full indicator is lit up.	<ul style="list-style-type: none"> <li>● Bucket is not properly placed.</li> <li>● Water is full in the bucket.</li> <li>● Bucket has been removed.</li> </ul>	<ul style="list-style-type: none"> <li>● Empty the bucket and replace it.</li> </ul>

- Dehumidifier does not dry air as intended.

Bad dehumidifying performance	<ul style="list-style-type: none"> <li>● Check whether there is any obstacle around the unit.</li> </ul>	<ul style="list-style-type: none"> <li>● Make sure there is no curtain, shutter or furniture that blocks the dehumidifier.</li> </ul>
	<ul style="list-style-type: none"> <li>● Air filter is dusty and blocked.</li> </ul>	<ul style="list-style-type: none"> <li>● Clean the filter.</li> </ul>
	<ul style="list-style-type: none"> <li>● Doors and windows are left open.</li> </ul>	<ul style="list-style-type: none"> <li>● Make sure all doors and windows and other opening to the outside have been closed.</li> </ul>
	<ul style="list-style-type: none"> <li>● Room temperature is too low.</li> </ul>	<ul style="list-style-type: none"> <li>● Warm temperature is good for dehumidification. Low temperature will reduce unit's working effect. This unit should be working in a place where temperature is above 5°C.</li> </ul>

**Designed by Cooper&Hunter International Corporation,  
www.cooperandhunter.com**

**E-mail: info@cooperandhunter.com**



66160000294



RU

# РУКОВОДСТВО ПОЛЬЗОВАТЕЛЯ



Осушитель



**МОДЕЛЬ: СН-D004WD5**

Для надлежащей работы устройства прочитайте и сохраните данное руководство пользователя.

Разработано Cooper&Hunter International Corporation, Орегон, США  
[www.cooperandhunter.com](http://www.cooperandhunter.com)

# Содержание

## Перед началом работы

- Область применения ..... 1
- Меры безопасности ..... 2
- Наименование деталей ..... 3
- Проверка перед началом работы ..... 4

## Инструкция по эксплуатации

- Принцип работы ..... 5
- Функция слива ..... 7

## Обслуживание

- Чистка и обслуживание ..... 9

## Неисправности

- Устранение неисправностей ..... 11

Данное устройство не предназначено для использования лицами (включая детей) с ограниченными физическими, сенсорными или умственными способностями, или нехваткой опыта и знаний, если они не находятся под присмотром или не проинструктированы относительно использования устройства лицом, ответственным за их безопасность.

Необходимо следить за тем, чтобы дети играли рядом с устройством.



Данная маркировка означает, что устройство не может утилизироваться вместе с другими бытовыми отходами на всей территории ЕС. Для предотвращения возможного вредного воздействия на окружающую среду или здоровье человека вследствие неконтролируемой утилизации отходов, устройство следует сдавать на переработку для повторного использования материальных ресурсов. Для возврата устройства следует пользоваться системами сбора и утилизации отходов или обратиться к продавцу компании, продавшей устройство. Это позволит забрать устройство для его безопасной утилизации.

R134a:1430

(Рисунки даются только для объяснения.

Внешний вид зависит от конкретного устройства.)

## Пояснения к символам



Указывает на опасную ситуацию, которая, если ее не избежать, приведет к смерти или серьезным повреждениям.



Указывает на опасную ситуацию, которая, если ее не избежать, может привести к смерти или серьезным повреждениям.



Указывает на опасную ситуацию, которая, если ее не избежать, может привести к легким повреждениям или повреждениям средней тяжести.



Указывает на важную, но не связанную с опасностью информацию, используется для указания возможности повреждения имущества.



Указывает на опасность, относящуюся к обозначениям ОСТОРОЖНО или ВНИМАНИЕ.

## Область применения

- Данный осушитель предназначен для использования только внутри жилых помещений. Он не предназначен для использования в торговых или промышленных зданиях.
- Осушитель должен располагаться на гладкой, ровной поверхности.
- Работающий в помещении осушитель не влияет на соседние закрытые пространства, например шкаф или чулан.
- Осушитель можно ставить в помещениях с температурой не ниже  $5^{\circ}\text{C}$  или не выше  $32^{\circ}\text{C}$ .
- Свободное пространство с любой стороны устройства должно составлять 30-45 см.
- Для улучшения работы устройства необходимо закрыть в помещении все двери, окна и внешние отверстия.
- Отверстия для входа/выхода воздуха должны быть чистыми и незасоренными.
- Нельзя пользоваться осушителем в ванной.
- Избегайте попадания прямых солнечных лучей.

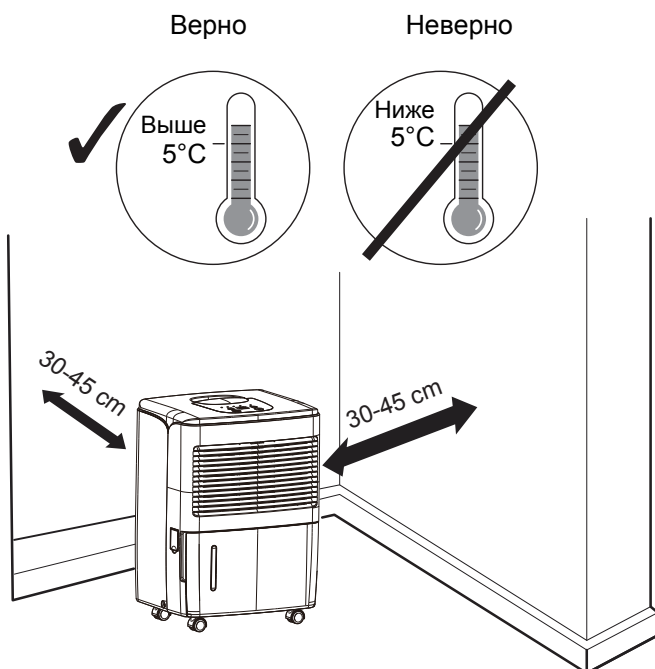

### Примечание:

Для удобства перемещения в осушителе предусмотрены ролики. Не пытайтесь перемещать его по ковру или над предметами. В противном случае, вода может вылиться из емкости или осушитель может застрять между предметами.

## Меры безопасности

- Данным устройством могут пользоваться дети в возрасте от 8 лет и старше, а также лица с ограниченными физическими, сенсорными или умственными способностями или нехваткой опыта и знаний, если во время работы осуществляется надзор или был проведен инструктаж относительно безопасного использования и возможных опасностей.
- Детям не разрешается играть с устройством.
- Детям также не разрешается проводить чистку и обслуживание осушителя без надлежащего контроля со стороны взрослых.
- Перед началом работы проверьте соответствует ли кабель питания требованиям, указанным на заводской табличке.
- Перед чисткой выключите осушитель и отсоедините его от сети.
- Убедитесь, что кабель питания не пережат никаким предметом.
- Не вынимайте вилку из розетки и не перемещайте устройство, держа за кабель питания.
- Не пользуйтесь никаким нагревательным прибором рядом с осушителем.
- Не вынимайте вилку из розетки влажными руками.
- Используйте надежно заземленный кабель, а также убедитесь в том, что кабель надежно соединен с устройством и не имеет повреждений.
- Осушителем не разрешается пользоваться без надлежащего контроля детям и лицам с ограниченными возможностями.
- Не разрешайте детям играть или влезать на осушитель
- Не устанавливайте осушитель под предметами, с которых стекает или капает жидкость.
- Осушитель оснащен функцией запоминания. В случае, если устройством никто не пользуется, выключите его, отсоедините от сети и отключите электропитание.
- Не ремонтируйте и не разбирайте устройство самостоятельно.
- В случае, если кабель приобретенного устройства поврежден, во избежание возможных опасностей его следует заменить, обратившись к производителю, представителю, отвечающему за обслуживание или лицу, обладающему соответствующей квалификацией.
- В случае возникновения нежелательных последствий (например, запах горелого) следует отключить устройство от сети и связаться с продавцом.

## Наименование деталей

### Вид спереди

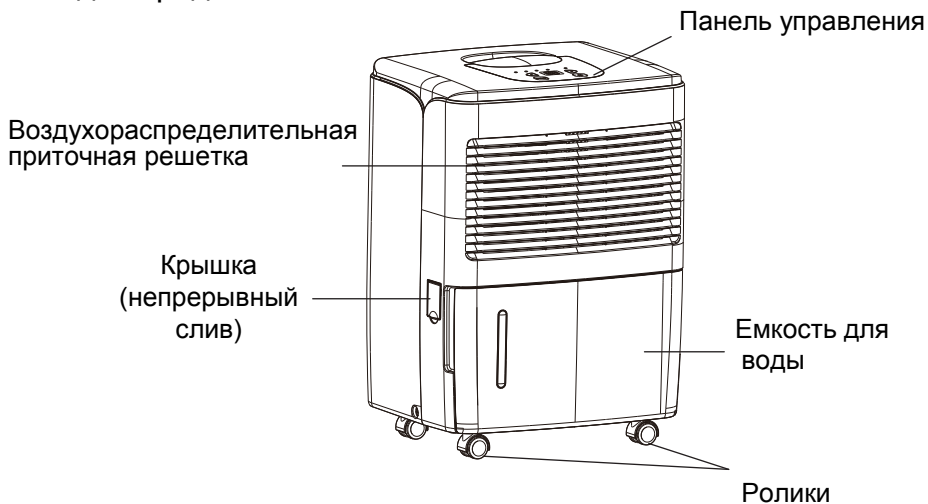

### Вид сзади

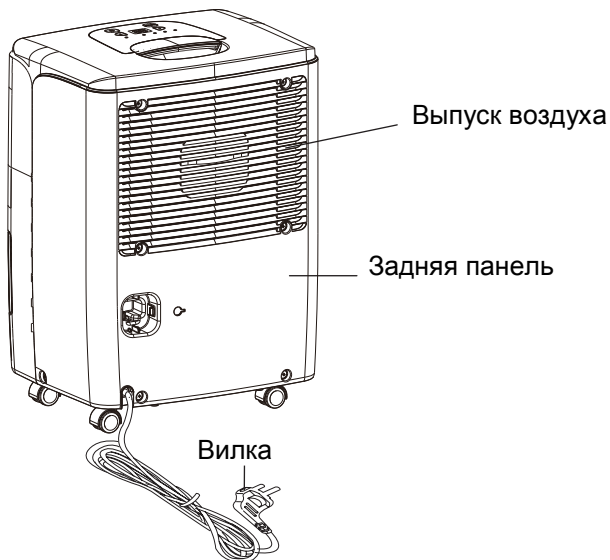

## Проверка перед началом работы

Перед началом работы требуется проверить правильность расположения поплавка.

Ниже указана последовательность проверки:

1. Возьмитесь двумя руками с обеих сторон за емкость для воды и вытяните ее в направлении, указанном стрелками.

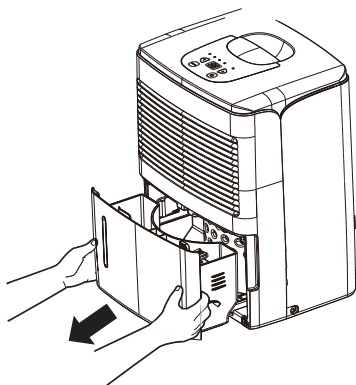

2. Проверьте правильность расположения поплавка в емкости. Он может сместиться вследствие длительной перевозки. Если поплавок установлен неверно, переместите его рукой в нужное положение.

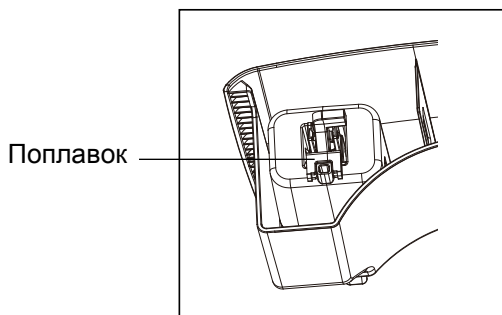

Верное положение

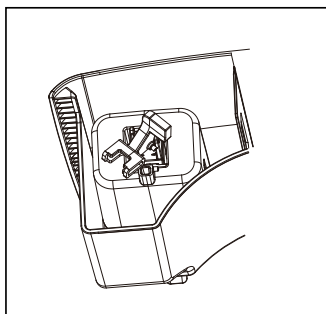

Неверное положение

3. Установите емкость на место (шаг 1).

# Принцип работы

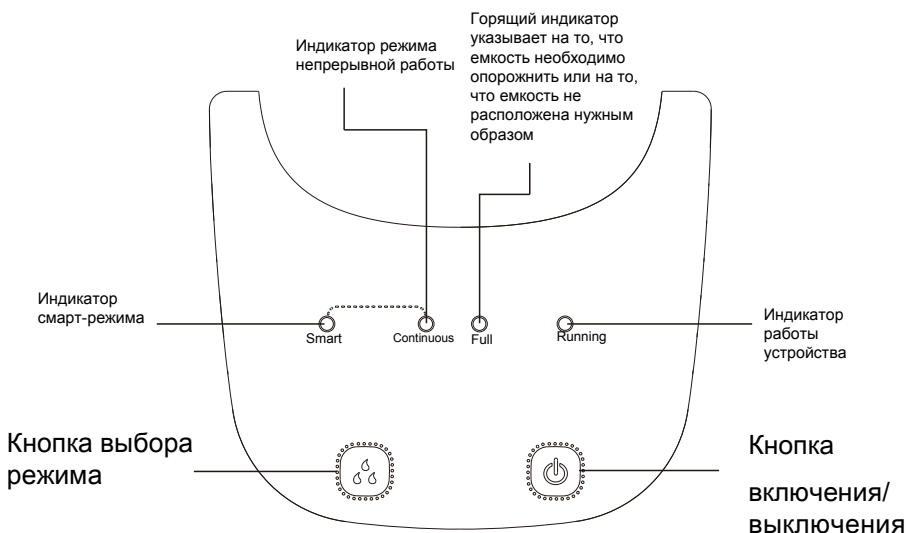

## Примечание:

- Для нормальной работы осушителя требуется, чтобы емкость для воды была установлена надлежащим образом.
- Не вынимайте емкость из работающего устройства.
- В случае необходимости использования сливного шланга для удаления воды установите его в соответствии с инструкциями раздела «Функция слива».
- Каждое нажатие работающей кнопки контрольной панели сопровождается звуковым сигналом.
- Во время включения осушителя загорается индикатор ON (ВКЛ.). В режиме ожидания горит индикатор OFF (ВЫКЛ.).

## Основные функции кнопок

1

Кнопка включения



Нажмите ее для того, чтобы включить/выключить осушитель.

2

Кнопка выбора режима



Используется для выбора между режимами Smart (смарт) или Continuous (непрерывный)

- Если горит индикатор напротив режима Смарт, это означает, что он включен.

Устройство разумным образом отрегулирует удобный для человека уровень влажности в соответствии с текущей температурой.

- Режим Continuous можно выбрать после включения устройства, и оно будет все время находиться в рабочем состоянии.



## Другие функции

### 1. **Сигнал тревоги**

В случае, если емкость заполнена водой или не находится на месте более 3 минут, в течение 10 с будет раздаваться зуммер, напоминающий о том, что необходимо вылить вводу или установить емкость надлежащим образом.

### 2. **Автоматическая остановка**

Если емкость переполнена, не установлена на место или установлена неверно, устройство будет автоматически отключено.

### 3. **Функция запоминания**

В случае отключения электропитания сохраняются все настройки контроля. Поэтому при повторном подключении к сети устройство будет работать с теми же настройками, что и до отключения.

### 4. **Индикатор заполнения емкости**

Указывает на то, что емкость переполнена, удалена или неверно установлена.

## Функция слива

### Вариант 1 Слив вручную

#### Примечание:

- Не вынимайте емкость из работающего или только что выключенного устройства. В противном случае небольшое количество воды может вылиться на пол.
  - Не используйте шланг в том случае, если для сбора воды используется емкость. После подключения шланга вода будет выливаться через него вместо того, чтобы собираться в емкости.
1. Возьмитесь двумя руками с обеих сторон за емкость для воды и вытяните ее в направлении, указанном стрелками. (Внимание: Извлекайте емкость осторожно, если вода может вылиться из нее и попасть на пол.

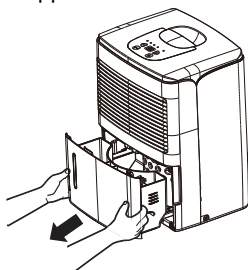

2. Вылейте воду из емкости, взявшись одной рукой за ручку в ее верхней части с одной стороны, а другой - за дно.

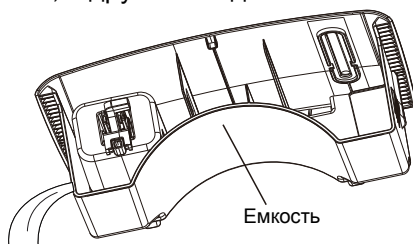

3. Вставьте емкость обратно в соответствии с направлением, показываемым стрелками.

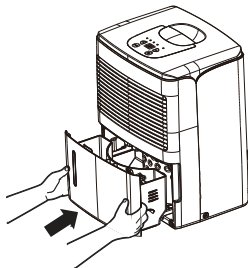

## Вариант 2 Слив через шланг

1. Шланг не входит в комплект, поэтому его необходимо взять заранее. [Размер: Диаметр шланга должен составлять 14 мм]
2. Извлеките емкость из осушителя согласно инструкциям данного руководства.
3. Наденьте сливной шланг на насадку и убедитесь, что он надежно зафиксирован.

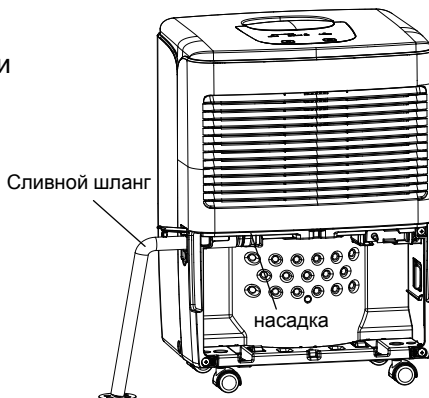

4. Вставьте емкость на место. Убедитесь, что сливной шланг проходит через сливное отверстие емкости и направлен сверху вниз. Вставьте шланг в сливное отверстие в полу, а затем закройте отверстие крышкой. Обратите внимание на то, что шланг не должен быть зажат или изогнут. В противном случае вода не будет сливаться.

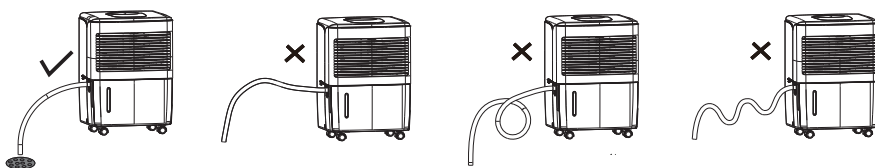

**Примечание:** Если требуется снять шланг, необходимо взять небольшую емкость для сбора воды, стекающей с насадки.

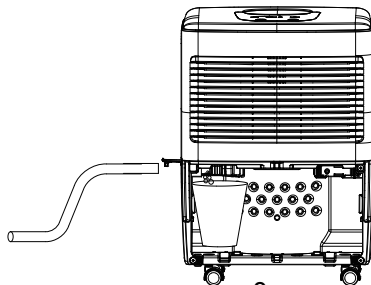

## Осторожно:

- Перед началом очистки осушитель необходимо выключить и отключить от сети. Несоблюдение данного условия может привести к поражению электрическим током.
- Нельзя мыть осушитель водой во избежание удара электрическим током.

Не используйте для очистки летучие жидкости.

Это может испортить внешний вид осушителя.

### 1. Решетка и корпус

Для чистки корпуса:

Если корпус покрыт пылью, удалите ее мягкой тряпкой;

Если корпус сильно загрязнен, используйте для очистки мягкое моющее средство. Для чистки решетки: используйте пылесос или щетку.

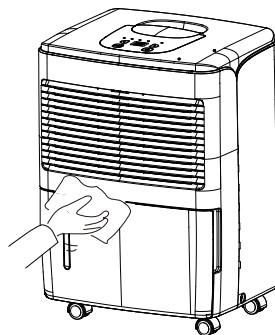

### 2. Воздушный фильтр

Воздушный фильтр необходимо проверять и чистить по крайней мере после каждых 250 часов работы или чаще, если возникает необходимость.

Извлечение: Вынуть емкость. Взяться за край фильтра, потянуть вниз и наружу. Очистка: Промыть фильтр теплой водой с мылом. Вытереть фильтр и дать высохнуть перед установкой на место.

Воздушный фильтр

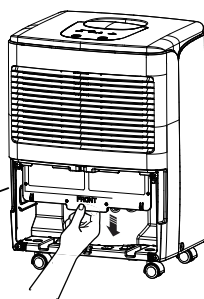

## Осторожно:

- Не включайте осушитель без фильтра. В испаритель может попасть пыль и это может повлиять на его производительность.
- Нельзя сушить фильтр на огне или с помощью фена. Фильтр может поменять форму или загореться.
- Не пользуйтесь пылеуловителем или щеткой для чистки фильтра. Фильтр можно легко повредить.

## Проверка перед началом использования

- Проверьте, не заблокирован ли выход воздуха.
- Убедитесь, что вилка и кабель не повреждены.
- Проверьте, не загрязнен ли воздушный фильтр.

## Обслуживание после завершения использования

- Отключите осушитель от сети.
- Очистите воздушный фильтр и корпус.
- Удалите пыль и загрязнения с осушителя.

## Длительное хранение

Если осушитель не будет использоваться в течение длительного времени, чтобы поддерживать устройство в хорошем состоянии, рекомендуется выполнить следующие действия.

- Убедитесь в том, что в емкости нет воды, а сливной шланг отсоединен.
- Очистите устройство и оберните надежно его, чтобы предотвратить сбор пыли.
- Смотайте кабель в задней части осушителя.

Если сзади имеется застежка, вставьте вилку в застежку (как показано на рис. а). Если застежки нет, смотайте кабель и скрепите зажимом. В этом случае вилку не требуется вставлять в застежку (как показано на рис. б).

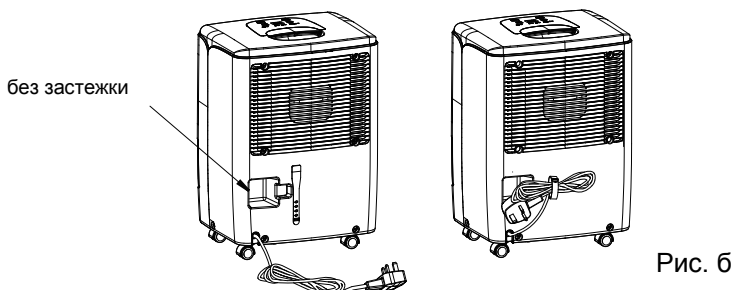
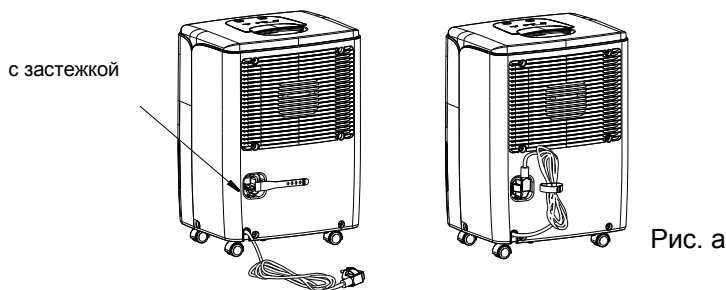

## Устранение неисправностей

- Не все следующие проблемы являются неисправностями.

Проблема	Возможные причины
Осушитель не работает. Невозможно установить контроль.	<ul style="list-style-type: none"> <li>• Устройство работает в помещении с температурой, выше 32°C или ниже 5°C.</li> <li>• Емкость для воды переполнена.</li> </ul>
Во время работы устройства неожиданно возрастает уровень шума.	<ul style="list-style-type: none"> <li>• Уровень шума возрастает, если только что включился компрессор.</li> <li>• Проблемы с электропитанием.</li> <li>• Устройство расположено на неровной поверхности.</li> </ul>
Уровень влажности не падает.	<ul style="list-style-type: none"> <li>• Требуется удалить влагу из большого помещения. Мощность осушителя является недостаточной</li> <li>• В помещении открыты двери.</li> <li>• В помещении находится устройство, создающее пар (испарение).</li> </ul>
Незначительное или полное отсутствие удаления влаги	<ul style="list-style-type: none"> <li>• Температура в помещении слишком низкая.</li> <li>• Неверно установлен уровень влажности.</li> <li>• Если устройство работает в помещении с температурой в пределах 5-15 °C, автоматически начинается разморозка. Компрессор останавливается (вентилятор будет работать на полную мощность). Когда устройство завершит разморозку, оно вернется в нормальный режим работы.</li> </ul>
При первом пуске, выходящий воздух имеет затхлый запах.	<ul style="list-style-type: none"> <li>• Из-за возрастания температуры в теплообменнике воздух в начале эксплуатации может иметь странный запах.</li> </ul>
Устройство шумное.	<ul style="list-style-type: none"> <li>• Шум может возникать во время работы устройства на деревянном полу.</li> </ul>
Булькание	<ul style="list-style-type: none"> <li>• Это нормально. Такой звук издает поток охлаждающей жидкости.</li> </ul>

- Вытекание воды

Проблема	Возможные причины	Способ устранения
Во время пользования шлангом часть воды оказывается в емкости.	<ul style="list-style-type: none"> <li>• Проверьте соединение шланга.</li> </ul>	<ul style="list-style-type: none"> <li>• Надежно закрепите шланг.</li> </ul>
	<ul style="list-style-type: none"> <li>• Сливной шланг не закреплен надлежащим образом</li> </ul>	<ul style="list-style-type: none"> <li>• Удалите загрязнения из сливного шланга.</li> <li>• Снимите шланг и замените его другим. Убедитесь, что шланг надежно закреплен.</li> </ul>

- Осушитель не включается.

<b>Проблема</b>	<b>Возможные</b>	<b>Способ устранения</b>
Индикатор питания не загорается после подключения устройства к сети.	<ul style="list-style-type: none"> <li>• Отсутствует электропитание устройства или вилка не вставлена в розетку надлежащим образом.</li> </ul>	<ul style="list-style-type: none"> <li>• Проверьте, не выключено ли электропитание. Если выключено - дождитесь его восстановления.</li> <li>• Если нет - проверьте, не была ли повреждена цепь или розетка.</li> <li>• Проверьте, надежно ли вилка вставлена в розетку.</li> </ul>
	<ul style="list-style-type: none"> <li>• Сгорел предохранитель.</li> </ul>	<ul style="list-style-type: none"> <li>• Замените предохранитель.</li> </ul>
Горит индикатор заполнения емкости.	<ul style="list-style-type: none"> <li>• Емкость не установлена надлежащим образом.</li> <li>• Емкость переполнена.</li> <li>• Емкость извлекли из осушителя.</li> </ul>	<ul style="list-style-type: none"> <li>• Вылить воду из емкости и вставить ее на место.</li> </ul>

- Осушитель не удаляет влагу, как это предполагалось.

Низкая эффективность удаления влаги	<ul style="list-style-type: none"> <li>• Убедитесь, что рядом с устройством нет никаких преград.</li> </ul>	<ul style="list-style-type: none"> <li>• Убедитесь, что нет занавеса, затвора или мебели, которые блокируют осушитель.</li> </ul>
	<ul style="list-style-type: none"> <li>• Воздушный фильтр забит пылью или засорился.</li> </ul>	<ul style="list-style-type: none"> <li>• Прочистить фильтр.</li> </ul>
	<ul style="list-style-type: none"> <li>• Двери и окна оставлены открытыми.</li> </ul>	<ul style="list-style-type: none"> <li>• Убедитесь, что все двери, окна и прочие внешние отверстия закрыты.</li> </ul>
	<ul style="list-style-type: none"> <li>• Температура в помещении слишком низкая.</li> </ul>	<ul style="list-style-type: none"> <li>• Для удаления влаги больше подходит теплое помещение. Снижение температуры уменьшает эффективность работы устройства. Данное устройство должно работать при температуре выше 5°C.</li> </ul>

**Разработано Cooper&Hunter International Corporation,  
[www.cooperandhunter.com](http://www.cooperandhunter.com)**

Эл. почта: [info@cooperandhunter.com](mailto:info@cooperandhunter.com)



66160000294