

MODELE MODEL MODELL	POIDS A VIDE KG WEIGHT EMPTY KG LEERGEWICHT KG	POIDS EN SEVICE KG WEIGHT OPERATOR KG BETRIEBSGEWICHT KG	G1	G2	G3
900	1190	1265	800	450	740
800	1150	1225	800	450	740
700	1145	1220	800	450	740

**F**

- 1 - Entrée eau de refroid. cond. Ø 3"
- 2 - Sortie eau de refroid. cond. Ø 3"
- 3 - Entrée eau glacée bride PN 16 DN 100
- 4 - Sortie eau glacée bride PN 16 DN 100
- X: Dégagement minimum pour enlever les échangeurs ( à droite ou à gauche )
- Prévoir un dégagement de 1m autour de l'unité pour l'entretien
- Le branchement électrique "E" s'effectue à droite de l'armoire électrique
- Option caisson phonique isolant  
Poids supplémentaire : 43 Kg
- Option 8 plots antivibratils 150x50
- Axe de gravité

**GB**





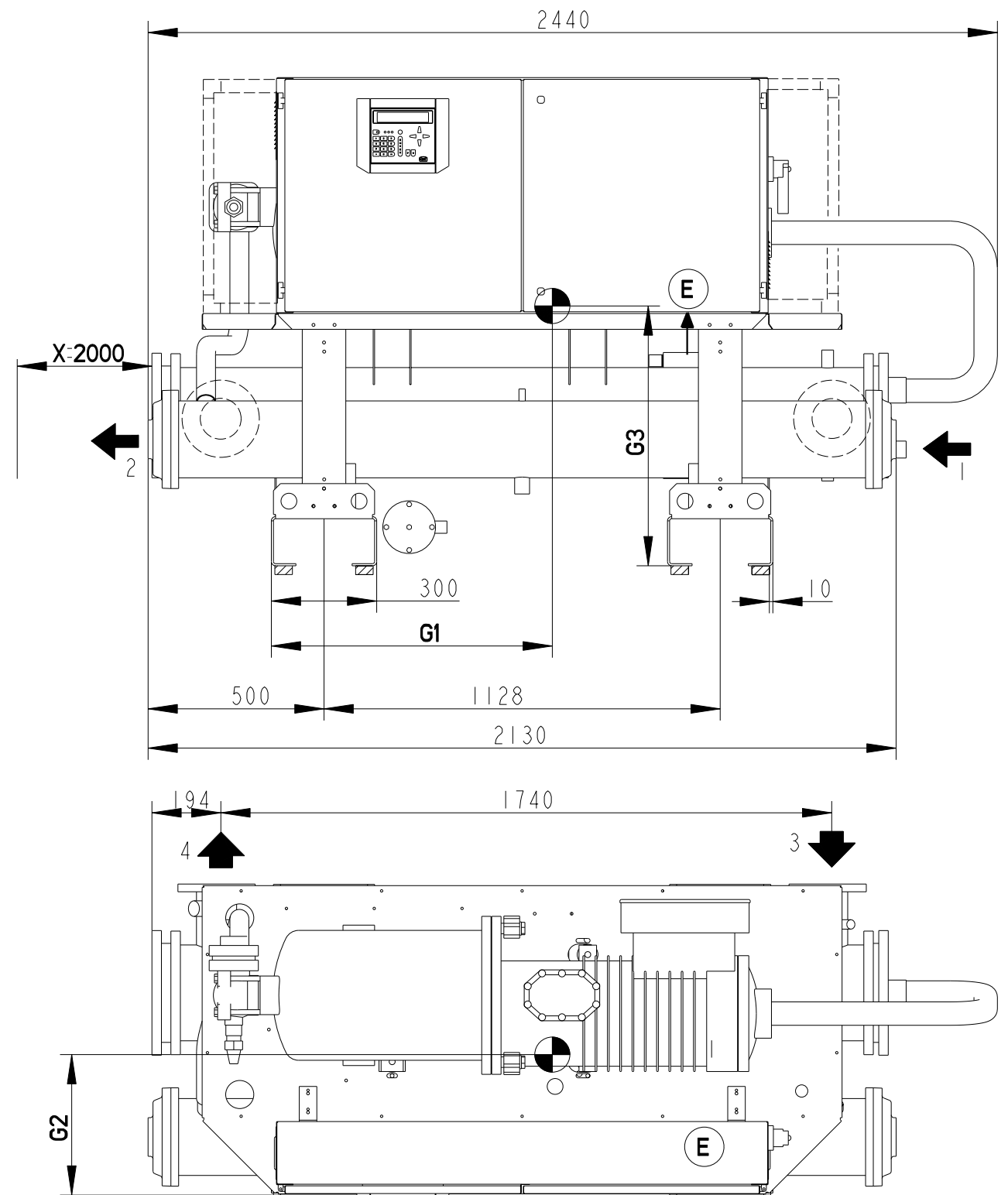
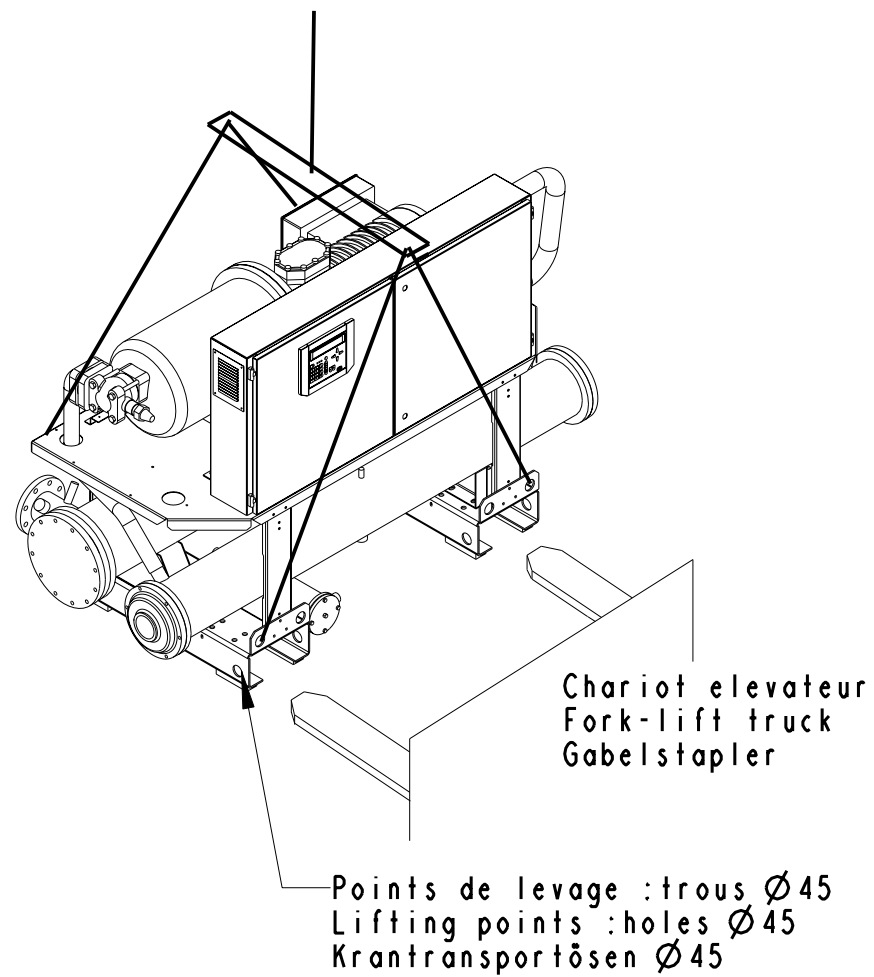
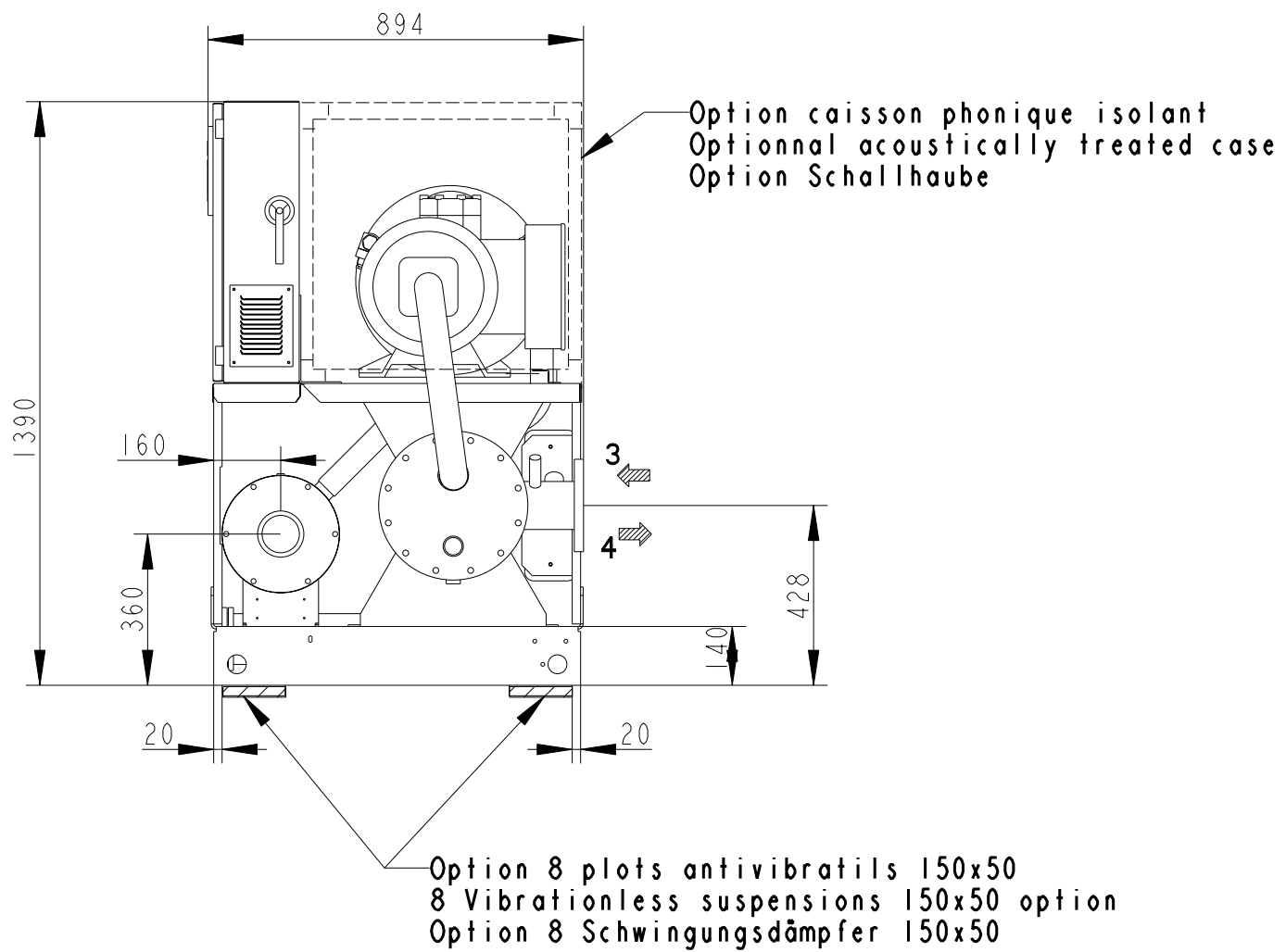

- 1 - Condenseur cooling water inlet Ø 3"
- 2 - Condenseur cooling water outlet Ø 3"
- 3 - Chilled water inlet flange PN 16 DN 100
- 4 - Chilled water outlet flange PN 16 DN 100
- X: Minimum clearance space for removal of exchanger ( to right or left )
- Allow 1m of clearance around the unit for the maintenance
- Electric connections "E" to be made on the right of electric panel
- Optionnal acoustically treated case  
Additional weight 43 Kg
- 8 Vibrationless suspensions 150x50 option
- Axis of gravity

**D**

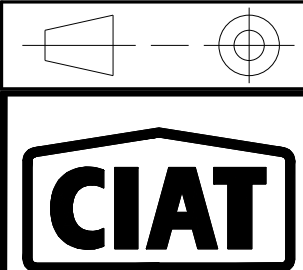
- 1 - Kühlwassereintritt Verflüssiger Ø 3"
- 2 - Kühlwasseraustritt Verflüssiger Ø 3"
- 3 - Kaltwassereintritt Flansch PN 16 DN 100
- 4 - Kaltwasseraustritt Flansch PN 16 DN 100
- X: Mini. Abstand um die Wärmetauscher zu entfernen ( links oder rechts )
- 1 m Serviceraum rund die Maschine vorsehen
- Der elektrische Anschluß "E" wird unter der rechten Seite des Schaltschranks ausgeführt
- Option Schallhaube  
zusätzliches Gewicht 43 Kg
- Option 8 Schwingungsdämpfer 150x50
- Schwerpunkt

H.D	33	21.12.99	TRADUCTION 3 LANGUES - AJOUT FOLIO	
MODIFIE PAR	IND	N.ETUDE	DATE	MODIFICATION
		APPAREIL OU UNITE LW 700 - 800 - 900		MATIERE : EP : .
DESIGNATION ENCOMBREMENT - DIMENSIONS - ABMESSUNGEN		ECHELLE .		TRAITEMENT .
NUMERO DE COMMANDE :		NOTE D'ETUDE :		FOLIO 1/2
VERIFIE PAR :		DATE :		REMPLACE PAR :
DESSIN PAR : JP		DATE : 22.10.97		REMPLACE :
COMPAGNIE INDUSTRIELLE D'APPLICATIONS THERMIQUES		FORMAT <b>A3</b>		NUMERO DE PLAN <b>3986006</b>
				INDICE <b>33</b>



H.D	33	21.12.99	TRADUCTION 3 LANGUES - AJOUT FOLIO
MODIFIE PAR	IND	N. ETUDE	DATE
		APPAREIL OU UNITE LW 700 - 800 - 900	MATIERE : EP : .
		DESIGNATION ENCOMBREMENT - DIMENSIONS - ABMESSUNGEN	ECHELLE TRAITEMENT
		NUMERO DE COMMANDE : .	FOLIO 2/2 REPLACE PAR :
		NOTE D'ETUDE : .	REPLACE :
		VERIFIE PAR : .	FORMAT A3
		DESSIN PAR : JP	NUMERO DE PLAN 3986006
		DATE : 27.10.97	INDICE 33

MODELE MODEL MODELL	POIDS A VIDE KG WEIGHT EMPTY KG LEERGEWICHT KG	POIDS EN SERVICE KG WEIGHT OPERATOR KG BETREIBSGEWICHT KG	G1	G2	G3
1200	1380	1470	1140	450	2000
1000	1360	1450	1140	450	2000

**F**



- 1 - Entrée eau de refroid. cond. Ø G3"
- 2 - Sortie eau de refroid. cond. Ø G3"
- 3 - Entrée eau glacée bride PN 16 DN 100
- 4 - Sortie eau glacée bride PN 16 DN 100
- X: Dégagement minimum pour enlever les échangeurs ( à droite ou à gauche )
- Prévoir un dégagement de 1m autour de l'unité pour l'entretien
- Le branchement électrique "E" s'effectue à droite de l'armoire électrique
- Option caisson phonique isolant  
Poids supplémentaire : 83 Kg
- Option 8 plots antivibratils 300x50
- Axe de gravité 

**GB**

- 1 - Condenseur cooling water inlet Ø G3"
- 2 - Condenseur cooling water outlet Ø G3"
- 3 - Chilled water inlet flange PN 16 DN 100
- 4 - Chilled water outlet flange PN 16 DN 100
- X: Minimum clearance space for removal of exchanger ( to right or left )
- Allow 1m of clearance around the unit for the maintenance
- Electric connections "E" to be made on the right of electric panel
- Optionnal acoustically treated case  
Additional weight 83 Kg
- 8 Vibrationless suspensions 300x50 option
- Axis of gravity 

**D**

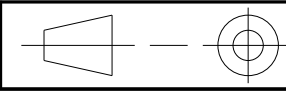
- 1 - Kühlwassereintritt Verflüssiger Ø G3"
- 2 - Kühlwasseraustritt Verflüssiger Ø G3"
- 3 - Kaltwassereintritt Flansch PN 16 DN 100
- 4 - Kaltwasseraustritt Flansch PN 16 DN 100
- X: Mini. Abstand um die Wärmetauscher zu entfernen ( links oder rechts )
- 1 m Serviceraum rund die Maschine vorsehen
- Der elektrische Anschluß "E" wird unter der rechten Seite des Schaltschranks ausgeführt
- Option Schallhaube  
zusätzliches Gewicht 83 Kg
- Option 8 Schwingungsdämpfer 300x50
- Schwerpunkt 

H.D	32		20.12.99	TRADUCTION 3 LANGUES - AJOUT FOLIO	
MODIFIE PAR	IND	N. ETUDE	DATE	MODIFICATION	
		APPAREIL OU UNITE LW 1000-1200			MATIERE : EP : .
		DESIGNATION ENCOMBREMENT - DIMENSIONS - ABMESSUNGEN			ECHELLE .
		NUMERO DE COMMANDE : .			FOLIO 1/2
		NOTE D'ETUDE :	DATE :	FORMAT <b>A3</b>	
		VERIFIE PAR :	DATE :	NUMERO DE PLAN 3986015	
		DESSIN PAR : JP	DATE : 11-Dec-97	INDICE 32	

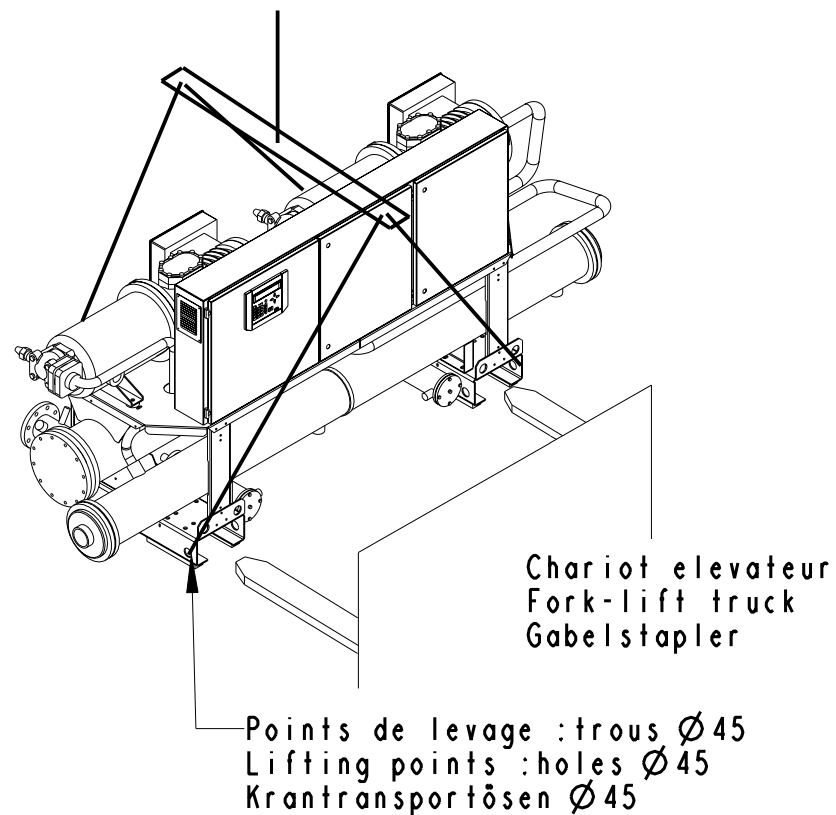
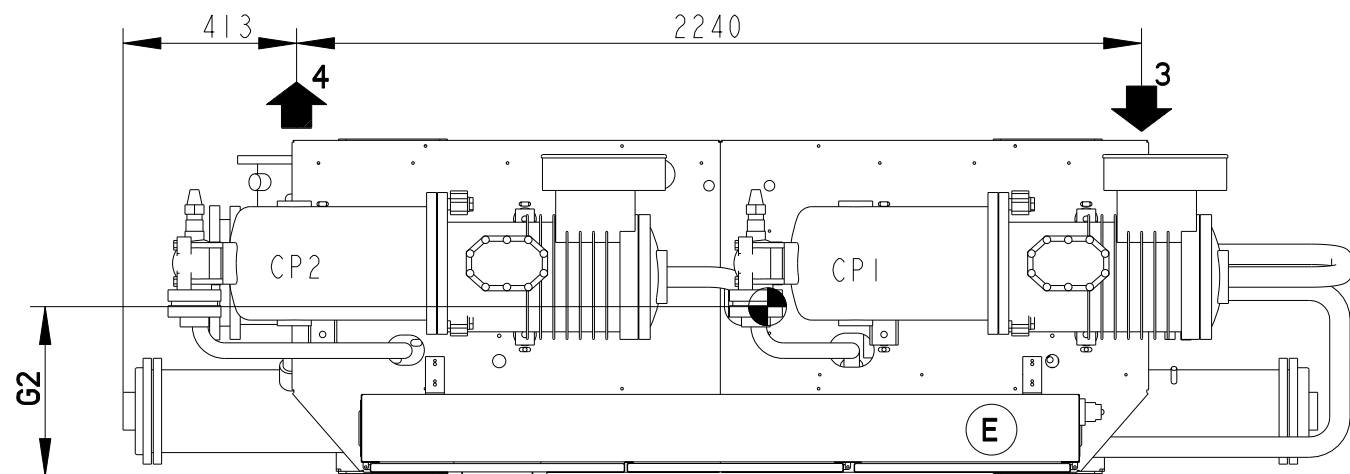
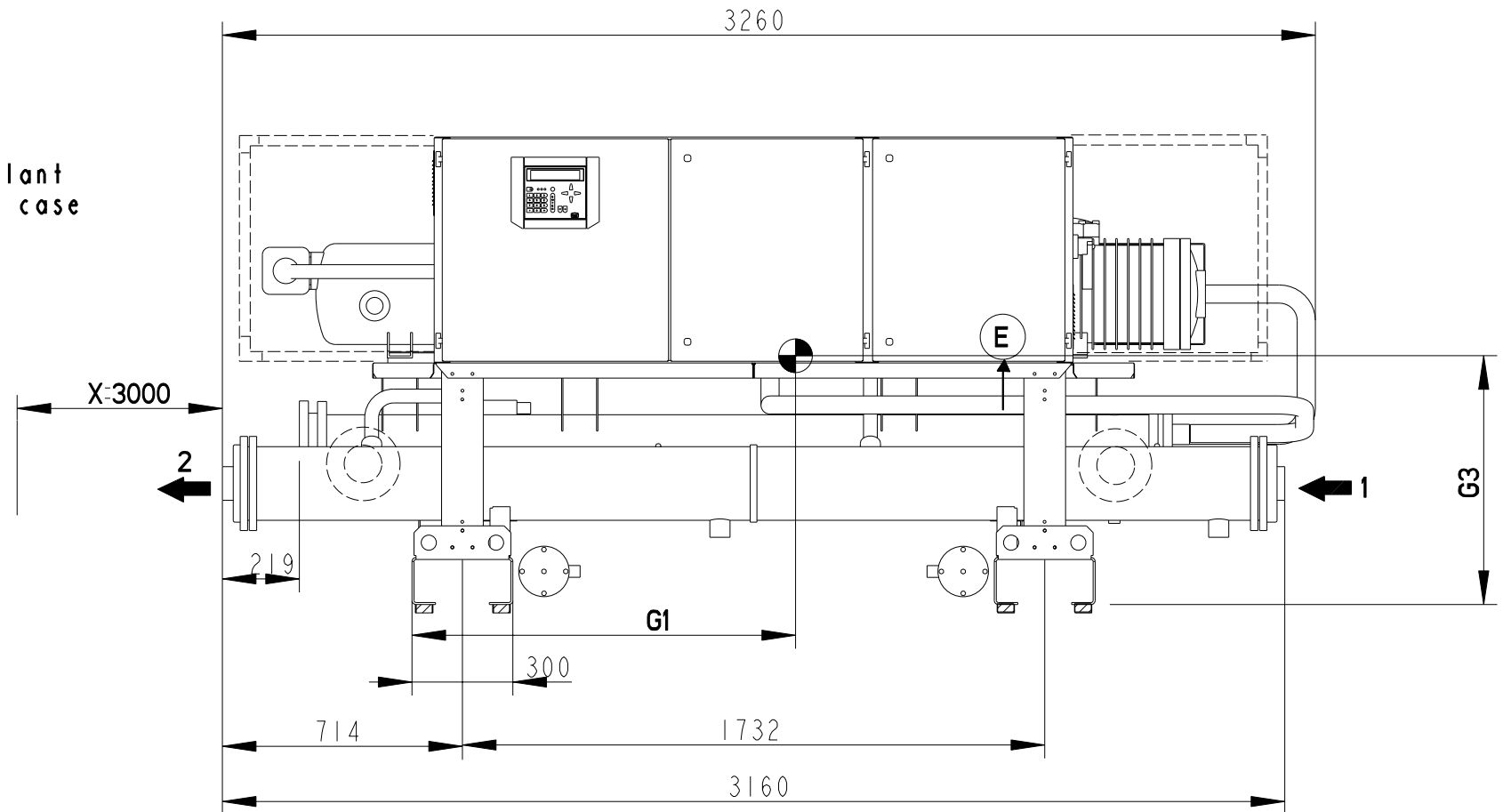
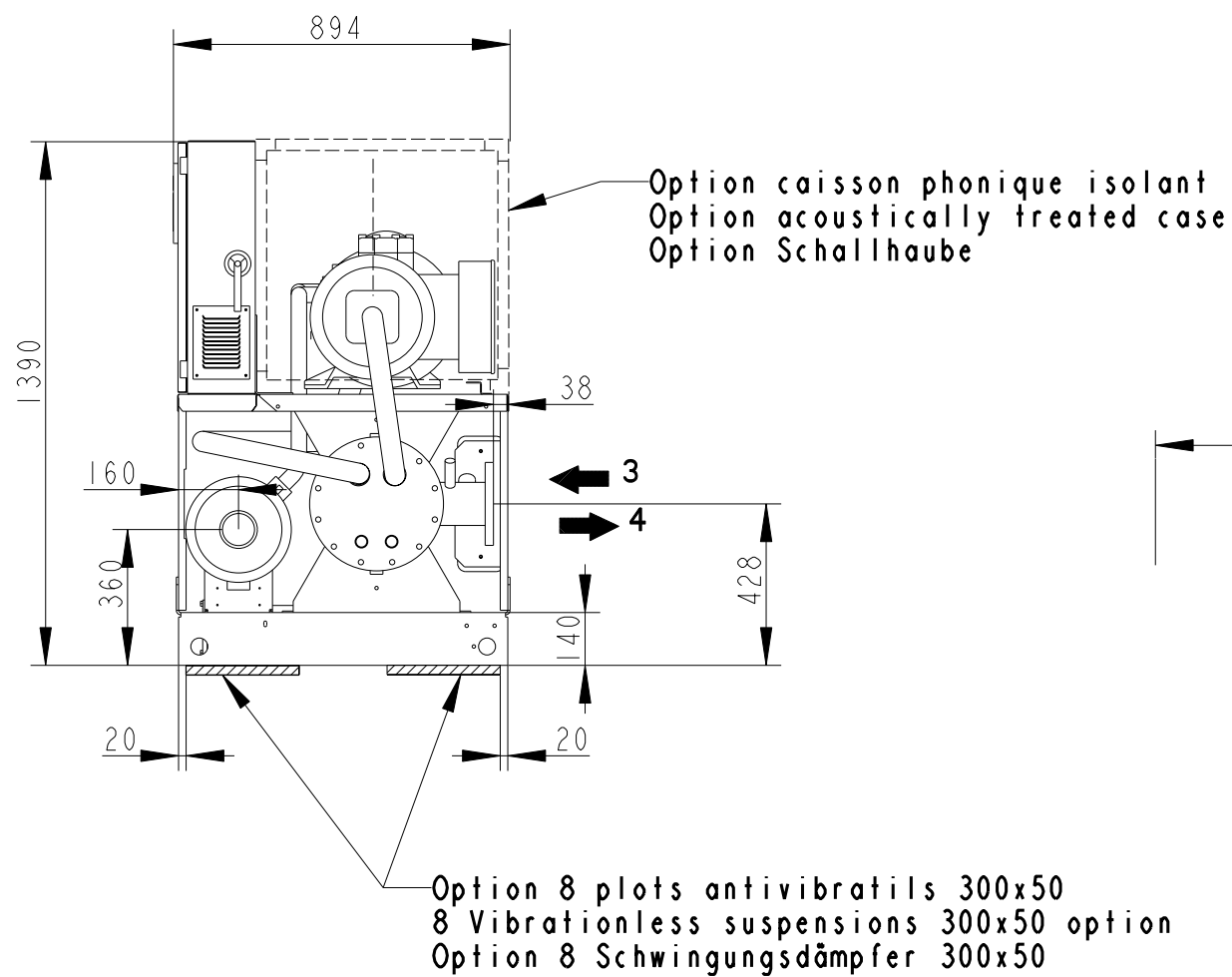

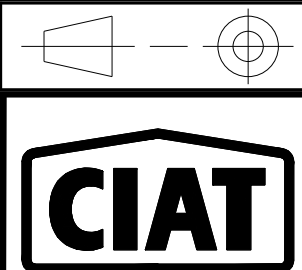
H.D	32		20.12.99	TRADUCTION 3 LANGUES - AJOUT FOLIO
MODIFIE PAR	IND	N. ETUDE	DATE	MODIFICATION
		APPAREIL OU UNITE LW 1000 - 1200		MATIERE : EP : .
DESIGNATION ENCOMBREMENT - DIMENSIONS - ABMESSUNGEN		NUMERO DE COMMANDE :		ECHELLE FOLIO 2/2
NOTE D'ETUDE :		DATE :		TRAITEMENT MASSE :
VERIFIE PAR :		DATE :		REMPLACE PAR :
DESSIN PAR : JP		DATE : 11.12.97		REMPLACE :
COMPAGNIE INDUSTRIELLE D'APPLICATIONS THERMIQUES		A3		NUMERO DE PLAN 3986015
				INDICE 32

MODELE MODEL MODELL	POIDS A VIDE KG WEIGHT EMPTY KG LEERGEWICHT KG	POIDS EN SERVICE KG WEIGHT OPERATOR KG BETREIBSGEWICHT KG	A	B	Y	Z	L	G1	G2	G3
1800	1960	2128	PN16 DN100	125	0	387	2720	1000	450	740
1600	1835	2030	G3"	125	0	360	2720	1000	450	740
1400	1600	1710	G3"	100	40	360	2740	1000	450	740

**F**



- 1 - Entrée eau de refroid. cond. ØA
- 2 - Sortie eau de refroid. cond. ØA
- 3 - Entrée eau glacée bride PN 16 DN B
- 4 - Sortie eau glacée bride PN 16 DN B
- X: Dégagement minimum pour enlever les échangeurs ( à droite ou à gauche )
- Prévoir un dégagement de 1m autour de l'unité pour l'entretien
- Le branchement électrique "E" s'effectue à droite de l'armoire électrique
- Option caisson phonique isolant  
Poids supplémentaire : 95 Kg
- Option 8 plots antivibratils 300x50
- Axe de gravité ⊕

**GB**

- 1 - Condensor cooling water inlet Ø A
- 2 - Condensor cooling water outlet Ø A
- 3 - Chilled water inlet flange PN 16 DN B
- 4 - Chilled water outlet flange PN 16 DN B
- X: Minimum clearance space for removal of exchanger ( to right or left )
- Allow 1m of clearance around the unit for the maintenance
- Electric connections "E" to be made on the right of electric panel
- Optionnal acoustically treated case  
Additional weight 95 Kg
- 8 Vibrationless suspensions 300x50 option
- Axis of gravity ⊕

**D**

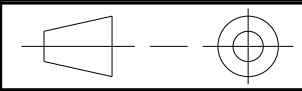
- 1 - Kühlwassereintritt Verflüssiger Ø A
- 2 - Kühlwasseraustritt Verflüssiger ØA
- 3 - Kaltwassereintritt Flansch PN 16 DN B
- 4 - Kaltwasseraustritt Flansch PN 16 DN B
- X: Mini. Abstand um die Wärmetauscher zu entfernen ( links oder rechts )
- 1 m Serviceräum rund die Maschine vorsehen
- Der elektrische Anschluß "E" wird unter der rechten Seite des Schaltschranks ausgeführt
- Option Schallhaube  
zusätzliches Gewicht 95 Kg
- Option 8 Schwingungsdämpfer 300x50
- Schwerpunkt ⊕

H.D	33	.	16.12.99	TRADUCTION 3 LANGUES - AJOUT FOLIO
MODIFIE PAR	IND	N. ETUDE	DATE	MODIFICATION
		APPAREIL OU UNITE LW 1400 - 1600 - 1800		MATIERE : EP : .
		DESIGNATION ENCOMBREMENT - DIMENSIONS - ABMESSUNGEN		ECHELLE .
		NUMERO DE COMMANDE : NOTE D'ETUDE : DATE: VERIFIE PAR : DATE: DESSIN PAR : JP DATE: 11.12.97		FOLIO 1/2 REMPLACE PAR : REMPLACE :
COMPAGNIE INDUSTRIELLE D'APPLICATIONS THERMIQUES		FORMAT <b>A3</b>		NUMERO DE PLAN 3986012 INDICE 33

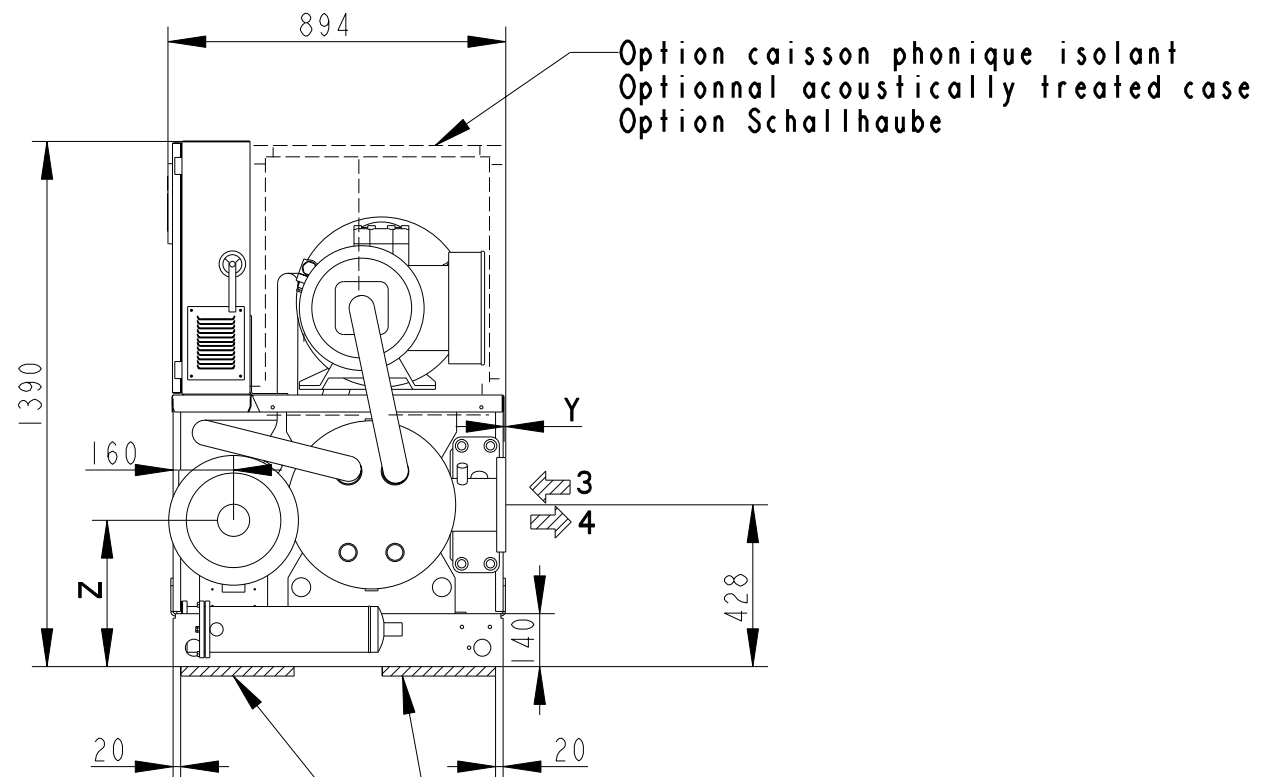

Option 8 plots antivibratils 300x50  
8 Vibrationless suspensions 300x50 option  
Option 8 Schwingungsdämpfer 300x50

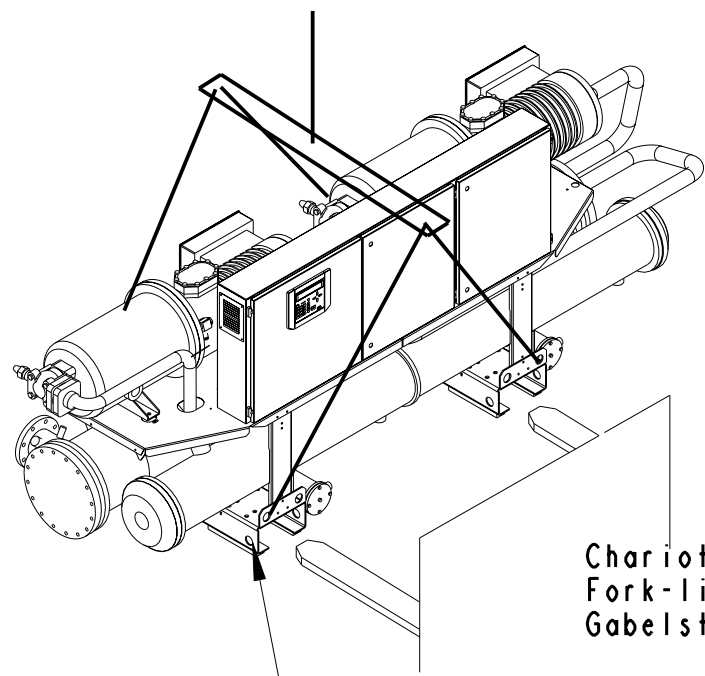

Chariot elevateur  
Fork-lift truck  
Gabelstapler

Points de levage : trous  $\varnothing 45$   
Lifting points : holes  $\varnothing 45$   
Krantransportösen  $\varnothing 45$

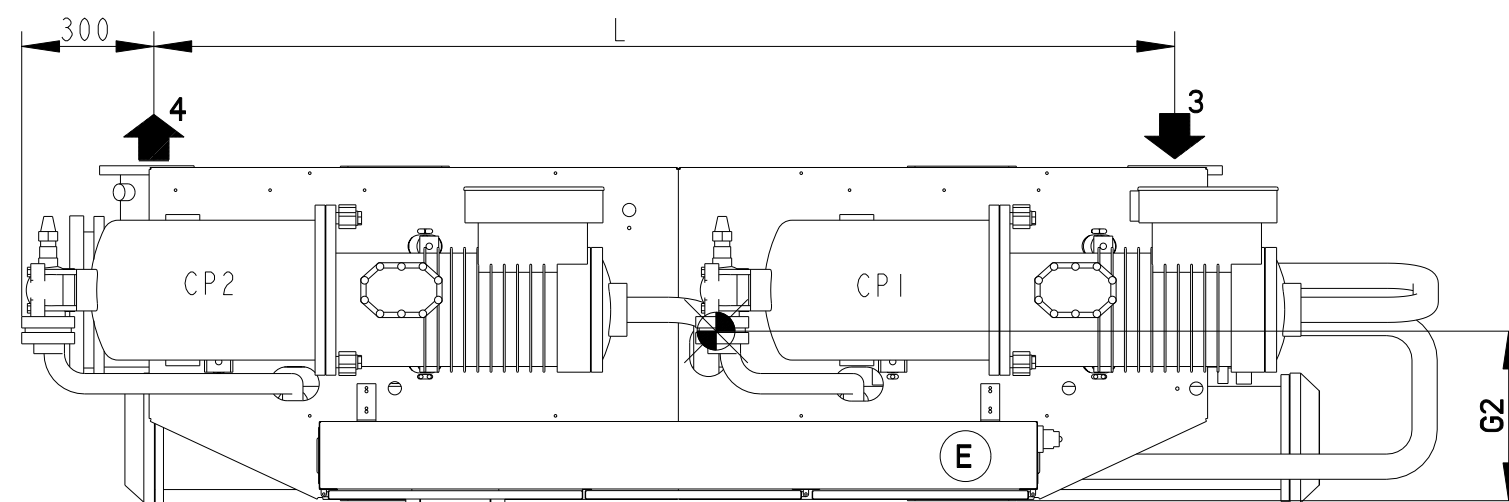
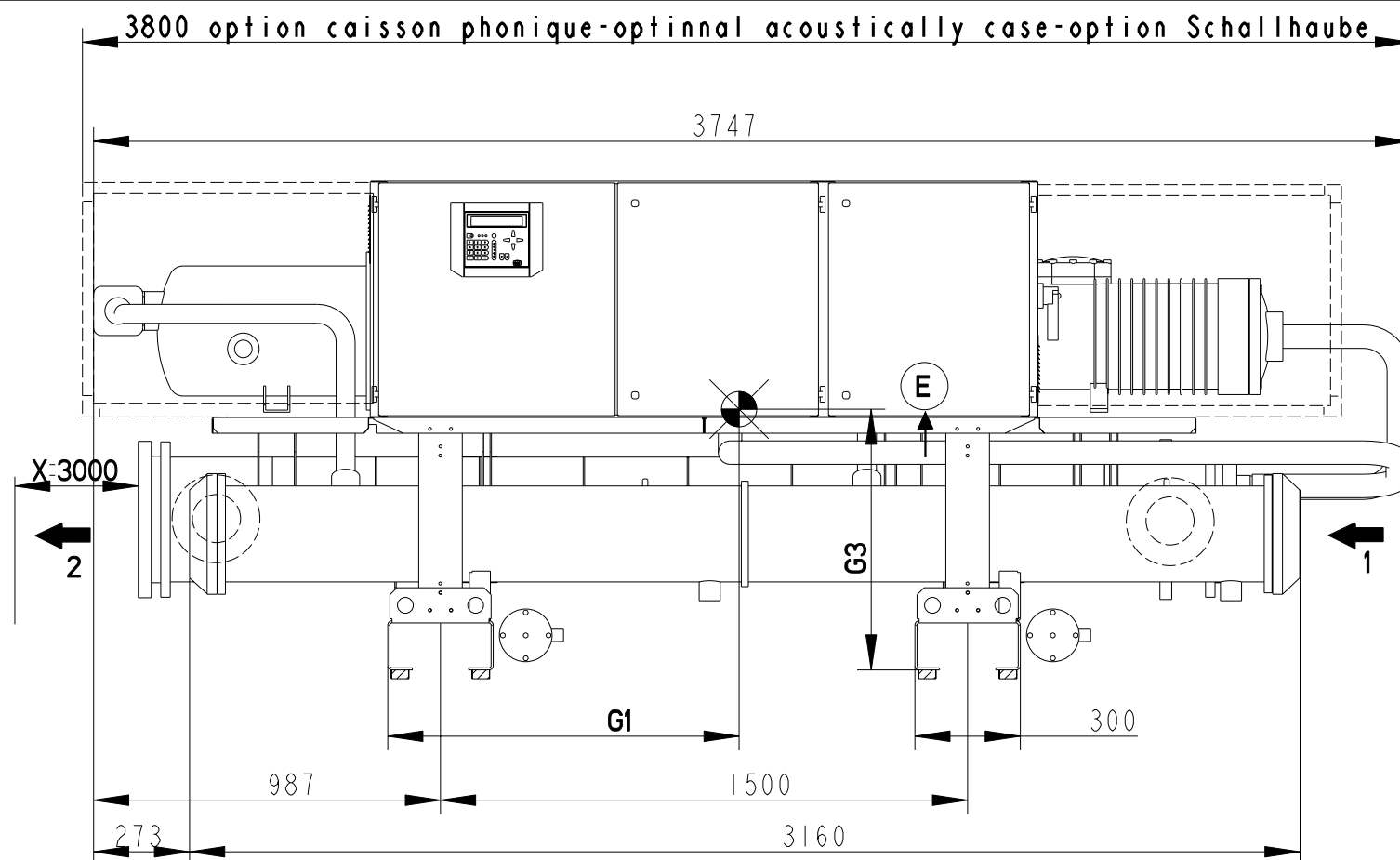

H.D	33	16.12.99	TRADUCTION 3 LANGUES - AJOUT FOLIO
MODIFIE PAR	IND	N. ETUDE	DATE
		APPAREIL OU UNITE	MATIERE :
		LW 1400 - 1600 - 1800	EP : .
		DESIGNATION	ECHELLE
		ENCONBREMENT - DIMENSIONS - ABMESSUNGEN	TRAITEMENT
		NUMERO DE COMMANDE :	MASSE :
		NOTE D'ETUDE : DATE :	REPLACE PAR :
		VERIFIE PAR : DATE :	REPLACE :
		DESSIN PAR : JP DATE : 11.12.97	FORMAT
			A3
			NUMERO DE PLAN
			3986012
			INDICE
			33