



Центробежные насосы
с открытым рабочим колесом

calpeda®



Конструкционные материалы

Составная часть	С	В-С
Корпус насоса	Чугун GJL 200 EN 1561	Бронза G-Cu Sn 10 EN 1982
Соединит. часть	Чугун GJL 200 EN 1561	Бронза G-Cu Sn 10 EN 1982
Рабочее колесо	Латунь P- Cu Zn 40 Pb 2 UNI 5705	
Вал	Хромоникелевая сталь 1.4104 EN 10088 (AISI 430)	Хромоникелевомолибденовая сталь 1.4401 EN 10088 (AISI 316)
	Хромовая сталь 1.4305 EN 10088 (AISI 303) для мод. С 41	
Мех. уплотнение	Уголь – керамика – NBR	

Конструкция

Моноблочные центробежные насосы с открытым рабочим колесом. В типе С16/1 рабочее колесо отодвинуто назад (вихревого типа).
С: Версия с корпусом насоса и соединительной частью из чугуна.
В-С: Версия с корпусом насоса и соединительной частью из бронзы.
Бронзовые насосы поставляются полностью окрашенными.

Применение

для жидкостей со средним содержанием примесей и эмульсий для промышленности и сельского хозяйства

Эксплуатационные ограничения

Температура жидкости от -10°C до $+90^{\circ}\text{C}$.
Температура окружающего воздуха не более 40°C .
Манометрическая высота всасывания не более 8 м.
Максимально допустимое конечное давление в корпусе насоса: 6 бар.
Максимально допустимый диаметр твердых частиц: 4 мм.
Непрерывный режим эксплуатации.

Электродвигатель

Индукционный 2-полюсный двигатель, 50 Гц, 2900 об./мин.
С: трехфазный – 230/400 В ($\pm 10\%$)
СМ: монофазный 230 В ($\pm 10\%$) с термозащитным устройством
Конденсатор встроен в зажимную коробку.

Изоляция класса "F".

Защитное устройство IP 54.

Класс энергосбережения IE2 для трехфазных двигателей мощностью от 0,75 кВт.

Конструкция в соответствии со стандартом EN 60034-1; EN 60034-30. EN 60335-1, EN 60335-2-41.

Специальные исполнения под заказ

другие напряжения
частота 60 Гц (см. каталог для частоты 60 Гц)
с защитным устройством IP 55
специальные мех. уплотнения
для среды с более высокой или более низкой температурой

18

Область применения $n \approx 2900$ об./мин.

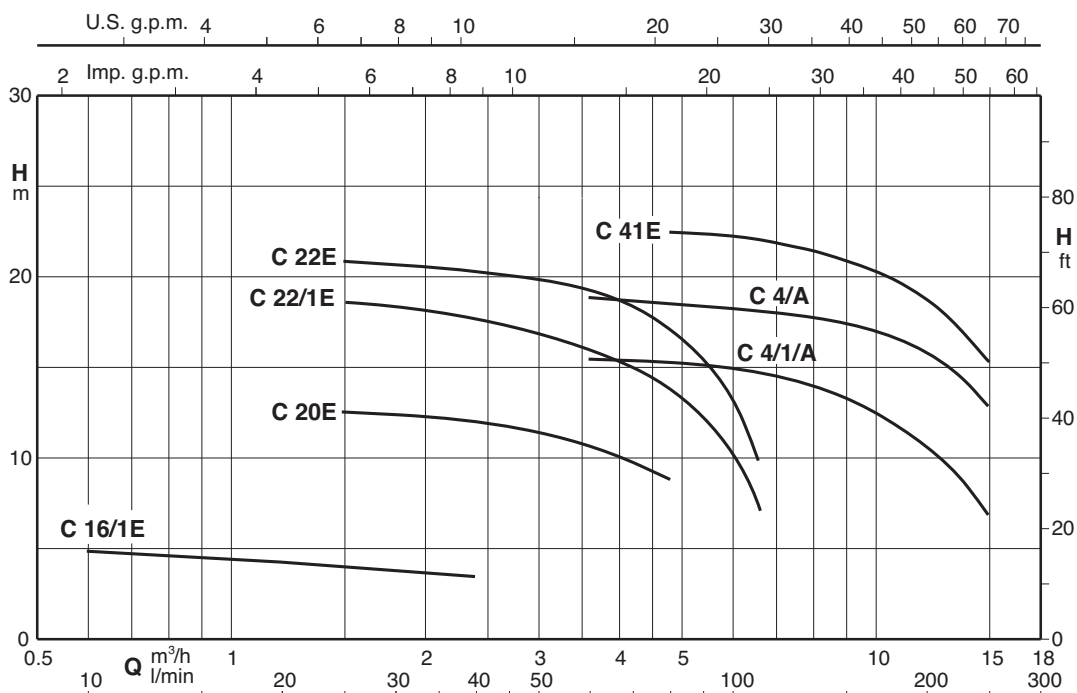



Тех. характеристики $n \approx 2900$ об./мин.

3 ~	230V 400V		1 ~	230V P ₁		P ₂		Q m ³ /h l/min																			
	A	A		A	kW	kW	HP		0,6	0,9	1,2	1,5	1,8	2,4	3	3,6	4,8	6	6,6	8,4	9,6	10,8	12	13,2	15		
C 16/1E В-С 16/1E	1,7	1	CM 16/1E В-СМ 16/1E	1,2	0,16	0,15	0,2	H m	5	4,7	4,4	4,2	4	3,6													
C 20E В-С 20/A	1,9 2,3	1,1 1,3	CM 20E В-СМ 20/A	2,5 2,8	0,4	0,37	0,5					12,3	12,2	12	11,5	10,8	9										
C 22/1E В-С 22/1/A	2,4 2,3	1,4 1,3	CM 22/1E В-СМ 22/1/A	3 3,6	0,8	0,45	0,6						18	18	17,5	17	16	14	10	7,5							
C 22E В-С 22/A	3	1,7	CM 22E В-СМ 22/A	3,5 4,5	0,9	0,55	0,75							20,5	20	20	19	18,5	16,5	14	12						
C 4/1/A	3	1,7	CM 4/1/A	4,5	0,91	0,55	0,75											15,6	15,4	15,2	15	14	13,1	12	10,8	9,5	7
C 4/A В-С 4/1E	3,7 4	2,2 2,3	CM 4/A В-СМ 4/1E	5,7 5,8	1,2	0,75	1											19	18,8	18,5	18,3	17,7	17,4	16,8	16	15	13
C 41E В-С 41E	5	2,9	CM 41E В-СМ 41E	7,4	1,6	1,1	1,5												22,4	22,3	22,2	21,5	21	20,5	19,5	18	15,5

P₁ Максимальная потребляемая мощность. В-С, В-СМ = Исполнение из бронзы ρ = Плотность 1000 kg/m³ Допуски согласно стандарта ISO 9906, приложение "А".
P₂ Номинальная мощность двигателя. H Общая высота напора в м υ = кинематическая вязкость max 20 mm²/sec

Размеры и вес

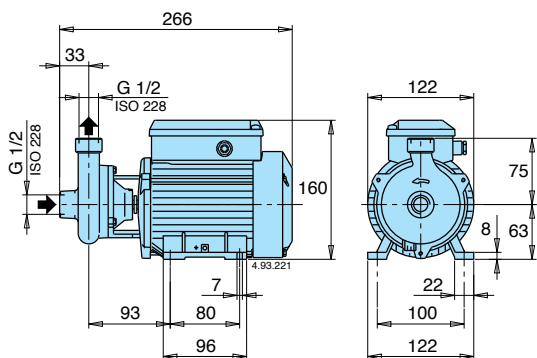

ТИП	kg
C 16/1E	5,2
CM 16/1E	5,2

ТИП	kg
В-С 16/1E	5,6
В-СМ 16/1E	5,6

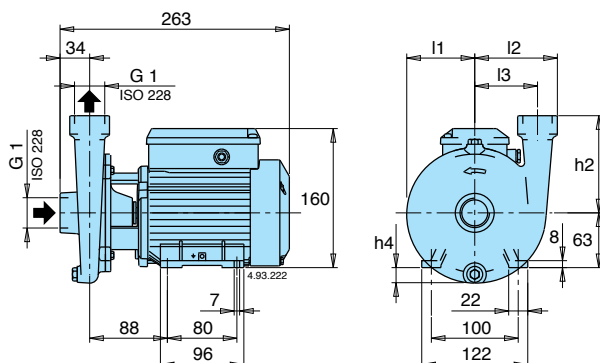

ТИП	MM					kg	
	h2	h4	l1	l2	l3	C	CM
C 20E	90	5	67	82	60	6,8	6,8
C 22/1E - C 22E	110	17	77	94	71	8 - 8,3	8 - 8,3

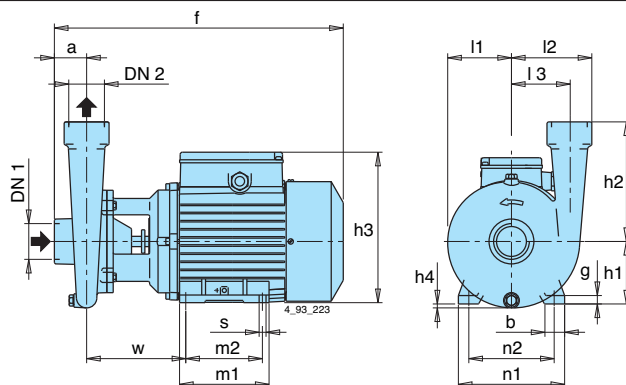

ТИП	DN ₁	DN ₂	MM																	kg			
			a	f	h1	h2	h3	h4	m1	m2	n1	n2	b	s	l1	l2	l3	w	g	C	CM	В-С	В-СМ
- В-С 20/A	G 1	G 1	35	303	71	90	182	-	106	90	134	112	22	7	70	84	60	105	10	-	-	9,1	9,1
- В-С 22/1/A - В-С 22/A	G 1	G 1	35	303	71	110	182	9	106	90	134	112	22	7	81	93	71	106	10	-	-	9,3 9,6	10,3 10,6
C 4/1/A C 4/A	G 1/2	G 1/2	43	304	71	160	182	18	106	90	134	112	22	7	85	108	78	100	10	10,8 11,8	11,8 12,8	-	-
- В-С 41/1E C 41E - В-С 41E	G 1/2	G 1/2	43	380	80	160	208	9	125	100	155	125	30	9,5	85	108	78	132	10	-	-	16,3 18,5	17,9 20,1



Характеристические кривые $n \approx 2900$ об./мин.

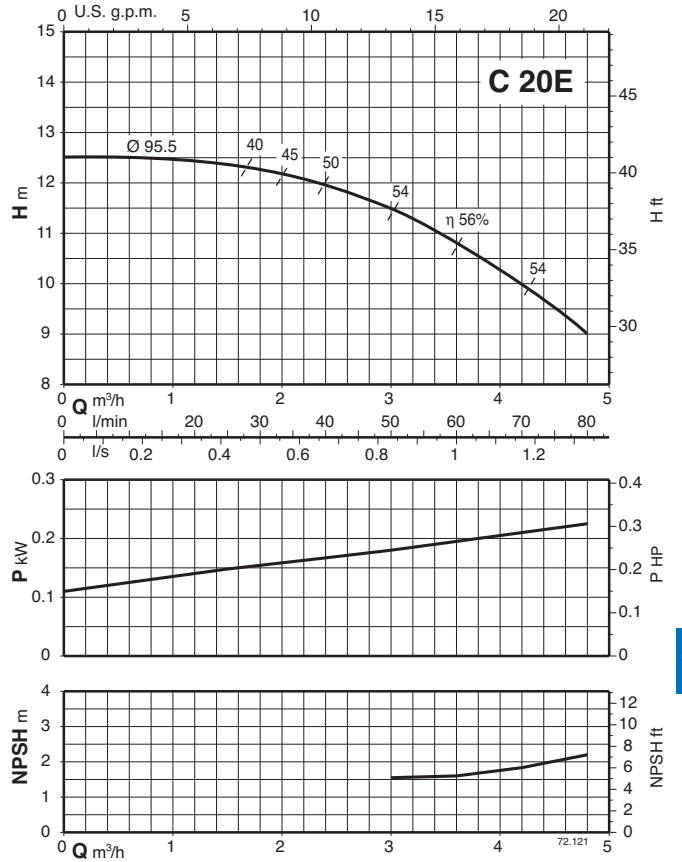
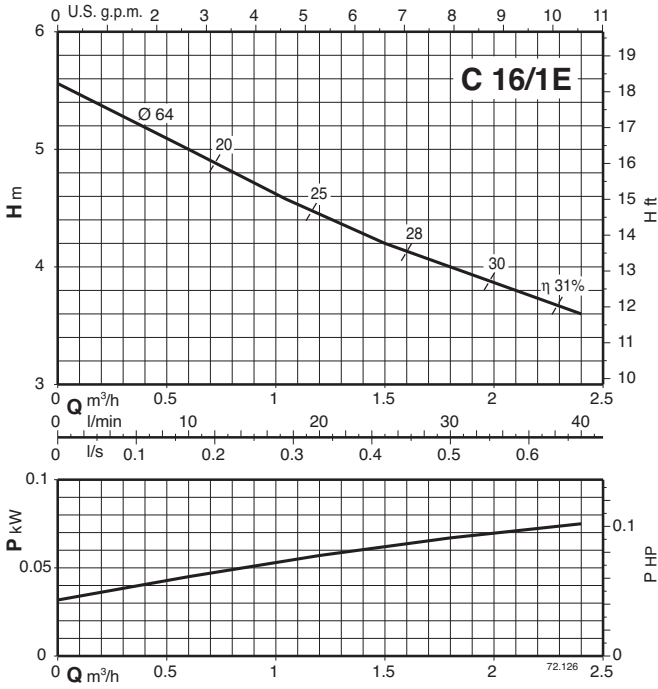

18

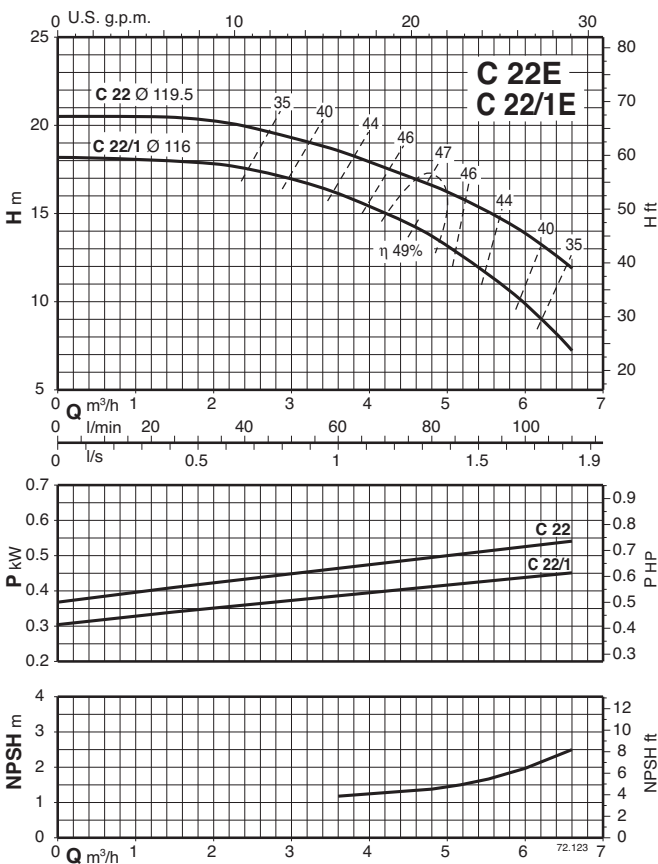



Характеристические кривые $n \approx 2900$ об./мин.

