



ООО «БОЛОГОВСКИЙ АРМАТУРНЫЙ ЗАВОД»
171081, Россия, Тверская обл., г. Бологое, ул. Горская, 88,
Здание бытового корпуса, помещение 1

КРАН-ФИЛЬТРЫ
шаровые муфтовые латунные

по ТУ 28.14.13-008-28220329-2019

ПАСПОРТ

КФ 124.00.00 ПС



1. НАЗНАЧЕНИЕ ИЗДЕЛИЯ

1.1. Кран-фильтры шаровые муфтовые латунные предназначены для применения в качестве запорного устройства в составе водопроводов хозяйственно-питьевого назначения и технологических трубопроводов, а также для предварительной очистки холодной и горячей воды

Декларация о соответствии ТР ТС 010/2011, схема декларирования Зд: ЕАЭС № RU Д-RU.АД71.В.03284/19, дата регистрации декларации: 23.07.2019. Срок действия по 22.07.2024 г.

Экспертное заключение о соответствии продукции Единым санитарно-эпидемиологическим и гигиеническим требованиям к товарам, подлежащим санитарно-эпидемиологическому надзору № 2018, регистрационный номер 3280 от 24.06.2019 г.

2. ТЕХНИЧЕСКИЕ ХАРАКТЕРИСТИКИ

2.1. Основные технические данные и характеристики кран-фильтров указаны в таблице и на рисунке.

2.2. Герметичность затвора кран-фильтра по классу А ГОСТ 9544-2015.

2.3. Материал корпусных деталей латунь ЛС59-1 по ГОСТ 15527-2004; фильтр – сталь 12Х18Н9Т по ГОСТ 3826-82.

Корпусные детали кран-фильтров серии Никель имеют полное или частичное гальваническое покрытие.

2.4. Рабочая среда – вода.

2.5. Тонкость фильтрации – 500 мкм.

2.6. Рабочая температура среды – до 100 °С.

2.7. Условия эксплуатации кранов УХЛ4 по ГОСТ15150-69 температура окружающей среды от +1 до +40°С.

DN	PN, МПа	Основные параметры						*Масса, кг (для справки)
		A1	A	H	h	D	K	
15	1,6-2,5	78	81	82	42	G1/2-B	25	0,272
20	1,6-2,5	95	98	93	49	G3/4-B	31	0,395

* Масса кран-фильтра может изменяться в зависимости от модификации.

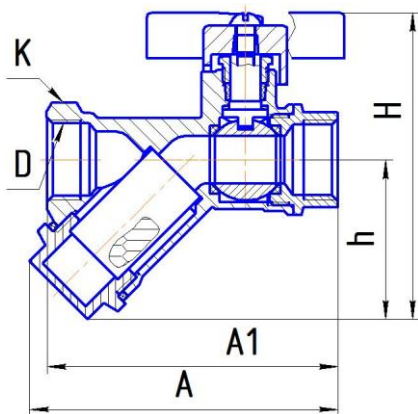

3. КОМПЛЕКТ ПОСТАВКИ

3.1. Предприятие-изготовитель поставляет кран-фильтры в собранном виде, в положении «открыто», возможен вариант отправки кран-фильтров с закрытым затвором.

3.2. При отгрузке кран-фильтров потребителю каждое тарное место укомплектовывается эксплуатационной документацией по ГОСТ 2.601-2013, содержащей паспорт, объединенный с инструкцией по эксплуатации и техническим описанием.

3.3. Управление осуществляется ручкой «бабочкой» из алюминия марки АК-7 ГОСТ 1583-93 с покрытием эпоксиполиэфирной порошковой композицией красного цвета

4. УСТРОЙСТВО И ПРИНЦИП РАБОТЫ

4.1. Во внутренней полости корпуса между фторопластовыми седлами установлена шаровая заслонка и сжата муфтой, до обеспечения герметичности кран-фильтра. Положение заслонки изменяется при вращении ее ручкой и может быть любым в диапазоне 90 градусов. Далее во внутренней полости корпуса установлен фильтр в виде цилиндрической металлической мелкоячеистой сетки, закрепленный крышкой. Из отверстия входного патрубка вода поступает внутрь корпуса, проходит сквозь фильтр и движется к выходному патрубку. На стенках фильтра задерживаются и частично осыпаются твердые частицы, которые удаляются при его очистке.

4.2. Производитель оставляет за собой право на внесение изменений.

5. УКАЗАНИЕ МЕР БЕЗОПАСНОСТИ

5.1. Для обеспечения безопасности работы категорически запрещается:

- производить работы по устранению дефектов при наличии давления рабочей среды в трубопроводе;
- использовать кран-фильтры на параметрах, превышающих указанных в таблице.

5.2. Для исключения выгорания уплотнительных деталей сварочные работы на трубопроводе с установленным на нем кран-фильтром производить с обеспечением мер исключающих нагрев кран-фильтра.

5.3. В соответствии с ГОСТ 12.2.063-2015 п.9.6, кран-фильтр не должен испытывать нагрузок от трубопровода (изгиб, сжатие, растяжение, неравномерность затяжки крепежа). При необходимости должны быть предусмотрены опоры или компенсаторы снижающие нагрузку на кран-фильтр от трубопровода. Несоосность соединяемых трубопроводов не должна превышать 3 мм при длине 1 м плюс 1 мм на каждый последующий метр.

В качестве уплотнительного материала соединения кран-фильтра с трубопроводом должны применяться фторопластовый уплотнительный материал ФУМ или льняная прядь (возможно использование других уплотнительных материалов для трубопроводной арматуры).

Монтаж кран-фильтра на трубопровод должен осуществляться специализированной организацией.

6. ПОДГОТОВКА К РАБОТЕ

6.1. Устанавливать кран-фильтр на трубопроводе следует так, чтобы направление движения потока среды совпадало с направлением стрелки на корпусе кран-фильтра. На горизонтальном участке трубопровода кран-фильтр устанавливают крышкой вниз.

При монтаже кран-фильтра в целях предотвращения образования трещин на муфтовых концах, деформации корпуса и разгерметизации уплотнения соединения корпус-муфта рекомендуется применение стандартных рожковых ключей. При ввертывании трубы в кран-фильтр поддерживайте муфтовый конец кран-фильтра ключом. Резьба на ввертываемых в кран-фильтр деталях (труба, сгон) должна соответствовать ГОСТ 6357-81.

6.2. Проверить работоспособность крана-фильтра поворотом ручки до полного открывания-закрывания, при этом подвижные части должны перемещаться плавно, без рывков и заеданий.

При наличии протечки через сальниковое уплотнение шпинделя необходимо снять ручку и подтянуть гайку сальника на угол 30-60°.

7. ТЕХНИЧЕСКОЕ ОБСЛУЖИВАНИЕ

7.1. Так как кран-фильтры являются комплектующей частью изделия (оборудования), требования к сроку проведения осмотра (обслуживания) должны быть совмещены со сроками осмотра изделия (оборудования).

7.2. Согласно ГОСТ 27.002-2015 кран-фильтры относятся к ремонтнопригодным. Обслуживание кран-фильтров в процессе эксплуатации сводится к периодическим осмотрам и очистке фильтра. При этом проверяется ход шпинделя до полного открывания-закрывания, отсутствие течи. При необходимости производится подтяжка гайки сальника. Для очистки фильтра необходимо перекрыть трубопровод, отвернуть крышку, вынуть его из корпуса и тщательно очистить, при необходимости заменить прокладку.

8. ГАРАНТИЙНЫЕ ОБЯЗАТЕЛЬСТВА

8.1. Изготовитель (Поставщик) гарантирует соответствие кран-фильтра требованиям ТУ при соблюдении потребителем условий применения (эксплуатации), правил хранения, транспортирования и монтажа.

8.2. Гарантийный срок при соблюдении потребителем требований технических условий при хранении, монтаже и эксплуатации кран-фильтров - 12 месяцев – устанавливается со дня ввода кран-фильтров в эксплуатацию, но не позднее 18 месяцев с момента отгрузки кран-фильтров со склада предприятия-изготовителя. Срок службы 7 лет. Средний ресурс 4000 циклов.

8.3. Невыполнение потребителем требований указанных в разделах 5, 6 и 9 паспорта является основанием для предприятия изготовителя аннулировать гарантийные обязательства.

9. ТРАНСПОРТИРОВАНИЕ И ХРАНЕНИЕ

9.1. При отгрузке потребителю кран-фильтры консервации не подвергаются, так как материалы, применяемые при их изготовлении, атмосферостойкие или имеют защитные покрытия.

9.2. В процессе изготовления, хранения, транспортирования и эксплуатации при указанных в паспорте параметрах кран-фильтры не оказывают вреда окружающей среде и здоровью человека.

9.3. Кран-фильтры транспортируются любым видом транспорта в соответствии с правилами, действующими на транспорте данного вида. Условия транспортирования и хранения - по группе 5 (ОЖ4).

9.4. Кран-фильтры должны храниться в упакованном виде в закрытом помещении или под навесом.

10. СВИДЕТЕЛЬСТВО О ПРИЕМКЕ

10.1. Партия кран-фильтров соответствует техническим условиям и признана годной для эксплуатации.

Дата изготовления _____

ОТК _____