

POWER HTE

FR

Manuel d'installation du kit d'aspiration

EN

Manual to set up the RAI kit

ES

Instrucciones para instalacion de kit de cámara estanca

DE

Handbuch für die Installation des Ansaugsets

IT

Manuale per l'installazione del kit di aspirazione

PT

Instruções para instalação de kit de câmara estanque

RO

Manual de instalare a kitului de aspirare

RU

набор для аспирации жидкости





**Les opérations de transformations doivent être effectuées par un technicien qualifié.
BAXI.S.A. n'assume aucune responsabilité pour les dommages résultant de travaux exécutés par du personnel non qualifié.**

**The conversion operations must be carried out by a qualified technician.
BAXI.S.A. does not accept any responsibility for any damage that results from work carried out by unqualified personnel.**

**Las operaciones de transformacion se deben efectuar por un técnico cualificado.
BAXI.S.A. no asume ninguna responsabilidad por los daños que resulten de trabajos ejecutados por un personal no cualificado.**

**Arbeiten zum Umbau dürfen nur von entsprechend qualifiziertem Personal vorgenommen werden.
B.A.X.I.S.A. übernimmt keinerlei Haftung für Schäden, die bei Eingriffen durch nicht ausreichend qualifiziertes Personal verursacht werden.**

**Le operazioni di trasformazione devono essere effettuate da un tecnico qualificato.
La BAXI.S.A. declina ogni responsabilità per i danni derivanti da lavori eseguiti da personale non qualificato.**

**As operações de transformação devem ser efectuadas por um técnico qualificado.
A BAXI.S.A. não assume qualquer responsabilidade pelos danos resultantes de trabalhos executados por pessoal não qualificado.**

**Toate operațiunile de modificare trebuie efectuate de un tehnician calificat.
BAXI.S.A. își declină orice responsabilitate pentru daunele rezultate în urma intervențiilor efectuate de persoane necalificate.**

**Технологические операции должны производиться только квалифицированным специалистом.
Компания BAXI.S.A. не несет никакой ответственности за повреждения, возникшие в результате проведения работ, выполненных неквалифицированным персоналом.**

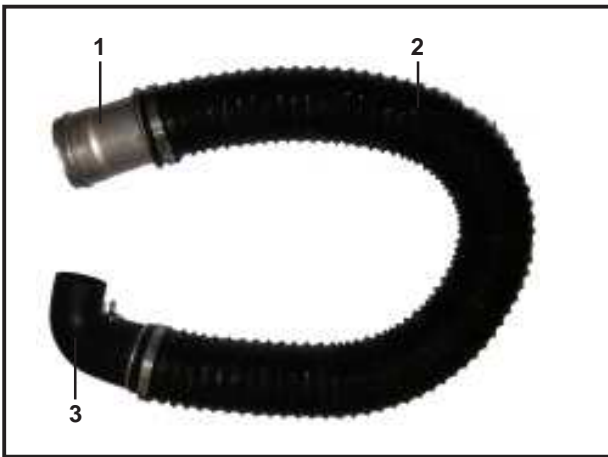

- 1) Entrée d'air / Air intake / Entrada de aire / Lufteintritt
Entrata aire / Entrada de ar / Intrare aer /
Воздухозаборник
- 2) Gaine / Pipe / Conducto / Schlauch / Condotto / Tubo
Furtun / Труба
- 3) Durit / Hose / Cod de conexi3n / Anschlussstutzen
Curva de liga33o / Durit / Racord / Дюритовый
патрубок



1/13 Retirer le panneau de dessus et le cache noir, faire basculer le tableau de bord.

Remove the top panel and the black cover. Tilt the control panel forward.

Retirar el panel superior y la tapa sobre el cuadro. Abatir el cuadro de control.

Obere Platte und schwarze Abdeckung abnehmen, Bedienblende nach vorn klappen.

Togliere il pannello superiore e il coperchio nero, fare ruotare il quadro.

Retirar o painel superior e a tampa preta, rebater o quadro de controlo.

Scoateți panoul din partea superioară și învelișul negru, apoi basculați tabloul de bord.

Снять верхнюю панель и черный кожух, откинуть приборную доску.

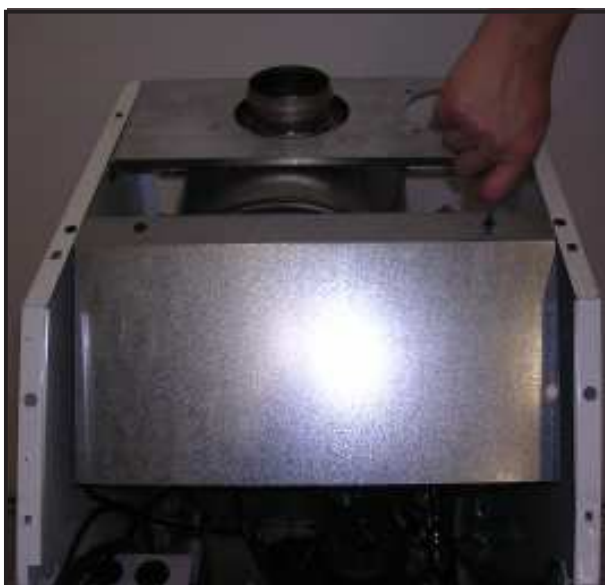

2/13 Démontez la plaque de protection.

Remove the protective plate

Desmontar la placa de protec33n.

Obere Platte und schwarze Abdeckung abnehmen, Bedienblende nach vorn klappen.

Smontare la piastra di protezione.

Desmontar a placa de protec33o.

Demontați placa de protecție.

Снять щиток.

Sortie horizontale / Horizontal outlet / Salida horizontal
horizontaler Austritt / Uscita orizzontale / Saída horizontal
ieşire orizontală / Горизонтальный дымоотвод



Sortie verticale / Vertical outlet / Salida vertical / vertikaler
Austritt / Uscita verticale / Saída vertical / ieşire verticală
Вертикальный дымоотвод



3/13 Insérer l'ensemble gaine par le trou arrière pour une sortie horizontale, ou par le trou supérieur pour une sortie verticale.

Insert the pipe assembly through the rear hole for a horizontal outlet or through the upper hole for a vertical outlet.

Introducir el conjunto por el orificio posterior para una salida horizontal, o por el orificio superior para una salida vertical.

Bei horizontalem Austritt den Anschluss Schlauch durch die hintere Öffnung, bei vertikalem Austritt durch die obere Öffnung einschieben.

Inserire il complessivo del condotto attraverso il foro posteriore per un'uscita orizzontale, o attraverso il foro superiore per un'uscita verticale.

Introduzir o conjunto do tubo flexível através do orifício traseiro para saída horizontal ou através do orifício superior para saída vertical.

Introduceți furtunul în orificiul din partea posterioară, pentru o ieşire orizontală, sau în orificiul din partea superioară, pentru o ieşire verticală

Вставить блок трубы в отверстие сзади для обеспечения горизонтального дымоотвода, или в верхнее отверстие для вертикального дымоотвода.

Chemin de gaine pour les puissances allant de 45 kW à 100 kW

Pipe path for power between 45 kW and 100 kW

Recorrido del conducto para potencias de 45 kW a 100 kW

Schlauchführung bei einer Leistung von 45 kW bis 100 kW

Percorso del condotto per le potenze 45 kW e 100 kW

Percurso da conduta para potências de 45 kW a 100 kW

Calea furtunului pentru puteri cuprinse între 45 kW și 100 kW

Прокладывание трубы для моделей мощностью от 45 кВт до 100 кВт



Chemin de gaine pour les puissances allant de 120 kW à 150 kW

Pipe path for power between 120 kW and 150 kW

Recorrido del conducto para potencias de 120 kW a 150 kW

Schlauchführung bei einer Leistung von 120 kW bis 150 kW

Percorso del condotto per le potenze 120 kW e 150 kW

Percurso da conduta para as potências de 120 kW a 150 kW

Calea furtunului pentru puteri cuprinse între 120 kW și 150 kW

Прокладывание трубы для моделей мощностью от 120 кВт до 150 кВт



4/13 Faire cheminer la gaine jusqu'au venturi.
ATTENTION : La gaine ne doit pas avoir de contact avec le ventilateur.

Run the pipe to the venturi.

CAUTION : the sleeve must not touch the fan.

Guiar el conducto hacia el ventura del ventilador.

ATENCIÓN: El conducto no debe tener ningún contacto con el ventilador.

Schlauch bis zum Venturirohr führen.

ACHTUNG: Der Schlauch darf nicht am Gebläse anliegen.

Far passare il condotto fino al tubo di Venturi.

ATTENZIONE: Il condotto non deve toccare il ventilatore.

Encaminhar o tubo flexível até ao venturi.

ATENÇÃO: A conduta não deve estar em contacto com o ventilador.

Deplasați furtunul până la tubul venturi.

ATENȚIE: Furtunul nu trebuie să intre în contact cu ventilatorul.

Подвести трубу к устройству Вентури.

ВНИМАНИЕ: Труба не должна соприкасаться с вентилятором.



5/13 Serrer la durit sur le venturi à l'aide du collier Serflex.

Tighten the hose to the venturi using a Serflex collar.

Fijar el codo sobre el venturi mediante una brida metálica.

Stutzen mit Serflex-Schelle am Venturirohr befestigen.

Serrare il manicotto sul Venturi con la fascetta Serflex.

Fixar a curva ligação no venturi com a ajuda de uma abraçadeira metálica

Fixați racordul pe tubul venturi cu ajutorul colierului Serflex.

Закрепить дюритовый патрубок на устройстве Вентури с помощью хомута типа £чүкүчү.



6/13 Pour les puissances de 45 kW à 100 kW, fixer la gaine à la cloison à l'aide du collier de serrage noir.

For power between 45 kW and 100 kW, fasten the pipe to the wall using the black tightening collar.

Para potencias de 45 kW a 100 kW, fijar el conducto al lateral mediante una brida cremallera.

Bei Leistungen von 45 kW - 100 kW Schlauch mit schwarzer Klemmschelle an Seitenwand befestigen.

Per le potenze comprese tra 45 kW e 100 kW, fissare il condotto alla tramezza con la fascetta di serraggio nera.

Para as potências de 45 kW a 100 kW, fixar a conduta ao lateral com a ajuda da união de aperto.

Pentru puteri cuprinse între 45 kW și 100 kW, fixați furtunul pe peretele despărțitor cu ajutorul colierului de strângere negru.

На моделях мощностью от 45 кВт до 100 кВт, прикрепить трубу к перегородке с помощью черного зажимного хомута.

Sortie supérieure / Upper outlet / Salida superior
Austritt oben / Uscita superiore / Saída superior
Ieșire superioară / Верхний дымоотвод



Sortie arrière / Rear outlet / Salida posterior
Austritt an der Rückseite / Uscita posteriore
Saída traseira / Ieșire posterioară / Задний дымоотвод



7/13 Fixer l'entrée d'air au support à l'aide des vis et rondelles.
Nota: Dans le cas où l'entrée d'air est placée dans le trou supérieur du support, 1 vis et 1 rondelle ne serviront pas.

Secure the air intake to the support using screws and washers.

Note: If the air intake is placed in the support's upper hold, 1 screw and 1 washer will not be used.

Fijar la entrada de aire al soporte mediante tornillos y arandelas.

Nota: En el caso en que la entrada de aire esté colocada en el orificio superior del soporte, sobrará 1 tornillo y 1 arandela.

Lufteintritt mit Schrauben und Unterlegscheiben an der Halterung befestigen.

Hinweis: Wenn der Lufteintritt in die obere Öffnung der Halterung eingebaut wird, bleiben von den mitgelieferten Schrauben und Unterlegscheiben je eine übrig.

Fixare l'entrata dell'aria al supporto con le viti e le rondelle.
Nota: Nel caso in cui l'entrata dell'aria venga piazzata nel foro superiore del supporto, 1 parafuso e 1 anilha não irão servir.

Fixar a entrada de ar no suporte com a ajuda dos parafusos e anilhas.

Nota: Caso a entrada de ar esteja colocada no orifício superior do suporte, 1 parafuso e 1 anilha não irão servir.

Fixați admisia de aer pe suport cu ajutorul șuruburilor și a șaiabelor.

Observație: În cazul în care intrarea de aer se află în gaura din partea superioară a suportului, un șurub și o șaiabă nu vor fi necesare.

Закрепить воздухозаборник на опорной поверхности с помощью винтов и шайб.

Примечание: В случае если воздухозаборник вставляется в верхнее отверстие опорной поверхности, то 1 винт и 1 шайба не понадобятся.

Puissances de 45 kW et 65 kW

45 kW and 65 kW power

Potencia de 45 kW y 65 kW

Leistung 45 kW bzw. 65 kW

Potenze da 45 kW e 65 kW

Potências de 45 kW e 65 kW

Puteri cuprinse între 45 kW și 65 kW

Модели мощностью 45 кВт и 65 кВт

Prise de pression / Pressure tap / Toma de presión
Druckanschluss / Presa di pressione / Tomada de pressão
Priză de presiune / Датчик давления



8/13 Visser la prise de pression (livrée avec le kit) sur la vanne gaz.



Raccorder la durit à la prise de pression de la vanne gaz à l'aide du tube silicone.

Tighten the pressure tap (delivered with the kit) to the gas valve.

Connect the hose to the gas pressure tap using the silicon tube.

Atornillar la toma de presión, (suministrada con el kit) sobre la válvula de gas.

Conectar el codo a la toma de presión de la válvula de gas mediante el tubo de silicona.

Druckanschluss (im Set mitgeliefert) am Gasventil anbringen.

Stutzen mittels Silikonleitung an Druckanschluss des Gasventils anschließen.

Avvitare la presa di pressione (fornita con il kit) sulla valvola del gas.

Allacciare il manicotto alla presa di pressione della valvola del gas con il tubo di silicone.

Apertar a tomada de pressão (entregue com o kit) na válvula de gás.

Ligar a curva de ligação à toma de pressão da válvula de gas mediante o tubo de silicone.

Înșurubați priza de presiune (livrată împreună cu kitul) pe vana de gaz.

Legați racordul la priza de presiune a vanei de gaz, cu ajutorul tubului din silicon.

Завинтить датчик давления (входит в комплект поставки) на газовом клапане.

Подсоединить дюритовый патрубок к датчику давления газового клапана с помощью силиконовой трубки.

Puissances de 85 kW et 120 kW

85 kW and 120 kW power

Potencia de 85 kW y 120 kW

Leistung 85 kW bzw. 120 kW

Potenze da 85 kW e 120 kW

Potências de 85 kW e 120 kW

Puteri cuprinse între 85 kW și 120 kW

Модели мощностью 85 кВт и 120 кВт

Prise de pression / Pressure tap / Toma de presión
Druckanschluss / Presa di pressione / Tomada de pressão
Priză de presiune / Датчик давления



Raccorder la durit à la prise de pression de la vanne gaz à l'aide du tube silicone.

Connect the hose to the gas pressure tap using the silicon tube

Conectar el codo a la toma de presión de la válvula de gas mediante el tubo de silicona.

Stutzen mittels Silikonleitung an Druckanschluss des Gasventils anschließen.

Allacciare il manicotto alla presa di pressione della valvola del gas con il tubo di silicone.

Ligar a curva de ligação à toma de pressão da válvula de gas mediante o tubo de silicone.

Legați racordul la priză de presiune a vanei de gaz, cu ajutorul tubului din silicon.

Подсоединить дюритовый патрубок к датчику давления газового клапана с помощью силиконовой трубки.

Puissances de 100 kW et 150 kW

100 kW and 150 kW power

Potencia de 100 kW y 150 kW

Leistung 100 kW bzw. 150 kW

Potenze da 100 kW e 150 kW

Potências de 100 kW e 120 kW

Puteri cuprinse între 100 kW și 150 kW

Модели мощностью 100 кВт и 150 кВт

Prise de pression / Pressure tap / Toma de presión
Druckanschluss / Presa di pressione / Tomada de pressão
Priză de presiune / Датчик давления

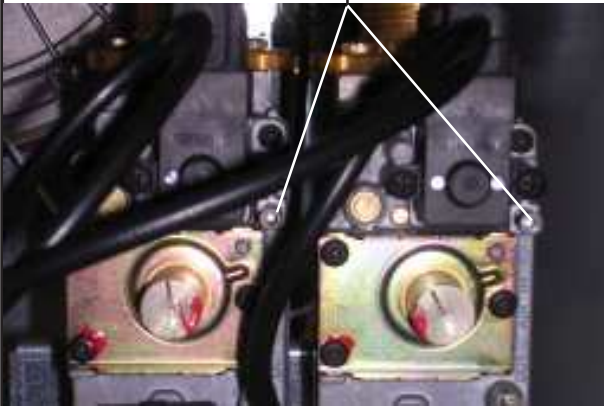

Tubes / Tubos / Tubos / Leitungen / Tubi / Tubos / Tuburi / Трубки
40 cm 40 cm

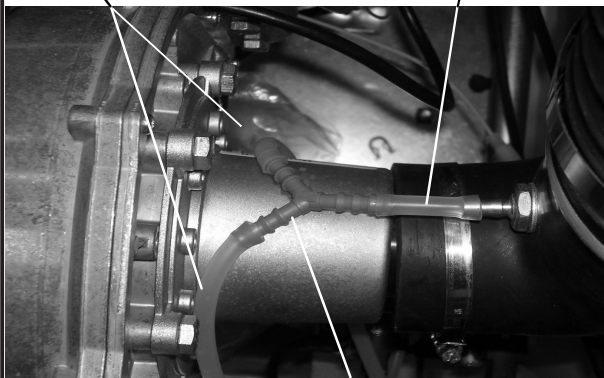

Y



Raccorder la durit aux prises de pression des vannes gaz à l'aide du Y, du tube silicone de 4 cm et des deux tubes silicone de 40cm.

Connect the hose to the gas valve pressure taps using the Y, the 4 cm tube and two 40 cm silicon tubes.

Conectar el codo a las tomas de presión de las válvulas de gas mediante la Y, del tubo silicona de 4 cm y de dos tubos silicona de 40cm.

Stutzen mittels Y-Stück sowie 4 cm-Silikonleitung und beide 40 cm-Silikonleitungen an den Druckanschlüssen der Gasventile anschließen.

Allacciare il manicotto alle prese di pressione delle valvole del gas mediante l'elemento a Y, del tubo di silicone da 4 cm e dei 2 tubi di silicone da 40 cm.

Ligar a curva de ligação às tomas de pressão das válvula de gás mediante o Y do tubo de silicone de 4 cm e dos 2 tubos de silicone de 40 cm.

Legați racordul la prizele de presiune ale vanelor de gaz, cu ajutorul racordului în Y, a tubului din silicon de 4 cm și a 2 tuburi de silicon de 40 de cm.

Подсоединить дюритовый патрубок к датчикам давления газовых клапанов с помощью Y-образного соединителя: силиконовой трубки 4 см и 2 силиконовых трубки по 40 см.



Raccordement du tube silicone de 4cm à la durit.

Connection of the 4cm silicon tube to the hose.

Conexión del tubo de silicona de 4cm al codo.

Anschließen der 4 cm-Silikonleitung am Stutzen.

Allacciamento del tubo di silicone da 4 cm al manicotto.

Ligação do tubo de silicone de 4 cm a curva.

Conectarea tubului de 4 cm din silicon la racord.

Соединение силиконовой трубки 4см с дюритовым патрубком.



Raccordement des tubes silicone 40cm aux vannes.

Connection of the 40cm silicon tubes to the valves.

Conexión de los tubos de silicona 40cm a las válvulas de gas.

Anschließen der 40cm-Silikonleitungen an den Ventilen.

Allacciamento dei tubi di silicone da 40 cm alle valvole.

Ligação dos tubos de silicone de 40 cm às válvulas de gás.

Racordarea tuburilor de 40 cm din silicon la vane.

Соединение силиконовых трубок 40см с клапанами.



Etiquette de mise en garde / Warning label
 Etiqueta de advertencia / Warnschild
 Etichetta con le avvertenze / Etiqueta de advertência
 Etichetă de avertizare / Этикетка с предостережениями

9/13 Coller l'étiquette de mise en garde sur la chaudière.



Paste the warning label to the boiler.

Pegar la etiqueta de advertencia en la caldera.

Warnschild-Aufkleber am Kessel anbringen.

Incollare l'etichetta con le avvertenze sulla caldaia.

Colar a etiqueta de advertência na caldeira.

Lipiți eticheta de avertizare pe cazan.

Приклеить на котел этикетку с предостережениями.



Enjoliveur / Cover / Embellecedor / Zierblende
 Coperchiodi finitura / Embelezador
 Сарас / Декоративная крышка

10/13 Remonter le plaque de protection, le couvercle et la façade avant.

Nota: Dans le cas d'une sortie verticale, dévisser l'enjoliveur (4 vis) avant de remettre en place le dessus.

Put back the protective plate, the top panel and the front panel.

Note: Case of a vertical outlet, unscrew the cover (4 screws) before putting the top panel back on.

Volver a montar la placa de protección, la tapa y el frontal.

Nota: En caso de una salida vertical, retirar el embellecedor (4 tornillos) antes de colocar la parte superior.

Schutzabdeckung, Deckel und Frontblende wieder einbauen.

Hinweis: Bei vertikalem Austritt vor Anbringen des Oberteils Zierblende entfernen (4 Schrauben).

Rimontare la piastra di protezione, il coperchio e il frontale.

Nota: In caso di uscita verticale, svitare il coperchio di finitura (4 viti) prima di rimontare la parte superiore.

Volta a montar a placa de protecção, a tampa e o frontal.

Nota: No caso da saída vertical, retirar o embelezador (4 parafusos) antes de voltar a colocar a parte superior.

Montați la loc placa de protecție, capacul și partea frontală.

Observație: în cazul unei ieșiri verticale, deșurubați capacul (4 șuruburi) înainte de a pune la loc partea superioară.

Установить на место защитный кожух, крышку и переднюю панель.

Примечание: При вертикальном дымоотводе, открутить декоративную крышку (4 винта), прежде чем установить на место указанные выше детали.



11/13 Raccordement type C53

C53 type connection

Conexión tipo C53

Anschluss Typ C53

Allacciamento tipo C53

Ligação de tipo C53

Racordare tip C53

Соединение типа C53

FR

Raccordement flexible

Raccordement rigide

Raccordement passage de toit

Les longueurs (L1, L2, L3 et L4) sont réalisées avec les conduits COX Geelen BV couverts par le marquage CE et la Directive technique d'application DTA.

| Modèles | 45 | 65 | 85 | 100 | 120 | 150 |
|---|---------|-----|-----|---------|-----|-----|
| L4 (mm) Ø conduit | 80 | 110 | 110 | 110 | 110 | 110 |
| L1-L2- L3 (mm) Ø conduit | 110 | 110 | 110 | 125 | 110 | 125 |
| (L1+L2) (m) rigide | 56 | 56 | 56 | 56 | 56 | 27 |
| (L1+L2) (m) souple | 88 | 54 | 88 | 13 | | |
| L3 < 5 m + 2 coudes et L4 < 5 m + 1 coude | | | | | | |
| WAS Set de raccordement | WAS 110 | | | WAS 160 | | |

EN

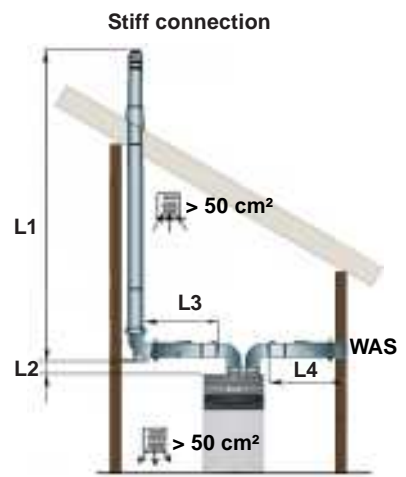
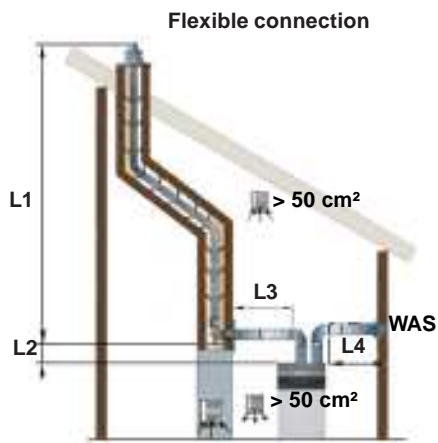

Connection through the roof

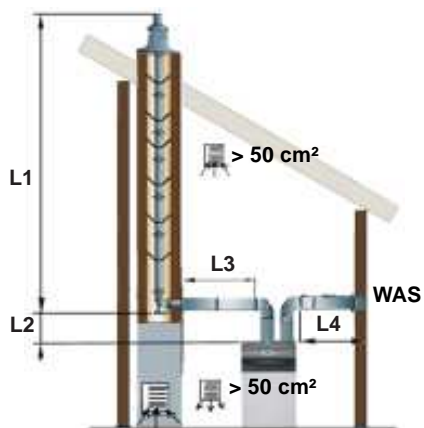

The long pieces (L1, L2, L3 and L4) are made with the COX Geelen BV ducts covered by CE marking and the DTA technical application directive.

| Models | 45 | 65 | 85 | 100 | 120 | 150 |
|---|---------|-----|-----|---------|-----|-----|
| Ø conduit/duct | 80 | 110 | 110 | 110 | 110 | 110 |
| L1-L2- L3 (mm) Ø duct | 110 | 110 | 110 | 125 | 110 | 125 |
| (L1+L2) (m) stiff | 56 | 56 | 56 | 56 | 27 | 56 |
| (L1+L2) (m) flexe | 88 | 54 | 88 | 13 | | |
| L3 < 5 m + 2 elbow s and L4 < 5 m + 1 elbow | | | | | | |
| WAS Connect set | WAS 110 | | | WAS 160 | | |

ES

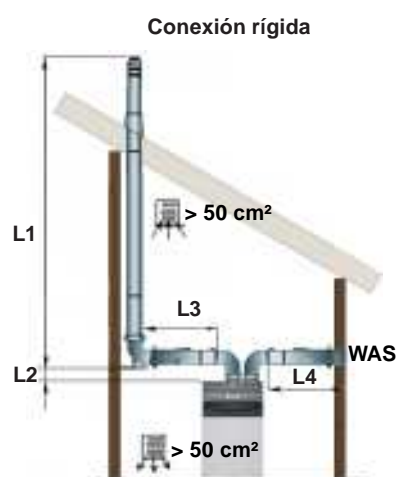
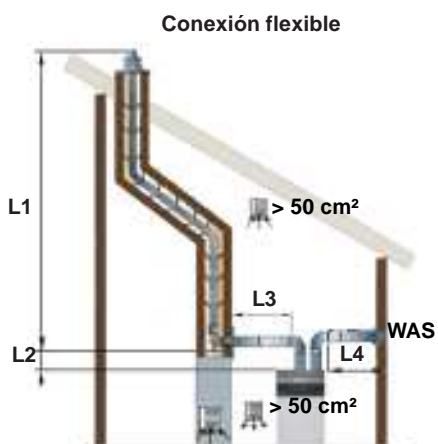

Conexión paso de tetcho

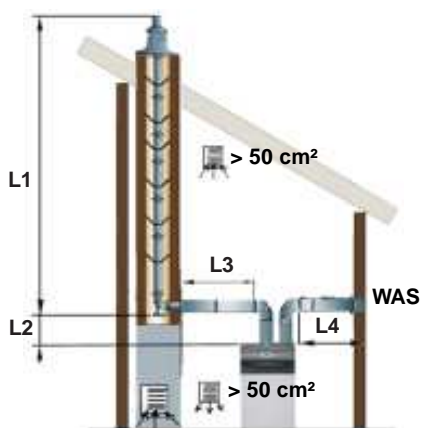

Las longitudes (L1, L2, L3 y L4) deben realizarse con conductos marcado CE y acordes a la Directiva técnica de aplicación DTA.

| Modelos | 45 | 65 | 85 | 100 | 120 | 150 |
|---|---------|-----|-----|---------|-----|-----|
| L4 (mm) Ø conducto | 80 | 110 | 110 | 110 | 110 | 110 |
| L1-L2- L3 (mm) Ø conducto | 110 | 110 | 110 | 125 | 110 | 125 |
| (L1+L2) (m) rígida | 56 | 56 | 56 | 56 | 27 | 56 |
| (L1+L2) (m) flexible | 88 | 54 | 88 | 13 | | |
| L3 < 5 m + 2 acodados y L4 < 5 m + 1 codo | | | | | | |
| WAS Set de conexión | WAS 110 | | | WAS 160 | | |

DE

Flexibler Anschluss

Starrer Anschluss

Anschluss Dachdurchführung

Die Längen (L1, L2, L3 und L4) sind als COX Geelen BV-Leitungen gemäß den Anforderungen der CE-Kennzeichnung und der technischen Anwendungsrichtlinie ausgeführt.

| Ausführungen | 45 | 65 | 85 | 100 | 120 | 150 |
|--|---------|-----|-----|---------|-----|-----|
| L4 (mm) Ø Leitungs | 80 | 110 | 110 | 110 | 110 | 110 |
| L1-L2- L3 (mm) Ø Leitungs | 110 | 110 | 110 | 125 | 110 | 125 |
| (L1+L2) (m) Rohr | 56 | 56 | 56 | 56 | 56 | 27 |
| (L1+L2) (m) Schlauch | 88 | 54 | 88 | 13 | | |
| 3 < 5 m + 2 Bogenstücken und L4 < 5 m + 1 Bogenstück | | | | | | |
| WAS Anschlussbausatz | WAS 110 | | | WAS 160 | | |

IT

Allacciamento flessibile

Allacciamento rigido

Allacciamento per passaggio nel tetto

Le lunghezze (L1, L2, L3 e L4) sono realizzate con i condotti COX Geelen BV coperti dal marchio CE e dalla Direttiva tecnica di applicazione DTA.

| Modelli | 45 | 65 | 85 | 100 | 120 | 150 |
|---|---------|-----|-----|---------|-----|-----|
| L4 (mm) Ø condotto | 80 | 110 | 110 | 110 | 110 | 110 |
| L1-L2- L3 (mm) Ø condotto | 110 | 110 | 110 | 125 | 110 | 125 |
| (L1+L2) (m) rigido | 56 | 56 | 56 | 56 | 56 | 27 |
| (L1+L2) (m) morbido | 88 | 54 | 88 | 13 | | |
| L3 < 5 m + 2 gomiti e L4 < 5 m + 1 gomito | | | | | | |
| WAS Set di raccordo | WAS 110 | | | WAS 160 | | |

Ligação flexível

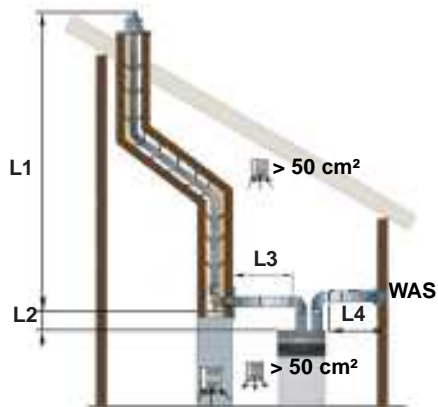

Ligação rígida

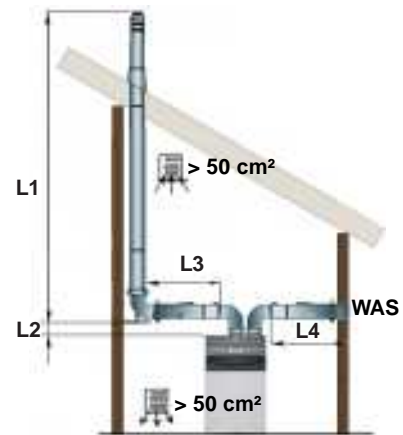

Ligação passagem de tecto

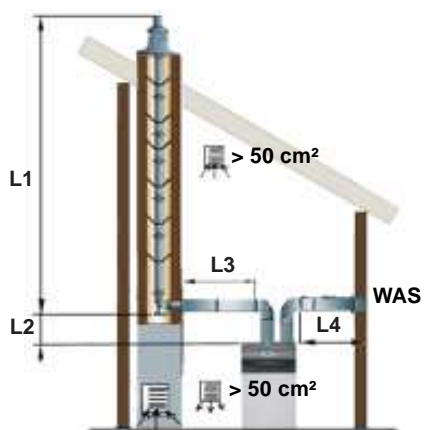

Os comprimentos (L1, L2, L3 e L4) são realizados com as condutas abrangidas pela marcação CE e a Directiva técnica da aplicação DTA.

| Modelos | 45 | 65 | 85 | 100 | 120 | 150 |
|---|---------|-----|-----|---------|-----|-----|
| L4 (mm) Ø conduta | 80 | 110 | 110 | 110 | 110 | 110 |
| L1-L2- L3 (mm) Ø conduta | 110 | 110 | 110 | 125 | 125 | 160 |
| (L1+L2) (m) rígida | 56 | 56 | 56 | 56 | 56 | 27 |
| (L1+L2) (m) flexível | 88 | 54 | 88 | 13 | | |
| L3 < 5 m + 2 cotovelos ee L4 < 5 m + 1 cotovelo | | | | | | |
| WAS Conjunto uniões | WAS 110 | | | WAS 160 | | |

Racordare flexibilă

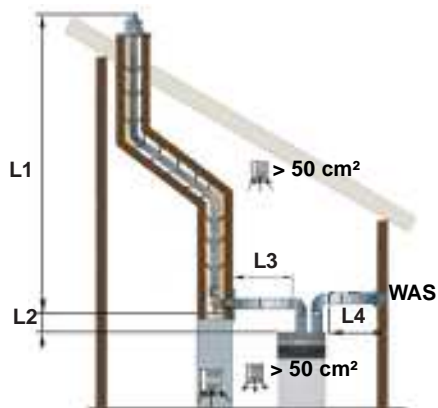

Racordare rigidă

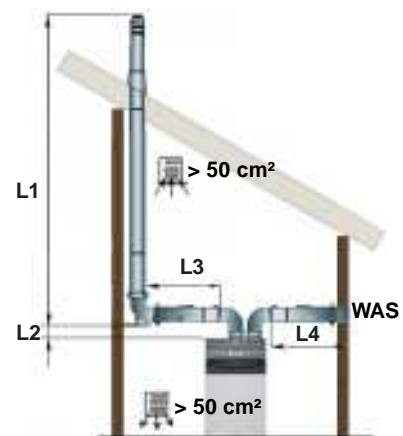

Racordare prin acoperiș

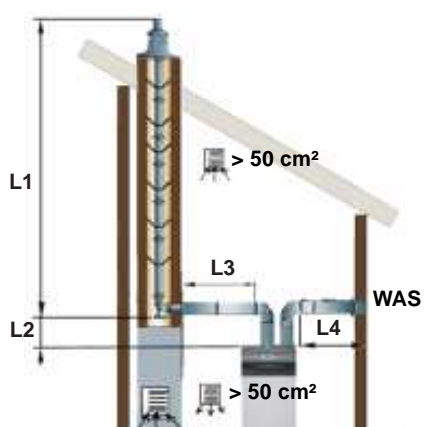

Lungimile (L1, L2, L3 și L4) sunt realizate cu ajutorul țevilor COX Geelen BV care poartă marcajul CE și conforme cu directiva tehnică de aplicare DTA.

| Modele | 45 | 65 | 85 | 100 | 120 | 150 |
|---|---------|-----|-----|---------|-----|-----|
| L4 (mm) Ø țevă | 80 | 110 | 110 | 110 | 110 | 110 |
| L1-L2- L3 (mm) Ø țevă | 110 | 110 | 110 | 125 | 125 | 160 |
| (L1+L2) (m) rigidă | 56 | 56 | 56 | 56 | 56 | 27 |
| (L1+L2) (m) flexibilă | 88 | 54 | 88 | 13 | | |
| L3 < 5 m + 2 coturi și L4 < 5 m + 1 cot | | | | | | |
| WAS Set de racorduri | WAS 110 | | | WAS 160 | | |

Длины (L1, L2, L3 и L4) соответствуют трубам COX Geelen BV с маркировкой CE и действующих технических директив.

| Модели | 45 | 65 | 85 | 100 | 120 | 150 |
|---|---------|-----|-----|---------|-----|-----|
| L4 (mm) Ø трубы | 80 | 110 | 110 | 110 | 110 | 110 |
| L1-L2- L3 (mm) Ø трубы | 110 | 110 | 110 | 125 | 110 | 125 |
| (L1+L2) (m) ж. Соед | 56 | 56 | 56 | 56 | 56 | 27 |
| (L1+L2) (m) г.соед | 88 | 54 | 88 | 13 | | |
| L3 < 5 м + 2 колена и L4 < 5 м + 1 колено | | | | | | |
| WAS Компл.соед. | WAS 110 | | | WAS 160 | | |

12/13 Réglage des paramètres de la combustion et de la chaudière (de la vanne gaz) se reporter au chapitre 13 de la notice.

Réglage des paramètres de la chaudière, se reporter au chapitre 14 de la notice.

Setting the combustion and boiler (gas valve) parameters, refer to chapter 13 in the manual.

Setting the boiler parameters, refer to chapter 14 in the manual.

Ajuste de los parámetros de la combustión de la caldera (de la válvula de gas) remitirse al capítulo 13 de las instrucciones.

Ajuste de los parámetros de la caldera, remitirse al capítulo 14 de las instrucciones.

Näheres zur Einstellung der Verbrennungsparameter (Gasventil) vgl. Abschnitt 13 der Beschreibung.

Näheres zur Einstellung der Kesselparameter vgl. Abschnitt 14 der Beschreibung.

Regolazione dei parametri della combustione e della caldaia (della valvola del gas): vedere il capitolo 13 delle istruzioni.

Regolazione dei parametri della caldaia: vedere il capitolo 14 delle istruzioni.

Regulação dos parâmetros da combustão da caldeira (da válvula de gás), consultar o capítulo 13 do manual.

Regulação dos parâmetros da caldeira, consultar o capítulo 14 do manual.

Pentru reglarea parametrilor arderii și a cazanului (vanei de gaz), consultați capitolul 13 din manualul de utilizare.

Pentru reglarea parametrilor cazanului, consultați capitolul 14 din manualul de utilizare.

Для регулировки параметров камеры сгорания и котла (газового клапана) обращаться к разделу 13 руководства.

Для регулировки параметров котла обращаться к разделу 14 руководства.



Consommation gaz à 15°C 1013mbar Gas G20-2E S-20 mbar

| | | HTE 45 | | HTE 65 | | | | | |
|--|-------|--------|-------|--------|-------|--|--|--|--|
| | | B23 | C53 | B23 | C53 | | | | |
| PCI | MJ/m³ | 34,02 | 34,02 | 34,02 | 34,02 | | | | |
| Consommation au débit calorifique max | m³/h | 4,91 | 4,91 | 7,08 | 6,8 | | | | |
| Consommation au débit calorifique min | m³/h | 1,29 | 1,29 | 1,46 | 1,45 | | | | |
| CO ₂ débit calorifique max | % | 8,7 | 8,7 | 8,9 | 8,7 | | | | |
| CO ₂ débit calorifique min | % | 8,4 | 8,4 | 8,4 | 8,5 | | | | |
| Paramètres H536-H613(rpm) au débit thermique max | | 6100 | 6100 | 6400 | 6700 | | | | |
| Paramètres H541-H610 PWM(%) au débit thermique max | | 85 | 85 | 100 | 100 | | | | |
| Paramètre H612 (rpm) au débit thermique min | | 1700 | 1700 | 1450 | 1650 | | | | |
| Paramètre H609 PWM (%) au débit thermique min | | 13,5 | 13,5 | 11 | 11 | | | | |
| Paramètre H611 (rpm) puissance d'allumage | | 2600 | 2600 | 2500 | 2500 | | | | |
| Paramètre H608 PWM (%) puissance d'allumage | | 20 | 20 | 18 | 18 | | | | |

| | | HTE 85 | | HTE 100 | | HTE 120 | | HTE 150 | |
|---|-------|--------|------|---------|------|---------|-------|---------|--------|
| | | B23 | C53 | B23 | C53 | B23 | C53 | B23 | C53 |
| PCI | MJ/m³ | 34,02 | 34 | 34,02 | 34 | 34,02 | 34 | 34,02 | 34 |
| Consommation au débit calorifique max | m³/h | 9,26 | 9,26 | 10,9 | 10,7 | 13,08 | 12,91 | 16,35 | 16,185 |
| Consommation au débit calorifique min | m³/h | 3,5 | 3,5 | 3,89 | 3,9 | 4,23 | 4,254 | 4,39 | 4,47 |
| Diaphragme Gaz | mm | 11,5 | 11,5 | 12 | 1,2 | 11 | 11 | 11,5 | 11,5 |
| CO ₂ débit calorifique max | % | 8,7 | 8,7 | 8,7 | 8,8 | 8,7 | 8,7 | 8,7 | 8,6 |
| CO ₂ débit calorifique min | % | 8,6 | 8,6 | 8,6 | 8,6 | 8,4 | 8,5 | 8,4 | 8,5 |
| Paramètres H536-H613(rpm) au débit thermique max | | 5100 | 5400 | 5650 | 6000 | 4650 | 5050 | 6000 | 6250 |
| Paramètres H541-H610 PWM(%) au débit thermique max | | 75 | 100 | 100 | 100 | 55 | 70 | 100 | 100 |
| Paramètre H612 (rpm) au débit thermique min | | 1900 | 1900 | 2100 | 2100 | 1600 | 1650 | 1550 | 1550 |
| Paramètre H609 PWM (%) au débit thermique min | | 15 | 19 | 15 | 19 | 10 | 10 | 9,5 | 12 |
| Paramètre H611 (rpm) puissance d'allumage | | 3600 | 3600 | 3600 | 3600 | 2600 | 2600 | 2900 | 2900 |
| Raccorder la durité à la prise de pression vanne | | | • | | • | | • | | • |

Consommation gaz à 15°C 1013mbar Gas G25-2E I-25 mbar

| | | HTE 45 | | HTE 65 | | | | | |
|--|-------|--------|-------|--------|-------|--|--|--|--|
| | | B23 | C53 | B23 | C53 | | | | |
| PCI | MJ/m³ | 29,25 | 29,25 | 29,25 | 29,25 | | | | |
| Consommation au débit calorifique max | m³/h | 5,71 | 5,71 | 8,24 | 7,86 | | | | |
| Consommation au débit calorifique min | m³/h | 1,5 | 1,5 | 1,7 | 1,79 | | | | |
| CO ₂ débit calorifique max | % | 8,7 | 8,7 | 8,9 | 8,7 | | | | |
| CO ₂ débit calorifique min | % | 8,4 | 8,4 | 8,4 | 8,4 | | | | |
| Paramètres H536-H613(rpm) au débit thermique max | | 6100 | 6100 | 6400 | 6700 | | | | |
| Paramètres H541-H610 PWM(%) au débit thermique max | | 85 | 85 | 100 | 100 | | | | |
| Paramètre H612 (rpm) au débit thermique min | | 1700 | 1700 | 1450 | 1650 | | | | |
| Paramètre H609 PWM (%) au débit thermique min | | 13,5 | 13,5 | 11 | 11 | | | | |
| Paramètre H611 (rpm) puissance d'allumage | | 2600 | 2600 | 2500 | 2500 | | | | |
| Paramètre H608 PWM (%) puissance d'allumage | | 20 | 20 | 18 | 15 | | | | |

| | | HTE 85 | | HTE 100 | | HTE 120 | | HTE 150 | |
|---|-------|--------|-------|---------|-------|---------|--------|---------|------|
| | | B23 | C53 | B23 | C53 | B23 | C53 | B23 | C53 |
| PCI | MJ/m³ | 29,25 | 29,25 | 29,25 | 29,4 | 29,25 | 29,25 | 29,25 | 29,4 |
| Consommation au débit calorifique max | m³/h | 10,73 | 10,73 | 12,64 | 12,57 | 15,16 | 14,834 | 18,95 | 18,6 |
| Consommation au débit calorifique min | m³/h | 4,07 | 4,07 | 4,52 | 4,6 | 4,92 | 4,7 | 5,1 | 5,1 |
| Diaphragme Gaz | mm | 11,5 | 11,5 | 12 | 12 | 11 | 11 | 11,5 | 11,5 |
| CO ₂ débit calorifique max | % | 8,7 | 8,7 | 8,7 | 8,9 | 8,7 | 8,7 | 8,7 | 8,7 |
| CO ₂ débit calorifique min | % | 8,6 | 8,6 | 8,6 | 8,4 | 8,4 | 8,4 | 8,4 | 8,5 |
| Paramètres H536-H613(rpm) au débit thermique max | | 5100 | 5400 | 5650 | 6000 | 4650 | 5050 | 6000 | 6250 |
| Paramètres H541-H610 PWM(%) au débit thermique max | | 75 | 100 | 100 | 100 | 55 | 70 | 100 | 100 |
| Paramètre H612 (rpm) au débit thermique min | | 1900 | 1900 | 2100 | 2100 | 1600 | 1600 | 1550 | 1550 |
| Paramètre H609 PWM (%) au débit thermique min | | 15 | 19 | 15 | 19 | 10 | 10 | 9,5 | 12 |
| Paramètre H611 (rpm) puissance d'allumage | | 3600 | 3600 | 3600 | 3600 | 2600 | 2600 | 2900 | 2900 |
| Raccorder la durité à la prise de pression vanne | | | • | | • | | • | | • |

Consommation gaz à 15°C 1013mbar Gas G31-3P-37 mbar

| | | HTE 45 | | HTE 65 | | | | | |
|--|-------|--------|------|--------|------|--|--|--|--|
| | | B23 | C53 | B23 | C53 | | | | |
| PCI | MJ/m³ | 88 | 88 | 88 | 88 | | | | |
| Consommation au débit calorifique max | m³/h | 1,90 | 1,90 | 2,74 | 2,58 | | | | |
| Consommation au débit calorifique min | m³/h | 0,50 | 0,50 | 0,8 | 0,89 | | | | |
| CO ₂ débit calorifique max | % | 10,2 | 10,2 | 10,2 | 10,2 | | | | |
| CO ₂ débit calorifique min | % | 9,8 | 9,8 | 9,8 | 10,2 | | | | |
| Paramètres H536-H613(rpm) au débit thermique max | | 5700 | 6100 | 6000 | 6700 | | | | |
| Paramètres H541-H610 PWM(%) au débit thermique max | | 75 | 100 | 100 | 100 | | | | |
| Paramètre H612 (rpm) au débit thermique min | | 1600 | 1650 | 1900 | 2400 | | | | |
| Paramètre H609 PWM (%) au débit thermique min | | 13 | 13 | 14 | 20 | | | | |
| Paramètre H611 (rpm) puissance d'allumage | | 3800 | 3800 | 3800 | 3800 | | | | |
| Paramètre H608 PWM (%) puissance d'allumage | | 30 | 30 | 30 | 30 | | | | |

| | | HTE 85 | | HTE 100 | | HTE 120 | | HTE 150 | |
|---|-------|--------|------|---------|------|---------|-------|---------|------|
| | | B23 | C53 | B23 | C53 | B23 | C53 | B23 | C53 |
| PCI | MJ/m³ | 88 | 88 | 88 | 88 | 88 | 88 | 88 | 88 |
| Consommation au débit calorifique max | m³/h | 3,57 | 3,57 | 4,20 | 4,21 | 5,03 | 4,96 | 6,29 | 6,27 |
| Consommation au débit calorifique min | m³/h | 1,35 | 1,35 | 1,51 | 1,56 | 1,632 | 1,647 | 1,696 | 1,7 |
| Diaphragme Gaz | mm | 7,8 | 7,8 | 7,8 | 7,8 | 7,8 | 7,8 | 7,8 | 7,8 |
| CO ₂ débit calorifique max | % | 10,2 | 10,2 | 10,2 | 10,3 | 10,2 | 10,2 | 10,2 | 10,2 |
| CO ₂ débit calorifique min | % | 9,3 | 9,3 | 9,8 | 9,7 | 10,2 | 10,2 | 10,2 | 10,3 |
| Paramètres H536-H613(rpm) au débit thermique max | | 4600 | 5500 | 5150 | 5850 | 4300 | 4650 | 5350 | 5700 |
| Paramètres H541-H610 PWM(%) au débit thermique max | | 75 | 100 | 100 | 100 | 55 | 55 | 100 | 100 |
| Paramètre H612 (rpm) au débit thermique min | | 1900 | 1900 | 1950 | 1950 | 1450 | 1600 | 1450 | 1450 |
| Paramètre H609 PWM (%) au débit thermique min | | 14,5 | 20 | 14,5 | 20 | 10 | 10 | 9,5 | 11 |
| Paramètre H611 (rpm) puissance d'allumage | | 4200 | 4200 | 4200 | 4200 | 2600 | 2600 | 2900 | 2900 |
| Raccorder la durité à la prise de pression vanne | | | • | | • | | • | | • |

Gas consumption at 15°C 1013m bar Gas G20-2ES-20 m bar

| | | HTE 45 | | HTE 65 | | | | | |
|---|-------------------|--------|-------|---------|-------|---------|-------|---------|--------|
| | | B23 | C53 | B23 | C53 | | | | |
| PCI | MJ/m ³ | 34,02 | 34,02 | 34,02 | 34,02 | | | | |
| Consumption at maximum heat input | m ³ /h | 4,91 | 4,91 | 7,08 | 6,8 | | | | |
| Consumption at minimum heat input | m ³ /h | 1,29 | 1,29 | 1,46 | 1,45 | | | | |
| CO ₂ maximum heat input | % | 8,7 | 8,7 | 8,9 | 8,7 | | | | |
| CO ₂ minimum heat input | % | 8,4 | 8,4 | 8,4 | 8,5 | | | | |
| H536-H613 parameters (rpm) at max heat input | | 6100 | 6100 | 6400 | 6700 | | | | |
| H541-H610 parameters PWM(%) at max heat input | | 85 | 85 | 100 | 100 | | | | |
| H612 parameter (rpm) at min heat rate | | 1700 | 1700 | 1450 | 1650 | | | | |
| H609 parameter PWM (%) at min heat rate | | 13,5 | 13,5 | 11 | 11 | | | | |
| H611 parameter (rpm) ignition power | | 2600 | 2600 | 2500 | 2500 | | | | |
| | | 20 | 20 | 18 | 18 | | | | |
| | | HTE 85 | | HTE 100 | | HTE 120 | | HTE 150 | |
| | | B23 | C53 | B23 | C53 | B23 | C53 | B23 | C53 |
| PCI | MJ/m ³ | 34,02 | 34 | 34,02 | 34 | 34,02 | 34 | 34,02 | 34 |
| Consumption at maximum heat input | m ³ /h | 9,26 | 9,26 | 10,9 | 10,7 | 13,08 | 12,91 | 16,35 | 16,185 |
| Consumption at minimum heat input | m ³ /h | 3,5 | 3,5 | 3,89 | 3,9 | 4,23 | 4,254 | 4,39 | 4,47 |
| Gas diaphragm | mm | 11,5 | 11,5 | 12 | 1,2 | 11 | 11 | 11,5 | 11,5 |
| CO ₂ maximum heat input | % | 8,7 | 8,7 | 8,7 | 8,8 | 8,7 | 8,7 | 8,7 | 8,6 |
| CO ₂ minimum heat input | % | 8,6 | 8,6 | 8,6 | 8,6 | 8,4 | 8,5 | 8,4 | 8,5 |
| H536-H613 parameters (rpm) at max heat input | | 5100 | 5400 | 5650 | 6000 | 4650 | 5050 | 6000 | 6250 |
| H541-H610 parameters PWM(%) at max heat input | | 75 | 100 | 100 | 100 | 55 | 70 | 100 | 100 |
| H612 parameter (rpm) at min heat rate | | 1900 | 1900 | 2100 | 2100 | 1600 | 1650 | 1550 | 1550 |
| H609 parameter PWM (%) at min heat rate | | 15 | 19 | 15 | 19 | 10 | 10 | 9,5 | 12 |
| H611 parameter (rpm) ignition power | | 3600 | 3600 | 3600 | 3600 | 2600 | 2600 | 2900 | 2900 |
| Connect the hose to the gas pressure valve | | | • | | • | | • | | • |

Gas consumption at 15°C 1013m bar Gas G25-2EI-25 m bar

| | | HTE 45 | | HTE 65 | | | | | |
|---|-------------------|--------|-------|---------|-------|---------|--------|---------|------|
| | | B23 | C53 | B23 | C53 | | | | |
| PCI | MJ/m ³ | 29,25 | 29,25 | 29,25 | 29,25 | | | | |
| Consumption at maximum heat input | m ³ /h | 5,71 | 5,71 | 8,24 | 7,86 | | | | |
| Consumption at minimum heat input | m ³ /h | 1,5 | 1,5 | 1,7 | 1,79 | | | | |
| CO ₂ maximum heat input | % | 8,7 | 8,7 | 8,9 | 8,7 | | | | |
| CO ₂ minimum heat input | % | 8,4 | 8,4 | 8,4 | 8,4 | | | | |
| H536-H613 parameters (rpm) at max heat input | | 6100 | 6100 | 6400 | 6700 | | | | |
| H541-H610 parameters PWM(%) at max heat input | | 85 | 85 | 100 | 100 | | | | |
| H612 parameter (rpm) at min heat rate | | 1700 | 1700 | 1450 | 1650 | | | | |
| H609 parameter PWM (%) at min heat rate | | 13,5 | 13,5 | 11 | 11 | | | | |
| H611 parameter (rpm) ignition power | | 2600 | 2600 | 2500 | 2500 | | | | |
| H608 PWM parameter (%) ignition power | | 20 | 20 | 18 | 15 | | | | |
| | | HTE 85 | | HTE 100 | | HTE 120 | | HTE 150 | |
| | | B23 | C53 | B23 | C53 | B23 | C53 | B23 | C53 |
| PCI | MJ/m ³ | 29,25 | 29,25 | 29,25 | 29,4 | 29,25 | 29,25 | 29,25 | 29,4 |
| Consumption at maximum heat input | m ³ /h | 10,73 | 10,73 | 12,64 | 12,57 | 15,16 | 14,834 | 18,95 | 18,6 |
| Consumption at minimum heat input | m ³ /h | 4,07 | 4,07 | 4,52 | 4,6 | 4,92 | 4,7 | 5,1 | 5,1 |
| Gas diaphragm | mm | 11,5 | 11,5 | 12 | 12 | 11 | 11 | 11,5 | 11,5 |
| CO ₂ maximum heat input | % | 8,7 | 8,7 | 8,7 | 8,9 | 8,7 | 8,7 | 8,7 | 8,7 |
| CO ₂ minimum heat input | % | 8,6 | 8,6 | 8,6 | 8,4 | 8,4 | 8,4 | 8,4 | 8,5 |
| H536-H613 parameters (rpm) at max heat input | | 5100 | 5400 | 5650 | 6000 | 4650 | 5050 | 6000 | 6250 |
| H541-H610 parameters PWM(%) at max heat input | | 75 | 100 | 100 | 100 | 55 | 70 | 100 | 100 |
| H612 parameter (rpm) at min heat rate | | 1900 | 1900 | 2100 | 2100 | 1600 | 1600 | 1550 | 1550 |
| H609 parameter PWM (%) at min heat rate | | 15 | 19 | 15 | 19 | 10 | 10 | 9,5 | 12 |
| H611 parameter (rpm) ignition power | | 3600 | 3600 | 3600 | 3600 | 2600 | 2600 | 2900 | 2900 |
| Connect the hose to the gas pressure valve | | | • | | • | | • | | • |

Gas consumption at 15°C 1013m bar Gas G31-3P-37 m bar

| | | HTE 45 | | HTE 65 | | | | | |
|---|-------------------|--------|------|---------|------|---------|-------|---------|------|
| | | B23 | C53 | B23 | C53 | | | | |
| PCI | MJ/m ³ | 88 | 88 | 88 | 88 | | | | |
| Consumption at maximum heat input | m ³ /h | 1,90 | 1,90 | 2,74 | 2,58 | | | | |
| Consumption at minimum heat input | m ³ /h | 0,50 | 0,50 | 0,8 | 0,89 | | | | |
| CO ₂ maximum heat input | % | 10,2 | 10,2 | 10,2 | 10,2 | | | | |
| CO ₂ minimum heat input | % | 9,8 | 9,8 | 9,8 | 10,2 | | | | |
| H536-H613 parameters (rpm) at max heat input | | 5700 | 6100 | 6000 | 6700 | | | | |
| H541-H610 parameters PWM(%) at max heat input | | 75 | 100 | 100 | 100 | | | | |
| H612 parameter (rpm) at min heat rate | | 1600 | 1650 | 1900 | 2400 | | | | |
| H609 parameter PWM (%) at min heat rate | | 13 | 13 | 14 | 20 | | | | |
| H611 parameter (rpm) ignition power | | 3800 | 3800 | 3800 | 3800 | | | | |
| H608 PWM parameter (%) ignition power | | 30 | 30 | 30 | 30 | | | | |
| | | HTE 85 | | HTE 100 | | HTE 120 | | HTE 150 | |
| | | B23 | C53 | B23 | C53 | B23 | C53 | B23 | C53 |
| PCI | MJ/m ³ | 88 | 88 | 88 | 88 | 88 | 88 | 88 | 88 |
| Consumption at maximum heat input | m ³ /h | 3,57 | 3,57 | 4,20 | 4,21 | 5,03 | 4,96 | 6,29 | 6,27 |
| Consumption at minimum heat input | m ³ /h | 1,35 | 1,35 | 1,51 | 1,56 | 1,632 | 1,647 | 1,696 | 1,7 |
| Gas diaphragm | mm | 7,8 | 7,8 | 7,8 | 7,8 | 7,8 | 7,8 | 7,8 | 7,8 |
| CO ₂ maximum heat input | % | 10,2 | 10,2 | 10,2 | 10,3 | 10,2 | 10,2 | 10,2 | 10,2 |
| CO ₂ minimum heat input | % | 9,3 | 9,3 | 9,8 | 9,7 | 10,2 | 10,2 | 10,2 | 10,3 |
| H536-H613 parameters (rpm) at max heat input | | 4600 | 5500 | 5150 | 5850 | 4300 | 4650 | 5350 | 5700 |
| H541-H610 parameters PWM(%) at max heat input | | 75 | 100 | 100 | 100 | 55 | 55 | 100 | 100 |
| H612 parameter (rpm) at min heat rate | | 1900 | 1900 | 1950 | 1950 | 1450 | 1600 | 1450 | 1450 |
| H609 parameter PWM (%) at min heat rate | | 14,5 | 20 | 14,5 | 20 | 10 | 10 | 9,5 | 11 |
| H611 parameter (rpm) ignition power | | 4200 | 4200 | 4200 | 4200 | 2600 | 2600 | 2900 | 2900 |
| Connect the hose to the gas pressure valve | | | • | | • | | • | | • |

Consumo de gas a 15°C 1013m bar Gas G20-2E S-20 m bar

| | | HTE 45 | | HTE 65 | | | | | |
|--|-------|--------|-------|---------|-------|---------|-------|---------|--------|
| | | B23 | C53 | B23 | C53 | | | | |
| PCI | MJ/m³ | 34,02 | 34,02 | 34,02 | 34,02 | | | | |
| Consumo al caudal calorífico máx | m³/h | 4,91 | 4,91 | 7,08 | 6,8 | | | | |
| Consumo al caudal calorífico mín. | m³/h | 1,29 | 1,29 | 1,46 | 1,45 | | | | |
| CO ₂ caudal calorífico máx | % | 8,7 | 8,7 | 8,9 | 8,7 | | | | |
| CO ₂ caudal calorífico mín. | % | 8,4 | 8,4 | 8,4 | 8,5 | | | | |
| Parámetros H536-H613 (rpm) al caudal térmico máx | | 6100 | 6100 | 6400 | 6700 | | | | |
| Parámetros H541-H610 PWM(%) al caudal térmico máx | | 85 | 85 | 100 | 100 | | | | |
| Parámetro H612 (rpm) al caudal térmico mín. | | 1700 | 1700 | 1450 | 1650 | | | | |
| Parámetro H609 PWM (%) al caudal térmico mín. | | 13,5 | 13,5 | 11 | 11 | | | | |
| Parámetro H611 (rpm) potencia de encendido | | 2600 | 2600 | 2500 | 2500 | | | | |
| Parámetro H608 PWM (%) potencia de encendido | | 20 | 20 | 18 | 18 | | | | |
| | | HTE 85 | | HTE 100 | | HTE 120 | | HTE 150 | |
| | | B23 | C53 | B23 | C53 | B23 | C53 | B23 | C53 |
| PCI | MJ/m³ | 34,02 | 34 | 34,02 | 34 | 34,02 | 34 | 34,02 | 34 |
| Consumo al caudal calorífico máx | m³/h | 9,26 | 9,26 | 10,9 | 10,7 | 13,08 | 12,91 | 16,35 | 16,185 |
| Consumo al caudal calorífico mín. | m³/h | 3,5 | 3,5 | 3,89 | 3,9 | 4,23 | 4,254 | 4,39 | 4,47 |
| Diaphragma Gas | mm | 11,5 | 11,5 | 12 | 1,2 | 11 | 11 | 11,5 | 11,5 |
| CO ₂ caudal calorífico máx | % | 8,7 | 8,7 | 8,7 | 8,8 | 8,7 | 8,7 | 8,7 | 8,6 |
| CO ₂ caudal calorífico mín. | % | 8,6 | 8,6 | 8,6 | 8,6 | 8,4 | 8,5 | 8,4 | 8,5 |
| Parámetros H536-H613 (rpm) al caudal térmico máx | | 5100 | 5400 | 5650 | 6000 | 4650 | 5050 | 6000 | 6250 |
| Parámetros H541-H610 PWM(%) al caudal térmico máx | | 75 | 100 | 100 | 100 | 55 | 70 | 100 | 100 |
| Parámetro H612 (rpm) al caudal térmico mín. | | 1900 | 1900 | 2100 | 2100 | 1600 | 1650 | 1550 | 1550 |
| Parámetro H609 PWM (%) al caudal térmico mín. | | 15 | 19 | 15 | 19 | 10 | 10 | 9,5 | 12 |
| Parámetro H611 (rpm) potencia de encendido | | 3600 | 3600 | 3600 | 3600 | 2600 | 2600 | 2900 | 2900 |
| Conectar la durita a la toma de presión válvula | | | • | | • | | • | | • |

Consumo de gas a 15°C 1013m bar Gas G25-2EI-25 m bar

| | | HTE 45 | | HTE 65 | | | | | |
|--|-------|--------|-------|---------|-------|---------|--------|---------|------|
| | | B23 | C53 | B23 | C53 | | | | |
| PCI | MJ/m³ | 29,25 | 29,25 | 29,25 | 29,25 | | | | |
| Consumo al caudal calorífico máx | m³/h | 5,71 | 5,71 | 8,24 | 7,86 | | | | |
| Consumo al caudal calorífico mín. | m³/h | 1,5 | 1,5 | 1,7 | 1,79 | | | | |
| CO ₂ caudal calorífico máx | % | 8,7 | 8,7 | 8,9 | 8,7 | | | | |
| CO ₂ caudal calorífico mín. | % | 8,4 | 8,4 | 8,4 | 8,4 | | | | |
| Parámetros H536-H613 (rpm) al caudal térmico máx | | 6100 | 6100 | 6400 | 6700 | | | | |
| Parámetros H541-H610 PWM(%) al caudal térmico máx | | 85 | 85 | 100 | 100 | | | | |
| Parámetro H612 (rpm) al caudal térmico mín. | | 1700 | 1700 | 1450 | 1650 | | | | |
| Parámetro H609 PWM (%) al caudal térmico mín. | | 13,5 | 13,5 | 11 | 11 | | | | |
| Parámetro H611 (rpm) potencia de encendido | | 2600 | 2600 | 2500 | 2500 | | | | |
| Parámetro H608 PWM (%) potencia de encendido | | 20 | 20 | 18 | 15 | | | | |
| | | HTE 85 | | HTE 100 | | HTE 120 | | HTE 150 | |
| | | B23 | C53 | B23 | C53 | B23 | C53 | B23 | C53 |
| PCI | MJ/m³ | 29,25 | 29,25 | 29,25 | 29,4 | 29,25 | 29,25 | 29,25 | 29,4 |
| Consumo al caudal calorífico máx | m³/h | 10,73 | 10,73 | 12,64 | 12,57 | 15,16 | 14,834 | 18,95 | 18,6 |
| Consumo al caudal calorífico mín. | m³/h | 4,07 | 4,07 | 4,52 | 4,6 | 4,92 | 4,7 | 5,1 | 5,1 |
| Diaphragma Gas | mm | 11,5 | 11,5 | 12 | 12 | 11 | 11 | 11,5 | 11,5 |
| CO ₂ caudal calorífico máx | % | 8,7 | 8,7 | 8,7 | 8,9 | 8,7 | 8,7 | 8,7 | 8,7 |
| CO ₂ caudal calorífico mín. | % | 8,6 | 8,6 | 8,6 | 8,4 | 8,4 | 8,4 | 8,4 | 8,5 |
| Parámetros H536-H613 (rpm) al caudal térmico máx | | 5100 | 5400 | 5650 | 6000 | 4650 | 5050 | 6000 | 6250 |
| Parámetros H541-H610 PWM(%) al caudal térmico máx | | 75 | 100 | 100 | 100 | 55 | 70 | 100 | 100 |
| Parámetro H612 (rpm) al caudal térmico mín. | | 1900 | 1900 | 2100 | 2100 | 1600 | 1600 | 1550 | 1550 |
| Parámetro H609 PWM (%) al caudal térmico mín. | | 15 | 19 | 15 | 19 | 10 | 10 | 9,5 | 12 |
| Parámetro H611 (rpm) potencia de encendido | | 3600 | 3600 | 3600 | 3600 | 2600 | 2600 | 2900 | 2900 |
| Conectar la durita a la toma de presión válvula | | | • | | • | | • | | • |

Consumo de gas a 15°C 1013m bar Gas G31-3P-37 m bar

| | | HTE 45 | | HTE 65 | | | | | |
|--|-------|--------|------|---------|------|---------|-------|---------|------|
| | | B23 | C53 | B23 | C53 | | | | |
| PCI | MJ/m³ | 88 | 88 | 88 | 88 | | | | |
| Consumo al caudal calorífico máx | m³/h | 1,90 | 1,90 | 2,74 | 2,58 | | | | |
| Consumo al caudal calorífico mín. | m³/h | 0,50 | 0,50 | 0,8 | 0,89 | | | | |
| CO ₂ caudal calorífico máx | % | 10,2 | 10,2 | 10,2 | 10,2 | | | | |
| CO ₂ caudal calorífico mín. | % | 9,8 | 9,8 | 9,8 | 10,2 | | | | |
| Parámetros H536-H613 (rpm) al caudal térmico máx | | 5700 | 6100 | 6000 | 6700 | | | | |
| Parámetros H541-H610 PWM(%) al caudal térmico máx | | 75 | 100 | 100 | 100 | | | | |
| Parámetro H612 (rpm) al caudal térmico mín. | | 1600 | 1650 | 1900 | 2400 | | | | |
| Parámetro H609 PWM (%) al caudal térmico mín. | | 13 | 13 | 14 | 20 | | | | |
| Parámetro H611 (rpm) potencia de encendido | | 3800 | 3800 | 3800 | 3800 | | | | |
| Parámetro H608 PWM (%) potencia de encendido | | 30 | 30 | 30 | 30 | | | | |
| | | HTE 85 | | HTE 100 | | HTE 120 | | HTE 150 | |
| | | B23 | C53 | B23 | C53 | B23 | C53 | B23 | C53 |
| PCI | MJ/m³ | 88 | 88 | 88 | 88 | 88 | 88 | 88 | 88 |
| Consumo al caudal calorífico máx | m³/h | 3,57 | 3,57 | 4,20 | 4,21 | 5,03 | 4,96 | 6,29 | 6,27 |
| Consumo al caudal calorífico mín. | m³/h | 1,35 | 1,35 | 1,51 | 1,56 | 1,632 | 1,647 | 1,696 | 1,7 |
| Diaphragma Gas | mm | 7,8 | 7,8 | 7,8 | 7,8 | 7,8 | 7,8 | 7,8 | 7,8 |
| CO ₂ caudal calorífico máx | % | 10,2 | 10,2 | 10,2 | 10,3 | 10,2 | 10,2 | 10,2 | 10,2 |
| CO ₂ caudal calorífico mín. | % | 9,3 | 9,3 | 9,8 | 9,7 | 10,2 | 10,2 | 10,2 | 10,3 |
| Parámetros H536-H613 (rpm) al caudal térmico máx | | 4600 | 5500 | 5150 | 5850 | 4300 | 4650 | 5350 | 5700 |
| Parámetros H541-H610 PWM(%) al caudal térmico máx | | 75 | 100 | 100 | 100 | 55 | 55 | 100 | 100 |
| Parámetro H612 (rpm) al caudal térmico mín. | | 1900 | 1900 | 1950 | 1950 | 1450 | 1600 | 1450 | 1450 |
| Parámetro H609 PWM (%) al caudal térmico mín. | | 14,5 | 20 | 14,5 | 20 | 10 | 10 | 9,5 | 11 |
| Parámetro H611 (rpm) potencia de encendido | | 4200 | 4200 | 4200 | 4200 | 2600 | 2600 | 2900 | 2900 |
| Conectar la durita a la toma de presión válvula | | | • | | • | | • | | • |



Gasverbrauch bei 15°C 1013 mbar Gas G20-2E S-20 mbar

| | | HTE 45 | | HTE 65 | | | | | |
|--|-------|--------|-------|---------|-------|---------|-------|---------|--------|
| | | B23 | C53 | B23 | C53 | | | | |
| Hu (unterer Heizwert) | MJ/m³ | 34,02 | 34,02 | 34,02 | 34,02 | | | | |
| Verbrauch bei max. Wärmebelastung | m³/h | 4,91 | 4,91 | 7,08 | 6,8 | | | | |
| Verbrauch bei min. Wärmebelastung | m³/h | 1,29 | 1,29 | 1,46 | 1,45 | | | | |
| CO ₂ bei max. Wärmebelastung | % | 8,7 | 8,7 | 8,9 | 8,7 | | | | |
| CO ₂ bei min. Wärmebelastung | % | 8,4 | 8,4 | 8,4 | 8,5 | | | | |
| Parameter H536-H613 (rpm) bei maximaler Wärmeleistung | | 6100 | 6100 | 6400 | 6700 | | | | |
| Parameter H541-H610 PWM (%) bei max. Wärmeleistung | | 85 | 85 | 100 | 100 | | | | |
| Parameter H612 (rpm) bei min. Wärmeleistung | | 1700 | 1700 | 1450 | 1650 | | | | |
| Parameter H609 PWM (%) bei min. Wärmeleistung | | 13,5 | 13,5 | 11 | 11 | | | | |
| Parameter H611 (rpm) Zündleistung | | 2600 | 2600 | 2500 | 2500 | | | | |
| Parameter H608 PWM (%) Zündleistung | | 20 | 20 | 18 | 18 | | | | |
| | | HTE 85 | | HTE 100 | | HTE 120 | | HTE 150 | |
| | | B23 | C53 | B23 | C53 | B23 | C53 | B23 | C53 |
| Hu (unterer Heizwert) | MJ/m³ | 34,02 | 34 | 34,02 | 34 | 34,02 | 34 | 34,02 | 34 |
| Verbrauch bei max. Wärmebelastung | m³/h | 9,26 | 9,26 | 10,9 | 10,7 | 13,08 | 12,91 | 16,35 | 16,185 |
| Verbrauch bei min. Wärmebelastung | m³/h | 3,5 | 3,5 | 3,89 | 3,9 | 4,23 | 4,254 | 4,39 | 4,47 |
| Gasmembran | mm | 11,5 | 11,5 | 12 | 1,2 | 11 | 11 | 11,5 | 11,5 |
| CO ₂ bei max. Wärmebelastung | % | 8,7 | 8,7 | 8,7 | 8,8 | 8,7 | 8,7 | 8,7 | 8,6 |
| CO ₂ bei min. Wärmebelastung | % | 8,6 | 8,6 | 8,6 | 8,6 | 8,4 | 8,5 | 8,4 | 8,5 |
| Parameter H536-H613 (rpm) bei maximaler Wärmeleistung | | 5100 | 5400 | 5650 | 6000 | 4650 | 5050 | 6000 | 6250 |
| Parameter H541-H610 PWM (%) bei max. Wärmeleistung | | 75 | 100 | 100 | 100 | 55 | 70 | 100 | 100 |
| Parameter H612 (rpm) bei min. Wärmeleistung | | 1900 | 1900 | 2100 | 2100 | 1600 | 1650 | 1550 | 1550 |
| Parameter H609 PWM (%) bei min. Wärmeleistung | | 15 | 19 | 15 | 19 | 10 | 10 | 9,5 | 12 |
| Parameter H611 (rpm) Zündleistung | | 3600 | 3600 | 3600 | 3600 | 2600 | 2600 | 2900 | 2900 |
| Stutzen am Druckanschluss des Ventils anschließen | | | • | | • | | • | | • |

Gasverbrauch bei 15°C 1013 mbar Gas G25-2E I-25 mbar

| | | HTE 45 | | HTE 65 | | | | | |
|--|-------|--------|-------|---------|-------|---------|--------|---------|------|
| | | B23 | C53 | B23 | C53 | | | | |
| Hu (unterer Heizwert) | MJ/m³ | 29,25 | 29,25 | 29,25 | 29,25 | | | | |
| Verbrauch bei max. Wärmebelastung | m³/h | 5,71 | 5,71 | 8,24 | 7,86 | | | | |
| Verbrauch bei min. Wärmebelastung | m³/h | 1,5 | 1,5 | 1,7 | 1,79 | | | | |
| CO ₂ bei max. Wärmebelastung | % | 8,7 | 8,7 | 8,9 | 8,7 | | | | |
| CO ₂ bei min. Wärmebelastung | % | 8,4 | 8,4 | 8,4 | 8,4 | | | | |
| Parameter H536-H613 (rpm) bei maximaler Wärmeleistung | | 6100 | 6100 | 6400 | 6700 | | | | |
| Parameter H541-H610 PWM (%) bei max. Wärmeleistung | | 85 | 85 | 100 | 100 | | | | |
| Parameter H612 (rpm) bei min. Wärmeleistung | | 1700 | 1700 | 1450 | 1650 | | | | |
| Parameter H609 PWM (%) bei min. Wärmeleistung | | 13,5 | 13,5 | 11 | 11 | | | | |
| Parameter H611 (rpm) Zündleistung | | 2600 | 2600 | 2500 | 2500 | | | | |
| Parameter H608 PWM (%) Zündleistung | | 20 | 20 | 18 | 15 | | | | |
| | | HTE 85 | | HTE 100 | | HTE 120 | | HTE 150 | |
| | | B23 | C53 | B23 | C53 | B23 | C53 | B23 | C53 |
| Hu (unterer Heizwert) | MJ/m³ | 29,25 | 29,25 | 29,25 | 29,4 | 29,25 | 29,25 | 29,25 | 29,4 |
| Verbrauch bei max. Wärmebelastung | m³/h | 10,73 | 10,73 | 12,64 | 12,57 | 15,16 | 14,834 | 18,95 | 18,6 |
| Verbrauch bei min. Wärmebelastung | m³/h | 4,07 | 4,07 | 4,52 | 4,6 | 4,92 | 4,7 | 5,1 | 5,1 |
| Gasmembran | mm | 11,5 | 11,5 | 12 | 12 | 11 | 11 | 11,5 | 11,5 |
| CO ₂ bei max. Wärmebelastung | % | 8,7 | 8,7 | 8,7 | 8,9 | 8,7 | 8,7 | 8,7 | 8,7 |
| CO ₂ bei min. Wärmebelastung | % | 8,6 | 8,6 | 8,6 | 8,4 | 8,4 | 8,4 | 8,4 | 8,5 |
| Parameter H536-H613 (rpm) bei maximaler Wärmeleistung | | 5100 | 5400 | 5650 | 6000 | 4650 | 5050 | 6000 | 6250 |
| Parameter H541-H610 PWM (%) bei max. Wärmeleistung | | 75 | 100 | 100 | 100 | 55 | 70 | 100 | 100 |
| Parameter H612 (rpm) bei min. Wärmeleistung | | 1900 | 1900 | 2100 | 2100 | 1600 | 1600 | 1550 | 1550 |
| Parameter H609 PWM (%) bei min. Wärmeleistung | | 15 | 19 | 15 | 19 | 10 | 10 | 9,5 | 12 |
| Parameter H611 (rpm) Zündleistung | | 3600 | 3600 | 3600 | 3600 | 2600 | 2600 | 2900 | 2900 |
| Stutzen am Druckanschluss des Ventils anschließen | | | • | | • | | • | | • |

Gasverbrauch bei 15°C 1013 mbar Gas G31-3P-37 mbar

| | | HTE 45 | | HTE 65 | | | | | |
|--|-------|--------|------|---------|------|---------|-------|---------|------|
| | | B23 | C53 | B23 | C53 | | | | |
| Hu (unterer Heizwert) | MJ/m³ | 88 | 88 | 88 | 88 | | | | |
| Verbrauch bei max. Wärmebelastung | m³/h | 1,90 | 1,90 | 2,74 | 2,58 | | | | |
| Verbrauch bei min. Wärmebelastung | m³/h | 0,50 | 0,50 | 0,8 | 0,89 | | | | |
| CO ₂ bei max. Wärmebelastung | % | 10,2 | 10,2 | 10,2 | 10,2 | | | | |
| CO ₂ bei min. Wärmebelastung | % | 9,8 | 9,8 | 9,8 | 10,2 | | | | |
| Parameter H536-H613 (rpm) bei maximaler Wärmeleistung | | 5700 | 6100 | 6000 | 6700 | | | | |
| Parameter H541-H610 PWM (%) bei max. Wärmeleistung | | 75 | 100 | 100 | 100 | | | | |
| Parameter H612 (rpm) bei min. Wärmeleistung | | 1600 | 1650 | 1900 | 2400 | | | | |
| Parameter H609 PWM (%) bei min. Wärmeleistung | | 13 | 13 | 14 | 20 | | | | |
| Parameter H611 (rpm) Zündleistung | | 3800 | 3800 | 3800 | 3800 | | | | |
| Parameter H608 PWM (%) Zündleistung | | 30 | 30 | 30 | 30 | | | | |
| | | HTE 85 | | HTE 100 | | HTE 120 | | HTE 150 | |
| | | B23 | C53 | B23 | C53 | B23 | C53 | B23 | C53 |
| Hu (unterer Heizwert) | MJ/m³ | 88 | 88 | 88 | 88 | 88 | 88 | 88 | 88 |
| Verbrauch bei max. Wärmebelastung | m³/h | 3,57 | 3,57 | 4,20 | 4,21 | 5,03 | 4,96 | 6,29 | 6,27 |
| Verbrauch bei min. Wärmebelastung | m³/h | 1,35 | 1,35 | 1,51 | 1,56 | 1,632 | 1,647 | 1,696 | 1,7 |
| Gasmembran | mm | 7,8 | 7,8 | 7,8 | 7,8 | 7,8 | 7,8 | 7,8 | 7,8 |
| CO ₂ bei max. Wärmebelastung | % | 10,2 | 10,2 | 10,2 | 10,3 | 10,2 | 10,2 | 10,2 | 10,2 |
| CO ₂ bei min. Wärmebelastung | % | 9,3 | 9,3 | 9,8 | 9,7 | 10,2 | 10,2 | 10,2 | 10,3 |
| Parameter H536-H613 (rpm) bei maximaler Wärmeleistung | | 4600 | 5500 | 5150 | 5850 | 4300 | 4650 | 5350 | 5700 |
| Parameter H541-H610 PWM (%) bei max. Wärmeleistung | | 75 | 100 | 100 | 100 | 55 | 55 | 100 | 100 |
| Parameter H612 (rpm) bei min. Wärmeleistung | | 1900 | 1900 | 1950 | 1950 | 1450 | 1600 | 1450 | 1450 |
| Parameter H609 PWM (%) bei min. Wärmeleistung | | 14,5 | 20 | 14,5 | 20 | 10 | 10 | 9,5 | 11 |
| Parameter H611 (rpm) Zündleistung | | 4200 | 4200 | 4200 | 4200 | 2600 | 2600 | 2900 | 2900 |
| Stutzen am Druckanschluss des Ventils anschließen | | | • | | • | | • | | • |

Consumo gas a 15°C 1013m bar Gas G20-2ES-20 m bar

| | | HTE 45 | | HTE 65 | |
|--|-------------------|--------|-------|--------|-------|
| | | B23 | C53 | B23 | C53 |
| PCI | MJ/m ³ | 34,02 | 34,02 | 34,02 | 34,02 |
| Consumo portata calorifica max | m ³ /h | 4,91 | 4,91 | 7,08 | 6,8 |
| Consumo portata calorifica min | m ³ /h | 1,29 | 1,29 | 1,46 | 1,45 |
| CO ₂ portata calorifica max | % | 8,7 | 8,7 | 8,9 | 8,7 |
| CO ₂ portata calorifica min | % | 8,4 | 8,4 | 8,4 | 8,5 |
| Parametri H536-H613 (rpm) portata termica max | | 6100 | 6100 | 6400 | 6700 |
| Parametri H541-H610 PWM(%) portata termica max | | 85 | 85 | 100 | 100 |
| Parametro H612 (rpm) portata termica min | | 1700 | 1700 | 1450 | 1650 |
| Parametro H609 PWM (%) portata termica min | | 13,5 | 13,5 | 11 | 11 |
| Parametro H611 (rpm) potenza d'accensione | | 2600 | 2600 | 2500 | 2500 |
| Parametro H608 PWM (%) potenza d'accensione | | 20 | 20 | 18 | 18 |

| | | HTE 85 | | HTE 100 | | HTE 120 | | HTE 150 | |
|---|-------------------|--------|------|---------|------|---------|-------|---------|--------|
| | | B23 | C53 | B23 | C53 | B23 | C53 | B23 | C53 |
| PCI | MJ/m ³ | 34,02 | 34 | 34,02 | 34 | 34,02 | 34 | 34,02 | 34 |
| Consumo portata calorifica max | m ³ /h | 9,26 | 9,26 | 10,9 | 10,7 | 13,08 | 12,91 | 16,35 | 16,185 |
| Consumo portata calorifica min | m ³ /h | 3,5 | 3,5 | 3,89 | 3,9 | 4,23 | 4,254 | 4,39 | 4,47 |
| Diaframma gas | mm | 11,5 | 11,5 | 12 | 1,2 | 11 | 11 | 11,5 | 11,5 |
| CO ₂ portata calorifica max | % | 8,7 | 8,7 | 8,7 | 8,8 | 8,7 | 8,7 | 8,7 | 8,6 |
| CO ₂ portata calorifica min | % | 8,6 | 8,6 | 8,6 | 8,6 | 8,4 | 8,5 | 8,4 | 8,5 |
| Parametri H536-H613 (rpm) portata termica max | | 5100 | 5400 | 5650 | 6000 | 4650 | 5050 | 6000 | 6250 |
| Parametri H541-H610 PWM(%) portata termica max | | 75 | 100 | 100 | 100 | 55 | 70 | 100 | 100 |
| Parametro H612 (rpm) portata termica min | | 1900 | 1900 | 2100 | 2100 | 1600 | 1650 | 1550 | 1550 |
| Parametro H609 PWM (%) portata termica min | | 15 | 19 | 15 | 19 | 10 | 10 | 9,5 | 12 |
| Parametro H611 (rpm) potenza d'accensione | | 3600 | 3600 | 3600 | 3600 | 2600 | 2600 | 2900 | 2900 |
| Allacciare il manicotto alla presa di pressione valvola | | | • | | • | | • | | • |

Consumo gas a 15°C 1013m bar Gas G25-2EI-25 m bar

| | | HTE 45 | | HTE 65 | |
|--|-------------------|--------|-------|--------|-------|
| | | B23 | C53 | B23 | C53 |
| PCI | MJ/m ³ | 29,25 | 29,25 | 29,25 | 29,25 |
| Consumo portata calorifica max | m ³ /h | 5,71 | 5,71 | 8,24 | 7,86 |
| Consumo portata calorifica min | m ³ /h | 1,5 | 1,5 | 1,7 | 1,79 |
| CO ₂ portata calorifica max | % | 8,7 | 8,7 | 8,9 | 8,7 |
| CO ₂ portata calorifica min | % | 8,4 | 8,4 | 8,4 | 8,4 |
| Parametri H536-H613 (rpm) portata termica max | | 6100 | 6100 | 6400 | 6700 |
| Parametri H541-H610 PWM(%) portata termica max | | 85 | 85 | 100 | 100 |
| Parametro H612 (rpm) portata termica min | | 1700 | 1700 | 1450 | 1650 |
| Parametro H609 PWM (%) portata termica min | | 13,5 | 13,5 | 11 | 11 |
| Parametro H611 (rpm) potenza d'accensione | | 2600 | 2600 | 2500 | 2500 |
| Parametro H608 PWM (%) potenza d'accensione | | 20 | 20 | 18 | 15 |

| | | HTE 85 | | HTE 100 | | HTE 120 | | HTE 150 | |
|---|-------------------|--------|-------|---------|-------|---------|--------|---------|------|
| | | B23 | C53 | B23 | C53 | B23 | C53 | B23 | C53 |
| PCI | MJ/m ³ | 29,25 | 29,25 | 29,25 | 29,4 | 29,25 | 29,25 | 29,25 | 29,4 |
| Consumo portata calorifica max | m ³ /h | 10,73 | 10,73 | 12,64 | 12,57 | 15,16 | 14,834 | 18,95 | 18,6 |
| Consumo portata calorifica min | m ³ /h | 4,07 | 4,07 | 4,52 | 4,6 | 4,92 | 4,7 | 5,1 | 5,1 |
| Diaframma gas | mm | 11,5 | 11,5 | 12 | 12 | 11 | 11 | 11,5 | 11,5 |
| CO ₂ portata calorifica max | % | 8,7 | 8,7 | 8,7 | 8,9 | 8,7 | 8,7 | 8,7 | 8,7 |
| CO ₂ portata calorifica min | % | 8,6 | 8,6 | 8,6 | 8,4 | 8,4 | 8,4 | 8,4 | 8,5 |
| Parametri H536-H613 (rpm) portata termica max | | 5100 | 5400 | 5650 | 6000 | 4650 | 5050 | 6000 | 6250 |
| Parametri H541-H610 PWM(%) portata termica max | | 75 | 100 | 100 | 100 | 55 | 70 | 100 | 100 |
| Parametro H612 (rpm) portata termica min | | 1900 | 1900 | 2100 | 2100 | 1600 | 1600 | 1550 | 1550 |
| Parametro H609 PWM (%) portata termica min | | 15 | 19 | 15 | 19 | 10 | 10 | 9,5 | 12 |
| Parametro H611 (rpm) potenza d'accensione | | 3600 | 3600 | 3600 | 3600 | 2600 | 2600 | 2900 | 2900 |
| Allacciare il manicotto alla presa di pressione valvola | | | • | | • | | • | | • |

Consumo di gas a 15°C 1013m bar Gas G31-3P-37 m bar

| | | HTE 45 | | HTE 65 | |
|--|-------------------|--------|------|--------|------|
| | | B23 | C53 | B23 | C53 |
| PCI | MJ/m ³ | 88 | 88 | 88 | 88 |
| Consumo portata calorifica max | m ³ /h | 1,90 | 1,90 | 2,74 | 2,58 |
| Consumo portata calorifica min | m ³ /h | 0,50 | 0,50 | 0,8 | 0,89 |
| CO ₂ portata calorifica max | % | 10,2 | 10,2 | 10,2 | 10,2 |
| CO ₂ portata calorifica min | % | 9,8 | 9,8 | 9,8 | 10,2 |
| Parametri H536-H613 (rpm) portata termica max | | 5700 | 6100 | 6000 | 6700 |
| Parametri H541-H610 PWM(%) portata termica max | | 75 | 100 | 100 | 100 |
| Parametro H612 (rpm) portata termica min | | 1600 | 1650 | 1900 | 2400 |
| Parametro H609 PWM (%) portata termica min | | 13 | 13 | 14 | 20 |
| Parametro H611 (rpm) potenza d'accensione | | 3800 | 3800 | 3800 | 3800 |
| Parametro H608 PWM (%) potenza d'accensione | | 30 | 30 | 30 | 30 |

| | | HTE 85 | | HTE 100 | | HTE 120 | | HTE 150 | |
|---|-------------------|--------|------|---------|------|---------|-------|---------|------|
| | | B23 | C53 | B23 | C53 | B23 | C53 | B23 | C53 |
| PCI | MJ/m ³ | 88 | 88 | 88 | 88 | 88 | 88 | 88 | 88 |
| Consumo portata calorifica max | m ³ /h | 3,57 | 3,57 | 4,20 | 4,21 | 5,03 | 4,96 | 6,29 | 6,27 |
| Consumo portata calorifica min | m ³ /h | 1,35 | 1,35 | 1,51 | 1,56 | 1,632 | 1,647 | 1,696 | 1,7 |
| Diaframma gas | mm | 7,8 | 7,8 | 7,8 | 7,8 | 7,8 | 7,8 | 7,8 | 7,8 |
| CO ₂ portata calorifica max | % | 10,2 | 10,2 | 10,2 | 10,3 | 10,2 | 10,2 | 10,2 | 10,2 |
| CO ₂ portata calorifica min | % | 9,3 | 9,3 | 9,8 | 9,7 | 10,2 | 10,2 | 10,2 | 10,3 |
| Parametri H536-H613 (rpm) portata termica max | | 4600 | 5500 | 5150 | 5850 | 4300 | 4650 | 5350 | 5700 |
| Parametri H541-H610 PWM(%) portata termica max | | 75 | 100 | 100 | 100 | 55 | 55 | 100 | 100 |
| Parametro H612 (rpm) portata termica min | | 1900 | 1900 | 1950 | 1950 | 1450 | 1600 | 1450 | 1450 |
| Parametro H609 PWM (%) portata termica min | | 14,5 | 20 | 14,5 | 20 | 10 | 10 | 9,5 | 11 |
| Parametro H611 (rpm) potenza d'accensione | | 4200 | 4200 | 4200 | 4200 | 2600 | 2600 | 2900 | 2900 |
| Allacciare il manicotto alla presa di pressione valvola | | | • | | • | | • | | • |

Consumo de gás a 15°C 1013m bar Gás G20-2E S-20 m bar

| | | HTE 45 | | HTE 65 | | | | | |
|--|-------------------|--------|-------|---------|-------|---------|-------|---------|--------|
| | | B23 | C53 | B23 | C53 | B23 | C53 | B23 | C53 |
| PCI | MJ/m ³ | 34,02 | 34,02 | 34,02 | 34,02 | | | | |
| Consumo ao débito calorífico máx | m ³ /h | 4,91 | 4,91 | 7,08 | 6,8 | | | | |
| Consumo ao débito calorífico mín | m ³ /h | 1,29 | 1,29 | 1,46 | 1,45 | | | | |
| CO ₂ débito calorífico máx | % | 8,7 | 8,7 | 8,9 | 8,7 | | | | |
| CO ₂ débito calorífico mín | % | 8,4 | 8,4 | 8,4 | 8,5 | | | | |
| Parâmetros H536-H613 (rpm) ao débito térmico máx | | 6100 | 6100 | 6400 | 6700 | | | | |
| Parâmetros H541-H610 PWM (%) ao débito térmico máx | | 85 | 85 | 100 | 100 | | | | |
| Parâmetro H612 (rpm) ao débito térmico mín | | 1700 | 1700 | 1450 | 1650 | | | | |
| Parâmetro H609 PWM (%) do débito térmico mín | | 13,5 | 13,5 | 11 | 11 | | | | |
| Parâmetro H611 (rpm) potência de acendimento | | 2600 | 2600 | 2500 | 2500 | | | | |
| Parâmetro H608 PWM (%) potência de acendimento | | 20 | 20 | 18 | 18 | | | | |
| | | HTE 85 | | HTE 100 | | HTE 120 | | HTE 150 | |
| | | B23 | C53 | B23 | C53 | B23 | C53 | B23 | C53 |
| PCI | MJ/m ³ | 34,02 | 34 | 34,02 | 34 | 34,02 | 34 | 34,02 | 34 |
| Consumo ao débito calorífico máx | m ³ /h | 9,26 | 9,26 | 10,9 | 10,7 | 13,08 | 12,91 | 16,35 | 16,185 |
| Consumo ao débito calorífico mín | m ³ /h | 3,5 | 3,5 | 3,89 | 3,9 | 4,23 | 4,254 | 4,39 | 4,47 |
| Diafragma gás | mm | 11,5 | 11,5 | 12 | 1,2 | 11 | 11 | 11,5 | 11,5 |
| CO ₂ débito calorifique max | % | 8,7 | 8,7 | 8,7 | 8,8 | 8,7 | 8,7 | 8,7 | 8,6 |
| CO ₂ débito calorifique mín | % | 8,6 | 8,6 | 8,6 | 8,6 | 8,4 | 8,5 | 8,4 | 8,5 |
| Parâmetros H536-H613(rpm) au débit thermique max | | 5100 | 5400 | 5650 | 6000 | 4650 | 5050 | 6000 | 6250 |
| Parâmetros H541-H610 PWM(%) au débit thermique max | | 75 | 100 | 100 | 100 | 55 | 70 | 100 | 100 |
| Parâmetro H612 (rpm) au débit thermique mín | | 1900 | 1900 | 2100 | 2100 | 1600 | 1650 | 1550 | 1550 |
| Parâmetro H609 PWM (%) au débit thermique mín | | 15 | 19 | 15 | 19 | 10 | 10 | 9,5 | 12 |
| Parâmetro H611 (rpm) puissance d'allumage | | 3600 | 3600 | 3600 | 3600 | 2600 | 2600 | 2900 | 2900 |
| Ligar o durit à tomada de pressão da válvula | | | • | | • | | • | | • |

Consumo de gás a 15°C 1013m bar Gás G25-2E I-25 m bar

| | | HTE 45 | | HTE 65 | | | | | |
|--|-------------------|--------|-------|---------|-------|---------|--------|---------|------|
| | | B23 | C53 | B23 | C53 | B23 | C53 | B23 | C53 |
| PCI | MJ/m ³ | 29,25 | 29,25 | 29,25 | 29,25 | | | | |
| Consumo ao débito calorífico máx | m ³ /h | 5,71 | 5,71 | 8,24 | 7,86 | | | | |
| Consumo ao débito calorífico mín | m ³ /h | 1,5 | 1,5 | 1,7 | 1,79 | | | | |
| CO ₂ débito calorífico máx | % | 8,7 | 8,7 | 8,9 | 8,7 | | | | |
| CO ₂ débito calorífico mín | % | 8,4 | 8,4 | 8,4 | 8,4 | | | | |
| Parâmetros H536-H613 (rpm) ao débito térmico máx | | 6100 | 6100 | 6400 | 6700 | | | | |
| Parâmetros H541-H610 PWM (%) ao débito térmico máx | | 85 | 85 | 100 | 100 | | | | |
| Parâmetro H612 (rpm) ao débito térmico mín | | 1700 | 1700 | 1450 | 1650 | | | | |
| Parâmetro H609 PWM (%) do débito térmico mín | | 13,5 | 13,5 | 11 | 11 | | | | |
| Parâmetro H611 (rpm) potência de acendimento | | 2600 | 2600 | 2500 | 2500 | | | | |
| Parâmetro H608 PWM (%) potência de acendimento | | 20 | 20 | 18 | 15 | | | | |
| | | HTE 85 | | HTE 100 | | HTE 120 | | HTE 150 | |
| | | B23 | C53 | B23 | C53 | B23 | C53 | B23 | C53 |
| PCI | MJ/m ³ | 29,25 | 29,25 | 29,25 | 29,4 | 29,25 | 29,25 | 29,25 | 29,4 |
| Consumo ao débito calorífico máx | m ³ /h | 10,73 | 10,73 | 12,64 | 12,57 | 15,16 | 14,834 | 18,95 | 18,6 |
| Consumo ao débito calorífico mín | m ³ /h | 4,07 | 4,07 | 4,52 | 4,6 | 4,92 | 4,7 | 5,1 | 5,1 |
| Diafragma gás | mm | 11,5 | 11,5 | 12 | 12 | 11 | 11 | 11,5 | 11,5 |
| CO ₂ débito calorifique max | % | 8,7 | 8,7 | 8,7 | 8,9 | 8,7 | 8,7 | 8,7 | 8,7 |
| CO ₂ débito calorifique mín | % | 8,6 | 8,6 | 8,6 | 8,4 | 8,4 | 8,4 | 8,4 | 8,5 |
| Parâmetros H536-H613(rpm) au débit thermique max | | 5100 | 5400 | 5650 | 6000 | 4650 | 5050 | 6000 | 6250 |
| Parâmetros H541-H610 PWM(%) au débit thermique max | | 75 | 100 | 100 | 100 | 55 | 70 | 100 | 100 |
| Parâmetro H612 (rpm) au débit thermique mín | | 1900 | 1900 | 2100 | 2100 | 1600 | 1600 | 1550 | 1550 |
| Parâmetro H609 PWM (%) au débit thermique mín | | 15 | 19 | 15 | 19 | 10 | 10 | 9,5 | 12 |
| Parâmetro H611 (rpm) puissance d'allumage | | 3600 | 3600 | 3600 | 3600 | 2600 | 2600 | 2900 | 2900 |
| Ligar o durit à tomada de pressão da válvula | | | • | | • | | • | | • |

Consumo de gás a 15°C 1013m bar Gás G31-3P-37 m bar

| | | HTE 45 | | HTE 65 | | | | | |
|--|-------------------|--------|------|---------|------|---------|-------|---------|------|
| | | B23 | C53 | B23 | C53 | B23 | C53 | B23 | C53 |
| PCI | MJ/m ³ | 88 | 88 | 88 | 88 | | | | |
| Consumo ao débito calorífico máx | m ³ /h | 1,90 | 1,90 | 2,74 | 2,58 | | | | |
| Consumo ao débito calorífico mín | m ³ /h | 0,50 | 0,50 | 0,8 | 0,89 | | | | |
| CO ₂ débito calorífico máx | % | 10,2 | 10,2 | 10,2 | 10,2 | | | | |
| CO ₂ débito calorífico mín | % | 9,8 | 9,8 | 9,8 | 10,2 | | | | |
| Parâmetros H536-H613 (rpm) ao débito térmico máx | | 5700 | 6100 | 6000 | 6700 | | | | |
| Parâmetros H541-H610 PWM (%) ao débito térmico máx | | 75 | 100 | 100 | 100 | | | | |
| Parâmetro H612 (rpm) ao débito térmico mín | | 1600 | 1650 | 1900 | 2400 | | | | |
| Parâmetro H609 PWM (%) do débito térmico mín | | 13 | 13 | 14 | 20 | | | | |
| Parâmetro H611 (rpm) potência de acendimento | | 3800 | 3800 | 3800 | 3800 | | | | |
| Parâmetro H608 PWM (%) potência de acendimento | | 30 | 30 | 30 | 30 | | | | |
| | | HTE 85 | | HTE 100 | | HTE 120 | | HTE 150 | |
| | | B23 | C53 | B23 | C53 | B23 | C53 | B23 | C53 |
| PCI | MJ/m ³ | 88 | 88 | 88 | 88 | 88 | 88 | 88 | 88 |
| Consumo ao débito calorífico máx | m ³ /h | 3,57 | 3,57 | 4,20 | 4,21 | 5,03 | 4,96 | 6,29 | 6,27 |
| Consumo ao débito calorífico mín | m ³ /h | 1,35 | 1,35 | 1,51 | 1,56 | 1,632 | 1,647 | 1,696 | 1,7 |
| Diafragma gás | mm | 7,8 | 7,8 | 7,8 | 7,8 | 7,8 | 7,8 | 7,8 | 7,8 |
| CO ₂ débito calorifique max | % | 10,2 | 10,2 | 10,2 | 10,3 | 10,2 | 10,2 | 10,2 | 10,2 |
| CO ₂ débito calorifique mín | % | 9,3 | 9,3 | 9,8 | 9,7 | 10,2 | 10,2 | 10,2 | 10,3 |
| Parâmetros H536-H613(rpm) au débit thermique max | | 4600 | 5500 | 5150 | 5850 | 4300 | 4650 | 5350 | 5700 |
| Parâmetros H541-H610 PWM(%) au débit thermique max | | 75 | 100 | 100 | 100 | 55 | 55 | 100 | 100 |
| Parâmetro H612 (rpm) au débit thermique mín | | 1900 | 1900 | 1950 | 1950 | 1450 | 1600 | 1450 | 1450 |
| Parâmetro H609 PWM (%) au débit thermique mín | | 14,5 | 20 | 14,5 | 20 | 10 | 10 | 9,5 | 11 |
| Parâmetro H611 (rpm) puissance d'allumage | | 4200 | 4200 | 4200 | 4200 | 2600 | 2600 | 2900 | 2900 |
| Ligar o durit à tomada de pressão da válvula | | | • | | • | | • | | • |

Consum de gaz la 15°C 1013 m bari Gaz G20-2E S-20 m bari

| | HTE 45 | | HTE 65 | | | | | | |
|---|-------------------|-------|---------|-------|---------|-------|---------|-------|--------|
| | B23 | C53 | B23 | C53 | | | | | |
| Valoare calorică inferioară | MJ/m ³ | 34,02 | 34,02 | 34,02 | 34,02 | | | | |
| Consum la debit caloric maxim | m ³ /h | 4,91 | 4,91 | 7,08 | 6,8 | | | | |
| Consum la debit caloric minim | m ³ /h | 1,29 | 1,29 | 1,46 | 1,45 | | | | |
| Debit caloric maxim CO2 | % | 8,7 | 8,7 | 8,9 | 8,7 | | | | |
| Debit caloric minim CO2 | % | 8,4 | 8,4 | 8,4 | 8,5 | | | | |
| Parametri H536-H613 (rpm) la debit termic maxim | | 6100 | 6100 | 6400 | 6700 | | | | |
| Parametri H541-H610 PWM (%) la debit termic maxim | | 85 | 85 | 100 | 100 | | | | |
| Parametru H612 (rpm) la debit termic minim | | 1700 | 1700 | 1450 | 1650 | | | | |
| Parametru H609 PWM (%) la debit termic minim | | 13,5 | 13,5 | 11 | 11 | | | | |
| Parametru H611 (rpm) putere de aprindere | | 2600 | 2600 | 2500 | 2500 | | | | |
| Parametru H608 PWM (%) putere de aprindere | | 20 | 20 | 18 | 18 | | | | |
| | HTE 85 | | HTE 100 | | HTE 120 | | HTE 150 | | |
| | B23 | C53 | B23 | C53 | B23 | C53 | B23 | C53 | |
| Valoare calorică inferioară | MJ/m ³ | 34,02 | 34 | 34,02 | 34 | 34,02 | 34 | 34,02 | 34 |
| Consum la debit caloric maxim | m ³ /h | 9,26 | 9,26 | 10,9 | 10,7 | 13,08 | 12,91 | 16,35 | 16,185 |
| Consum la debit caloric minim | m ³ /h | 3,5 | 3,5 | 3,89 | 3,9 | 4,23 | 4,254 | 4,39 | 4,47 |
| Diafragmă Gaz | mm | 11,5 | 11,5 | 12 | 1,2 | 11 | 11 | 11,5 | 11,5 |
| Debit caloric maxim CO2 | % | 8,7 | 8,7 | 8,7 | 8,8 | 8,7 | 8,7 | 8,7 | 8,6 |
| Debit caloric minim CO2 | % | 8,6 | 8,6 | 8,6 | 8,6 | 8,4 | 8,5 | 8,4 | 8,5 |
| Parametri H536-H613 (rpm) la debit termic maxim | | 5100 | 5400 | 5650 | 6000 | 4650 | 5050 | 6000 | 6250 |
| Parametri H541-H610 PWM (%) la debit termic maxim | | 75 | 100 | 100 | 100 | 55 | 70 | 100 | 100 |
| Parametru H612 (rpm) la debit termic minim | | 1900 | 1900 | 2100 | 2100 | 1600 | 1650 | 1550 | 1550 |
| Parametru H609 PWM (%) la debit termic minim | | 15 | 19 | 15 | 19 | 10 | 10 | 9,5 | 12 |
| Parametru H611 (rpm) putere de aprindere | | 3600 | 3600 | 3600 | 3600 | 2600 | 2600 | 2900 | 2900 |
| Legăți racordul la priza de presiune a vanei. | | | • | | • | | • | | • |

Consum de gaz la 15°C 1013 m bari Gaz G25-2E I-25 m bari

| | HTE 45 | | HTE 65 | | | | | | |
|---|-------------------|-------|---------|-------|---------|-------|---------|-------|------|
| | B23 | C53 | B23 | C53 | | | | | |
| Valoare calorică inferioară | MJ/m ³ | 29,25 | 29,25 | 29,25 | 29,25 | | | | |
| Consum la debit caloric maxim | m ³ /h | 5,71 | 5,71 | 8,24 | 7,86 | | | | |
| Consum la debit caloric minim | m ³ /h | 1,5 | 1,5 | 1,7 | 1,79 | | | | |
| Debit caloric maxim CO2 | % | 8,7 | 8,7 | 8,9 | 8,7 | | | | |
| Debit caloric minim CO2 | % | 8,4 | 8,4 | 8,4 | 8,4 | | | | |
| Parametri H536-H613 (rpm) la debit termic maxim | | 6100 | 6100 | 6400 | 6700 | | | | |
| Parametri H541-H610 PWM (%) la debit termic maxim | | 85 | 85 | 100 | 100 | | | | |
| Parametru H612 (rpm) la debit termic minim | | 1700 | 1700 | 1450 | 1650 | | | | |
| Parametru H609 PWM (%) la debit termic minim | | 13,5 | 13,5 | 11 | 11 | | | | |
| Parametru H611 (rpm) putere de aprindere | | 2600 | 2600 | 2500 | 2500 | | | | |
| Parametru H608 PWM (%) putere de aprindere | | 20 | 20 | 18 | 15 | | | | |
| | HTE 85 | | HTE 100 | | HTE 120 | | HTE 150 | | |
| | B23 | C53 | B23 | C53 | B23 | C53 | B23 | C53 | |
| Valoare calorică inferioară | MJ/m ³ | 29,25 | 29,25 | 29,25 | 29,4 | 29,25 | 29,25 | 29,25 | 29,4 |
| Consum la debit caloric maxim | m ³ /h | 10,73 | 10,73 | 12,64 | 12,57 | 15,16 | 14,834 | 18,95 | 18,6 |
| Consum la debit caloric minim | m ³ /h | 4,07 | 4,07 | 4,52 | 4,6 | 4,92 | 4,7 | 5,1 | 5,1 |
| Diafragmă Gaz | mm | 11,5 | 11,5 | 12 | 12 | 11 | 11 | 11,5 | 11,5 |
| Debit caloric maxim CO2 | % | 8,7 | 8,7 | 8,7 | 8,9 | 8,7 | 8,7 | 8,7 | 8,7 |
| Debit caloric minim CO2 | % | 8,6 | 8,6 | 8,6 | 8,4 | 8,4 | 8,4 | 8,4 | 8,5 |
| Parametri H536-H613 (rpm) la debit termic maxim | | 5100 | 5400 | 5650 | 6000 | 4650 | 5050 | 6000 | 6250 |
| Parametri H541-H610 PWM (%) la debit termic maxim | | 75 | 100 | 100 | 100 | 55 | 70 | 100 | 100 |
| Parametru H612 (rpm) la debit termic minim | | 1900 | 1900 | 2100 | 2100 | 1600 | 1600 | 1550 | 1550 |
| Parametru H609 PWM (%) la debit termic minim | | 15 | 19 | 15 | 19 | 10 | 10 | 9,5 | 12 |
| Parametru H611 (rpm) putere de aprindere | | 3600 | 3600 | 3600 | 3600 | 2600 | 2600 | 2900 | 2900 |
| Legăți racordul la priza de presiune a vanei. | | | • | | • | | • | | • |

Consum de gaz la 15°C 1013 m bari Gaz G31-3P-37 m bari

| | HTE 45 | | HTE 65 | | | | | | |
|---|-------------------|------|---------|------|---------|-------|---------|-------|------|
| | B23 | C53 | B23 | C53 | | | | | |
| Valoare calorică inferioară | MJ/m ³ | 88 | 88 | 88 | 88 | | | | |
| Consum la debit caloric maxim | m ³ /h | 1,90 | 1,90 | 2,74 | 2,58 | | | | |
| Consum la debit caloric minim | m ³ /h | 0,50 | 0,50 | 0,8 | 0,89 | | | | |
| Debit caloric maxim CO2 | % | 10,2 | 10,2 | 10,2 | 10,2 | | | | |
| Debit caloric minim CO2 | % | 9,8 | 9,8 | 9,8 | 10,2 | | | | |
| Parametri H536-H613 (rpm) la debit termic maxim | | 5700 | 6100 | 6000 | 6700 | | | | |
| Parametri H541-H610 PWM (%) la debit termic maxim | | 75 | 100 | 100 | 100 | | | | |
| Parametru H612 (rpm) la debit termic minim | | 1600 | 1650 | 1900 | 2400 | | | | |
| Parametru H609 PWM (%) la debit termic minim | | 13 | 13 | 14 | 20 | | | | |
| Parametru H611 (rpm) putere de aprindere | | 3800 | 3800 | 3800 | 3800 | | | | |
| Parametru H608 PWM (%) putere de aprindere | | 30 | 30 | 30 | 30 | | | | |
| | HTE 85 | | HTE 100 | | HTE 120 | | HTE 150 | | |
| | B23 | C53 | B23 | C53 | B23 | C53 | B23 | C53 | |
| Valoare calorică inferioară | MJ/m ³ | 88 | 88 | 88 | 88 | 88 | 88 | 88 | 88 |
| Consum la debit caloric maxim | m ³ /h | 3,57 | 3,57 | 4,20 | 4,21 | 5,03 | 4,96 | 6,29 | 6,27 |
| Consum la debit caloric minim | m ³ /h | 1,35 | 1,35 | 1,51 | 1,56 | 1,632 | 1,647 | 1,696 | 1,7 |
| Diafragmă Gaz | mm | 7,8 | 7,8 | 7,8 | 7,8 | 7,8 | 7,8 | 7,8 | 7,8 |
| Debit caloric maxim CO2 | % | 10,2 | 10,2 | 10,2 | 10,3 | 10,2 | 10,2 | 10,2 | 10,2 |
| Debit caloric minim CO2 | % | 9,3 | 9,3 | 9,8 | 9,7 | 10,2 | 10,2 | 10,2 | 10,3 |
| Parametri H536-H613 (rpm) la debit termic maxim | | 4600 | 5500 | 5150 | 5850 | 4300 | 4650 | 5350 | 5700 |
| Parametri H541-H610 PWM (%) la debit termic maxim | | 75 | 100 | 100 | 100 | 55 | 55 | 100 | 100 |
| Parametru H612 (rpm) la debit termic minim | | 1900 | 1900 | 1950 | 1950 | 1450 | 1600 | 1450 | 1450 |
| Parametru H609 PWM (%) la debit termic minim | | 14,5 | 20 | 14,5 | 20 | 10 | 10 | 9,5 | 11 |
| Parametru H611 (rpm) putere de aprindere | | 4200 | 4200 | 4200 | 4200 | 2600 | 2600 | 2900 | 2900 |
| Legăți racordul la priza de presiune a vanei. | | | • | | • | | • | | • |

**Потребление газа при 15°C 1013 мбар Газ G20-2E S-20 мбар**

| | HTE 45 | | HTE 65 | | HTE 85 | | HTE 100 | | HTE 120 | | HTE 150 | |
|--|--------|-------|--------|-------|--------|------|---------|------|---------|-------|---------|--------|
| | B23 | C53 | B23 | C53 | B23 | C53 | B23 | C53 | B23 | C53 | B23 | C53 |
| Низшая теплота сгорания MJ/m³ | 34,02 | 34,02 | 34,02 | 34,02 | 34,02 | 34 | 34,02 | 34 | 34,02 | 34 | 34,02 | 34 |
| Расход при максимальной теплопроизводительности м³/h | 4,91 | 4,91 | 4,91 | 7,08 | 9,26 | 9,26 | 10,9 | 10,7 | 13,08 | 12,91 | 16,35 | 16,185 |
| Расход при минимальной теплопроизводительности м³/h | 1,29 | 1,29 | 1,46 | 1,45 | 3,5 | 3,5 | 3,89 | 3,9 | 4,23 | 4,254 | 4,39 | 4,47 |
| CO ₂ при максимальной теплопроизводительности % | 8,7 | 8,7 | 8,9 | 8,7 | 8,7 | 8,7 | 8,7 | 8,8 | 8,7 | 8,7 | 8,7 | 8,6 |
| CO ₂ при минимальной теплопроизводительности % | 8,4 | 8,4 | 8,4 | 8,5 | 8,6 | 8,6 | 8,6 | 8,6 | 8,4 | 8,5 | 8,4 | 8,5 |
| Параметры H536-H613 (об/мин) при макс. тепловыдел. | 6100 | 6100 | 6400 | 6700 | 5100 | 5400 | 5650 | 6000 | 4650 | 5050 | 6000 | 6250 |
| Параметры H541-H610 PVM (%) при макс. тепловыдел. | 85 | 85 | 100 | 100 | 75 | 100 | 100 | 100 | 55 | 70 | 100 | 100 |
| Параметр H612 (об/мин) при миним. тепловыделении | 1700 | 1700 | 1450 | 1650 | 1900 | 1900 | 2100 | 2100 | 1600 | 1650 | 1550 | 1550 |
| Параметр H609 PVM (%) при миним. тепловыделении | 13,5 | 13,5 | 11 | 11 | 15 | 19 | 15 | 19 | 10 | 10 | 9,5 | 12 |
| Параметр H611 (об/мин) мощность зажигания | 2600 | 2600 | 2500 | 2500 | 3600 | 3600 | 3600 | 3600 | 2600 | 2600 | 2900 | 2900 |
| Параметр H608 PVM (%) мощность зажигания | 20 | 20 | 18 | 18 | 20 | 20 | 18 | 15 | 20 | 20 | 20 | 20 |
| Подсоединить дюрит. патрубок к датчику давления | | | | | | | | | | | | |

Потребление газа при 15°C 1013 мбар Газ G25-2EI-25 мбар

| | HTE 45 | | HTE 65 | | HTE 85 | | HTE 100 | | HTE 120 | | HTE 150 | |
|--|--------|-------|--------|-------|--------|-------|---------|-------|---------|--------|---------|------|
| | B23 | C53 | B23 | C53 | B23 | C53 | B23 | C53 | B23 | C53 | B23 | C53 |
| Низшая теплота сгорания MJ/m³ | 29,25 | 29,25 | 29,25 | 29,25 | 29,25 | 29,25 | 29,25 | 29,4 | 29,25 | 29,25 | 29,25 | 29,4 |
| Расход при максимальной теплопроизводительности м³/h | 5,71 | 5,71 | 8,24 | 7,86 | 10,73 | 10,73 | 12,64 | 12,57 | 15,16 | 14,834 | 18,95 | 18,6 |
| Расход при минимальной теплопроизводительности м³/h | 1,5 | 1,5 | 1,7 | 1,79 | 4,07 | 4,07 | 4,52 | 4,6 | 4,92 | 4,7 | 5,1 | 5,1 |
| CO ₂ при максимальной теплопроизводительности % | 8,7 | 8,7 | 8,9 | 8,7 | 8,7 | 8,7 | 8,7 | 8,9 | 8,7 | 8,7 | 8,7 | 8,7 |
| CO ₂ при минимальной теплопроизводительности % | 8,4 | 8,4 | 8,4 | 8,4 | 8,6 | 8,6 | 8,6 | 8,4 | 8,4 | 8,4 | 8,4 | 8,5 |
| Параметры H536-H613 (об/мин) при макс. тепловыдел. | 6100 | 6100 | 6400 | 6700 | 5100 | 5400 | 5650 | 6000 | 4650 | 5050 | 6000 | 6250 |
| Параметры H541-H610 PVM (%) при макс. тепловыдел. | 85 | 85 | 100 | 100 | 75 | 100 | 100 | 100 | 55 | 70 | 100 | 100 |
| Параметр H612 (об/мин) при миним. тепловыделении | 1700 | 1700 | 1450 | 1650 | 1900 | 1900 | 2100 | 2100 | 1600 | 1600 | 1550 | 1550 |
| Параметр H609 PVM (%) при миним. тепловыделении | 13,5 | 13,5 | 11 | 11 | 15 | 19 | 15 | 19 | 10 | 10 | 9,5 | 12 |
| Параметр H611 (об/мин) мощность зажигания | 2600 | 2600 | 2500 | 2500 | 3600 | 3600 | 3600 | 3600 | 2600 | 2600 | 2900 | 2900 |
| Параметр H608 PVM (%) мощность зажигания | 20 | 20 | 18 | 15 | 20 | 20 | 18 | 15 | 20 | 20 | 20 | 20 |
| Подсоединить дюрит. патрубок к датчику давления | | | | | | | | | | | | |

Потребление газа при 15°C 1013 мбар Газ G31-3P-37 мбар

| | HTE 45 | | HTE 65 | | HTE 85 | | HTE 100 | | HTE 120 | | HTE 150 | |
|--|--------|------|--------|------|--------|------|---------|------|---------|-------|---------|------|
| | B23 | C53 | B23 | C53 | B23 | C53 | B23 | C53 | B23 | C53 | B23 | C53 |
| Низшая теплота сгорания MJ/m³ | 88 | 88 | 88 | 88 | 88 | 88 | 88 | 88 | 88 | 88 | 88 | 88 |
| Расход при максимальной теплопроизводительности м³/h | 1,90 | 1,90 | 2,74 | 2,58 | 3,57 | 3,57 | 4,20 | 4,21 | 5,03 | 4,96 | 6,29 | 6,27 |
| Расход при минимальной теплопроизводительности м³/h | 0,50 | 0,50 | 0,8 | 0,89 | 1,35 | 1,35 | 1,51 | 1,56 | 1,632 | 1,647 | 1,696 | 1,7 |
| CO ₂ при максимальной теплопроизводительности % | 10,2 | 10,2 | 10,2 | 10,2 | 10,2 | 10,2 | 10,2 | 10,3 | 10,2 | 10,2 | 10,2 | 10,2 |
| CO ₂ при минимальной теплопроизводительности % | 9,8 | 9,8 | 9,8 | 10,2 | 9,3 | 9,3 | 9,8 | 9,7 | 10,2 | 10,2 | 10,2 | 10,3 |
| Параметры H536-H613 (об/мин) при макс. тепловыдел. | 5700 | 6100 | 6000 | 6700 | 4600 | 5500 | 5150 | 5850 | 4300 | 4650 | 5350 | 5700 |
| Параметры H541-H610 PVM (%) при макс. тепловыдел. | 75 | 100 | 100 | 100 | 75 | 100 | 100 | 100 | 55 | 55 | 100 | 100 |
| Параметр H612 (об/мин) при миним. тепловыделении | 1600 | 1650 | 1900 | 2400 | 1900 | 1900 | 1950 | 1950 | 1450 | 1600 | 1450 | 1450 |
| Параметр H609 PVM (%) при миним. тепловыделении | 13 | 13 | 14 | 20 | 14,5 | 20 | 14,5 | 20 | 10 | 10 | 9,5 | 11 |
| Параметр H611 (об/мин) мощность зажигания | 3800 | 3800 | 3800 | 3800 | 4200 | 4200 | 4200 | 4200 | 2600 | 2600 | 2900 | 2900 |
| Параметр H608 PVM (%) мощность зажигания | 30 | 30 | 30 | 30 | 30 | 30 | 30 | 30 | 2600 | 2600 | 2900 | 2900 |
| Подсоединить дюрит. патрубок к датчику давления | | | | | | | | | | | | |



| Qte | Désignation | Code |
|---------|---|---------|
| 1 | Ens. gaine Ø 80 - Puissance 45 - 65 kW | S143271 |
| 1 | Ens. gaine Ø 100 - Puissance 85 - 100 kW | S143272 |
| 1 | Ens. gaine Ø 100 - Puissance 120 - 150 kW | S143345 |
| Qty | Designation | Code |
| 1 | Ass. pipe Ø 80 - Power 45 - 65 kW | S143271 |
| 1 | Ass. pipe Ø 100 - Power 85 - 100 kW | S143272 |
| 1 | Ass. pipe Ø 100 - Power 120 - 150 kW | S143345 |
| Ctd | Designación | Código |
| 1 | Conj. funda Ø 80 - Potencia 45 - 65 kW | S143271 |
| 1 | Conj. funda Ø 100 - Potencia 85 - 100 kW | S143272 |
| 1 | Conj. funda Ø 100 - Potencia 120 - 150 kW | S143345 |
| Menge | Bezeichnung | Kode |
| 1 | Schlauch kompl. Ø 80 - Leistung 45 - 65 kW | S143271 |
| 1 | Schlauch kompl. Ø 100 - Leistung 85 - 100 kW | S143272 |
| 1 | Schlauch kompl. Ø 100 - Leistung 120 - 150 kW | S143345 |
| Qtà | Designazione | Codice |
| 1 | Compl. condotto Ø 80 - Potenza 45 - 65 kW | S143271 |
| 1 | Compl. condotto Ø 100 - Potenza 85 - 100 kW | S143272 |
| 1 | Compl. condotto Ø 100 - Potenza 120 - 150 kW | S143345 |
| Qtd | Designação | Código |
| 1 | Conj. Tubo flexível Ø 80 - Potência 45 - 65 kW | S143271 |
| 1 | Conj. Tubo flexível Ø 100 - Potência 85 - 100 kW | S143272 |
| 1 | Conj. Tubo flexível Ø 100 - Potência 120 - 150 kW | S143345 |
| Cantit. | Denumire | Cod |
| 1 | Ansamblu furtun Ø 80 - Putere 45 - 65 kW | S143271 |
| 1 | Ansamblu furtun Ø 100 - Putere 85 - 100 kW | S143272 |
| 1 | Ansamblu furtun Ø 100 - Putere 120 - 150 kW | S143345 |
| К-во | Наименование | Код |
| 1 | Блок трубы Ø 80 - Мощность 45 - 65 кВт | S143271 |
| 1 | Блок трубы Ø 100 - Мощность 85 - 100 кВт | S143272 |
| 1 | Блок трубы Ø 100 - Мощность 120 - 150 кВт | S143345 |

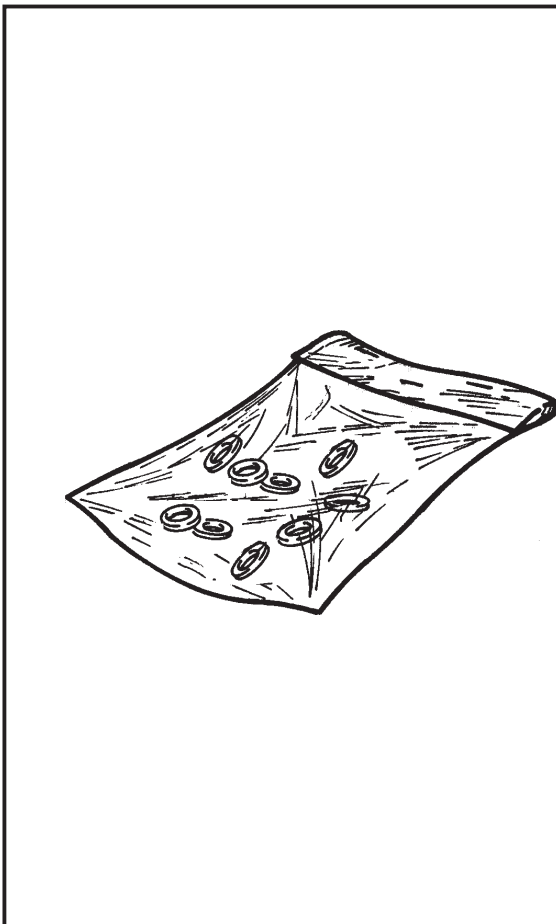

| Qte | Désignation | Code |
|---------|--|---------|
| 1 | Ensemble sachet - Puissance 45 - 65 kW | S507547 |
| 1 | Ensemble sachet - Puissance 85 - 100 kW | S507548 |
| 1 | Ensemble sachet - Puissance 120 - 150 kW | S507549 |
| Qty | Designation | Code |
| 1 | Packet assembly - Power 45 - 65 kW | S143271 |
| 1 | Packet assembly - Power 85 - 100 kW | S143272 |
| 1 | Packet assembly - Power 120 - 150 kW | S143345 |
| Ctd | Designación | Código |
| 1 | Conj. sobre - Potencia 45 - 65 kW | S143271 |
| 1 | Conj. sobre - Potencia 85 - 100 kW | S143272 |
| 1 | Conj. sobre - Potencia 120 - 150 kW | S143345 |
| Menge | Bezeichnung | Kode |
| 1 | Beipackbeutel kompl. - Leistung 45 - 65 kW | S143271 |
| 1 | Beipackbeutel kompl. - Leistung 85 - 100 kW | S143272 |
| 1 | Beipackbeutel kompl. - Leistung 120 - 150 kW | S143345 |
| Qtà | Designazione | Codice |
| 1 | Compressivo sachetto - Potenza 45 - 65 kW | S143271 |
| 1 | Compressivo sachetto - Potenza 85 - 100 kW | S143272 |
| 1 | Compressivo sachetto - Potenza 120 - 150 kW | S143345 |
| Qtd | Designação | Código |
| 1 | Conjunto saco - Potência 45 - 65 kW | S143271 |
| 1 | Conjunto saco - Potência 85 - 100 kW | S143272 |
| 1 | Conjunto saco - Potência 120 - 150 kW | S143345 |
| Cantit. | Denumire | Cod |
| 1 | Ansamblu pungă Ø 80 - Putere 45 - 65 kW | S143271 |
| 1 | Ansamblu pungă - Putere 85 - 100 kW | S143272 |
| 1 | Ansamblu pungă - Putere 120 - 150 kW | S143345 |
| К-во | Наименование | Код |
| 1 | Комплект в пакете - Мощность 45 - 65 кВт | S507547 |
| 1 | Комплект в пакете - Мощность 85 - 100 кВт | S507548 |
| 1 | Комплект в пакете - Мощность 120 - 150 кВт | S507549 |

BAXI France

157, Avenue Charles Floquet
93158 Le Blanc-Mesnil - Cedex
Téléphone : + 33 (0)1 45 91 56 00
Télécopie : + 33 (0)1 45 91 59 50

BAXI s.a.
S A au capital de 43 214 640€
RCS Bobigny B 602 041 675 A.P.E 282 D
A member of **BAXI GROUP LTD**

