

Pioneering for You

Каталог 2020

Циркуляционные насосы с мокрым ротором

Stratos PICO (-Z), Atmos PICO, Varios PICO, Yonos PICO (-D, STG), Yonos Eco-BMS, Yonos MAXO (-D, -Z), Star-RS (-RSD, -Z, -ZD), TOP-S (-D, -Z, -RL), Stratos-MAXO (-D, -Z)



НАСОСНЫЕ ТЕХНОЛОГИИ БУДУЩЕГО УЖЕ СЕЙЧАС.

Первый в мире "умный" насос Wilo-Stratos MAXO

Под «умным насосом» мы понимаем новую категорию насосов, характеристики которых значительно превосходят наши высокоэффективные насосы или насосы с насосным «интеллектом». Этот насос становится умным благодаря комбинации самой современной сенсорики и инновационных функций регулирования (например, Dynamic Adapt plus и Multi-Flow Adaptation), двунаправленных возможностей подключения к сети (например, Bluetooth, интегрированные аналоговые входы, двоичные входы и выходы, интерфейс с сетью Wilo Net), актуализации путем обновления программного обеспечения, а также высочайшего удобства в эксплуатации (например, благодаря настройкам Setup Guide, принципу упреждающей навигации и проверенной временем технологии зеленой кнопки).

www.wilo.ru



Уважаемые дамы и господа!

Мы благодарим ВАС за выбор в пользу насосного оборудования немецкой компании Wilo.

Компания Wilo – одна из ведущих в мире насосных компаний, которая выпускает насосное оборудование для большинства существующих инженерных систем в соответствии с первоклассными немецкими традициями в области качества и технологий. Все выпускаемое насосное оборудование Wilo характеризуется оптимальным соотношением цена/качество.

В данном каталоге мы представляем насосное оборудование для инженерных систем циркуляции, таких как, системы отопления, кондиционирования, охлаждения, циркуляции горячей воды, гелиотермических систем и др.

Основная особенность насосов мокрого ротора – отсутствие уплотнений по вращающемуся валу, т.е. в их конструкции нет элементов подверженных износу, что повышает надежность их эксплуатации.

В силу особенностей конструкции эти насосы малозумные, компактные, имеют встроенную защиту двигателя.

Однако КПД насосов мокрого ротора ниже, чем насосов с сухим ротором, из-за чего ограничена линейка выпускаемых насосов по мощности. Насосы с мокрым ротором рекомендуются применять в системах циркуляции, где есть подготовка перекачиваемой жидкости, в системах, где вода не очищена и имеет очень высокую жесткость, насосы с мокрым ротором из-за конструктивных особенностей применять не рекомендуется.

По количеству рабочих колес в корпусе насосы делятся на одинарные и двоянные насосы. Двоянные насосы – это два насоса, установленные в одном корпусе. Их применяют при ограниченном монтажном пространстве, например, в модульных котельных, и они могут работать в режимах рабочий-резервный и рабочий-пиковый.

По уровню энергоэффективности компания Wilo предлагает высокоэффективные насосы, энергосберегающие насосы и насосы стандартного исполнения.

Высокоэффективные насосы – это насосы, имеющие оптимизированную гидравлическую часть, что гарантирует высокий КПД и наилучшие кавитационные свойства, электродвигатели, выполненные по технологии IEM (класс энергоэффективности IEO) со встроенным блоком управления работой насосного агрегата с частотным преобразователем. Встроенный частотный

привод позволяет при эксплуатации насосов обеспечивать плавное регулирование параметров насосов и существенно экономить электроэнергию, к таким насосам относятся насосы серии Yonos PICO, Stratos PICO, Yonos MAXO, Stratos, Stratos MAXO.

К стандартным насосам относятся все остальные насосы. Для регулирования параметров они должны подключаться к блокам регулирования, в том числе, использовать внешние частотные приводы.

Для управления на разных режимах эксплуатации, а также для защиты насосов в каталоге представлены шкафы управления (ШУ) разного уровня. ШУ серии VR, CSe, SSe применяются для управления насосами со встроенными и внешними частотными преобразователями, шкафы серии cc, SC – для управления насосами с постоянной частотой вращения. Кроме того, большинство насосов и ШУ могут быть подключены к системам диспетчеризации зданий, что существенно расширяет возможности их эксплуатации и эффективность использования.

В большинстве случаев при проектировании систем циркуляции рекомендуется применение насосов с электронным (частотным) регулированием частоты вращения насоса, например, насосы серий Stratos PICO, Yonos PICO – для коттеджей и малоэтажных зданий, а Stratos, Stratos MAXO – для «больших зданий».

Применение таких насосов позволяет:

- Обеспечить поддержание заданной теплопередачи при изменении гидравлических характеристик реальных систем (отсекаемые и регулируемые радиаторы, замена радиаторов и т.д.).
- Компенсировать ошибки и неточности методов расчета гидросопротивления кольца циркуляции (реконструкция старых котельных, применение модульных котельных для старых систем отопления и др.), а также человеческого фактора при монтаже с отступлением от проекта. Настройка на рабочий перепад давления производится при проведении пуско-наладочных работ, далее насос автоматически подстраивается под условия функционирования реальной системы.
- Обеспечить экономию электроэнергии при работе насосов. По аналогии с круиз-контролем в автомобиле автоматика насоса поддерживает режим минимального энергопотребления. Средний период окупаемости за счет экономии электроэнергии насосов с частотным регулированием по отношению к стандартным насосам составляет 1–1,5 года.

Отопление, кондиционирование, охлаждение**Высокоэффективные насосы с мокрым ротором**

Одинарные насосы	Wilo-Stratos PICO	21
	Wilo-Atmos PICO	25
	Wilo-Varios PICO	30
	Wilo-Yonos PICO	33
Сдвоенные насосы	Wilo-Yonos PICO-D	39
Одинарные насосы	Wilo-Yonos ECO...-BMS	43
	Wilo-Yonos PICO-STG	47
	Wilo-Yonos MAXO	53
Сдвоенные насосы	Wilo-Yonos MAXO-D	71
Одинарные насосы	Wilo-Stratos MAXO	85
Сдвоенные насосы	Wilo-Stratos MAXO-D	119

Стандартные насосы с мокрым ротором

Одинарные насосы	Wilo-Star-RS	218
Сдвоенные насосы	Wilo-Star-RSD	231
Одинарные насосы	Wilo-TOP-S	233
Сдвоенные насосы	Wilo-TOP-SD	272
Одинарные насосы	Wilo-TOP-RL	326

Циркуляционные системы ГВС**Высокоэффективные насосы с мокрым ротором**







Одинарные насосы	Wilo-Star-Z NOVA	162
	Wilo-Stratos PICO-Z	165
	Wilo-Stratos MAXO-Z	169
	Wilo-Yonos MAXO-Z	188

Стандартные насосы с мокрым ротором

Одинарные насосы	Wilo-Star-Z	182
	Wilo-TOP-Z	197

Принадлежности	
Механические принадлежности	
Установка труб/Компенсаторы	335
Теплоизоляция насоса	342
Комплект контрфланцев	343
Управление насосами/Системы регулирования	
Wilo-CC-HVAC-System	358
Wilo-CCe-HVAC-System	364
Wilo-SCe-HVAC-System	372
Wilo-SC-FC-HVAC-System	376
Wilo-SK-702	382
Wilo-SK-712/d-2-5,5(12A)	383
Управление насосами/Модули	
IF-модуль	407
CIF-модуль	422
Таймеры	423
Защита электродвигателя	424
Электрические принадлежности	
Штекер переключения	427
Трансформатор	428
Сервис/ввод в эксплуатацию	
IR-Stick	431
Индикатор направления вращения	434
Рекомендации по выбору и монтажу	435

Обзор оборудования и области его применения

Тип насосов	Отопление	Напольное отопление	Гелиотермические/геотермические системы	Циркуляционные системы ГВС	Охлаждения	Кондиционирование/охлаждение	Стр.
							
Отопление, кондиционирование, охлаждение							
Высокоэффективные насосы с мокрым ротором							
Wilo-Stratos PICO	О/М	О/М	-	-	О/М	-	21
Wilo-Atmos PICO	О/М	О/М	-	-	О/М	-	21
Wilo-Varios PICO	О/М	О/М	-	-	О/М	-	21
Wilo-Yonos PICO	О/М	О/М	-	-	О/М	-	25
Wilo-Yonos PICO-D	О/М	О/М	-	-	О/М	-	31
Wilo-Yonos ECO...-BMS	О/М	-	О/М	-	О/М	О/М	35
Wilo-Yonos PICO-STG	-	-	О/М	-	-	-	39
Wilo-Yonos MAXO	М/П	-	М/П	-	М/П	М/П	91
Wilo-Yonos MAXO-D	П	-	П	-	П	П	109
Wilo Stratos MAXO	М/П	-	М/П	-	М/П	М/П	123
Wilo Stratos MAXO-D	П	-	П	-	П	П	157
Стандартные насосы с мокрым ротором							
Wilo-Star-RS	О/М	О/М	-	-	О/М	О/М	266
Wilo-Star-RSD	М/П	-	-	-	О/М	О/М	279
Wilo-TOP-S	М/П	-	-	-	П	П	281
Wilo-TOP-SD	П	-	-	-	П	П	320
Wilo-TOP-RL	М/П	-	-	-	П	П	374
Циркуляционные системы ГВС							
Высокоэффективные насосы с мокрым ротором							
Wilo-Star-Z NOVA	-	-	-	О	-	-	201
Wilo-Stratos PICO-Z	-	-	-	М	-	-	204
Wilo-Yonos MAXO-Z	-	М/П	М/П	М/П	-	П	217
Wilo-Stratos MAXO-Z	-	М/П	М/П	М/П	-	П	236
Стандартные насосы с мокрым ротором							
Wilo-Star-Z	-	-	-	О/М	-	-	230
Wilo-TOP-Z	-	-	-	М/П	-	-	245

- Не применяется
- О В одно- и двухквартирных домах
- М В многоквартирных домах
- П В производственных (коммерческих) целях

Содержание	
Сокращения	Значение
1~	однофазный ток
3~	трёхфазный ток
BACnet	Международный не зависящий от предприятия стандарт для обмена данными в автоматизированных системах управления зданием (ISO 16484-5).
blsf	Устойчив к токам блокировки, защита электродвигателя не требуется
CAN	CAN (локальная сеть контроллеров) – система шин Multimaster, в которой несколько равноправных приборов CAN могут обмениваться между собой данными через 2-проводную шину с очень коротким временем цикла. Шина соответствует независящему от поставщиков открытому стандарту CANopen
DM	Электродвигатель трехфазного тока, 3~, L1/L2/L3/PE
DN	Номинальный внутренний диаметр фланцевого соединения
Др	Перепад давления
Др-с	Способ регулирования с поддержанием постоянного перепада давления
Др-Т	Способ регулирования перепада давления в зависимости от температуры перекачиваемой жидкости
Др-в	Способ регулирования с поддержанием переменного перепада давления
ДТ	Способ регулирования с поддержанием постоянного перепада температур
EBM	Раздельная сигнализация о работе
Технология ESM	Электродвигатель с электронной коммутацией и разделительным стаканом нового типа, новая концепция приводного механизма для мокрого ротора высокоэффективных насосов
Индекс энергоэффективности	Индекс энергоэффективности (согласно Предписаниям (ЕС) 641/2009 и 622/2012 «Насосы с мокрым ротором-циркуляционные насосы» к Директивам EeP 2009/125/ЕС)
EM	Электродвигатель переменного тока, 1~, L/N/PE
EnEV	Предписание по энергосбережению
Директива по электрооборудованию EeP	Действительна для продуктов, связанных с электропотреблением. Директива EeP 2009/125/ЕЭС по созданию рамочных условий для определения требований к конструкции энергопотребляющих изделий в соответствии с предписаниями об охране окружающей среды. Прежде – Директива по экологическому проектированию (EuP Directive 2005/32/ЕС).
ESM	Раздельная сигнализация неисправности
Ext. Off	Управляющий вход «Выкл. по приоритету»
Ext. Min	Управляющий вход «Минимальная мощность по приоритету», например, для режима снижения мощности (автоматическая функция снижения мощности)
FI	Устройство защитного отключения при появлении тока утечки
GA	Автоматизированная система управления зданием
°dH	Единица жесткости воды в Германии. Перевод систему СИ ммоль/л: Перевод 1 °dh = 0,1783 ммоль/л
H, H _{макс.}	Напор
IF	Интерфейс
Int. MS	Встроенное реле электродвигателя: насосы со встроенной защитой обмотки от перегрева
IR	Инфракрасный интерфейс

Содержание	
Сокращения	Значение
KDS	Конденсатор
KLF	Термодатчик
Покрытие KTL	Катодное электрофоретическое лакирование (катафорезное покрытие): защитное покрытие с высокой прочностью сцепления для длительной защиты от коррозии
КТW	Допуск к применению продуктов из синтетических материалов в питьевом водоснабжении
LON	Local operating network (открытая, не зависящая от производителя стандартная система шин в сети LON-Works)
Modbus	Протокол обмена данными, основывающийся на архитектуре основного/резервного насоса. В качестве передающей среды используются Ethernet и RS485. Широко распространен в автоматизированной системе управления зданием и производственными процессами.
ммоль/л	Миллимоли на литр; единица измерения жесткости воды в системе СИ (общая жесткость или, соответственно, концентрация ионов щелочноземельных металлов)
P ₁	Потребляемая мощность (мощность, потребляемая из электросети)
PELV	Protective Extra Low Voltage; PELV (безопасное сверхнизкое напряжение, прежде «малое рабочее напряжение с надежным разъединением»), как и SELV, предоставляет надежную защиту от удара электрическим током. Напряжение настолько низкое, что даже ток, протекающий через тело, обычно не вызывает последствий. Тем не менее, в отличие от SELV, активные детали и корпуса эксплуатационных материалов должны быть заземлены и соединены с заземляющим проводом.
PLR	Электронный блок насоса, специальный интерфейс данных Wilo
Q(=V)	Расход
RMOT	Резервный электродвигатель (электродвигатель + рабочее колесо + клеммная коробка/электронный модуль) для замены
SELV	Safety Extra Low Voltage; SELV (прежде «безопасное сверхнизкое напряжение») является низким электрическим напряжением, которое в отличие от более высоких напряжений электрических цепей обеспечивает более надежную защиту от удара электрическим током вследствие своей малой мощности и изоляции. Напряжение настолько низкое, что даже ток, протекающий через тело, обычно не вызывает последствий.
SBM	Сигнализация рабочего состояния или обобщенная сигнализация рабочего состояния
SSM	Сигнализация неисправности или обобщенная сигнализация неисправности

Содержание	
Сокращения	Значение
Управляющий вход 0-10В	Аналоговый вход для внешнего управления функциями
TrinkwV 2001	Распоряжение о качестве воды для употребления в пищу (предписание, касающееся подготовки питьевой воды (TrinkwV 2001)).
VDI 2035	Директива VDI по предотвращению повреждений водяных отопительных установок
Wilo-Control	Автоматизированная система управления насосами в здании
WRAS	Water Regulations Advisory Scheme (Разрешение к применению в питьевом водоснабжении для Великобритании и Северной Ирландии)
WSK	Защитные контакты обмотки (в моторе для контроля температуры нагрева обмотки, полная защита электродвигателя благодаря дополнительному устройству отключения)

Содержание	
Сокращения	Значение
	Режим работы двоярных насосов: работа одного насоса
	Режим работы двоярных насосов: Режим параллельной работы обоих насосов
	Количество полюсов у электрических моторов: 2-полюсный электродвигатель = прикл. 2900 об/мин при 50 Гц
	Количество полюсов у электрических моторов: 4-полюсный электродвигатель = прикл. 1450 об/мин при 50 Гц
	Количество полюсов у электрических моторов: 6-полюсный электродвигатель = прикл. 950 об/мин при 50 Гц

Материал		
Материалы	Значение	AISI
1.4021	Хромистая сталь X20Cr13	420
1.4034	Хромистая сталь X46Cr13	-
1.4057	Хромистая сталь X17CrNi16-2	431
1.4122	Хромистая сталь X39CrMo17-1	-
1.4301	Хромоникелевая сталь X5CrNi18-10	304
1.4305	Хромоникелевая сталь X8CrNi1518-9	303
1.4306	Хромоникелевая сталь X2CrNi19-11	304L
1.4307	Хромоникелевая сталь X2CrNi18-9	304L
1.4401	Хром-никель-молибденовая сталь X5CrNiMo17-12-2	316
1.4408	Хром-никель-молибденовая сталь GX5CrNiMo19-II-2	316
1.4409	Хром-никель-молибденовая сталь X2CrNiMo19-II-2	316
1.4462	Хром-никель-молибденовая сталь X2CrNiMoN22-5-3	329 (2205)
1.4541	Хромоникелевая сталь с добавкой титана X6CrNiTi18-10	321
1.4542	Хромоникелевая сталь с добавками меди и ниобия X5CrNiCuNb16-4	630
1.4571	Хромоникелевая сталь с добавкой титана X6CrNiMoTi17-12-2	316Ti
Абразит	Закаленный чугун для использования в высокоабразивных средах	-
Al	Легкий металл (алюминий)	-
Ceram	Нанесение покрытия с высокой прочностью сцепления для длительной защиты от коррозии	-
Composite	Высокопрочный синтетический материал	-

Материал		
Материалы	Значение	AISI
EN-GJL	Чугун с пластинчатым графитом, т. н. серый чугун. Для применения серого чугуна в водопроводном оборудовании для питьевой воды следует соблюдать Постановления о питьевой воде 98/83/ЕС и соответствующие общепризнанные правила техники!	-
EN-GJS	Чугун с шаровидным графитом. Для применения чугуна с шаровидным графитом в водопроводном оборудовании для питьевой воды следует соблюдать Постановления о питьевой воде 98/83/ЕС и соответствующие общепризнанные правила техники!	-
G-CuSn10	Бесцинковая бронза	-
GfK	Стеклопластик	-
GG	см. EN-GJL	-
GJMW	Специальный вид чугуна: перлитный ковкий чугун (прежнее обозначение: GTW)	-
GGG	см. EN-GJS	-
Inox	Нержавеющая сталь	-
NiAl-Bz	Никель - алюминиевая бронза	-
PPO	Торговая марка: Noryl, полимер, усиленный стекловолокном	-
PP-GF30	Полипропилен, усиленный 30% стекловолокна	-
PUR	Полиуретан	-
RG	Исполнение из бронзы	-
SiC	Карбид кремния	-
St	Сталь	-
V2A	Группа материалов, например, 1.4301, 1.4306	304
V4A	Группа материалов, например, 1.4404, 1.4571	316

Если планируется перекачивание специфических рабочих жидкостей, эксперт компании Wilo проконсультирует вас по этому вопросу.

Износ/истирание

Насосы и их части изготовлены по последнему слову техники, но в ходе работы они все же подвергаются износу (DIN 31051/DIN EN 13306). Степень износа зависит от рабочих параметров (температуры, давления, частоты вращения, свойств воды), условий монтажа и эксплуатации и может быть различной, вследствие чего варьируется срок службы упомянутых продуктов или элементов, в том числе электрических и электронных компонентов.

К быстроизнашивающимся деталям относятся все вращающиеся или динамически нагруженные элементы конструкции, включая находящиеся под напряжением электронные компоненты, в частности:

- уплотнение (включая скользящее торцевое уплотнение) сальник, уплотнительные кольца
- подшипники и вал
- рабочее колесо и насосная часть
- конденсатор
- реле/контактор/выключатель;
- электронный блок, полупроводниковые элементы и т. д.;

В насосах, а также их компонентах с покрытием, покрытие подвергается постоянному износу под воздействием абразивных частиц перекачиваемой жидкости. Поэтому у этих агрегатов покрытие также относится к быстроизнашивающимся компонентам!

На подверженные естественному износу в процессе работы части насоса не распространяется ответственность за качество.

Сведения о рисках, которые возникают при работе с двигателями с постоянными магнитами в высокоэффективных насосах

Внутри двигателей насосов с мокрым и сухим ротором всегда присутствует мощное магнитное поле, которое при неквалифицированном демонтаже может привести к травмированию людей и повреждению оборудования.

- От встроенных компонентов с мощным магнитным полем при демонтаже исходит смертельная опасность для лиц с медицинскими имплантатами.
- К демонтажу компонентов электродвигателя допускаются только квалифицированные специалисты.
- Необходимо соблюдать распоряжения и указания по технике безопасности, приведенные в инструкциях по монтажу и эксплуатации соответствующего насоса.
- В собранном состоянии магнитное поле ротора ограничивается магнитной цепью электродвигателя. Благодаря этому вне изделия отсутствует опасное для здоровья магнитное поле.

Указание

Согласно **Предписанию по энергосбережению EnEV с 1.2.2002 г.** отопительные системы с мощностью котла свыше 25 кВт требуются оборудовать насосами устройством переключения на автоматическое регулирование мощности или **насосами с электронным управлением.**

Согласно **Предписанию по питьевой BOflerTrinkwV 2001** и стандарту **DIN 50930-6** в циркуляционных системах ГВС следует использовать исключительно циркуляционные насосы с коррозионноустойчивым корпусом из высококачественной стали или бронзы (СС 499К).

Сведения о предписании по энергосбережению EnEV 2014

Циркуляционные насосы

В системах центрального отопления с номинальной мощностью более 25 кВт циркуляционные насосы отопительных контуров при установке и замене необходимо оборудовать так, чтобы потребление электроэнергии автоматически адаптировалось под расход перекачиваемых жидкостей, как минимум, в три этапа, в зависимости от эксплуатационных требований, если это не противоречит безопасной работе отопительных котлов.

Циркуляционные насосы

Циркуляционные насосы в системах горячего водоснабжения должны быть оборудованы устройствами автоматического включения и выключения.

Теплоизоляция для трубопроводов

Если в здании производится установка или замена разводящих линий отопления или труб для горячей воды, их нужно снабдить изоляцией в соответствии с требованиями предписаний по энергосбережению EnEV.

Замена насоса

Подробную информацию по теме «Замена насосов для отопительных систем» см. в актуальной документации по замене насосов Wilo для отопительных систем.

Общие условия поставки и оказания услуг компании Wilo

Действующая редакция Общих условий поставки и оказания услуг находится в Интернете по адресу www.wilo.ru/legal

Графические характеристики – высокоэффективные насосы с мокрым ротором

Wilо-Yonos PICO (пример)

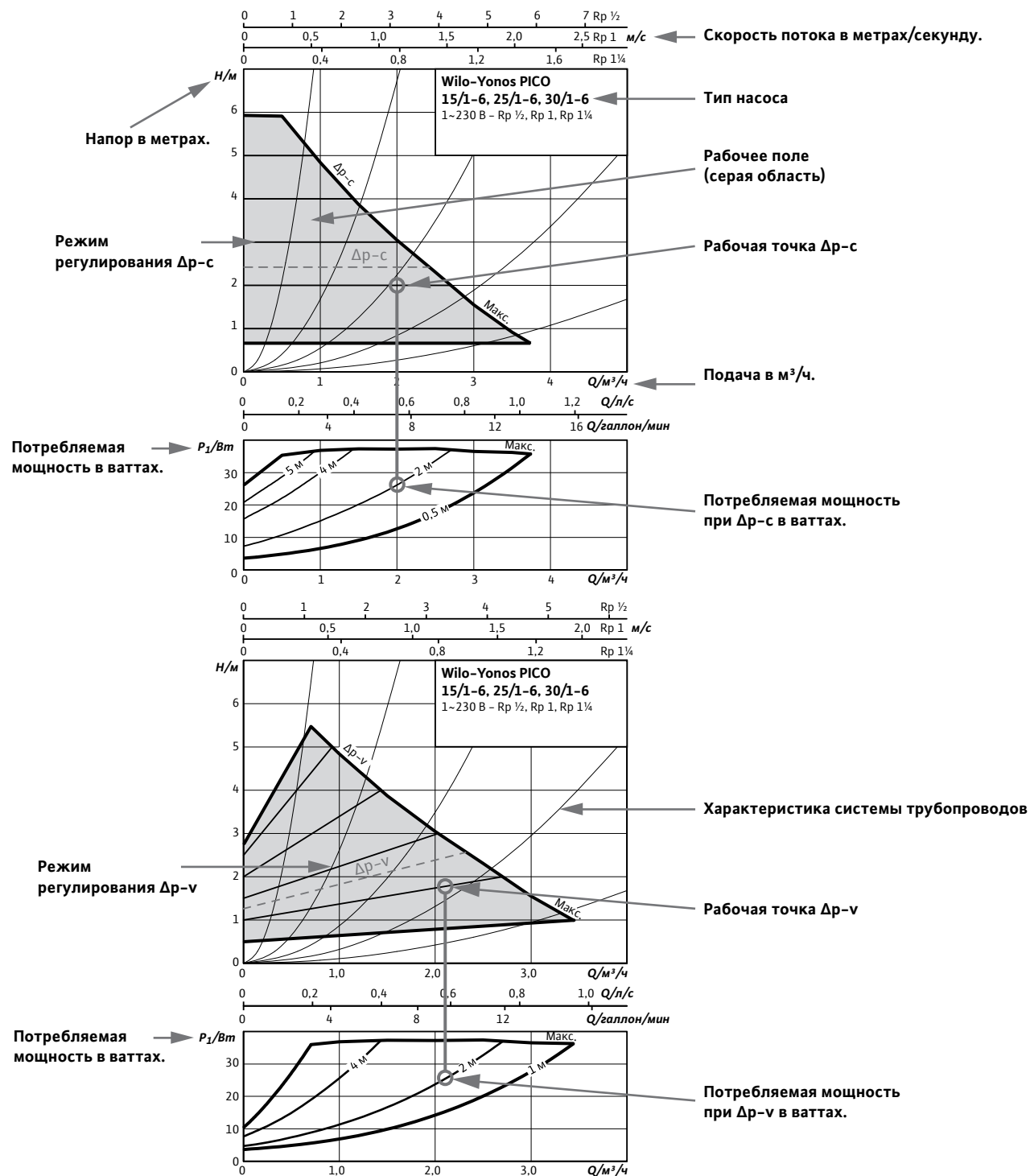

Графические характеристики – высокоэффективные насосы с мокрым ротором

Wilo-Stratos (пример)

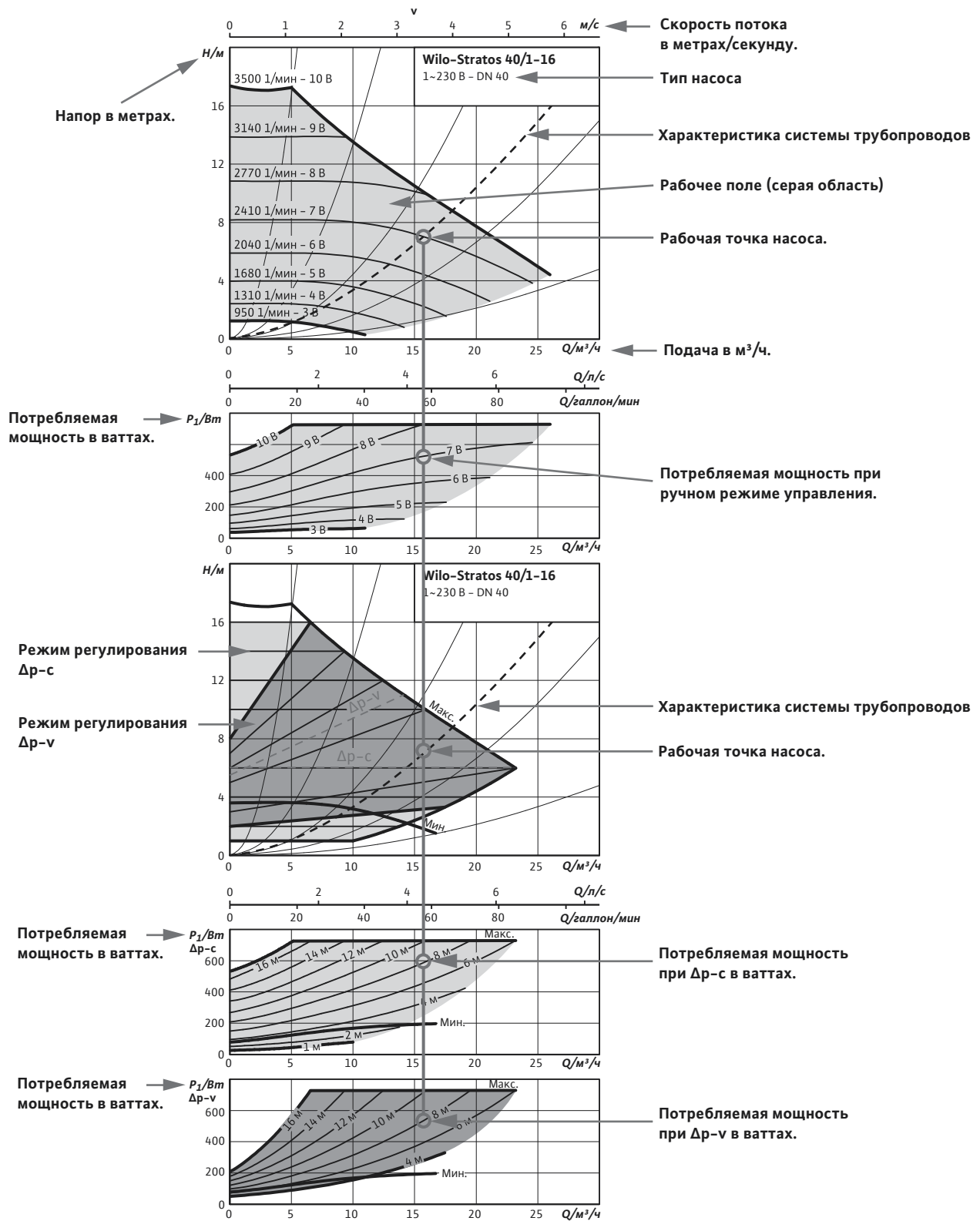

Графические характеристики – стандартные насосы с мокрым ротором

Wilo-Star-Z (пример)

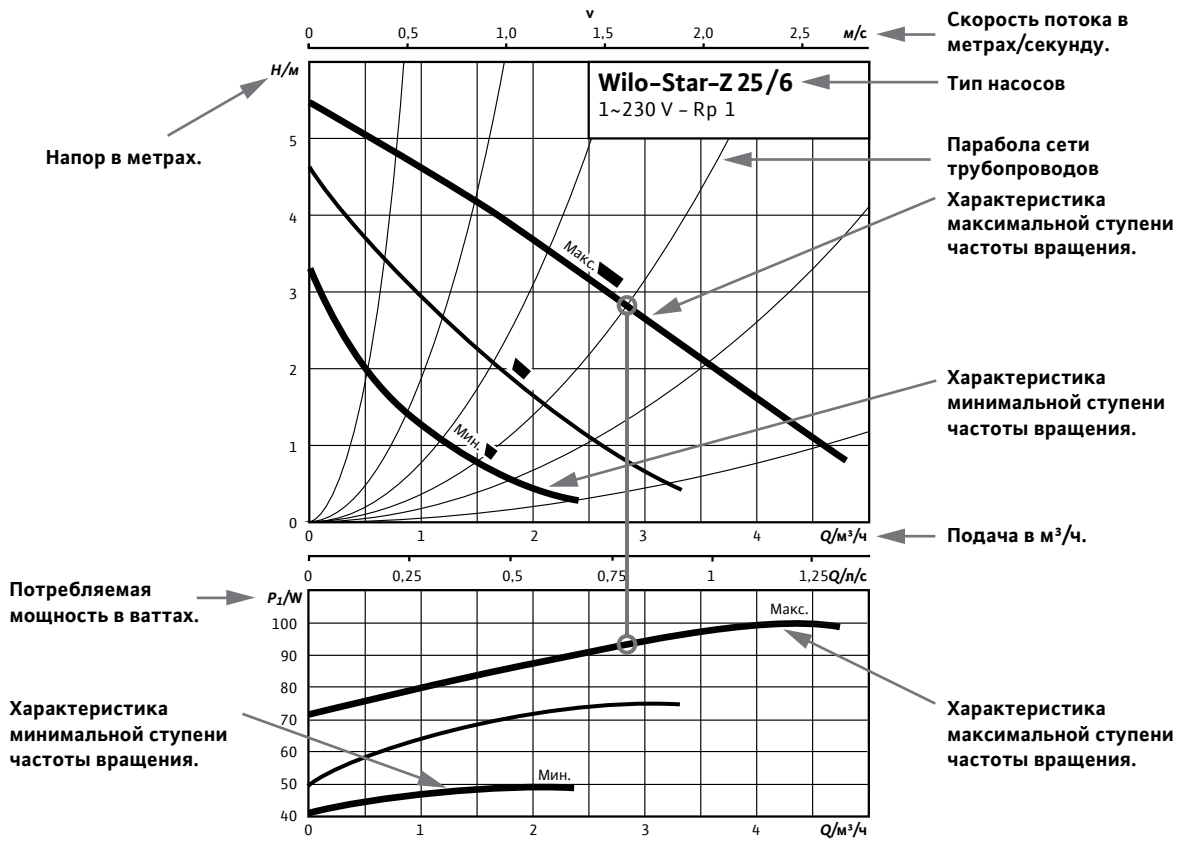

Графические характеристики – стандартные насосы с мокрым ротором

Wilo-TOP-Z (пример)

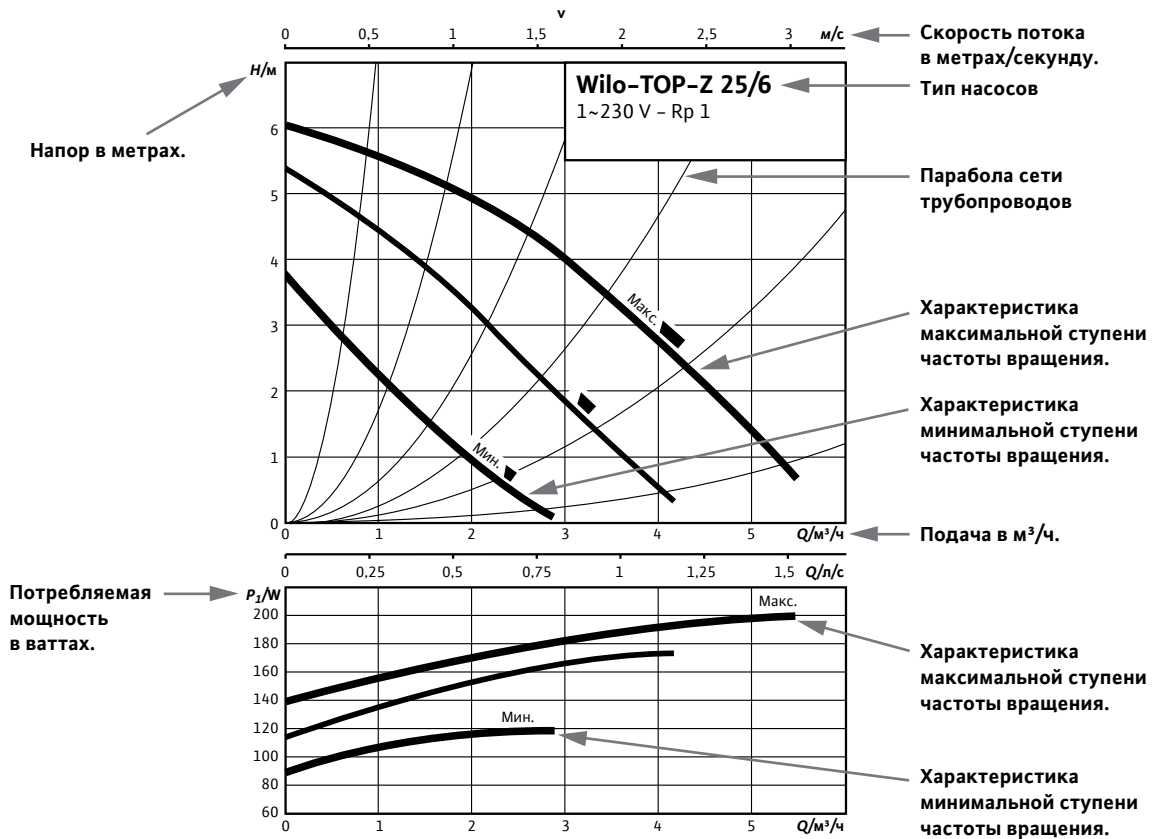

Директива ЕгР (2009/25/ЕГ)

В 2005 году Европейский Союз утвердил директиву 2005/32/ЕГ с требованиями о соответствии энергопотребляющих изделий предписаниям об охране окружающей среды. С тех пор эта директива была известна как директива ЕгР или директива об экологичной безопасности. При этом сокращение ЕгР расшифровывается как «Energy using Products». Таким образом, директива охватывает все изделия, потребляющие энергию (кроме автомобилей и общественного транспорта). 20 ноября 2009 она была заменена новой директивой 2009/125/ЕГ. Существенное изменение заключается в том, что область действия этой директивы была расширена с «энергопотребляющих» изделий на так называемые изделия «с существенным потреблением энергии» («Energy related Products»). Соответственно, она теперь в большинстве случаев сокращенно обозначается как «директива ЕгР». Постановления для циркуляционных насосов с мокрым ротором, электродвигателей для насосов с сухим ротором и самих насосов с сухим ротором подпадают под действие директивы ЕгР. В трех постановлениях комиссии ЕС установлены минимальные требования к эффективности. Частично они выходят за пределы требований прежнего класса энергоэффективности, а для циркуляционных насосов с мокрым ротором и действующего в настоящее время класса IE2 для электродвигателей. Следующее постановление регламентирует не только параметры приводов насосов с сухим ротором, но и КПД рабочей части насоса, соприкасающейся с перекачиваемой жидкостью. Данные постановления будут выполняться в будущем в несколько этапов.

Циркуляционные насосы с мокрым ротором

В результате сильно изменился, прежде всего, рынок циркуляционных насосов с мокрым ротором. Поскольку во многих странах ЕС почти повсеместно применялись нерегулируемые модели. Однако они потребляют огромную энергию, в отличие от них особо экономичные высокоэффективные насосы обладают потенциалом энергосбережения и защиты климата. Согласно комиссии ЕС, в странах ЕС на третьем этапе претворения постановления к 2020 г. эти насосы позволят сэкономить почти половину электроэнергии, потребляемой циркуляционными насосами с мокрым ротором, в целом это составляет гигантский объем в размере **23 тераватт-часов электроэнергии в год** – объем энергии, вырабатываемый почти шестью средними угольными электростанциями. Это соответствует снижению выброса **CO₂ в Европе примерно на 11 млн. тонн в год.**

Базой для расчета, какие модели насосов можно применять в будущем, служит так называемый индекс энергоэффективности (ЕЕI). Он определяется по методике, установленной в постановлении (ЕГ) 641/2009 и (ЕС) 622/2012. При этом электрическая мощность насоса, определенная с помощью нагрузочной характеристики, рассматривается относительно насоса-образца, то есть среднего насоса одинаковой гидравлической мощности.

Предусмотрены три этапа:

1. С января 2013 г. для введенных в эксплуатацию циркуляционных насосов с мокрым ротором, установленных вне генератора тепла (внешние насосы), предельное значение индекс энергоэффективности (ЕЕI) составляет 0,27. Прежние классы энергоэффективности не применяются. В этом случае насосы, как правило, лучше минимальных требований прежнего класса А. Поэтому классы энергоэффективности заменены на насосе символом ЕЕI.
2. С августа 2015 г. предельное значение ЕЕI уменьшилось еще раз до 0,23. Оно будет применяться также и для циркуляционных насосов с мокрым ротором, встроенных, например, в новые установленные генераторы тепла или гелиостанции (интегрированные насосы).
3. На последнем этапе претворения постановления нормы будут применяться с 2020 г., включая замену интегрированных насосов в существующих генераторах тепла. Нормы действуют для всех циркуляционных насосов с мокрым ротором в системе отопления, кондиционирования и в гелиоустановках. Исключением из этого являются циркуляционные насосы ГВС.

Высокоэффективные одинарные насосы серий Wilo-Stratos MAXO, Wilo-Yonos MAXO, Wilo-Stratos PICO и Wilo-Yonos PICO соответствуют строгим требованиям постановления, касающегося циркуляционных насосов с мокрым ротором, которые начали действовать с 2015 г. (базовое значение индекса энергоэффективности для самых эффективных циркуляционных насосов: $E_{EI} \leq 0,20$).

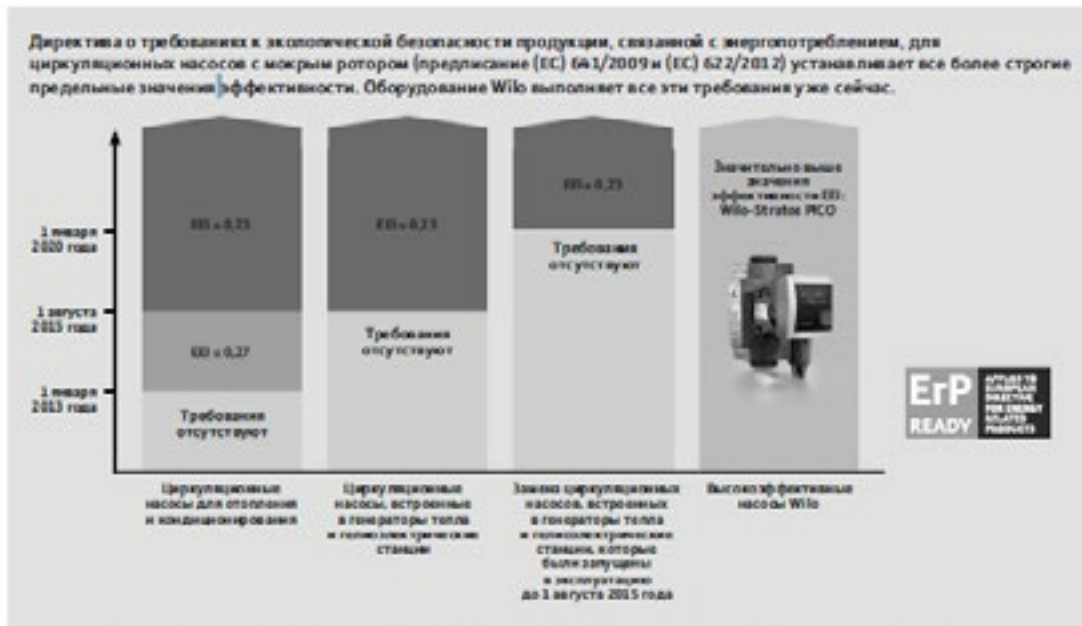



IEE – индекс энергоэффективности в соответствии с Регламентом еврокомиссии (ЕС) 641/2009 и (ЕС) 622/2012 (определяется путем сравнения расчетных значений потребления энергии при равных условиях нагрузки на турбинный привод с аналогичными насосами в сборе).

Отопление, кондиционирование, охлаждение



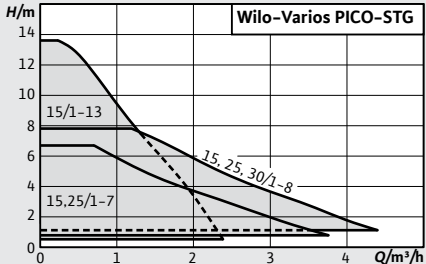
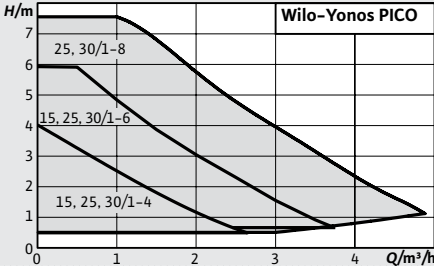

Обзор серии		
Серия	Wilo-Stratos PICO	Wilo-Atmos PICO
Фото продукта	 <p>ErP READY APPLIES TO EUROPEAN DIRECTIVE FOR ENERGY RELATED PRODUCTS</p>	 <p>ErP READY APPLIES TO EUROPEAN DIRECTIVE FOR ENERGY RELATED PRODUCTS</p>
Рабочее поле		
Применение	Системы отопления, системы кондиционирования, промышленные циркуляционные системы.	Системы отопления, системы кондиционирования, промышленные циркуляционные системы.
Тип	Циркуляционный насос с мокрым ротором с резьбовым соединением, электронно-коммутируемым электродвигателем, устойчивым к токам блокировки, и встроенным электронным регулированием частоты вращения.	Циркуляционный насос с мокрым ротором с резьбовым соединением, электронно-коммутируемым двигателем, устойчивым к токам блокировки, и встроенным электронным регулированием мощности.
$Q_{\text{макс}}$	4 м ³ /ч	4,3 м ³ /ч
$H_{\text{макс}}$	6,00 м	7,50 м
Особенности/преимущества продукции	<ul style="list-style-type: none"> → Использование в системах отопления и кондиционирования при температуре от +2 °C до +110 °C. → Мин. потребляемая мощность всего 3 Вт → Индикация текущей потребляемой мощности или текущего расхода и суммарной потребленной энергии в кВт-ч → Электроподключение с помощью Wilo-Connector → Дополнительные функции: Dynamic Adapt, программа для удаления воздуха, режим снижения мощности в ночное время, блокировка клавиш и функция сброса до заводских настроек 	<ul style="list-style-type: none"> → Автоматическое регулирование частоты вращения → Энергопотребление от 4 Вт → Высокоэффективный электронно-коммутируемый мотор → Экономия электроэнергии до 90% по сравнению со стандартными насосами Wilo → Подключение при помощи Wilo-коннектор (электрический разъем для удобного и безопасного подключения без инструментов) → Функция автоматического перезапуска → Высокий пусковой момент → 6 режимов работы (3 режима Dr-v и 3 режима с постоянной частотой) → Простота выбора режима работы в зависимости от типа системы
Дополнительная информация	Информация по сериям на стр. 21 Онлайн-каталог Wilo на www.wilo.ru	Информация по сериям на стр. 25 Онлайн-каталог Wilo на www.wilo.ru



Обзор серии		
Серия	Wilo-Varios PICO	Wilo-Yonos PICO
Фото продукта	 <p>ErP READY APPLIES TO EUROPEAN DIRECTIVE FOR ENERGY RELATED PRODUCTS</p>	 <p>ErP READY APPLIES TO EUROPEAN DIRECTIVE FOR ENERGY RELATED PRODUCTS</p>
Рабочее поле		
Примение	Системы отопления, системы кондиционирования, промышленные циркуляционные системы.	Системы отопления, системы кондиционирования, промышленные циркуляционные системы.
Тип	Циркуляционный насос с мокрым ротором с резьбовым соединением, электронно-коммутируемым двигателем, устойчивым к токам блокировки, и встроенным электронным регулированием мощности.	Циркуляционный насос с мокрым ротором с резьбовым соединением, электронно-коммутируемым двигателем, устойчивым к токам блокировки, и встроенным электронным регулированием мощности.
$Q_{\text{макс}}$	3.3 м ³ /ч	4,5 м ³ /ч
$H_{\text{макс}}$	7.00 м	7.50 м
Особенности/преимущества продукции	<ul style="list-style-type: none"> → Автоматическое регулирование частоты вращения → Энергопотребление от 4 Вт → Высокоэффективный электронно-коммутируемый мотор → Экономия электроэнергии до 90% по сравнению со стандартными насосами Wilo → Подключение при помощи Wilo-коннектор (электрический разъем для удобного и безопасного подключения без инструментов) → Ручной перезапуск → Функция удаления воздуха → Функция Синхронизации → Высокий пусковой момент → 9 режимов работы (3 Др-в, 3 Др-с, 3 фиксированных скорости 2 iPWM режима) → Простота выбора режима работы в зависимости от типа системы 	<ul style="list-style-type: none"> → Светодиодный дисплей для настройки заданного значениями напора с шагом 0,1 м и для индикации текущей потребляемой мощности. → Электроподключение с помощью Wilo-Connector, не требующее применения инструментов → Уникальная функция отвода воздуха из насоса → Простая настройка при замене нерегулируемого стандартного насоса с предварительно выбранными ступенями частоты вращения, например Wilo-Star-RS → Очень высокий пусковой крутящий момент для безопасного пуска
Дополнительная информация	Информация по сериям на стр. 30 Онлайн-каталог Wilo на www.wilo.ru	Информация по сериям на стр. 33 Онлайн-каталог Wilo на www.wilo.ru

Отопление, кондиционирование, охлаждение

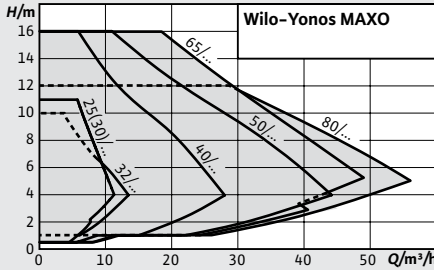
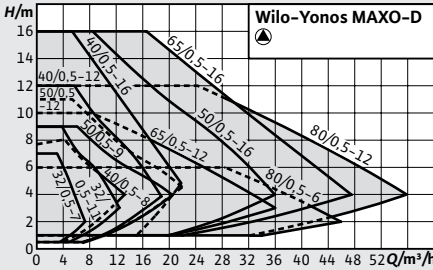
Обзор серии			
Серия	Wilo-Yonos PICO-D	Wilo-Yonos ECO-BMS	Wilo-Yonos PICO-STG
Фото продукта			
Рабочее поле			
Применение	Системы отопления, системы кондиционирования, промышленные циркуляционные системы.	Системы отопления, системы кондиционирования, закрытые контуры охлаждения, промышленные циркуляционные системы	Первичные контуры солнечных и геотермальных установок
Тип	Циркуляционный сдвоенный насос с мокрым ротором с резьбовым соединением, электронно-коммутируемым двигателем, устойчивым к токам блокировки, и встроенным электронным регулированием мощности.	Циркуляционный насос с мокрым ротором с резьбовым соединением, электронно-коммутируемым электродвигателем с автоматической регулировкой частоты вращения.	Циркуляционный насос с мокрым ротором с резьбовым соединением электронно-коммутируемым электродвигателем, устойчивым к токам блокировки, и встроенным электронным регулированием частоты вращения.
$Q_{\text{макс}}$	7 м³/ч	3 м³/ч	2,5 м³/ч
$H_{\text{макс}}$	8.00 м	5.00 м	13.00 м
Особенности/преимущества продукции	<ul style="list-style-type: none"> → Светодиодный дисплей для настройки заданного значения с шагом 0,1 м и для индикации текущей потребляемой мощности → Электроподключение с помощью Wilo-Connector, не требующее применения инструментов → Уникальная функция отвода воздуха из каждого насоса → Сдвоенный насос для одиночного режима работы (Др-с) или параллельного режима работы (Др-с) → Очень высокий пусковой крутящий момент для безопасного пуска 	<ul style="list-style-type: none"> → Беспотенциальный контакт сигнализации неисправности (SSM) и возможность применения управляющего сигнала 0-10В для связи с внешними средствами контроля (например, автоматизированная система управления зданием) → Кабель системы управления (4-жильный, 1,5 м) для подключения SSM и 0-10 В → Соединитель Wilo-Connector → Серийная теплоизоляция → Корпус насоса с катафорезным покрытием (KTL) защищает от коррозии при образовании конденсата 	<ul style="list-style-type: none"> → Красная кнопка для настройки режима регулирования Др-в или фиксированной частоты вращения → Внешняя регулировка частоты вращения через встроенные интерфейсы PWIM1 (геотермические системы) и PWM 2 (гелиотермические системы) → Гибкий соединительный кабель с соединителем Wilo-Connector → Корпус насоса с катафорезным покрытием защищает от коррозии при образовании конденсата → Кольцевой светодиод для индикации рабочего режима и неисправностей
Дополнительная информация	Информация по сериям на стр. 39 Онлайн-каталог Wilo на www.wilo.ru	Информация по сериям на стр. 43 Онлайн-каталог Wilo на www.wilo.ru	Информация по сериям на стр. 47 Онлайн-каталог Wilo на www.wilo.ru

Обзор серии		
Серия	Wilo-Yonos MAXO	Wilo-Yonos MAXO-D
Фото продукта		
Рабочее поле		
Примение	Системы отопления, системы кондиционирования, закрытые контуры охлаждения, промышленные циркуляционные системы	Системы отопления, системы кондиционирования, закрытые контуры охлаждения, промышленные циркуляционные системы.
Тип	Циркуляционный насос с мокрым ротором, с резьбовым или фланцевым соединением, электронно-коммутируемым электродвигателем с автоматической регулировкой мощности.	Циркуляционный насос с мокрым ротором, с фланцевым соединением, электронно-коммутируемым электродвигателем с автоматической регулировкой частоты вращения.
$Q_{\text{макс}}$	55 м³/ч	55 м³/ч
$H_{\text{макс}}$	16.00 м	16.00 м
Особенности/преимущества продукции	<ul style="list-style-type: none"> → Светодиодный дисплей для индикации заданного напора и сообщений об ошибке → Простая настройка при замене нерегулируемого стандартного насоса с предварительно выбранными степенями частоты вращения, например Wilo-TOP-S → Электроподключение с помощью штекера Wilo → Обеспечение готовности (надежности) системы благодаря обобщенной сигнализации неисправности → Корпус насоса с катафорезным покрытием (KTL) защищает от коррозии при образовании конденсата 	<ul style="list-style-type: none"> → Светодиодный дисплей для индикации заданного напора и сообщений об ошибке → Простая настройка при замене нерегулируемого стандартного насоса с предварительно выбранными степенями частоты вращения, например Wilo-TOP-S → Электроподключение с помощью штекера Wilo → Обеспечение готовности (надежности) системы благодаря обобщенной сигнализации неисправности → Корпус насоса с катафорезным покрытием (KTL) защищает от коррозии при образовании конденсата
Дополнительная информация	Информация по сериям на стр. 53 Онлайн-каталог Wilo на www.wilo.ru	Информация по сериям на стр. 71 Онлайн-каталог Wilo на www.wilo.ru

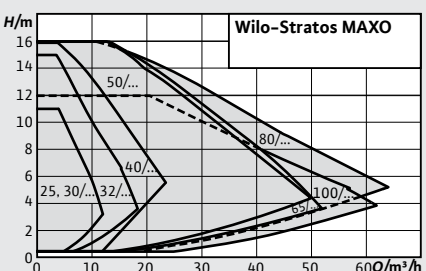
Отопление, кондиционирование, охлаждение

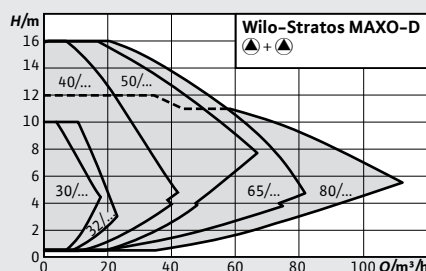
Обзор серии		
Серия	Wilo Stratos MAXO	
Фото продукта		
Рабочее поле		
Применение	Любые системы водяного отопления, системы кондиционирования, закрытые контуры охлаждения, промышленные циркуляционные установки.	
Тип	Умный циркуляционный насос с мокрым ротором, с резьбовым или фланцевым соединением, электронно-коммутируемым двигателем с встроенной электронной регулировкой мощности.	
$Q_{\text{макс}}$	60 м³/ч	
$H_{\text{мкс}}$	16 м	
Особенности/ преимущества продукции	<ul style="list-style-type: none"> → Интуитивное управление за счет прикладной функции Setup Guide в сочетании с новым дисплеем и кнопкой управления с технологией зеленой кнопки. → Наивысшая энергоэффективность за счет комбинации оптимизированных и инновационных энергосберегающих функций (например, No-Flow Stop). → Оптимальная эффективность системы благодаря новым, инновационным интеллектуальным функциям регулировки, таким как, например, Dynamic Adapt plus, Multi-Flow Adaptation, T-const. и ΔT-const. → Новейшие коммуникационные интерфейсы (например, Bluetooth) для подключения к мобильным устройствам и прямого объединения насосов в сеть посредством Wilo Net для управления несколькими насосами. → Максимальное удобство электромонтажа за счет понятной и эргономичной клеммной коробки и оптимизированного Wilo-Connector. 	
Дополнительная информация	Информация по сериям на стр. 85 Онлайн-каталог Wilo на www.wilo.ru	
	<th>Wilo Stratos MAXO-D</th>	Wilo Stratos MAXO-D
Фото продукта		
Рабочее поле		
Применение	Любые системы водяного отопления, системы кондиционирования, закрытые контуры охлаждения, промышленные циркуляционные установки.	
Тип	Умный циркуляционный насос с мокрым ротором, с резьбовым или фланцевым соединением, электронно-коммутируемым двигателем с встроенной электронной регулировкой мощности.	
$Q_{\text{макс}}$	120 м³/ч	
$H_{\text{мкс}}$	16 м	
Особенности/ преимущества продукции	<ul style="list-style-type: none"> → Интуитивное управление за счет прикладной функции Setup Guide в сочетании с новым дисплеем и кнопкой управления с технологией зеленой кнопки. → Наивысшая энергоэффективность за счет комбинации оптимизированных и инновационных энергосберегающих функций (например, No-Flow Stop). → Оптимальная эффективность системы благодаря новым, инновационным интеллектуальным функциям регулировки, таким как, например, Dynamic Adapt plus, Multi-Flow Adaptation, T-const. и ΔT-const. → Новейшие коммуникационные интерфейсы (например, Bluetooth) для подключения к мобильным устройствам и прямого объединения насосов в сеть посредством Wilo Net для управления несколькими насосами. → Максимальное удобство электромонтажа за счет понятной и эргономичной клеммной коробки и оптимизированного Wilo-Connector. 	
Дополнительная информация	Информация по сериям на стр. 119 Онлайн-каталог Wilo на www.wilo.ru	



Принадлежности	Стр.
Резьбовые соединения	335
Компенсаторы	338



APPLIES TO EUROPEAN DIRECTIVE FOR ENERGY RELATED PRODUCTS



Wilo-Stratos PICO



Тип

Циркуляционный насос с мокрым ротором с резьбовым соединением, электронно-коммутируемым электродвигателем, устойчивым к токам блокировки, и встроенным электронным регулированием частоты вращения

Применение

Системы отопления, системы кондиционирования, промышленные циркуляционные системы.

Обозначение

Пример: **Wilo-Stratos PICO 30/1-4**

Stratos PICO Высокоэффективный насос (с резьбовым соединением) с электронным регулированием

30/ Номинальный внутренний диаметр подключения

1-4 Номинальный напор [м]

130 Монтажная длина

N Корпус из бронзы

Особенности/преимущества продукции

- Использование в системах отопления и кондиционирования при температуре от +2 °C до +110 °C.
- Мин. потребляемая мощность всего 3 Вт
- Индикация текущей потребляемой мощности или текущего расхода и суммарной потребленной энергии в кВт/ч
- Электроподключение с помощью Wilo-Connector
- Дополнительные функции: Dynamic Adapt, программа для удаления воздуха, режим снижения мощности в ночное время, блокировка клавиш и функция сброса до заводских настроек

Технические характеристики

Электроподключение

Подключение к сети	1-230 В, 50/60 Гц
--------------------	-------------------

Мотор/электроника

Индекс энергоэффективности (EEI)	≤ 0,20
Защита электродвигателя	не требуется (устойчив к токам блокировки)
Электромагнитная совместимость	EN 61800-3
Создаваемые помехи	EN 61000-6-3
Помехозащищенность	EN 61000-6-2
Регулирование частоты вращения	Частотный преобразователь (чп)
Степень защиты	IPX4D
Класс изоляции	F

* = допустимо, - = не допустимо
Базовое значение для самых эффективных циркуляционных насосов со-ставляет EEI а 0,20. Значение EEI также см. на фирменной табличке

Технические характеристики

Допустимая перекачиваемая среда (другие среды по запросу)

Вода систем отопления (согласно VDI 2035)	•
Водогликолевая смесь (макс. 1:1; при доле гликоля более 20 % необходимо проверять рабочие характеристики)	•

Допустимая область применения

Диапазон температур при макс. температуре окружающей среды +25 °C	+2...+110 °C
Диапазон температур при макс. температуре окружающей среды +40 °C	+2...+95 °C
Диапазон температур при макс. температуре окружающей среды +60 °C	+2...+70 °C
Номинальное давление PN	10 бар

Оснащение/функции

Режимы работы

- Δp -с для постоянного перепада давления
- Δp -v для переменного перепада давления, можно комбинировать с функцией регулирования Dynamic Adapt

Ручное управление

- Настройка режимов работы
- Настройка мощности насоса (напора)
- Настройка автоматического режима снижения частоты вращения
- Функция «Reset» для сброса электрического счетчика
- Функция «Reset» для сброса настроек на заводские установки
- Функция «Hold» (удерживание, блокировка клавиш) для блокировки настроек

Автоматическое управление

- Бесступенчатая регулировка частоты вращения в зависимости от режима работы
- Автоматический режим снижения частоты вращения
- Функция автоматического удаления воздуха
- Автоматической функции деблокирования

Сигнализация и индикация

- Индикация текущей потребляемой мощности, в Вт
- Индикация текущего расхода, в м³/ч
- Индикация суммарного потребления электроэнергии, в кВт/ч
- Индикация сообщений о неисправностях (коды ошибок)

Оснащение

- Отливка под ключ на корпусе насоса
- Быстрое электроподключение с помощью Wilo-Connector

- Автоматический отвод воздуха
- Электродвигатель, устойчивый к токам блокировки
- Фильтр мелких частиц
- Серийная теплоизоляция для насосов, используемых в системах отопления

Комплект поставки

- Насос
- Теплоизоляция
- Wilo-Connector
- Уплотнения
- Инструкция по монтажу и эксплуатации

Опции

- Исполнение Stratos PICO...N с корпусом из бронзы для использования в системах напольного отопления
- Исполнения Stratos PICO...130 с малой монтажной длиной 130 мм

Принадлежности

- Резьбовые соединения
- Компенсаторы
- Угловой штекер с соединительным кабелем 2 м

Схема подключения

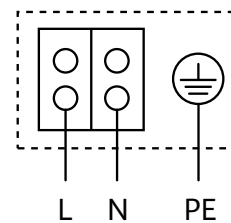

Устойчивый к токам блокировки электродвигатель
Однофазный электродвигатель (EM), 2-полюсный - 1~230 В, 50 Гц

Характеристика

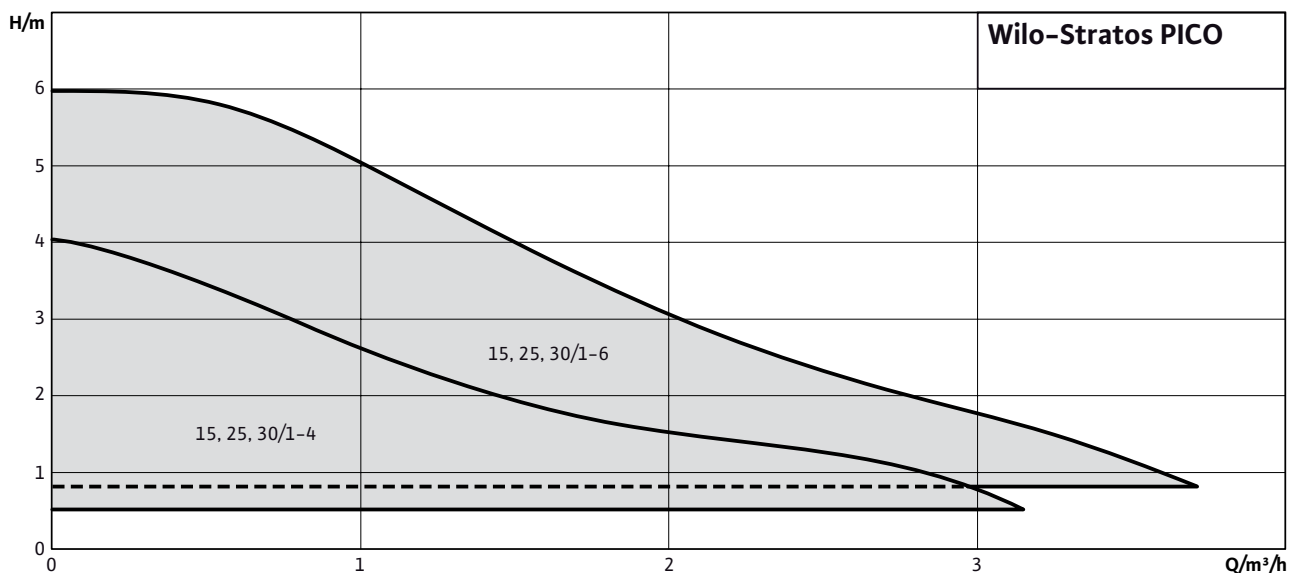

Характеристика $\Delta p-c$ (постоян.)

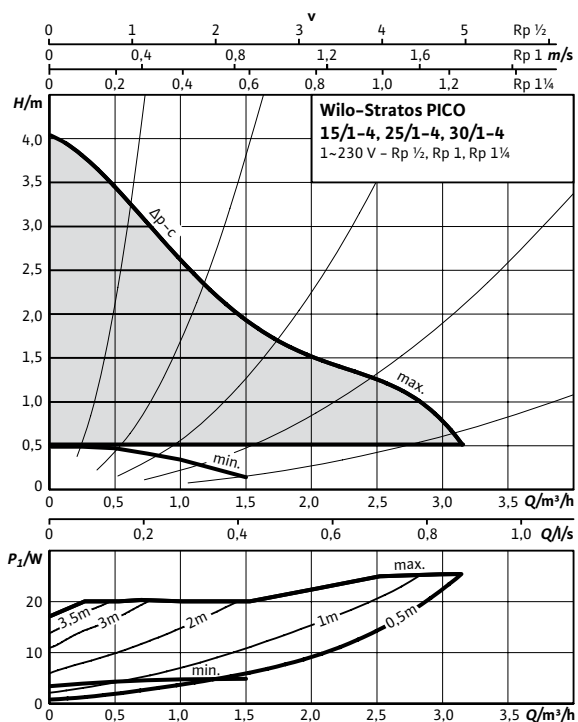

Характеристика $\Delta p-v$ (перемен.)

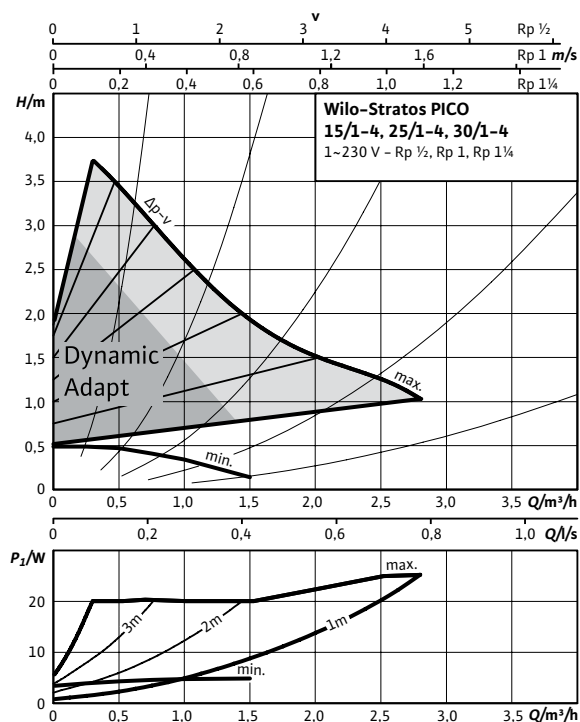

Габаритный чертеж

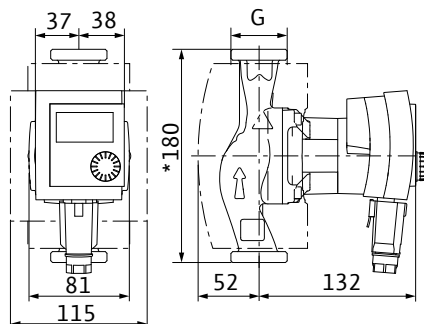

*Stratos PICO 15/... = 130 mm
Stratos PICO .../...-130

Технические характеристики

Номинальное давление	PN 10
Подключение к сети	1-230 В, 50/60 Гц
Частота вращения N	1200 – 3492 об/мин
Потребляемая мощность P_1	3 – 25 Вт
Потребление тока I	макс. 0,33 А
Минимальное давление на входе при температурах жидкости 50/95/110°C	0,5/3/10 м

Материалы

Корпус насоса	Серый чугун (EN-GJL-200)
Рабочее колесо	Синтетический материал (полипропилен – 40% GF)
Вал насоса	Нержавеющая сталь
Подшипники	Металлографит

Данные для заказа

Тип	Резьбовое соединение труб	Резьба	Индекс энерго-эффективности (EEI)	Монтажная длина	Вес, прим.	Артикул
					l_0 мм	
Stratos PICO 15/1-4	Rp ½	G 1	≤ 0,17	130	2,1	4216610
Stratos PICO 25/1-4	Rp 1	G 1½	≤ 0,16	180	2,3	4216612
Stratos PICO 25/1-4-130	Rp 1	G 1½	≤ 0,16	130	2,2	4216616
Stratos PICO 30/1-4	Rp 1¼	G 2	≤ 0,16	180	2,4	4216614

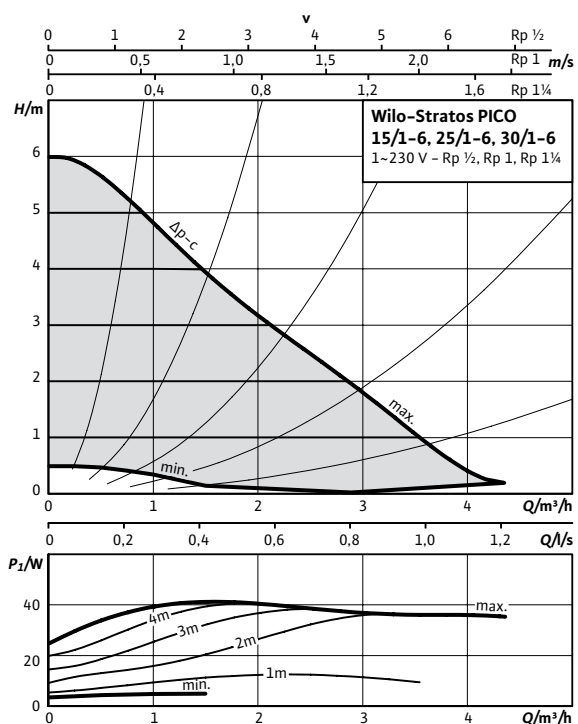
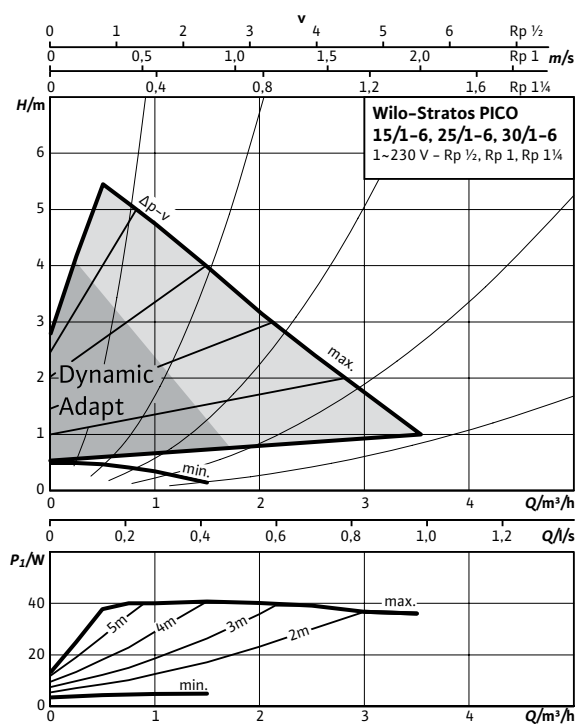
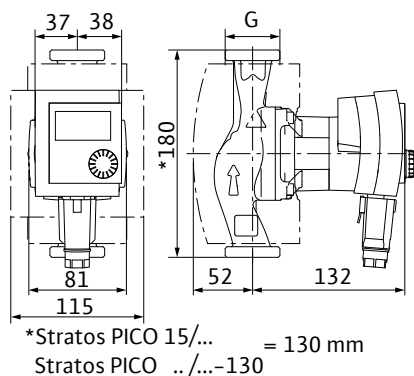
Характеристика Δp -с (постоян.)

Характеристика Δp -v (перемен.)

Габаритный чертеж

Технические характеристики

Номинальное давление	PN 10
Подключение к сети	1-230 В, 50/60 Гц
Частота вращения N	1200 - 4230 об/мин
Потребляемая мощность P_2	3 - 40 Вт
Потребление тока I	макс. 0,44 А
Минимальное давление на входе при температурах жидкости 50/95/110°C	0,5 / 3 / 10 м

Материалы

Корпус насоса	Серый чугун (EN-GJL-200)
Корпус насоса(исполнение RG)	Бронза (CC499K)
Рабочее колесо	Синтетический материал (полипропилен - 40% GF)
Вал насоса	Нержавеющая сталь
Подшипники	Металлографит

Данные для заказа

Тип	Резьбовое соединение труб	Резьба	Индекс энерго-эффективности (EEI)	Монтажная длина	Вес, прим.		Артикул
					l_0 мм	m кг	
Stratos PICO 15/1-6	Rp ½	G 1	≤ 0,20	130	2,1		4216611
Stratos PICO 25/1-6	Rp 1	G 1½	≤ 0,20	180	2,3		4216613
Stratos PICO 25/1-6-130	Rp 1	G 1½	≤ 0,20	130	2,2		4216617
Stratos PICO 25/1-6-N	Rp 1	G 1½	≤ 0,20	180	2,3		4216618
Stratos PICO 30/1-6	Rp 1¼	G 2	≤ 0,20	180	2,4		4216615



Принадлежности	Стр.
Резьбовые соединения	335
Компенсаторы	338



Wilo-Atmos PICO



Тип

Циркуляционный насос с мокрым ротором с резьбовым соединением, электронно-коммутируемым электродвигателем, устойчивым к токам блокировки, и встроенным электронным регулированием частоты вращения.

Применение

Системы отопления, системы кондиционирования, промышленные циркуляционные системы.

Обозначение

Пример:	Wilo-Atmos PICO 25/1-6
Atmos	Высокоэффективный насос (с резьбовым соединением) с электронным регулированием
PICO	Высокоэффективный насос (с резьбовым соединением) с электронным регулированием
25/	Ном. внутренний диаметр подключения
1-6	Номинальный напор, м
130	Монтажная длина

Особенности/преимущества продукции

- Автоматическое регулирование частоты вращения
- Энергопотребление от 4 Вт
- Высокоэффективный электронно-коммутируемый мотор
- Экономия электроэнергии до 90% по сравнению со стандартными насосами Wilo
- Подключение при помощи Wilo-коннектор (электрический разъем для удобного и безопасного подключения без инструментов)
- Функция автоматического перезапуска
- Высокий пусковой момент
- 6 режимов работы (3 режима Dr-v и 3 режима с постоянной частотой)
- Простота выбора режима работы в зависимости от типа системы

Технические характеристики

Допустимая перекачиваемая среда (другие среды по запросу)

Вода систем отопления (согласно VDI 2035)	•
Водоглицолевая смесь (макс. 1:1; при доле гликоля более 20 % необходимо проверять рабочие характеристики)	•

Допустимая область применения

Диапазон температур при макс. температуре окружающей среды +25 °C	+2...+110 °C
Диапазон температур при макс. температуре окружающей среды +40 °C	+2...+95 °C
Номинальное давление PN	10 бар

Технические характеристики

Электроподключение

Подключение к сети	1-230 В, 50/60 Гц
--------------------	-------------------

Мотор/электроника

Индекс энергоэффективности (EEI)	≤ 0,23
Защита электродвигателя	не требуется (устойчив к токам блокировки)
Степень защиты	IPX2D

* = допустимо, - = не допустимо
Базовое значение для самых эффективных циркуляционных насосов составляет EEI а 0,20. Значение EEI также см. на фирменной табличке

Оснащение/функции

Режимы работы

- $\Delta p-v$ для переменного перепада давления
- Постоянная скорость вращения (3 скорости)

Ручное управление

- Настройка режимов работы в зависимости от применения
- Установка фиксированной частоты вращения

Автоматическое управление

- Бесступенчатая регулировка частоты вращения для режима регулирования переменного перепада давления

Сигнализация и индикация

- Индикация текущего режима работы
- Индикация сообщений о неисправностях (коды ошибок)

Оснащение

- Отливка под ключ на корпусе насоса
- Быстрое электроподключение с помощью Wilo-Connector

Комплект поставки

- Насос
- Wilo-Connector
- Уплотнения
- Инструкция по монтажу и эксплуатации

Принадлежности

- Резьбовые соединения
- Угловой штекер с соединительным кабелем 2 м

Схема подключения

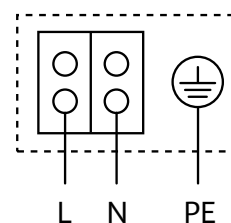

Устойчивый к токам блокировки электродвигатель
Однофазный электродвигатель (EM), 2-полюсный –
1~230 В, 50 Гц

Характеристика

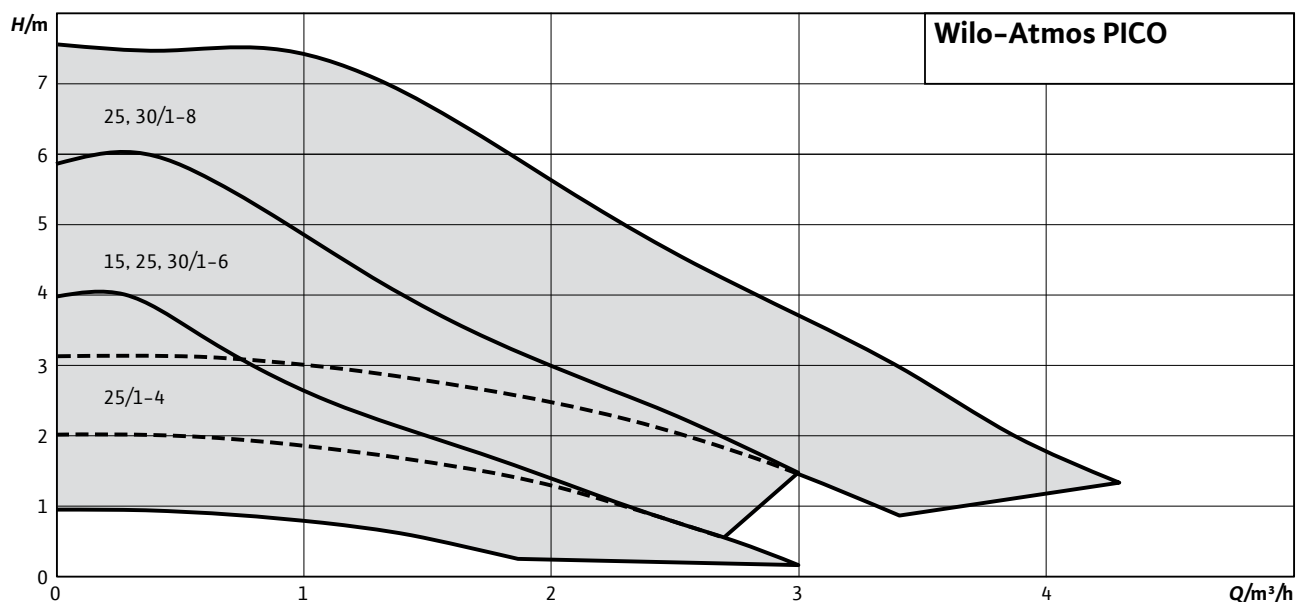

Характеристика $\Delta p-v$ (перемен.)

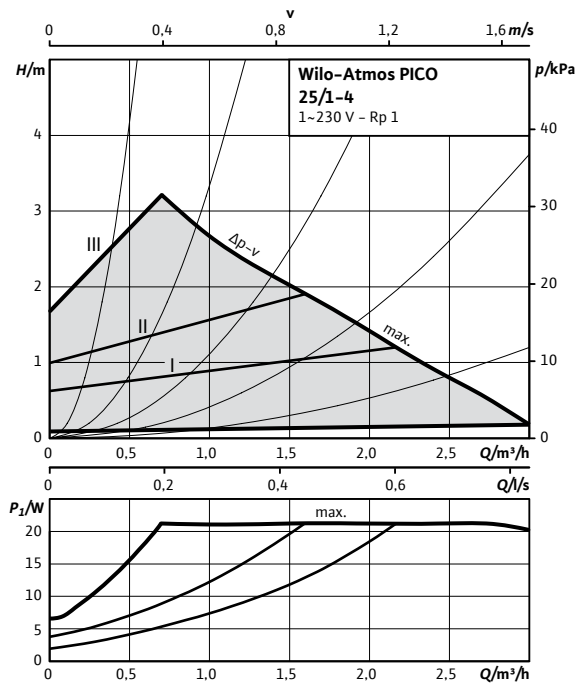

Характеристика $n-\text{const}$

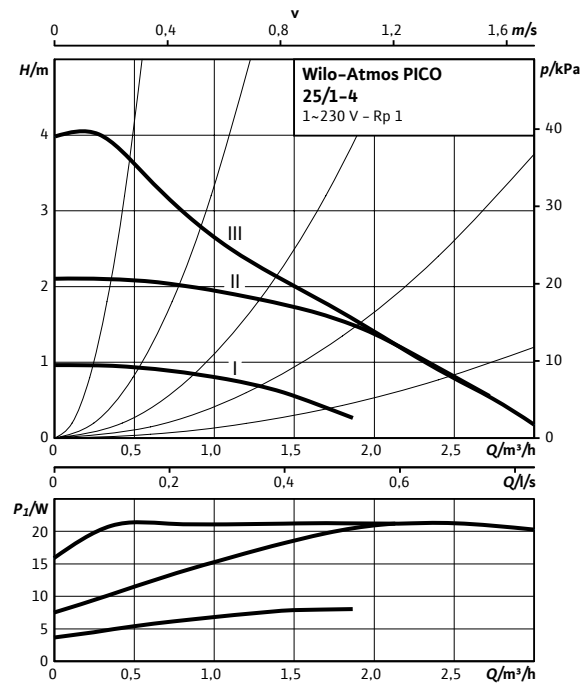

Габаритный чертеж

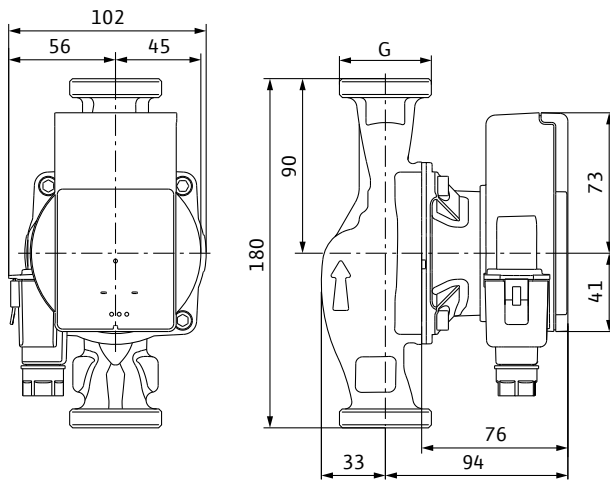

Технические характеристики

Номинальное давление	PN 10
Подключение к сети	1-230 В, 50/60 Гц
Частота вращения N	800-3500 об/мин
Потребляемая мощность P_1	4 - 20 Вт
Потребление тока I	0,26 А

Материалы

Корпус насоса	Серый чугун (EN-GJL-200)
Рабочее колесо	Синтетический материал (полипропилен - 40% GF)
Вал насоса	Нержавеющая сталь
Подшипники	Металлографит

Данные для заказа

Тип	Резьбовое соединение	Резьба	Индекс энерго-эффективности (EEI)	Монтажная длина	Вес, прим.	Артикул
				l мм	m кг	
Atmos PICO 25/1-4	Rp 1	G 1½	≤ 0,23	130	1.8	4232691

Характеристика $\Delta p-v$ (перемен.)

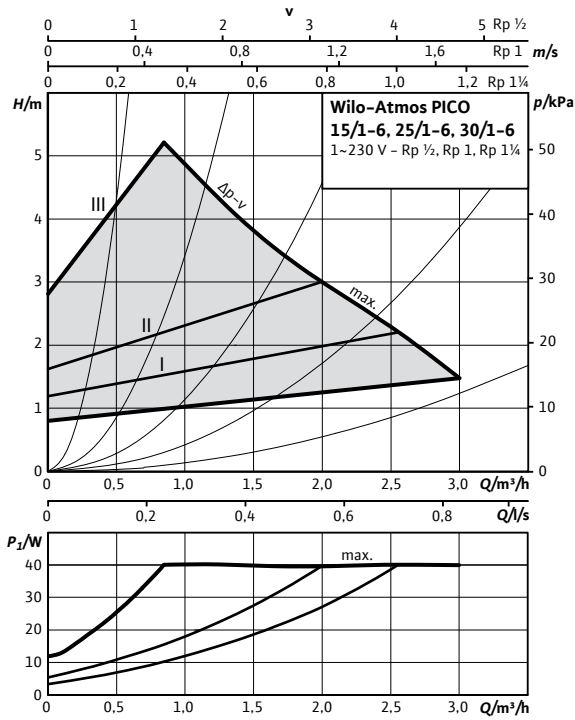

Характеристика $n=const$

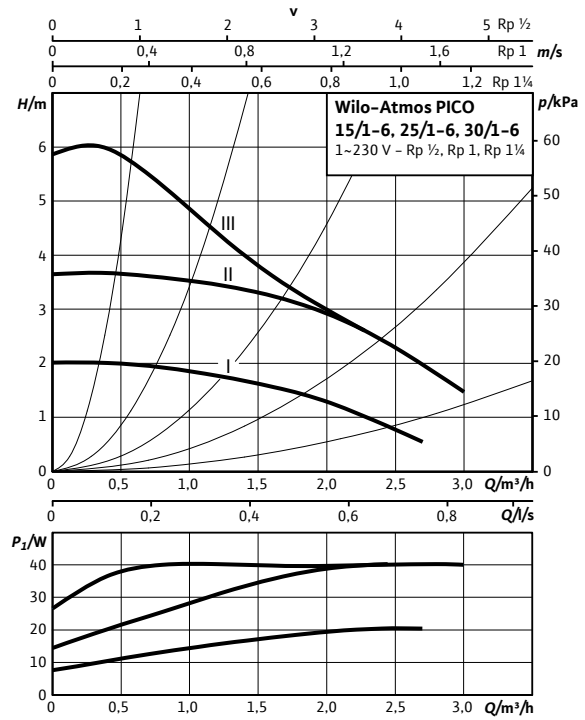

Габаритный чертеж

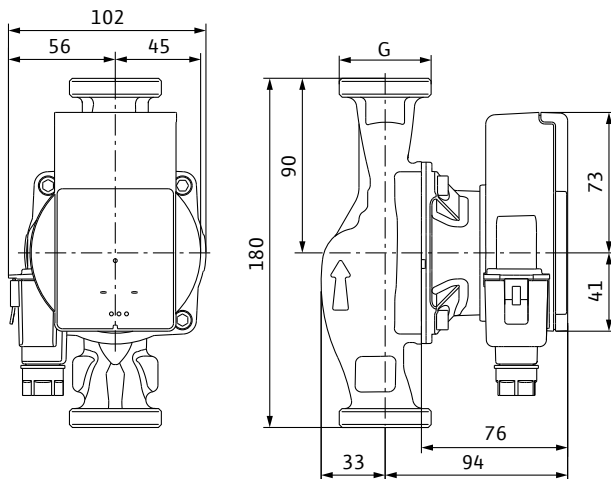

Технические характеристики

Номинальное давление	PN 10
Подключение к сети	1-230 В, 50/60 Гц
Частота вращения N	800-4200 об/мин
Потребляемая мощность P_1	4 - 40 Вт
Потребление тока I	0,44 А

Материалы

Корпус насоса	Серый чугун (EN-GJL-200)
Рабочее колесо	Синтетический материал (полипропилен - 40% GF)
Вал насоса	Нержавеющая сталь
Подшипники	Металлографит

Данные для заказа

Тип	Резьбовое соединение	Резьба труб	Индекс энергоэффективности (EEI)	Монтажная длина	Вес, прим.	Артикул
				l_0 мм	m кг	
Atmos PICO 15/1-6	Rp 1/2	G 1	≤ 0,23	130	1.8	4232692
Atmos PICO 25/1-6	Rp 1	G 1 1/2	≤ 0,23	180	2.1	4232694
Atmos PICO 25/1-6-130	Rp 1	G 1 1/2	≤ 0,23	130	2.1	4232693
Atmos PICO 30/1-6	Rp 1 1/4	G 2	≤ 0,23	180	2.2	4232695

Характеристика $\Delta p-v$ (перемен.)

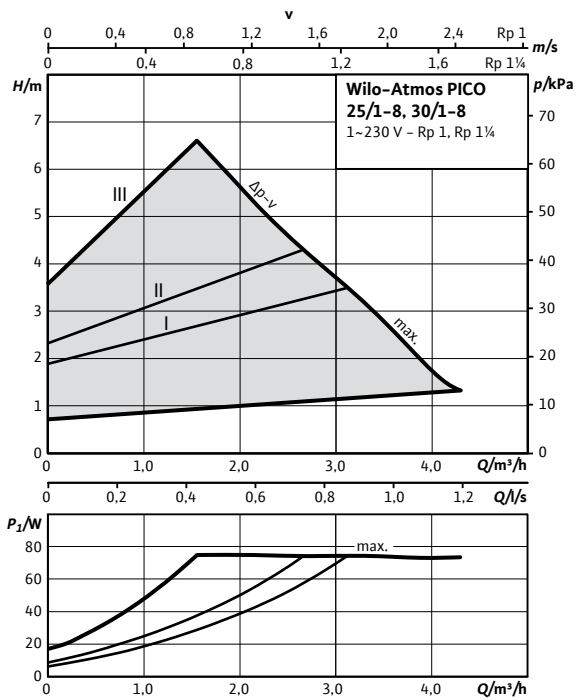

Характеристика $n-\text{const}$

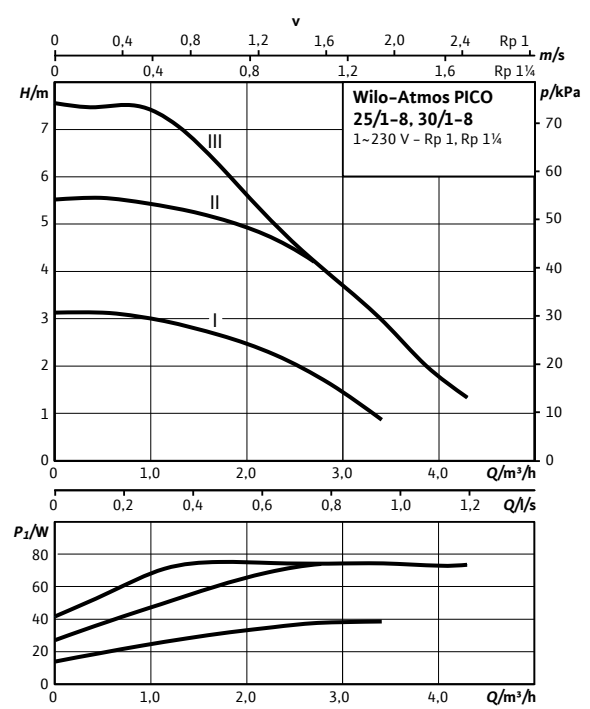

Габаритный чертеж

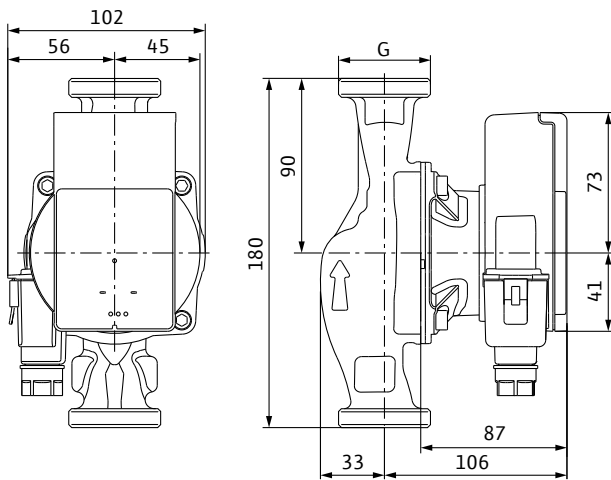

Технические характеристики

Номинальное давление	PN 10
Подключение к сети	1-230 В, 50/60 Гц
Частота вращения N	800-4800 об/мин
Потребляемая мощность P_1	4 - 75 Вт
Потребление тока I	0,66 А

Материалы

Корпус насоса	Серый чугун (EN-GJL-200)
Рабочее колесо	Синтетический материал (полипропилен - 40% GF)
Вал насоса	Нержавеющая сталь
Подшипники	Металлографит

Данные для заказа

Тип	Резьбовое соединение	Резьба труб	Индекс энерго-эффективности (EEI)	Монтажная длина	Вес, прим.	Артикул
				l_0 мм	m кг	
Atmos PICO 25/1-8	Rp 1	G 1½	≤ 0,23	180	2,2	4232696
Atmos PICO 30/1-8	Rp 1½	G 2	≤ 0,23	180	1,9	4232697



Принадлежности	Стр.
Резьбовые соединения	335
Компенсаторы	338



Wilo-Varios PICO



Тип

Циркуляционный насос с мокрым ротором с резьбовым соединением, электронно-коммутируемым электродвигателем, устойчивым к токам блокировки, и встроенным электронным регулированием частоты вращения.

Применение

Системы отопления, системы кондиционирования, промышленные циркуляционные системы.

Обозначение

Пример:	Wilo- Varios PICO 25/6 130
Varios PICO	Высокоэффективный насос (с резьбовым соединением) с электронным регулированием
25/	Ном. внутренний диаметр подключения
6	Номинальный напор, м
130	Монтажная длина

Особенности/преимущества продукции

- Автоматическое регулирование частоты вращения
- Энергопотребление от 4 Вт
- Высокоэффективный электронно-коммутируемый мотор
- Экономия электроэнергии до 90% по сравнению со стандартными насосами Wilo
- Подключение при помощи Wilo-коннектор (электрический разъем для удобного и безопасного подключения без инструментов)
- Ручной перезапуск
- Функция удаления воздуха
- Функция Синхронизации
- Высокий пусковой момент
- 9 режимов работы (3 Др-в, 3 Др-с, 3 фиксированных скорости 2 iPWM режима)
- Простота выбора режима работы в зависимости от типа системы

Технические характеристики

Допустимая перекачиваемая среда (другие среды по запросу)

Вода систем отопления (согласно VDI 2035)	•
Водогликолевая смесь (макс. 1:1; при доле гликоля более 20 % необходимо проверять рабочие характеристики)	•

Допустимая область применения

Диапазон температур при макс. температуре окружающей среды +25 °C	+2...+110 °C
Диапазон температур при макс. температуре окружающей среды +40 °C	+2...+95 °C
Номинальное давление PN	10 бар

Технические характеристики

Электроподключение

Подключение к сети	1-230 В, 50/60 Гц
--------------------	-------------------

Мотор/электроника

Индекс энергоэффективности (EEI)	≤ 0,23
Защита электродвигателя	не требуется (устойчив к токам блокировки)
Степень защиты	IPX2D

* = допустимо, - = не допустимо

Базовое значение для самых эффективных циркуляционных насосов со-ставляет EEI а 0,20. Значение EEI также см. на фирменной табличке

Оснащение/функции

Режимы работы

- Δp -с для постоянного перепада давления
- Δp -v для переменного перепада давления
- Постоянная скорость вращения (3 скорости)
- 2 режима регулирования iPWM сигнала от внешнего контроллера

Ручное управление

- Настройка режимов работы в зависимости от применения
- Ручной перезапуск
- Установка фиксированной частоты вращения
- Активация удаления воздуха

Автоматическое управление

- Бесступенчатая регулировка частоты вращения для режима регулирования переменного перепада давления

Сигнализация и индикация

- Индикация текущего режима работы
- Индикация сообщений о неисправностях (коды ошибок)

Оснащение

- Отливка под ключ на корпусе насоса
- Быстрое электроподключение с помощью Wilo-Connector

Комплект поставки

- Насос
- Wilo-Connector
- Уплотнения
- Инструкция по монтажу и эксплуатации

Принадлежности

- Резьбовые соединения
- Угловой штекер с соединительным кабелем 2 м
- IPWM кабель – 1м

Схема подключения

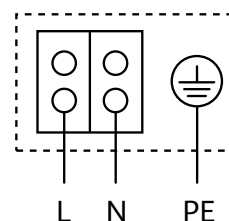

Устойчивый к токам блокировки электродвигатель
Однофазный электродвигатель (EM), 2-полюсный – 1~230 В, 50 Гц

Характеристика

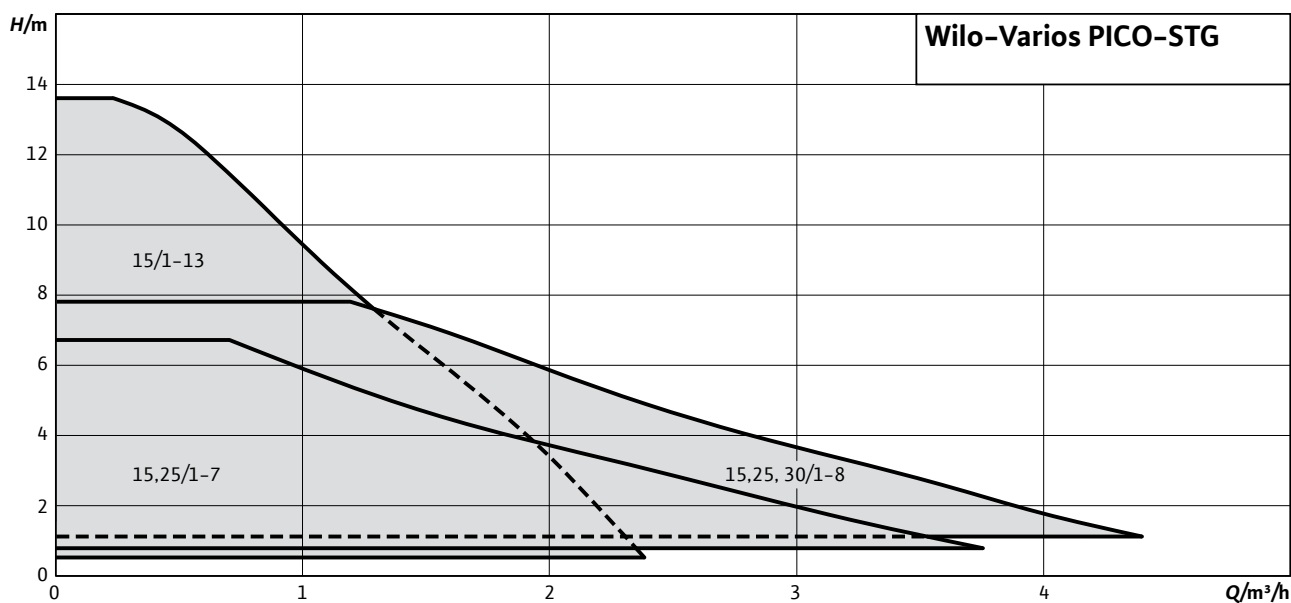

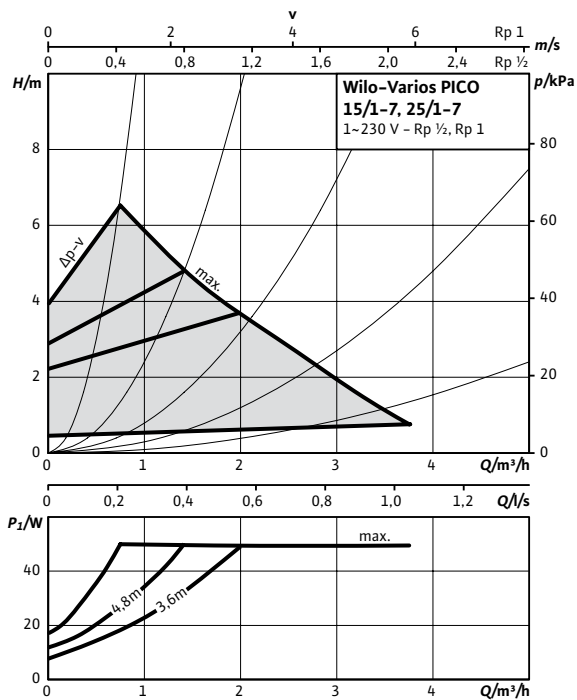
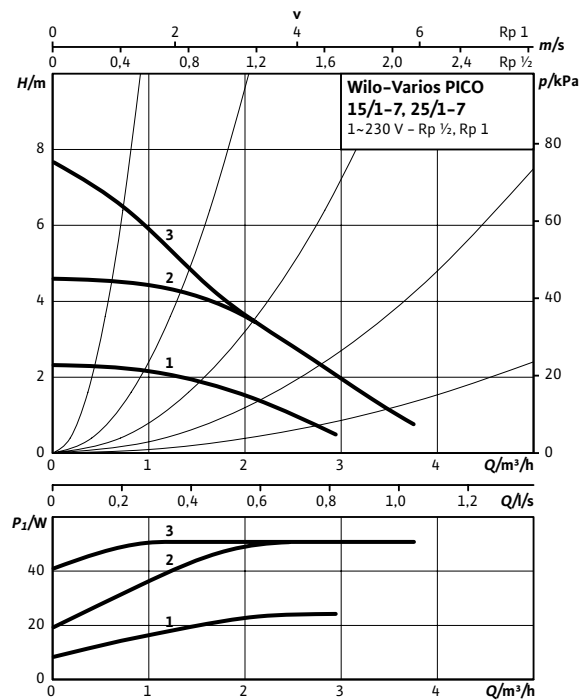
Характеристика $\Delta p-v$ (перемен.)Характеристика $\Delta p-c$ (постоян.)

Габаритный чертеж

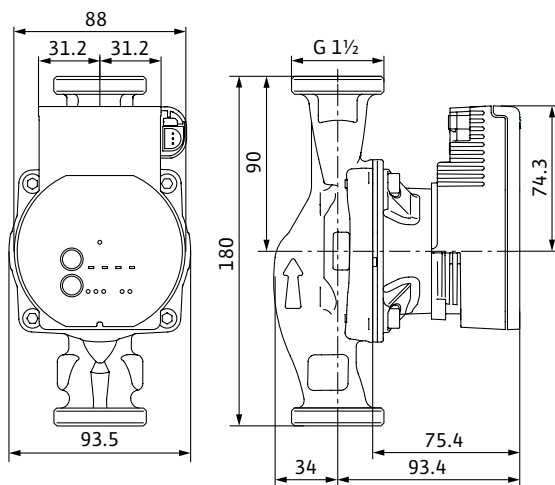

Технические характеристики

Номинальное давление	PN 10
Подключение к сети	1-230 В, 50/60 Гц
Частота вращения N	800-4200 об/мин
Потребляемая мощность P_1	4 - 40 Вт
Потребление тока I	0,44 А

Материалы

Корпус насоса	Серый чугун (EN-GJL-200)
Рабочее колесо	Синтетический материал (полипропилен - 40% GF)
Вал насоса	Нержавеющая сталь
Подшипники	Металлографит

Данные для заказа

Тип	Резьбовое соединение труб	Резьба	Индекс энергоэффективности (EEI)	Монтажная длина	Вес, прим.	Артикул
				l_0 мм	m кг	
Varios PICO 15/1-7	Rp 1/2	G 1	≤ 0,20	130	1.9	4215540
Varios PICO 25/1-7	Rp 1	G 1 1/2	≤ 0,20	180	2.1	4215542
Varios PICO 25/1-7-130	Rp 1	G 1 1/2	≤ 0,20	130	2.0	4215541



Принадлежности	Стр.
Резьбовые соединения	335
Компенсаторы	338



Wilo-Yonos PICO



Тип

Циркуляционный насос с мокрым ротором с резьбовым соединением, электронно-коммутируемым двигателем, устойчивым к токам блокировки, и встроенным электронным регулированием мощности.

Применение

Системы отопления, системы кондиционирования, промышленные циркуляционные системы.

Обозначение

Пример: **Wilo-Yonos PICO 30/1-4**

Yonos PICO Высокоэффективный насос (с резьбовым соединением) с электронным регулированием

30/ Номинальный внутренний диаметр для подсоединения

1-4 Диапазон номинального напора [м]

130 Монтажная длина

Особенности/преимущества продукции

- Светодиодный дисплей для настройки заданного значения с шагом 0,1 м и для индикации текущей потребляемой мощности
- Электроподключение с Wilo-Connector, не требующее применения инструментов
- Уникальная функция отвода воздуха из насоса
- Простая настройка при замене нерегулируемого стандартного насоса с предварительно выбранными ступенями частоты вращения, например Wilo-Star-RS
- Очень высокий пусковой крутящий момент для безопасного пуска

Технические характеристики

Электроподключение

Подключение к сети	1-230 В, 50/60 Гц
--------------------	-------------------

Мотор/электроника

Индекс энергоэффективности (EEI)	≤ 0,20
Защита электродвигателя	не требуется (устойчив к токам блокировки)
Электромагнитная совместимость	EN 61800-3
Создаваемые помехи	EN 61000-6-3
Помехозащищенность	EN 61000-6-2
Регулирование частоты вращения	Частотный преобразователь (чп)
Степень защиты	IPX4D
Класс изоляции	F

* = допустимо, - = не допустимо
Базовое значение для самых эффективных циркуляционных насосов со-ставляет EEI а 0,20. Значение EEI также см. на фирменной табличке

Технические характеристики

Допустимая перекачиваемая среда (другие среды по запросу)

Вода систем отопления (согласно VDI 2035)	•
Водогликолевая смесь (макс. 1:1; при доле гликоля более 20 % необходимо проверять рабочие характеристики)	•

Допустимая область применения

Диапазон температур при макс. температуре окружающей среды +25 °C	-10...+110 °C
Диапазон температур при макс. температуре окружающей среды +40 °C	-10...+95 °C
Номинальное давление PN	6 бар

Оснащение/функции

Режимы работы

- Δp -с для постоянного перепада давления
- Δp -v для переменного перепада давления
- Постоянная скорость вращения (3 скорости)

Ручное управление

- Настройка режимов работы в зависимости от применения
- Настройка напора насоса
- Установка фиксированной частоты вращения
- Функция автоматического удаления воздуха
- Ручной перезапуск

Автоматическое управление

- Бесступенчатая регулировка частоты вращения в зависимости от режима работы
- Автоматической функции деблокирования

Сигнализация и индикация

- Индикация текущего потребления энергии (Вт)
- Индикация текущего напора при настройке
- Индикация сообщений о неисправностях (коды ошибок)
- Индикация при активации функции автоматического удаления воздуха и ручного перезапуска

Оснащение

- Отливка под ключ на корпусе насоса
- Быстрое электроподключение с помощью Wilo-Connector
- Функция автоматического удаления воздуха
- Электродвигатель, устойчивый к токам блокировки
- Фильтр мелких частиц

Комплект поставки

- Насос
- Wilo-Connector
- Уплотнения
- Инструкция по монтажу и эксплуатации

Опции

- Исполнения Yonos PICO...130 с короткой монтажной длиной 130 мм

Специальные исполнения

Варианты исполнения Yonos PICO с другими подключениями для корпуса насоса – по запросу

Принадлежности

- Резьбовые соединения
- Компенсаторы
- Теплоизоляция
- Угловой штекер с соединительным кабелем 2 м

Схема подключения

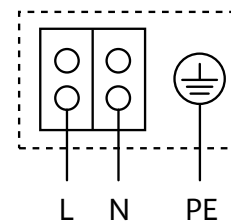

Устойчивый к токам блокировки электродвигатель
Однофазный электродвигатель (EM), 2-полюсный –
1~230 В, 50 Гц

Характеристика

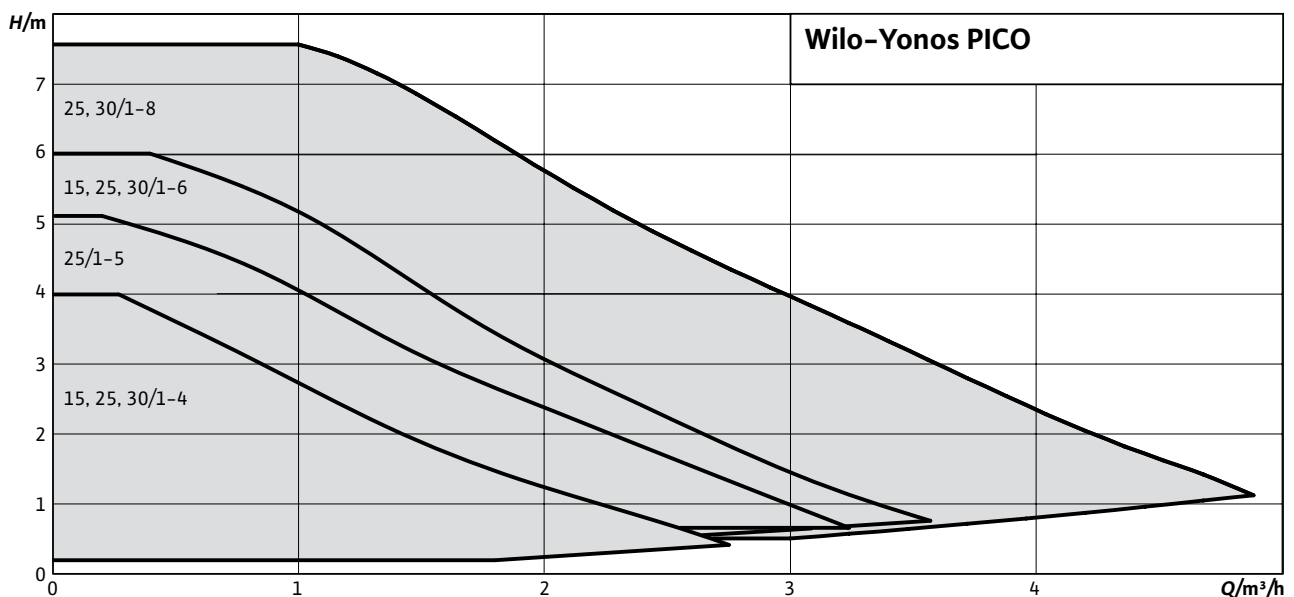

Характеристика Δp -с (постоян.)

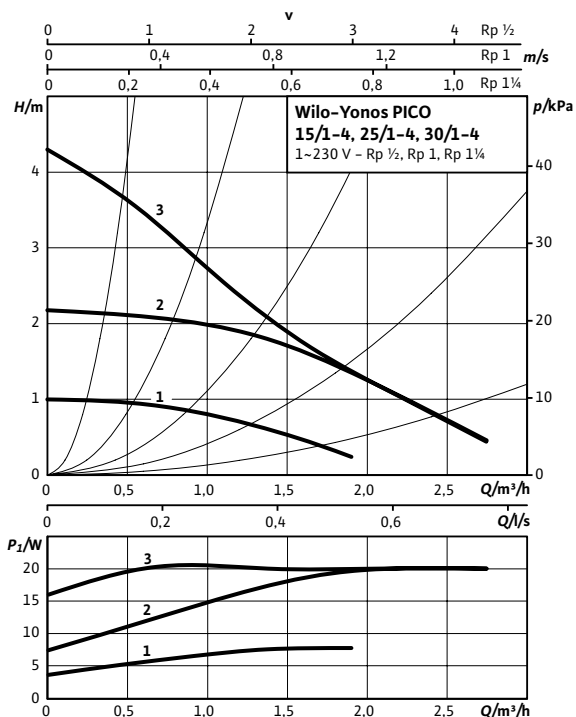

Характеристика Δp -v (перемен.)

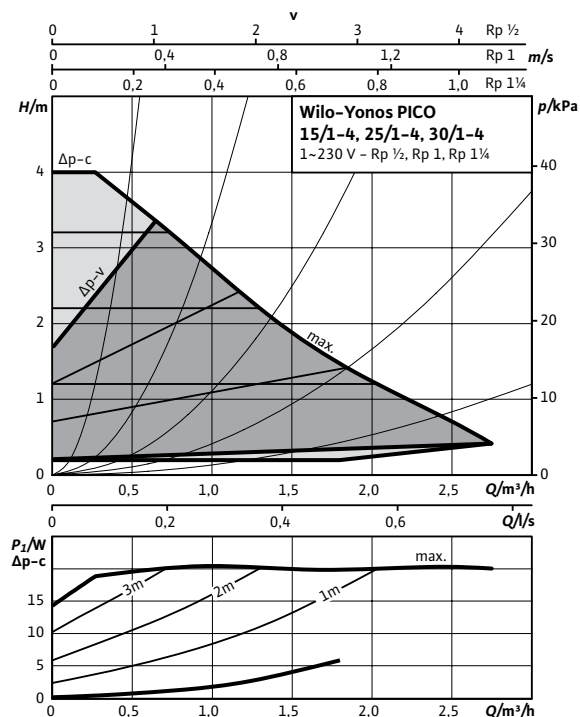

Габаритный чертеж

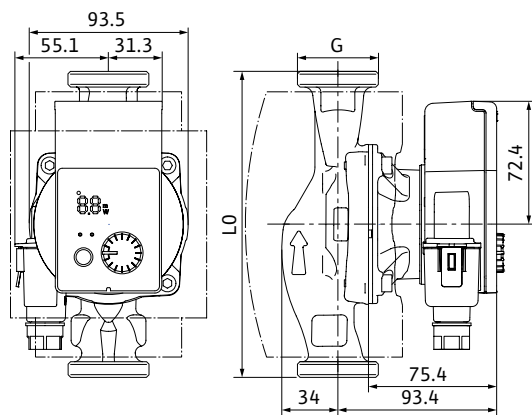

Технические характеристики

Номинальное давление	PN 6
Подключение к сети	1-230 В, 50/60 Гц
Частота вращения N	800 - 3600 об/мин
Потребляемая мощность P_1	4 - 20 Вт
Потребление тока I	макс. 0,26 А
Минимальное давление на входе при температурах жидкости 50/95/110°C	0,5/3/10 м

Материалы

Корпус насоса	Серый чугун (EN-GJL-200)
Рабочее колесо	Синтетический материал (полипропилен - 40% GF)
Вал насоса	Нержавеющая сталь
Подшипники	Металлографит

Данные для заказа

Тип	Резьбовое соединение труб	Резьба	Индекс энергоэффективности (EEI)	Монтажная длина	Вес, прим.		Артикул
					l_0 мм	m кг	
Yonos PICO 15/1-4	Rp 1/2	G 1	≤ 0,20	130	1,8		4215511
Yonos PICO 25/1-4	Rp 1	G 1 1/2	≤ 0,20	180	2,1		4215513
Yonos PICO 25/1-4-130	Rp 1	G 1 1/2	≤ 0,20	130	1,9		4215514
Yonos PICO 30/1-4	Rp 1 1/4	G 2	≤ 0,20	180	2,2		4215519

Характеристика $\Delta p-c$ (постоян.)

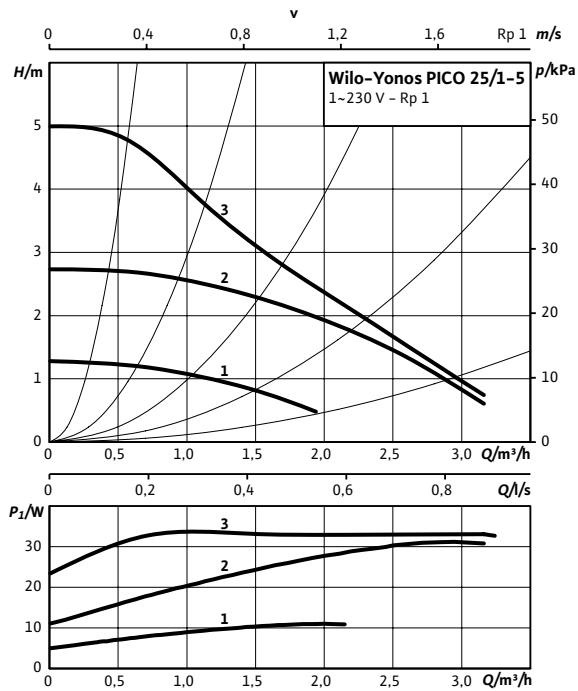

Характеристика $\Delta p-v$ (перемен.)

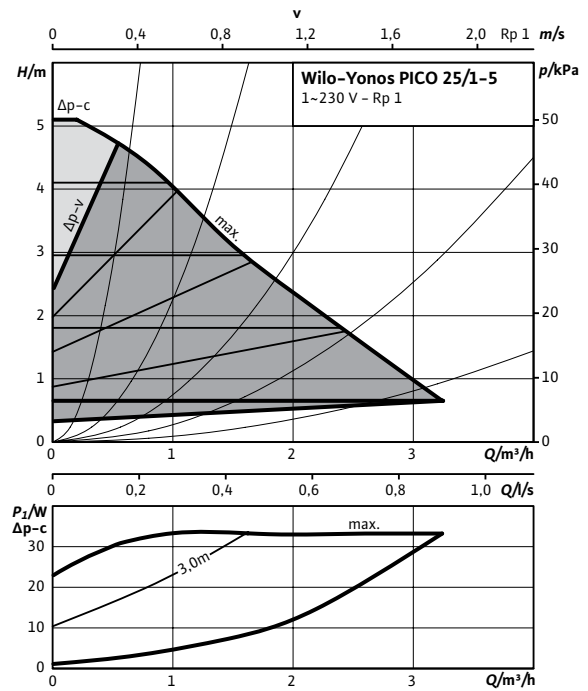

Габаритный чертеж

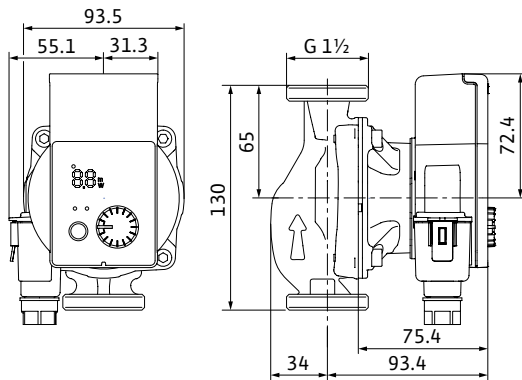

Технические характеристики

Номинальное давление	PN6
Подключение к сети	1-230 В, 50/60 Гц
Частота вращения N	800 - 3800 об/мин
Потребляемая мощность P_1	4 - 33 Вт
Потребление тока I	макс. 0,26 А
Минимальное давление на входе при температурах жидкости 50/95/110°C	0,5/3/10 м

Материалы

Корпус насоса	Серый чугун (EN-GJL-200)
Рабочее колесо	Синтетический материал (полипропилен - 40% GF)
Вал насоса	Нержавеющая сталь
Подшипники	Металлографит

Данные для заказа

Тип	Резьбовое соединение труб	Резьба	Индекс энергоэффективности (EEI)	Монтажная длина	Вес, прим.	Артикул
Yonos PICO 25/1-5-130	Rp 1	G 1 1/2	≤ 0.20	l0 мм	m кг	4215522

Характеристика Др-с (постоян.)

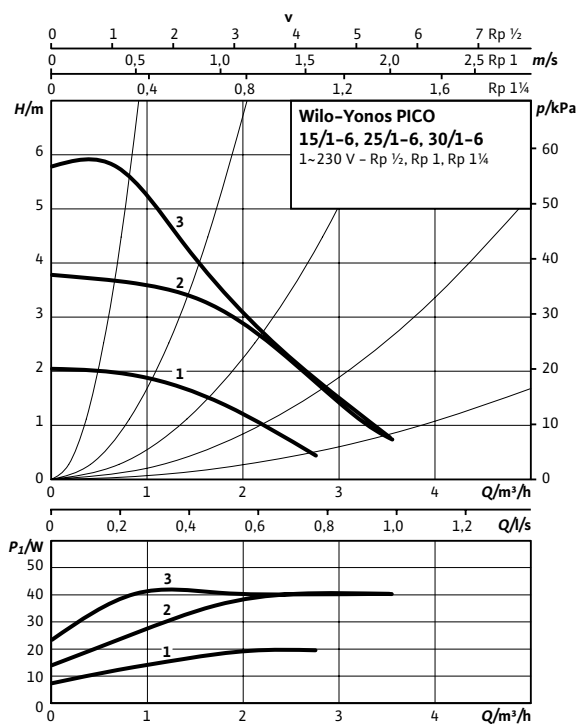

Характеристика Др-в (перемен.)

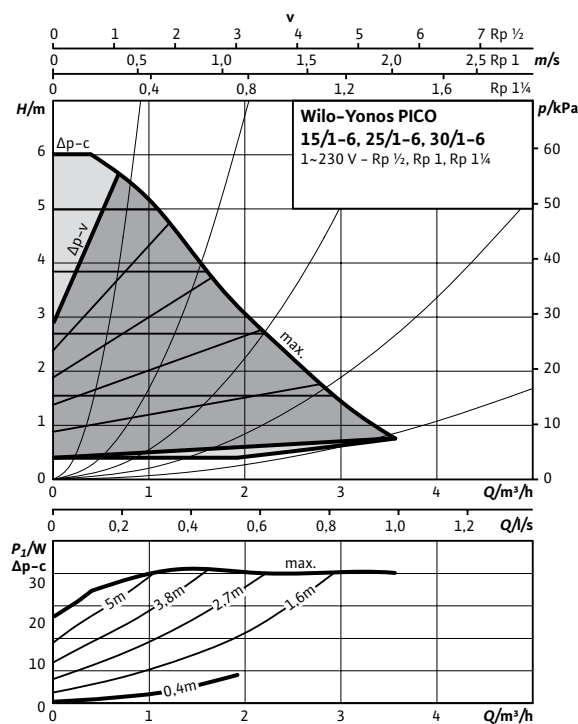

Габаритный чертеж

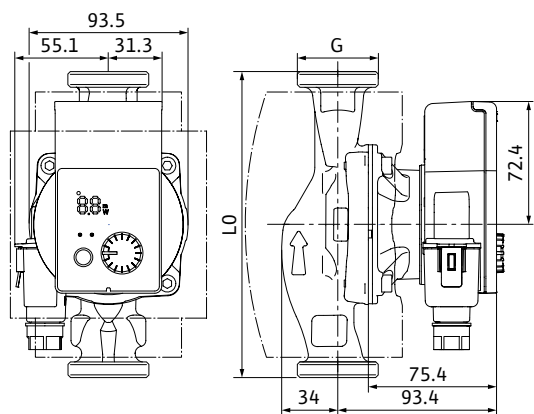

Технические характеристики

Номинальное давление	PN6
Подключение к сети	1-230 В, 50/60 Гц
Частота вращения <i>N</i>	800 – 4700 об/мин
Потребляемая мощность <i>P₂</i>	4 – 40 Вт
Потребление тока <i>I</i>	макс. 0,44 А
Минимальное давление на входе при температурах жидкости 50/95/110°C	0,5/3/10 м

Материалы

Корпус насоса	Серый чугун (EN-GJL-200)
Рабочее колесо	Синтетический материал (полипропилен – 40% GF)
Вал насоса	Нержавеющая сталь
Подшипники	Металлографит

Данные для заказа

Тип	Резьбовое соединение труб	Резьба	Индекс энерго-эффективности (EEI)	Монтажная длина	Вес, прим.		Артикул
					<i>l</i> мм	<i>m</i> кг	
Yonos PICO 15/1-6	Rp ½	G 1	≤ 0,20	130	1,8		4215512
Yonos PICO 25/1-6	Rp 1	G 1½	≤ 0,20	180	2,1		4215515
Yonos PICO 25/1-6-130	Rp 1	G 1½	≤ 0,20	130	2,1		4215516
Yonos PICO 30/1-6	Rp 1¼	G 2	≤ 0,20	180	2,2		4215520

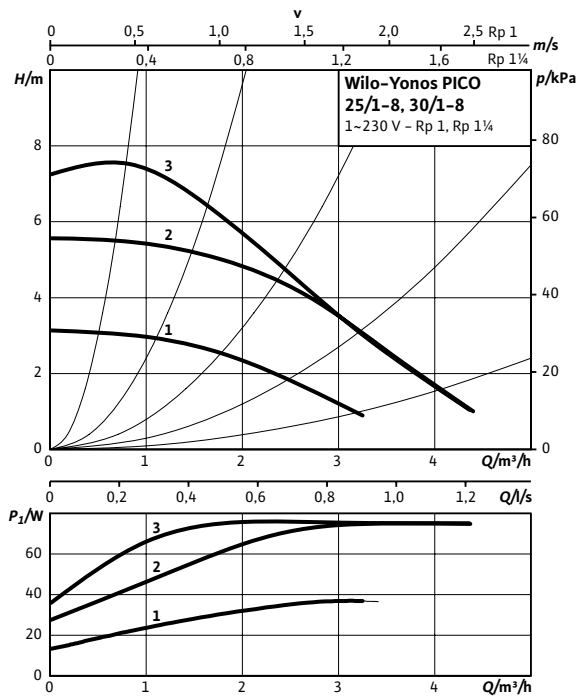
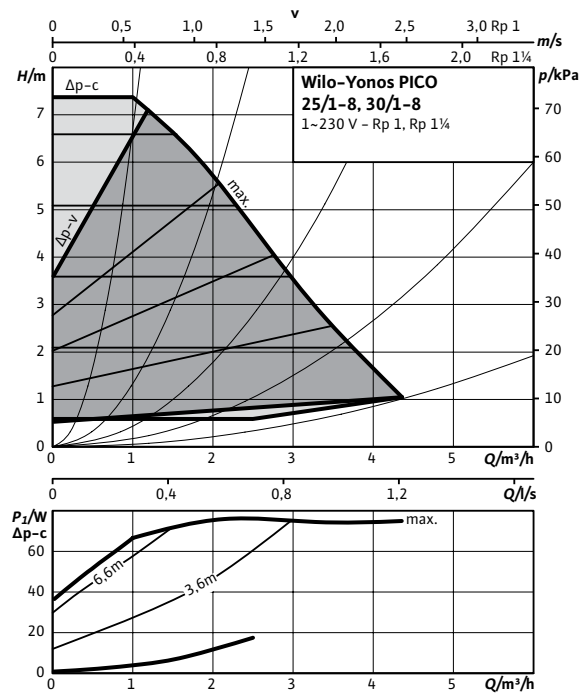
Характеристика Δp -с (постоян.)Характеристика Δp -v (перемен.)

Габаритный чертеж

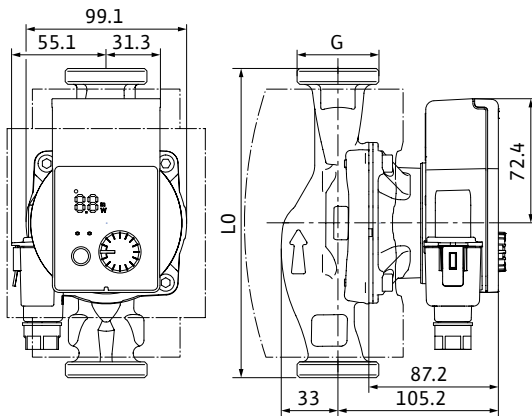

Технические характеристики

Номинальное давление	PN6
Подключение к сети	1-230 В, 50/60 Гц
Частота вращения N	1170 - 4800 об/мин
Потребляемая мощность P_1	4 - 75 Вт
Потребление тока I	max. 0,66 А
Минимальное давление на входе при температурах жидкости 50/95/110°C	0,5/3/10м

Материалы

Корпус насоса	Серый чугун (EN-GJL-200)
Рабочее колесо	Синтетический материал (полипропилен - 40% GF)
Вал насоса	Нержавеющая сталь
Подшипники	Металлографит

Данные для заказа

Тип	Резьбовое соединение труб	Резьба	Индекс энергоэффективности (EEI)	Монтажная длина	Вес, прим.	Артикул
				l_0 мм	m кг	
Yonos PICO 25/1-8	Rp 1	G 1½	≤ 0,20	180	1,8	4215517
Yonos PICO 25/1-8-130	Rp 1	G 1½	≤ 0,20	130	2,1	4215518
Yonos PICO 30/1-8	Rp 1½	G 1	≤ 0,20	180	2,2	4215521



Принадлежности	Стр.
Резьбовые соединения	335
Компенсаторы	338



Wilo-Yonos PICO-D



Тип

Циркуляционный сдвоенный насос с мокрым ротором с резьбовым соединением, электронно-коммутируемым двигателем, устойчивым к токам блокировки, и встроенным электронным регулированием мощности.

Применение

Системы отопления, системы кондиционирования, промышленные циркуляционные системы.

Обозначение

Пример: **Wilo-Yonos PICO-D 30/1-6**

Yonos PICO Высокоэффективный насос (с резьбовым соединением) с электронным регулированием

-D Сдвоенный насос

30/ Номинальный внутренний диаметр для подсоединения

1-6 Диапазон номинального напора [м]

Особенности/преимущества продукции

- Светодиодный дисплей для настройки заданного значения с шагом 0,1 м и для индикации текущей потребляемой мощности
- Электроподключение с Wilo-Connector, не требующее применения инструментов
- Уникальная функция отвода воздуха из каж-дого насоса
- Сдвоенный насос для одиночного (Др-с и Др-v) или параллельного режима работы (Др-с)
- Очень высокий пусковой крутящий момент для безопасного пуска

Технические характеристики

Электроподключение

Подключение к сети	1-230 В, 50/60 Гц
--------------------	-------------------

Мотор/электроника

Индекс энергоэффективности (EEI)	≤ 0,20
Защита электродвигателя	не требуется (устойчив к токам блокировки)
Электромагнитная совместимость	EN 61800-3
Создаваемые помехи	EN 61000-6-3
Помехозащищенность	EN 61000-6-2
Регулирование частоты вращения	Частотный преобразователь (чп)
Степень защиты	IPX4D
Класс изоляции	F

* = допустимо, - = не допустимо
Базовое значение для самых эффективных циркуляционных насосов со-ставляет EEI а 0,20. Значение EEI также см. на фирменной табличке

Технические характеристики

Допустимая перекачиваемая среда (другие среды по запросу)

Вода систем отопления (согласно VDI 2035)	•
Водоглицеролевая смесь (макс. 1:1; при доле гликоля более 20 % необходимо проверять рабочие характеристики)	•

Допустимая область применения

Диапазон температур при макс. температуре окружающей среды +25 °C	-10...+110 °C
Диапазон температур при макс. температуре окружающей среды +40 °C	-10...+95 °C
Номинальное давление PN	6 бар

Оснащение/функции

Режимы работы

- Δp -с для постоянного перепада давления
- Δp -v для переменного перепада давления

Ручное управление

- Настройка режимов работы
- Настройка мощности насоса (напор)
- Функция отвода воздуха

Автоматическое управление

- Бесступенчатая регулировка мощности в зависимости от режима работы
- Автоматическая функция деблокирования

Сигнализация и индикация

- Индикация потребляемой мощности в Вт
- Индикация текущего напора при настройке
- Индикация сообщений о неисправностях (коды оши-бок)

Оснащение

- Быстроразъемное электроподключение посредством Wilo-Connector
- Функция отвода воздуха
- Устойчивый к токам блокировки электродвигатель
- Фильтр мелких частиц

Функция сдвоенного насоса

- Режим работы «основной/резервный» (автоматическое переключение при неисправности/смена работы насосов по таймеру). Если сдвоенный насос планируется эксплуатировать в режиме работы «основной/резервный», то режим регулирования и напор должны быть идентичными на обоих насосах

- Параллельная работа двух насосов (включение и выключение при пиковой нагрузке с оптимизацией по КПД). Если сдвоенный насос планируется эксплуатировать в режиме работы двух насосов/режиме пиковой нагрузки, то на обоих насосах должен быть установлен идентичный режим регулирования Δp -с с идентичным напором
- Для переключения насосов, например, при неисправности, требуется дополнительный прибор управления

Комплект поставки

- Насос
- Wilo-Connector
- Уплотнения
- Инструкция по монтажу и эксплуатации

Опции

- Исполнения Yonos PICO...130 с короткой монтажной длиной 130 мм

Специальные исполнения

Варианты исполнения Yonos PICO с другими подключениями для корпуса насоса – по запросу.

Принадлежности

- Резьбовые соединения
- Компенсаторы
- Теплоизоляция
- Угловой штекер, повернутый влево, с жестко закрепленным (залитым) соединительным кабелем длиной 2 м

Характеристика

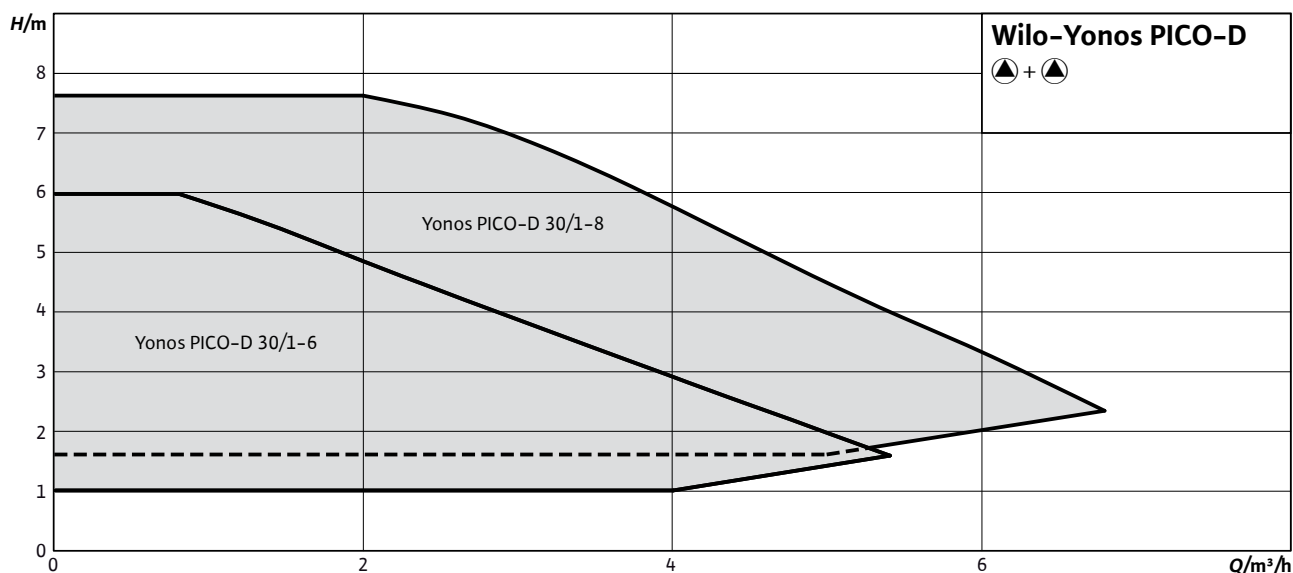

Характеристика Δp -с (постоян.)

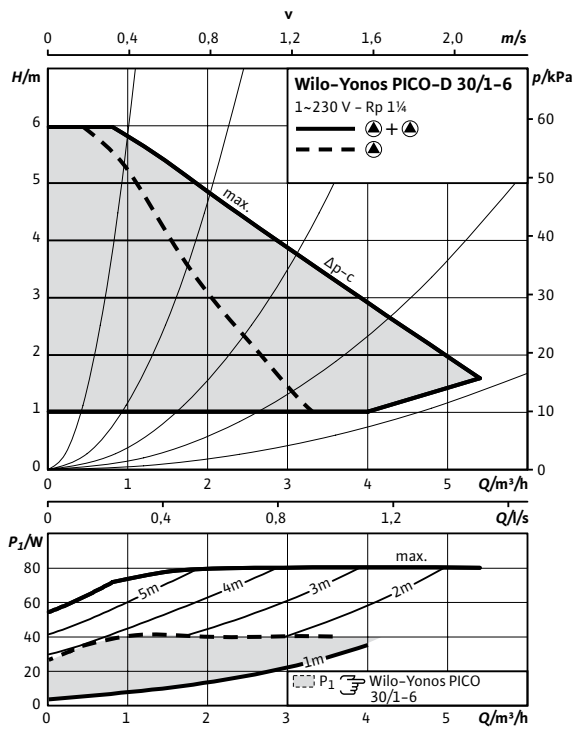

Характеристика Δp -v (перемен.)

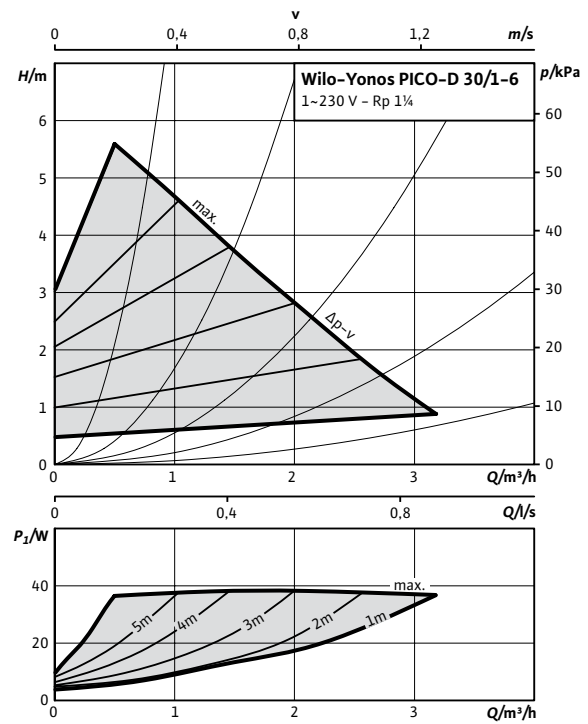

Габаритный чертеж



Схема подключения



Устойчивый к токам блокировки электродвигатель
Однофазный электродвигатель (EM), 2-полюсный -
1~230 В, 50 Гц

Технические характеристики

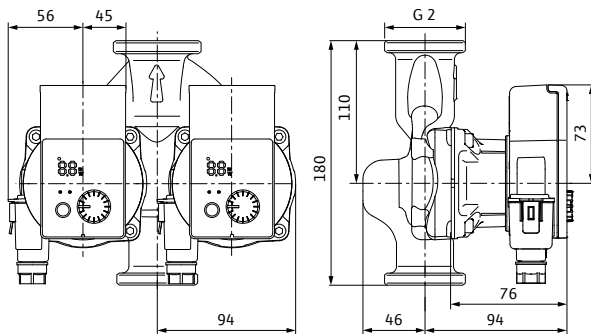
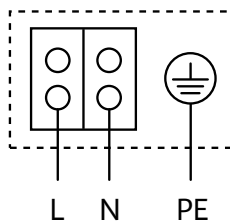
Обозначение Yonos PICO-D 30/1-6

Арт.-№	4198299
Индекс энергоэффективности (EEI)	≤ 0,20
Резьбовое соединение труб	Rp 1¼
Резьба	G2
Монтажная длина L0	180
Номинальное давление	PN6
Подключение к сети	1-230 В, 50/60 Гц
Частота вращения N	800 - 4700 об/мин
Потребляемая мощность P ₂	4 - 40 Вт
Потребление тока I	макс. 0,44 А
Минимальное давление на входе при температурах жидкости 50/95/110X	0,5/3/10 м
Вес, прим, м	5,2 кг

Материалы

Корпус насоса	Серый чугун (EN-GJL-200)
Рабочее колесо	Синтетический материал (полипропилен - 40% GF)
Вал насоса	Нержавеющая сталь
Подшипники	Металлографит

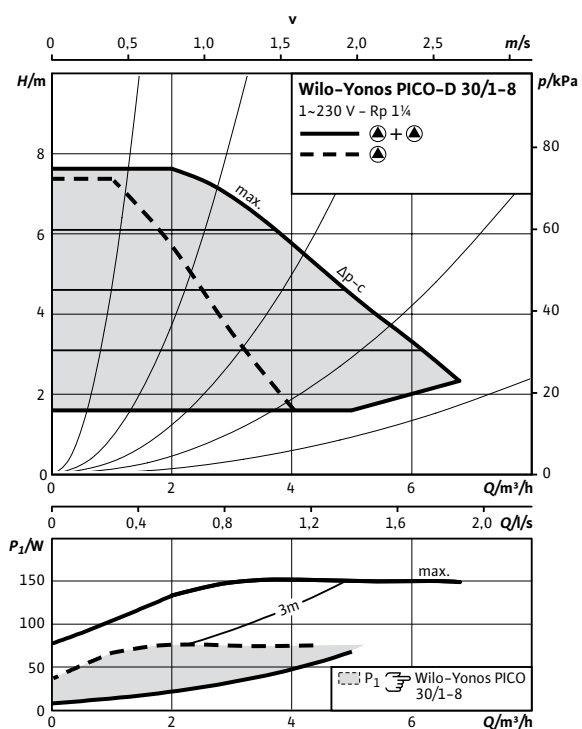
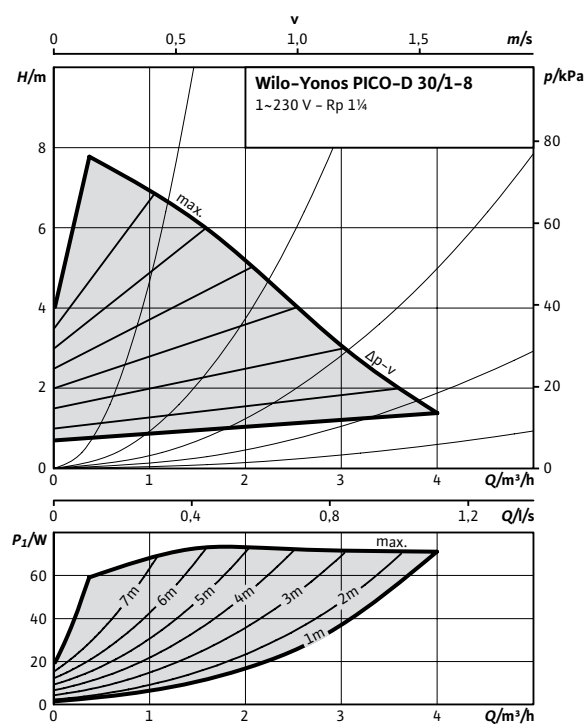
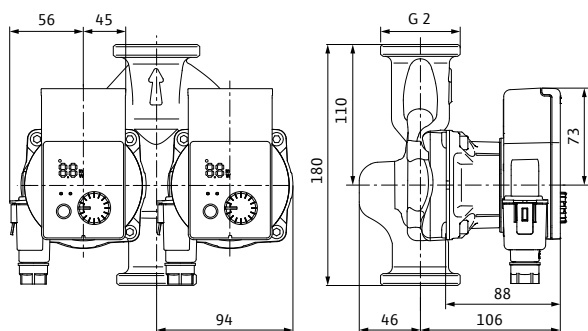
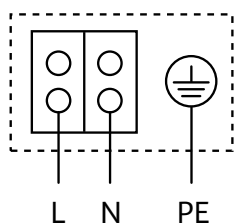
Характеристика Др-с (постоян.)

Характеристика Др-в (перемен.)

Габаритный чертеж

Схема подключения

Устойчивый к токам блокировки электродвигатель
Однофазный электродвигатель (EM), 2-полюсный -
 1~230 В, 50 Гц

Технические характеристики

Обозначение	Yonos PICO-D 30/1-8
Арт.-№	4198296
Индекс энергоэффективности (EEI)	≤ 0,20
Резьбовое соединение труб	Rp 1¼
Резьба	G2
Монтажная длина L0	180
Номинальное давление	PN6
Подключение к сети	1-230 В, 50/60 Гц
Частота вращения N	800 - 4400 об/мин
Потребляемая мощность P ₂	4 - 75 Вт
Потребление тока I	макс. 0,66 А
Минимальное давление на входе при температурах жидкости 50/95/110X	0,5/3/10 м
Вес, прим, м	5,3 кг

Материалы

Корпус насоса	Серый чугун (EN-GJL-200)
Рабочее колесо	Синтетический материал (полипропилен - 40% GF)
Вал насоса	Нержавеющая сталь
Подшипники	Металлографит



Принадлежности	Стр.
Резьбовые соединения	335
Компенсаторы	338

Wilo-Yonos ECO...-BMS



Тип

Циркуляционный насос с мокрым ротором, с резьбовым соединением, электронно-коммутируемым электродвигателем с автоматической регулировкой частоты вращения.

Применение

Системы отопления, системы кондиционирования, закрытые контуры охлаждения, промышленные циркуляционные системы

Обозначение

Пример: **Wilo-Yonos ECO 30/1-5-BMS**
Yonos ECO Высокоэффективный насос (с резьбовым соединением)
30/ Номинальный внутренний диаметр для подсоединения
1-5 Номинальный напор [м]
BMS Building-Management-System для подключения к автоматизированной системе управления зданием

Технические характеристики

Допустимая перекачиваемая среда (другие среды по запросу)

Вода систем отопления (согласно VDI 2035)	•
Водогликолевая смесь (макс. 1:1; при доле гликоля более 20 % необходимо проверять рабочие характеристики)	•

Допустимая область применения

Диапазон температур при макс. температуре окружающей среды +25 °C	-10...+110 °C
Диапазон температур при макс. температуре окружающей среды +40 °C	-10...+95 °C
Номинальное давление PN	10 бар

Особенности/преимущества продукции

- Беспотенциальный контакт сигнализации неисправности (SSM) для связи с внешними средствами контроля (например, автоматизированная система управления зданием) и управляющему входу 0-10 В
- Кабель системы управления (4-жильный, 1,5 м) для подключения SSM и 0-10 В
- Соединитель Wilo-Connector
- Серийная теплоизоляция
- Корпус насоса с катодорезным покрытием (KTL) защищает от коррозии при образовании конденсата

Технические характеристики

Электроподключение

Подключение к сети	1-230 В, 50/60 Гц
--------------------	-------------------

Мотор/электроника

Индекс энергоэффективности (EEI)	≤ 0,20
Защита электродвигателя	Встроенная
Электромагнитная совместимость	EN 61800-3
Создаваемые помехи	EN 61000-6-3
Помехозащищенность	EN 61000-6-2
Регулирование частоты вращения	Частотный преобразователь (ЧП)
Степень защиты	IPX4D
Класс изоляции	F

• = допустимо, - = не допустимо
 Базовое значение для самых эффективных циркуляционных насосов со-ставляет EEI а 0,20. Значение EEI также см. на фирменной табличке

Оснащение/функции

Режимы работы

- Режим управления (n=постоянный)
- Δp -с для постоянного перепада давления
- Δp -v для переменного перепада давления

Ручное управление

- Настройка режимов работы
- Настройка требуемого перепада давления

Автоматическое управление

- Бесступенчатая регулировка частоты вращения в зависимости от режима работы
- Функция деблокирования
- Плавный пуск
- Полная защита электродвигателя со встроенной электронной системой отключения

Внешнее управление

- Управляющий вход «Analog In 0-10 В» (дистанционное переключение частоты вращения)

Сигнализация и индикация

- Обобщенная сигнализация неисправности (беспотенциальный нормальнозамкнутый контакт)

Оснащение

- Отливка под ключ на корпусе насоса
- Быстрое электроподключение с помощью Wilo-Connector
- Кабель системы управления (4-жильный, 1,5 м) для подключения SSM и 0-10 В
- Электродвигатель, устойчивый к токам блокировки
- Серийная теплоизоляция для насосов, используемых в системах отопления

Комплект поставки

- Насос
- Теплоизоляция
- Соединитель Wilo-Connector
- Кабель цепи управления
- Уплотнения
- Инструкция по монтажу и эксплуатации

Принадлежности

- Резьбовые соединения
- Компенсаторы
- Угловой штекер с соединительным кабелем 2 м

Характеристика

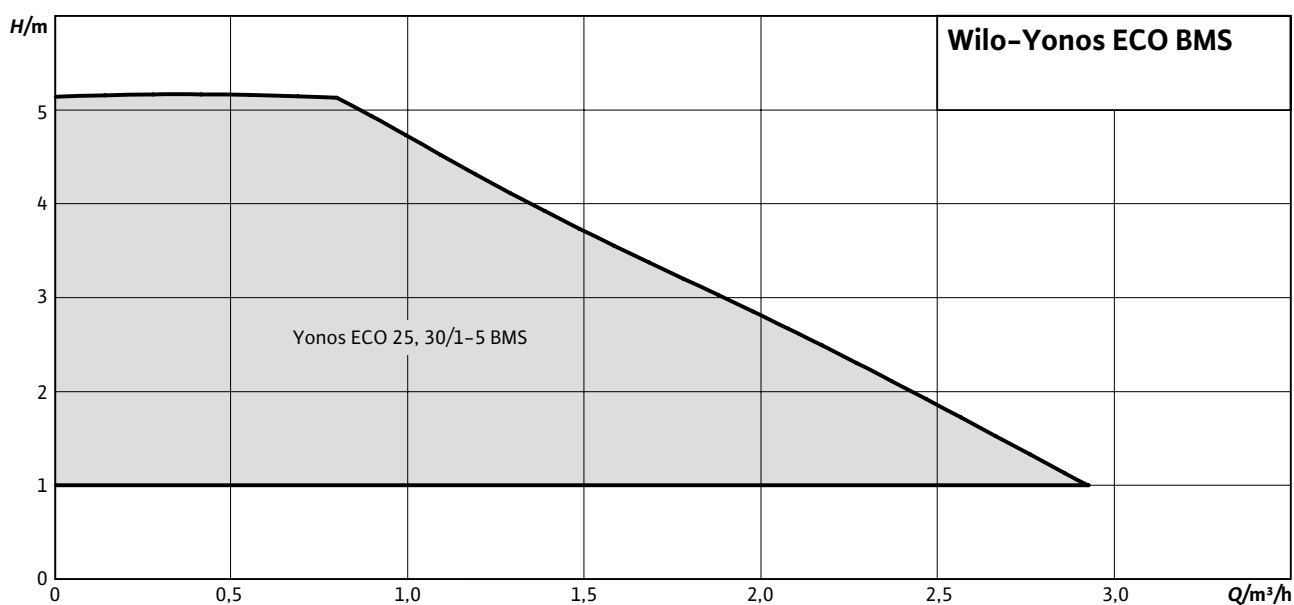

Характеристика



Схема подключения



Отопление, кондиционирование,
охлаждение

Габаритный чертеж Yonos ECO 25/1-5 BMS

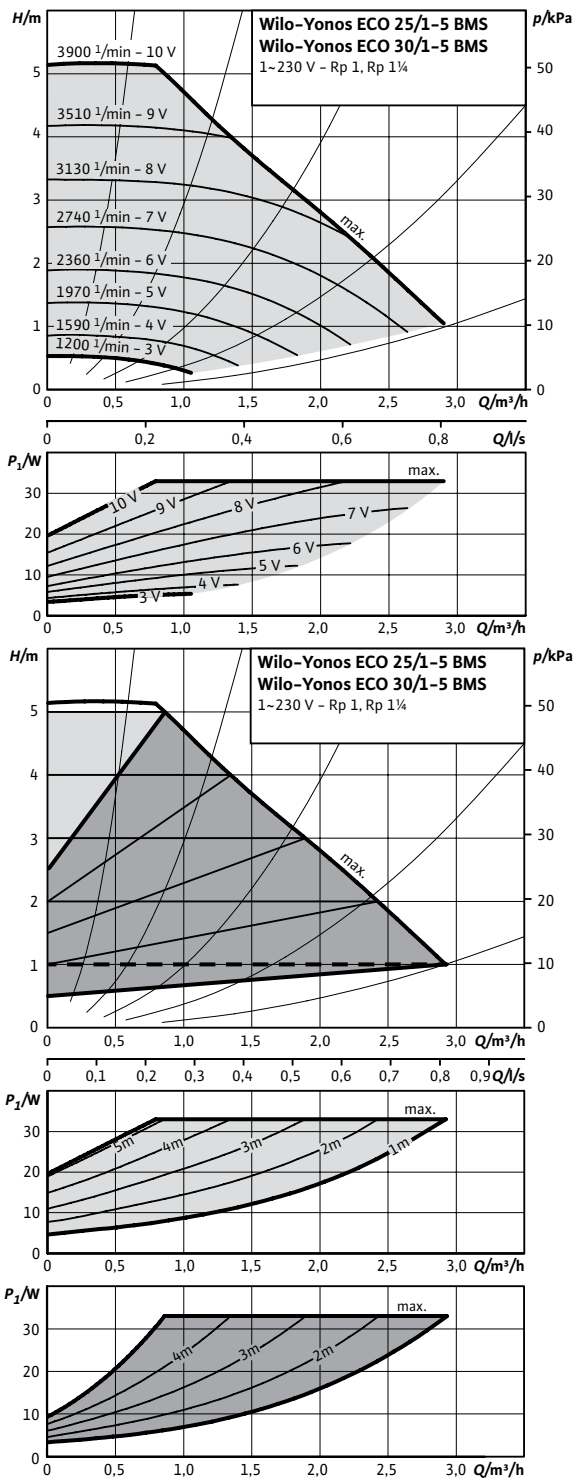
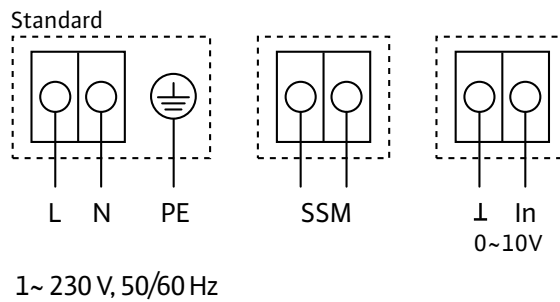
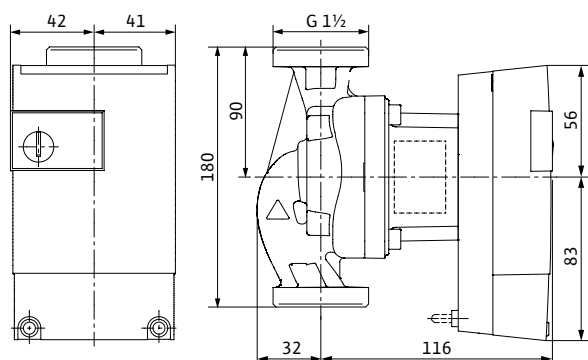
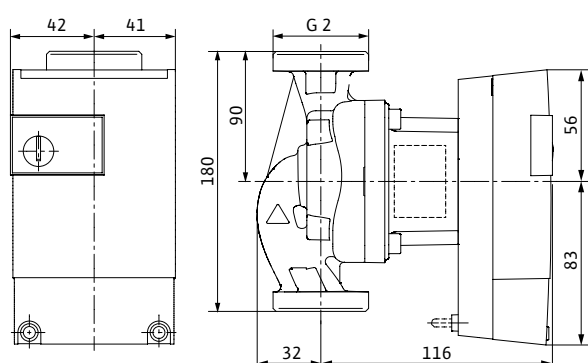
Габаритный чертеж Yonos ECO 30/1-5 BMS

Технические характеристики

Обозначение	Yonos ECO 25/1-5 BMS	Yonos ECO 30/1-5 BMS
Арт.-№	2150700	2150701
Индекс энергоэффективности (EEI)	≤0,20	≤0,20
Резьбовое соединение труб	Rp 1	Rp 1½
Резьба	G 1/2	G 2
Монтажная длина L0	180 мм	180 мм
Номинальное давление	PN 10	PN 10
Подключение к сети	1-230 В, 50/60 Гц	1-230 В, 50/60 Гц
Частота вращения N	1200 – 3900 об/мин	1200 – 3900 об/ мин
Номинальная мощность мотора P2	30 Вт	30 Вт
Потребляемая мощность P2	5 – 33 Вт	5 – 33 Вт
Потребление тока/	0,06 – 0,29А	0,06 – 0,29А
Минимальное давление на входе при температурах жидкости 50/95/110°С	0,5/4,5/0м	0,5/4,5/0м
Вес, прим, м	2,5 кг	2,5 кг
Материалы		
Корпус насоса	Серый чугун (EN-GJL-200)	
Рабочее колесо	Синтетический материал (полипропилен – 40% GF)	
Вал насоса	Нержавеющая сталь (X30CR13)	
Подшипники	Металлографит	



Принадлежности	Стр.
Резьбовые соединения	335
Компенсаторы	338



Wilo-Yonos PICO-STG



Тип

Циркуляционный насос с мокрым ротором с резьбовым соединением, электронно-коммутируемым электродвигателем, устойчивым к токам блокировки, и встроенным электронным регулированием частоты вращения.

Применение

Первичные контуры солнечных и геотермальных установок.

Обозначение

Пример: **Wilo-Yonos PICO-STG 25D-7.5-180**
Yonos PICO Высокоэффективный насос (с резьбовым соединением), электронно регулируемый
-STG Для солнечных и геотермальных установок
25/ Номинальный внутренний диаметр для подсоединения
1-7.5 Диапазон номинального напора [м]
180 Монтажная длина

Особенности/преимущества продукции

- Зеленая кнопка для настройки режима регулирования Ар-v или фиксированной частоты вращения
- Внешняя регулировка частоты вращения через встроенные интерфейсы PWM 1 (геотермические системы) и PWM 2 (гелиотермические системы)
- Гибкий соединительный кабель с соединителем Wilo-Connector
- Корпус насоса с катафорезным покрытием защищает от коррозии при образовании конденсата
- Кольцевой светодиод для индикации рабочего режима и неисправностей

Технические характеристики

Индекс энергоэффективности (EEI)	≤ 0,23
Защита электродвигателя	не требуется (устойчив к токам блокировки)
Электромагнитная совместимость	EN 61800-3
Создаваемые помехи	EN 61000-6-3
Помехозащищенность	EN 61000-6-2
Регулирование частоты вращения	Частотный преобразователь (чп)
Степень защиты	IPX4D
Класс изоляции	F

Технические характеристики

Допустимая перекачиваемая среда (другие среды по запросу)

Вода систем отопления (согласно VDI 2035)	•
Водогликолевая смесь (макс. 1:1; при доле гликоля более 20 % необходимо проверять рабочие характеристики)	•

Допустимая область применения

Номинальное давление PN	10 бар
-------------------------	--------

Электроподключение

Подключение к сети	1-230 В, 50/60 Гц
--------------------	-------------------

Мотор/электроника

• = допустимо, - = не допустимо
 Базовое значение для самых эффективных циркуляционных насосов составляет EEI а 0,20. Значение EEI также см. на фирменной табличке

Характеристика

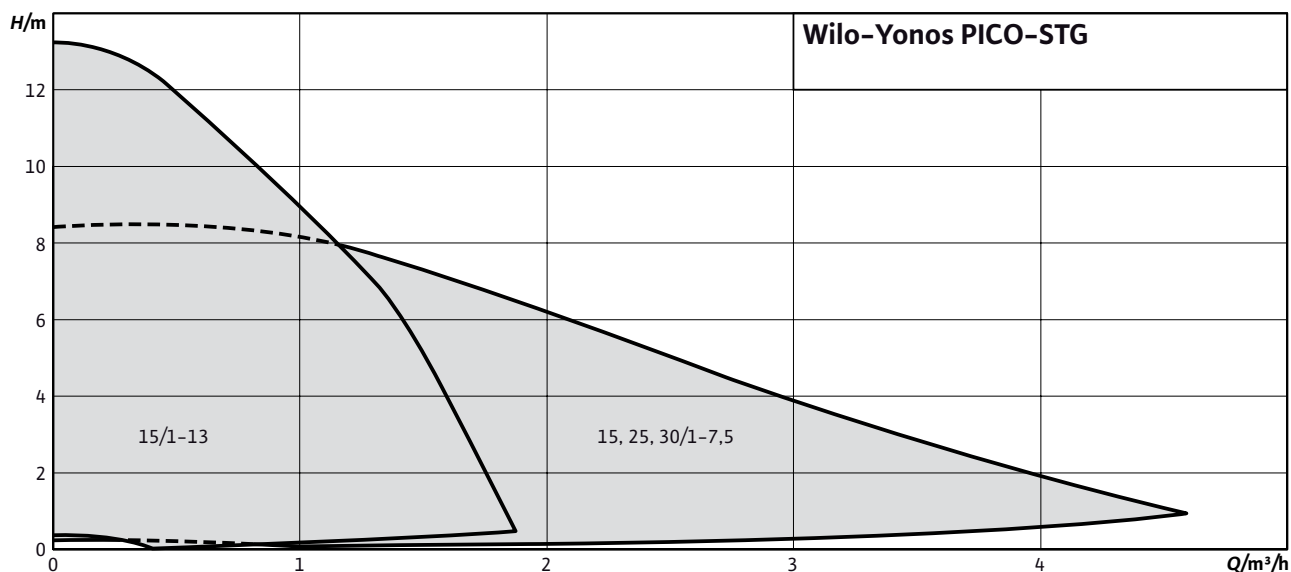

Оснащение/функции

Режимы работы

- Dr-v для переменного перепада давления
- Режим управления (n=постоянный)
- Внешняя регулировка частоты вращения через сигнал PWM 1 или PWM 2

Ручное управление

- Настройка режимов работы
- Настройка мощности насоса (напора)
- Настройка режима PWM

Автоматическое управление

- Бесступенчатая регулировка частоты вращения в зависимости от режима работы
- Автоматической функции деблокирования

Сигнализация и индикация

- Индикация режимов работы или неисправностей

Оснащение

- Отливка под ключ на корпусе насоса
- Быстрое электроподключение с помощью Wilo-Connector на гибком кабеле
- Электродвигатель, устойчивый к токам блокировки
- Корпус насоса с катафорезным покрытием

Комплект поставки

- Насос
- Соединитель Wilo-Connector
- Уплотнения
- Инструкция по монтажу и эксплуатации

Опции

- Исполнения Yonos PICO-STG...130 с короткой монтажной длиной 130 мм

Принадлежности

- Резьбовые соединения
- Компенсаторы
- Теплоизоляция
- Угловой штекер с соединительным кабелем 2 м
- Сигнальный кабель PWM

Схема подключения

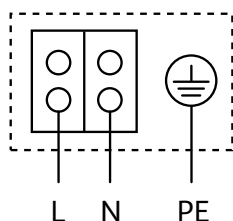

Устойчивый к токам блокировки электродвигатель
Однофазный электродвигатель (EM), 2-полюсный –
1~230 В, 50 Гц

Характеристика $\Delta p-v$ (перемен.)

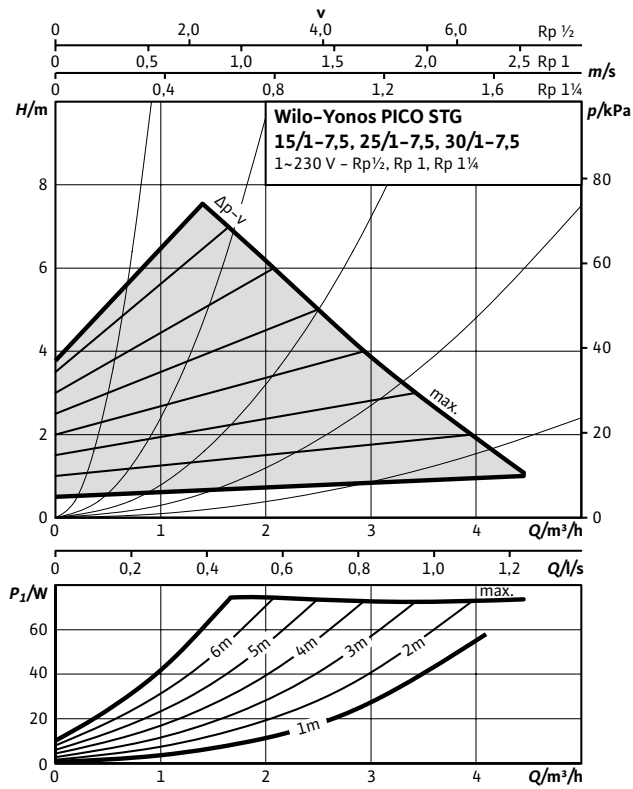

Характеристика $n = \text{постоян.}$

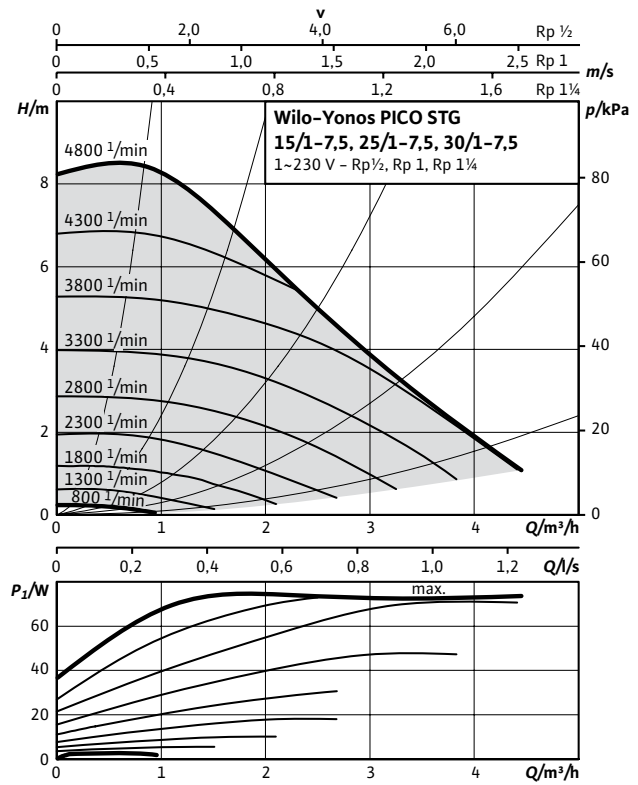

Характеристика PWM1 / PWM2 (внешний сигнал)

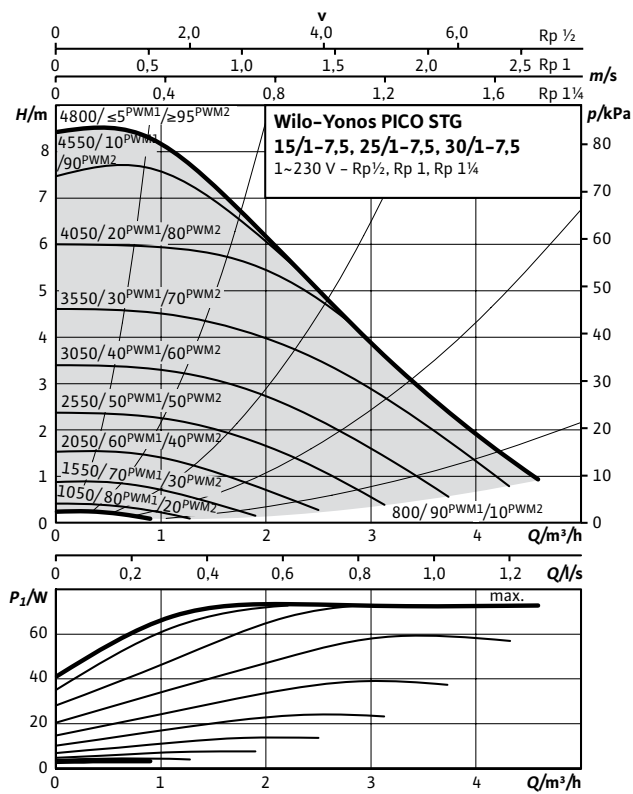

Отопление, кондиционирование, охлаждение

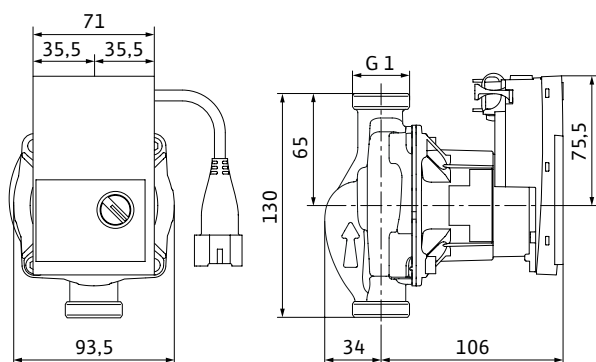
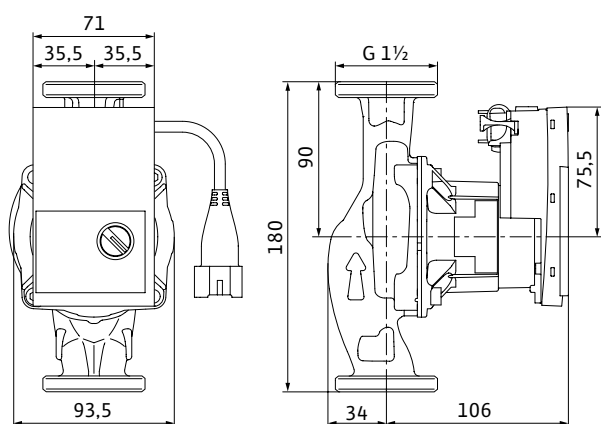
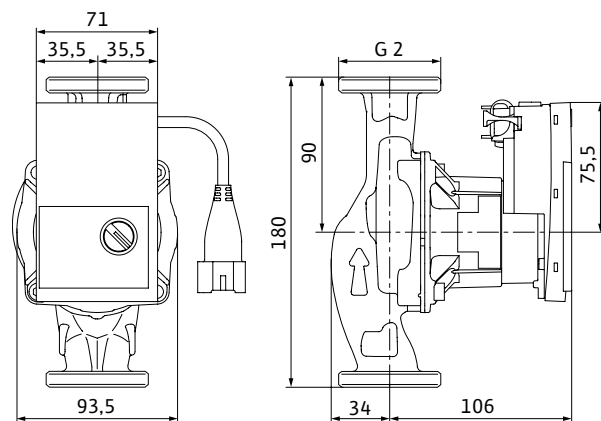
Габаритный чертеж Yonos PICO STG 15/1-7.5 130

Габаритный чертеж Yonos PICO STG 25/1-7.5 180

Габаритный чертеж Yonos PICO STG 30/1-7.5 180

Технические характеристики

Номинальное давление	PN 10
Подключение к сети	1-230 В, 50/60 Гц
Частота вращения N	800 - 4800 об/мин
Потребляемая мощность P_1	4-75Вт
Потребление тока I	макс. 0,66 А
Минимальное давление на входе при температурах жидкости 50/95/110°C	0,5/4,5/Юм

Материалы

Корпус насоса	Серый чугун (EN-GJL-200)
Рабочее колесо	Синтетический материал (полипропилен - 40% GF)
Вал насоса	Нержавеющая сталь
Подшипники	Металлографит

Данные для заказа

Тип	Резьбовое соединение труб	Резьба	Индекс энерго-эффективности (EEI)	Монтажная длина	Вес, прим.	Артикул
				l_0 мм	m кг	
Yonos PICO-STG 15/1-7.5	Rp 1/2	G 1	≤0,23	130	1,8	4527505
Yonos PICO-STG 25/1-7.5	Rp 1	G 1/2	≤0,23	180	1,8	4527504
Yonos PICO-STG 30/1-7.5	Rp 1 1/4	G 2	≤0,23	180	1,8	4527214

Характеристика $\Delta p-v$ (перемен.)

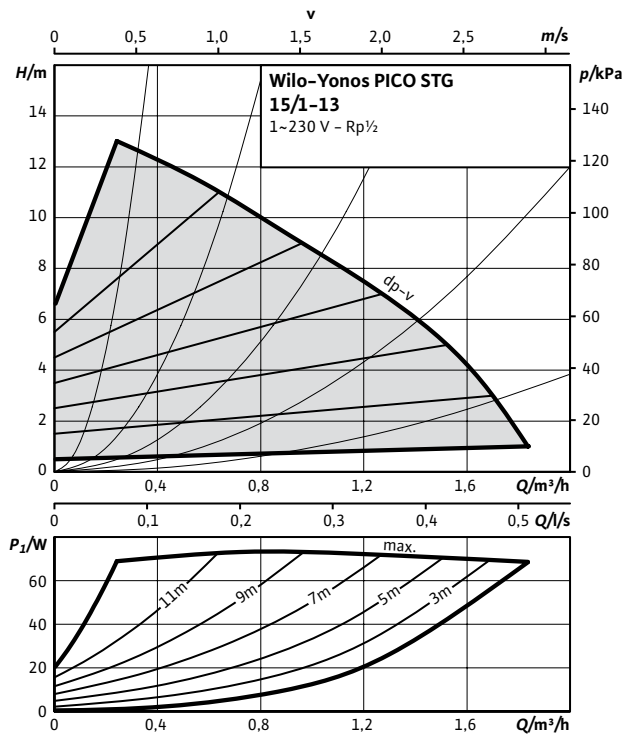

Характеристика $n = \text{постоян.}$

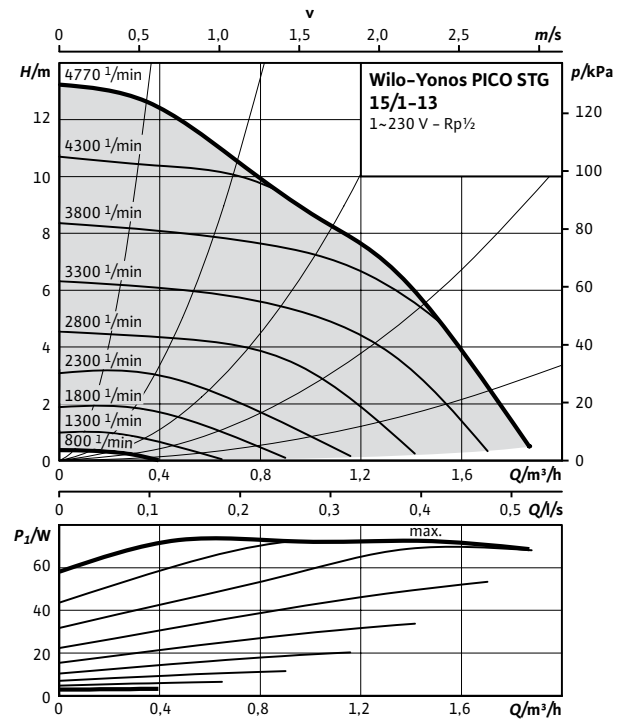

Характеристика PWM1 /PWM2 (внешний сигнал)

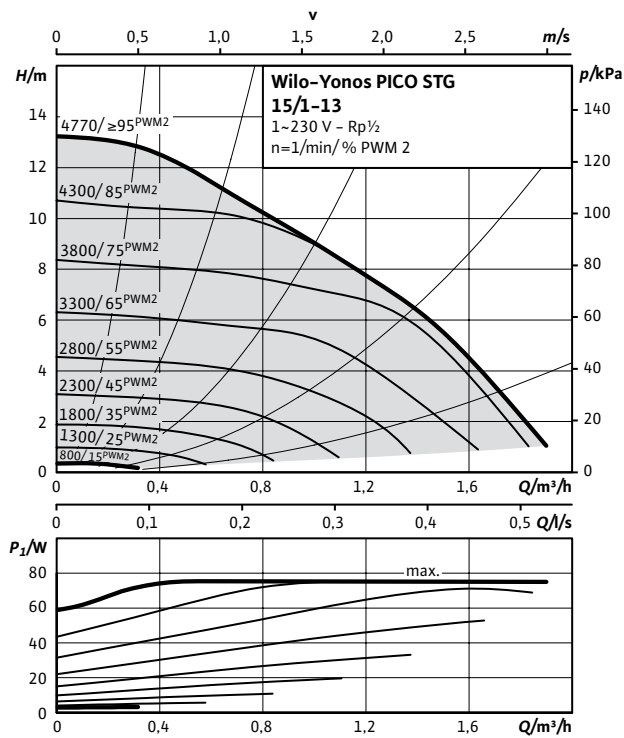

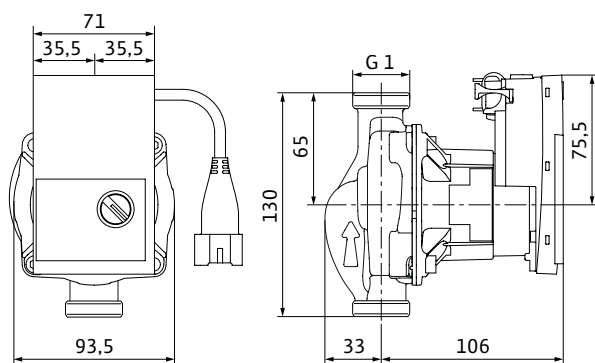
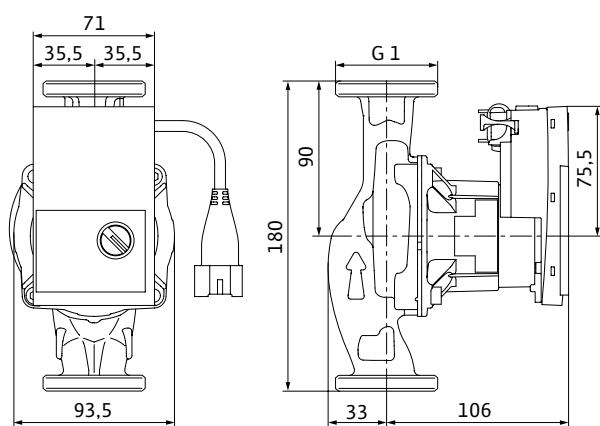
Габаритный чертеж Yonos PICO STG 15/1-13 130

Габаритный чертеж Yonos PICO STG 15/1-13 180

Технические характеристики

Номинальное давление	PN 10
Подключение к сети	1-230 В, 50/60 Гц
Частота вращения N	800 - 4800 об/мин
Потребляемая мощность P_1	4-75Вт
Потребление тока I	макс. 0,66 А
Минимальное давление на входе при температурах жидкости 50/95/110°C	0,5/3/10м

Материалы

Корпус насоса	Серый чугун (EN-GJL-200)
Рабочее колесо	Синтетический материал (полипропилен - 40% GF)
Вал насоса	Нержавеющая сталь
Подшипники	Металлографит

Данные для заказа

Тип	Резьбовое соединение труб	Резьба	Индекс энергоэффективности (EEI)	Монтажная длина	Вес, прим.	Артикул
				l_0 мм	m кг	
Yonos PICO-STG 15/1-13	Rp 1/2	G 1	≤0,23	130	1,8	4527506
Yonos PICO-STG 15/1-13	Rp 1/2	G 1	≤0,23	180	1,8	4527507



Принадлежности	Стр.
Резьбовые соединения	335
Компенсаторы	338
Теплоизолирующие кожухи	342

Изменение в серии



Wilo-Yonos MAXO



Тип

Циркуляционный насос с мокрым ротором, с резьбовым или фланцевым соединением, электронно-коммутируемым электродвигателем с автоматической регулировкой мощности.

Применение

Системы отопления, системы кондиционирования, закрытые контуры охлаждения, промышленные циркуляционные системы.

Обозначение

Пример: **Wilo-Yonos MAXO 30/0,5-12**

Yonos MAXO Высокоэффективный насос (с резьбовым или фланцевым соединением), электронно регулируемый

30/ Номинальный внутренний диаметр для подсоединения

0,5-12 Диапазон номинального напора насоса [м]

Особенности/преимущества продукции

- Светодиодный дисплей для индикации заданного напора и сообщений об ошибке
- Простая настройка при замене нерегулируемого стандартного насоса с предварительно выбранными ступенями частоты вращения, например Wilo-TOP-S
- Электроподключение с помощью штекера Wilo
- Обеспечение готовности (надежности) системы благодаря обобщенной сигнализации неисправности
- Корпус насоса с катафорезным покрытием (KTL) защищает от коррозии при образовании конденсата

Технические характеристики

Допустимая перекачиваемая среда (другие среды по запросу)

Вода систем отопления (согласно VDI 2035)	•
Водогликолевая смесь (макс. 1:1; при доле гликоля более 20 % необходимо проверять рабочие характеристики)	•

Допустимая область применения

Диапазон температур при макс. температуре окружающей среды +40 °C	-20...+110 °C
---	---------------

Электроподключение

Подключение к сети	1-230 В, 50/60 Гц
--------------------	-------------------

Технические характеристики

Мотор/электроника

Индекс энергоэффективности (EEI)	≤ 0,23
Защита электродвигателя	Встроенная
Электромагнитная совместимость	EN 61800-3
Создаваемые помехи	EN 61000-6-3
Помехозащищенность	EN 61000-6-2
Регулирование частоты вращения	Частотный преобразователь (ЧП)
Степень защиты	IPX4D
Класс изоляции	F

• = допустимо, - = не допустимо

Характеристика

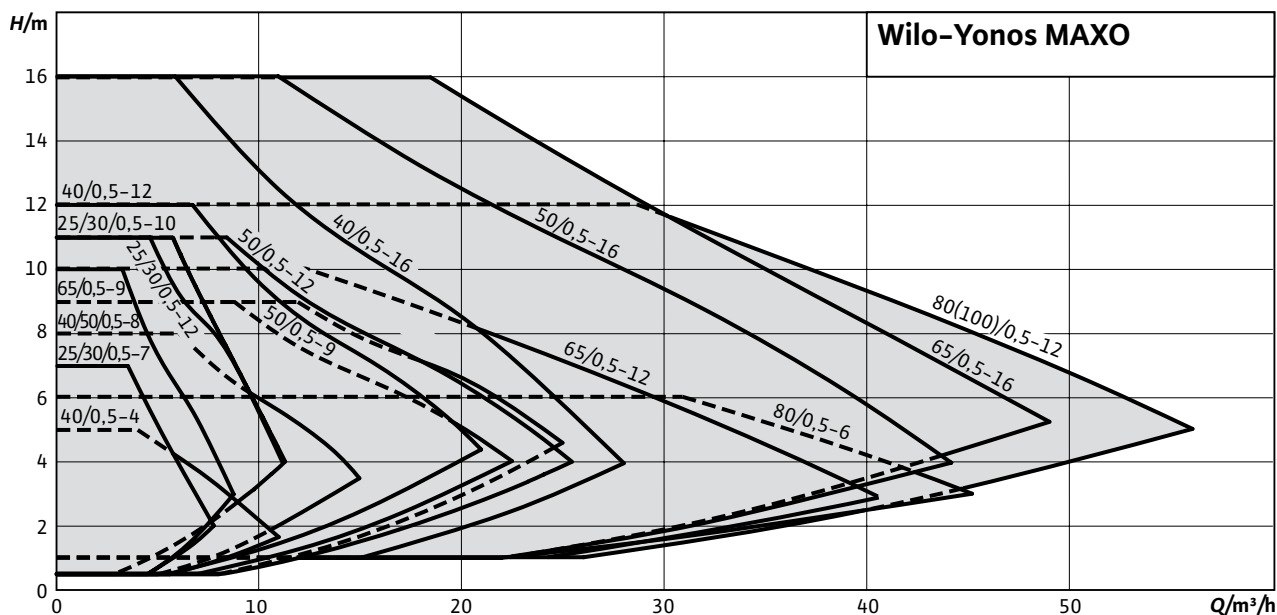

Оснащение/функции

Режимы работы

- Др-с для постоянного перепада давления
- Др-в для переменного перепада давления
- n = постоянный (3 ступени частоты вращения)

Ручное управление

- Настройка режимов работы
- Настройка мощности насоса (напора)
- Настройка ступеней частоты вращения

Автоматическое управление

- Бесступенчатая регулировка частоты вращения в зависимости от режима работы
- Функция деблокирования
- Плавный пуск
- Встроенная полная защита электродвигателя

Сигнализация и индикация

- Обобщенная сигнализация неисправности (беспотенциальный нормальнозамкнутый контакт)
- Световая сигнализация неисправности
- Сегментная ЖК-индикация для отображения значений напора и кодов ошибок
- Индикация установленной ступени частоты вращения (С1, С2 или С3)

Оснащение

- Отлив под ключ на корпусе насоса (у насосов с резьбовым присоединением)
- Быстрое электроподключение с помощью Wilo-Stecker. Для подключения сетевого кабеля и SSM, со встроенным кабельным вводом
- Для насосов с фланцевым соединением: исполнения фланца

- Стандартное исполнение для насосов DN 40 – DN 65: комбинированный фланец PN 6/10 (фланец PN 16 согласно EN 1092-2) для контрфланцев PN 6 и PN 16
- Стандартное исполнение для насосов DN 80/ DN 100: фланец PN 6 (разработан PN 16 согласно EN 1092-2) для контрфланца PN 6

Комплект поставки

- насос
- уплотнения для резьбового соединения
- подкладные шайбы фланцевых болтов (при номинальных присоединительных диаметрах DN 40 – DN 65)
- Инструкция по монтажу и эксплуатации

Принадлежности

- Резьбовые соединения для резьбового подсоединения
- Ответные фланцы при фланцевом соединении
- Компенсаторы
- Теплоизоляция

Схема подключения

Стандартное исполнение: 1-230 В, 50/60 Гц
Опция: 3-230 В, 50/60 Гц

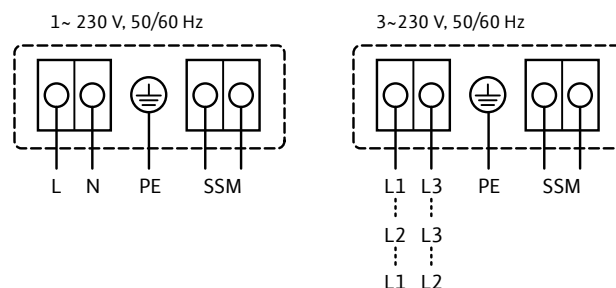

Характеристики

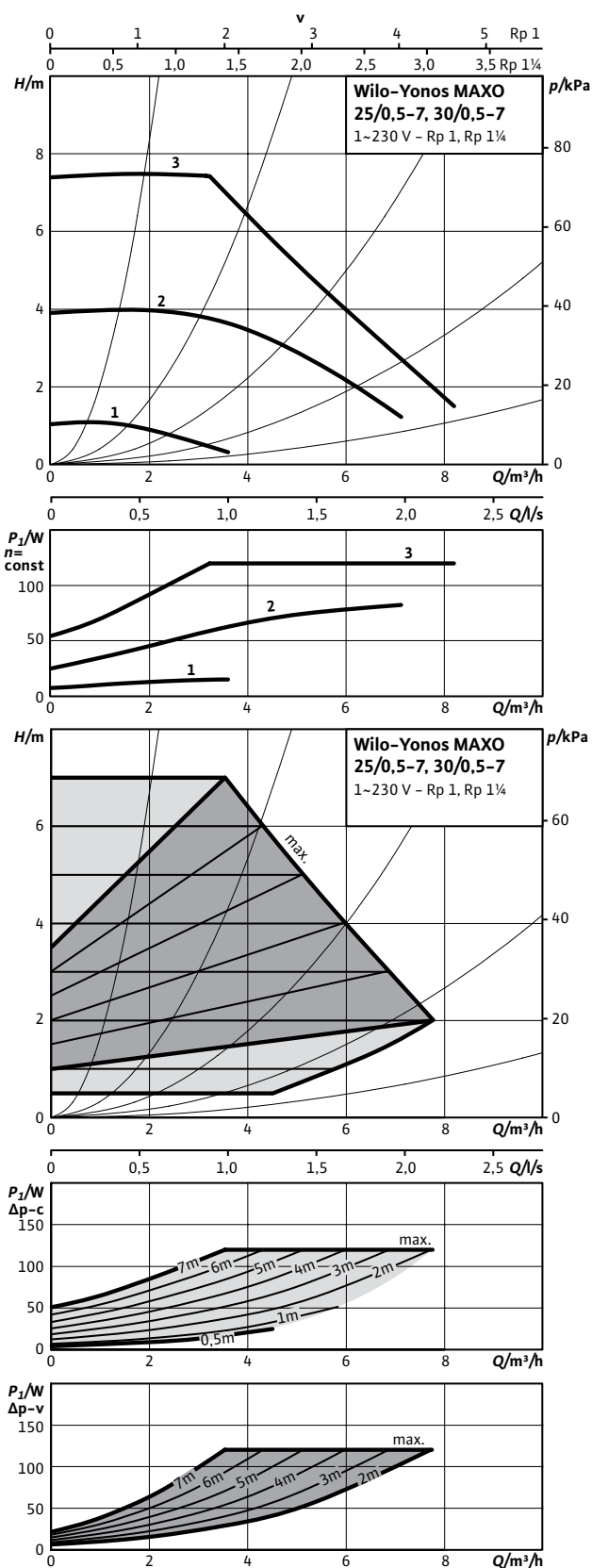

Габаритный чертеж Yonos MAXO 25/0,5-7

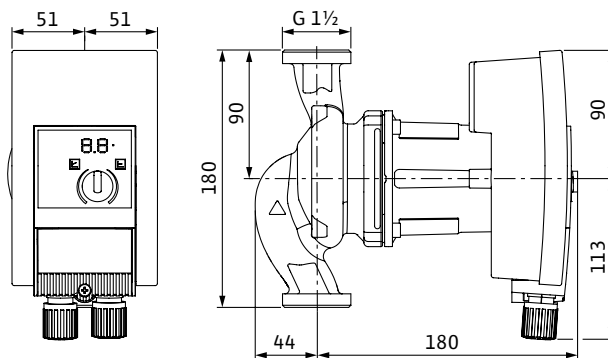

Габаритный чертеж Yonos MAXO 30/0,5-7

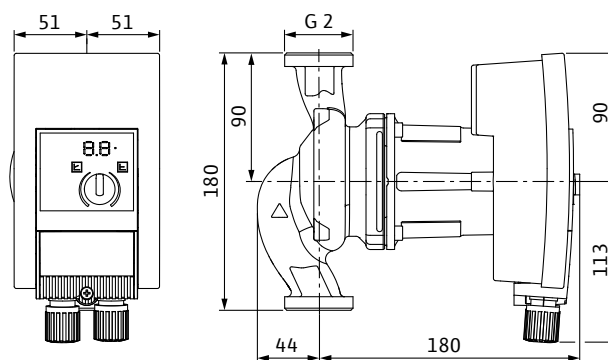

Технические характеристики

Обозначение	Yonos MAXO 25/0,5-7	Yonos MAXO 30/0,5-7
Арт.-№	2120639	2120642
Индекс энергоэффективности (EEI)	≤0,23	≤0,23
Резьбовое соединение труб	Rp 1	Rp 1 ¼
Номинальное давление	PN 10	PN 10
Подключение к сети	1-230 В, 50/60 Гц	1-230 В, 50/60 Гц
Частота вращения N	1000 – 3700 об/мин	1000 – 3700 об/мин
Номинальная мощность мотора P ₂	90 Вт	90 Вт
Потребляемая мощность P ₁	5 – 120 Вт	5 – 120 Вт
Потребление тока I	0,08 – 1А	0,08 – 1А
Минимальное давление на входе при температурах жидкости 50/95/110°C	3/10/16 м	3/10/16 м
Вес, прим, м	4,5 кг	4,6 кг
Материалы		
Корпус насоса	Серый чугун (EN-GJL-200)	
Рабочее колесо	Синтетический материал (PPE – 30% GF)	
Вал насоса	Нержавеющая сталь (X30CR13)	
Подшипники	Металлографит	

Характеристики

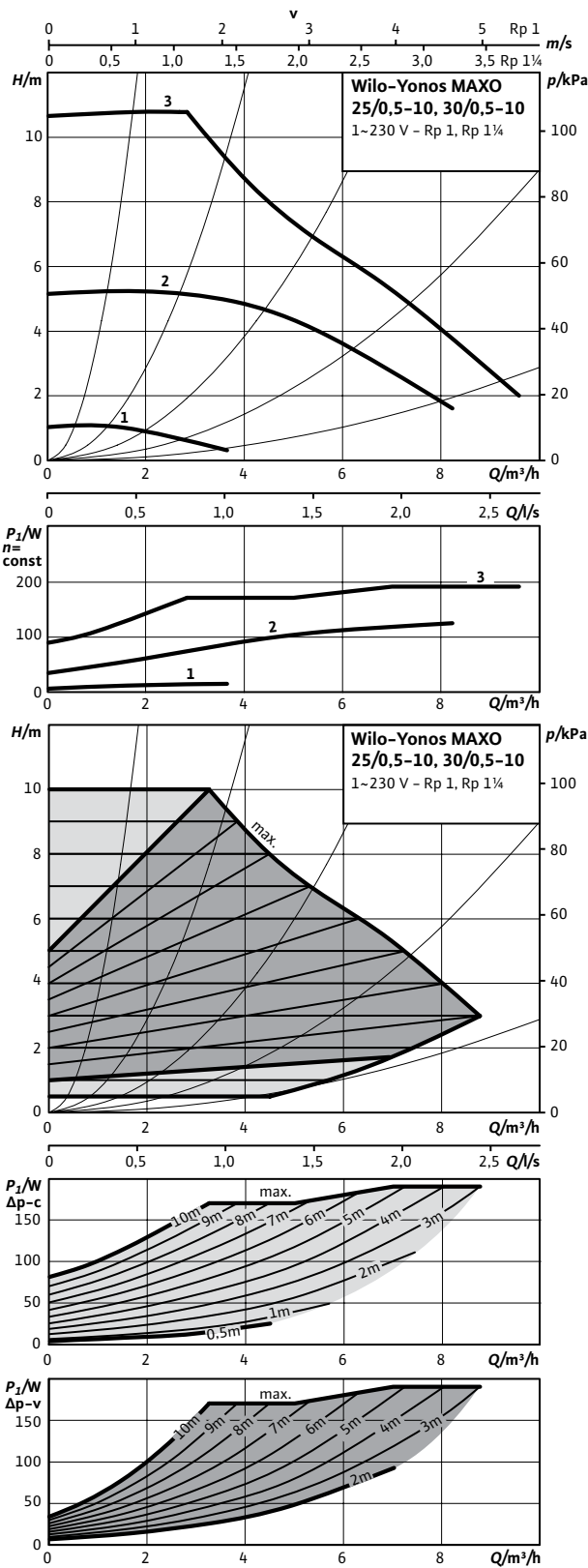

Габаритный чертеж Yonos MAXO 25/0,5-10

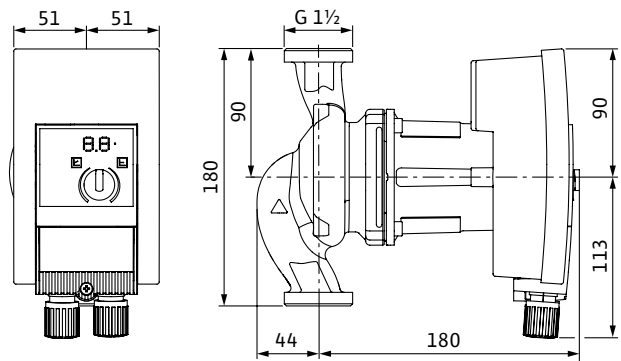

Габаритный чертеж Yonos MAXO 30/0,5-10

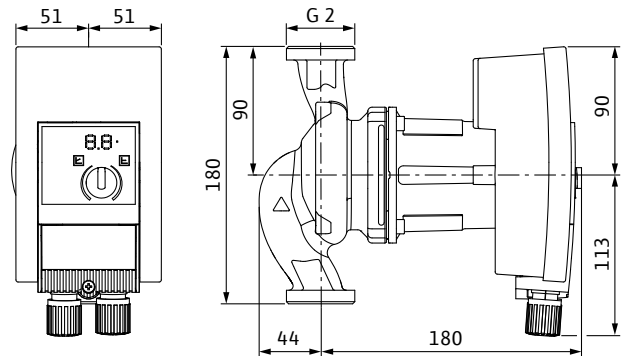

Технические характеристики

Обозначение	Yonos MAXO 25/0,5-10	Yonos MAXO 30/0,5-10
Арт.-№	2120640	2120643
Индекс энергоэффективности (EEI)	≤0,23	≤0,23
Резьбовое соединение труб	Rp 1	Rp 1½
Номинальное давление	PN 10	PN 10
Подключение к сети	1-230 В, 50/60 Гц	1-230 В, 50/60 Гц
Частота вращения N	1000 – 3700 об/мин	1000 – 3700 об/мин
Номинальная мощность мотора P_2	90 Вт	90 Вт
Потребляемая мощность P_1	5 – 120 Вт	5 – 120 Вт
Потребление тока I	0,08 – 1А	0,08 – 1А
Минимальное давление на входе при температурах жидкости 50/95/110°C	3/10/16 м	3/10/16 м
Вес, прим, м	4,5 кг	4,6 кг
Материалы		
Корпус насоса	Серый чугун (EN-GJL-200)	
Рабочее колесо	Синтетический материал (PPE – 30% GF)	
Вал насоса	Нержавеющая сталь (X30CR13)	
Подшипники	Металлографит	

Характеристики

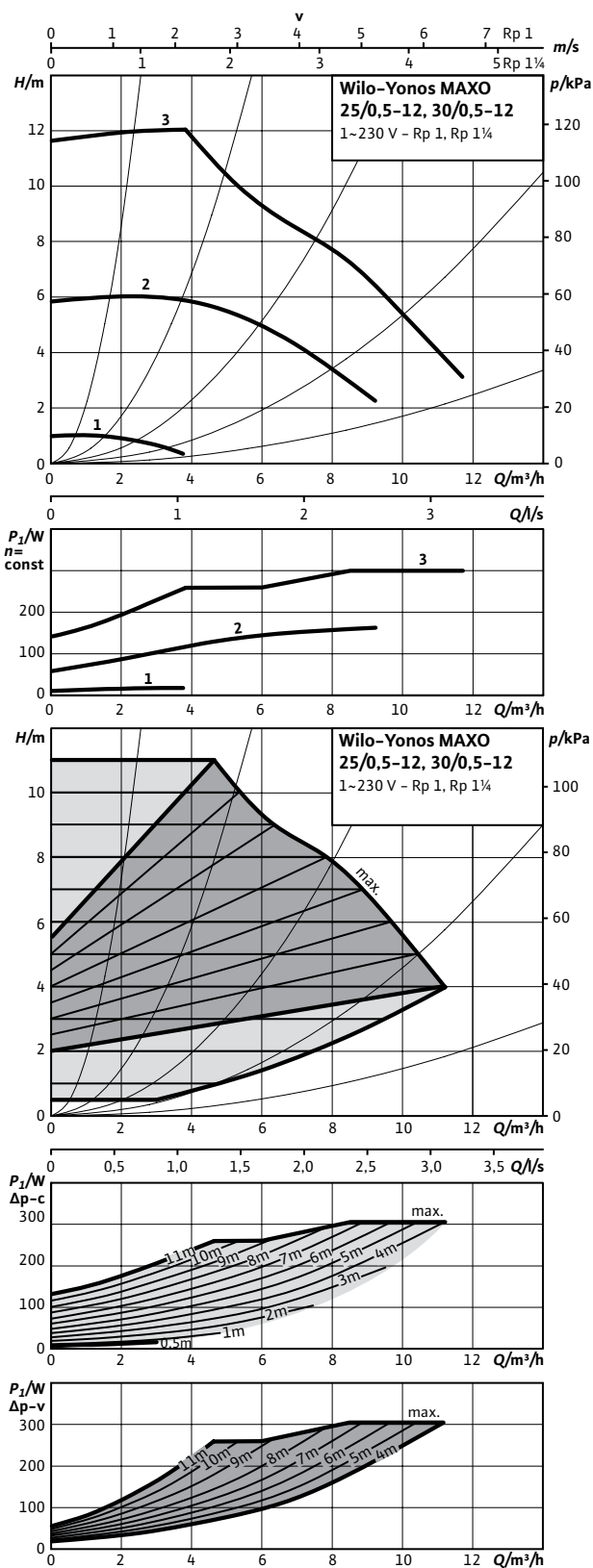

Габаритный чертеж Yonos MAXO 25/0,5-12

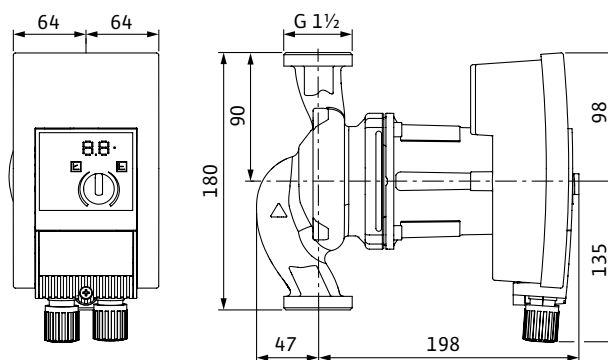

Габаритный чертеж Yonos MAXO 30/0,5-12

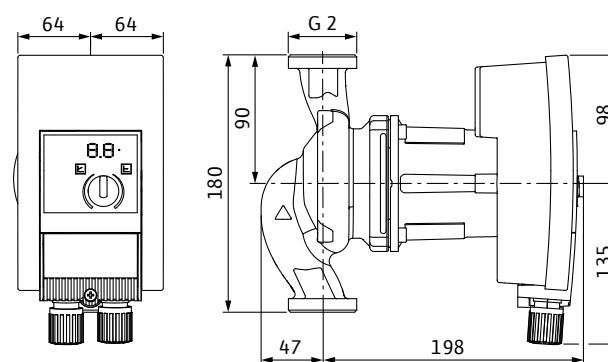

Технические характеристики

Обозначение	Yonos MAXO 25/0,5-12	Yonos MAXO 30/0,5-12
Арт.-№	2120641	2120644
Индекс энергоэффективности (EEI)	≤0,23	≤0,23
Резьбовое соединение труб	Rp 1	Rp 1 ¼
Номинальное давление	PN 10	PN 10
Подключение к сети	1-230 В, 50/60 Гц	1-230 В, 50/60 Гц
Частота вращения N	1000 – 4800 об/мин	1000 – 4800 об/мин
Номинальная мощность мотора P ₂	200 Вт	200 Вт
Потребляемая мощность P ₁	10 – 305 Вт	10 – 305 Вт
Потребление тока I	0,15 – 1,33А	0,15 – 1,33А
Минимальное давление на входе при температурах жидкости 50/95/110°С	3/10/16 М	3/10/16 М
Вес, прим, м	5,3 кг	5,4 кг
Материалы		
Корпус насоса	Серый чугун (EN-GJL-200)	
Рабочее колесо	Синтетический материал (PPE - 30% GF)	
Вал насоса	Нержавеющая сталь (X30CR13)	
Подшипники	Металлографит	

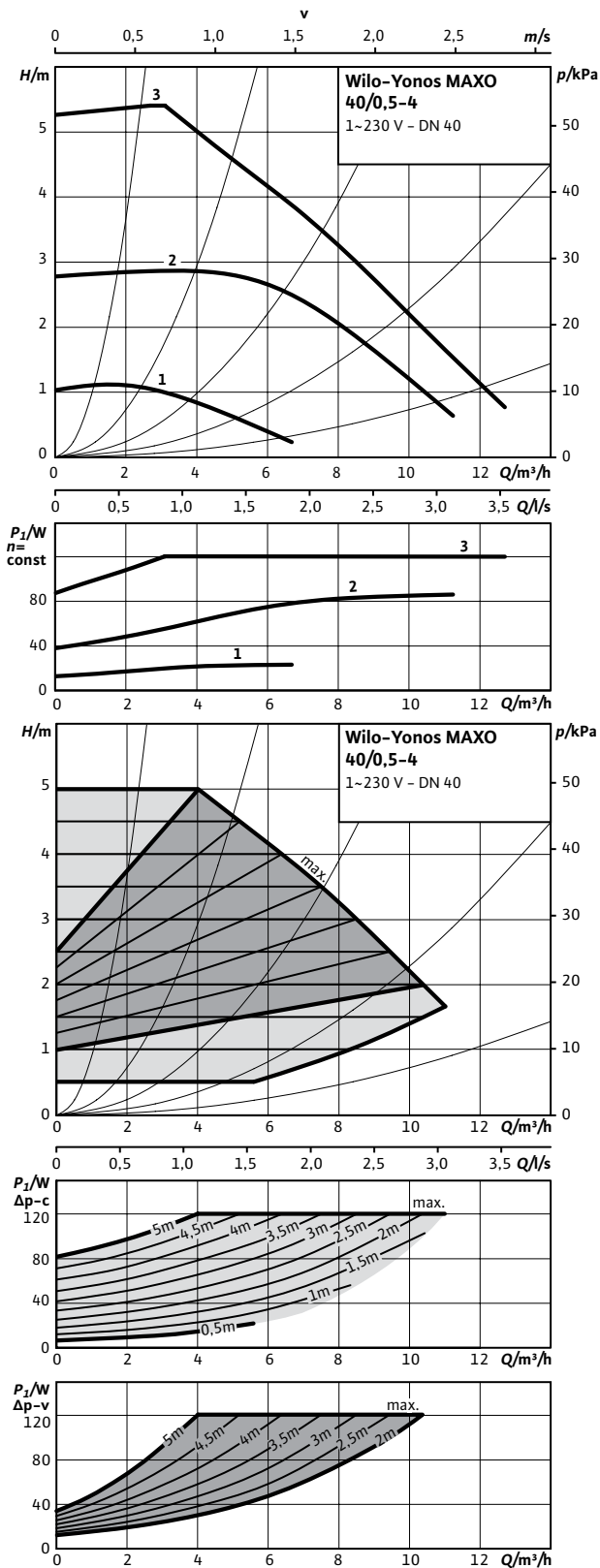
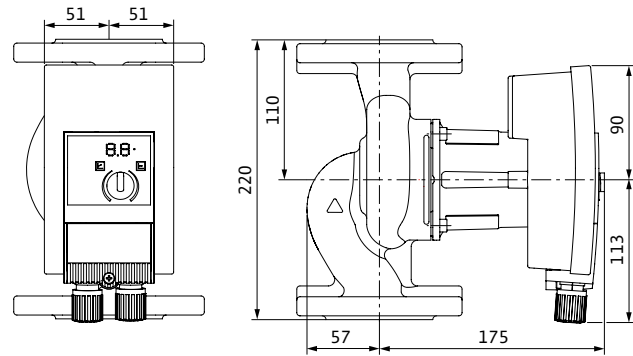
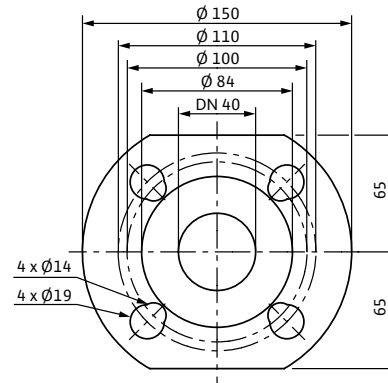
Характеристики

Габаритный чертеж Yonos MAXO 40/0,5-4

Габаритный чертеж фланца

Технические характеристики
Обозначение

Обозначение	Yonos MAXO 40/0,5-4
Арт.-№	2120645
Индекс энергоэффективности (EEI)	≤0,23
Номинальный внутренний диаметр фланца	DN 40
Номинальное давление	PN 6/10
Подключение к сети	1-230 В, 50/60 Гц
Частота вращения N	1200 - 3700 об/мин
Номинальная мощность мотора P_2	90 Вт
Потребляемая мощность P_1	7 - 120 Вт
Потребление тока I	0,09-0,9А
Минимальное давление на входе при температурах жидкости 50/95/110°C	3/10/16 м
Вес, прим, м	9.2 кг

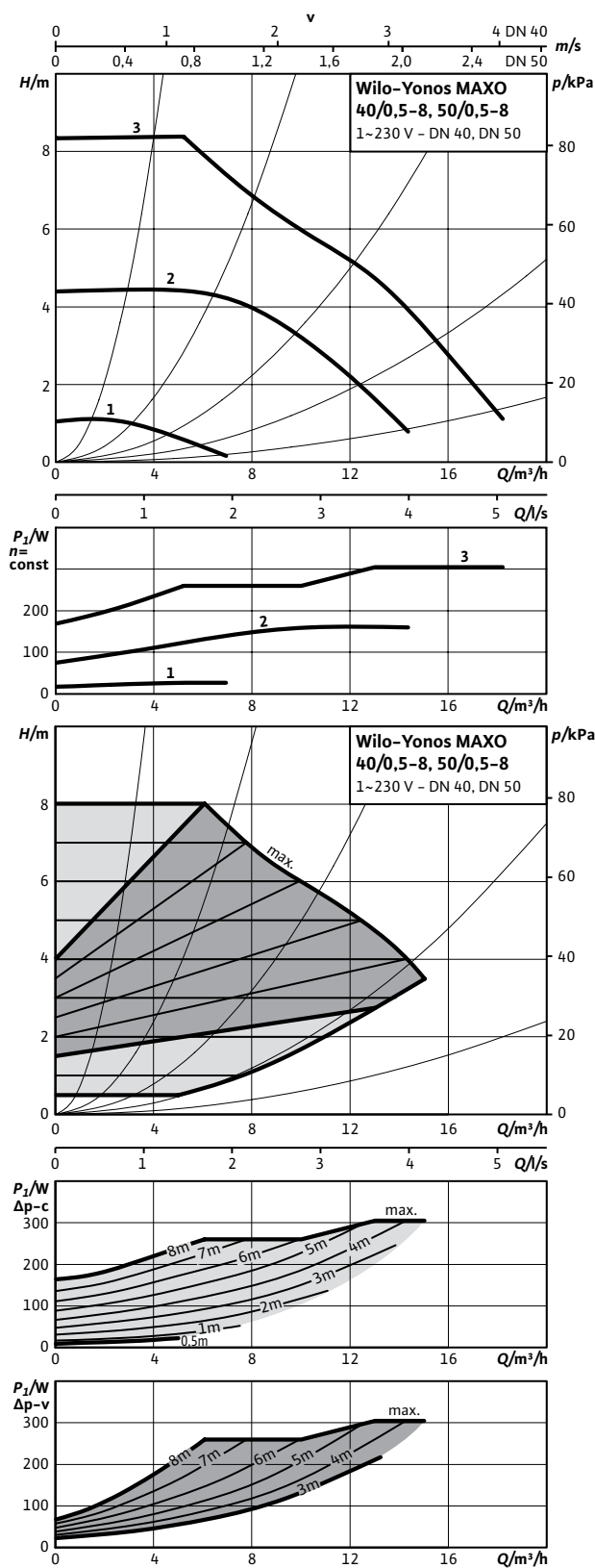
Материалы

Корпус насоса	Серый чугун (EN-GJL-250)
Рабочее колесо	Синтетический материал (PPS - 40% GF)
Вал насоса	Нержавеющая сталь (X30CR13)
Подшипники	Металлографит

Характеристики



Габаритный чертеж Yonos MAXO 40/0,5-8

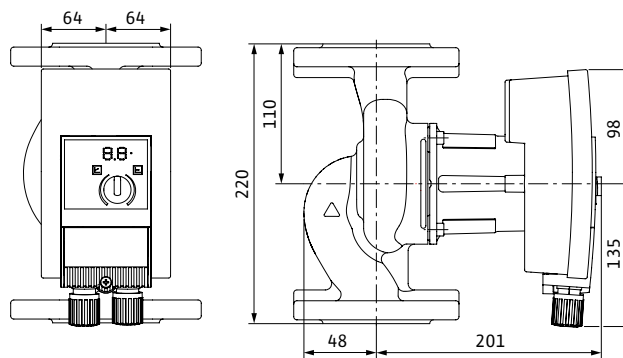

Габаритный чертеж фланца

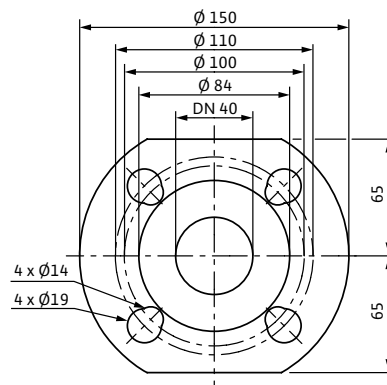

Технические характеристики

Обозначение Yonos MAXO 40/0,5-8

Арт.-№	2120646
Индекс энергоэффективности (EEI)	$\leq 0,23$
Номинальный внутренний диаметр фланца	DN 40
Номинальное давление	PN 6/10
Подключение к сети	1-230 В, 50/60 Гц
Частота вращения N	1200 - 4800 об/мин
Номинальная мощность мотора P_2	200 Вт
Потребляемая мощность P_1	10 - 305 Вт
Потребление тока I	0,15 - 1,33А
Минимальное давление на входе при температурах жидкости 50/95/110°C	3/10/16 м
Вес, прим, м	9,2 кг

Материалы

Корпус насоса	Серый чугун (EN-GJL-250)
Рабочее колесо	Синтетический материал (PPS - 40% GF)
Вал насоса	Нержавеющая сталь (X30CR13)
Подшипники	Металлографит

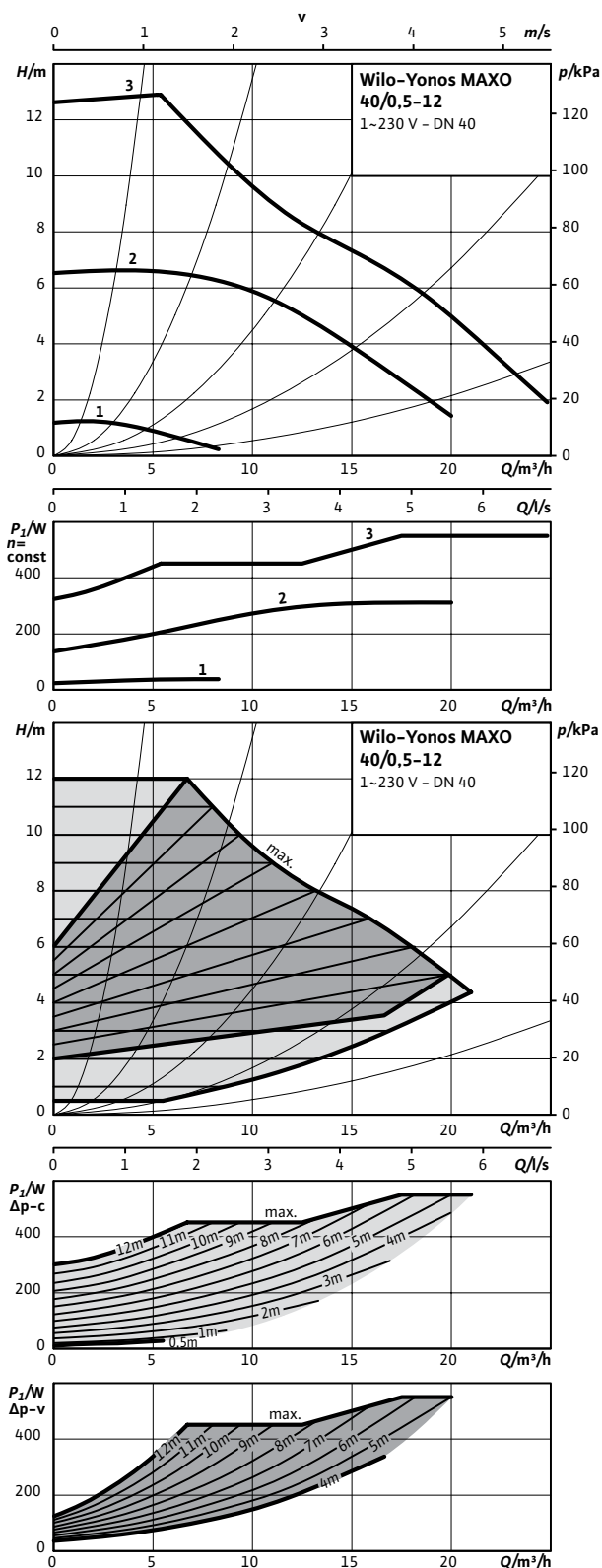
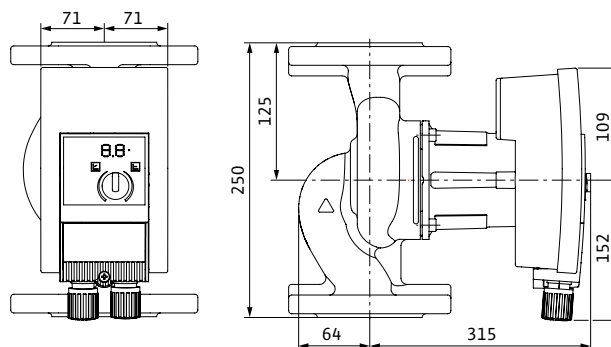
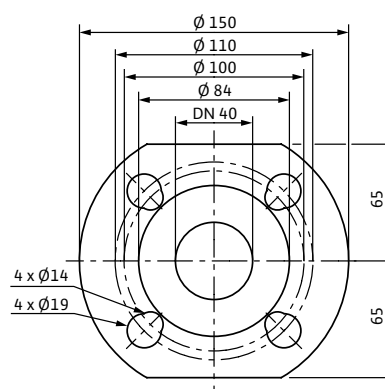
Характеристики

Габаритный чертеж Yonos MAXO 40/0,5-12

Габаритный чертеж фланца

Технические характеристики
Обозначение

Обозначение	Yonos MAXO 40/0,5-12
Арт.-№	2120647
Индекс энергоэффективности (EEI)	≤0,23
Номинальный внутренний диаметр фланца	DN 40
Номинальное давление	PN 6/10
Подключение к сети	1-230 В, 50/60 Гц
Частота вращения N	950 - 4500 об/мин
Номинальная мощность мотора P_2	350 Вт
Потребляемая мощность P_1	15 - 450 Вт
Потребление тока I	0,17 - 2А
Минимальное давление на входе при температурах жидкости 50/95/110°C	5/12/18 м
Вес, прим, м	13 кг

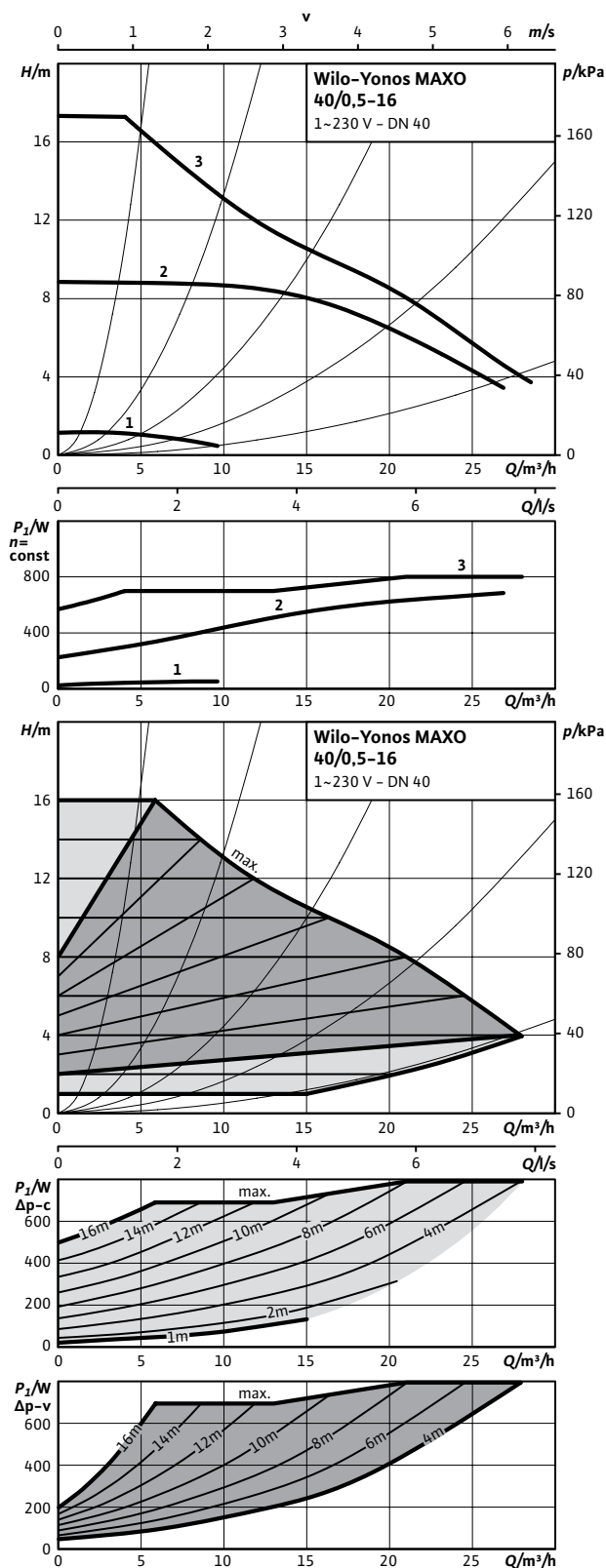
Материалы

Корпус насоса	Серый чугун (EN-GJL-250)
Рабочее колесо	Синтетический материал (PPS - 40% GF)
Вал насоса	Нержавеющая сталь (X30Cr13/X46Cr13)
Подшипники	Металлографит

Характеристики



Габаритный чертеж Yonos MAXO 40/0,5-16

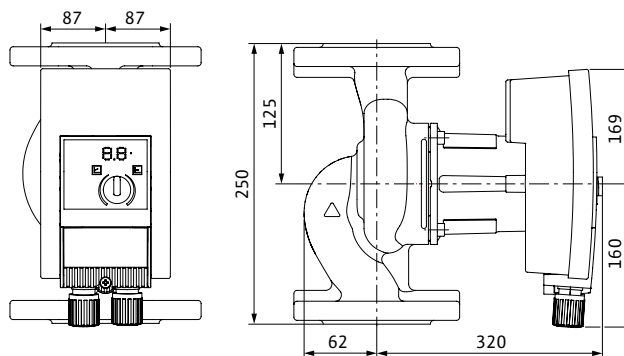

Габаритный чертеж фланца

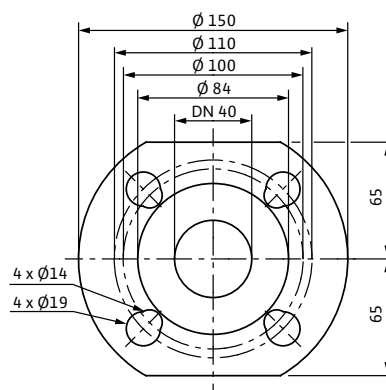

Технические характеристики

Обозначение	Yonos MAXO 40/0,5-16
Арт.-№	2120648
Индекс энергоэффективности (EEI)	≤0,23
Номинальный внутренний диаметр фланца	DN 40
Номинальное давление	PN 6/10
Подключение к сети	1-230 В, 50/60 Гц
Частота вращения N	800 - 3500 об/мин
Номинальная мощность мотора P ₂	600 Вт
Потребляемая мощность P ₁	25 - 710 Вт
Потребление тока I	0,25 - 3,15А
Минимальное давление на входе при температурах жидкости 50/95/110°C	7/15/23 м
Вес, прим, м	21 кг
Материалы	
Корпус насоса	Серый чугун (EN-GJL-250)
Рабочее колесо	Синтетический материал (PPE - 30%GF)
Вал насоса	Нержавеющая сталь (X30Cr13/X46Cr13)
Подшипники	Металлографит

Характеристики

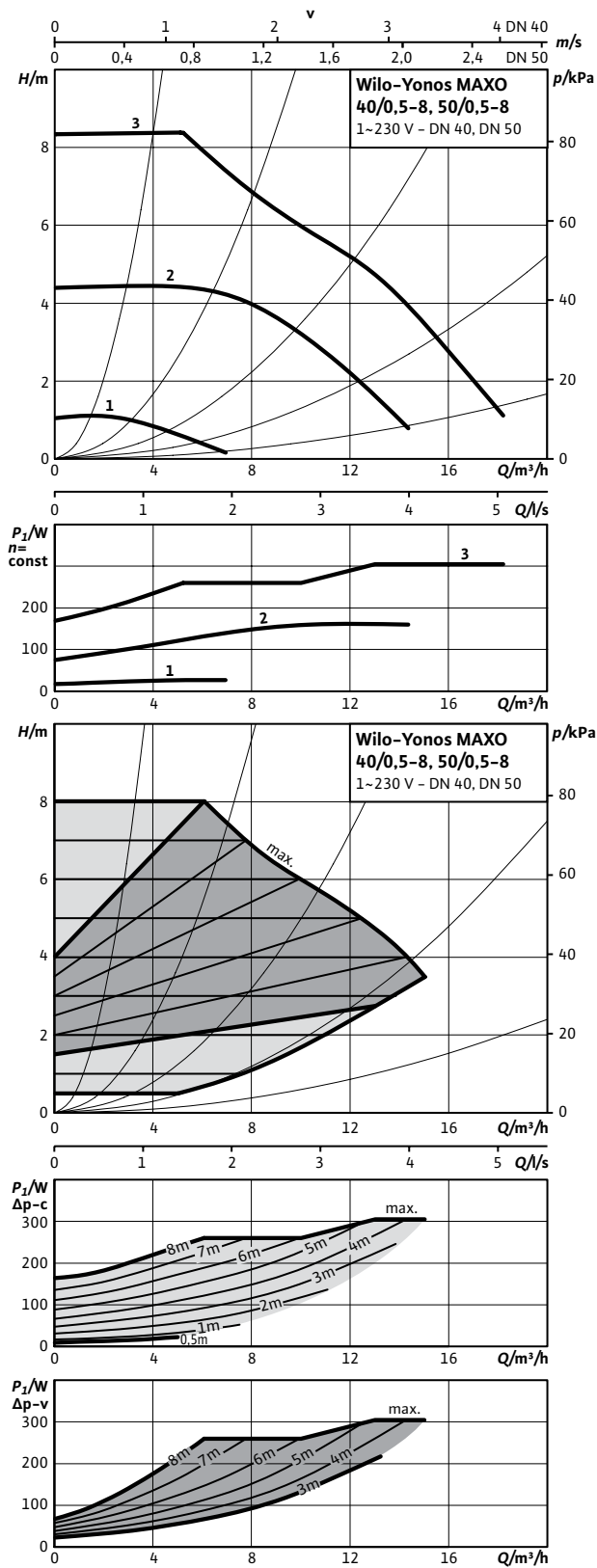

Габаритный чертеж Yonos MAXO 50/0,5-8

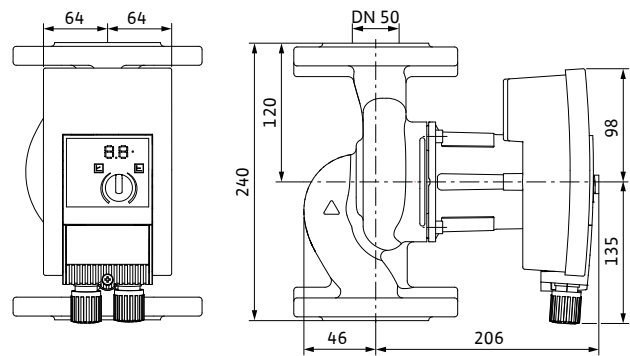

Габаритный чертеж фланца

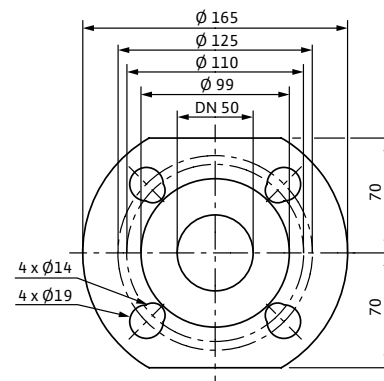

Технические характеристики

Обозначение Yonos MAXO 50/0,5-8

Арт.-№	2120649
Индекс энергоэффективности (EEI)	≤0,23
Номинальный внутренний диаметр фланца	DN 50
Номинальное давление	PN 6/10
Подключение к сети	1-230 В, 50/60 Гц
Частота вращения N	1200 - 4800 об/мин
Номинальная мощность мотора P_2	200 Вт
Потребляемая мощность P_1	10 - 305 Вт
Потребление тока I	0,15 - 1,33А
Минимальное давление на входе при температурах жидкости 50/95/110°C	3/10/16 м
Вес, прим, м	10,5 кг

Материалы

Корпус насоса	Серый чугун (EN-GJL-250)
Рабочее колесо	Синтетический материал (PPS - 40% GF)
Вал насоса	Нержавеющая сталь (X30CR13)
Подшипники	Металлографит

Характеристики

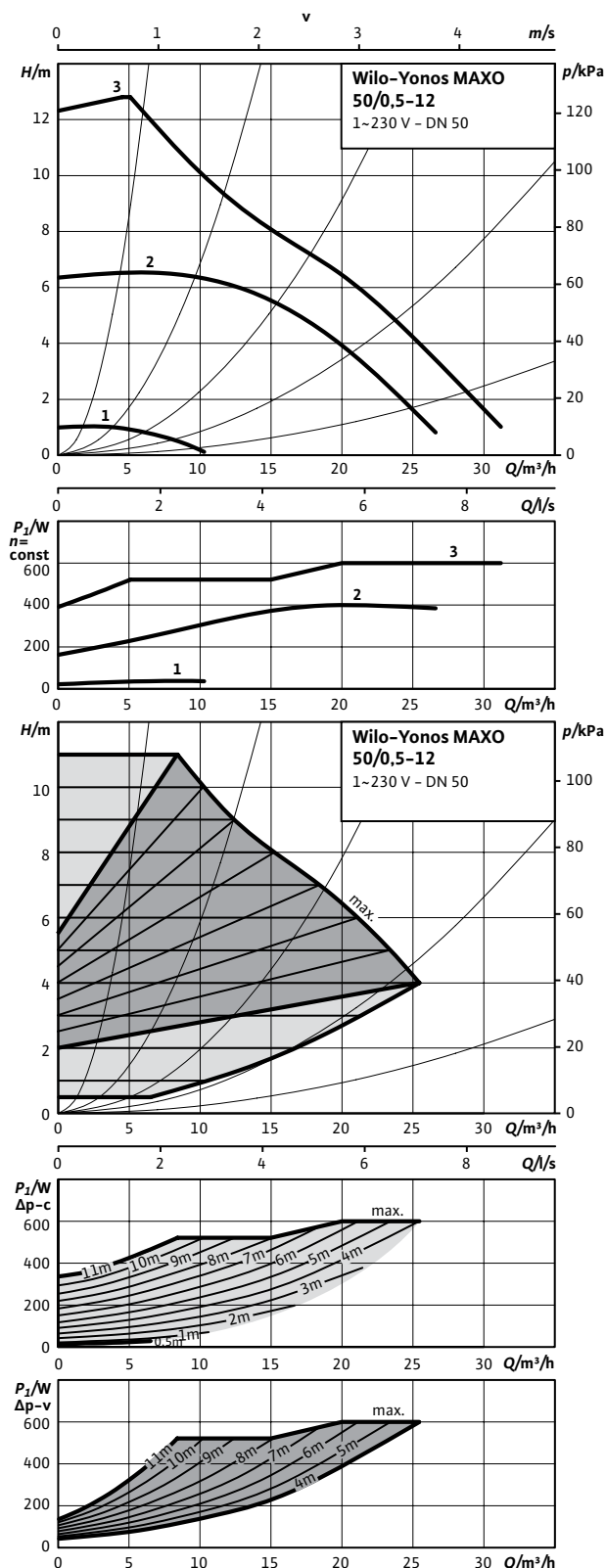

Габаритный чертеж Yonos MAXO 50/0,5-12

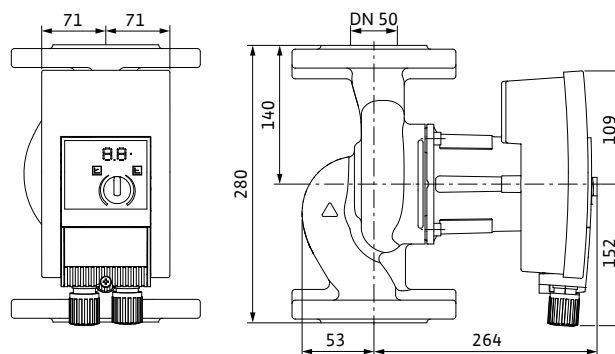

Габаритный чертеж фланца

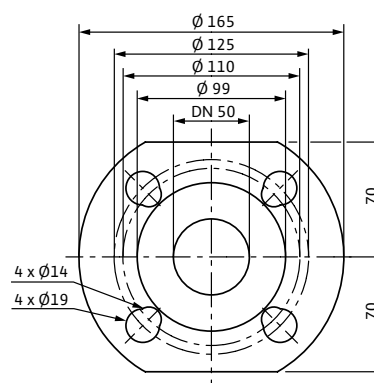

Технические характеристики

Обозначение	Yonos MAXO 50/0,5-12
Арт.-№	2120650
Индекс энергоэффективности (EEI)	≤0,23
Номинальный внутренний диаметр фланца	DN 50
Номинальное давление	PN 6/10
Подключение к сети	1-230 В, 50/60 Гц
Частота вращения N	950 - 4000 об/мин
Номинальная мощность мотора P ₂	350 Вт
Потребляемая мощность P ₁	15 - 430 Вт
Потребление тока I	0,17 - 1,88А
Минимальное давление на входе при температурах жидкости 50/95/110°C	5/12/18 м
Вес, прим, м	14,2 кг
Материалы	
Корпус насоса	Серый чугун (EN-GJL-250)
Рабочее колесо	Синтетический материал (PPS - 40% GF)
Вал насоса	Нержавеющая сталь (X30Cr13/X46Cr13)
Подшипники	Металлографит

Характеристики

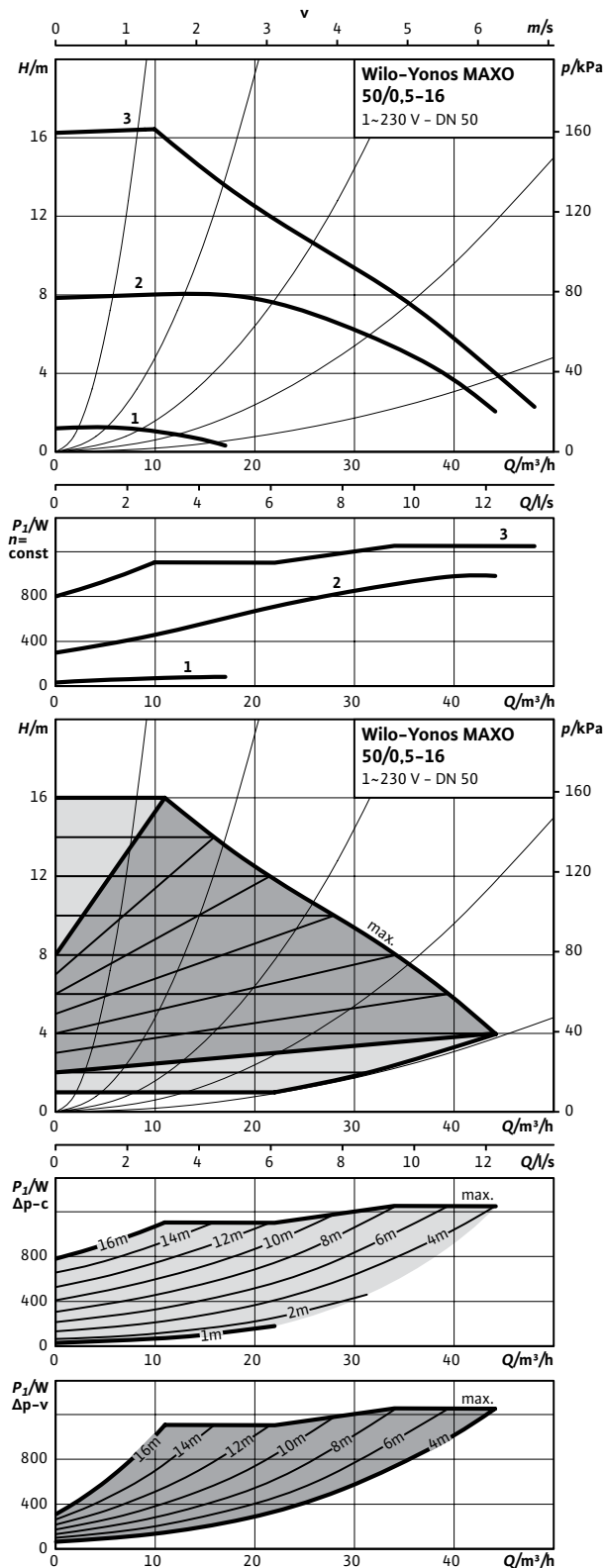

Габаритный чертеж Yonos MAXO 50/0,5-16

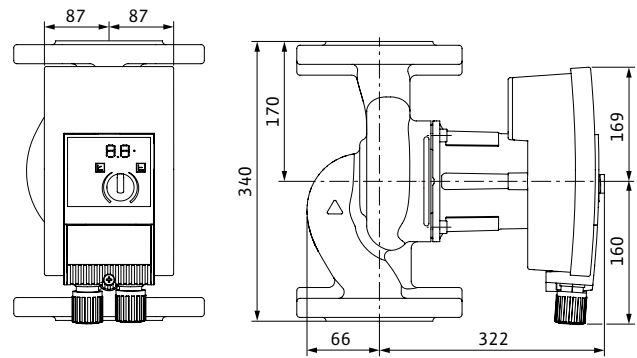

Габаритный чертеж фланца

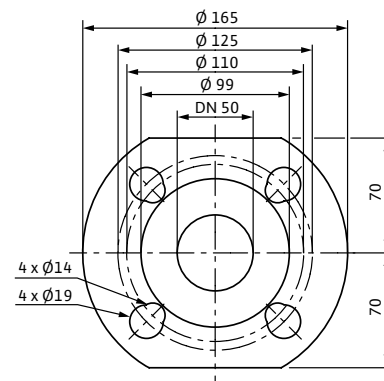

Технические характеристики

Обозначение Yonos MAXO 50/0,5-8

Арт.-№	2120651
Индекс энергоэффективности (EEI)	≤0,23
Номинальный внутренний диаметр фланца	DN 50
Номинальное давление	PN 6/10
Подключение к сети	1-230 В, 50/60 Гц
Частота вращения N	800 - 3300 об/мин
Номинальная мощность мотора P_2	1050 Вт
Потребляемая мощность P_1	40 - 1250 Вт
Потребление тока I	0,3 - 5,5А
Минимальное давление на входе при температурах жидкости 50/95/110°C	7/15/23 м
Вес, прим, м	25 кг

Материалы

Корпус насоса	Серый чугун (EN-GJL-250)
Рабочее колесо	Синтетический материал (PPE - 30%GF)
Вал насоса	Нержавеющая сталь (X30Cr13/XA6Cr13)
Подшипники	Металлографит

Характеристики

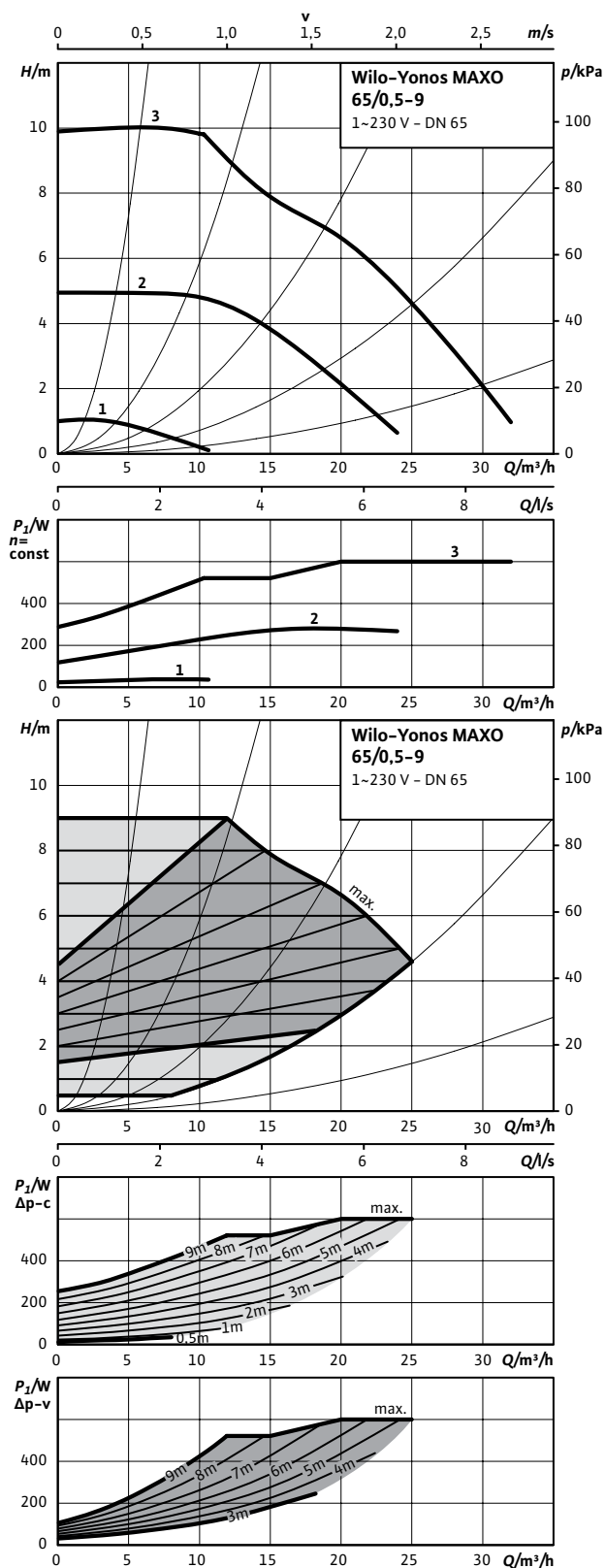

Габаритный чертеж Yonos MAXO 65/0,5-9

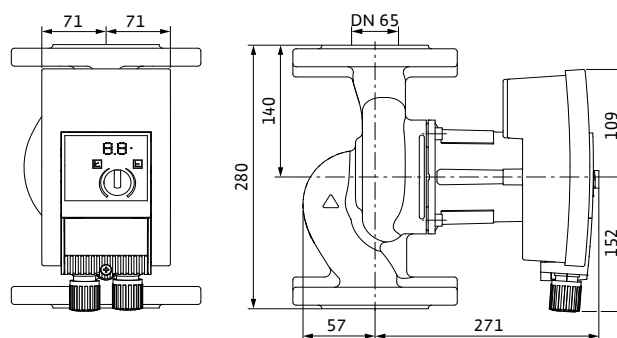

Габаритный чертеж фланца

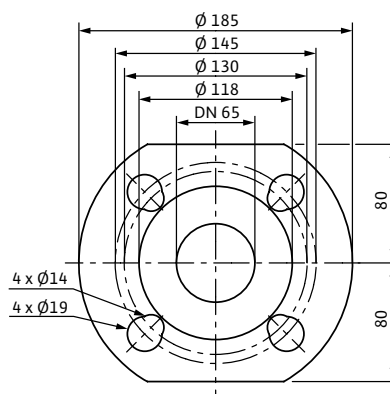

Технические характеристики

Обозначение	Yonos MAXO 65/0,5-9
Арт.-№	2120653
Индекс энергоэффективности (EEI)	≤0,23
Номинальный внутренний диаметр фланца	DN 65
Номинальное давление	PN 6/10
Подключение к сети	1-230 В, 50/60 Гц
Частота вращения N	950 - 4000 об/мин
Номинальная мощность мотора P ₂	500 Вт
Потребляемая мощность P ₁	15 - 600 Вт
Потребление тока I	0,17 - 2,65А
Минимальное давление на входе при температурах жидкости 50/95/110°C	5/12/18 м
Вес, прим, м	16,1 кг

Материалы

Корпус насоса	Серый чугун (EN-GJL-250)
Рабочее колесо	Синтетический материал (PPS - 40% GF)
Вал насоса	Нержавеющая сталь (X30Cr13/X46Cr13)
Подшипники	Металлографит

Отопление, кондиционирование, охлаждение

Характеристики

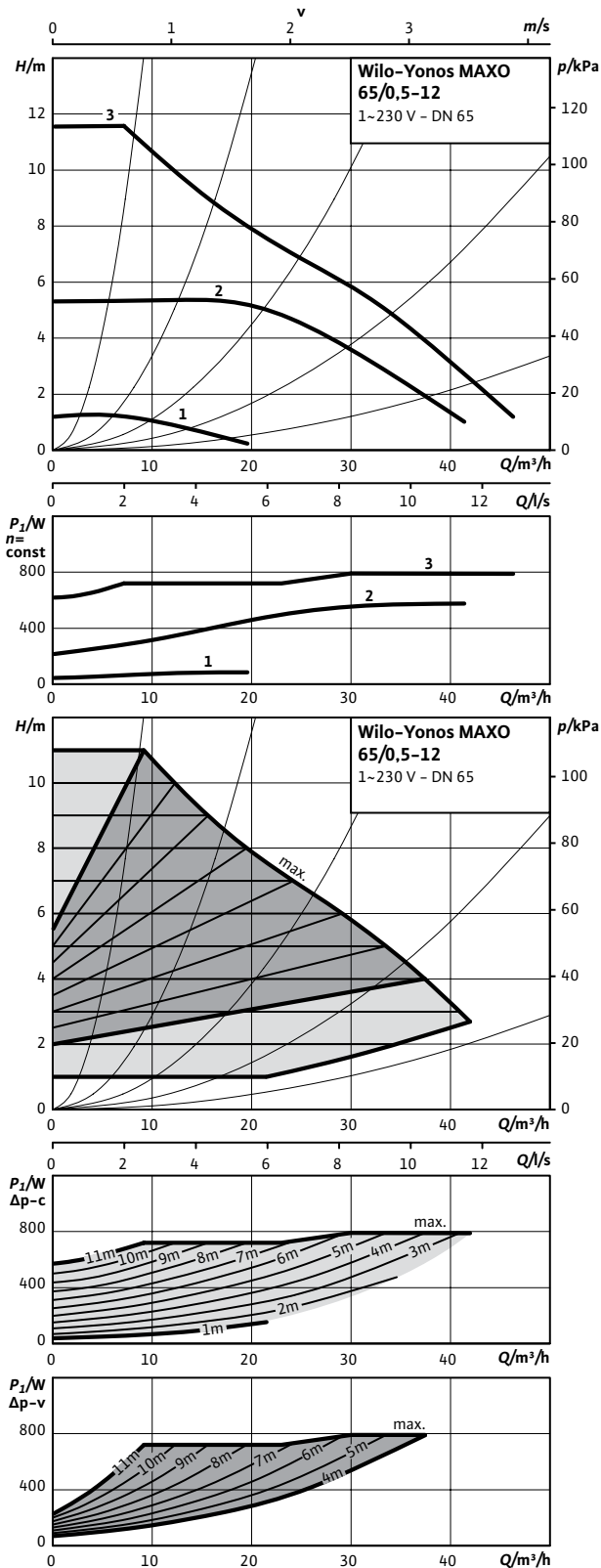

Габаритный чертеж Yonos MAXO 65/0,5-12

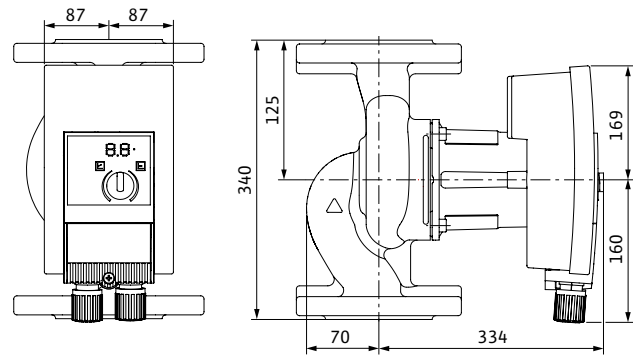

Габаритный чертеж фланца

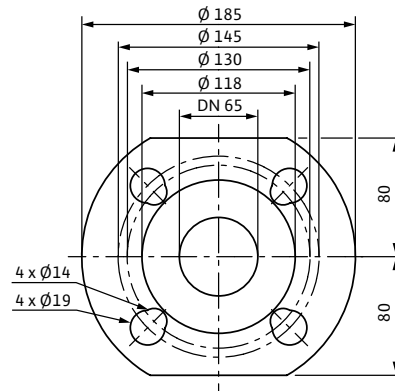

Технические характеристики

Обозначение Yonos MAXO 65/0,5-12

Арт.-№	2120654
Индекс энергоэффективности (EEI)	≤0,23
Номинальный внутренний диаметр фланца	DN 65
Номинальное давление	PN 6/10
Подключение к сети	1-230 В, 50/60 Гц
Частота вращения N	800 - 2800 об/мин
Номинальная мощность мотора P_2	650 Вт
Потребляемая мощность P_1	40 - 800 Вт
Потребление тока I	0,3 - 3,5А
Минимальное давление на входе при температурах жидкости 50/95/110°C	7/15/23 м
Вес, прим, м	25,8 кг

Материалы

Корпус насоса	Серый чугун (EN-GJL-250)
Рабочее колесо	Синтетический материал (полипропилен - 50% GF)
Вал насоса	Нержавеющая сталь (X30Cr13/ХА6Cr13)
Подшипники	Металлографит

Характеристики

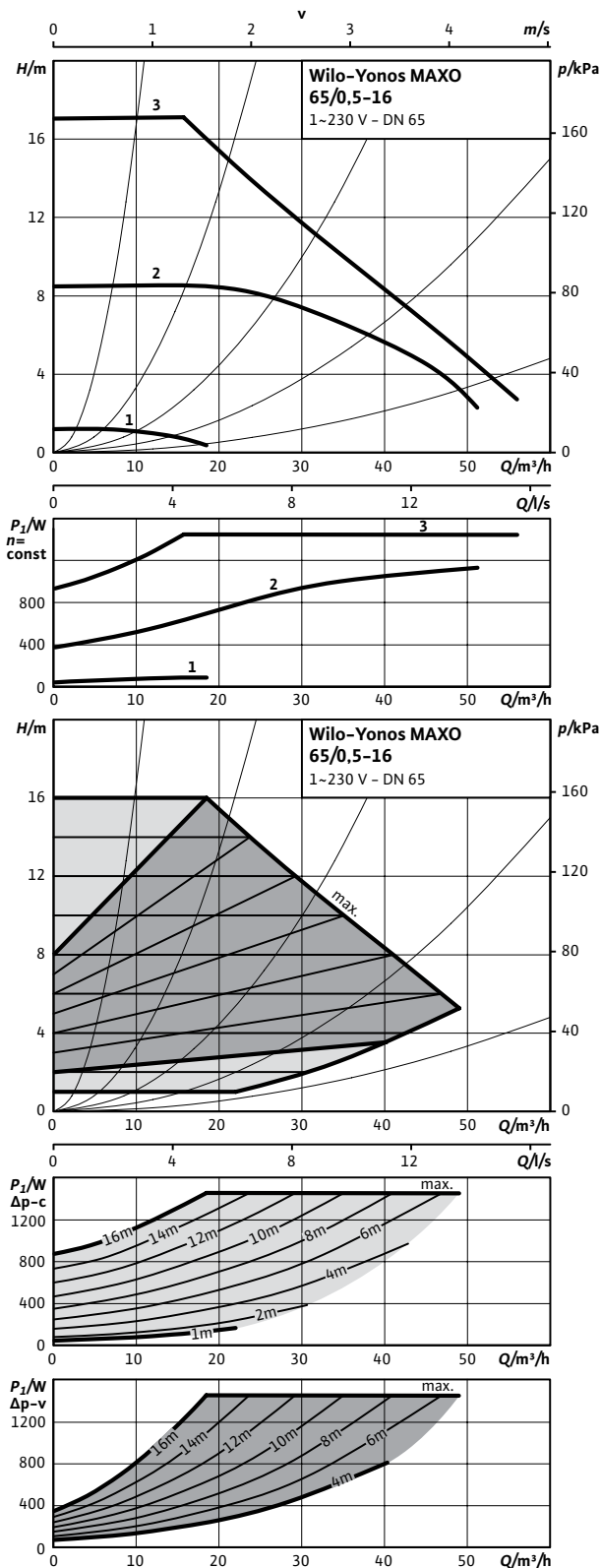

Габаритный чертеж Yonos MAXO 65/0,5-16

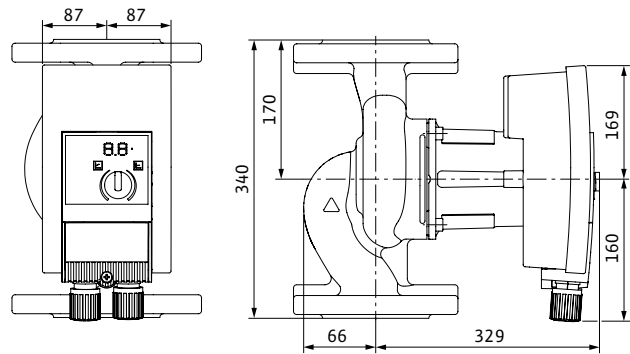

Габаритный чертеж фланца

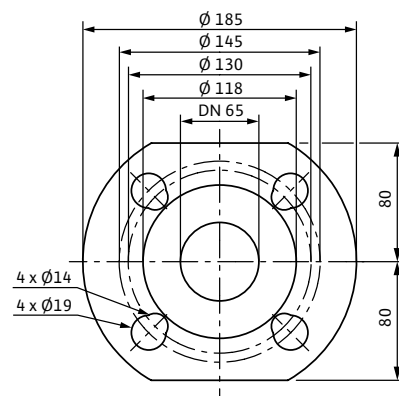

Технические характеристики

Обозначение Yonos MAXO 65/0,5-16

Арт.-№	2120655
Индекс энергоэффективности (EEI)	≤0,23
Номинальный внутренний диаметр фланца	DN 65
Номинальное давление	PN 6/10
Подключение к сети	1-230 В, 50/60 Гц
Частота вращения N	800 - 3400 об/мин
Номинальная мощность мотора P ₂	1200 Вт
Потребляемая мощность P ₁	40 - 1450 Вт
Потребление тока I	0,3 - 6,4 А
Минимальное давление на входе при температурах жидкости 50/95/110°C	7/15/23 м
Вес, прим, м	27,5 кг

Материалы

Корпус насоса	Серый чугун (EN-GJL-250)
Рабочее колесо	Синтетический материал (PPE - 30% GF)
Вал насоса	Нержавеющая сталь (X30Cr13/ХА6Cr13)
Подшипники	Металлографит

Характеристики

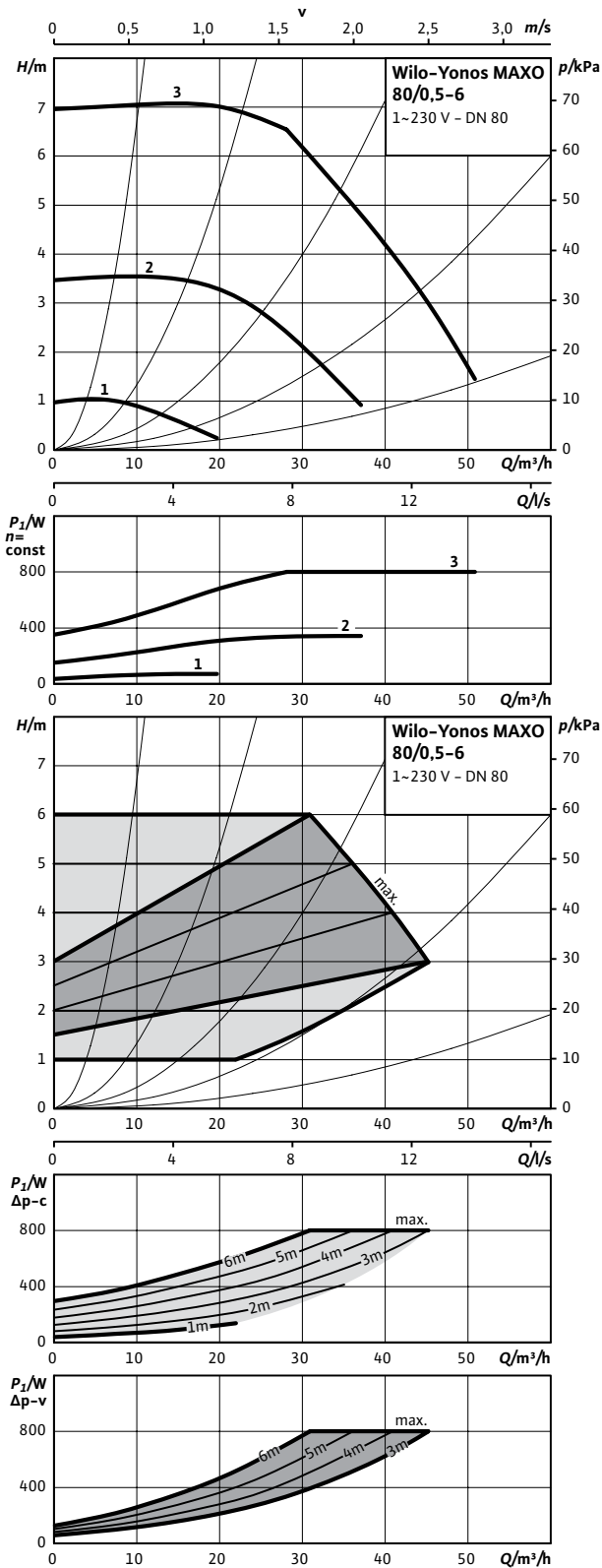

Габаритный чертеж Yonos MAXO 80/0.5-6

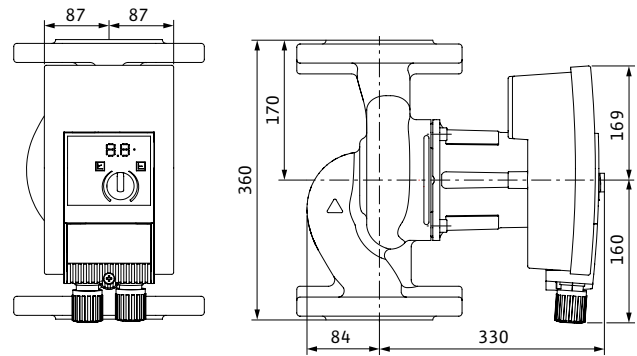

Габаритный чертеж фланца

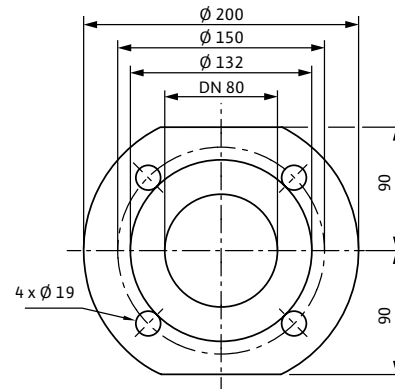

Технические характеристики

Обозначение	Yonos MAXO 80/0.5-6	
Арт.-№	2120656	2120657
Индекс энергоэффективности (EEI)	≤0,23	≤0,23
Номинальный внутренний диаметр фланца	DN 80	DN 80
Номинальное давление	PN 6	PN 10
Подключение к сети	1-230 В, 50/60 Гц	1-230 В, 50/60 Гц
Частота вращения N	900 – 2400 об/мин	900 – 2400 об/мин
Номинальная мощность мотора P ₂	650 Вт	650 Вт
Потребляемая мощность P ₁	40 – 800 Вт	40 – 800 Вт
Потребление тока I	0,3 – 3,5А	0,3 – 3,5А
Минимальное давление на входе при температурах жидкости 50/95/110°С	7/15/23 м	7/15/23 м
Вес, прим, м	29 кг	29 кг
Материалы		
Корпус насоса	Серый чугун (EN-GJL-250)	
Рабочее колесо	Синтетический материал (полипропилен - 50% GF)	
Вал насоса	Нержавеющая сталь (X30Cr13/X46Cr13)	
Подшипники	Металлографит	

Характеристики

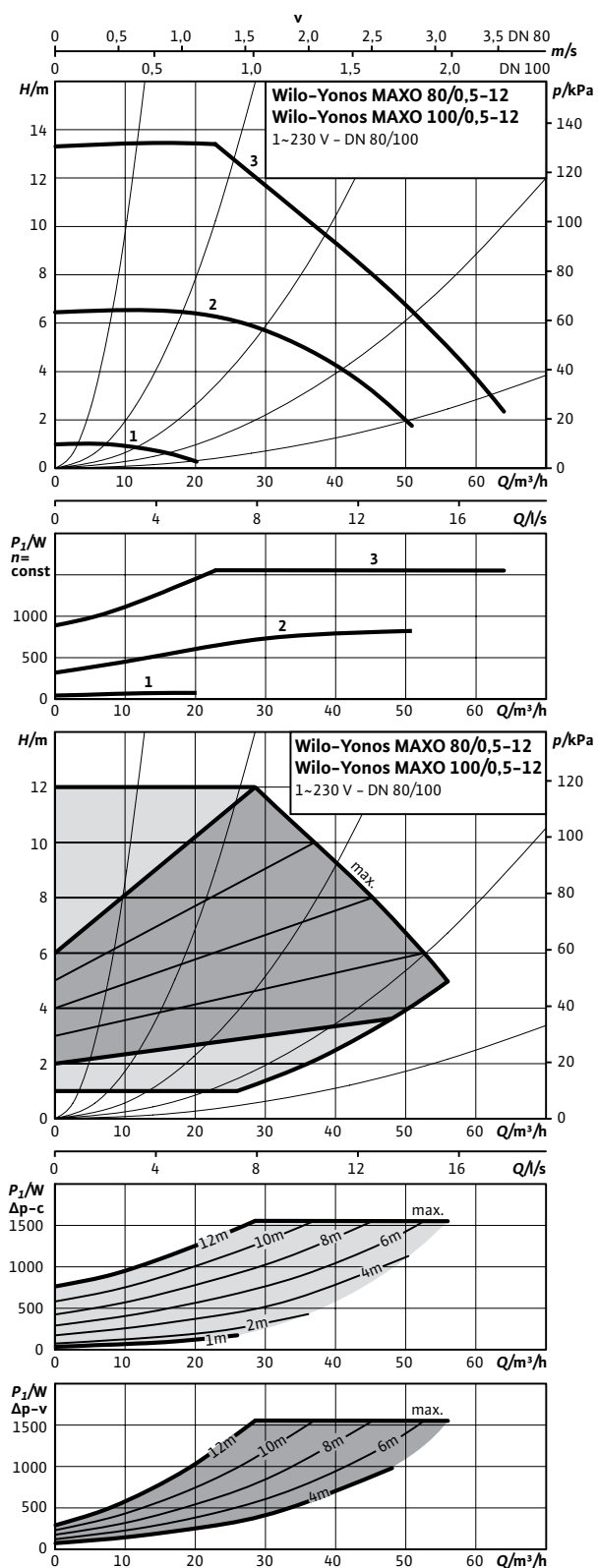

Габаритный чертеж Yonos MAXO 80/0,5-12

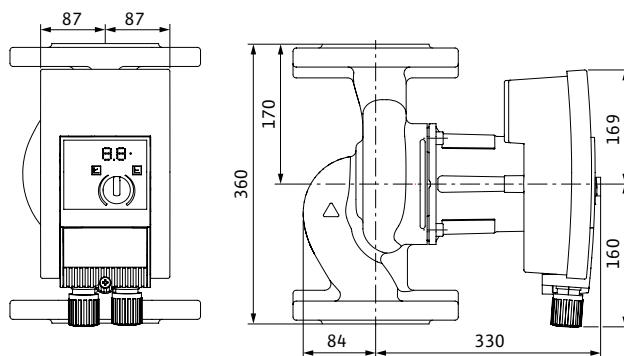

Габаритный чертеж фланца

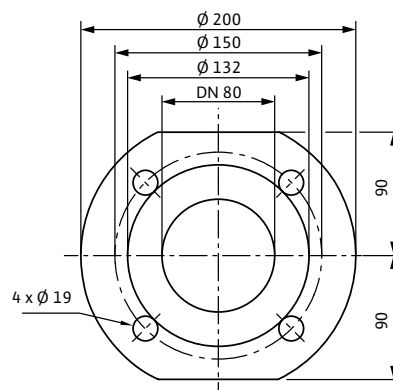

Технические характеристики

Обозначение	Yonos MAXO 80/0,5-12	
Арт.-№	2120658	2120659
Индекс энергоэффективности (EEI)	≤0,23	≤0,23
Номинальный внутренний диаметр фланца	DN 80	DN 80
Номинальное давление	PN 6	PN 10
Подключение к сети	1-230 В, 50/60 Гц	1-230 В, 50/60 Гц
Частота вращения N	900 – 3300 об/мин	900 – 3300 об/мин
Номинальная мощность мотора P ₂	1300 Вт	1300 Вт
Потребляемая мощность P ₁	40 – 1550 Вт	40 – 1550 Вт
Потребление тока I	0,3 – 6,8А	0,3 – 6,8А
Минимальное давление на входе при температурах жидкости 50/95/110 °С	7/15/23 м	7/15/23 м
Вес, прим, м	30,4 кг	30,4 кг
Материалы		
Корпус насоса	Серый чугун (EN-GJL-250)	
Рабочее колесо	Синтетический материал (полипропилен - 50% GF)	
Вал насоса	Нержавеющая сталь (X30Cr13/X46CR13)	
Подшипники	Металлографит	

Характеристики

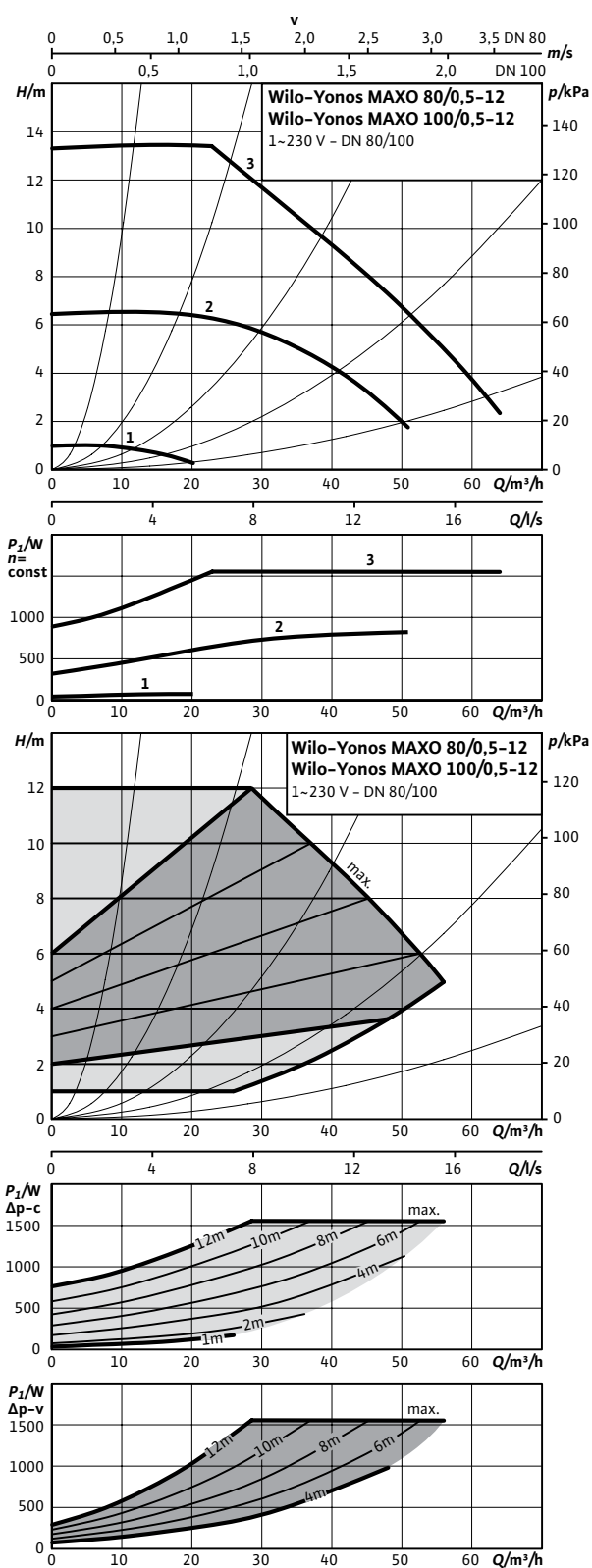

Габаритный чертеж Yonos MAXO 100/0,5-12

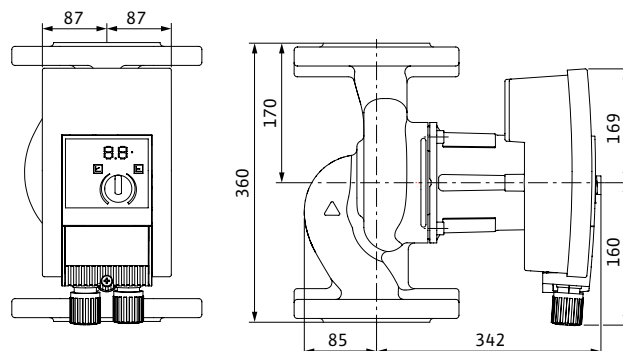

Габаритный чертеж фланца

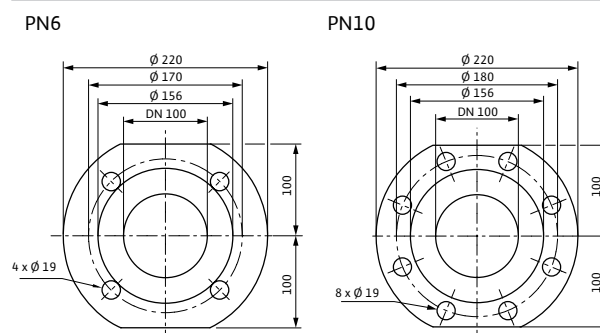

Технические характеристики

Обозначение	Yonos MAXO 100/0,5-12	
Арт.-№	2120660	2120661
Индекс энергоэффективности (EEI)	≤0,23	≤0,23
Номинальный внутренний диаметр фланца	DN 100	DN 100
Номинальное давление	PN 6	PN 10
Подключение к сети	1-230 В, 50/60 Гц	1-230 В, 50/60 Гц
Частота вращения N	900 – 3300 об/мин	900 – 3300 об/мин
Номинальная мощность мотора P ₂	1300 Вт	1300 Вт
Потребляемая мощность P ₁	40 – 1550 Вт	40 – 1550 Вт
Потребление тока I	0,3 – 6,8А	0,3 – 6,8А
Минимальное давление на входе при температурах жидкости 50/95/110°С	7/15/23 м	7/15/23 м
Вес, прим, м	33,4 кг	33,4 кг
Материалы		
Корпус насоса	Серый чугун (EN-GJL-250)	
Рабочее колесо	Синтетический материал (полипропилен - 50%GF)	
Вал насоса	Нержавеющая сталь (X30Cr13/X46CR13)	
Подшипники	Металлографит	



Принадлежности	Стр.
Резьбовые соединения	335
Компенсаторы	338
Теплоизолирующие кожухи	342

Изменение в серии



Wilo-Yonos MAXO



Тип

Циркуляционный насос с мокрым ротором, с фланцевым соединением, электронно-коммутируемым электродвигателем с автоматической регулировкой частоты вращения.

Применение

Системы отопления, системы кондиционирования, закрытые контуры охлаждения, промышленные циркуляционные системы.

Обозначение

Пример: **Wilo-Yonos MAXO-D 32/0,5-7**

Yonos MAXO Высокоэффективный насос (с резьбовым или фланцевым соединением), электронно регулируемый

- D** Сдвоенный насос
- 32/** Номинальный внутренний диаметр для подсоединения
- 0,5-7** Диапазон номинальной высоты подачи [м]

Особенности/преимущества продукции

- Светодиодный дисплей для индикации заданного напора и сообщений об ошибке
- Простая настройка при замене нерегулируемого стандартного насоса с предварительно выбранными ступенями частоты вращения, например Wilo-TOP-S
- Электроподключение с помощью штекера Wilo
- Обеспечение готовности (надежности) системы благодаря обобщенной сигнализации неисправности
- Корпус насоса с катафорезным покрытием (KTL) защищает от коррозии при образовании конденсата

Технические характеристики

Допустимая перекачиваемая среда (другие среды по запросу)

Вода систем отопления (согласно VDI 2035)	•
Водогликолевая смесь (макс. 1:1; при доле гликоля более 20 % необходимо проверять рабочие характеристики)	•

Допустимая область применения

Диапазон температур при макс. температуре окружающей среды +40 °C	-20...+110 °C
---	---------------

Электроподключение

Подключение к сети	1-230 В, 50/60 Гц
--------------------	-------------------

* = допустимо, - = не допустимо

Технические характеристики

Мотор/электроника

Индекс энергоэффективности (EEI)	≤ 0,27
Защита электродвигателя	Встроенная
Электромагнитная совместимость	EN 61800-3
Создаваемые помехи	EN 61000-6-3
Помехозащищенность	EN 61000-6-2
Регулирование частоты вращения	Частотный преобразователь (ЧП)
Степень защиты	IPX4D
Класс изоляции	F

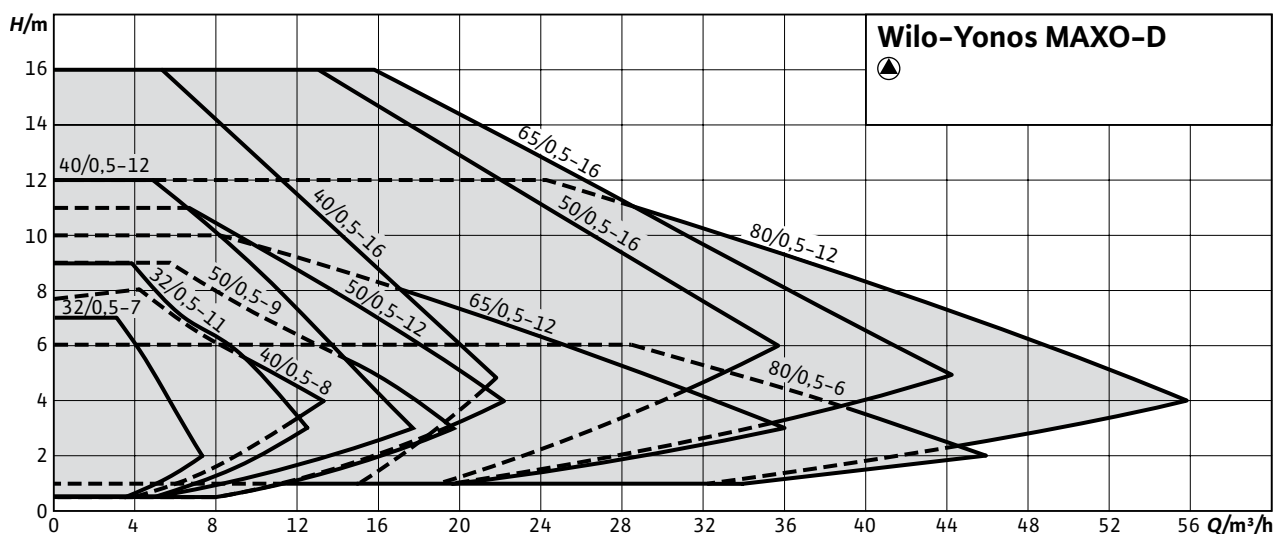
Характеристика

Оснащение/функции
Режимы работы

- Др-с для постоянного перепада давления
- Др-в для переменного перепада давления

Ручное управление

- Настройка режимов работы
- Настройка мощности насоса (напор)

Автоматическое управление

- Бесступенчатая регулировка мощности в зависимости от режима работы
- Функция деблокирования
- Плавный пуск
- Встроенная полная защита электродвигателя

Сигнализация и индикация

- Обобщенная сигнализация неисправности (беспотенциальный нормально замкнутый контакт)
- Индикатор неисправности
- Сегментная ЖК-индикация для отображения значений напора и кодов ошибок

Функция сдвоенного насоса

- Режим работы «основной/резервный»: для реализации автоматического переключения при неисправности заказчик должен предоставить соответствующий прибор управления.
- Для обоих насосов должен быть установлен идентичный способ регулирования и идентичные заданные значения напора.

Оснащение

- Отлив под ключ на корпусе насоса (у насосов с резьбовым присоединением к трубе)

- Быстрое электроподключение с помощью Wilo-Stecker. Для подключения сетевого кабеля и SSM, со встроенным кабельным вводом
- Для насосов с фланцевым соединением: Исполнения фланца
 - Стандартное исполнение для насосов DN 32 – DN 65: комбинированный фланец PN 6/10 (фланец PN 16 согласно EN 1092-2) для контрфланцев PN 6 – PN 16
 - Стандартное исполнение для насосов DN 80/DN 100: фланец PN 6 (рассчитан PN 16 согласно EN 1092-2) для контрфланца PN 6

Комплект поставки

- Насос
- С подкладными шайбами фланцевых болтов (при номинальных внутренних диаметрах для подсоединения DN 32 – DN 65)
- Инструкция по монтажу и эксплуатации

Принадлежности

- Ответные фланцы при фланцевом соединении
- Компенсаторы

Схема подключения

Стандартное исполнение: 1-230В, 50/60 Гц
 Опция: 3-230 В, 50/60 Гц

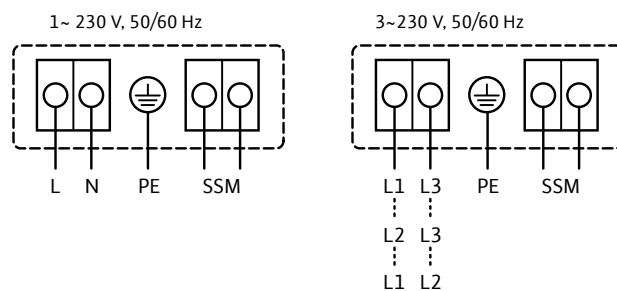

Характеристики

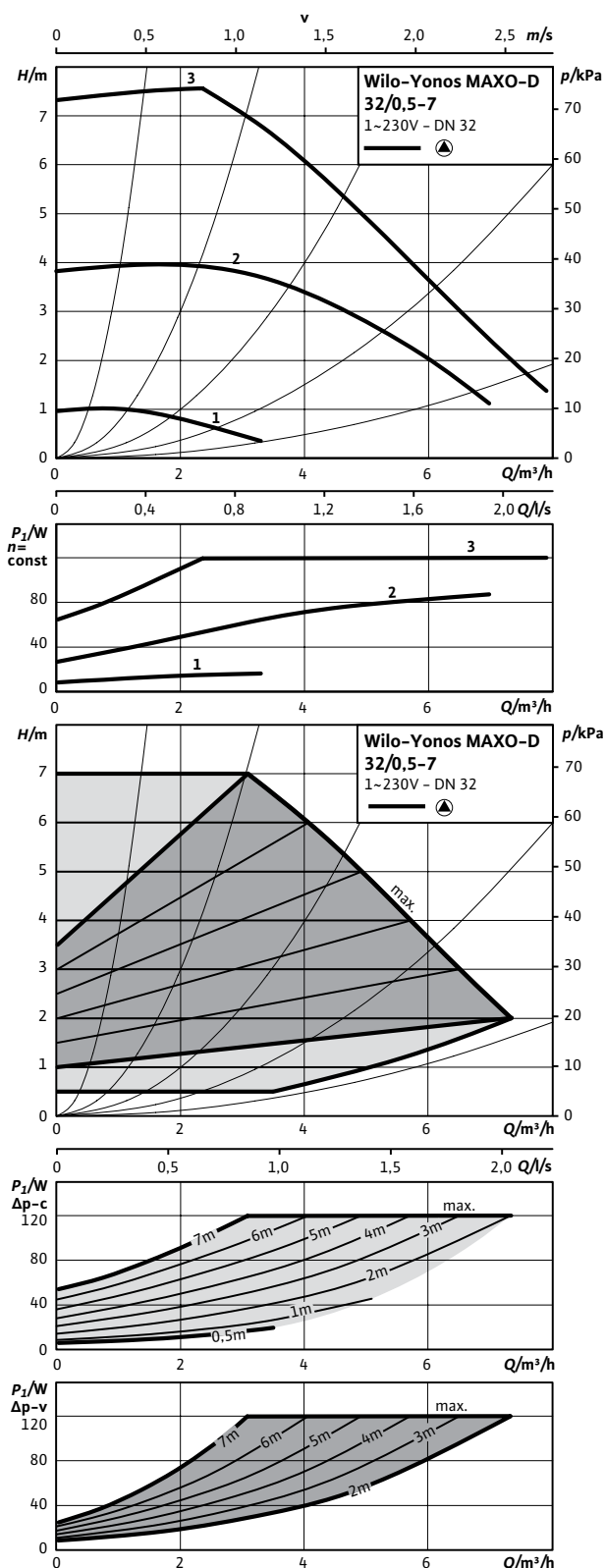

Габаритный чертеж Yonos MAXO-D 32/0,5-7

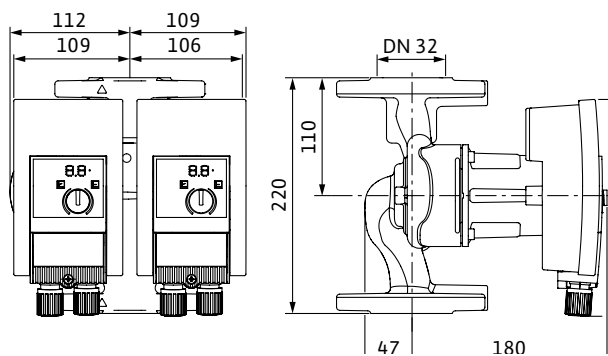

Габаритный чертеж фланца

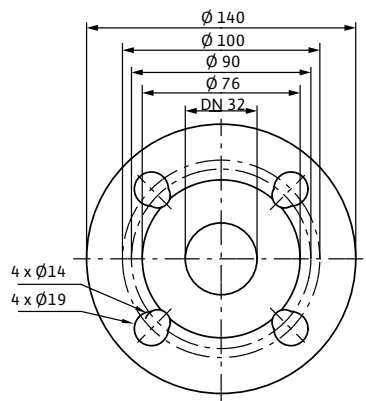

Технические характеристики

Обозначение	Yonos MAXO-D 32/0,5-7
Арт.-№	2160585
Индекс энергоэффективности (EEI)	≤0,27
Номинальный внутренний диаметр фланца	DN 32
Номинальное давление	PN 6/10
Подключение к сети	1-230 В, 50/60 Гц
Частота вращения N	1000 - 3700 об/мин
Номинальная мощность мотора P_2	90 Вт
Потребляемая мощность P_1	5 - 120 Вт
Потребление тока I	0,08 - 1,00А
Минимальное давление на входе при температурах жидкости 50/95/110°C	3/10/16 м
Вес, прим, м	10,4 кг
Материалы	
Корпус насоса	Серый чугун (EN-GJL-250)
Рабочее колесо	Синтетический материал (PPE - 30% GF)
Вал насоса	Нержавеющая сталь (X30CR13)
Подшипники	Металлографит

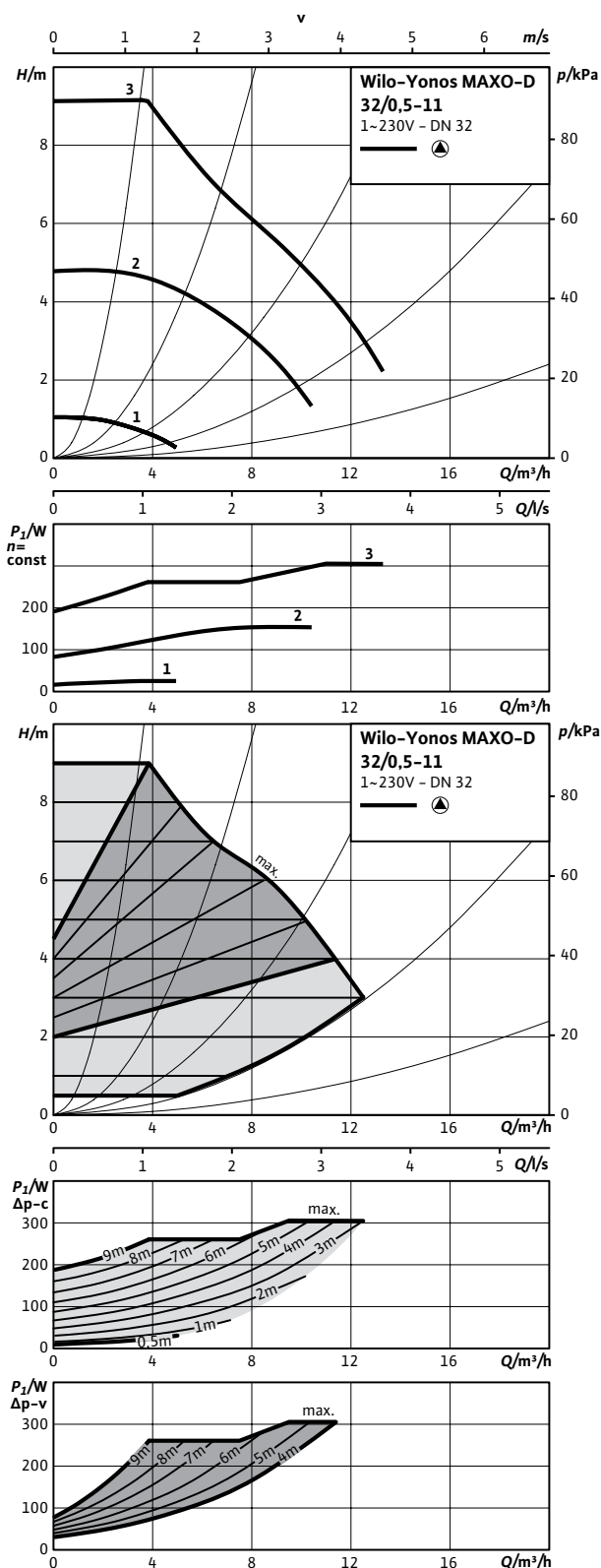
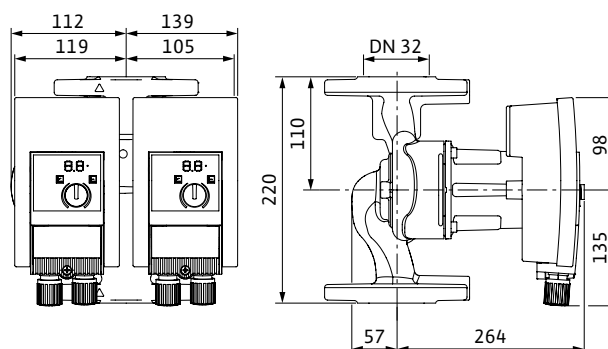
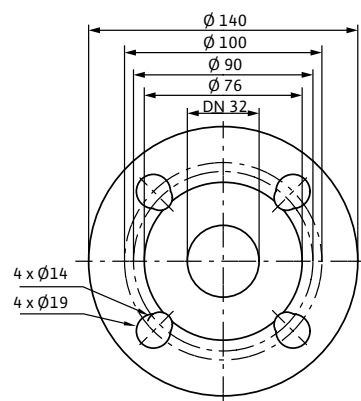
Характеристики

Габаритный чертеж Yonos MAXO-D 32/0,5-11

Габаритный чертеж фланца

Технические характеристики

Обозначение	Yonos MAXO-D 32/0,5-11
Арт.-№	2120663
Индекс энергоэффективности (EEI)	≤0,27
Номинальный внутренний диаметр фланца	DN 32
Номинальное давление	PN 6/10
Подключение к сети	1-230 В, 50/60 Гц
Частота вращения N	1000 - 4800 об/мин
Номинальная мощность мотора P_2	200 Вт
Потребляемая мощность P_1	10 - 305 Вт
Потребление тока I	0,15 - 1,33 А
Минимальное давление на входе при температурах жидкости 50/95/110°C	3/10/16 м
Вес, прим, м	17,1 кг

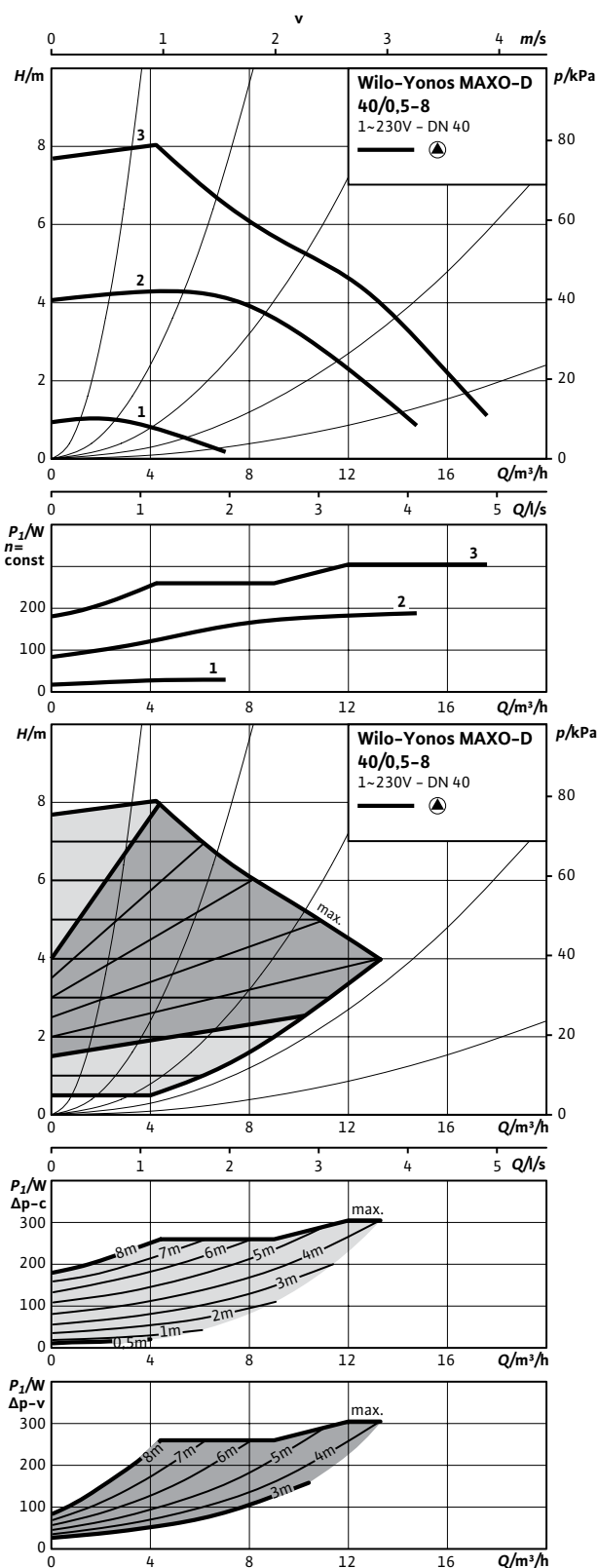
Материалы

Корпус насоса	Серый чугун (EN-GJL-250)
Рабочее колесо	Синтетический материал (PPS - 40% GF)
Вал насоса	Нержавеющая сталь (X30CR13)
Подшипники	Металлографит

Характеристики



Габаритный чертеж Yonos MAXO-D 40/0,5-8

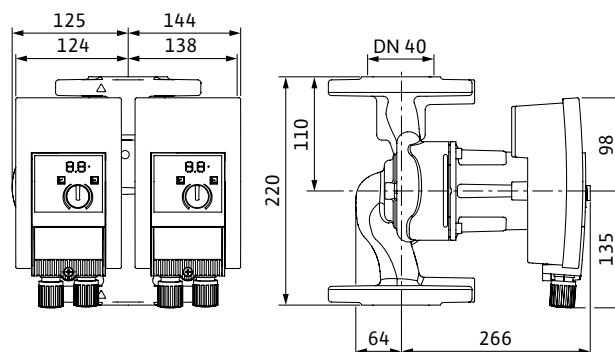

Габаритный чертеж фланца

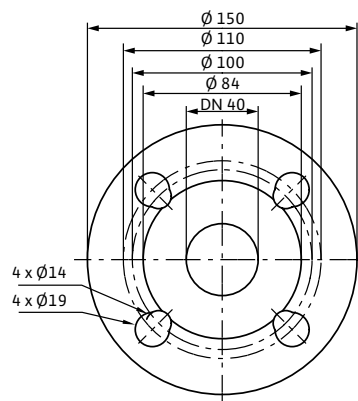

Технические характеристики

Обозначение	Yonos MAXO-D 40/0,5-8
Арт.-№	2120664
Индекс энергоэффективности (EEI)	≤0,27
Номинальный внутренний диаметр фланца	DN 40
Номинальное давление	PN 6/10
Подключение к сети	1-230 В, 50/60 Гц
Частота вращения N	1200 - 4800 об/мин
Номинальная мощность мотора P ₂	200 Вт
Потребляемая мощность P ₁	10 - 305 Вт
Потребление тока I	0,15 - 1,33А
Минимальное давление на входе при температурах жидкости 50/95/110°C	3/10/16 м
Вес, прим, м	17,5 кг
Материалы	
Корпус насоса	Серый чугун (EN-GJL-250)
Рабочее колесо	Синтетический материал (PPS - 40% GF)
Вал насоса	Нержавеющая сталь (X30CR13)
Подшипники	Металлографит

Характеристики

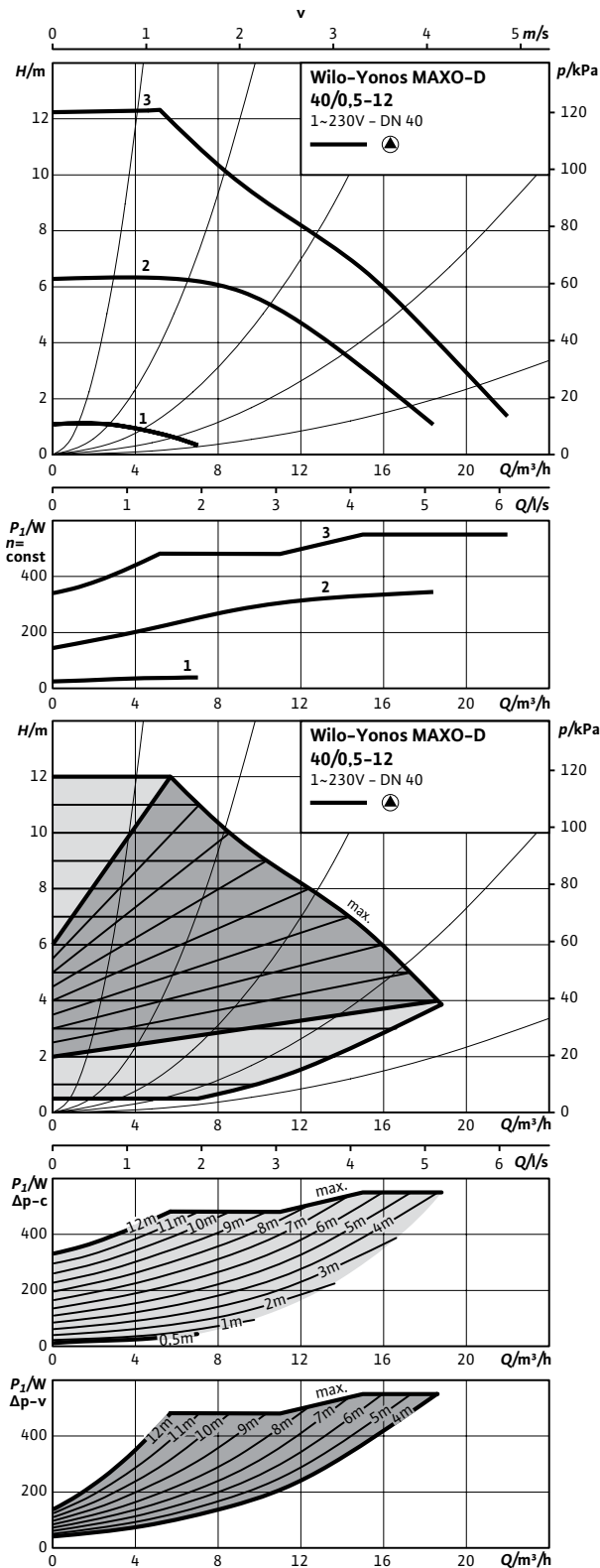

Габаритный чертеж Yonos MAXO-D 40/0,5-12

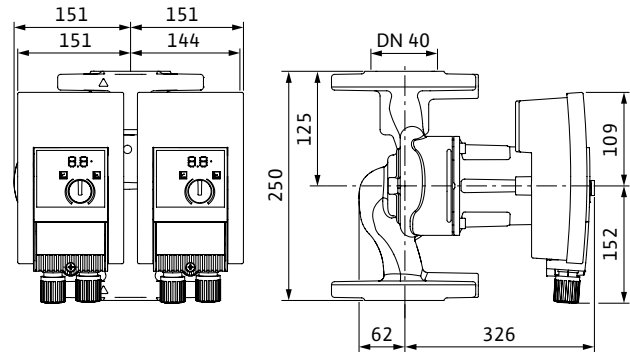

Габаритный чертеж фланца

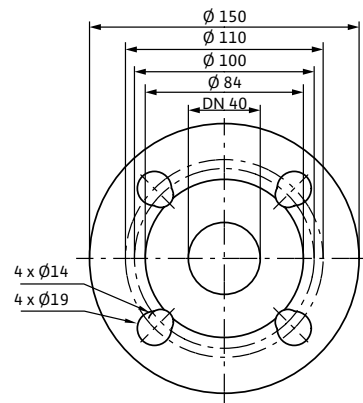

Технические характеристики

Обозначение Yonos MAXO-D 40/0,5-12

Арт.-№	2120665
Индекс энергоэффективности (EEI)	≤0,27
Номинальный внутренний диаметр фланца	DN 40
Номинальное давление	PN 6/10
Подключение к сети	1-230 В, 50/60 Гц
Частота вращения N	950 - 4500 об/мин
Номинальная мощность мотора P_2	350 Вт
Потребляемая мощность P_1	15 - 450 Вт
Потребление тока I	0,17 - 2,00 А
Минимальное давление на входе при температурах жидкости 50/95/110°C	5/12/18 м
Вес, прим, м	24 кг

Материалы

Корпус насоса	Серый чугун (EN-GJL-250)
Рабочее колесо	Синтетический материал (PPS - 40% GF)
Вал насоса	Нержавеющая сталь (X30Cr13/X*6Cr13)
Подшипники	Металлографит

Характеристики

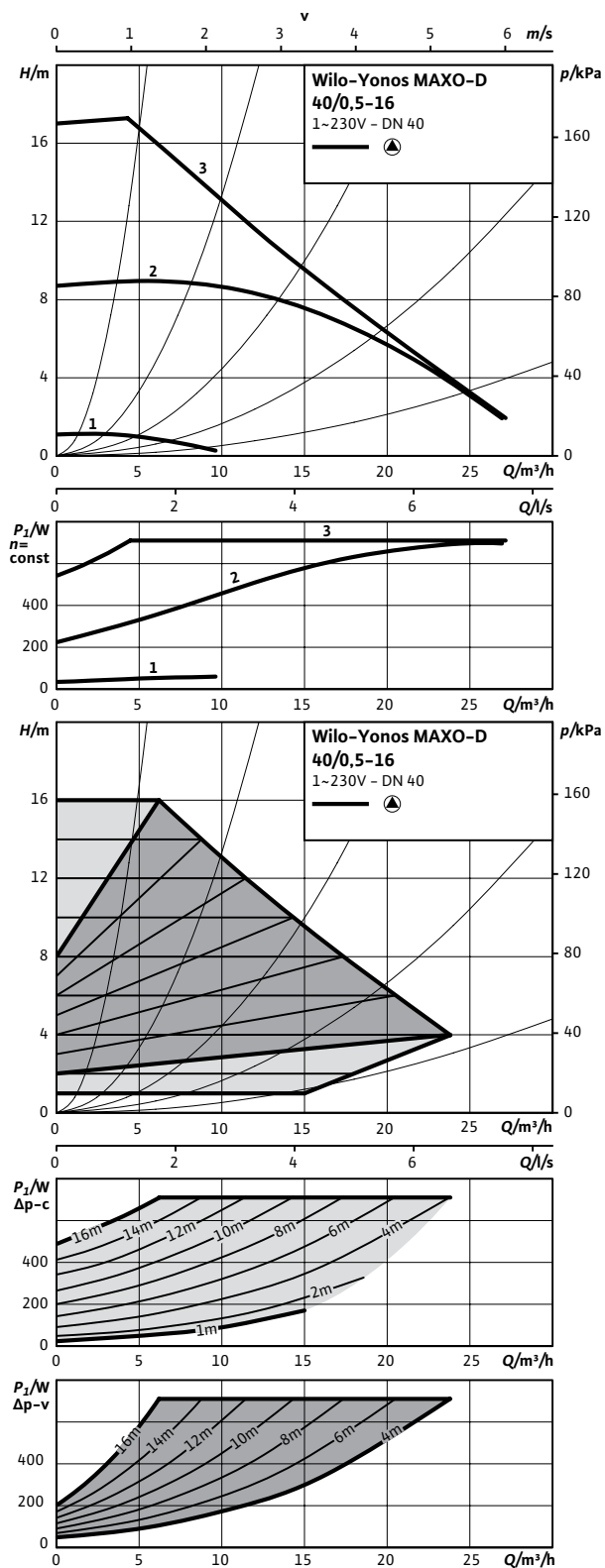

Габаритный чертеж Yonos MAXO-D 40/0,5-16

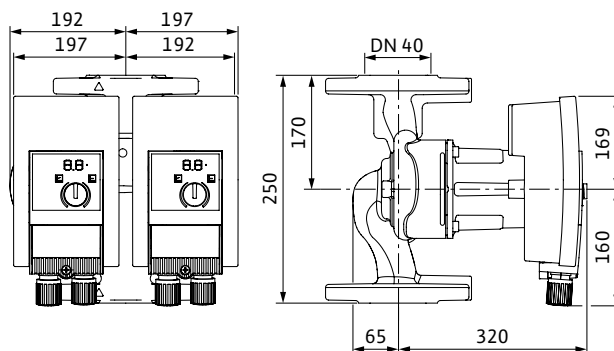

Габаритный чертеж фланца

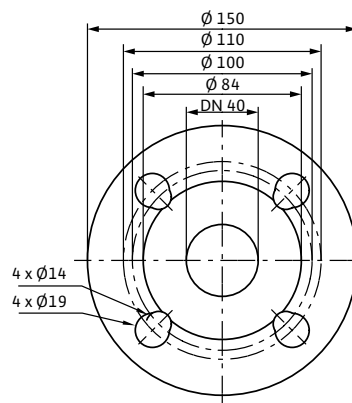

Технические характеристики

Обозначение	Yonos MAXO-D 40/0,5-16
Арт.-№	2120666
Индекс энергоэффективности (EEI)	≤0,27
Номинальный внутренний диаметр фланца	DN 40
Номинальное давление	PN 6/10
Подключение к сети	1-230 В, 50/60 Гц
Частота вращения N	800 - 3500 об/мин
Номинальная мощность мотора P ₂	600 Вт
Потребляемая мощность P ₁	25 - 710 Вт
Потребление тока I	0,25 - 3,15А
Минимальное давление на входе при температурах жидкости 50/95/110°C	7/15/23 м
Вес, прим, м	42,8 кг

Материалы

Корпус насоса	Серый чугун (EN-GJL-250)
Рабочее колесо	Синтетический материал (PPE - 30% GF)
Вал насоса	Нержавеющая сталь (X30CR13/X46CR13)
Подшипники	Металлографит

Характеристики

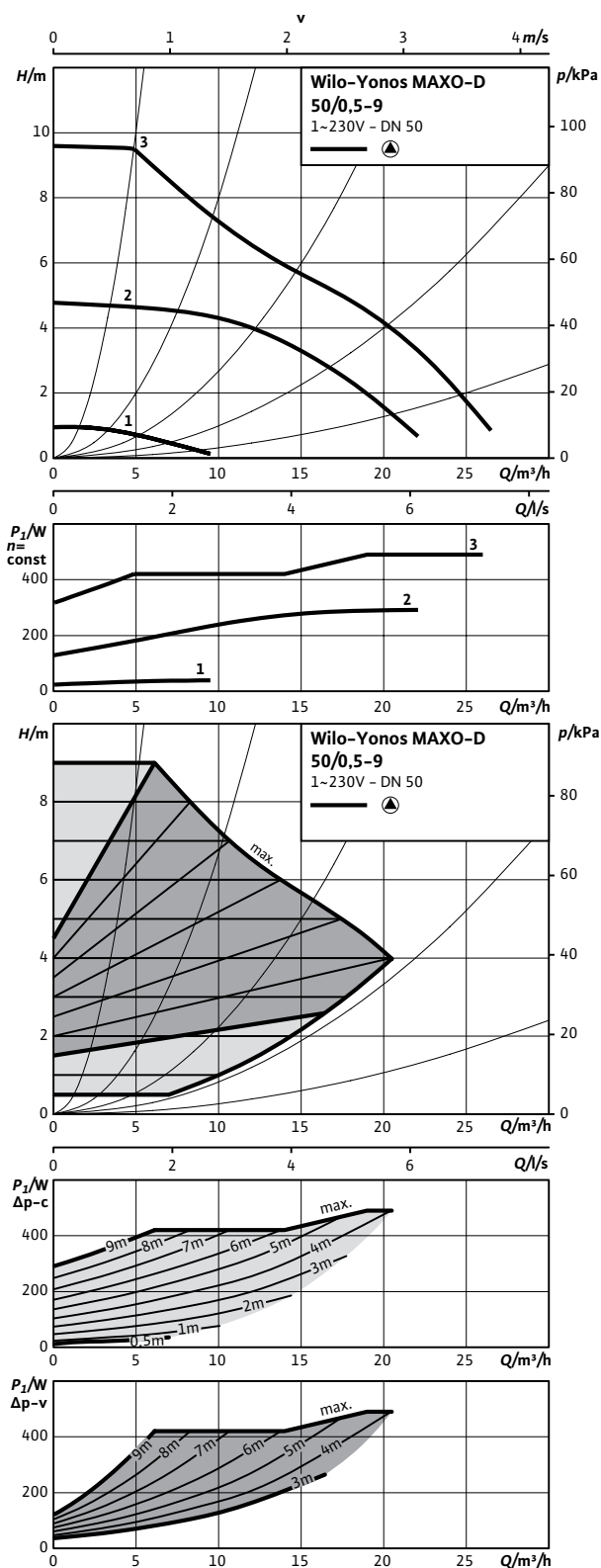

Габаритный чертеж Yonos MAXO-D 50/0,5-9

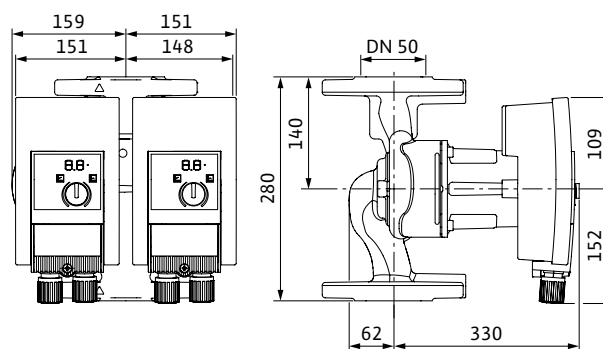

Габаритный чертеж фланца

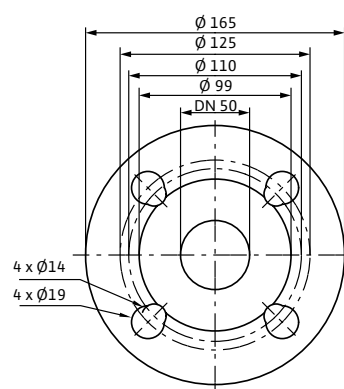

Технические характеристики

Обозначение Yonos MAXO-D 50/0,5-9

Обозначение	Yonos MAXO-D 50/0,5-9
Арт.-№	2120667
Индекс энергоэффективности (EEI)	≤0,27
Номинальный внутренний диаметр фланца	DN 50
Номинальное давление	PN 6/10
Подключение к сети	1-230 В, 50/60 Гц
Частота вращения N	950 - 4000 об/мин
Номинальная мощность мотора P_2	350 Вт
Потребляемая мощность P_1	15 - 430 Вт
Потребление тока I	0,17 - 1,88А
Минимальное давление на входе при температурах жидкости 50/95/110°C	5/12/18 м
Вес, прим, м	26,4 кг

Материалы

Корпус насоса	Серый чугун (EN-GJL-250)
Рабочее колесо	Синтетический материал (PPS - 40% GF)
Вал насоса	Нержавеющая сталь (X30CR13/X46CR13)
Подшипники	Металлографит

Характеристики

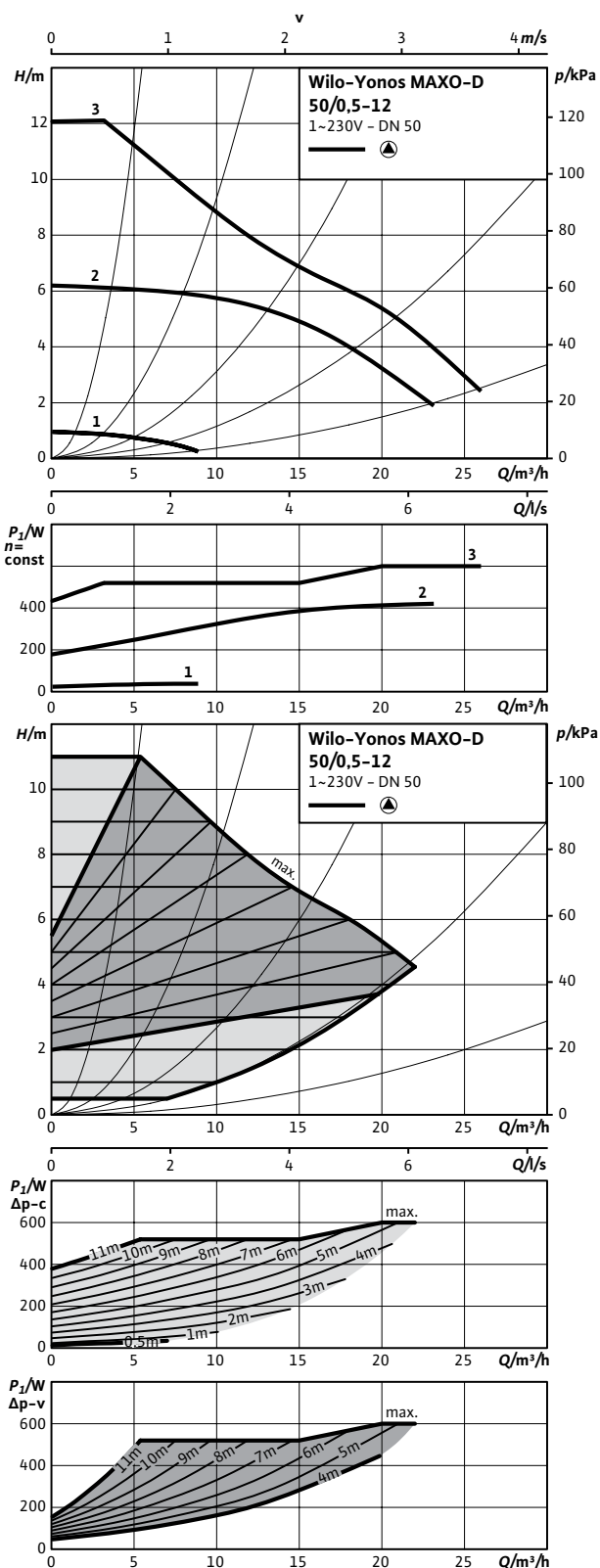

Габаритный чертеж Yonos MAXO-D 50/0,5-12

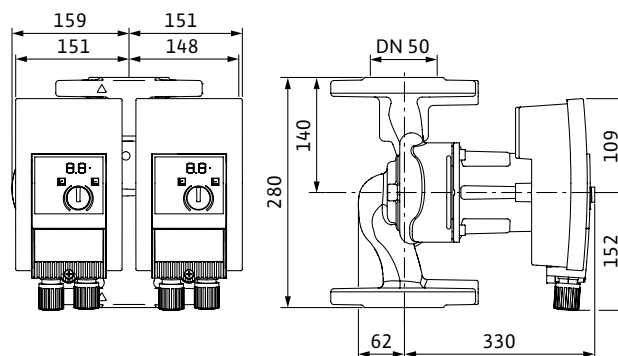

Габаритный чертеж фланца

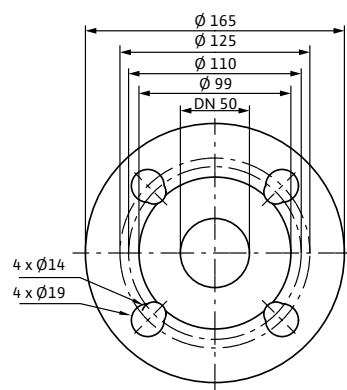

Технические характеристики

Обозначение	Yonos MAXO-D 50/0,5-12
Арт.-№	2120668
Индекс энергоэффективности (EEI)	≤0,27
Номинальный внутренний диаметр фланца	DN 50
Номинальное давление	PN 6/10
Подключение к сети	1-230 В, 50/60 Гц
Частота вращения N	950 - 4400 об/мин
Номинальная мощность мотора P ₂	500 Вт
Потребляемая мощность P ₁	15 - 600 Вт
Потребление тока I	0,17 - 2,65А
Минимальное давление на входе при температурах жидкости 50/95/110°C	5/12/18 м
Вес, прим, м	26 кг
Материалы	
Корпус насоса	Серый чугун (EN-GJL-250)
Рабочее колесо	Синтетический материал (PPS - 40% GF)
Вал насоса	Нержавеющая сталь (X30CR13/X46CR13)
Подшипники	Металлографит

Характеристики

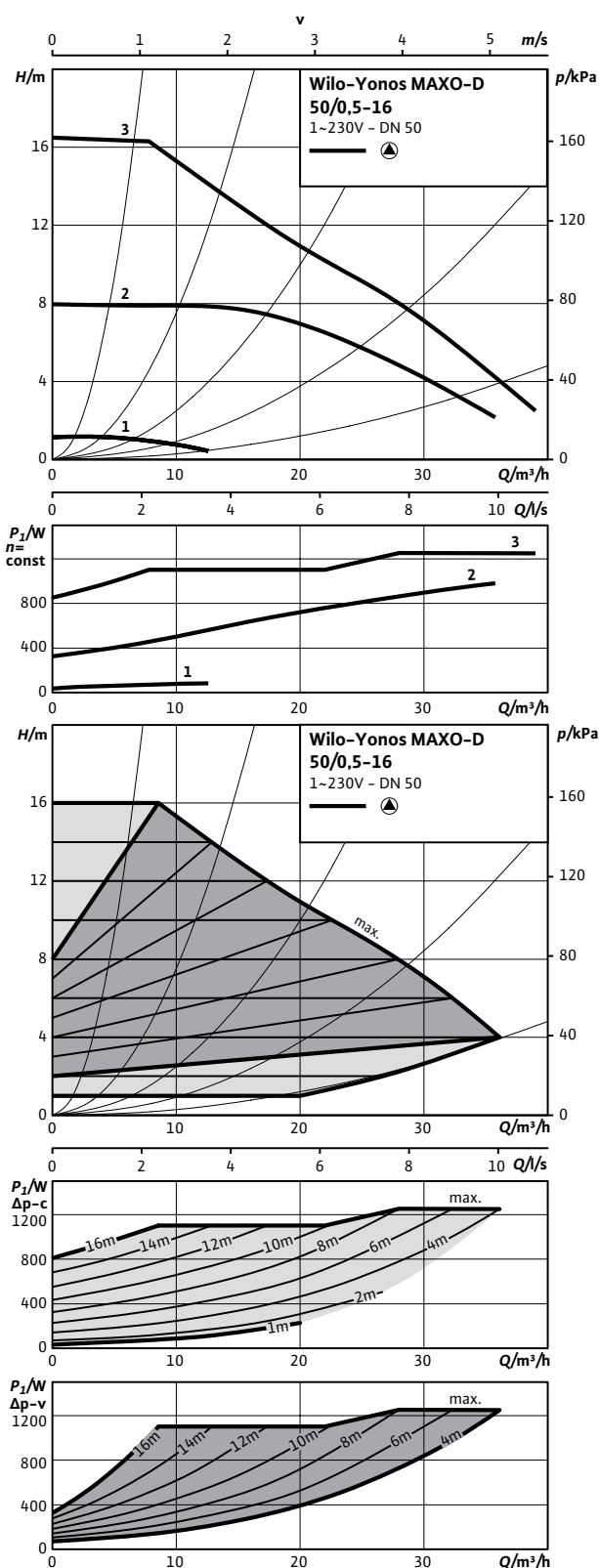

Габаритный чертеж Yonos MAXO-D 50/0,5-16

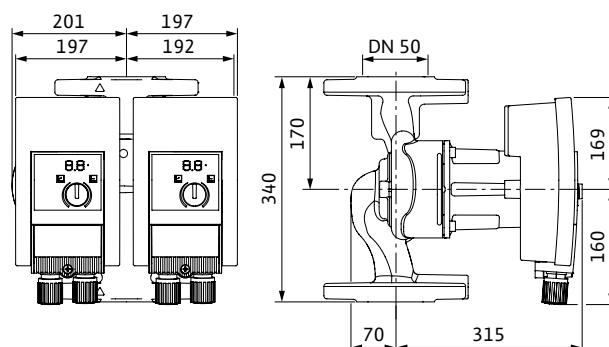

Габаритный чертеж фланца

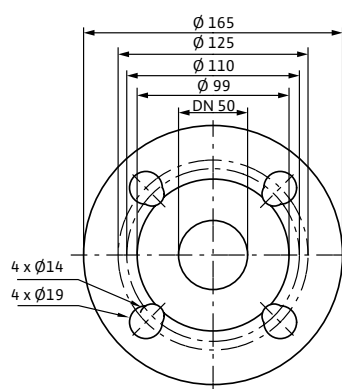

Технические характеристики

Обозначение	Yonos MAXO-D 50/0,5-16
Арт.-№	2120669
Индекс энергоэффективности (EEI)	≤0,27
Номинальный внутренний диаметр фланца	DN 50
Номинальное давление	PN 6/10
Подключение к сети	1-230 В, 50/60 Гц
Частота вращения N	800 - 3300 об/мин
Номинальная мощность мотора P_2	1050 Вт
Потребляемая мощность P_1	40 - 1250 Вт
Потребление тока I	0,30 - 5,50 А
Минимальное давление на входе при температурах жидкости 50/95/110°C	7/15/23 м
Вес, прим, м	47,2 кг
Материалы	
Корпус насоса	Серый чугун (EN-GJL-250)
Рабочее колесо	Синтетический материал (PPE - 30%GF)
Вал насоса	Нержавеющая сталь (X30CR13/X46CR13)
Подшипники	Металлографит

Характеристики

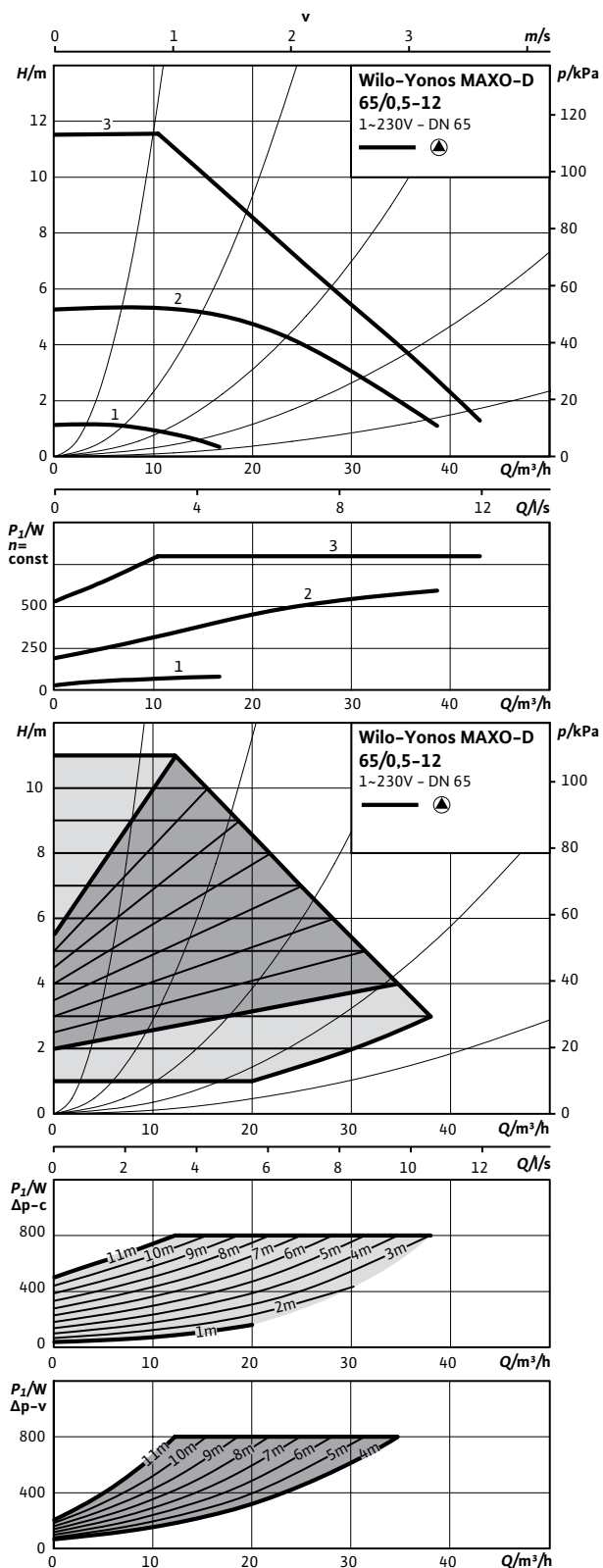

Габаритный чертеж Yonos MAXO-D 65/0,5-12

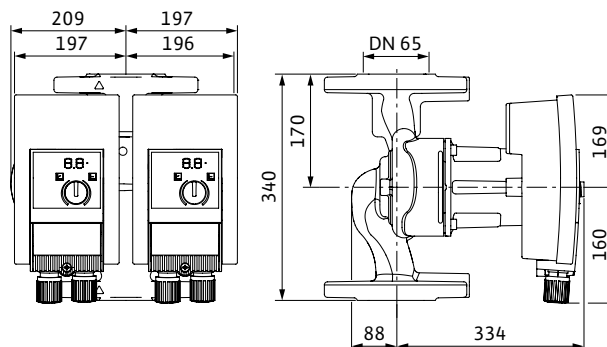

Габаритный чертеж фланца

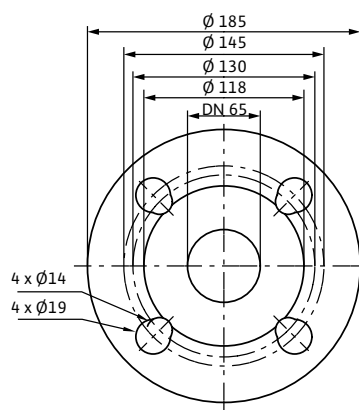

Технические характеристики

Обозначение	Yonos MAXO-D 65/0,5-12
Арт.-№	2120670
Индекс энергоэффективности (EEI)	≤0,27
Номинальный внутренний диаметр фланца	DN 65
Номинальное давление	PN 6/10
Подключение к сети	1-230 В, 50/60 Гц
Частота вращения N	800 - 2800 об/мин
Номинальная мощность мотора P ₂	650 Вт
Потребляемая мощность P ₁	40 - 800 Вт
Потребление тока I	0,30 - 3,50А
Минимальное давление на входе при температурах жидкости 50/95/110°C	7/15/23 м
Вес, прим, м	50,7 кг
Материалы	
Корпус насоса	Серый чугун (EN-GJL-250)
Рабочее колесо	Синтетический материал (полипропилен - 50% GF)
Вал насоса	Нержавеющая сталь (X30CR13/X46CR13)
Подшипники	Металлографит

Характеристики

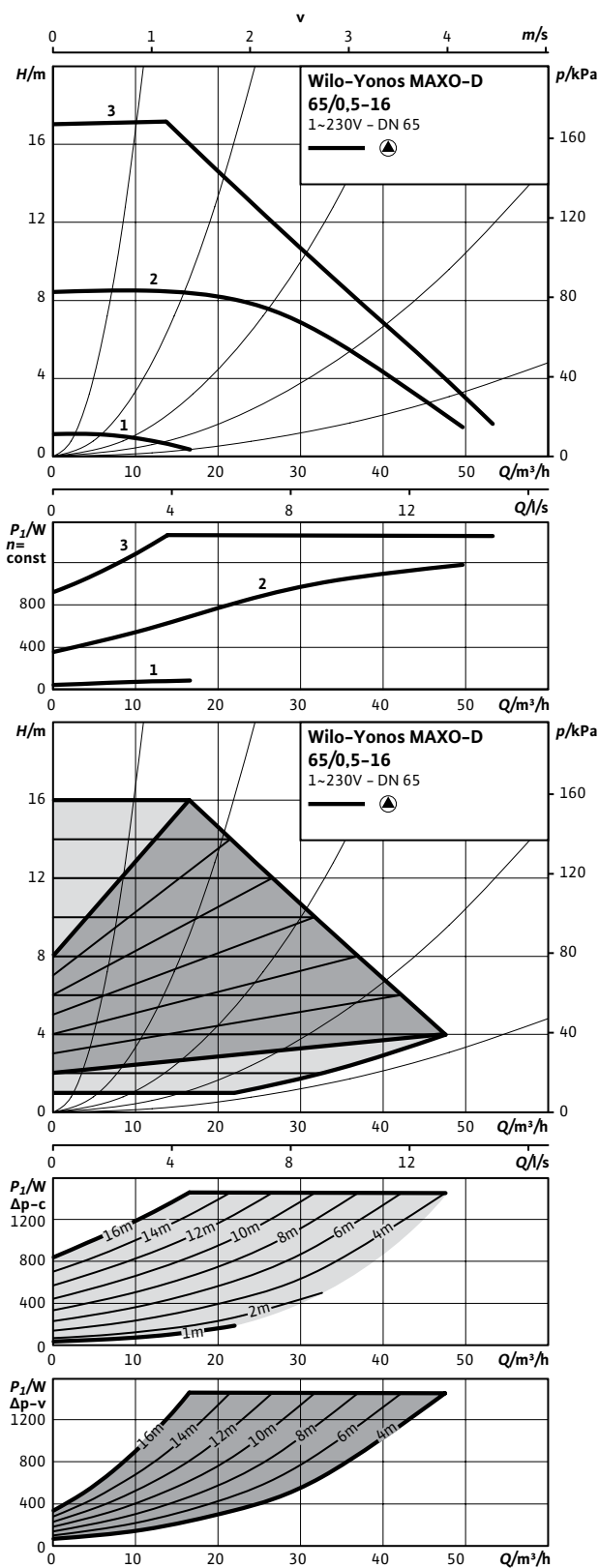

Габаритный чертеж Yonos MAXO-D 65/0,5-16

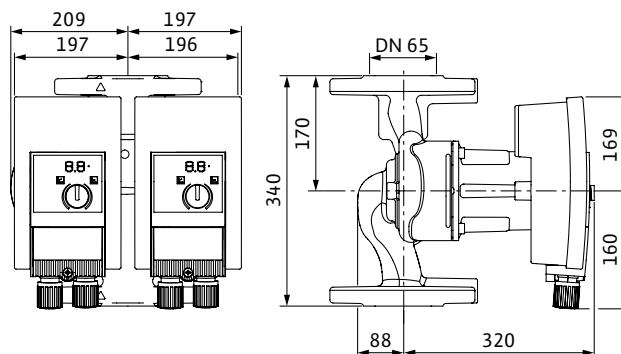

Габаритный чертеж фланца

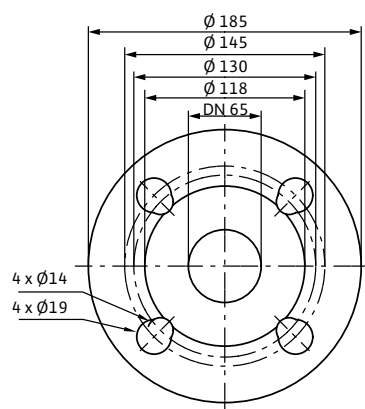

Технические характеристики

Обозначение	Yonos MAXO-D 65/0,5-16
Арт.-№	2120671
Индекс энергоэффективности (EEI)	$\leq 0,27$
Номинальный внутренний диаметр фланца	DN 65
Номинальное давление	PN 6/10
Подключение к сети	1-230 В, 50/60 Гц
Частота вращения N	800 - 3400 об/мин
Номинальная мощность мотора P_2	1200 Вт
Потребляемая мощность P_1	40 - 1450 Вт
Потребление тока I	0,30 - 6,40 А
Минимальное давление на входе при температурах жидкости 50/95/110°C	7/15/23 м
Вес, прим, м	50,2 кг
Материалы	
Корпус насоса	Серый чугун (EN-GJL-250)
Рабочее колесо	Синтетический материал (PPE - 30%GF)
Вал насоса	Нержавеющая сталь (X30CR13/X46CR13)
Подшипники	Металлографит

Характеристики

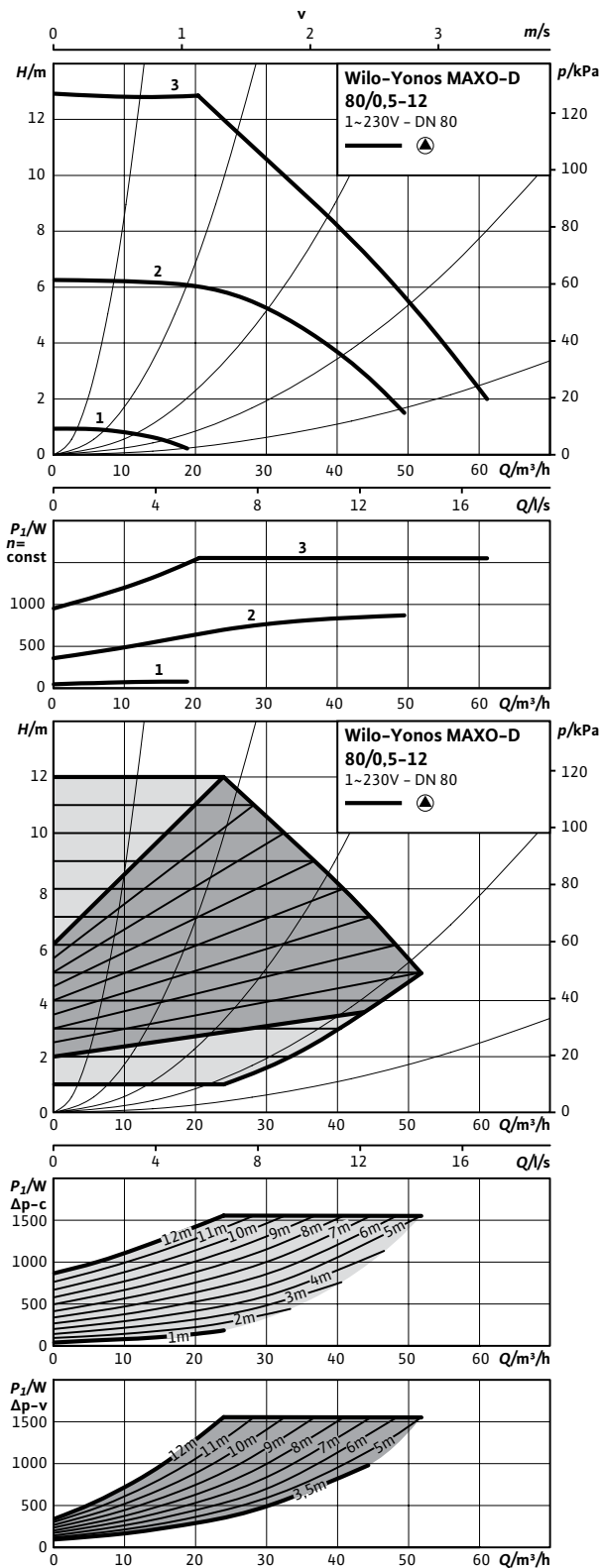

Габаритный чертеж Yonos MAXO-D 80/0,5-12

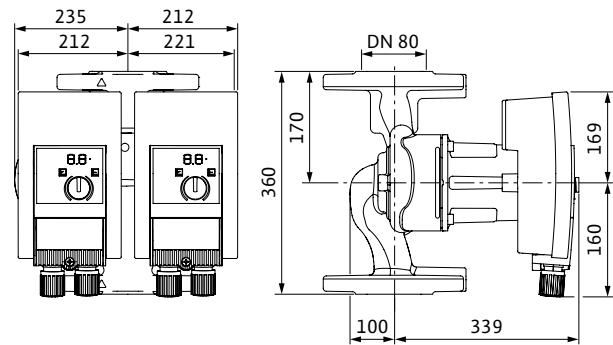

Габаритный чертеж фланца

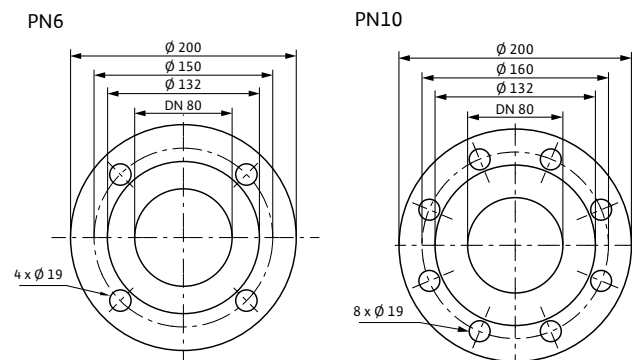

Технические характеристики

Обозначение	Yonos MAXO-D 80/0,5-12	
Арт.-№	2120672	2120673
Индекс энергоэффективности (EEl)	≤0,27	≤0,27
Номинальный внутренний диаметр фланца	DN 80	DN 80
Номинальное давление	PN 6	PN 10
Подключение к сети	1-230 В, 50/60 Гц	1-230 В, 50/60 Гц
Частота вращения <i>N</i>	900 – 3300 об/мин	900 – 3300 об/мин
Номинальная мощность мотора <i>P</i> ₂	1300 Вт	1300 Вт
Потребляемая мощность <i>P</i> ₁	40 – 1550 Вт	40 – 1550 Вт
Потребление тока <i>I</i>	0,30 – 6,80А	0,30 – 6,80А
Минимальное давление на входе при температурах жидкости 50/95/110 °С	7/15/23 м	7/15/23 м
Вес, прим, м	56.6 кг	56.6 кг
Материалы		
Корпус насоса	Серый чугун (EN-GJL-250)	
Рабочее колесо	Синтетический материал (полипропилен - 50% GF)	
Вал насоса	Нержавеющая сталь (X30Cr13/Х46СR13)	
Подшипники	Металлографит	

Характеристики

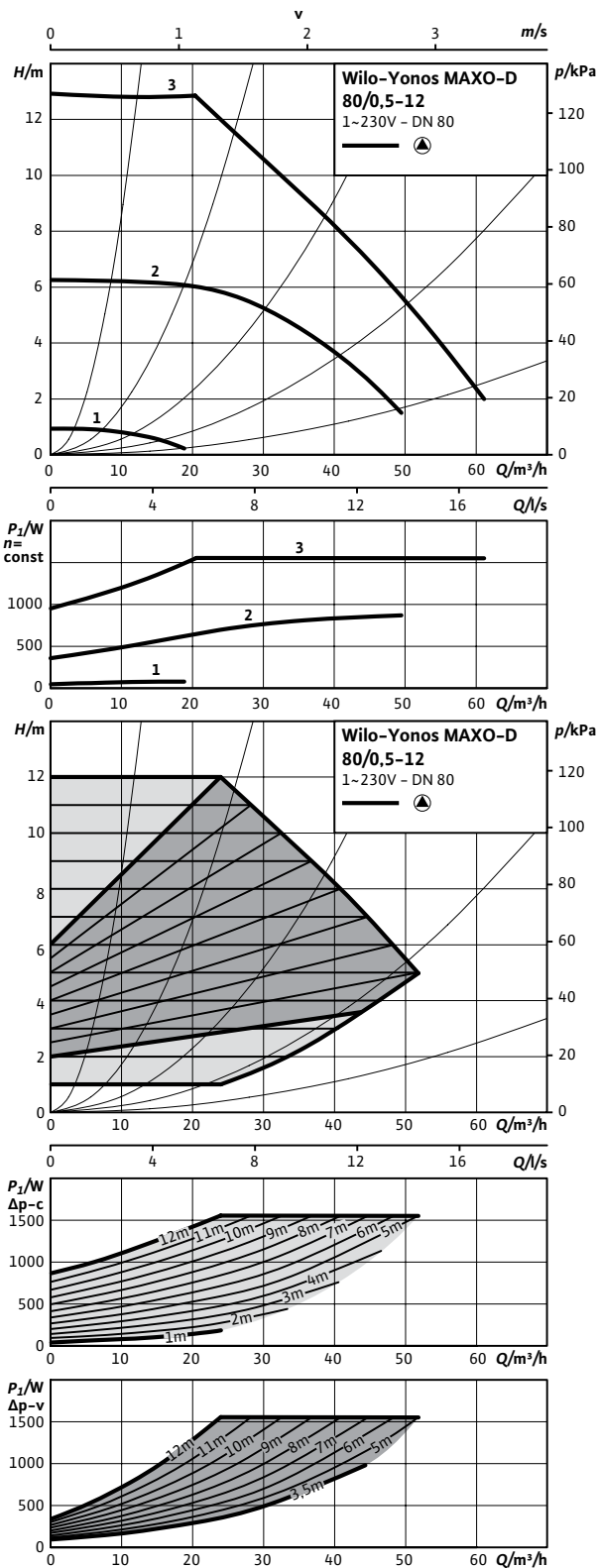

Габаритный чертеж Yonos MAXO-D 80/0,5-12

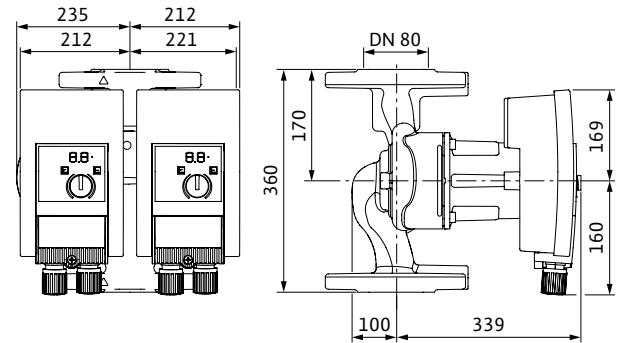

Габаритный чертеж фланца

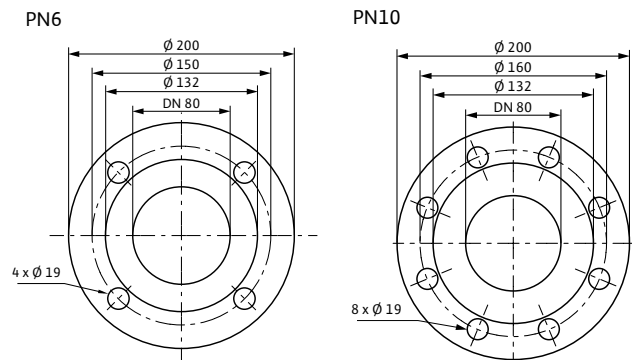

Технические характеристики

Обозначение	Yonos MAXO-D 80/0,5-12	
Арт.-№	2120672	2120673
Индекс энергоэффективности (EEI)	≤0,27	≤0,27
Номинальный внутренний диаметр фланца	DN 80	DN 80
Номинальное давление	PN 6	PN 10
Подключение к сети	1-230 В, 50/60 Гц	1-230 В, 50/60 Гц
Частота вращения N	900 – 3300 об/мин	900 – 3300 об/мин
Номинальная мощность мотора P_2	1300 Вт	1300 Вт
Потребляемая мощность P_1	40 – 1550 Вт	40 – 1550 Вт
Потребление тока I	0,30 – 6,80А	0,30 – 6,80А
Минимальное давление на входе при температурах жидкости 50/95/110°C	7/15/23 м	7/15/23 м
Вес, прим, м	56.6 кг	56.6 кг
Материалы		
Корпус насоса	Серый чугун (EN-GJL-250)	
Рабочее колесо	Синтетический материал (полипропилен – 50% GF)	
Вал насоса	Нержавеющая сталь (X30Cr13/ X46CR13)	
Подшипники	Металлографит	



Wilo-Stratos MAXO



Тип

Умный циркуляционный насос с мокрым ротором, с резьбовым или фланцевым соединением, электронно-коммутируемым двигателем с встроенной электронной регулировкой мощности.

Применение

Любые системы водяного отопления, системы кондиционирования, закрытые контуры охлаждения, промышленные циркуляционные установки.

Обозначение

Пример **Wilo-Stratos MAXO 30/0,5-12**
Stratos MAXO Высокоэффективный насос (с резьбовым или фланцевым соединением), электронно регулируемый
30/ Номинальный диаметр для подсоединения
0,5-12 Номинальный напор [м]

Особенности/преимущества продукции

- Интуитивное управление за счет прикладной функции Setup Guide в сочетании с новым дисплеем и кнопкой управления с технологией зеленой кнопки.
- Наивысшая энергоэффективность за счет комбинации оптимизированных и инновационных энергосберегающих функций (например, No-Flow Stop).
- Оптимальная эффективность системы благодаря новым, инновационным интеллектуальным функциям регулировки, таким как, например, Dynamic Adapt plus, Multi-Flow Adaptation, T-const. и ΔT -const.
- Новейшие коммуникационные интерфейсы (например, Bluetooth) для подключения к мобильным устройствам и прямого объединения насосов в сеть посредством Wilo Net для управления несколькими насосами.
- Максимальное удобство электромонтажа за счет понятной и эргономичной клеммной коробки и оптимизированного Wilo-Connector.

Характеристики

Wilo-Stratos MAXO

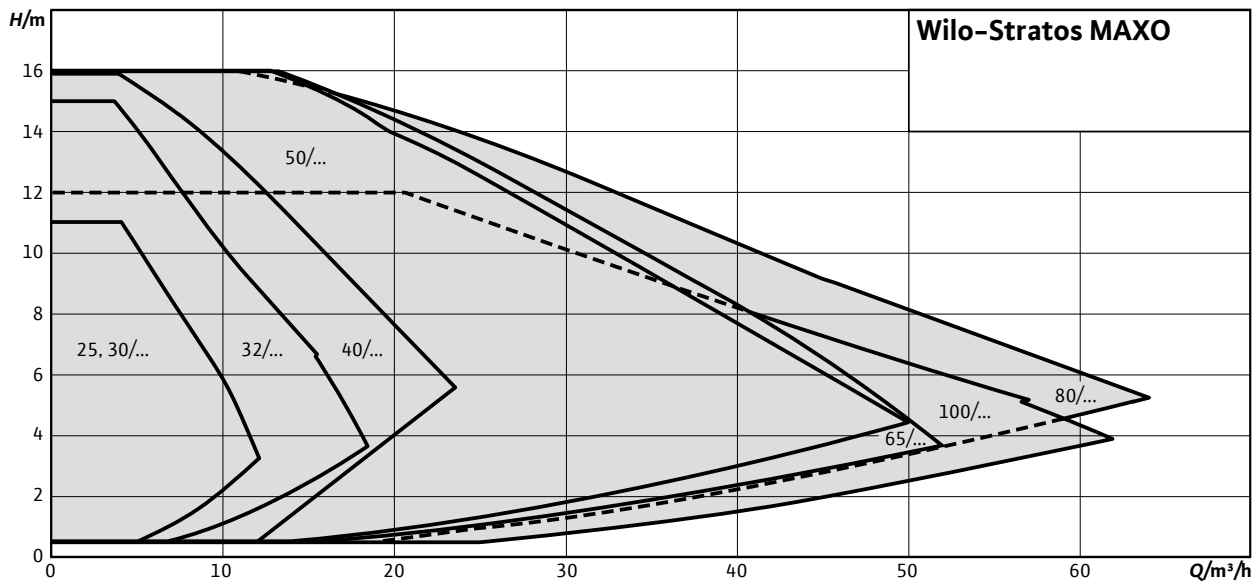

Оснащение/функция

Области применения

Насос позволяет провести точную настройку способа регулирования для специфических условий применения на конкретной установке (напр., батареи, напольное отопление, потолочное охлаждение) при эксплуатации с наивысшей эффективностью.

Отопление

- Батарея
- Напольное отопление
- Потолочное отопление
- Нагреватель воздуха
- Гребенка
- Теплообменника

Охлаждение

- Потолочное охлаждение
- Охлаждение пола
- Кондиционеры воздуха
- Гребенка
- Теплообменника

Сочетание нагрева и охлаждения

- Автоматическое переключение

В зависимости от выбранного применения возможны следующие способы регулирования:

Способы регулирования

- Постоянная частота вращения (режим управления)
- Δp -с для постоянного перепада давления
- Δp -v для переменного перепада давления

- Dynamic Adapt plus для непрерывной (динамической) адаптации производительности к текущим потребностям
- T-const. для постоянного регулирования температуры
- ΔT для регулирования перепада температуры
- Константа Q для постоянного регулирования расхода
- Multi-Flow Adaptation: Определение суммарного расхода через подающий насос для необходимого питания вторичных насосов в распределителях отопительного контура
- Определенный пользователем ПИД-регулятор

Опциональные функции

- Q-Limit_{max.} для ограничения максимального расхода
- Q-Limit_{min.} для ограничения минимального расхода
- No-Flow Stop (отключение при отсутствии потока)
- Автоматическое ночное понижение
- Регулирование точки пессимума (Δp -с с внешним датчиком реального состояния)
- Переменная крутизна характеристики Δp -v

Ручные настройки

- Выбор области применения через Setup Guide
- Настройка соответствующих рабочих параметров
- Номинальная рабочая точка: прямой ввод расчетной рабочей точки при Δp -v
- Индикация статуса
- Настройка и сброс счетчика количества энергии (количество теплоты и охлаждения)
- Функция вентиляции насоса
- Блокировка клавиш для запрещения настроек

- Функция для сброса на заводские установки или сохраненные точки восстановления (наборы параметров)
- Ввод параметров аналоговых входов
- Ввод параметров двоичных входов
- Ввод параметров релейных выходов
- Работа сдвоенного насоса (при двух одинарных насосах, которые должны работать как сдвоенный насос)

Автоматическое управление

- Оптимизированная по потребности регулировка мощности для энергоэффективной эксплуатации в зависимости от режима работы
- Идентификация работы с понижением
- Отключение при обнаружении отсутствия расхода (No-Flow Stop)
- Плавный пуск
- Автоматические процедуры устранения неисправностей (например, функция деблокирования)
- Переключение режимов обогрева/охлаждения
- Полная защита электродвигателя со встроенной электронной системой отключения

Внешние управляющие входы и их функции

- 2 аналоговых входа:
- Типы сигналов: 0–10 В, 2–10 В, 0–20 мА, 4–20 мА, RT1000
- Применение: Дистанционное регулирование заданного значения для каждого способа регулирования (за исключением Multi-Flow Adaptation), входы датчиков для температуры, перепада давления или произвольный датчик в заданном пользователем ПИД-режиме
- 2 цифровых входа:
- Для беспотенциальных управляющих выходов или переключателей
- Параметрируемые функции:
 - Ext. OFF
 - Ext. MIN
 - Ext. MAX
 - РУЧНОЙ (система управления зданием-ВЫКЛ)
 - Блокировка клавиш
 - Переключение режимов обогрева/охлаждения

Wilо Net для управления сдвоенными насосами (два одинарных насоса), связи нескольких насосов между собой и дистанционного регулирования насосов через шлюз

Сигнализация и индикация

- Статус дисплея — индикация режима работы:
 - Заданное значение
 - текущего значения напора
 - Фактический расход
 - потребляемая мощность

- Потребление электроэнергии
- Температуры
- Индикация статуса светодиодом: Безошибочная эксплуатация (зеленый светодиод), коммуникация насоса (синий светодиод)
- Состояние дисплея — индикация ошибки (цвет дисплея красный):
 - Коды ошибок и их описание полным текстом
 - Коррективные меры
- Состояние дисплея — индикация предупреждения (цвет дисплея желтый):
 - Коды предупреждений и описание предупреждения полным текстом
 - Коррективные меры
- Состояние дисплея — индикация процесса (цвет дисплея синий):
 - Воздухоотвод насоса
 - Процесс обновления
- Состояние дисплея — связь с СУЗ (цвет дисплея синий):
 - Сводка активных параметров СУЗ (скорость передачи сигнала, адрес...)
- Обобщенная сигнализация неисправности SSM (беспотенциальный переключающий контакт)
- Обобщенная сигнализация рабочего состояния (SBM) (беспотенциальный нормально разомкнутый контакт)

Обмен данными

- Интерфейс Bluetooth для беспроводного обмена данными, а также дистанционного управления насосом через смартфон или планшет.
- Последовательный цифровой интерфейс Modbus RTU для подсоединения к автоматизированной системе управления зданием посредством системы шин RS485 (возможно с модулем Wilo CIF Modbus RTU).
- Последовательный цифровой интерфейс BACnet MS/TP для подсоединения к автоматизированной системе управления зданием посредством системы шин RS485 (возможно использование модуля Wilo-CIF BACnet MS/TP).
- Последовательный цифровой интерфейс LON для подсоединения к автоматизированной системе управления зданием через шину LONWorks (возможно с модулем Wilo CIF LON).
- Последовательный цифровой интерфейс PLR для подсоединения к автоматизированной системе управления зданиями через характерные для фирмы модули связи (возможно с модулем Wilo CIF PLR).

Управление сдвоенными насосами (сдвоенный насос или два одинарных насоса)

- Основной/резервный режим работы (автоматическое переключение при неисправности / смена работы насосов по времени)
- Режим совместной работы двух насосов (включение и выключение при пиковой нагрузке с оптимизацией по КПД)

Оснащение

- Для насосов с фланцевым соединением: исполнения фланца
 - Стандартное исполнение для насосов DN 32 – DN 65: Комбинированный фланец PN 6/10 (фланец PN 16 согласно EN 1092-2) для ответных фланцев PN 6 и PN 16
 - Стандартное исполнение для насосов DN 80/ DN 100: Фланец PN 6 (разработан PN 16 согласно EN 1092-2) для ответного фланца PN 6
 - Специальное исполнение для насосов DN 32 – DN 100: Фланец PN 16 (согласно EN 1092-2) для ответного фланца PN 16
- Множество интегрированных интерфейсов коммуникации и опционально используемый разъем модулей CIF
- 5 кабельных вводов для подсоединения интерфейсов коммуникации
- Интерфейс Bluetooth
- Графический экран с высоким разрешением с зеленой кнопкой и 2 кнопками
- Удобная клеммная коробка
- Встроенный температурный датчик
- Серийная теплоизоляция для насосов, используемых в системах отопления
- Быстрое электроподключение с помощью оптимизированного штекера Wilo-Connector для источника питания

Комплект поставки

- Насос
- Оптимизированный Wilo-Connector
- 2 кабельных ввода M16 x 1,5

- Подкладные шайбы фланцевых болтов (при номинальных диаметрах для подсоединения DN 32 – DN 65)
- Уплотнения при резьбовом подсоединении
- Теплоизоляция
- Инструкция по монтажу и эксплуатации

Опции

- Специальное исполнение для рабочего давления PN 16

Принадлежности

- Резьбовые соединения для резьбового подсоединения
- Ответные фланцы (DN 32 до DN 100)
- Компенсаторы
- Теплоизоляция ClimaForm
- PT 1000 (B) трубный датчик (для горячего водоснабжения)
- PT 1000 (AA) датчик для установки в погружной гильзе
- Модули CIF: Modbus RTU, BACnet MS/TP, LON, PLR

Уведомление

С сертификатом TÜV SÜD можно ознакомиться по ссылке: www.wilo.com/legal

Технические характеристики

- Допустимый диапазон температур перекачиваемой жидкости от $-10\text{ }^{\circ}\text{C}$ до $+110\text{ }^{\circ}\text{C}$
- Подключение к сети 1~230 В, 50/60 Гц
- Класс защиты IPX4D
- Резьбовое или фланцевое соединение (в зависимости от типа) Rp 1 до DN 100
- Макс. рабочее давление при стандартном исполнении: 6/10 бар или 6 бар (специальное исполнение: 10 бар или 16 бар)
- Класс нагревостойкости изоляции: F
- Создаваемые помехи согласно: EN 61800-3:2004+A1:2012 / жилая зона (C1)
- Помехозащищенность согласно: EN 61800-3:2004+A1:2012 / промышленная зона (C2)

Схема подключения



Схема подключения



Характеристика насоса

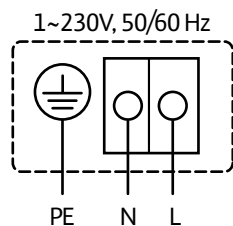
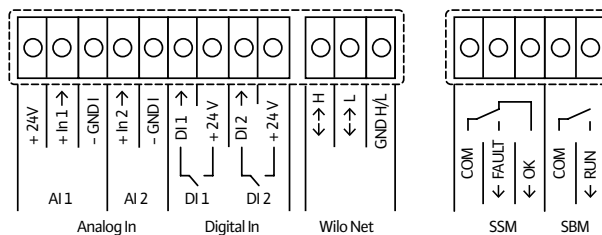
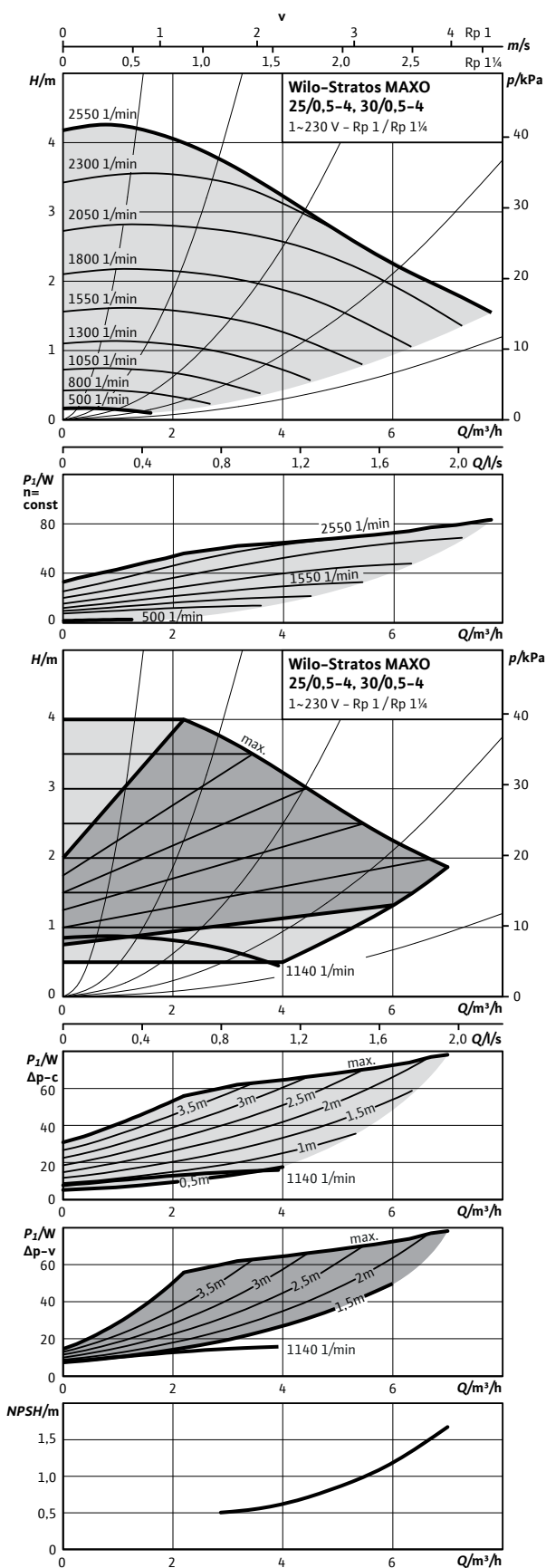

Характеристика насоса

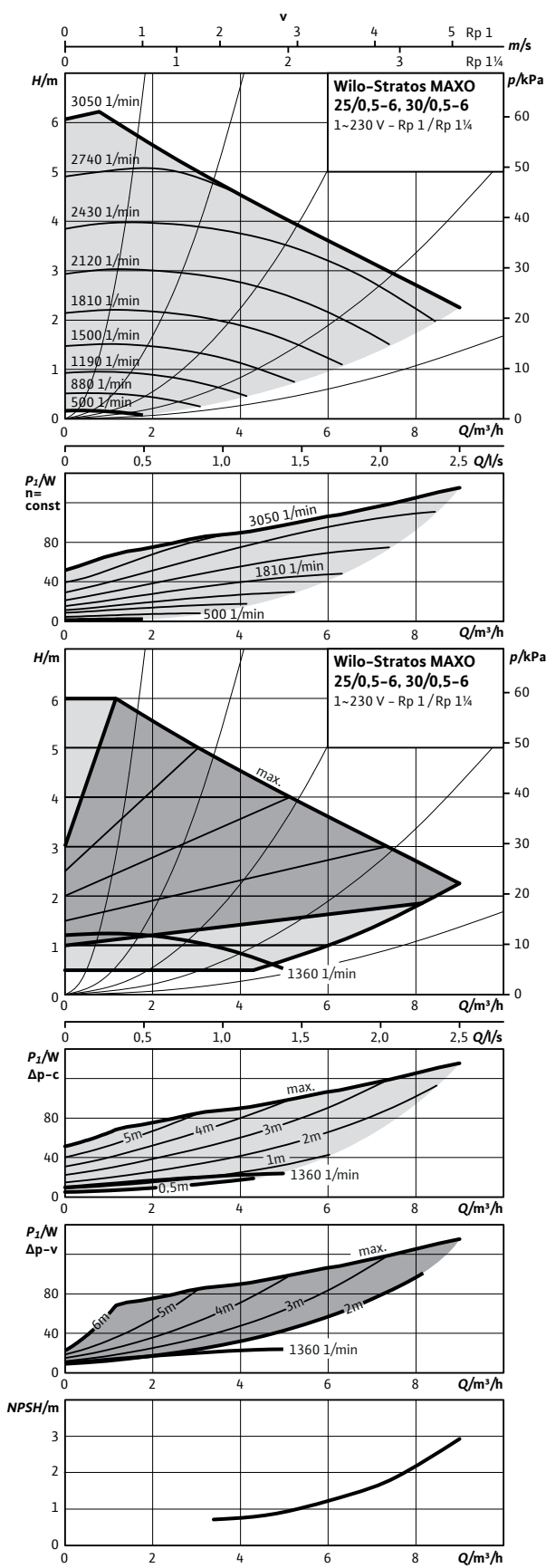

Отопление, кондиционирование,
охлаждение

Габаритный чертеж Stratos MAXO 25/0,5-4 PN 10

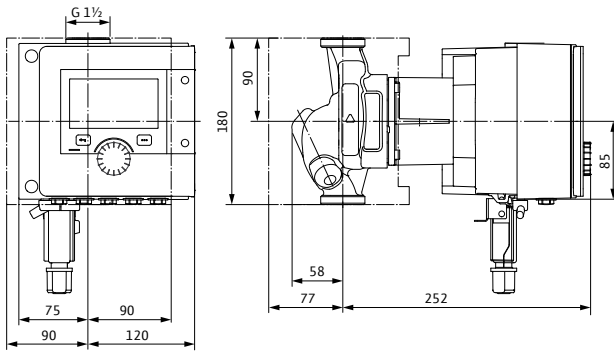

Габаритный чертеж Stratos MAXO 25/0,5-6 PN 10

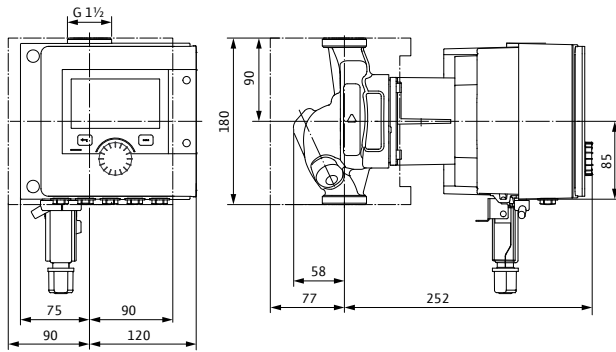

Габаритный чертеж Stratos MAXO 30/0,5-4 PN 10

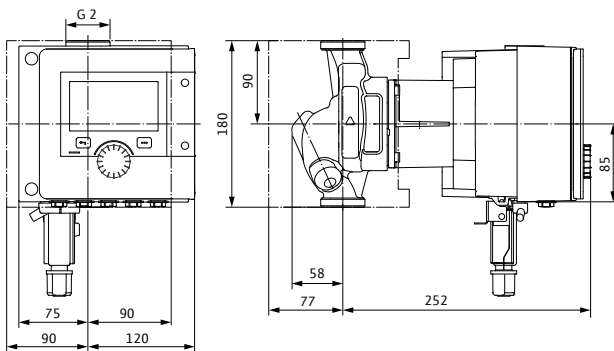

Габаритный чертеж Stratos MAXO 30/0,5-6 PN 10

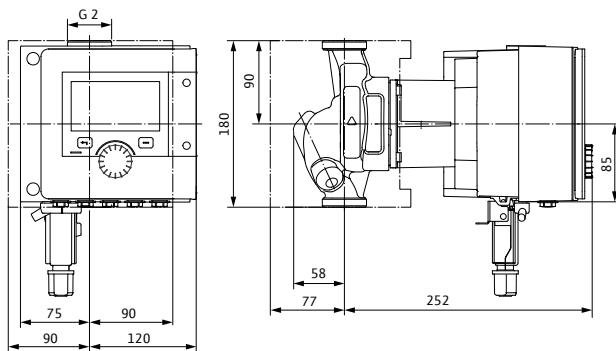

Технические характеристики

Stratos MAXO	25/0,5-4	25/0,5-6	30/0,5-4	30/0,5-6
Арт.-№	2164567	2164568	2164572	2164573
Индекс энергоэффективности (EEI)	0,18	0,18	0,18	0,18
Резьбовое присоединение	G 1 1/2	G 1 1/2	G 2	G 2
Максимальное рабочее давление	10 бар	10 бар	10 бар	10 бар
Подключение к сети	1~230 V, 50/60 Hz	1~230 V, 50/60 Hz	1~230 V, 50/60 Hz	1~230 V, 50/60 Hz
Номинальная мощность P_2	69,0 Вт	109,0 Вт	69,0 Вт	109,0 Вт
Потребляемая мощность $P_{1\max}$	80,0 Вт	130,0 Вт	80,0 Вт	130,0 Вт
Потребляемая мощность $P_{1\min}$	7,0 Вт	7,0 Вт	7,0 Вт	7,0 Вт
Потребление тока I_{\max}	0,73 А	1,06 А	0,73 А	1,06 А
Потребление тока I_{\min}	0,11 А	0,11 А	0,11 А	0,11 А
Частота вращения макс.	2550 об/мин	3050 об/мин	2550 об/мин	3050 об/мин
Частота вращения мин.	500 об/мин	500 об/мин	500 об/мин	500 об/мин
Минимальное давление на входе при температуре жидкости 50°C	3,0 м	3,0 м	3,0 м	3,0 м
Минимальное давление на входе при температуре жидкости 95°C	10,0 м	10,0 м	10,0 м	10,0 м
Минимальное давление на входе при температуре жидкости 110°C	16,0 м	16,0 м	16,0 м	16,0 м
Масса брутто прикл.	8,3 кг	8,3 кг	8,3 кг	8,3 кг

Материалы

Корпус насоса	5.1300, EN-GJL-200	5.1300, EN-GJL-200	5.1300, EN-GJL-200	5.1300, EN-GJL-200
Рабочее колесо	PPS-GF40	PPS-GF40	PPS-GF40	PPS-GF40
Вал	1.4122, X39CrMo17-1	1.4122, X39CrMo17-1	1.4122, X39CrMo17-1	1.4122, X39CrMo17-1
Материал подшипника	Металлографит	Металлографит	Металлографит	Металлографит

Характеристика насоса

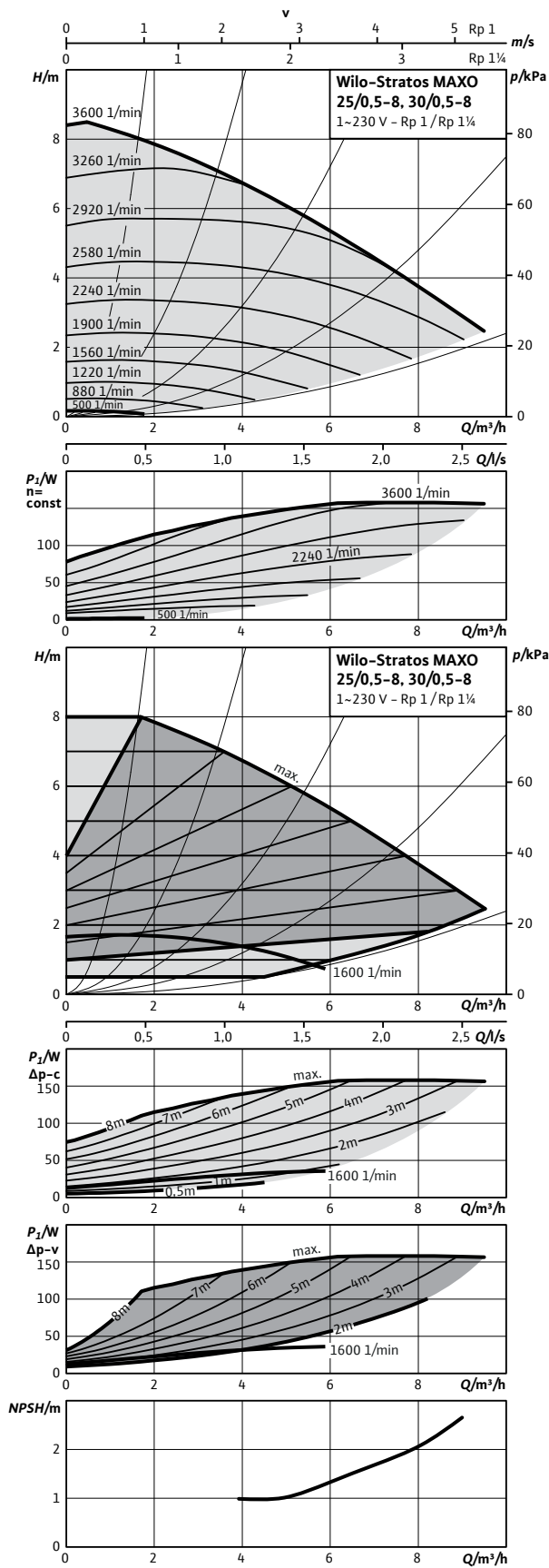

Характеристика насоса

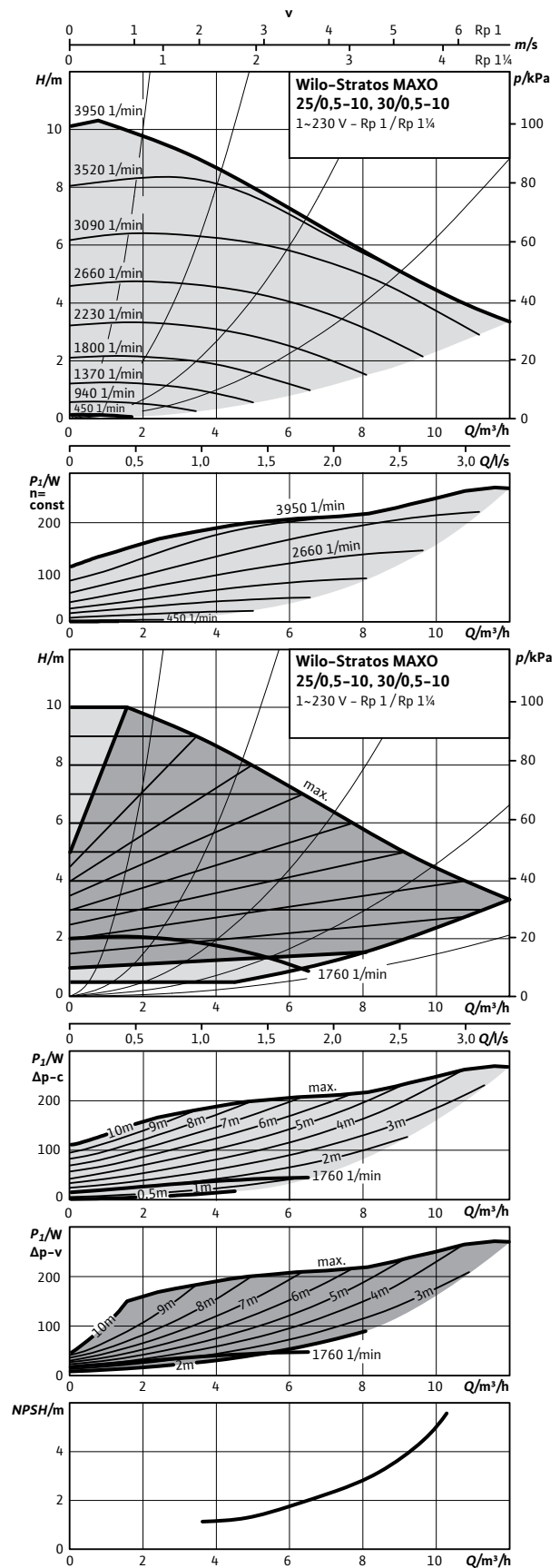

Габаритный чертеж

Stratos MAXO 25/0,5-8 PN 10

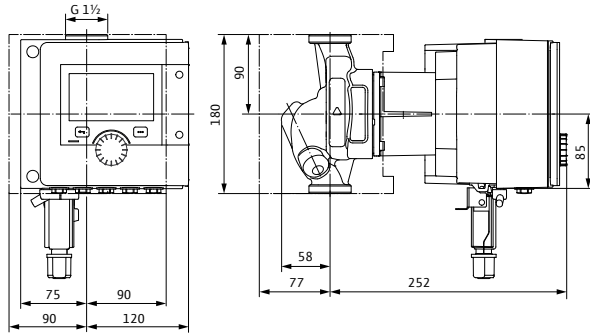

Габаритный чертеж

Stratos MAXO 25/0,5-10 PN 10

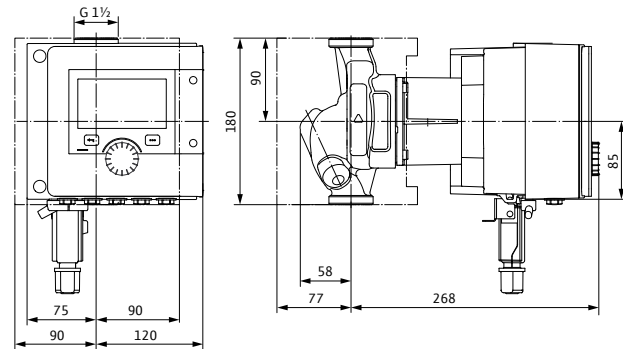

Габаритный чертеж

Stratos MAXO 30/0,5-8 PN 10

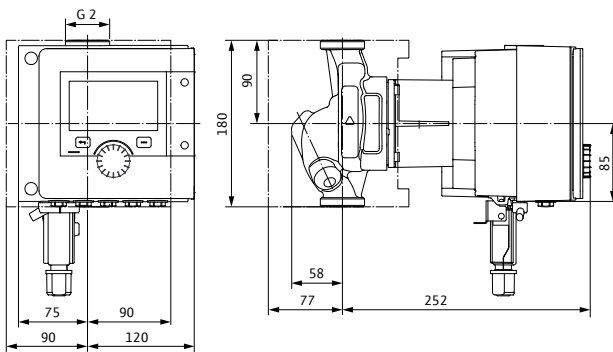

Габаритный чертеж

Stratos MAXO 30/0,5-10 PN 10

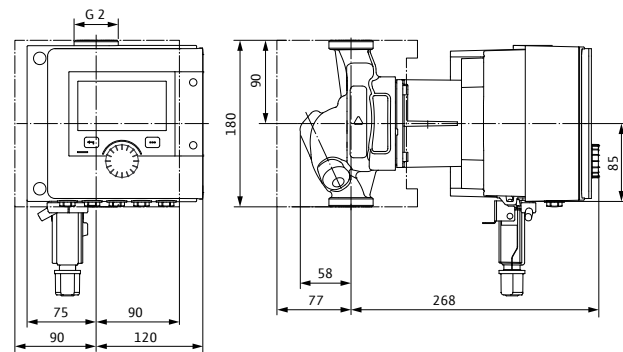

Технические характеристики

Stratos MAXO	25/0,5-8	25/0,5-10	30/0,5-8	30/0,5-10
Арт.-№	2164569	2164570	2164574	2164575
Индекс энергоэффективности (EEI)	0,19	0,19	0,19	0,19
Резьбовое присоединение	G 1 1/2	G 1 1/2	G 2	G 2
Максимальное рабочее давление	10 бар	10 бар	10 бар	10 бар
Подключение к сети	1~230 V, 50/60 Hz	1~230 V, 50/60 Hz	1~230 V, 50/60 Hz	1~230 V, 50/60 Hz
Номинальная мощность P ₂	133,0 Вт	268,0 Вт	133,0 Вт	268,0 Вт
Потребляемая мощность P _{1 max}	160,0 Вт	305,0 Вт	160,0 Вт	305,0 Вт
Потребляемая мощность P _{1 min}	7,0 Вт	7,0 Вт	7,0 Вт	7,0 Вт
Потребление тока I _{max}	1,27 А	1,33 А	1,27 А	1,33 А
Потребление тока I _{min}	0,11 А	0,11 А	0,11 А	0,11 А
Частота вращения макс.	3600 об/мин	3950 об/мин	3600 об/мин	3950 об/мин
Частота вращения мин.	500 об/мин	450 об/мин	500 об/мин	450 об/мин
Минимальное давление на входе при температуре жидкости 50°C	3,0 м	3,0 м	3,0 м	3,0 м
Минимальное давление на входе при температуре жидкости 95°C	10,0 м	10,0 м	10,0 м	10,0 м
Минимальное давление на входе при температуре жидкости 110°C	16,0 м	16,0 м	16,0 м	16,0 м
Масса брутто прикл.	8,3 кг	8,6 кг	8,3 кг	8,6 кг

Материалы

Корпус насоса	5.1300, EN-GJL-200	5.1300, EN-GJL-200	5.1300, EN-GJL-200	5.1300, EN-GJL-200
Рабочее колесо	PPS-GF40	PPS-GF40	PPS-GF40	PPS-GF40
Вал	1.4122, X39CrMo17-1	1.4122 (DLC покрытие)	1.4122, X39CrMo17-1	1.4122 (DLC покрытие)
Материал подшипника	Металлографит	СМеталлографит	Металлографит	Металлографит

Характеристика насоса

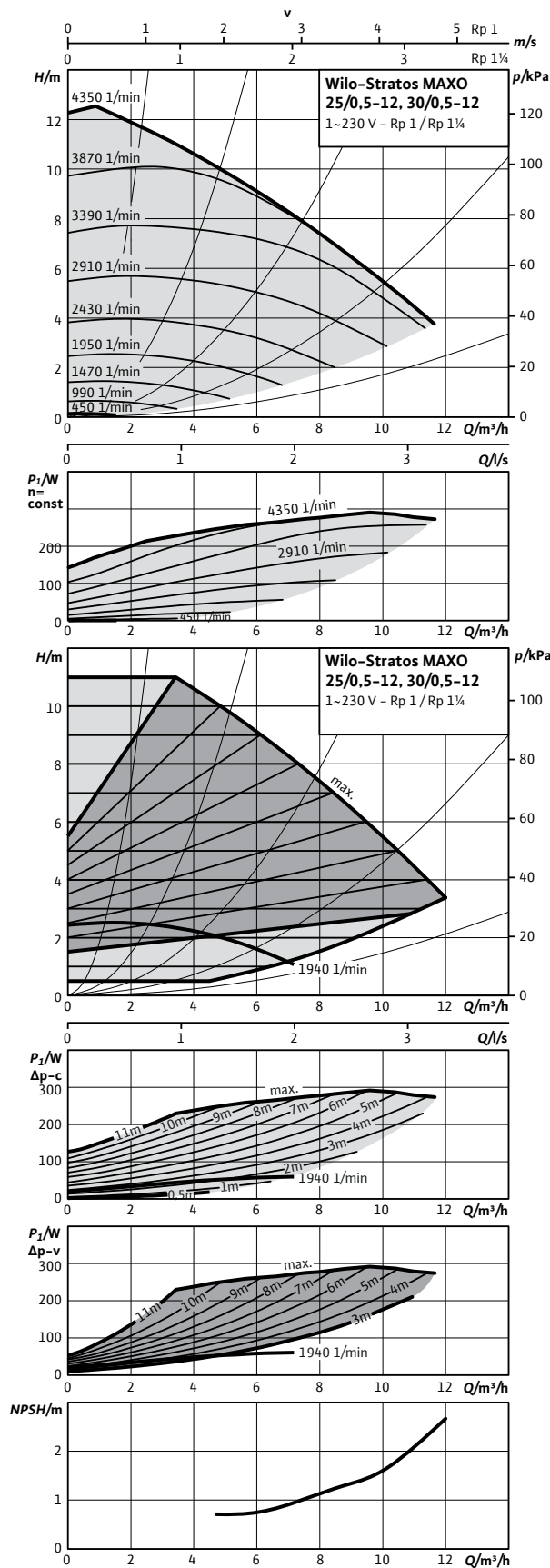

Характеристика насоса

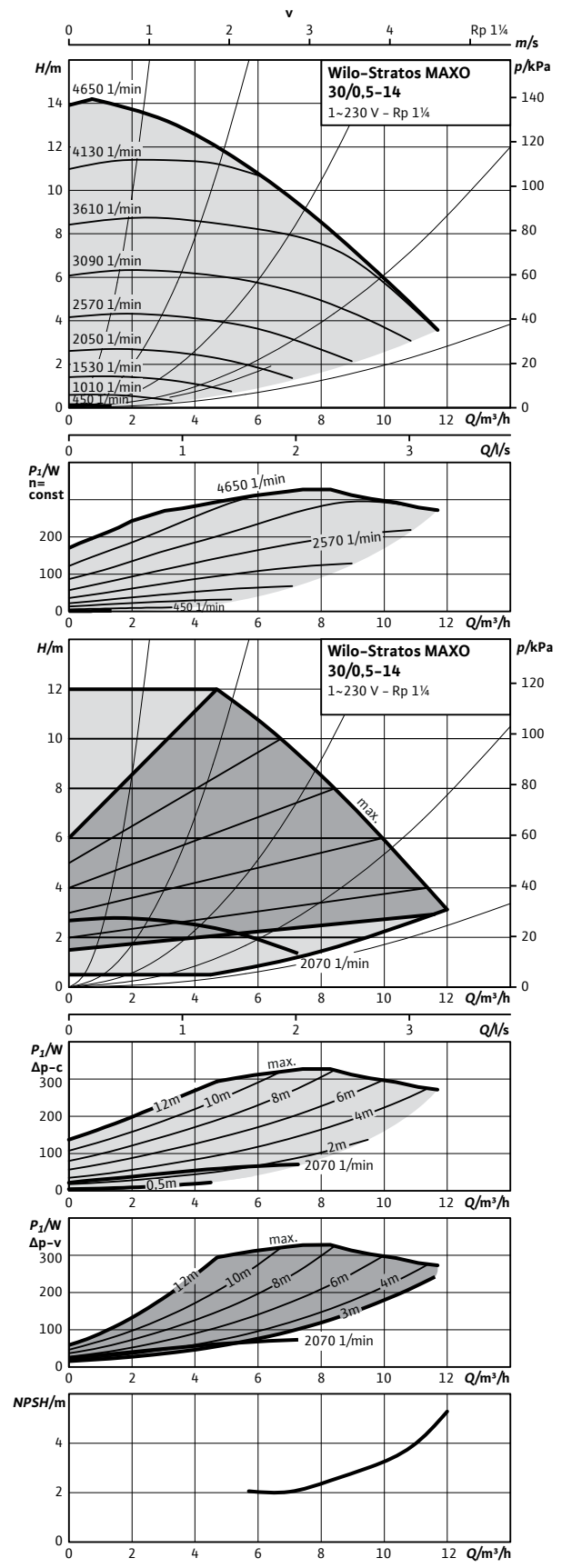

Отопление, кондиционирование, охлаждение

Габаритный чертеж

Stratos MAXO 25/0,5-12 PN 10

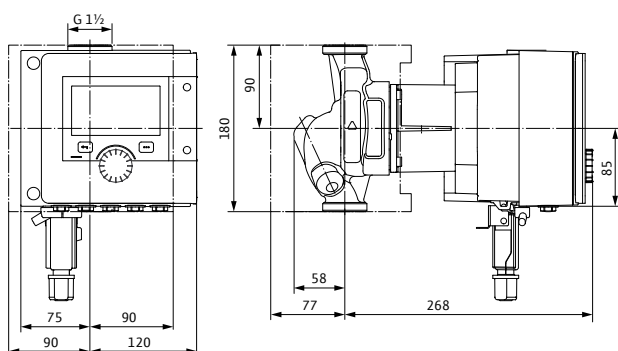

Габаритный чертеж

Stratos MAXO 30/0,5-12 PN 10

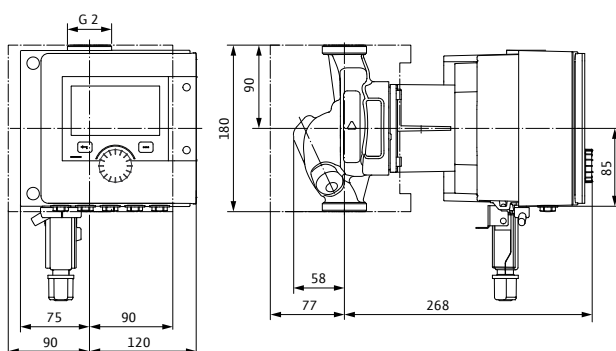

Габаритный чертеж

Stratos MAXO 30/0,5-14 PN 10

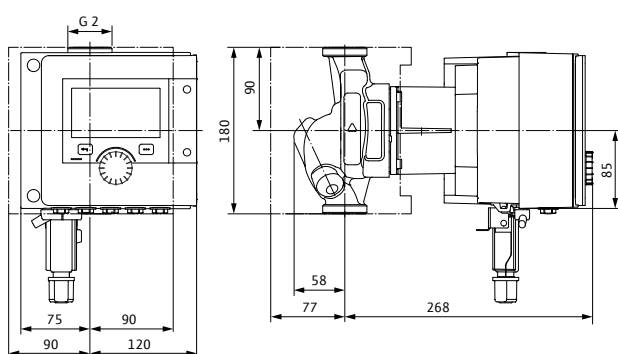

Технические характеристики

Stratos MAXO	25/0,5-12	30/0,5-12	30/0,5-14
Арт.-№	2164571	2164576	2164577
Индекс энергоэффективности (EEI)	0,19	0,19	0,19
Резьбовое присоединение	G 1 1/2	G 2	G 2
Максимальное рабочее давление	10 бар	10 бар	10 бар
Подключение к сети	1~230 V, 50/60 Hz	1~230 V, 50/60 Hz	1~230 V, 50/60 Hz
Номинальная мощность P_2	283,0 Вт	283,0 Вт	308,0 Вт
Потребляемая мощность $P_{1\max}$	316,0 Вт	316,0 Вт	344,0 Вт
Потребляемая мощность $P_{1\min}$	7,0 Вт	7,0 Вт	7,0 Вт
Потребление тока I_{\max}	1,40 А	1,40 А	1,50 А
Потребление тока I_{\min}	0,11 А	0,11 А	0,11 А
Частота вращения макс.	4350 об/мин	4350 об/мин	4650 об/мин
Частота вращения мин.	450 об/мин	450 об/мин	450 об/мин
Минимальное давление на входе при температуре жидкости 50°C	3,0 м	3,0 м	3,0 м
Минимальное давление на входе при температуре жидкости 95°C	10,0 м	10,0 м	10,0 м
Минимальное давление на входе при температуре жидкости 110°C	16,0 м	16,0 м	16,0 м
Масса брутто прибр.	8,6 кг	8,6 кг	8,6 кг

Материалы

Корпус насоса	5.1300, EN-GJL-200	5.1300, EN-GJL-200	5.1300, EN-GJL-200
Рабочее колесо	PPS-GF40	PPS-GF40	PPS-GF40
Вал	1.4122 (DLC покрытие)	1.4122 (DLC покрытие)	1.4122 (DLC покрытие)
Материал подшипника	Графит, пропитанный сурьмой	Графит, пропитанный сурьмой	Графит, пропитанный сурьмой

Характеристика насоса

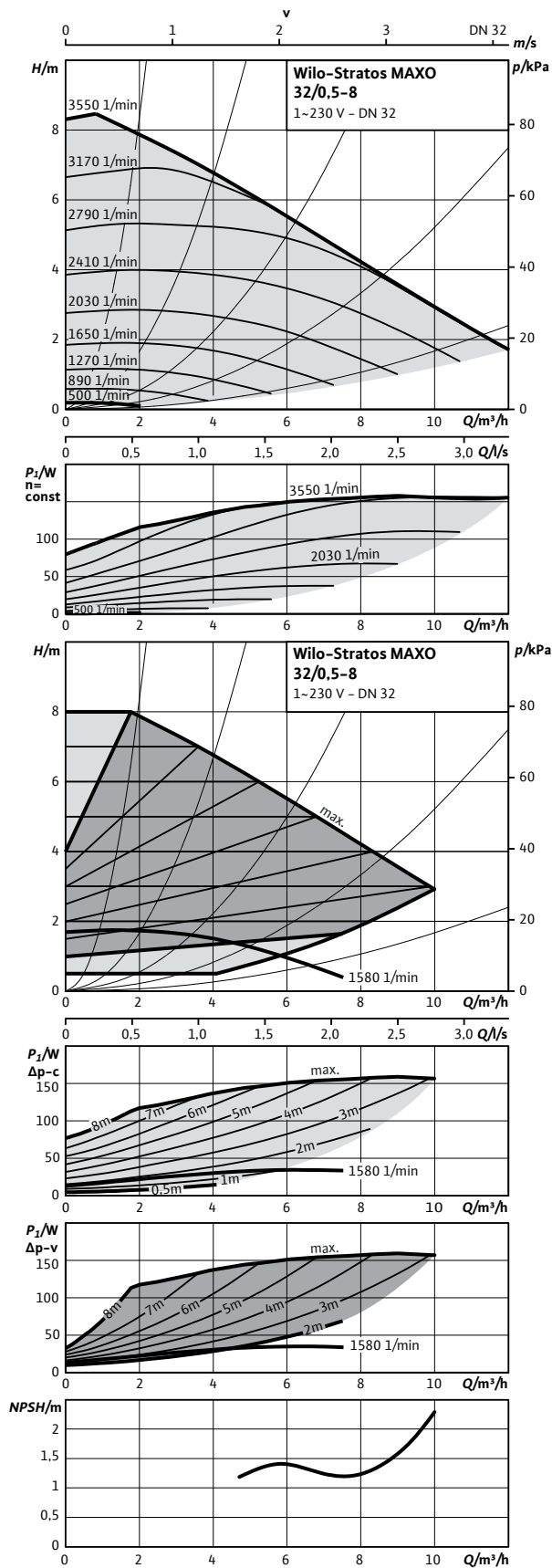

Характеристика насоса

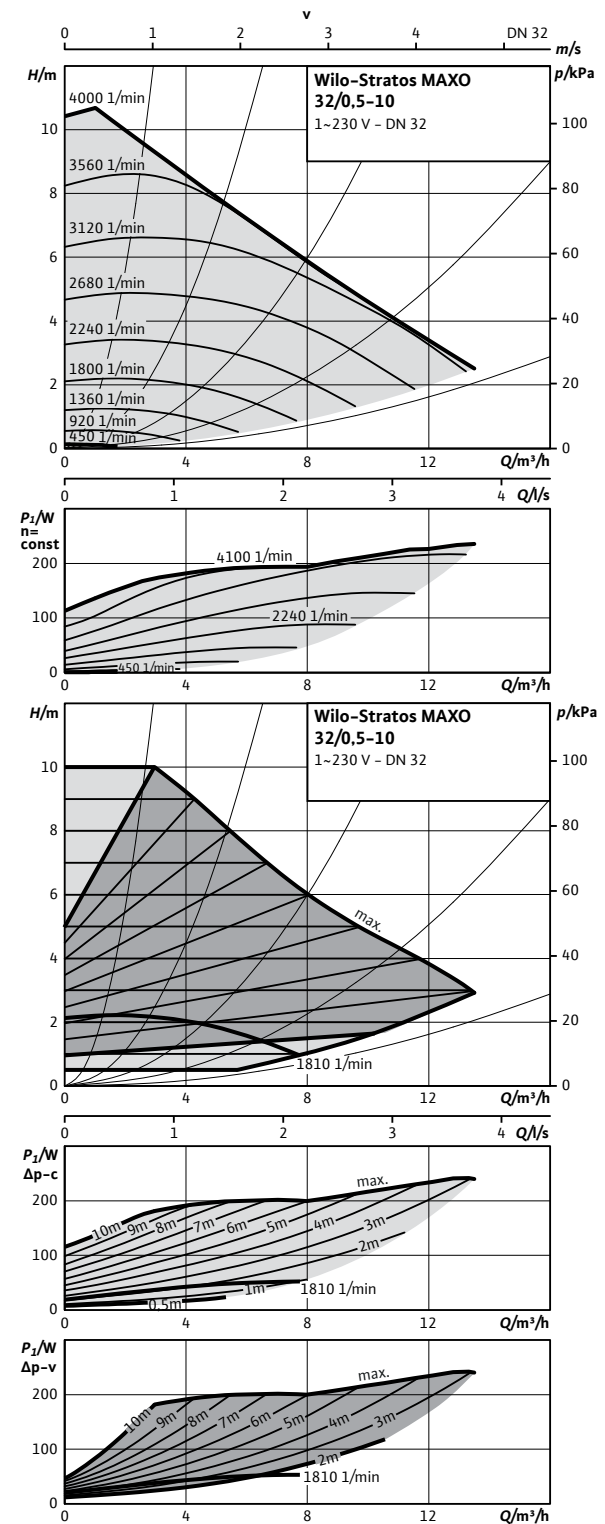

Отопление, кондиционирование, охлаждение

Габаритный чертеж

Stratos MAXO 32/0,5-8 PN 6/10

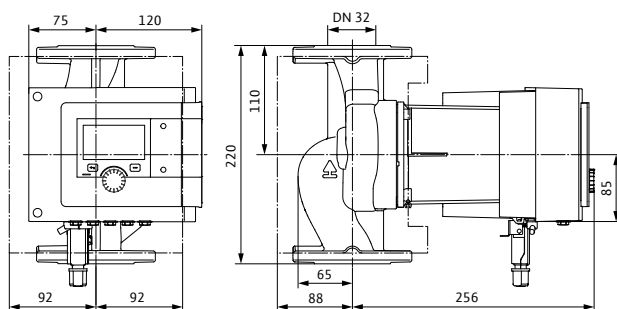

Габаритный чертеж

Stratos MAXO 32/0,5-10 PN 6/10

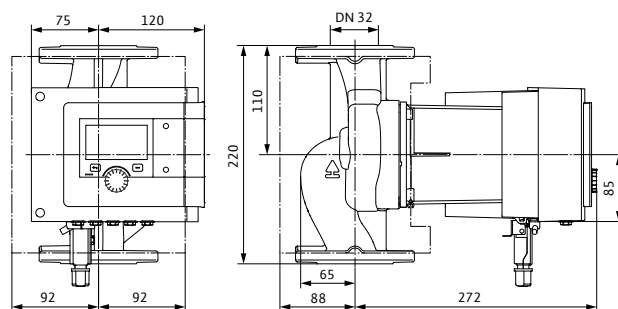

Технические характеристики

Stratos MAXO	32/0,5-8	32/0,5-10
Арт.-№	2164578	2164579
Индекс энергоэффективности (EEI)	0,18	0,18
Резьбовое присоединение	DN 32	DN 32
Максимальное рабочее давление	10 бар	10 бар
Подключение к сети	1~230 V, 50/60 Hz	1~230 V, 50/60 Hz
Номинальная мощность P_2	133,0 Вт	216,0 Вт
Потребляемая мощность $P_{1 \max}$	160,0 Вт	242,0 Вт
Потребляемая мощность $P_{1 \min}$	7,0 Вт	7,0 Вт
Потребление тока I_{\max}	1,10 А	1,20 А
Потребление тока I_{\min}	0,11 А	0,11 А
Частота вращения макс.	3550 об/мин	4000 об/мин
Частота вращения мин.	500 об/мин	450 об/мин
Минимальное давление на входе при температуре жидкости 50°C	3,0 м	3,0 м
Минимальное давление на входе при температуре жидкости 95°C	10,0 м	10,0 м
Минимальное давление на входе при температуре жидкости 110°C	16,0 м	16,0 м
Масса брутто прибр.	14,2 кг	14,5 кг
Материалы		
Корпус насоса	5.1301, EN-GJL-250	5.1301, EN-GJL-250
Рабочее колесо	PPS-GF40	PPS-GF40
Вал	1.4122, X39CrMo17-1	1.4122 (DLC покрытие)
Материал подшипника	Металлографит	Металлографит

Характеристика насоса

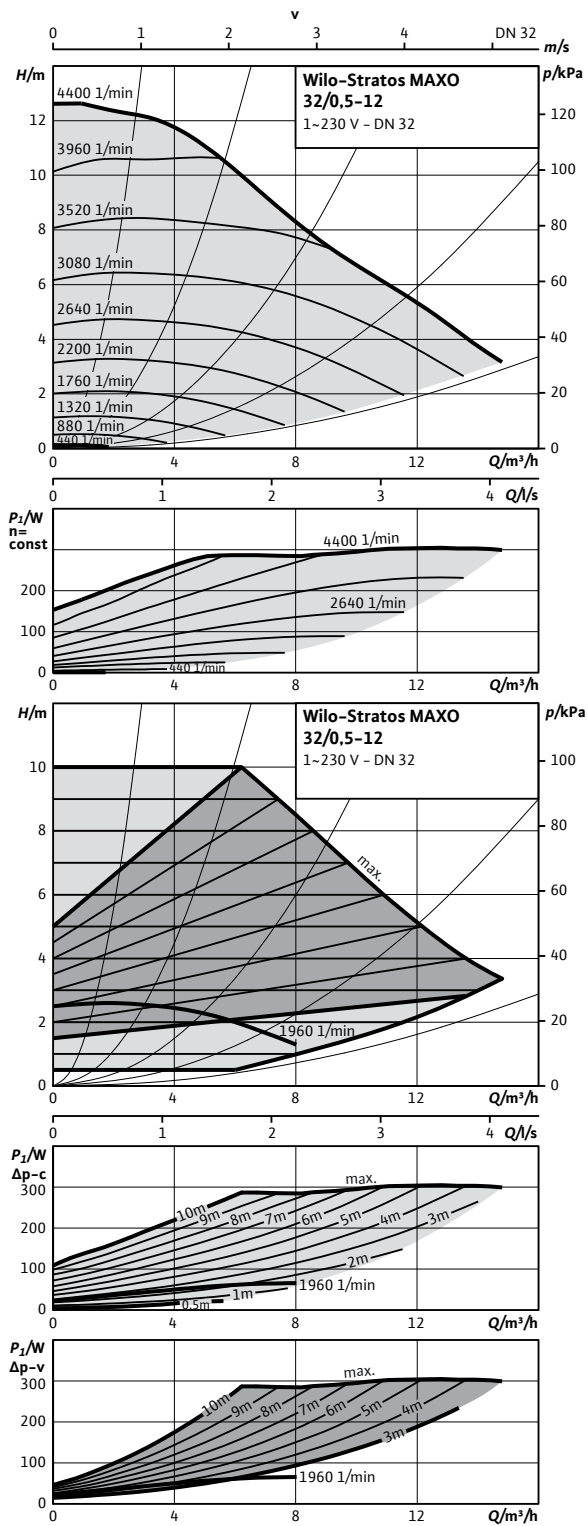

Характеристика насоса

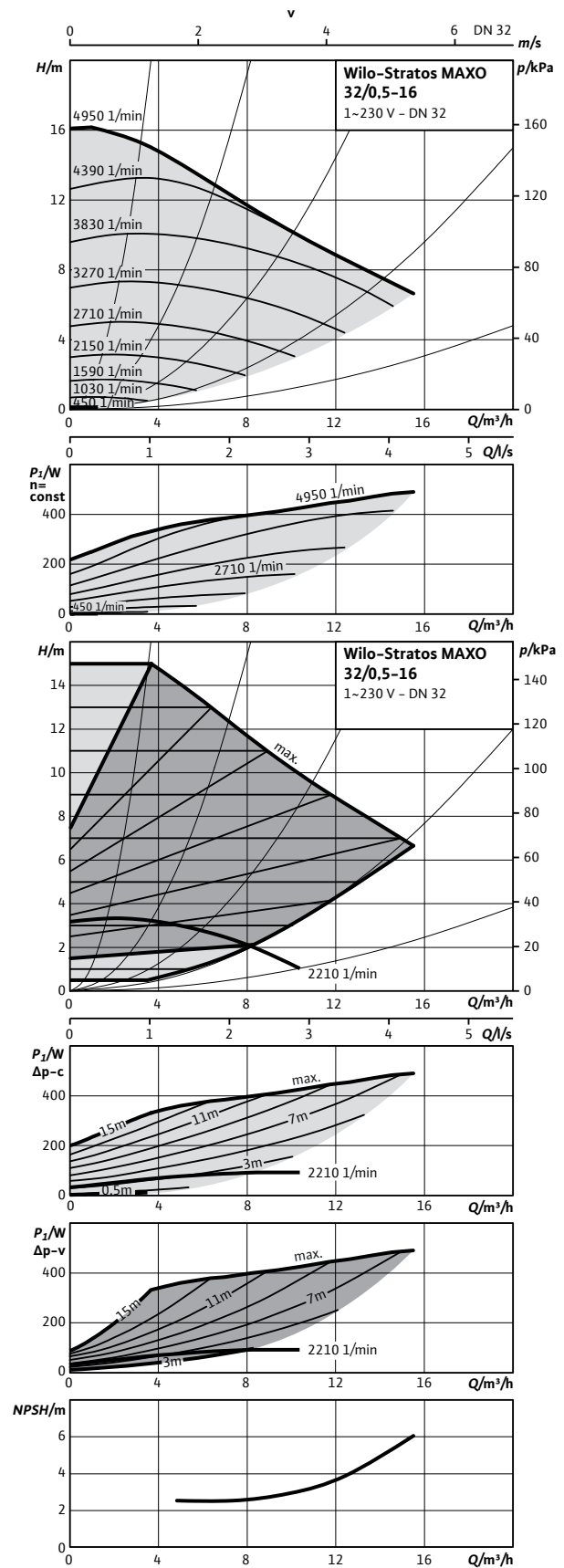

Отопление, кондиционирование, охлаждение

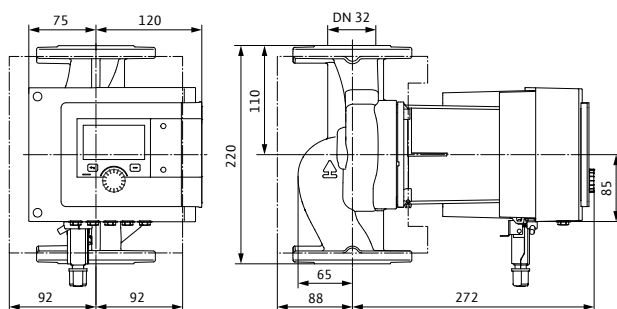
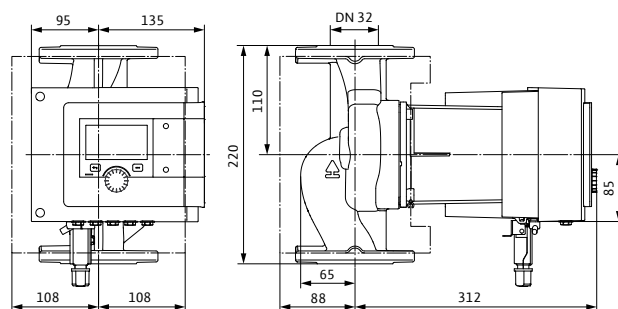
Габаритный чертеж
Stratos MAXO 32/0,5-12 PN 6/10

Габаритный чертеж
Stratos MAXO 32/0,5-16 PN 6/10

Технические характеристики

Stratos MAXO	32/0,5-12	32/0,5-16
Арт.-№	2164580	2164581
Индекс энергоэффективности (EEI)	0,18	0,17
Резьбовое присоединение	DN 32	DN 32
Максимальное рабочее давление	10 бар	10 бар
Подключение к сети	1~230 V, 50/60 Hz	1~230 V, 50/60 Hz
Номинальная мощность P_2	280,0 Вт	471,0 Вт
Потребляемая мощность $P_{1\max}$	320,0 Вт	520,0 Вт
Потребляемая мощность $P_{1\min}$	7,0 Вт	10,0 Вт
Потребление тока I_{\max}	1,40 А	2,30 А
Потребление тока I_{\min}	0,11 А	0,20 А
Частота вращения макс.	4400 об/мин	4950 об/мин
Частота вращения мин.	450 об/мин	450 об/мин
Минимальное давление на входе при температуре жидкости 50°C	3,0 м	5,0 м
Минимальное давление на входе при температуре жидкости 95°C	10,0 м	12,0 м
Минимальное давление на входе при температуре жидкости 110°C	16,0 м	18,0 м
Масса брутто прикл.	14,5 кг	18,8 кг

Материалы

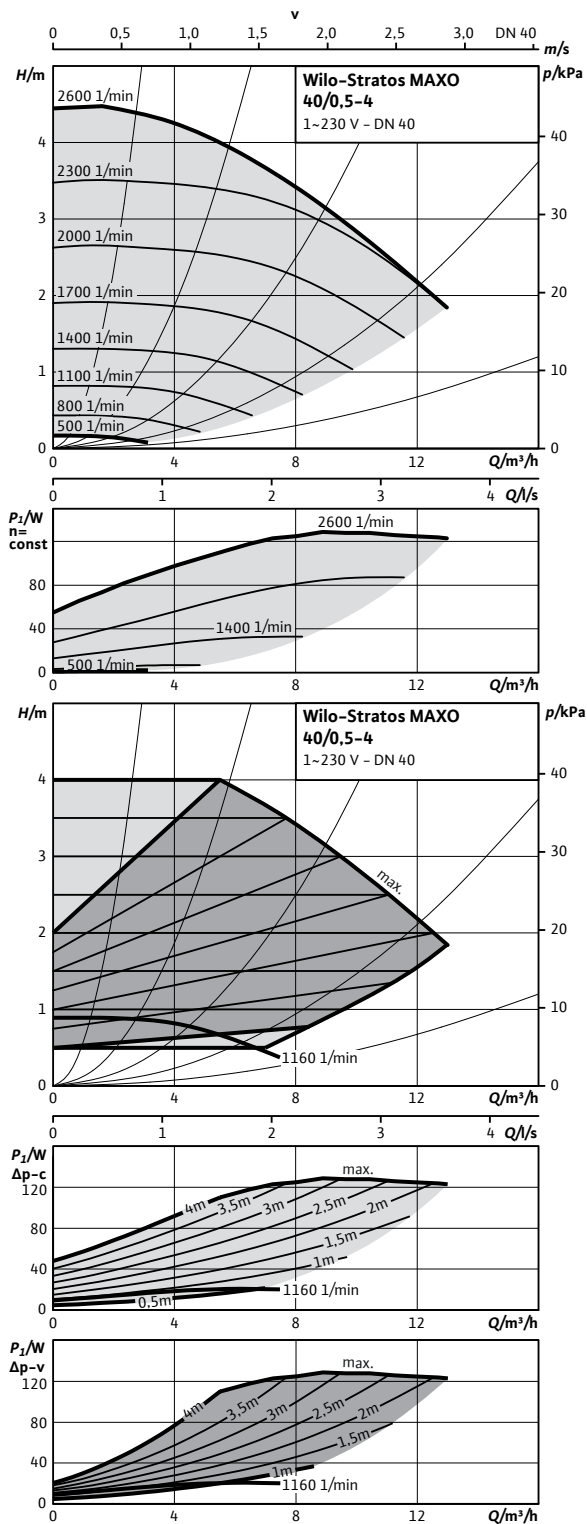
Корпус насоса	5.1301, EN-GJL-250	5.1301, EN-GJL-250
Рабочее колесо	PPS-GF40	PPS-GF40
Вал	1.4122 (DLC покрытие)	1.4028 (DLC покрытие)
Материал подшипника	Графит, пропитанный сурьмой	Графит, пропитанный сурьмой

Характеристика насоса



Характеристика насоса

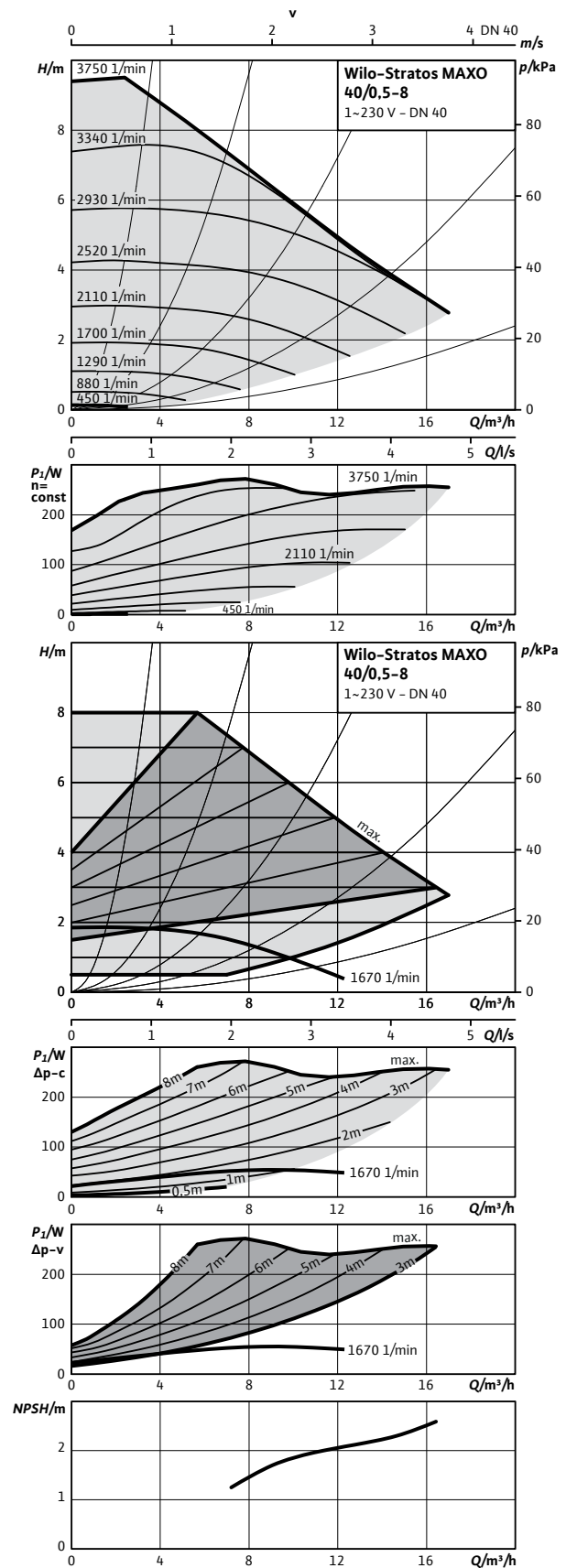

Отопление, кондиционирование, охлаждение

Габаритный чертеж

Stratos MAXO 40/0,5-4 PN 6/10

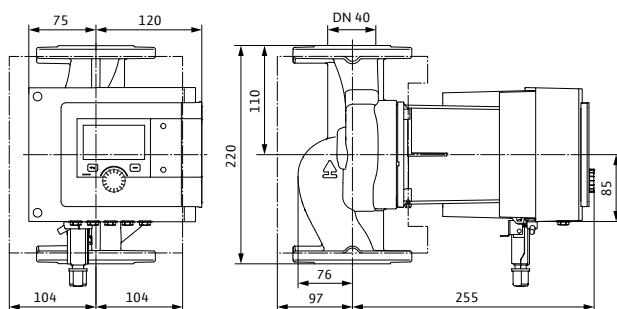

Габаритный чертеж

Stratos MAXO 40/0,5-8 PN 6/10

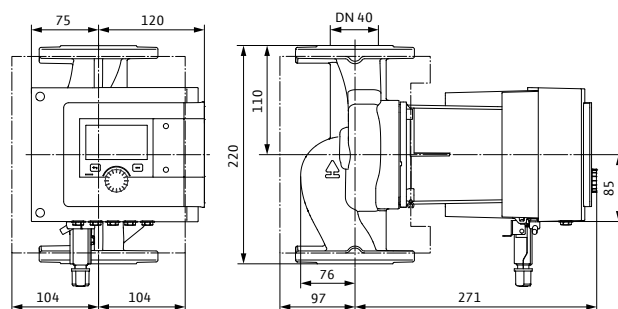

Технические характеристики

Stratos MAXO	40/0,5-4	40/0,5-8
Арт.-№	2164582	2164583
Индекс энергоэффективности (EEI)	0,19	0,19
Резьбовое присоединение	DN 40	DN 40
Максимальное рабочее давление	10 бар	10 бар
Подключение к сети	1~230 V, 50/60 Hz	1~230 V, 50/60 Hz
Номинальная мощность P_2	115,0 Вт	246,0 Вт
Потребляемая мощность $P_{1\max}$	140,0 Вт	280,0 Вт
Потребляемая мощность $P_{1\min}$	7,0 Вт	7,0 Вт
Потребление тока I_{\max}	1,10 А	1,20 А
Потребление тока I_{\min}	0,11 А	0,11 А
Частота вращения макс.	2600 об/мин	3750 об/мин
Частота вращения мин.	500 об/мин	450 об/мин
Минимальное давление на входе при температуре жидкости 50°C	3,0 м	3,0 м
Минимальное давление на входе при температуре жидкости 95°C	10,0 м	10,0 м
Минимальное давление на входе при температуре жидкости 110°C	16,0 м	16,0 м
Масса брутто прикл.	14,8 кг	15,1 кг

Материалы

Корпус насоса	5.1301, EN-GJL-250	5.1301, EN-GJL-250
Рабочее колесо	PPS-GF40	PPS-GF40
Вал	1.4122, X39CrMo17-1	1.4122 (DLC покрытие)
Материал подшипника	Металлографит	Графит, пропитанный сурьмой

Характеристика насоса

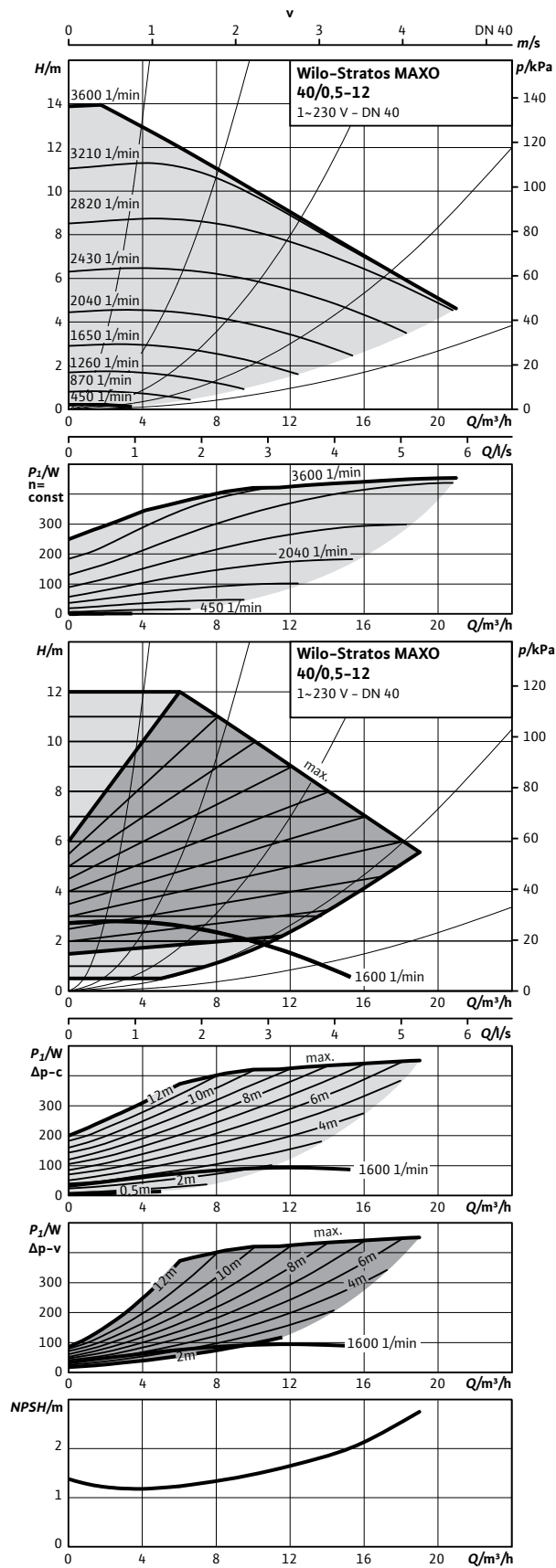

Характеристика насоса

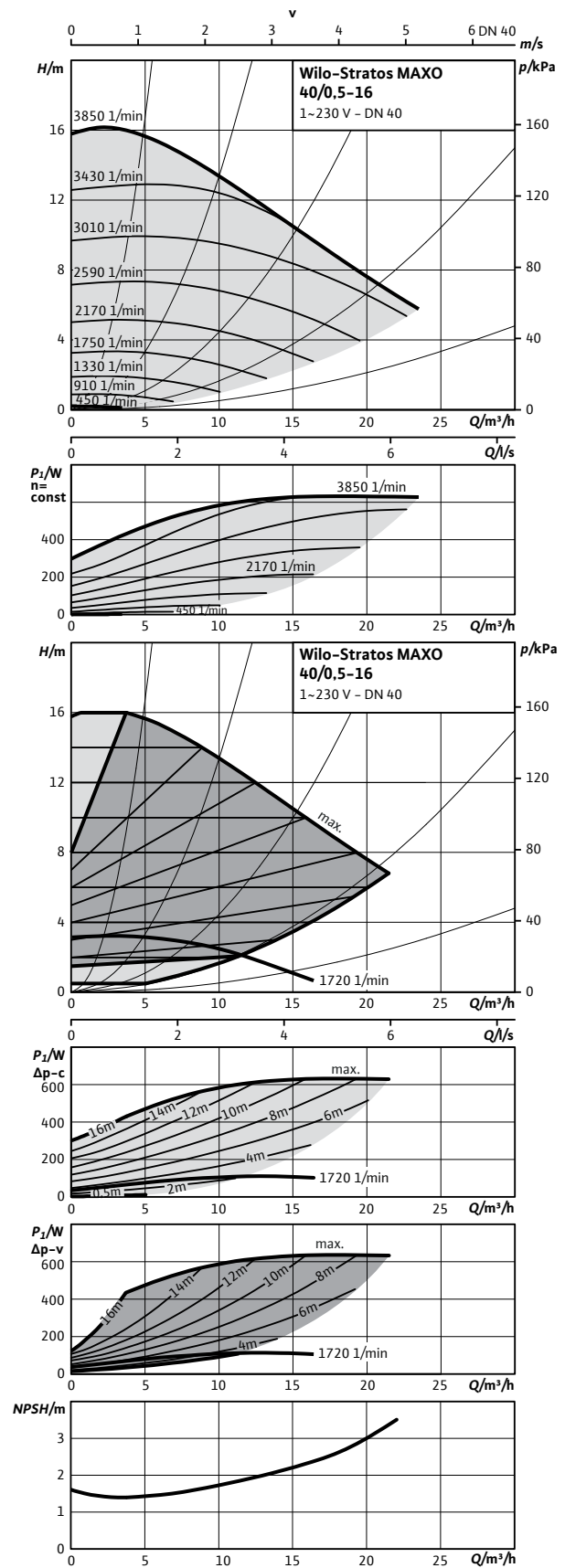

Отопление, кондиционирование, охлаждение

Габаритный чертеж

Stratos MAXO 40/0,5-12 PN 6/10

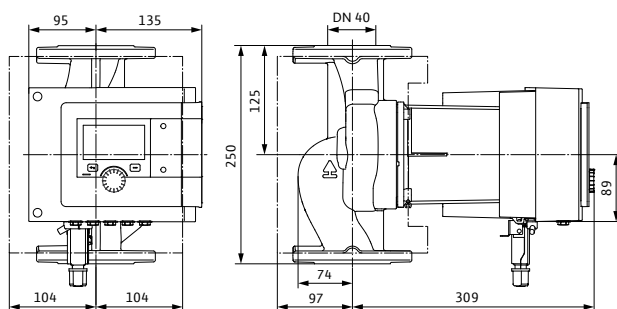

Габаритный чертеж

Stratos MAXO 40/0,5-16 PN 6/10

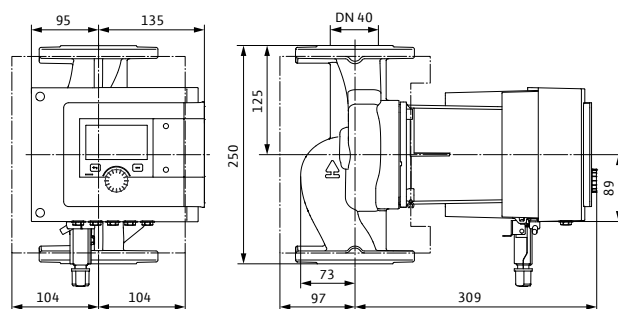

Технические характеристики

Stratos MAXO	40/0,5-12	40/0,5-16
Арт.-№	2164584	2164585
Индекс энергоэффективности (EEI)	0,17	0,17
Резьбовое присоединение	DN 40	DN 40
Максимальное рабочее давление	10 бар	10 бар
Подключение к сети	1~230 V, 50/60 Hz	1~230 V, 50/60 Hz
Номинальная мощность P_2	453,0 Вт	589,0 Вт
Потребляемая мощность $P_{1\max}$	505,0 Вт	660,0 Вт
Потребляемая мощность $P_{1\min}$	10,0 Вт	10,0 Вт
Потребление тока I_{\max}	2,20 А	2,90 А
Потребление тока I_{\min}	0,20 А	0,20 А
Частота вращения макс.	3600 об/мин	3850 об/мин
Частота вращения мин.	450 об/мин	450 об/мин
Минимальное давление на входе при температуре жидкости 50°C	5,0 м	5,0 м
Минимальное давление на входе при температуре жидкости 95°C	12,0 м	12,0 м
Минимальное давление на входе при температуре жидкости 110°C	18,0 м	18,0 м
Масса брутто прикл.	19,9 кг	19,9 кг

Материалы

Корпус насоса	5.1301, EN-GJL-250	5.1301, EN-GJL-250
Рабочее колесо	PPS-GF40	PPS-GF40
Вал	1.4028 (DLC покрытие)	1.4028 (DLC покрытие)
Материал подшипника	Графит, пропитанный сурьмой	Графит, пропитанный сурьмой

Характеристика насоса

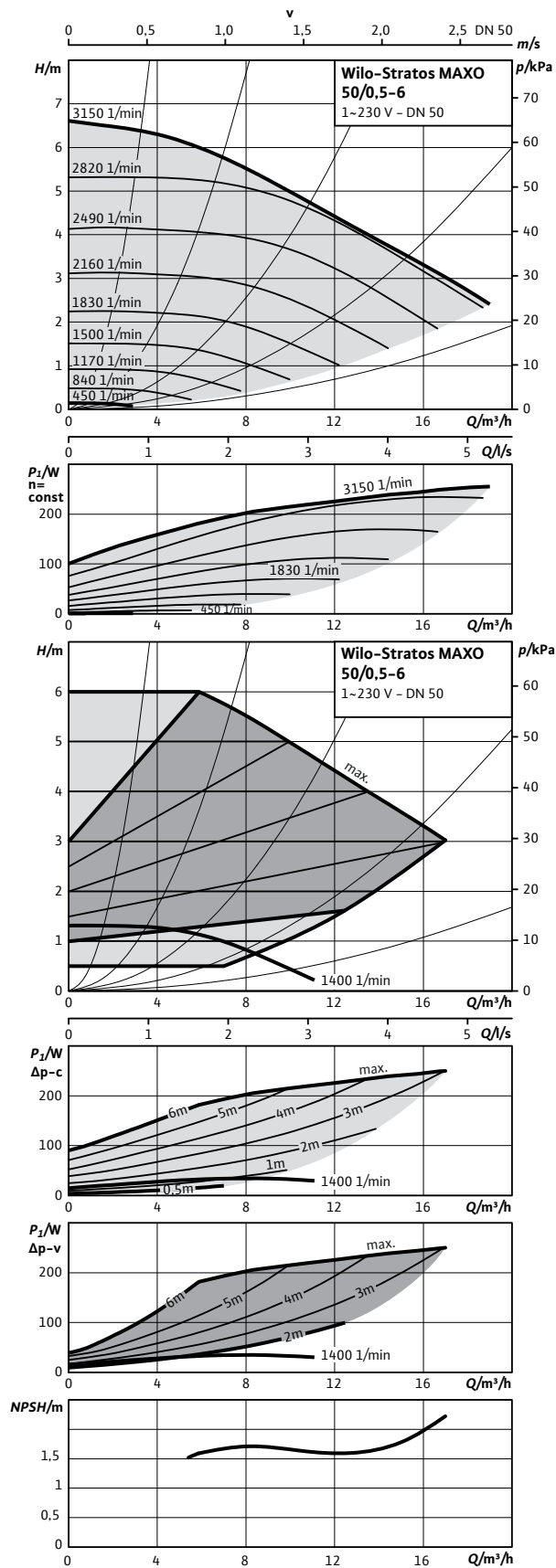

Характеристика насоса

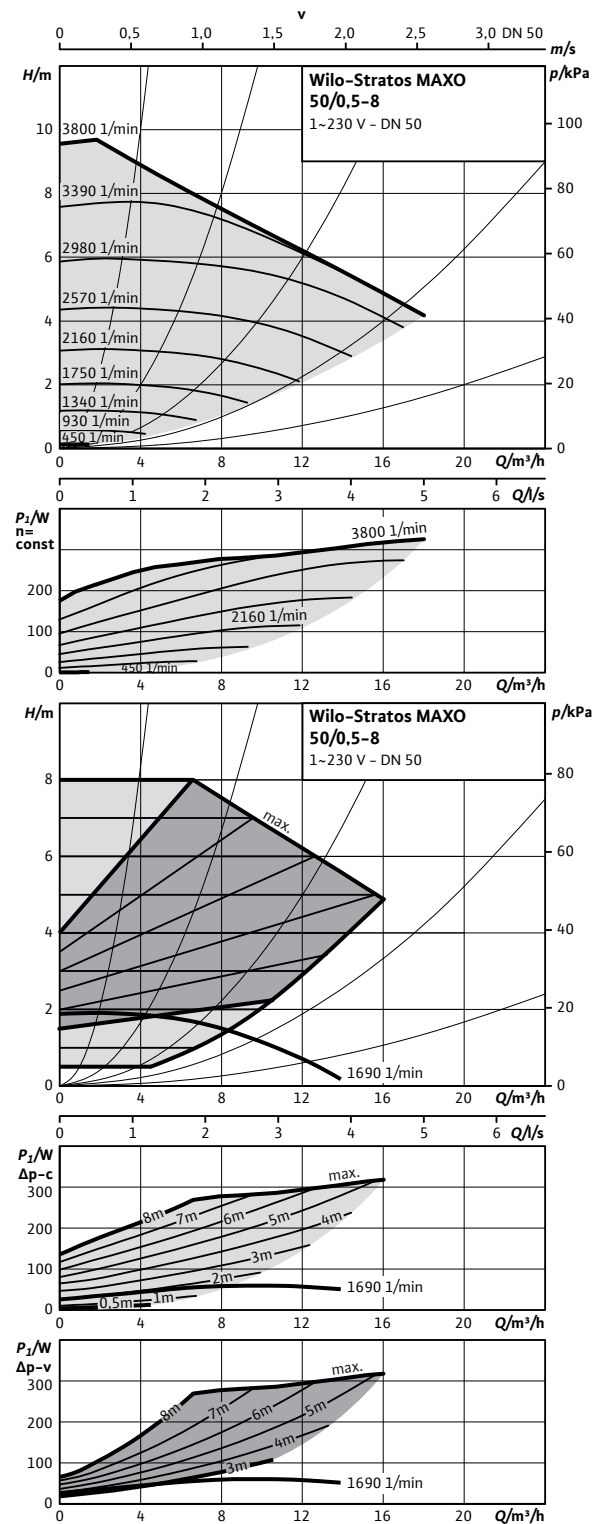

Отопление, кондиционирование, охлаждение

Габаритный чертеж

Stratos MAXO 50/0,5-6 PN 6/10

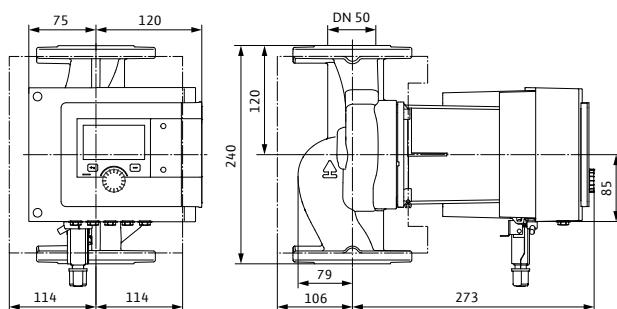

Габаритный чертеж

Stratos MAXO 50/0,5-8 PN 6/10

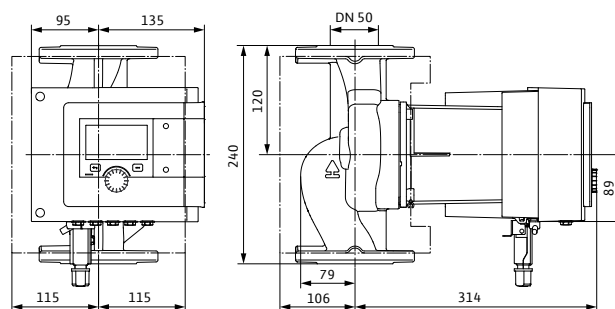

Технические характеристики

Stratos MAXO	50/0,5-6	50/0,5-8
Арт.-№	2164586	2164587
Индекс энергоэффективности (EEI)	0,18	0,17
Резьбовое присоединение	DN 50	DN 50
Максимальное рабочее давление	10 бар	10 бар
Подключение к сети	1~230 V, 50/60 Hz	1~230 V, 50/60 Hz
Номинальная мощность P_2	225,0 Вт	302,0 Вт
Потребляемая мощность $P_{1\max}$	250,0 Вт	340,0 Вт
Потребляемая мощность $P_{1\min}$	7,0 Вт	10,0 Вт
Потребление тока I_{\max}	1,10 А	1,49 А
Потребление тока I_{\min}	0,11 А	0,20 А
Частота вращения макс.	3150 об/мин	3800 об/мин
Частота вращения мин.	450 об/мин	450 об/мин
Минимальное давление на входе при температуре жидкости 50°C	3,0 м	5,0 м
Минимальное давление на входе при температуре жидкости 95°C	10,0 м	12,0 м
Минимальное давление на входе при температуре жидкости 110°C	16,0 м	18,0 м
Масса брутто прикл.	17,2 кг	21,3 кг

Материалы

Корпус насоса	5.1301, EN-GJL-250	5.1301, EN-GJL-250
Рабочее колесо	PPS-GF40	PPS-GF40
Вал	1.4122 (DLC покрытие)	1.4028 (DLC покрытие)
Материал подшипника	Графит, пропитанный сурьмой	Графит, пропитанный сурьмой

Характеристика насоса

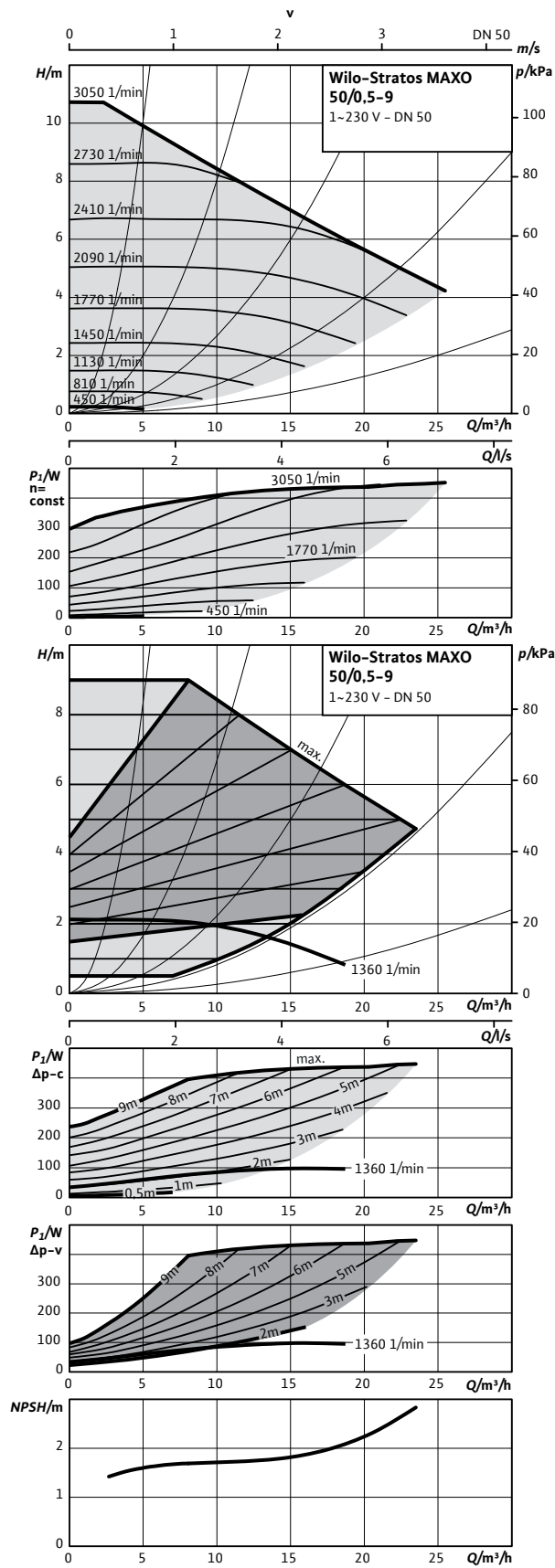

Характеристика насоса

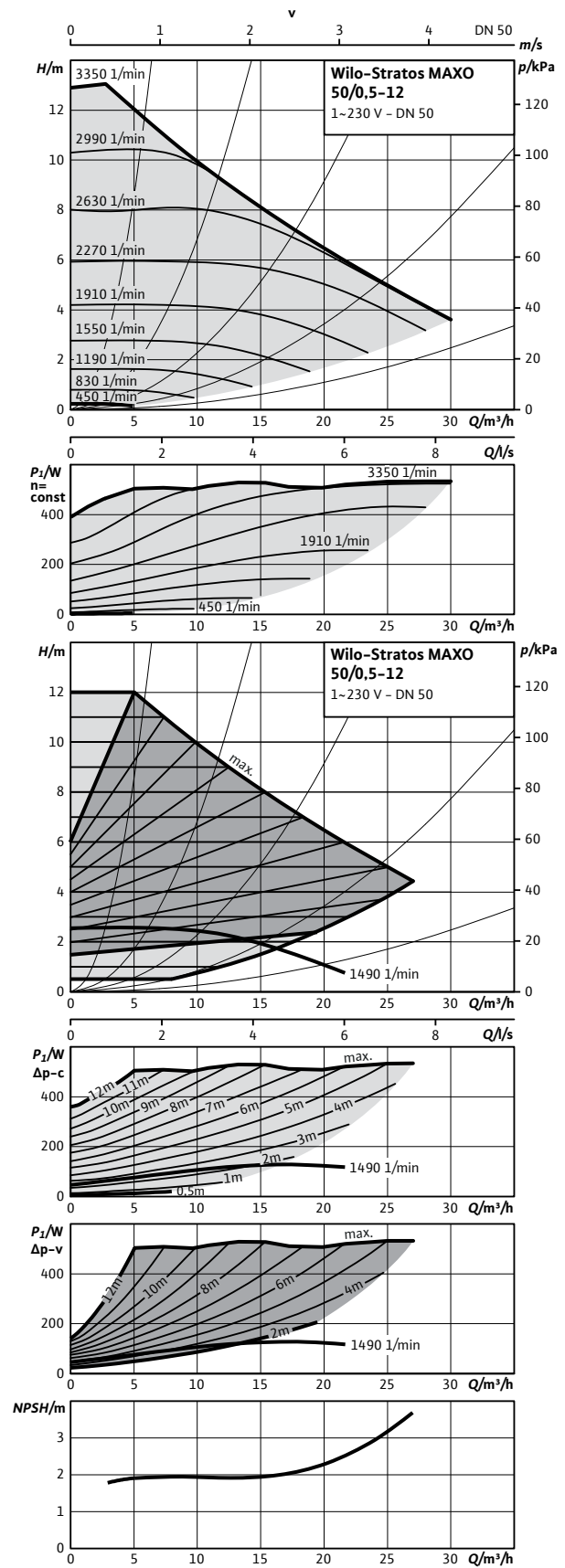

Отопление, кондиционирование, охлаждение

Габаритный чертеж

Stratos MAXO 50/0,5-9 PN 6/10

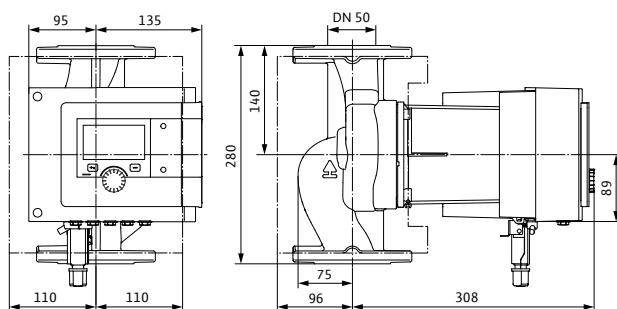

Габаритный чертеж

Stratos MAXO 50/0,5-12 PN 6/10

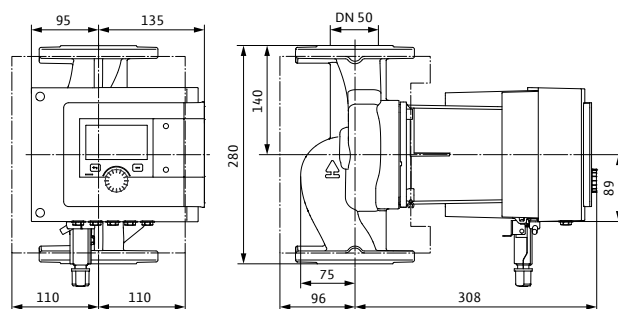

Технические характеристики

Stratos MAXO	50/0,5-9	50/0,5-12
Арт.-№	2164588	2164589
Индекс энергоэффективности (EEI)	0,17	0,17
Резьбовое присоединение	DN 50	DN 50
Максимальное рабочее давление	10 бар	10 бар
Подключение к сети	1~230 V, 50/60 Hz	1~230 V, 50/60 Hz
Номинальная мощность P_2	457,0 Вт	487,0 Вт
Потребляемая мощность $P_{1\max}$	514,0 Вт	550,0 Вт
Потребляемая мощность $P_{1\min}$	10,0 Вт	10,0 Вт
Потребление тока I_{\max}	2,30 А	2,40 А
Потребление тока I_{\min}	0,20 А	0,20 А
Частота вращения макс.	3050 об/мин	3350 об/мин
Частота вращения мин.	450 об/мин	450 об/мин
Минимальное давление на входе при температуре жидкости 50°C	5,0 м	5,0 м
Минимальное давление на входе при температуре жидкости 95°C	12,0 м	12,0 м
Минимальное давление на входе при температуре жидкости 110°C	18,0 м	18,0 м
Масса брутто прикл.	22,2 кг	22,2 кг

Материалы

Корпус насоса	5.1301, EN-GJL-250	5.1301, EN-GJL-250
Рабочее колесо	PPS-GF40	PPS-GF40
Вал	1.4028 (DLC покрытие)	1.4028 (DLC покрытие)
Материал подшипника	Графит, пропитанный сурьмой	Графит, пропитанный сурьмой

Характеристика насоса

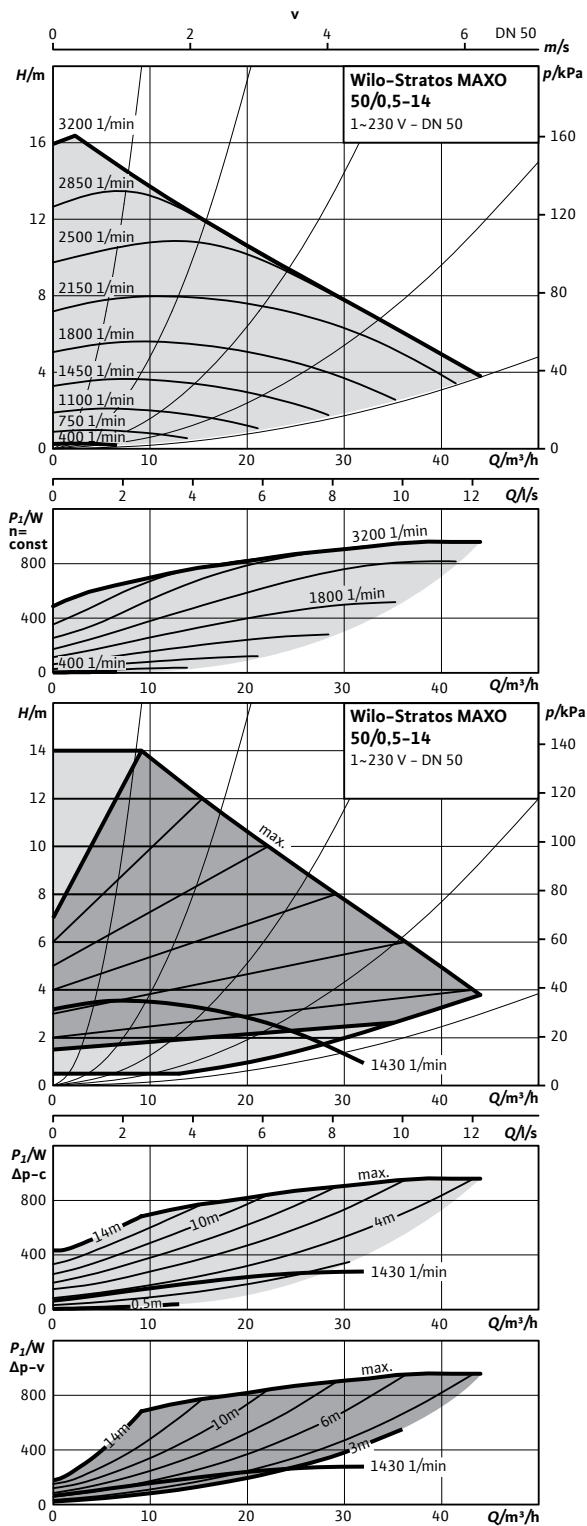

Характеристика насоса

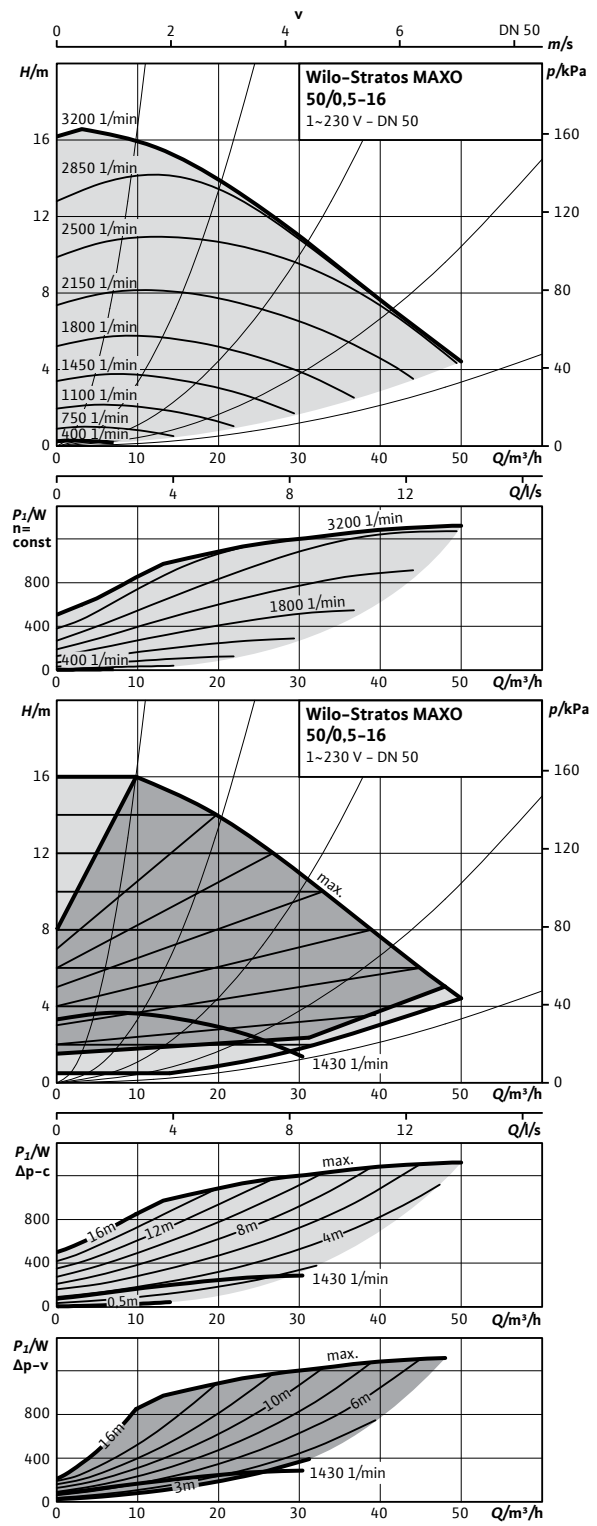

Отопление, кондиционирование, охлаждение

Габаритный чертеж

Stratos MAXO 50/0,5-14 PN 6/10

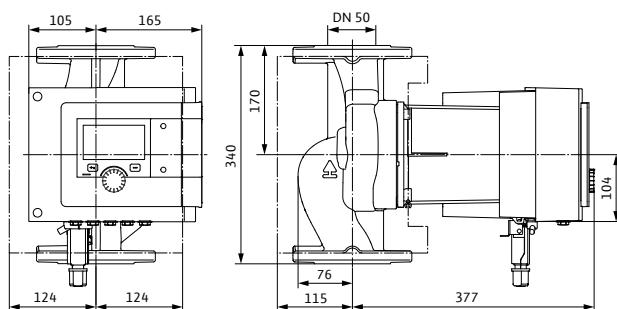

Габаритный чертеж

Stratos MAXO 50/0,5-16 PN 6/10

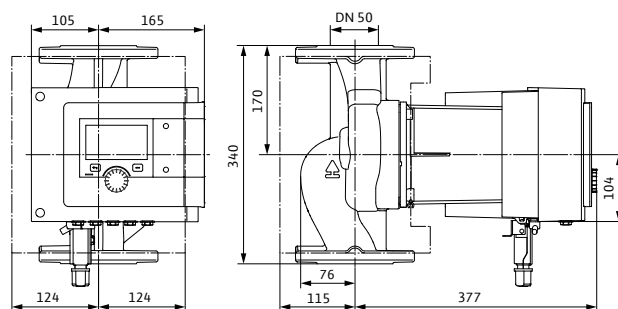

Технические характеристики

Stratos MAXO	50/0,5-14	50/0,5-16
Арт.-№	2164590	2164591
Индекс энергоэффективности (EEI)	0,17	0,17
Резьбовое присоединение	DN 50	DN 50
Максимальное рабочее давление	10 бар	10 бар
Подключение к сети	1~230 V, 50/60 Hz	1~230 V, 50/60 Hz
Номинальная мощность P_2	890,0 Вт	1330,0 Вт
Потребляемая мощность $P_{1\max}$	960,0 Вт	1450,0 Вт
Потребляемая мощность $P_{1\min}$	15,0 Вт	15,0 Вт
Потребление тока I_{\max}	4,27 А	6,30 А
Потребление тока I_{\min}	0,30 А	0,30 А
Частота вращения макс.	3200 об/мин	3200 об/мин
Частота вращения мин.	400 об/мин	400 об/мин
Минимальное давление на входе при температуре жидкости 50°C	7,0 м	7,0 м
Минимальное давление на входе при температуре жидкости 95°C	15,0 м	15,0 м
Минимальное давление на входе при температуре жидкости 110°C	23,0 м	23,0 м
Масса брутто прикл.	31,3 кг	32,4 кг
Материалы		
Корпус насоса	5.1301, EN-GJL-250	5.1301, EN-GJL-250
Рабочее колесо	PPS-GF40	PPS-GF40
Вал	1.4028, X30Cr13	1.4028 (DLC покрытие)
Материал подшипника	Графит, пропитанный сурьмой	Графит, пропитанный сурьмой

Характеристика насоса

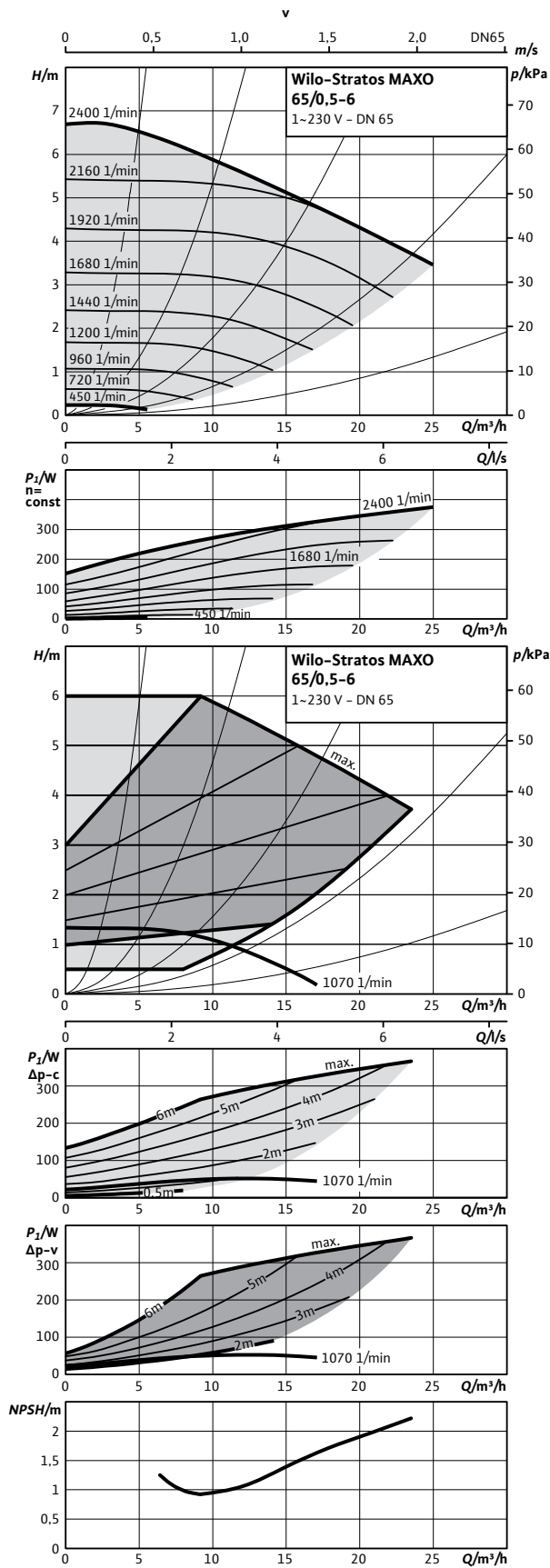

Характеристика насоса

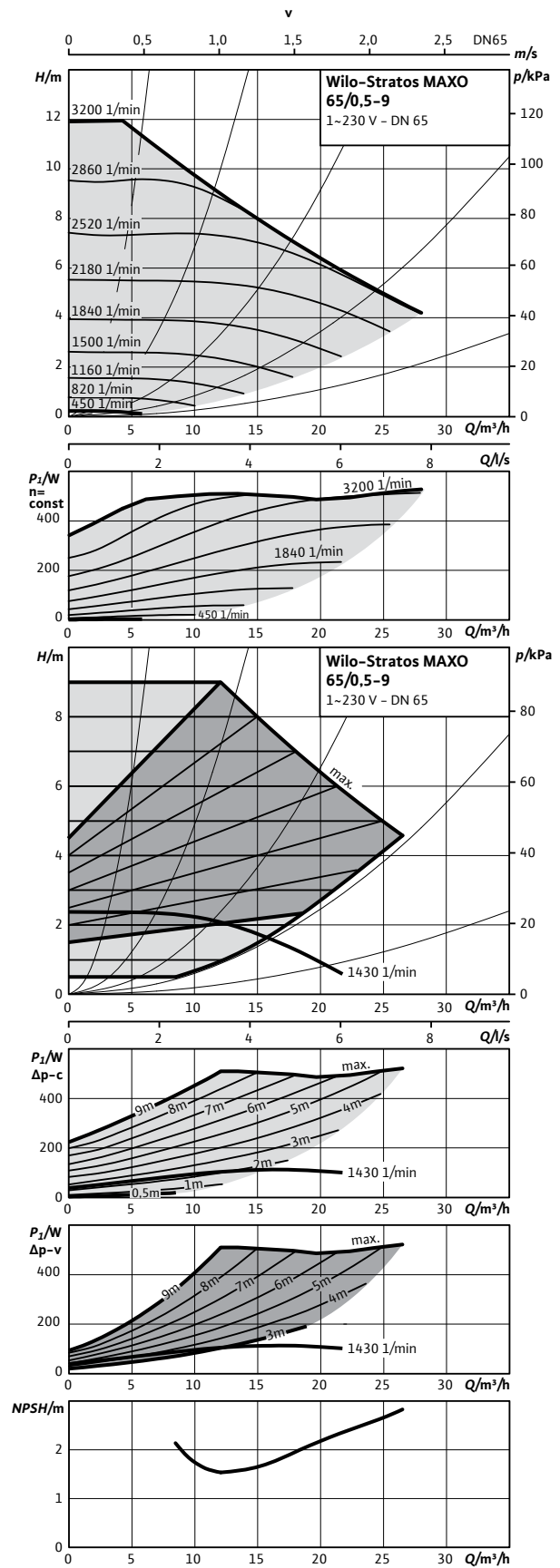

Габаритный чертеж

Stratos MAXO 65/0,5-6 PN 6/10

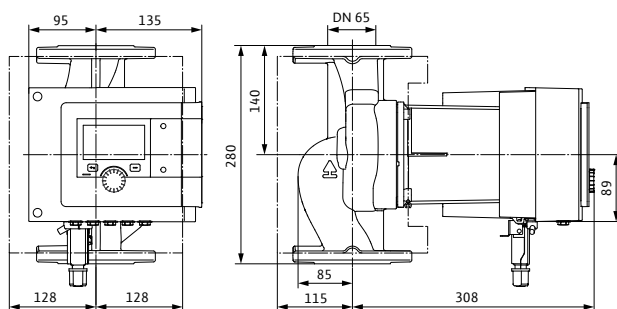

Габаритный чертеж

Stratos MAXO 65/0,5-9 PN 6/10

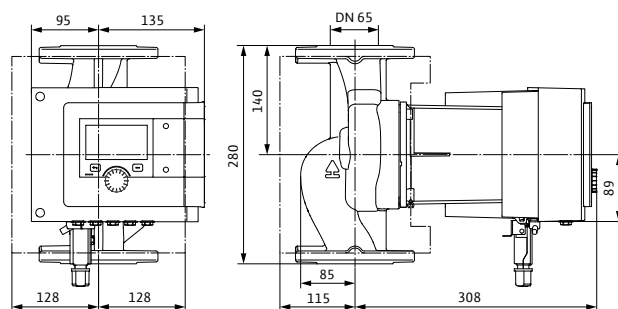

Технические характеристики

Stratos MAXO	65/0,5-6	65/0,5-9
Арт.-№	2164592	2164593
Индекс энергоэффективности (EEI)	0,17	0,17
Резьбовое присоединение	DN 65	DN 65
Максимальное рабочее давление	10 бар	10 бар
Подключение к сети	1~230 V, 50/60 Hz	1~230 V, 50/60 Hz
Номинальная мощность P_2	359,0 Вт	505,0 Вт
Потребляемая мощность $P_{1\max}$	390,0 Вт	530,0 Вт
Потребляемая мощность $P_{1\min}$	10,0 Вт	10,0 Вт
Потребление тока I_{\max}	1,70 А	2,32 А
Потребление тока I_{\min}	0,20 А	0,20 А
Частота вращения макс.	2400 об/мин	3200 об/мин
Частота вращения мин.	450 об/мин	450 об/мин
Минимальное давление на входе при температуре жидкости 50°C	5,0 м	5,0 м
Минимальное давление на входе при температуре жидкости 95°C	9,0 м	9,0 м
Минимальное давление на входе при температуре жидкости 110°C	23,0 м	23,0 м
Масса брутто приibl.	23,9 кг	23,9 кг

Материалы

Корпус насоса	5.1301, EN-GJL-250	5.1301, EN-GJL-250
Рабочее колесо	PPS-GF40	PPS-GF40
Вал	1.4028 (DLC покрытие)	1.4028 (DLC покрытие)
Материал подшипника	Графит, пропитанный сурьмой	Графит, пропитанный сурьмой

Характеристика насоса

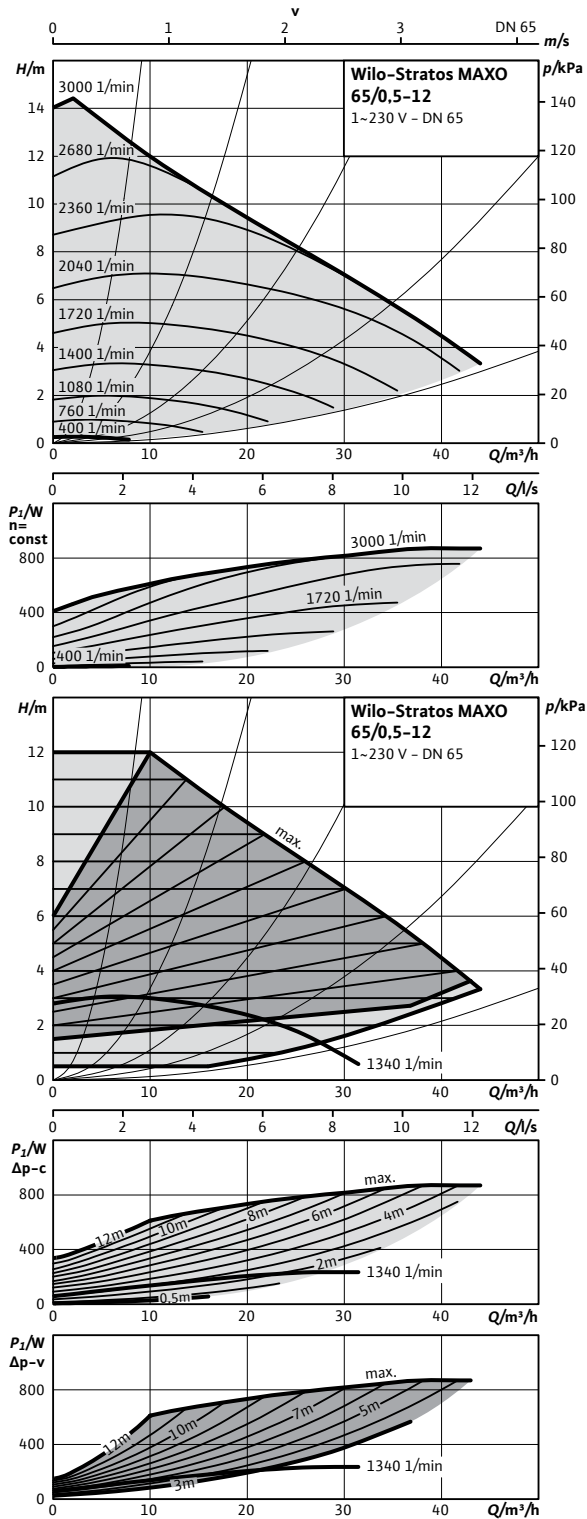

Характеристика насоса

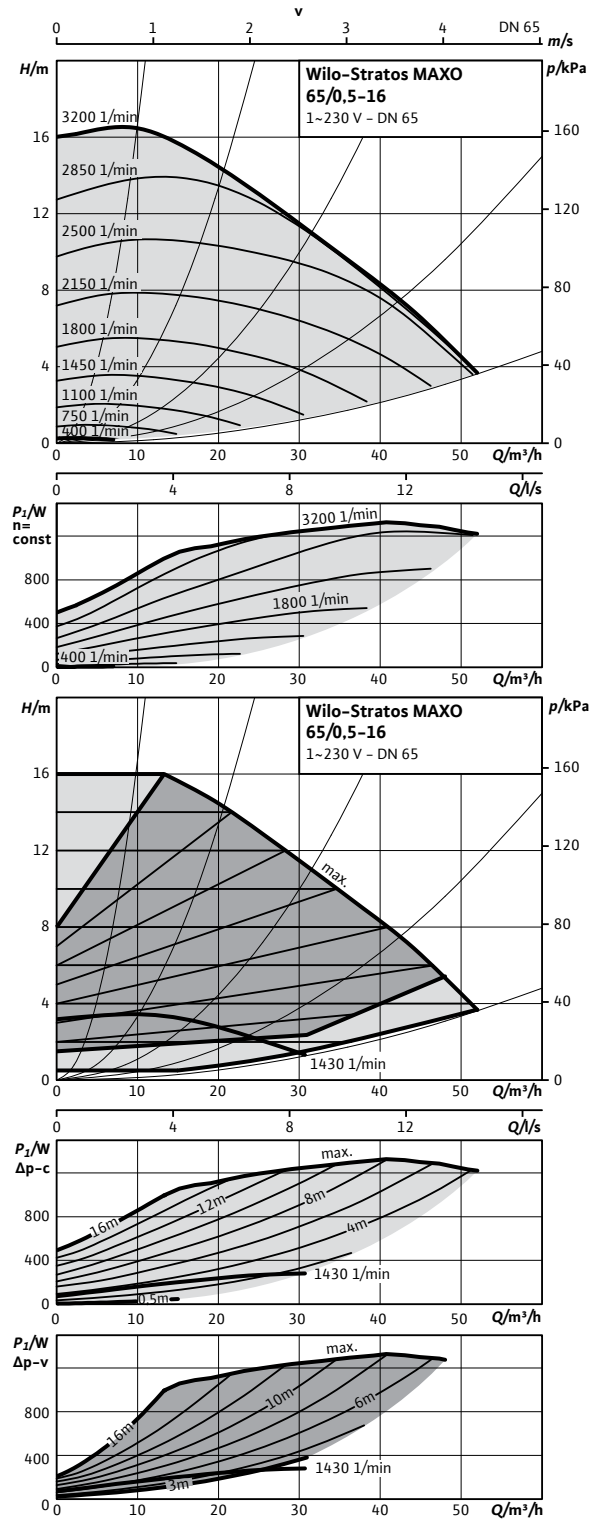

Отопление, кондиционирование, охлаждение

Габаритный чертеж

Stratos MAXO 65/0,5-12 PN 6/10

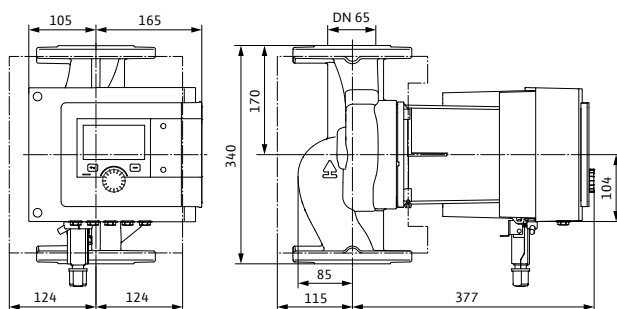

Габаритный чертеж

Stratos MAXO 65/0,5-16 PN 6/10

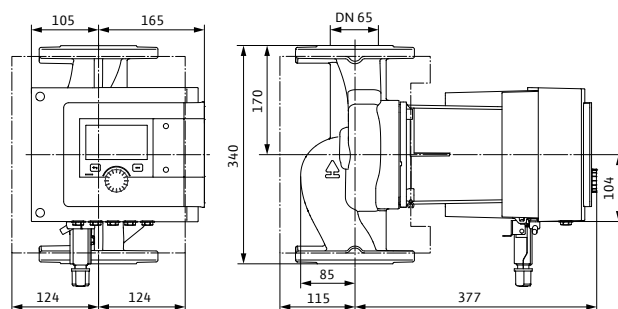

Технические характеристики

Stratos MAXO	65/0,5-12	65/0,5-16
Арт.-№	2164594	2164595
Индекс энергоэффективности (EEI)	0,17	0,17
Резьбовое присоединение	DN 65	DN 65
Максимальное рабочее давление	10 бар	10 бар
Подключение к сети	1~230 V, 50/60 Hz	1~230 V, 50/60 Hz
Номинальная мощность P_2	890,0 Вт	1330,0 Вт
Потребляемая мощность $P_{1\max}$	970,0 Вт	1450,0 Вт
Потребляемая мощность $P_{1\min}$	15,0 Вт	15,0 Вт
Потребление тока I_{\max}	4,37 А	6,36 А
Потребление тока I_{\min}	0,30 А	0,30 А
Частота вращения макс.	3000 об/мин	3200 об/мин
Частота вращения мин.	400 об/мин	400 об/мин
Минимальное давление на входе при температуре жидкости 50°C	7,0 м	7,0 м
Минимальное давление на входе при температуре жидкости 95°C	15,0 м	15,0 м
Минимальное давление на входе при температуре жидкости 110°C	23,0 м	23,0 м
Масса брутто прикл.	33,8 кг	34,9 кг
Материалы		
Корпус насоса	5.1301, EN-GJL-250	5.1301, EN-GJL-250
Рабочее колесо	PPS-GF40	PPS-GF40
Вал	1.4028, X30Cr13	1.4028 (DLC покрытие)
Материал подшипника	Графит, пропитанный сурьмой	Графит, пропитанный сурьмой

Характеристика насоса

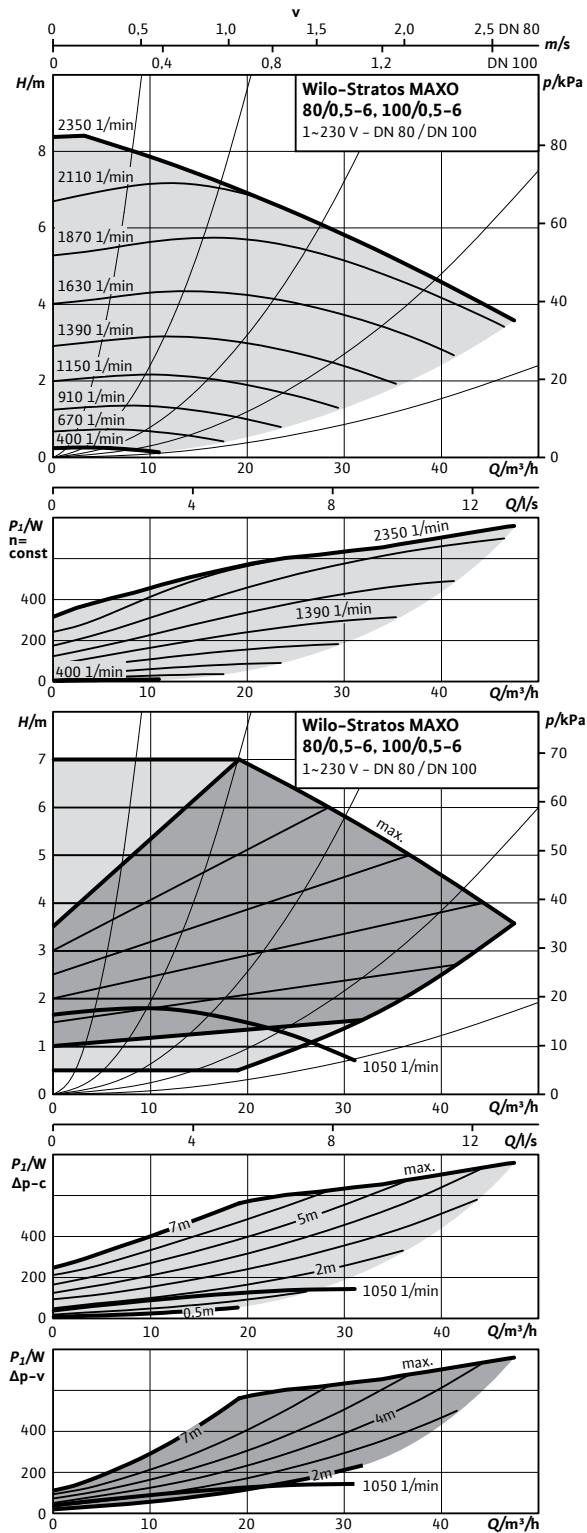

Характеристика насоса

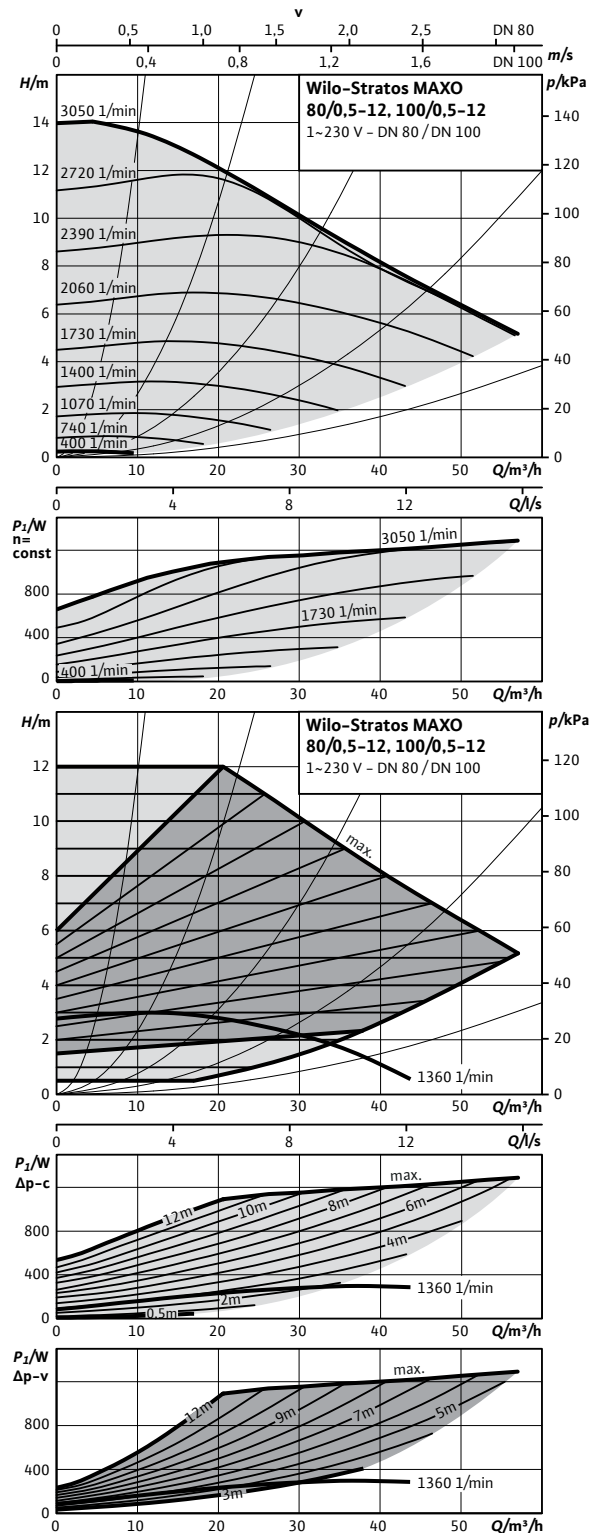

Отопление, кондиционирование, охлаждение

Габаритный чертеж

Stratos MAXO 80/0,5-6 PN 6

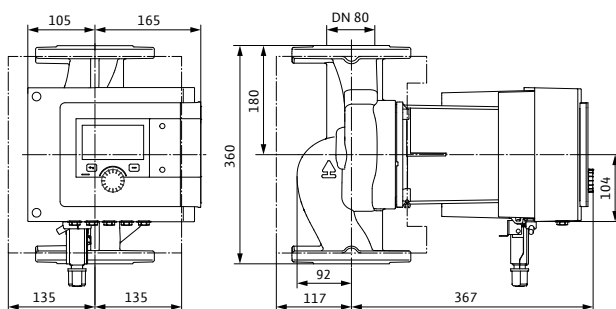

Габаритный чертеж

Stratos MAXO 80/0,5-6 PN 10

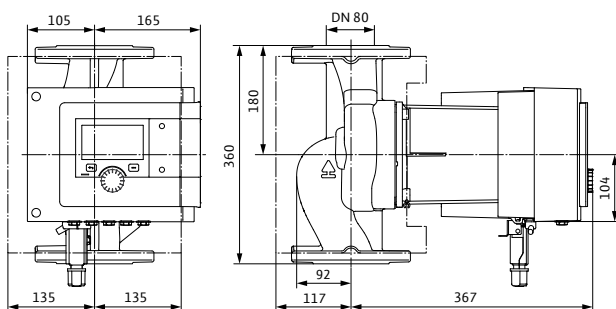

Габаритный чертеж

Stratos MAXO 80/0,5-12 PN 6

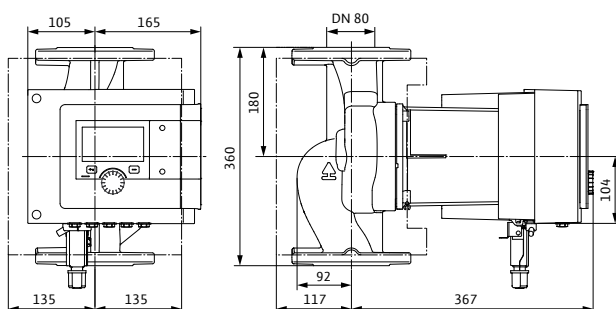

Габаритный чертеж

Stratos MAXO 80/0,5-12 PN 10

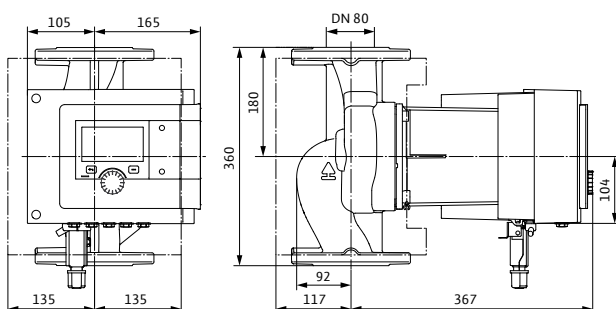

Технические характеристики

Stratos MAXO	80/0,5-6	80/0,5-6	80/0,5-12	80/0,5-12
Арт.-№	2164596	2164597	2164598	2164599
Индекс энергоэффективности (EEI)	0,17	0,17	0,17	0,17
Резьбовое присоединение	DN 80	DN 80	DN 80	DN 80
Максимальное рабочее давление	6 бар	10 бар	6 бар	10 бар
Подключение к сети	1~230 V, 50/60 Hz	1~230 V, 50/60 Hz	1~230 V, 50/60 Hz	1~230 V, 50/60 Hz
Номинальная мощность P_2	800,0 Вт	800,0 Вт	1290,0 Вт	1290,0 Вт
Потребляемая мощность $P_{1\max}$	870,0 Вт	870,0 Вт	1410,0 Вт	1410,0 Вт
Потребляемая мощность $P_{1\min}$	15,0 Вт	15,0 Вт	15,0 Вт	15,0 Вт
Потребление тока I_{\max}	3,78 А	3,78 А	6,13 А	6,13 А
Потребление тока I_{\min}	0,30 А	0,30 А	0,30 А	0,30 А
Частота вращения макс.	2350 об/мин	2350 об/мин	3050 об/мин	3050 об/мин
Частота вращения мин.	400 об/мин	400 об/мин	400 об/мин	400 об/мин
Минимальное давление на входе при температуре жидкости 50°C	7,0 м	7,0 м	7,0 м	7,0 м
Минимальное давление на входе при температуре жидкости 95°C	15,0 м	15,0 м	15,0 м	15,0 м
Минимальное давление на входе при температуре жидкости 110°C	23,0 м	23,0 м	23,0 м	23,0 м
Масса брутто прикл.	35,1 кг	35,1 кг	36,2 кг	36,2 кг

Материалы

Корпус насоса	5.1301, EN-GJL-250	5.1301, EN-GJL-250	5.1301, EN-GJL-250	5.1301, EN-GJL-250
Рабочее колесо	PPS-GF40	PPS-GF40	PPS-GF40	PPS-GF40
Вал	1.4028, X30Cr13	1.4028, X30Cr13	1.4028 (DLC покрытие)	1.4028 (DLC покрытие)
Материал подшипника	Графит, пропитанный сурьмой	Графит, пропитанный сурьмой	Графит, пропитанный сурьмой	Графит, пропитанный сурьмой

Характеристика насоса

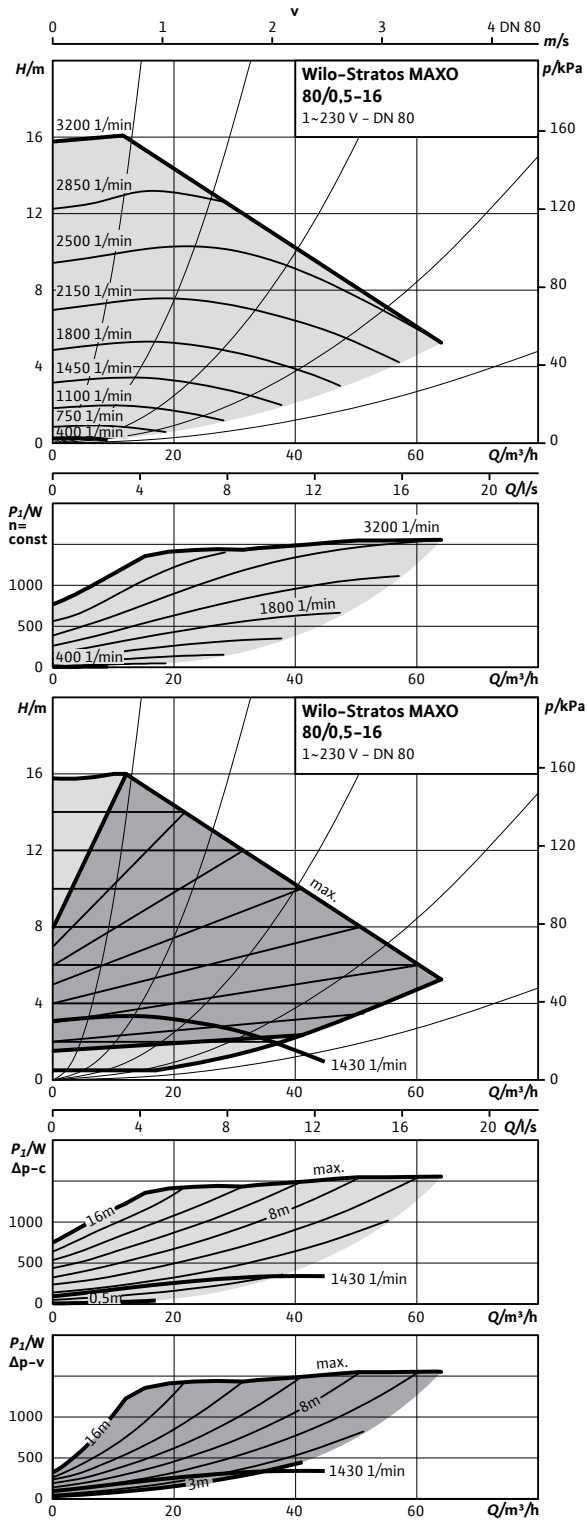

Характеристика насоса

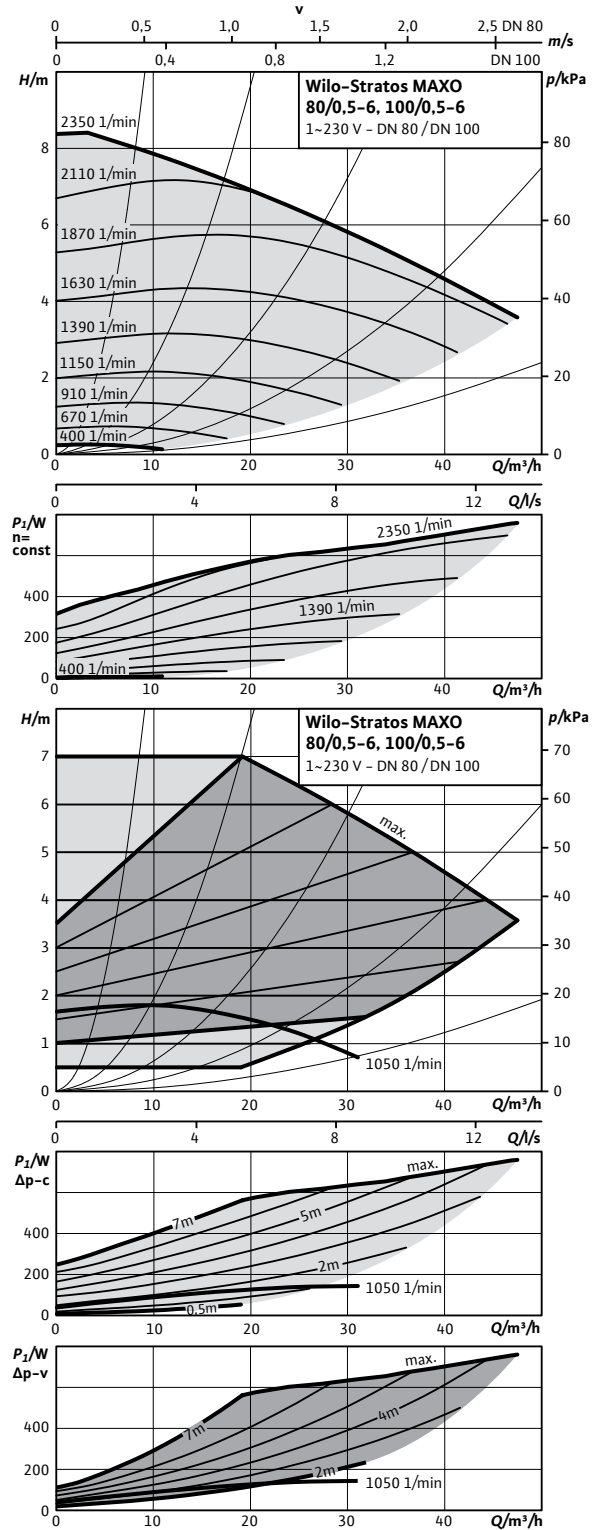

Отопление, кондиционирование, охлаждение

Габаритный чертеж

Stratos MAXO 80/0,5-16 PN 6

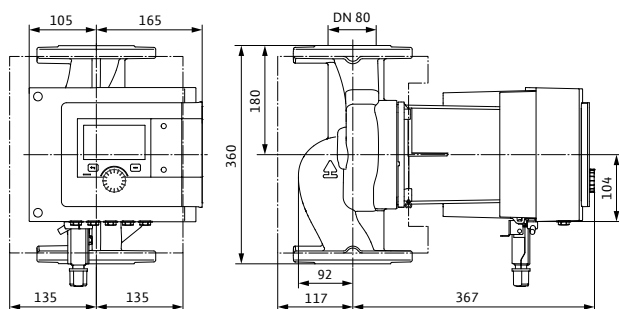

Габаритный чертеж

Stratos MAXO 80/0,5-16 PN 10

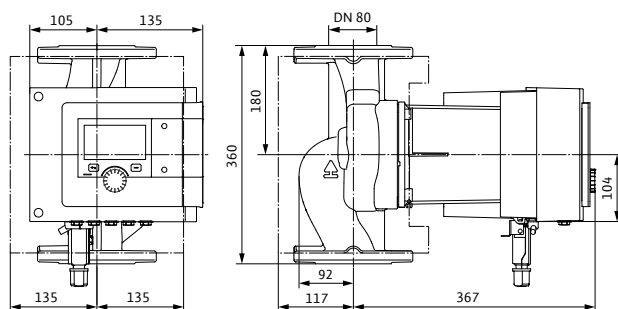

Габаритный чертеж

Stratos MAXO 100/0,5-6 PN 6

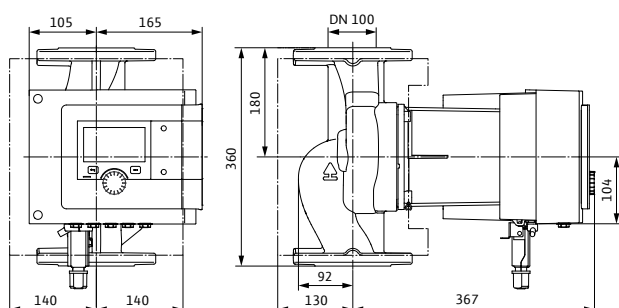

Габаритный чертеж

Stratos MAXO 100/0,5-6 PN 10

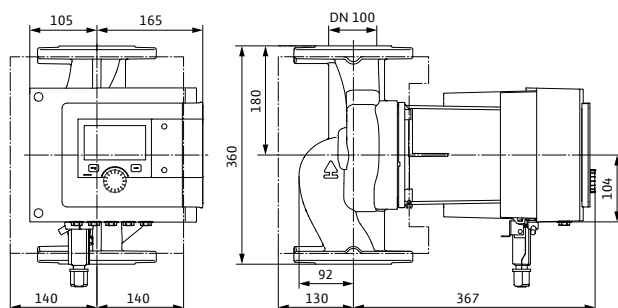

Технические характеристики

Stratos MAXO	80/0,5-16	80/0,5-16	100/0,5-6	100/0,5-6
Арт.-№	2164600	2164601	2164602	2164603
Индекс энергоэффективности (EEI)	0,17	0,17	0,17	0,17
Резьбовое присоединение	DN 80	DN 80	DN 100	DN 100
Максимальное рабочее давление	6 бар	10 бар	6 бар	10 бар
Подключение к сети	1~230 V, 50/60 Hz	1~230 V, 50/60 Hz	1~230 V, 50/60 Hz	1~230 V, 50/60 Hz
Номинальная мощность P_2	1520,0 Вт	1520,0 Вт	750,0 Вт	750,0 Вт
Потребляемая мощность $P_{1\max}$	1645,0 Вт	1645,0 Вт	820,0 Вт	820,0 Вт
Потребляемая мощность $P_{1\min}$	15,0 Вт	15,0 Вт	15,0 Вт	15,0 Вт
Потребление тока I_{\max}	7,14 А	7,14 А	3,61 А	3,61 А
Потребление тока I_{\min}	0,30 А	0,30 А	0,30 А	0,30 А
Частота вращения макс.	3200 об/мин	3200 об/мин	2350 об/мин	2350 об/мин
Частота вращения мин.	400 об/мин	400 об/мин	400 об/мин	400 об/мин
Минимальное давление на входе при температуре жидкости 50°C	7,0 м	7,0 м	7,0 м	7,0 м
Минимальное давление на входе при температуре жидкости 95°C	15,0 м	15,0 м	15,0 м	15,0 м
Минимальное давление на входе при температуре жидкости 110°C	23,0 м	23,0 м	23,0 м	23,0 м
Масса брутто прикл.	36,2 кг	36,2 кг	38,2 кг	38,2 кг

Материалы

Корпус насоса	5.1301, EN-GJL-250	5.1301, EN-GJL-250	5.1301, EN-GJL-250	5.1301, EN-GJL-250
Рабочее колесо	PPS-GF40	PPS-GF40	PPS-GF40	PPS-GF40
Вал	1.4028 (DLC покрытие)	1.4028 (DLC покрытие)	1.4028, X30Cr13	1.4028, X30Cr13
Материал подшипника	Графит, пропитанный сурьмой	Графит, пропитанный сурьмой	Графит, пропитанный сурьмой	Графит, пропитанный сурьмой

Характеристика насоса

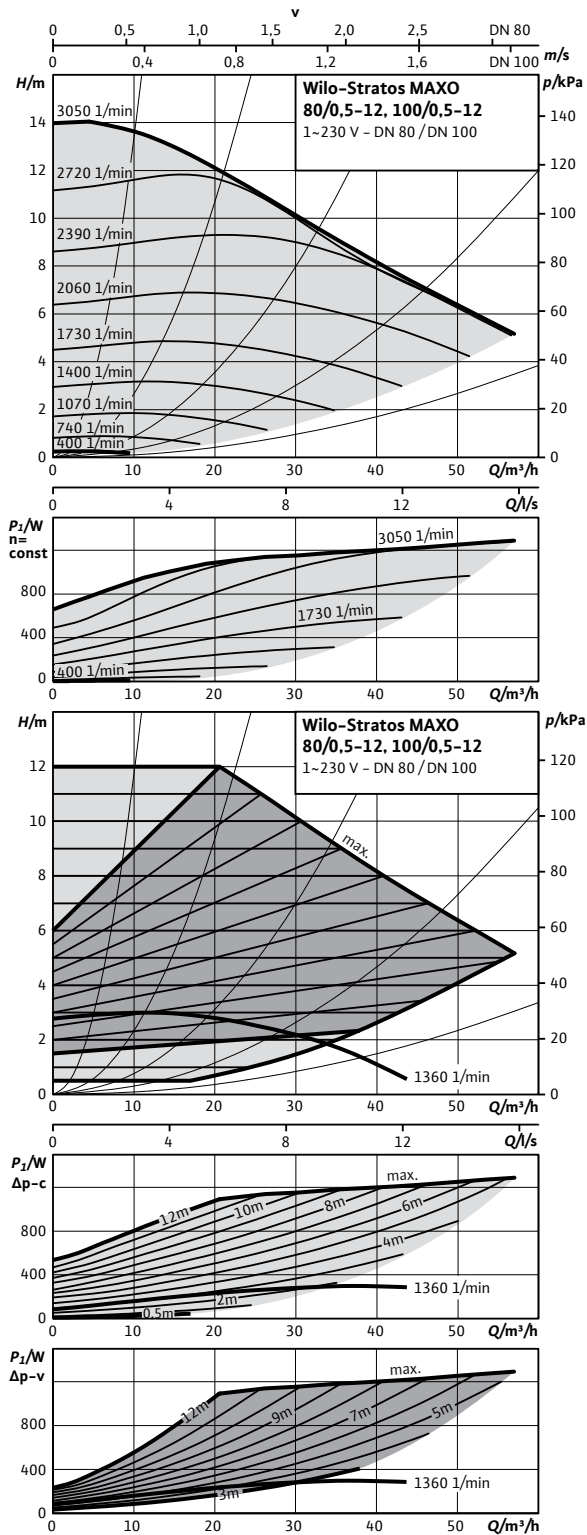

Габаритный чертеж

Stratos MAXO 100/0,5-12 PN 6

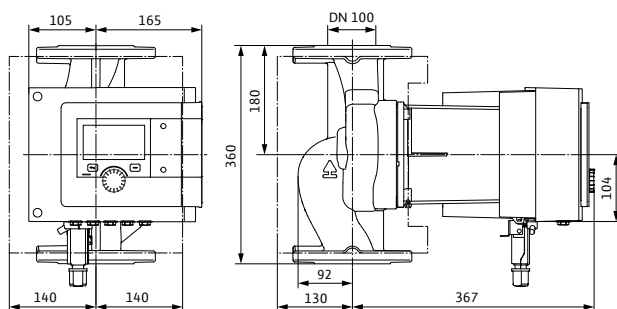

Габаритный чертеж

Stratos MAXO 100/0,5-12 PN 10

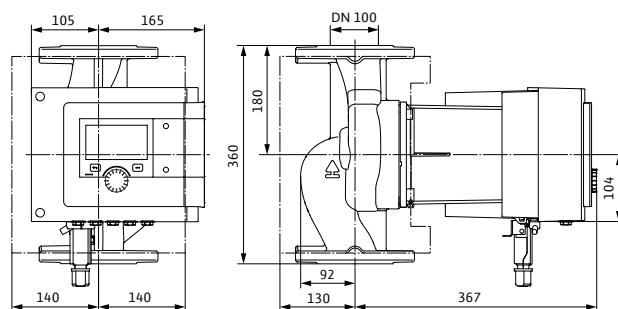

Технические характеристики

Stratos MAXO	100/0,5-12	100/0,5-12
Арт.-№	2164604	2164605
Индекс энергоэффективности (EEI)	0,17	0,17
Резьбовое присоединение	DN 100	DN 100
Максимальное рабочее давление	6 бар	10 бар
Подключение к сети	1~230 V, 50/60 Hz	1~230 V, 50/60 Hz
Номинальная мощность P_2	1230,0 Вт	1230,0 Вт
Потребляемая мощность $P_{1\max}$	1330,0 Вт	1330,0 Вт
Потребляемая мощность $P_{1\min}$	15,0 Вт	15,0 Вт
Потребление тока I_{\max}	5,84 А	5,84 А
Потребление тока I_{\min}	0,30 А	0,30 А
Частота вращения макс.	3050 об/мин	3050 об/мин
Частота вращения мин.	400 об/мин	400 об/мин
Минимальное давление на входе при температуре жидкости 50°C	7,0 м	7,0 м
Минимальное давление на входе при температуре жидкости 95°C	15,0 м	15,0 м
Минимальное давление на входе при температуре жидкости 110°C	23,0 м	23,0 м
Масса брутто прибл.	39,3 кг	39,3 кг

Материалы

Корпус насоса	5.1301, EN-GJL-250	5.1301, EN-GJL-250
Рабочее колесо	PPS-GF40	PPS-GF40
Вал	1.4028 (DLC покрытие)	1.4028 (DLC покрытие)
Материал подшипника	Графит, пропитанный сурьмой	Графит, пропитанный сурьмой



Wilo-Stratos MAXO-D



Тип

Умный циркуляционный сдвоенный насос с мокрым ротором, резьбовым или фланцевым соединением, электронно-коммутируемым двигателем со встроенной электронной регулировкой мощности.

Применение

Любые системы водяного отопления, системы кондиционирования, закрытые контуры охлаждения, промышленные циркуляционные установки.

Обозначение

Пример **Stratos MAXO-D 40/0,5-8**
Stratos MAXO Высокоэффективный насос (насос с фланцевым подсоединением), электронно регулируемый
D Сдвоенный насос
40/ Номинальный диаметр для подсоединения
0,5-8 Номинальный напор [м]

Особенности/преимущества продукции

- Интуитивное управление за счет прикладной функции Setup Guide в сочетании с новым дисплеем и кнопкой управления с технологией зеленой кнопки.
- Наивысшая энергоэффективность за счет комбинации оптимизированных и инновационных энергосберегающих функций (например, No-Flow Stop).
- Оптимальная эффективность системы благодаря новым, инновационным интеллектуальным функциям регулировки, таким как, например, Dynamic Adapt plus, Multi-Flow Adaptation, T-const. и ΔT -const.
- Новейшие коммуникационные интерфейсы (например, Bluetooth) для подключения к мобильным устройствам и прямого объединения насосов в сеть посредством Wilo Net для управления несколькими насосами.
- Максимальное удобство электромонтажа за счет понятной и эргономичной клеммной коробки и оптимизированного Wilo-Connector.

Характеристики

Wilo-Stratos MAXO-D

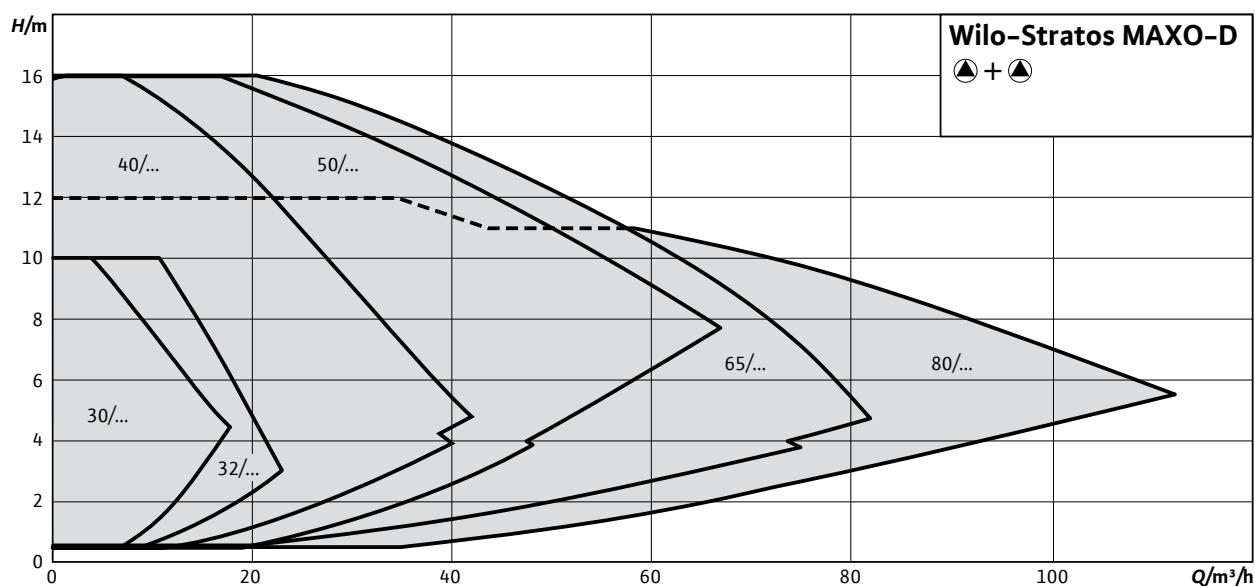

Оснащение/функция

Области применения

Насос позволяет провести точную настройку способа регулирования для специфических условий применения на конкретной установке (напр., батареи, напольное отопление, потолочное охлаждение) при эксплуатации с наивысшей эффективностью.

- Отопление
- Батарея
- напольное отопление;
- потолочное отопление;
- Нагреватель воздуха
- Гребенка
- теплообменника,

Охлаждение

- Потолочное охлаждение
- Охлаждение пола
- Кондиционеры воздуха
- Гребенка
- теплообменника,

Сочетание нагрева и охлаждения

- Автоматическое переключение

В зависимости от выбранного применения возможны следующие способы регулирования:

Способы регулирования

- Постоянная частота вращения (режим управления)
- Δp -с для постоянного перепада давления
- Δp -v для переменного перепада давления

- Dynamic Adapt plus для непрерывной (динамической) адаптации производительности к текущим потребностям
- T-const. для постоянного регулирования температуры
- ΔT для регулирования перепада температуры
- Константа Q для постоянного регулирования расхода
- Multi-Flow Adaptation: Определение суммарного расхода через подающий насос для необходимого питания вторичных насосов в распределителях отопительного контура
- Определенный пользователем ПИД-регулятор

Опциональные функции

- Q-Limit_{max.} для ограничения максимального расхода
- Q-Limit_{min.} для ограничения минимального расхода
- No-Flow Stop (отключение при отсутствии потока)
- Автоматическое ночное понижение
- Регулирование точки пессимума (Δp -с с внешним датчиком реального состояния)
- Термическое определение дезинфекции (Stratos MAXO-Z)
- Переменная крутизна характеристики Δp -v

Ручные настройки

- Выбор области применения через Setup Guide
- Настройка соответствующих рабочих параметров
- Номинальная рабочая точка: прямой ввод расчетной рабочей точки при Δp -v
- Индикация статуса

- Настройка и сброс счетчика количества энергии (количество теплоты и охлаждения)
- Функция вентиляции насоса
- Блокировка клавиш для запрещения настроек
- Функция для сброса на заводские установки или сохраненные точки восстановления (наборы параметров)
- Ввод параметров аналоговых входов
- Ввод параметров двоичных входов
- Ввод параметров релейных выходов
- Работа сдвоенного насоса (при двух одинарных насосах, которые должны работать как сдвоенный насос)

Автоматическое управление

- Оптимизированная по потребности регулировка мощности для энергоэффективной эксплуатации в зависимости от режима работы
- Идентификация работы с понижением
- Отключение при обнаружении отсутствия расхода (No-Flow Stop)
- Плавный пуск
- Автоматические процедуры устранения неисправностей (например, функция деблокирования)
- Переключение режимов обогрева/охлаждения
- Полная защита электродвигателя со встроенной электронной системой отключения

Внешние управляющие входы и их функции

2 аналоговых входа:

- Типы сигналов: 0–10 В, 2–10 В, 0–20 мА, 4–20 мА, RT1000
- Применение: Дистанционное регулирование заданного значения для каждого способа регулирования (за исключением Multi-Flow Adaptation), входы датчиков для температуры, перепада давления или произвольный датчик в заданном пользователем ПИД-режиме

2 цифровых входа:

- Для беспотенциальных управляющих выходов или переключателей
- Параметрируемые функции:
 - Ext. OFF
 - Ext. MIN
 - Ext. MAX
 - РУЧНОЙ (система управления зданием-ВЫКЛ)
 - Блокировка клавиш
 - Переключение режимов обогрева/охлаждения

Wilо Net для управления сдвоенными насосами (два одинарных насоса), связи нескольких насосов между собой и дистанционного регулирования насосов через шлюз

Сигнализация и индикация

- Статус дисплея — индикация режима работы:

- Заданное значение
- текущего значения напора
- Фактический расход
- потребляемая мощность
- Потребление электроэнергии
- Температуры
- Индикация статуса светодиодом: Безошибочная эксплуатация (зеленый светодиод), коммуникация насоса (синий светодиод)
- Состояние дисплея — индикация ошибки (цвет дисплея красный):
 - Коды ошибок и их описание полным текстом
 - Коррективные меры
- Состояние дисплея — индикация предупреждения (цвет дисплея желтый):
 - Коды предупреждений и описание предупреждения полным текстом
 - Коррективные меры
- Состояние дисплея — индикация процесса (цвет дисплея синий):
 - Воздухоотвод насоса
 - Процесс обновления
- Состояние дисплея — связь с СУЗ (цвет дисплея синий):
 - Сводка активных параметров СУЗ (скорость передачи сигнала, адрес...)
- Обобщенная сигнализация неисправности SSM (беспотенциальный переключающий контакт)
- Обобщенная сигнализация рабочего состояния (SBM) (беспотенциальный нормально разомкнутый контакт)

Обмен данными

- Интерфейс Bluetooth для беспроводного обмена данными, а также дистанционного управления насосом через смартфон или планшет.
- Последовательный цифровой интерфейс Modbus RTU для подсоединения к автоматизированной системе управления зданием посредством системы шин RS485 (возможно с модулем Wilo CIF Modbus RTU).
- Последовательный цифровой интерфейс BACnet MS/TP для подсоединения к автоматизированной системе управления зданием посредством системы шин RS485 (возможно использование модуля Wilo-CIF BACnet MS/TP).
- Последовательный цифровой интерфейс LON для подсоединения к автоматизированной системе управления зданием через шину LONWorks (возможно с модулем Wilo CIF LON).
- Последовательный цифровой интерфейс PLR для подсоединения к автоматизированной системе управления зданиями через характерные для фирмы модули связи (возможно с модулем Wilo CIF PLR).

Управление сдвоенными насосами (сдвоенный насос или два одинарных насоса)

- Основной/резервный режим работы (автоматическое переключение при неисправности / смена работы насосов по времени)
- Режим совместной работы двух насосов (включение и выключение при пиковой нагрузке с оптимизацией по КПД)

Оснащение

- Для насосов с фланцевым соединением: исполнения фланца
 - Стандартное исполнение для насосов DN 32 – DN 65: Комбинированный фланец PN 6/10 (фланец PN 16 согласно EN 1092-2) для ответных фланцев PN 6 и PN 16
 - Стандартное исполнение для насосов DN 80/ DN 100: Фланец PN 6 (разработан PN 16 согласно EN 1092-2) для ответного фланца PN 6
 - Специальное исполнение для насосов DN 32 – DN 100: Фланец PN 16 (согласно EN 1092-2) для ответного фланца PN 16
- Множество интегрированных интерфейсов коммуникации и опционально используемый разъем модулей CIF
- 5 кабельных вводов для подсоединения интерфейсов коммуникации
- Интерфейс Bluetooth
- Графический экран с высоким разрешением с зеленой кнопкой и 2 кнопками
- Удобная клеммная коробка
- Встроенный температурный датчик
- Серийная теплоизоляция для насосов, используемых в системах отопления
- Быстроразъемное электросоединение с оптимизированными штекерами Wilo-Connector для источника питания

Комплект поставки

- Насос

- 2 оптимизированных Wilo-Connector
- 4 кабельных ввода M16 x 1,5
- Подкладные шайбы фланцевых болтов (при номинальных диаметрах для подсоединения DN 32 – DN 65)
- Уплотнения при резьбовом подсоединении
- Инструкция по монтажу и эксплуатации

Опции

- Специальное исполнение для рабочего давления PN 16

Принадлежности

- Резьбовые соединения для резьбового подсоединения
- Ответные фланцы (DN 32 до DN 100)
- Компенсаторы
- Фланцевые заглушки
- PT 1000 (B) трубный датчик (для горячего водоснабжения)
- PT 1000 (AA) датчик для установки в погружной гильзе
- Дифференциальный датчик давления
- Модули Wilo-CIF: Modbus RTU, BACnet MS/TP, LON, PLR

Технические характеристики

- Допустимый диапазон температур перекачиваемой жидкости от -10 °C до +110 °C
- Подключение к сети 1~230 В, 50/60 Гц
- Класс защиты IPX4D
- Резьбовое соединение DN 30 (Rp 1^{1/4})
- Фланцевое соединение DN 32 до DN 80
- Макс. рабочее давление при стандартном исполнении: 6/10 бар или 6 бар (специальное исполнение: 10 бар или 16 бар)
- Класс нагревостойкости изоляции: F
- Создаваемые помехи согласно: EN 61800-3:2004+A1:2012 / жилая зона (C1)
- Помехозащищенность согласно: EN 61800-3:2004+A1:2012 / промышленная зона (C2)

Схема подключения



Схема подключения



Характеристика насоса

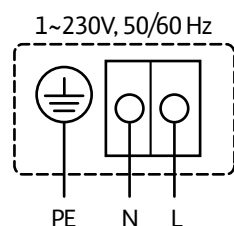
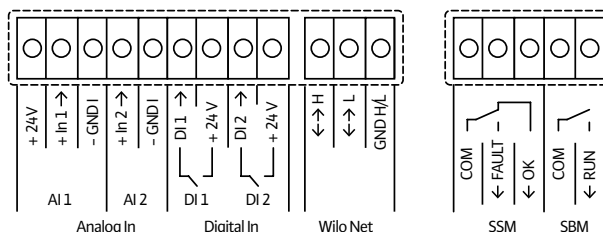
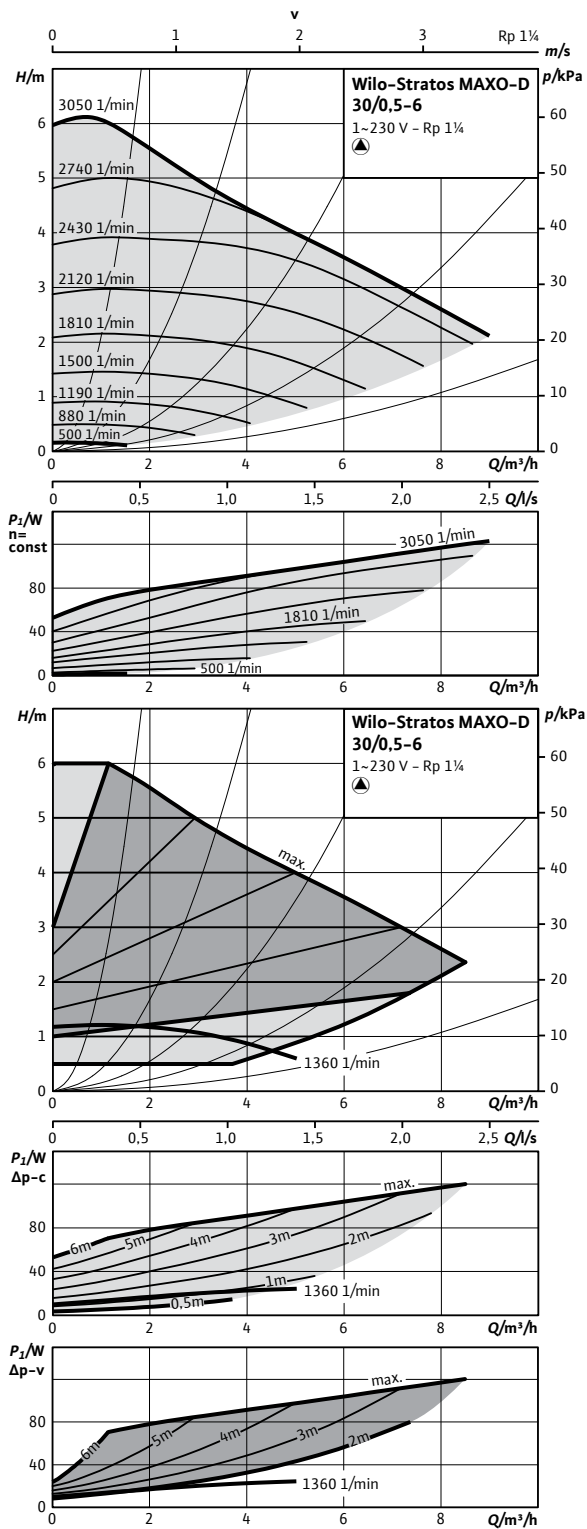

Характеристика насоса

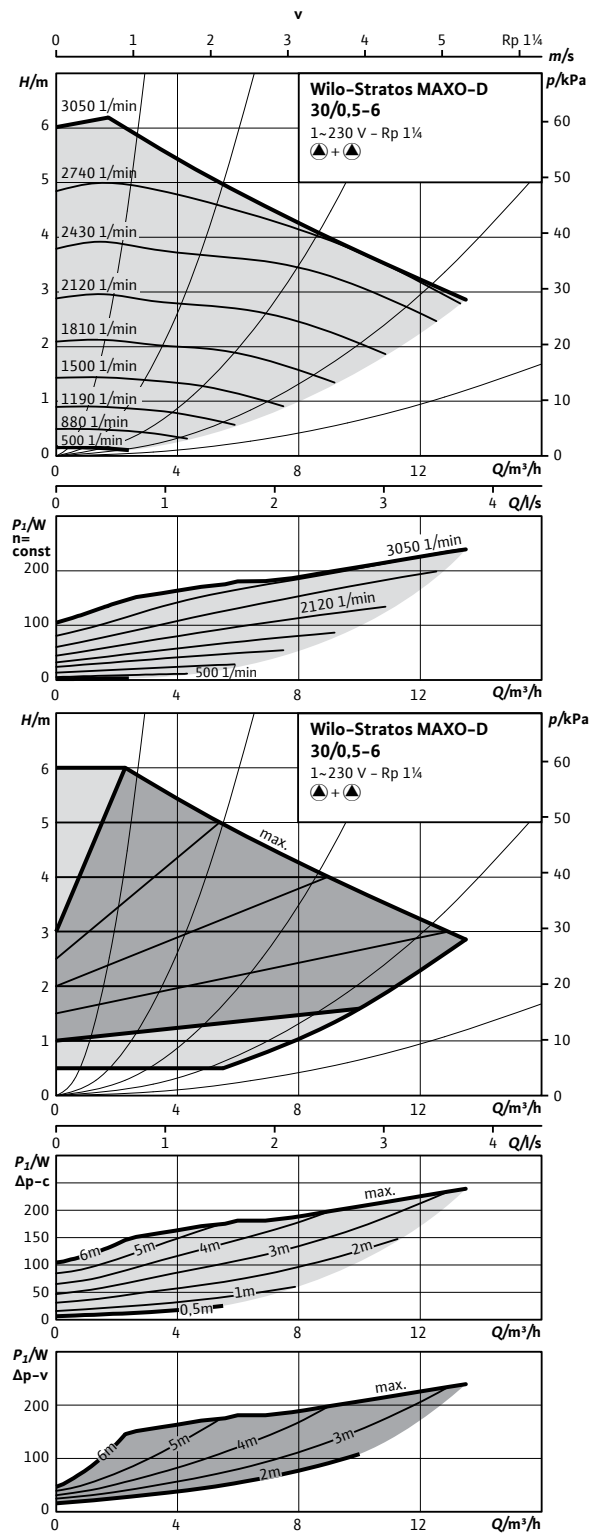

Отопление, кондиционирование, охлаждение

Габаритный чертеж

Stratos MAXO-D 30/0,5-6 PN 10

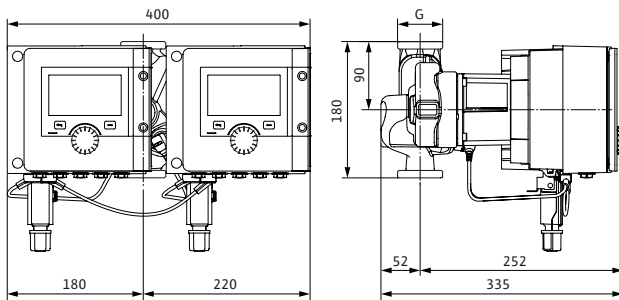

Технические характеристики

Stratos MAXO-D

30/0,5-6

Арт.-№	2164645
Индекс энергоэффективности (EEI)	0,19
Резьбовое присоединение	G 2
Максимальное рабочее давление	10 бар
Подключение к сети	1~230 V, 50/60 Hz
Номинальная мощность P_2	109,0 Вт
Потребляемая мощность $P_{1\max}$	130,0 Вт
Потребляемая мощность $P_{1\min}$	7,0 Вт
Потребление тока I_{\max}	1,06 А
Потребление тока I_{\min}	0,11 А
Частота вращения макс.	3050 об/мин
Частота вращения мин.	500 об/мин
Минимальное давление на входе при температуре жидкости 50°C	3,0 м
Минимальное давление на входе при температуре жидкости 95°C	10,0 м
Минимальное давление на входе при температуре жидкости 110°C	16,0 м
Масса брутто приibl.	20,6 кг

Материалы

Корпус насоса	5.1301, EN-GJL-250
Рабочее колесо	PPS-GF40
Вал	1.4122, X39CrMo17-1
Материал подшипника	Металлографит

Характеристика насоса

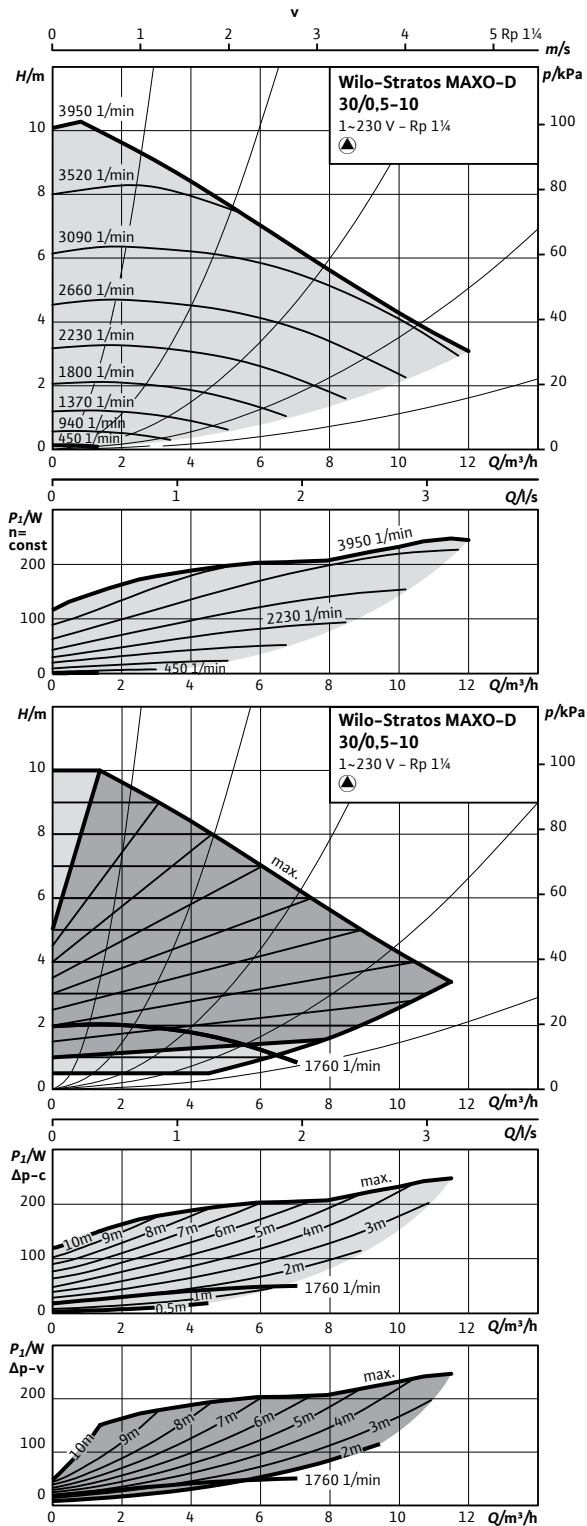

Характеристика насоса

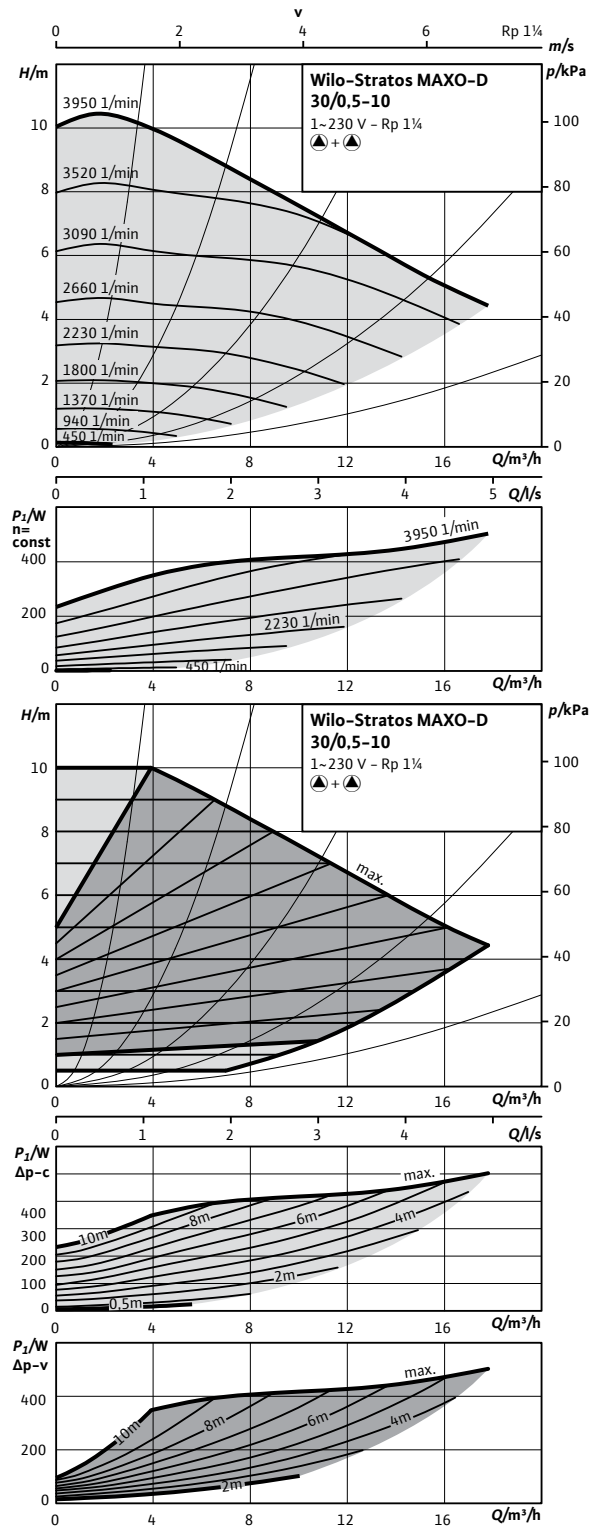

Отопление, кондиционирование, охлаждение

Габаритный чертеж

Stratos MAXO-D 30/0,5-10 PN 10

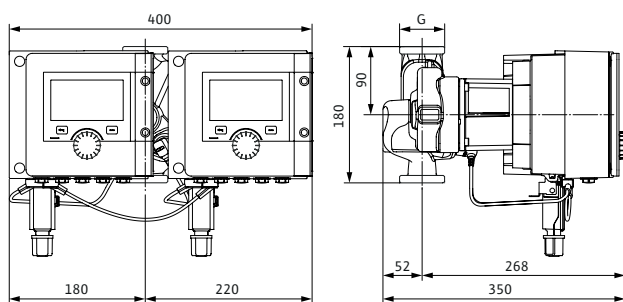

Технические характеристики

Stratos MAXO-D

30/0,5-10

Арт.-№	2164646
Индекс энергоэффективности (EEI)	0,19
Резьбовое присоединение	G 2
Максимальное рабочее давление	10 бар
Подключение к сети	1~230 V, 50/60 Hz
Номинальная мощность P_2	268,0 Вт
Потребляемая мощность $P_{1 \max}$	305,0 Вт
Потребляемая мощность $P_{1 \min}$	7,0 Вт
Потребление тока I_{\max}	1,33 А
Потребление тока I_{\min}	0,11 А
Частота вращения макс.	3950 об/мин
Частота вращения мин.	450 об/мин
Минимальное давление на входе при температуре жидкости 50°C	3,0 м
Минимальное давление на входе при температуре жидкости 95°C	10,0 м
Минимальное давление на входе при температуре жидкости 110°C	16,0 м
Масса брутто приibl.	21,2 кг

Материалы

Корпус насоса	5.1301, EN-GJL-250
Рабочее колесо	PPS-GF40
Вал	1.4122 (DLC покрытие)
Материал подшипника	Графит, пропитанный сурьмой

Характеристика насоса

Характеристика насоса

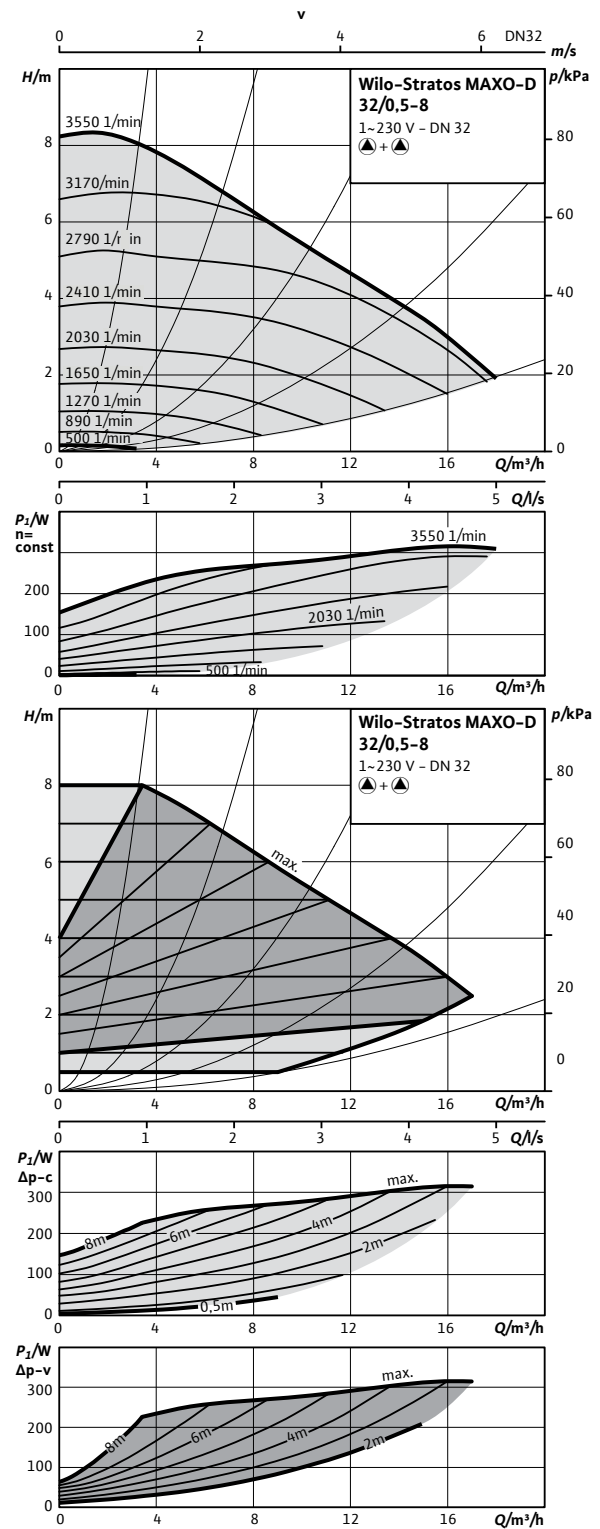
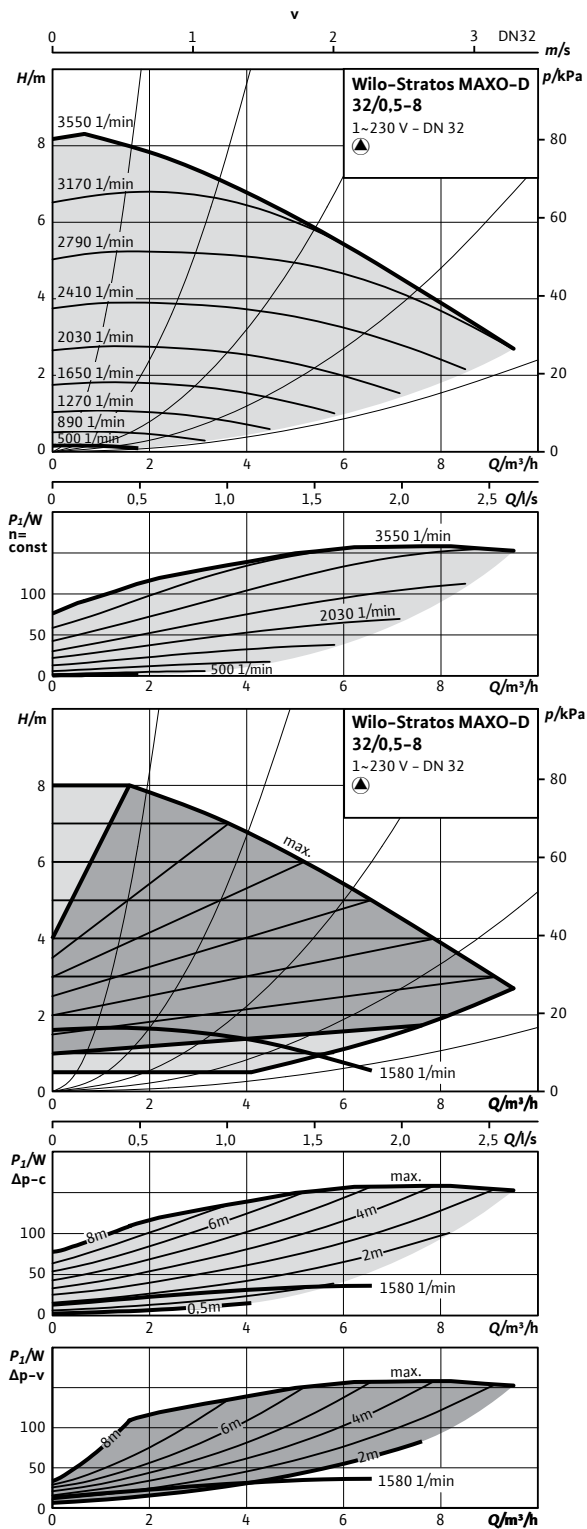

Отопление, кондиционирование, охлаждение

Габаритный чертеж

Stratos MAXO-D 32/0,5-8 PN 6/10

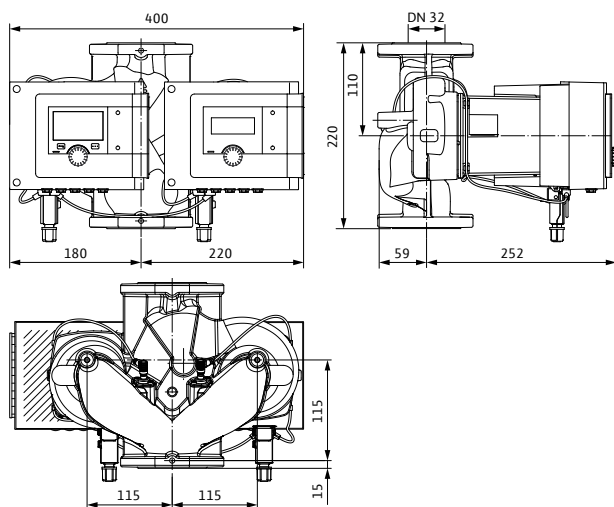

Технические характеристики

Stratos MAXO-D

32/0,5-8

Арт.-№	2164647
Индекс энергоэффективности (EEI)	0,19
Резьбовое присоединение	DN 32
Максимальное рабочее давление	10 бар
Подключение к сети	1~230 V, 50/60 Hz
Номинальная мощность P_2	133,0 Вт
Потребляемая мощность $P_{1 \max}$	160,0 Вт
Потребляемая мощность $P_{1 \min}$	7,0 Вт
Потребление тока I_{\max}	1,10 А
Потребление тока I_{\min}	0,11 А
Частота вращения макс.	3550 об/мин
Частота вращения мин.	500 об/мин
Минимальное давление на входе при температуре жидкости 50°C	3,0 м
Минимальное давление на входе при температуре жидкости 95°C	10,0 м
Минимальное давление на входе при температуре жидкости 110°C	16,0 м
Масса брутто прибр.	24,9 кг

Материалы

Корпус насоса	5.1301, EN-GJL-250
Рабочее колесо	PPS-GF40
Вал	1.4122, X39CrMo17-1
Материал подшипника	Металлографит

Характеристика насоса

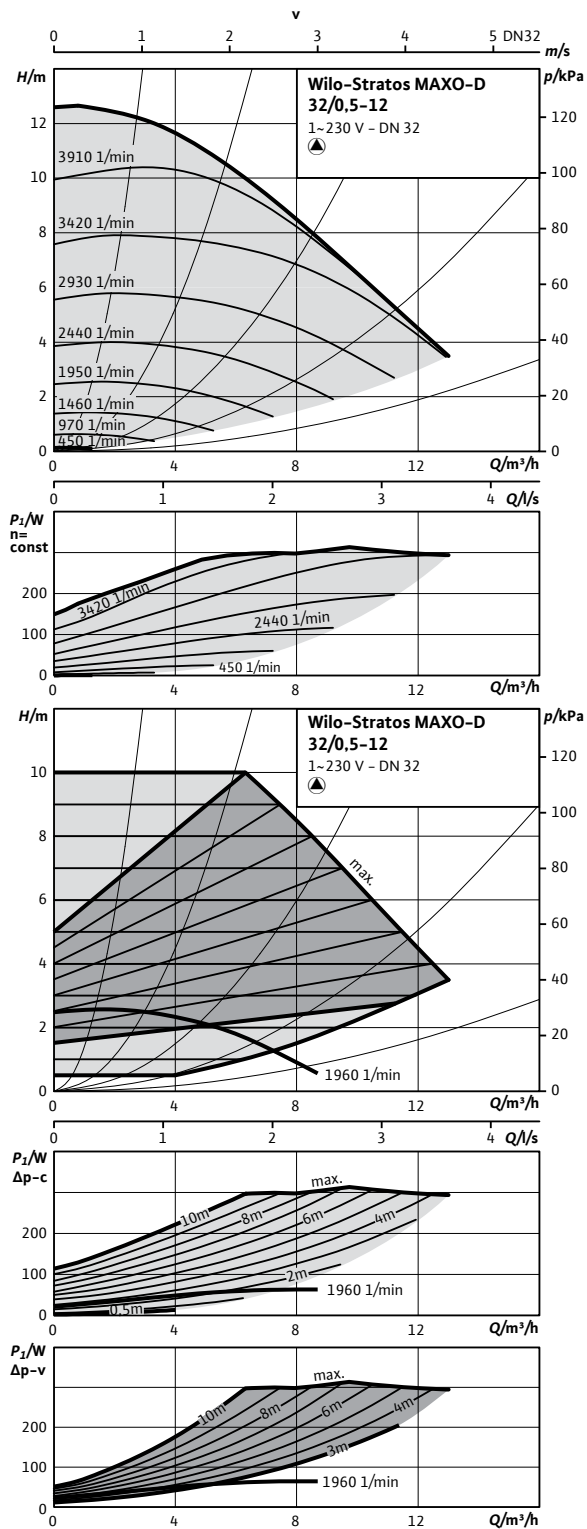

Характеристика насоса

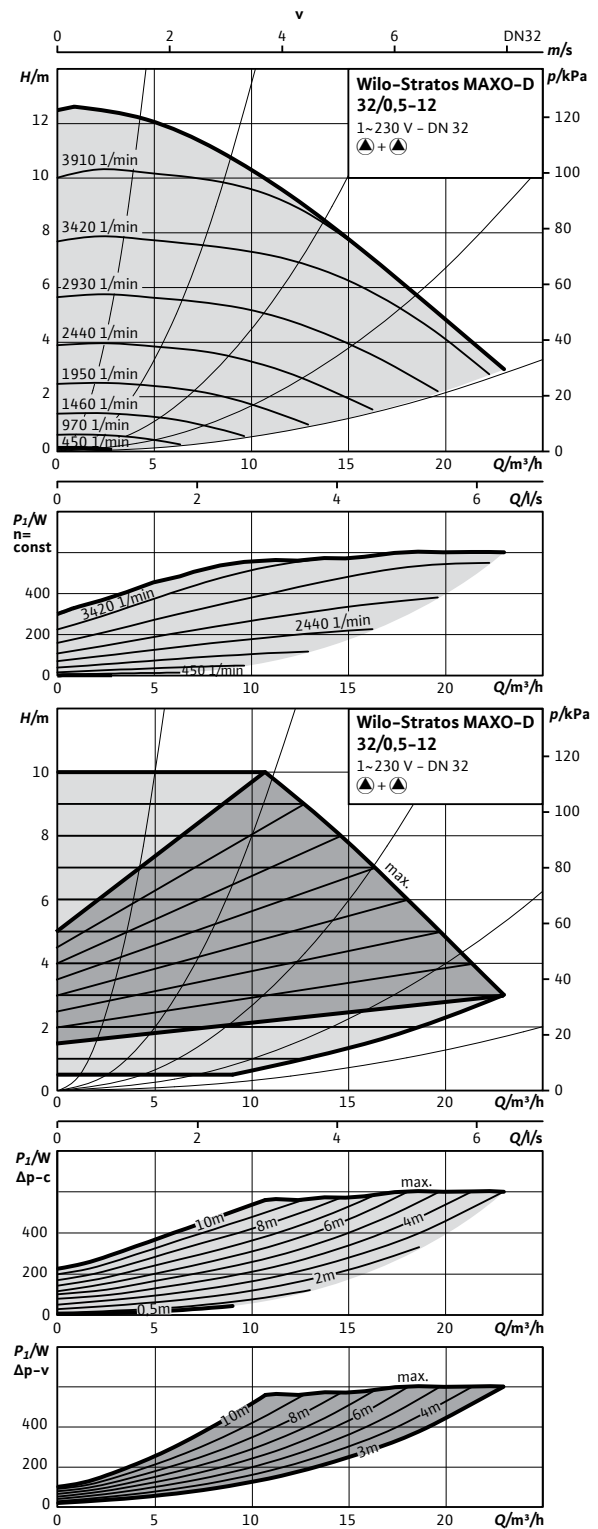

Отопление, кондиционирование, охлаждение

Габаритный чертеж

Stratos MAXO-D 32/0,5-12 PN 6/10

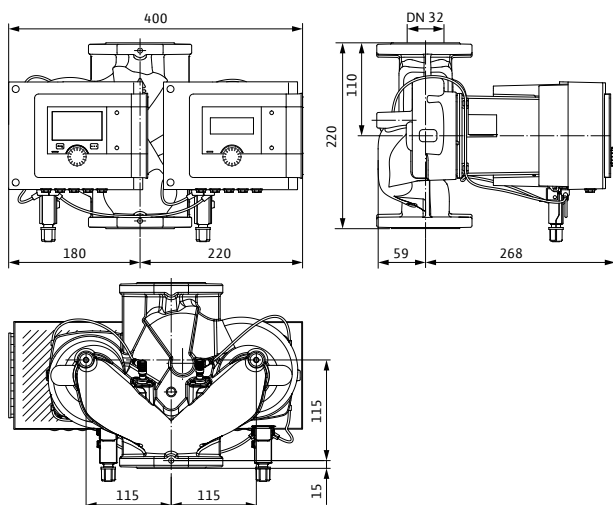

Технические характеристики

Stratos MAXO-D

32/0,5-12

Арт.-№	2164648
Индекс энергоэффективности (EEI)	0,19
Резьбовое присоединение	DN 32
Максимальное рабочее давление	10 бар
Подключение к сети	1~230 V, 50/60 Hz
Номинальная мощность P_2	280,0 Вт
Потребляемая мощность $P_{1 \max}$	320,0 Вт
Потребляемая мощность $P_{1 \min}$	7,0 Вт
Потребление тока I_{\max}	1,40 А
Потребление тока I_{\min}	0,11 А
Частота вращения макс.	4400 об/мин
Частота вращения мин.	450 об/мин
Минимальное давление на входе при температуре жидкости 50°C	3,0 м
Минимальное давление на входе при температуре жидкости 95°C	10,0 м
Минимальное давление на входе при температуре жидкости 110°C	16,0 м
Масса брутто пригл.	25,5 кг

Материалы

Корпус насоса	5.1301, EN-GJL-250
Рабочее колесо	PPS-GF40
Вал	1.4122 (DLC покрытие)
Материал подшипника	Графит, пропитанный сурьмой

Характеристика насоса

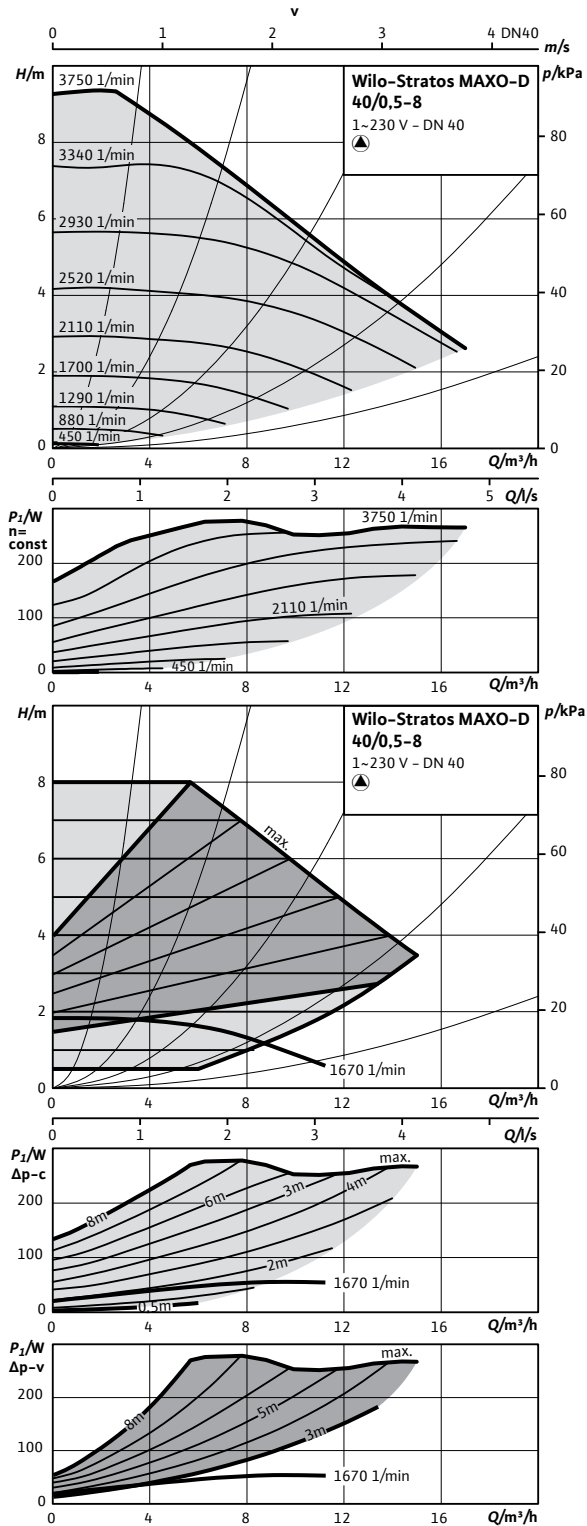

Характеристика насоса

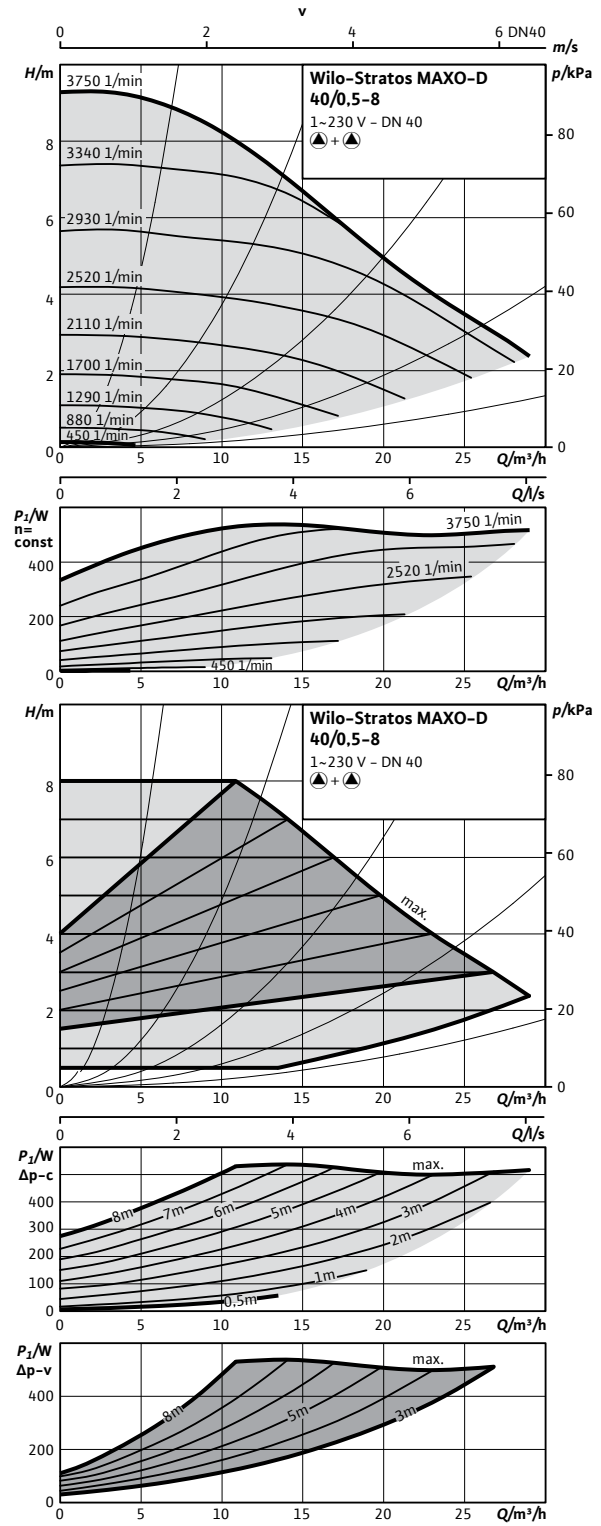

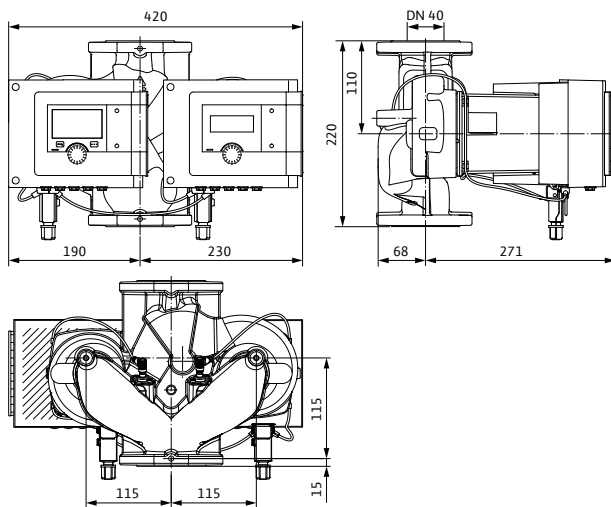
Габаритный чертеж
Stratos MAXO-D 40/0,5-8 PN 6/10

Технические характеристики

Stratos MAXO-D	40/0,5-8
Арт.-№	2164649
Индекс энергоэффективности (EEI)	0,18
Резьбовое присоединение	DN 40
Максимальное рабочее давление	10 бар
Подключение к сети	1~230 V, 50/60 Hz
Номинальная мощность P_2	246,0 Вт
Потребляемая мощность $P_{1 \max}$	280,0 Вт
Потребляемая мощность $P_{1 \min}$	7,0 Вт
Потребление тока I_{\max}	1,20 А
Потребление тока I_{\min}	0,11 А
Частота вращения макс.	3750 об/мин
Частота вращения мин.	450 об/мин
Минимальное давление на входе при температуре жидкости 50°C	3,0 м
Минимальное давление на входе при температуре жидкости 95°C	10,0 м
Минимальное давление на входе при температуре жидкости 110°C	16,0 м
Масса брутто прибр.	27,6 кг

Материалы

Корпус насоса	5.1301, EN-GJL-250
Рабочее колесо	PPS-GF40
Вал	1.4122 (DLC покрытие)
Материал подшипника	Графит, пропитанный сурьмой

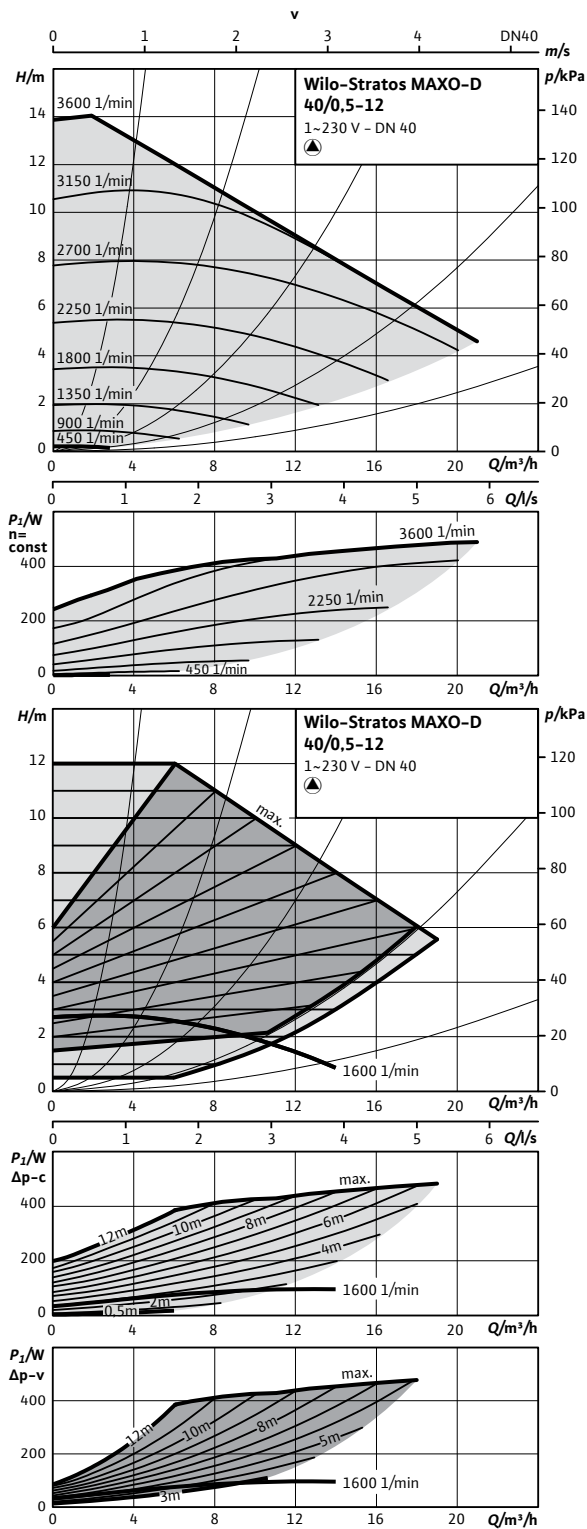
Характеристика насоса



Характеристика насоса

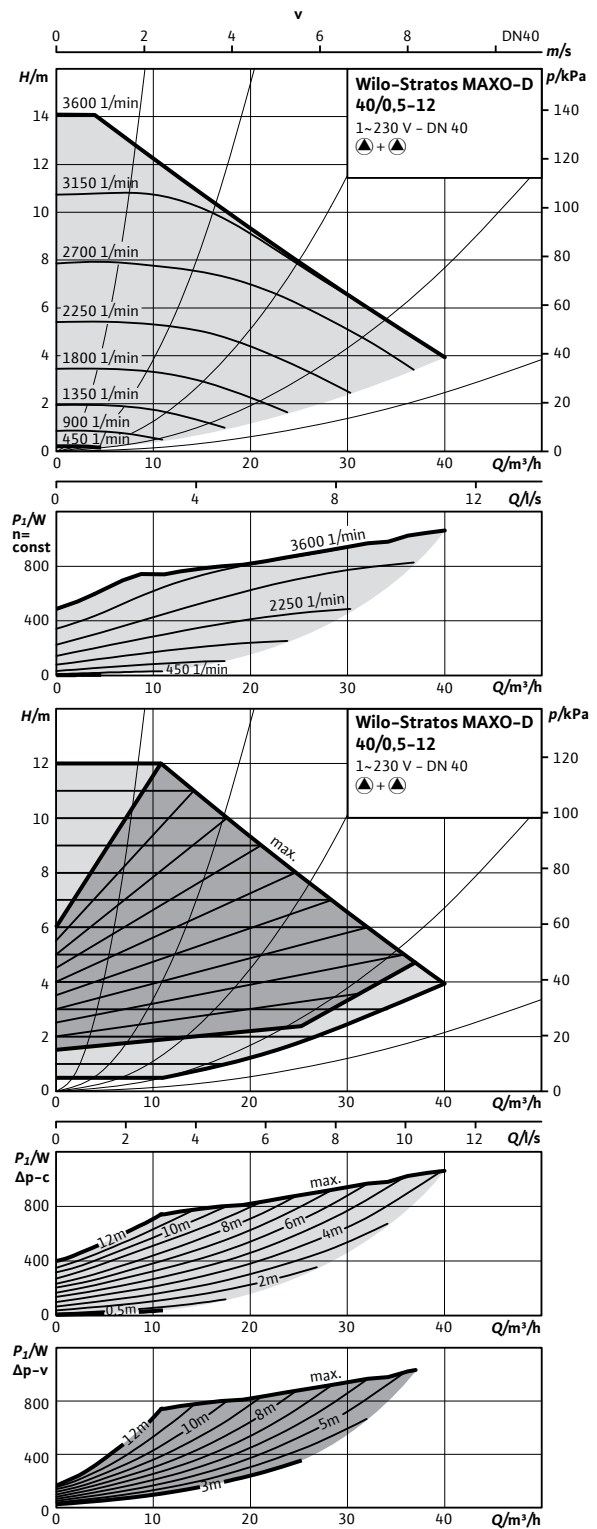

Отопление, кондиционирование,
охлаждение

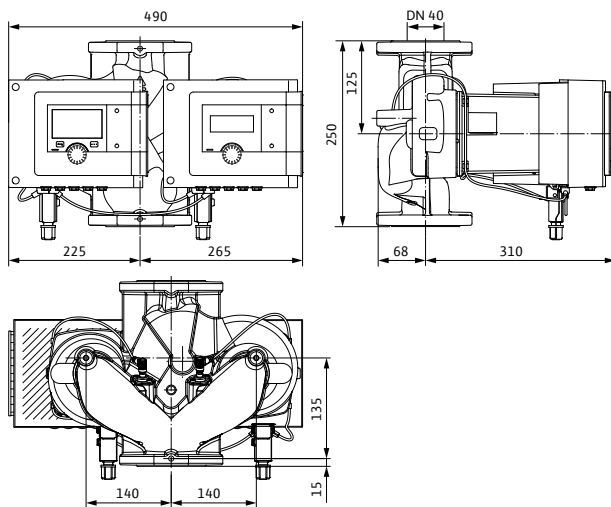
Габаритный чертеж
Stratos MAXO-D 40/0,5-12 PN 6/10

Технические характеристики

Stratos MAXO-D	40/0,5-12
Арт.-№	2164650
Индекс энергоэффективности (EEI)	0,17
Резьбовое присоединение	DN 40
Максимальное рабочее давление	10 бар
Подключение к сети	1~230 V, 50/60 Hz
Номинальная мощность P_2	453,0 Вт
Потребляемая мощность $P_{1 \max}$	505,0 Вт
Потребляемая мощность $P_{1 \min}$	10,0 Вт
Потребление тока I_{\max}	2,20 А
Потребление тока I_{\min}	0,20 А
Частота вращения макс.	3600 об/мин
Частота вращения мин.	450 об/мин
Минимальное давление на входе при температуре жидкости 50°C	5,0 м
Минимальное давление на входе при температуре жидкости 95°C	12,0 м
Минимальное давление на входе при температуре жидкости 110°C	18,0 м
Масса брутто прикл.	38,8 кг

Материалы

Корпус насоса	5.1301, EN-GJL-250
Рабочее колесо	PPS-GF40
Вал	1.4028 (DLC покрытие)
Материал подшипника	Графит, пропитанный сурьмой

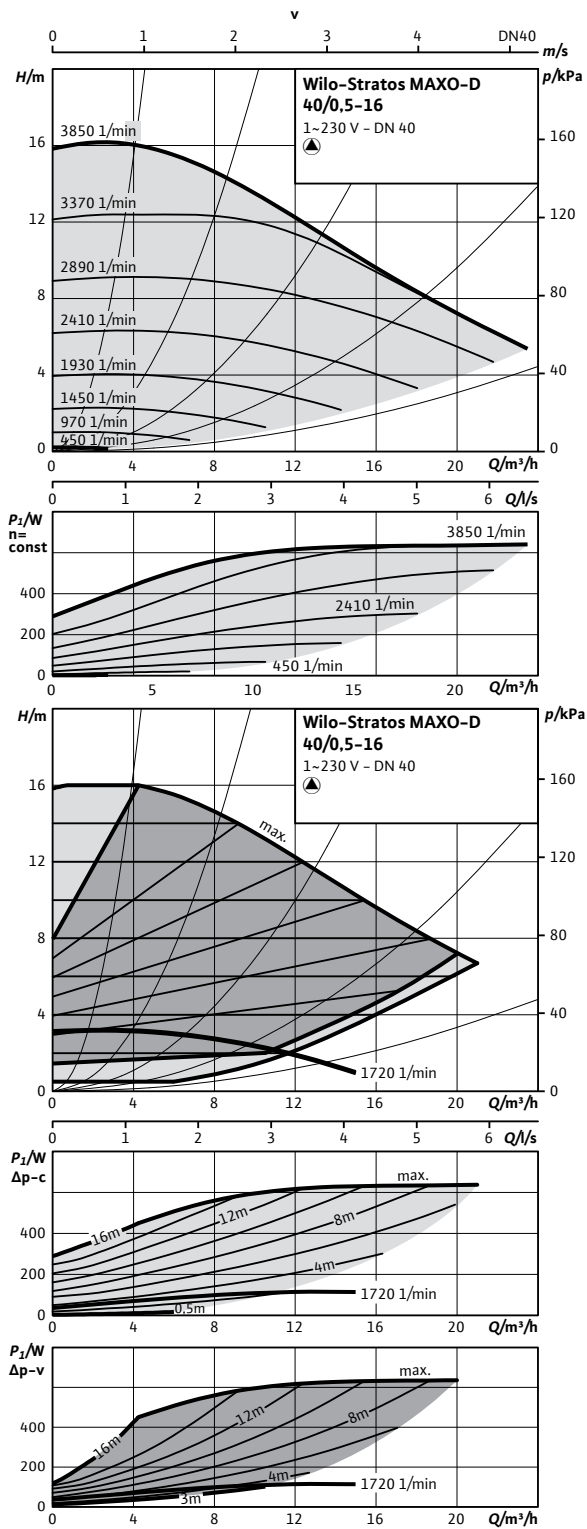
Характеристика насоса



Характеристика насоса

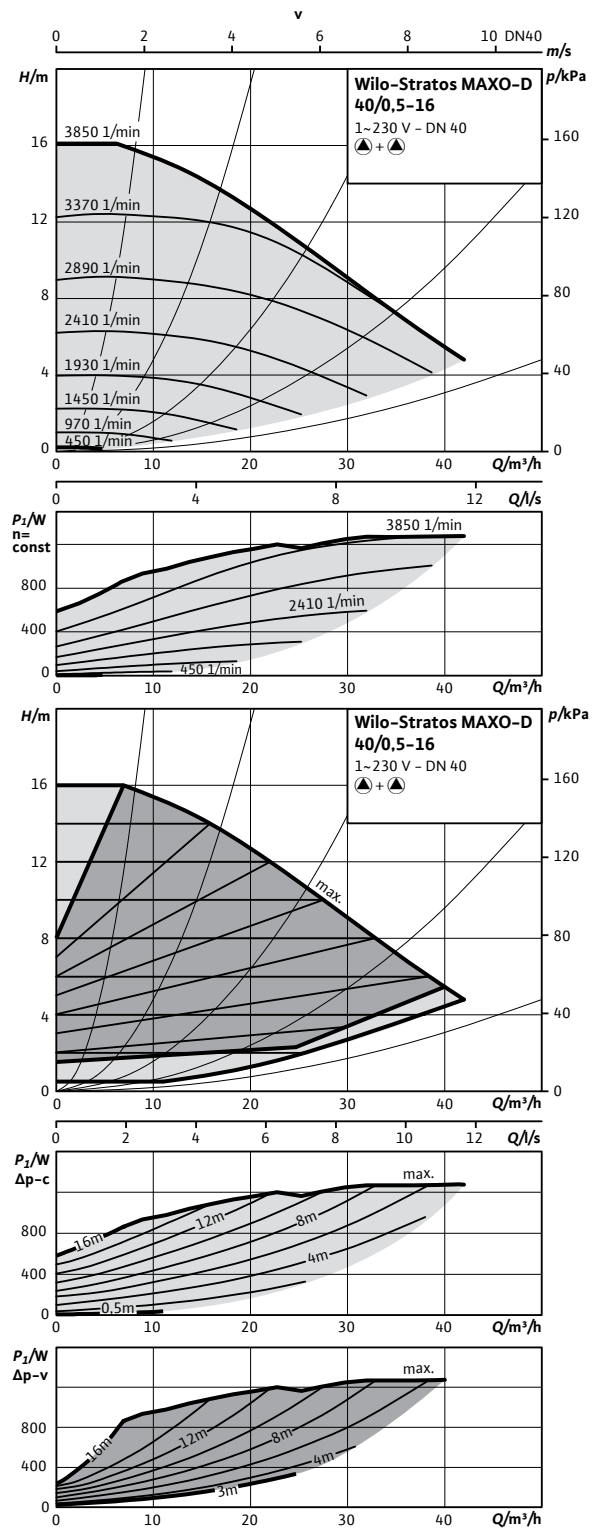

Отопление, кондиционирование, охлаждение

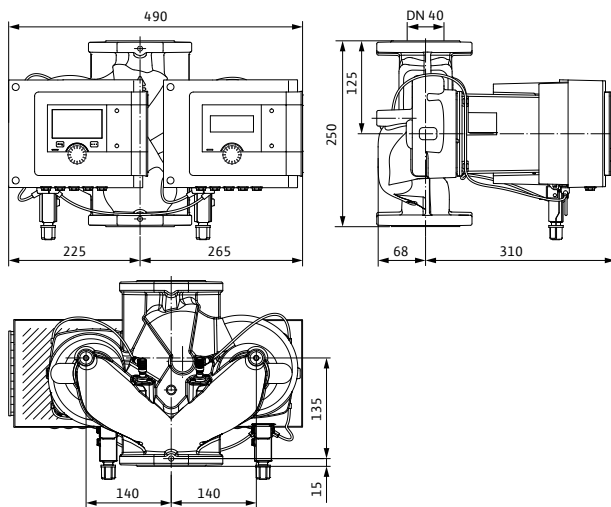
Габаритный чертеж
Stratos MAXO-D 40/0,5-16 PN 6/10

Технические характеристики

Stratos MAXO-D	40/0,5-16
Арт.-№	2164651
Индекс энергоэффективности (EEI)	0,17
Резьбовое присоединение	DN 40
Максимальное рабочее давление	10 бар
Подключение к сети	1~230 V, 50/60 Hz
Номинальная мощность P_2	589,0 Вт
Потребляемая мощность $P_{1\max}$	660,0 Вт
Потребляемая мощность $P_{1\min}$	10,0 Вт
Потребление тока I_{\max}	2,90 А
Потребление тока I_{\min}	0,20 А
Частота вращения макс.	3850 об/мин
Частота вращения мин.	450 об/мин
Минимальное давление на входе при температуре жидкости 50°C	5,0 м
Минимальное давление на входе при температуре жидкости 95°C	12,0 м
Минимальное давление на входе при температуре жидкости 110°C	18,0 м
Масса брутто прикл.	38,8 кг

Материалы

Корпус насоса	5.1301, EN-GJL-250
Рабочее колесо	PPS-GF40
Вал	1.4028 (DLC покрытие)
Материал подшипника	Графит, пропитанный сурьмой

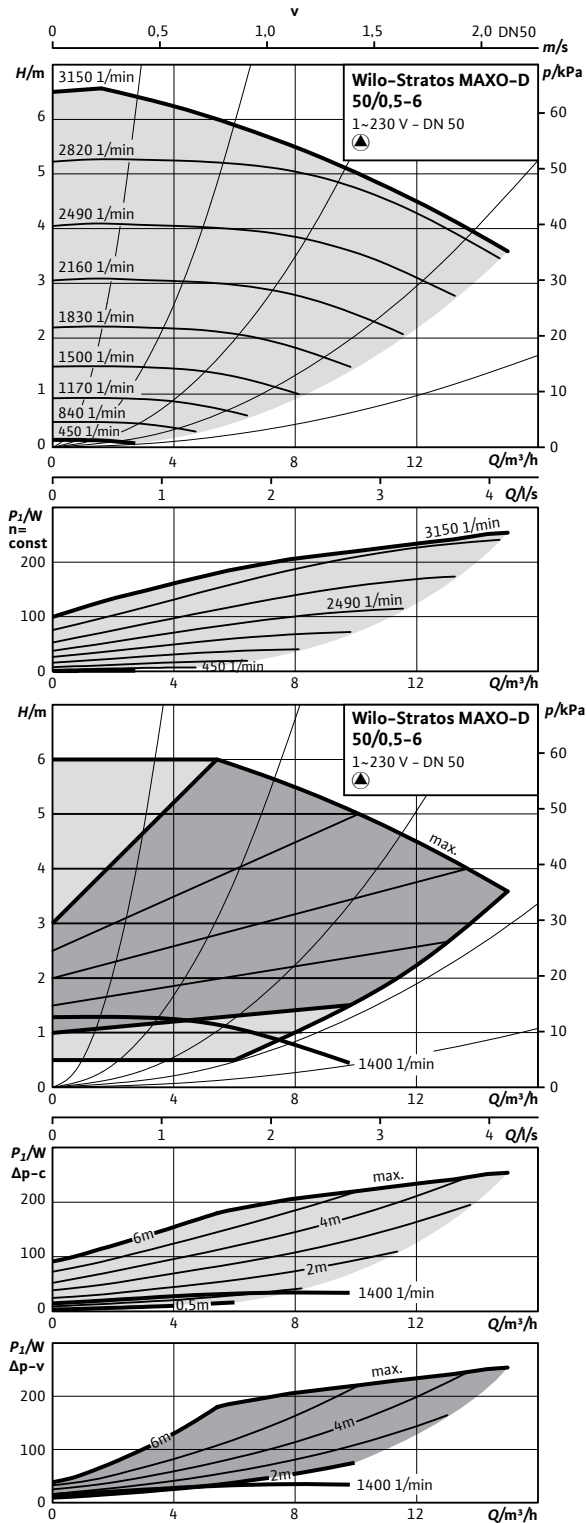
Характеристика насоса



Характеристика насоса

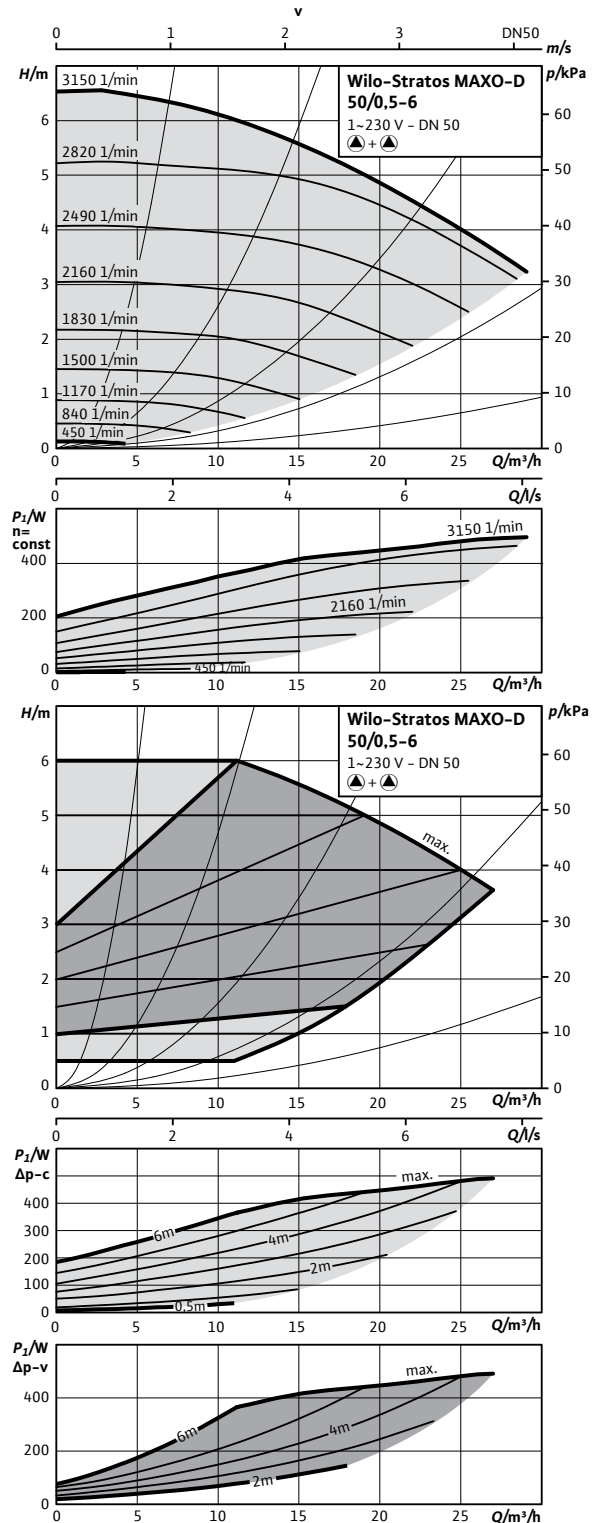

Отопление, кондиционирование, охлаждение

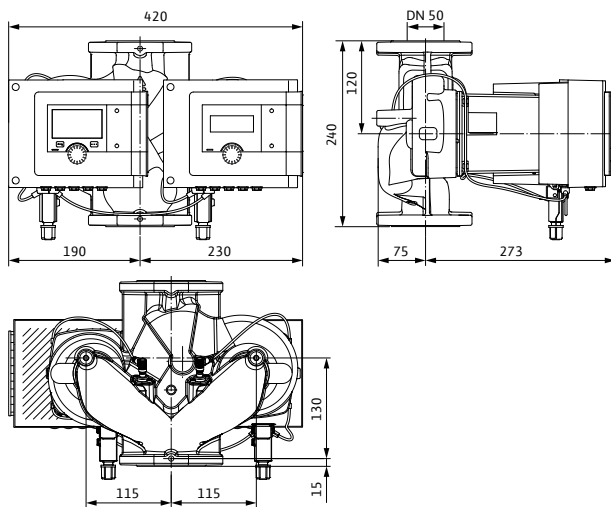
Габаритный чертеж
Stratos MAXO-D 50/0,5-6 PN 6/10

Технические характеристики

Stratos MAXO-D	50/0,5-6
Арт.-№	2164652
Индекс энергоэффективности (EEI)	0,18
Резьбовое присоединение	DN 50
Максимальное рабочее давление	10 бар
Подключение к сети	1~230 V, 50/60 Hz
Номинальная мощность P_2	225,0 Вт
Потребляемая мощность $P_{1 \max}$	250,0 Вт
Потребляемая мощность $P_{1 \min}$	7,0 Вт
Потребление тока I_{\max}	1,10 А
Потребление тока I_{\min}	0,11 А
Частота вращения макс.	3150 об/мин
Частота вращения мин.	450 об/мин
Минимальное давление на входе при температуре жидкости 50°C	3,0 м
Минимальное давление на входе при температуре жидкости 95°C	10,0 м
Минимальное давление на входе при температуре жидкости 110°C	16,0 м
Масса брутто прибр.	30,5 кг

Материалы

Корпус насоса	5.1301, EN-GJL-250
Рабочее колесо	PPS-GF40
Вал	1.4028 (DLC покрытие)
Материал подшипника	Графит, пропитанный сурьмой

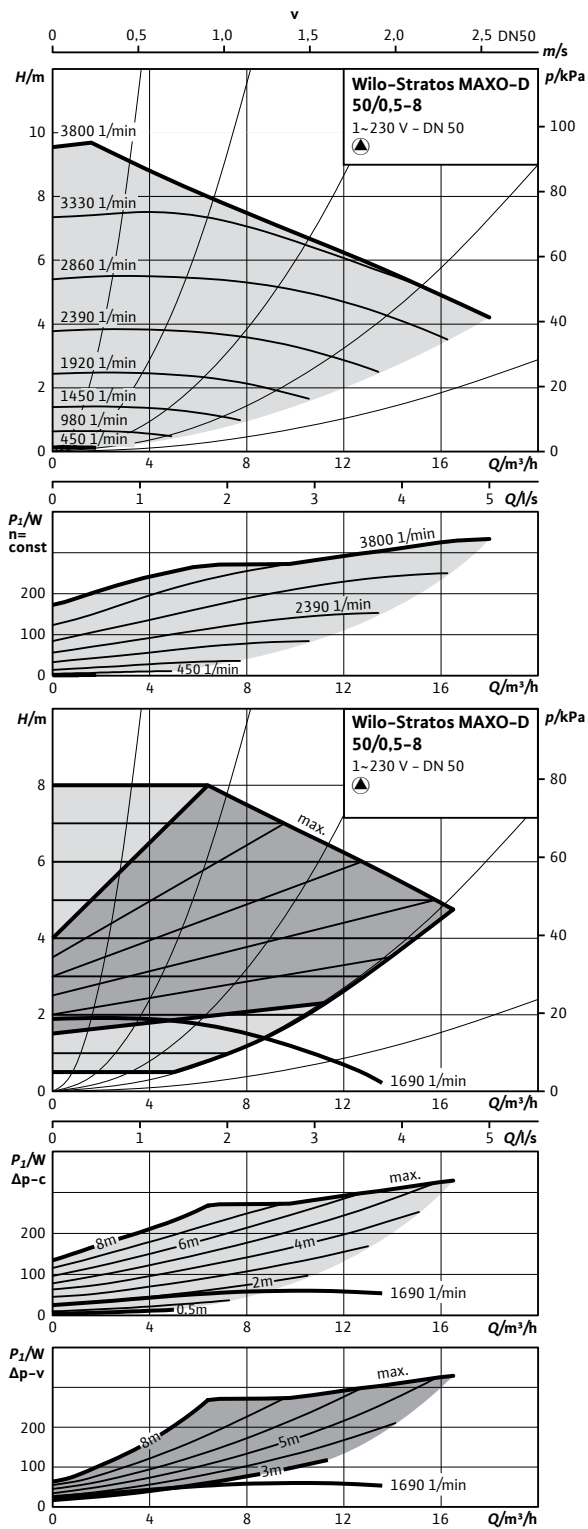
Характеристика насоса



Характеристика насоса

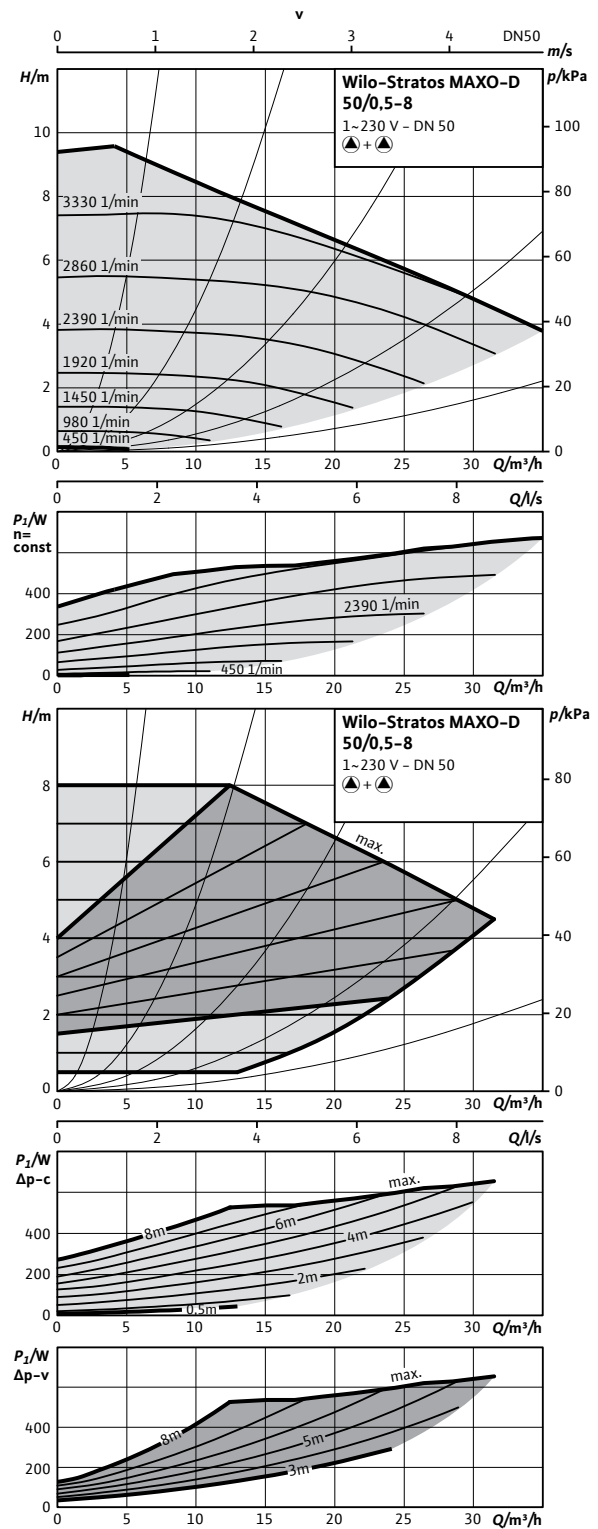

Отопление, кондиционирование, охлаждение

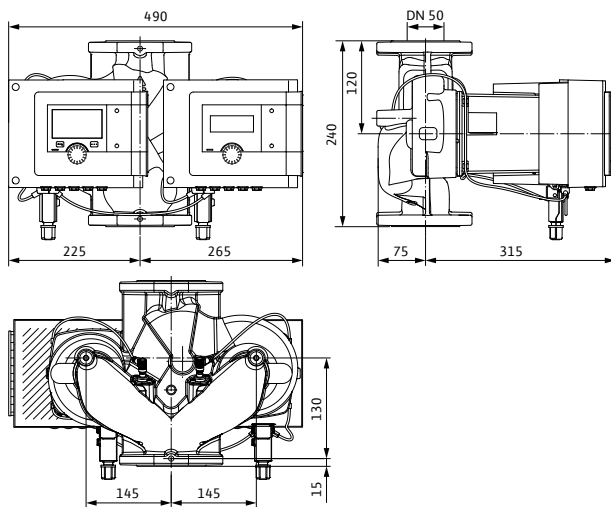
Габаритный чертеж
Stratos MAXO-D 50/0,5-8 PN 6/10

Технические характеристики

Stratos MAXO-D	50/0,5-8
Арт.-№	2164653
Индекс энергоэффективности (EEI)	0,17
Резьбовое присоединение	DN 50
Максимальное рабочее давление	10 бар
Подключение к сети	1~230 V, 50/60 Hz
Номинальная мощность P_2	302,0 Вт
Потребляемая мощность $P_{1\max}$	340,0 Вт
Потребляемая мощность $P_{1\min}$	10,0 Вт
Потребление тока I_{\max}	1,49 А
Потребление тока I_{\min}	0,20 А
Частота вращения макс.	3800 об/мин
Частота вращения мин.	450 об/мин
Минимальное давление на входе при температуре жидкости 50°C	5,0 м
Минимальное давление на входе при температуре жидкости 95°C	12,0 м
Минимальное давление на входе при температуре жидкости 110°C	18,0 м
Масса брутто прибр.	41,1 кг

Материалы

Корпус насоса	5.1301, EN-GJL-250
Рабочее колесо	PPS-GF40
Вал	1.4028 (DLC покрытие)
Материал подшипника	Графит, пропитанный сурьмой

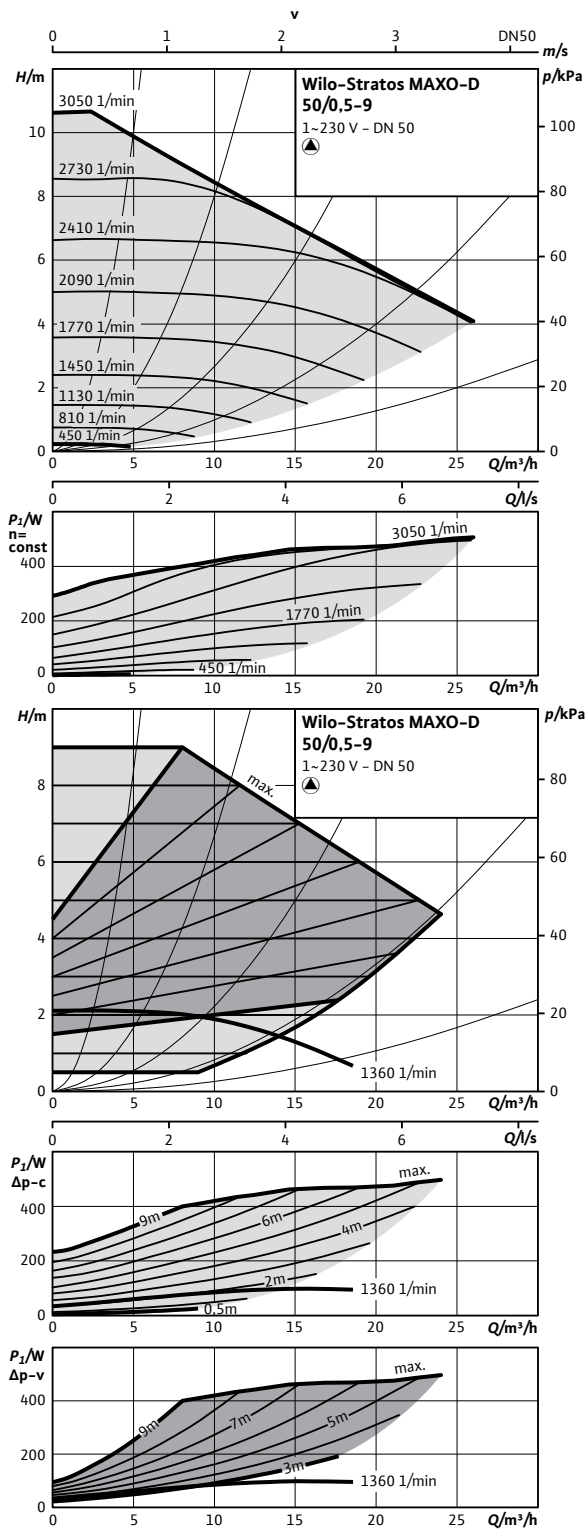
Характеристика насоса



Характеристика насоса

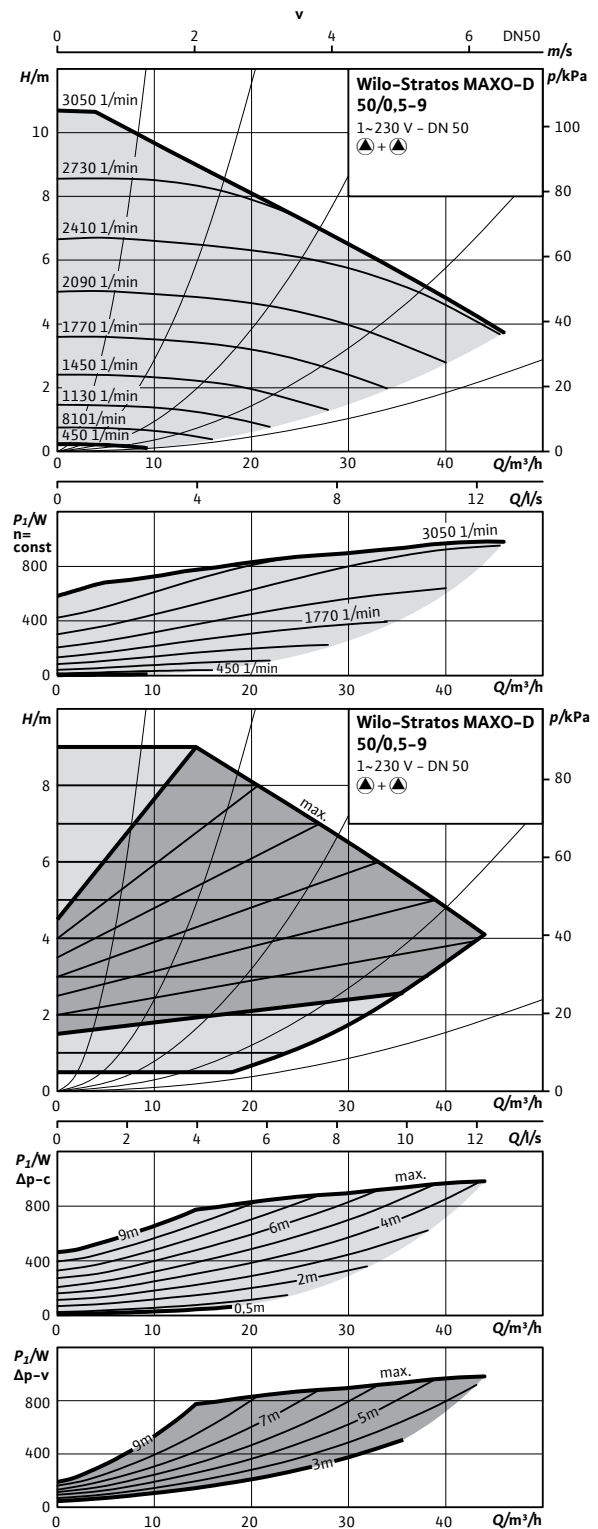

Отопление, кондиционирование, охлаждение

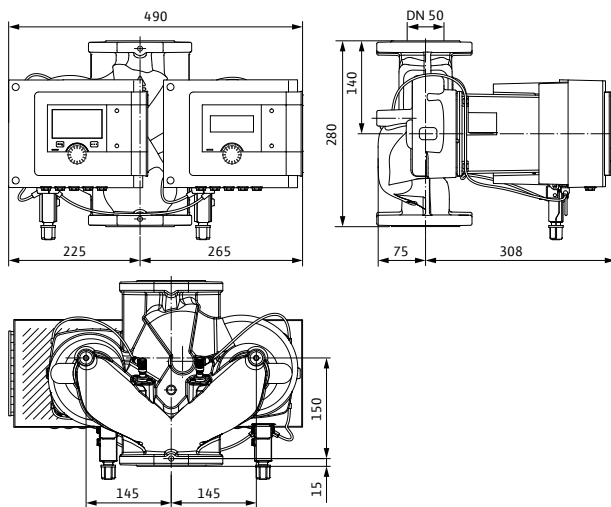
Габаритный чертеж
Stratos MAXO-D 50/0,5-9 PN 6/10

Технические характеристики

Stratos MAXO-D	50/0,5-9
Арт.-№	2164654
Индекс энергоэффективности (EEI)	0,17
Резьбовое присоединение	DN 50
Максимальное рабочее давление	10 бар
Подключение к сети	1~230 V, 50/60 Hz
Номинальная мощность P_2	457,0 Вт
Потребляемая мощность $P_{1\max}$	514,0 Вт
Потребляемая мощность $P_{1\min}$	10,0 Вт
Потребление тока I_{\max}	2,30 А
Потребление тока I_{\min}	0,20 А
Частота вращения макс.	3050 об/мин
Частота вращения мин.	450 об/мин
Минимальное давление на входе при температуре жидкости 50°C	5,0 м
Минимальное давление на входе при температуре жидкости 95°C	12,0 м
Минимальное давление на входе при температуре жидкости 110°C	18,0 м
Масса брутто приibl.	41,1 кг

Материалы

Корпус насоса	5.1301, EN-GJL-250
Рабочее колесо	PPS-GF40
Вал	1.4028 (DLC покрытие)
Материал подшипника	Графит, пропитанный сурьмой

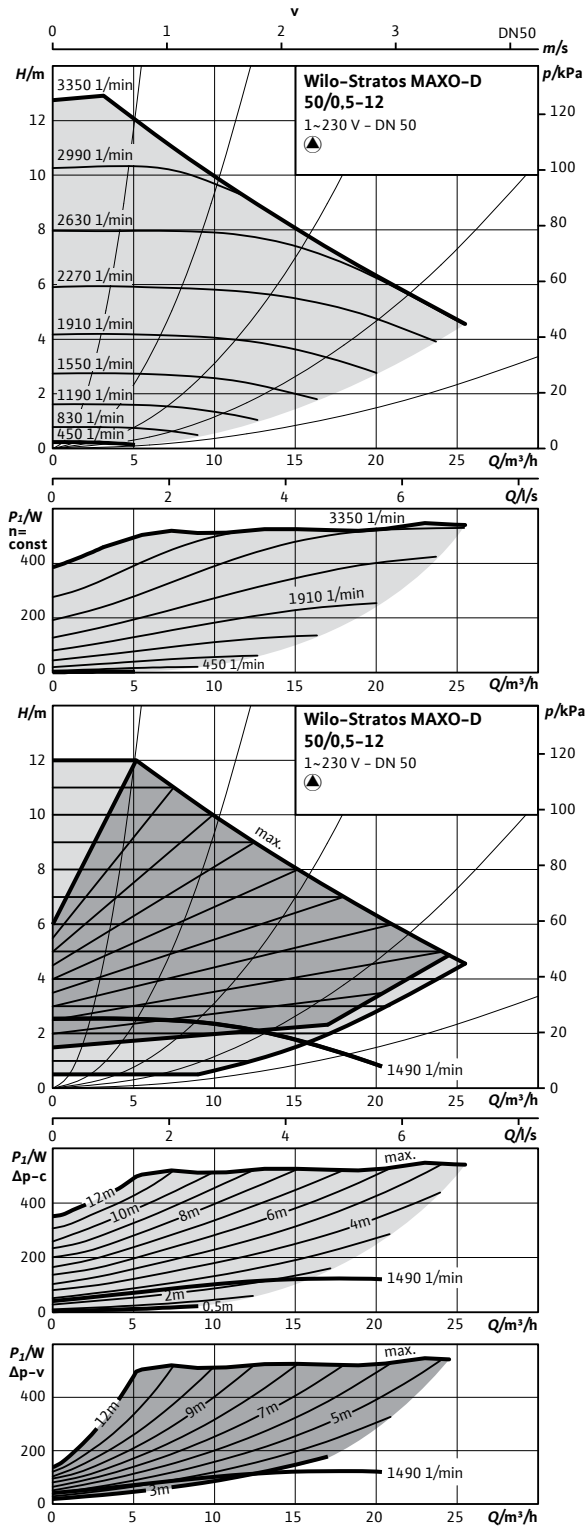
Характеристика насоса



Характеристика насоса

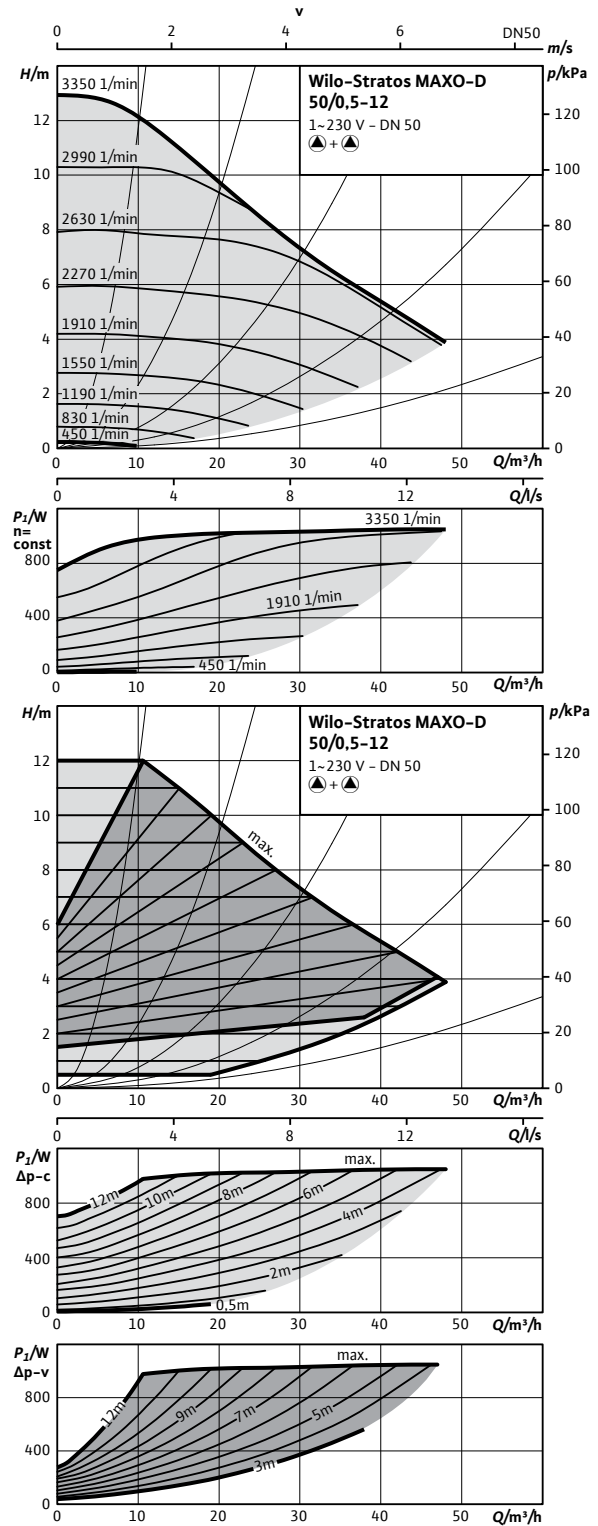

Отопление, кондиционирование, охлаждение

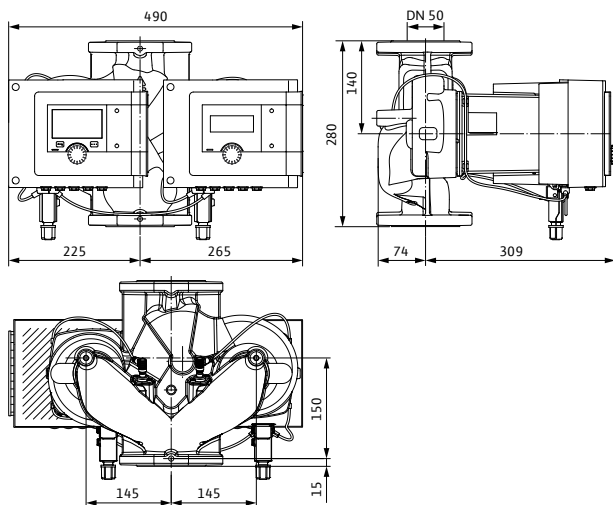
Габаритный чертеж
Stratos MAXO-D 50/0,5-12 PN 6/10

Технические характеристики

Stratos MAXO-D	50/0,5-12
Арт.-№	2164655
Индекс энергоэффективности (EEI)	0,17
Резьбовое присоединение	DN 50
Максимальное рабочее давление	10 бар
Подключение к сети	1~230 V, 50/60 Hz
Номинальная мощность P_2	487,0 Вт
Потребляемая мощность $P_{1\max}$	550,0 Вт
Потребляемая мощность $P_{1\min}$	10,0 Вт
Потребление тока I_{\max}	2,40 А
Потребление тока I_{\min}	0,20 А
Частота вращения макс.	3350 об/мин
Частота вращения мин.	450 об/мин
Минимальное давление на входе при температуре жидкости 50°C	5,0 м
Минимальное давление на входе при температуре жидкости 95°C	12,0 м
Минимальное давление на входе при температуре жидкости 110°C	18,0 м
Масса брутто прибр.	41,1 кг

Материалы

Корпус насоса	5.1301, EN-GJL-250
Рабочее колесо	PPS-GF40
Вал	1.4028 (DLC покрытие)
Материал подшипника	Графит, пропитанный сурьмой

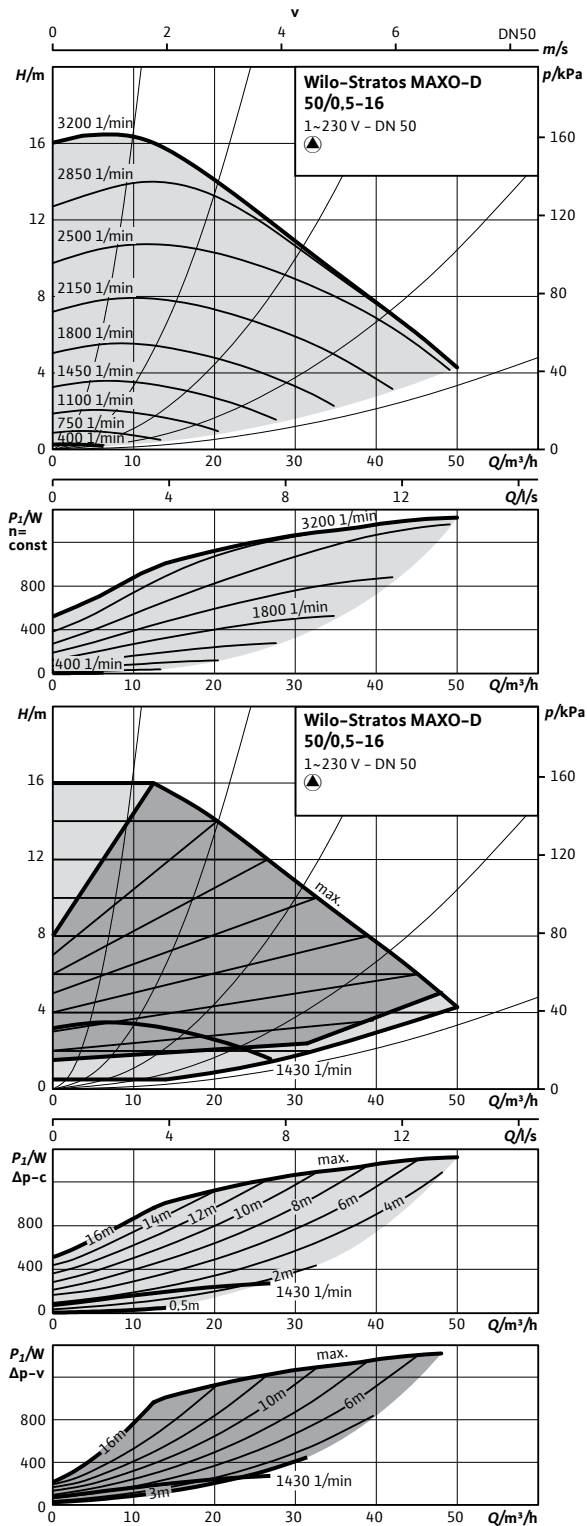
Характеристика насоса



Характеристика насоса

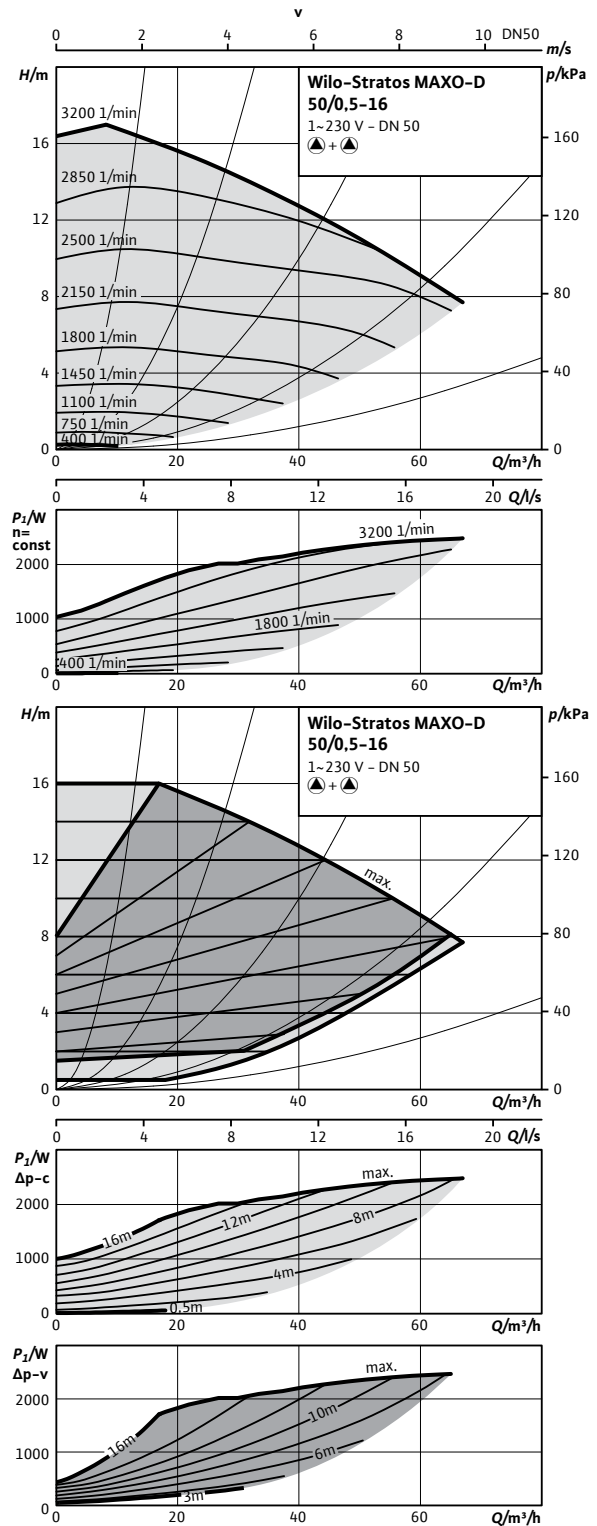

Отопление, кондиционирование, охлаждение

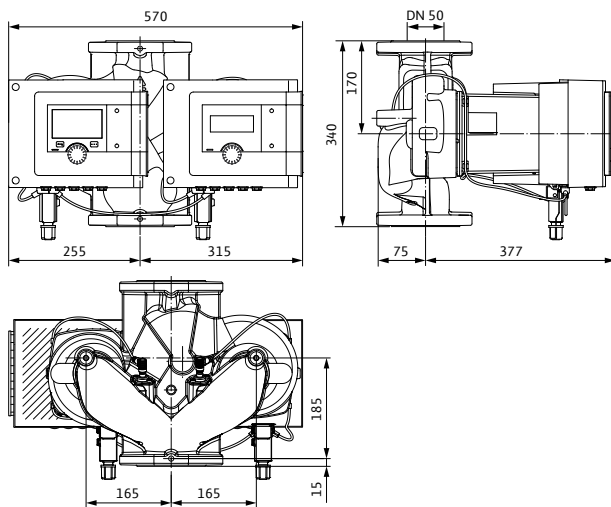
Габаритный чертеж
Stratos MAXO-D 50/0,5-16 PN 6/10

Технические характеристики

Stratos MAXO-D	50/0,5-16
Арт.-№	2164656
Индекс энергоэффективности (EEI)	0,17
Резьбовое присоединение	DN 50
Максимальное рабочее давление	10 бар
Подключение к сети	1~230 V, 50/60 Hz
Номинальная мощность P_2	1330,0 Вт
Потребляемая мощность $P_{1\max}$	1450,0 Вт
Потребляемая мощность $P_{1\min}$	15,0 Вт
Потребление тока I_{\max}	6,30 А
Потребление тока I_{\min}	0,30 А
Частота вращения макс.	3200 об/мин
Частота вращения мин.	400 об/мин
Минимальное давление на входе при температуре жидкости 50°C	7,0 м
Минимальное давление на входе при температуре жидкости 95°C	15,0 м
Минимальное давление на входе при температуре жидкости 110°C	23,0 м
Масса брутто пригл.	66,8 кг

Материалы

Корпус насоса	5.1301, EN-GJL-250
Рабочее колесо	PPS-GF40
Вал	1.4028 (DLC покрытие)
Материал подшипника	Графит, пропитанный сурьмой

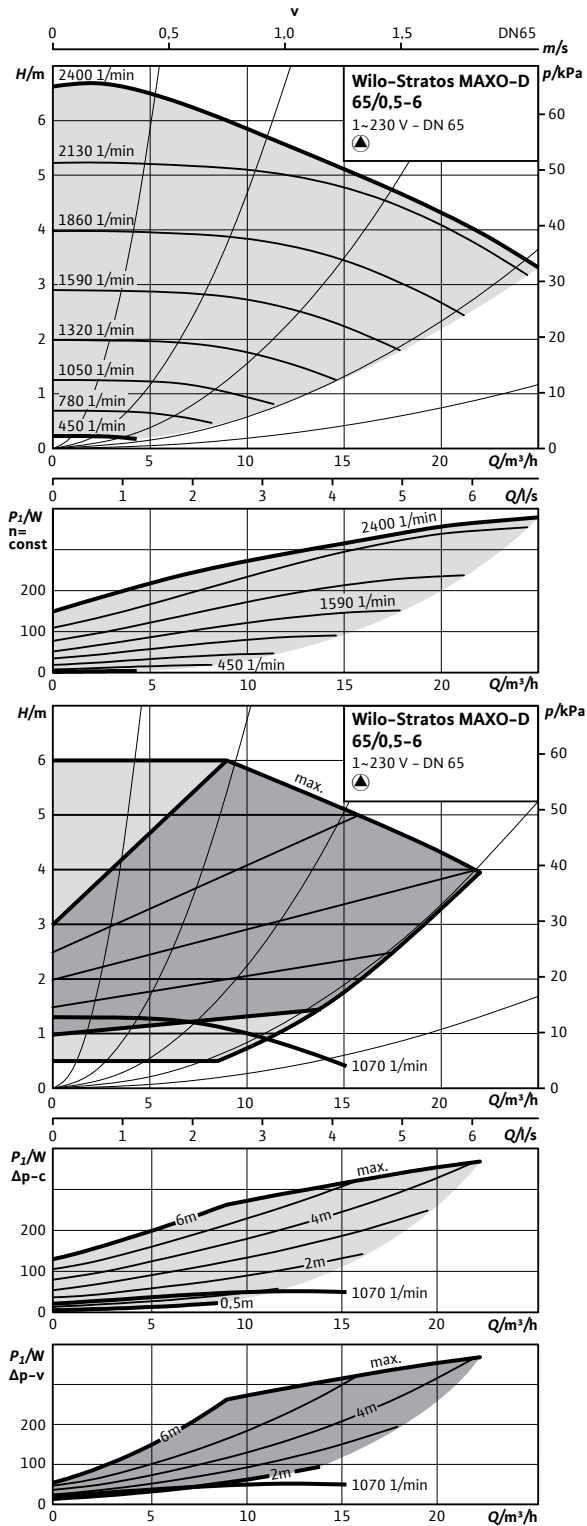
Характеристика насоса



Характеристика насоса

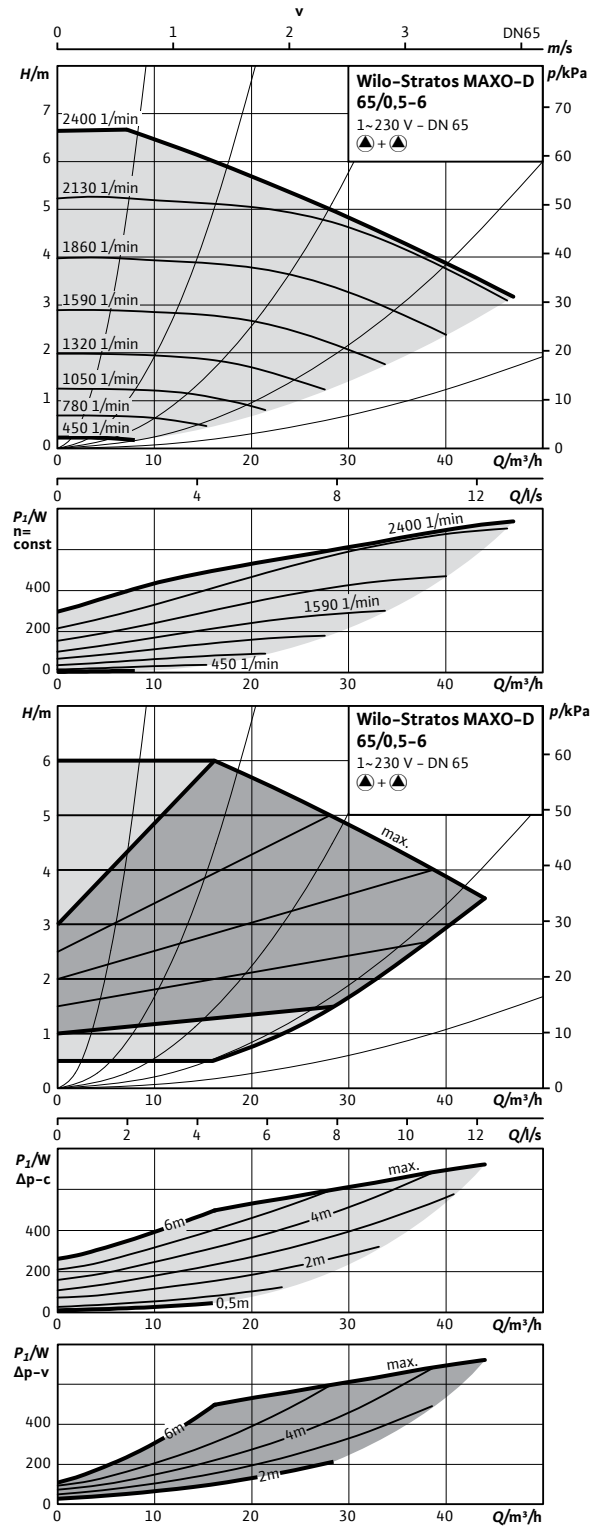

Отопление, кондиционирование, охлаждение

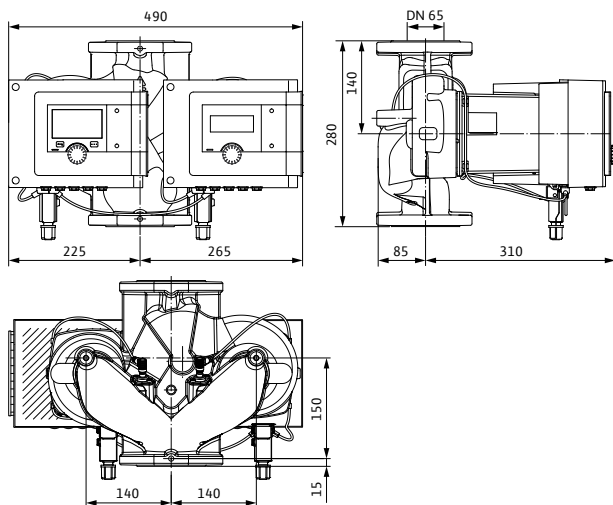
Габаритный чертеж
Stratos MAXO-D 65/0,5-6 PN 6/10

Технические характеристики
Stratos MAXO-D
65/0,5-6

Арт.-№	2164657
Индекс энергоэффективности (EEI)	0,17
Резьбовое присоединение	DN 65
Максимальное рабочее давление	10 бар
Подключение к сети	1~230 V, 50/60 Hz
Номинальная мощность P_2	359,0 Вт
Потребляемая мощность $P_{1 \max}$	390,0 Вт
Потребляемая мощность $P_{1 \min}$	10,0 Вт
Потребление тока I_{\max}	1,70 А
Потребление тока I_{\min}	0,20 А
Частота вращения макс.	2400 об/мин
Частота вращения мин.	450 об/мин
Минимальное давление на входе при температуре жидкости 50°C	5,0 м
Минимальное давление на входе при температуре жидкости 95°C	9,0 м
Минимальное давление на входе при температуре жидкости 110°C	23,0 м
Масса брутто прибл.	44,9 кг

Материалы

Корпус насоса	5.1301, EN-GJL-250
Рабочее колесо	PPS-GF40
Вал	1.4028 (DLC покрытие)
Материал подшипника	Графит, пропитанный сурьмой

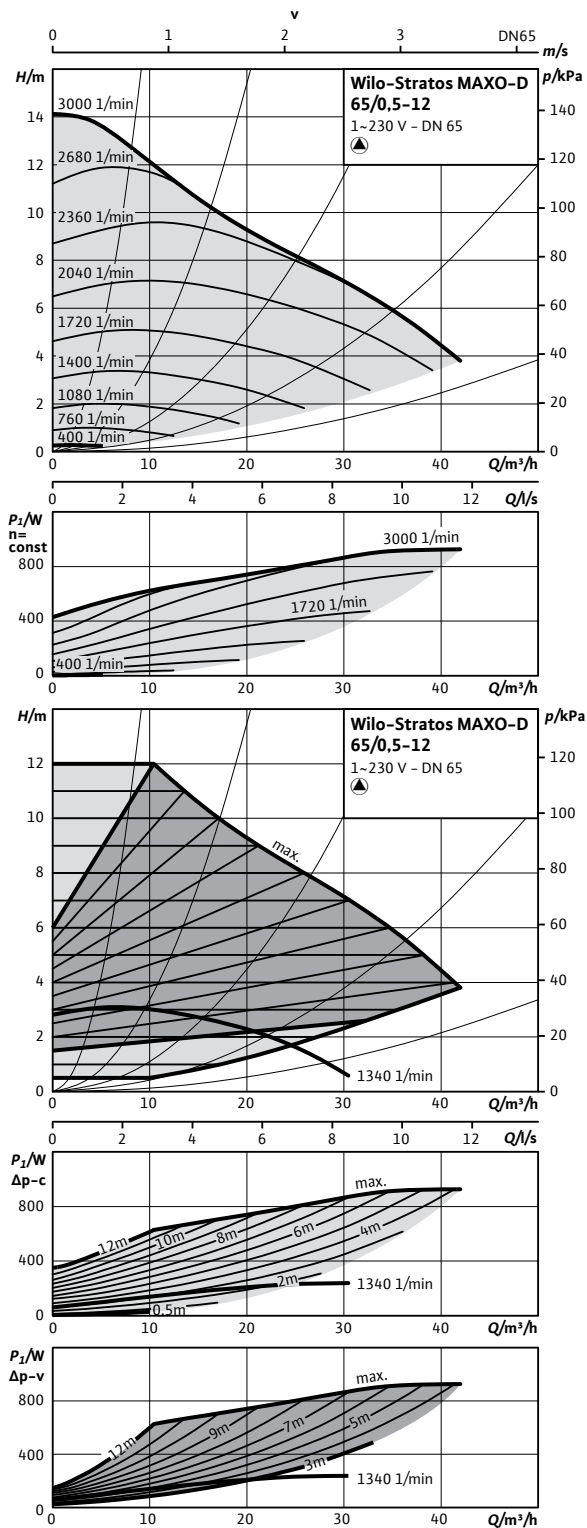
Характеристика насоса



Характеристика насоса

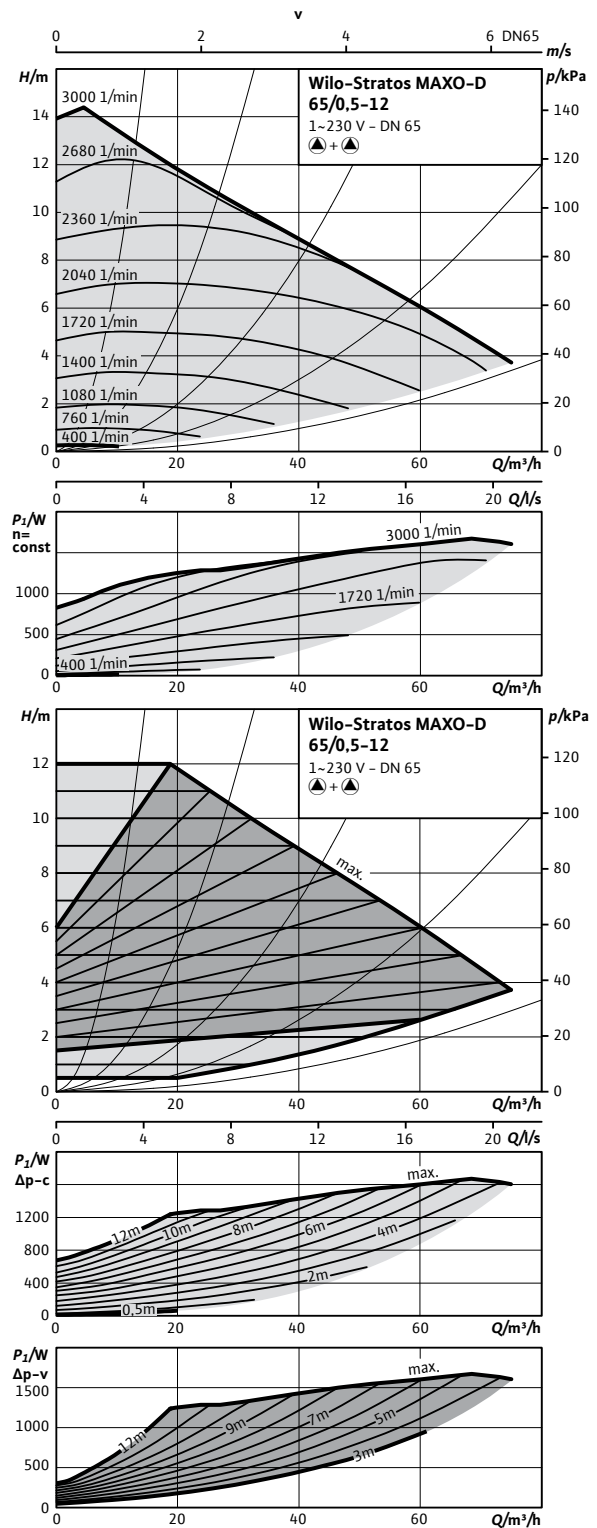

Отопление, кондиционирование,
охлаждение

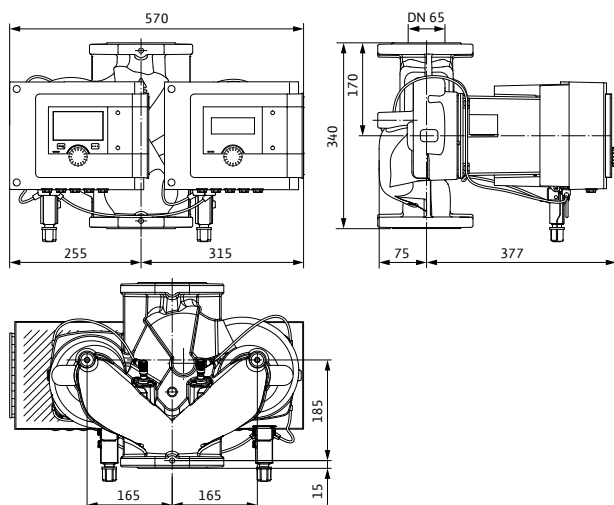
Габаритный чертеж
Stratos MAXO-D 65/0,5-12 PN 6/10

Технические характеристики
Stratos MAXO-D
65/0,5-12

Арт.-№	2164658
Индекс энергоэффективности (EEI)	0,17
Резьбовое присоединение	DN 65
Максимальное рабочее давление	10 бар
Подключение к сети	1~230 V, 50/60 Hz
Номинальная мощность P_2	890,0 Вт
Потребляемая мощность $P_{1\max}$	970,0 Вт
Потребляемая мощность $P_{1\min}$	15,0 Вт
Потребление тока I_{\max}	4,37 А
Потребление тока I_{\min}	0,30 А
Частота вращения макс.	3000 об/мин
Частота вращения мин.	400 об/мин
Минимальное давление на входе при температуре жидкости 50°C	7,0 м
Минимальное давление на входе при температуре жидкости 95°C	15,0 м
Минимальное давление на входе при температуре жидкости 110°C	23,0 м
Масса брутто прикл.	66,6 кг

Материалы

Корпус насоса	5.1301, EN-GJL-250
Рабочее колесо	PPS-GF40
Вал	1.4028, X30Cr13
Материал подшипника	Графит, пропитанный сурьмой

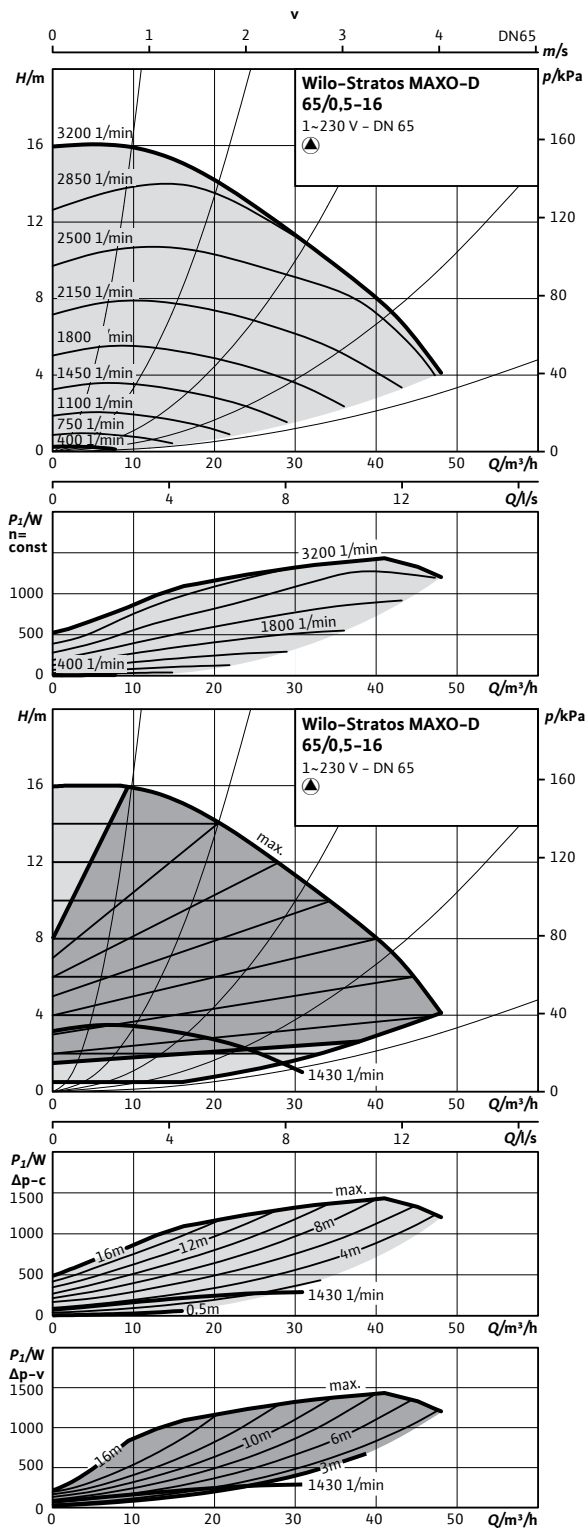
Характеристика насоса



Характеристика насоса

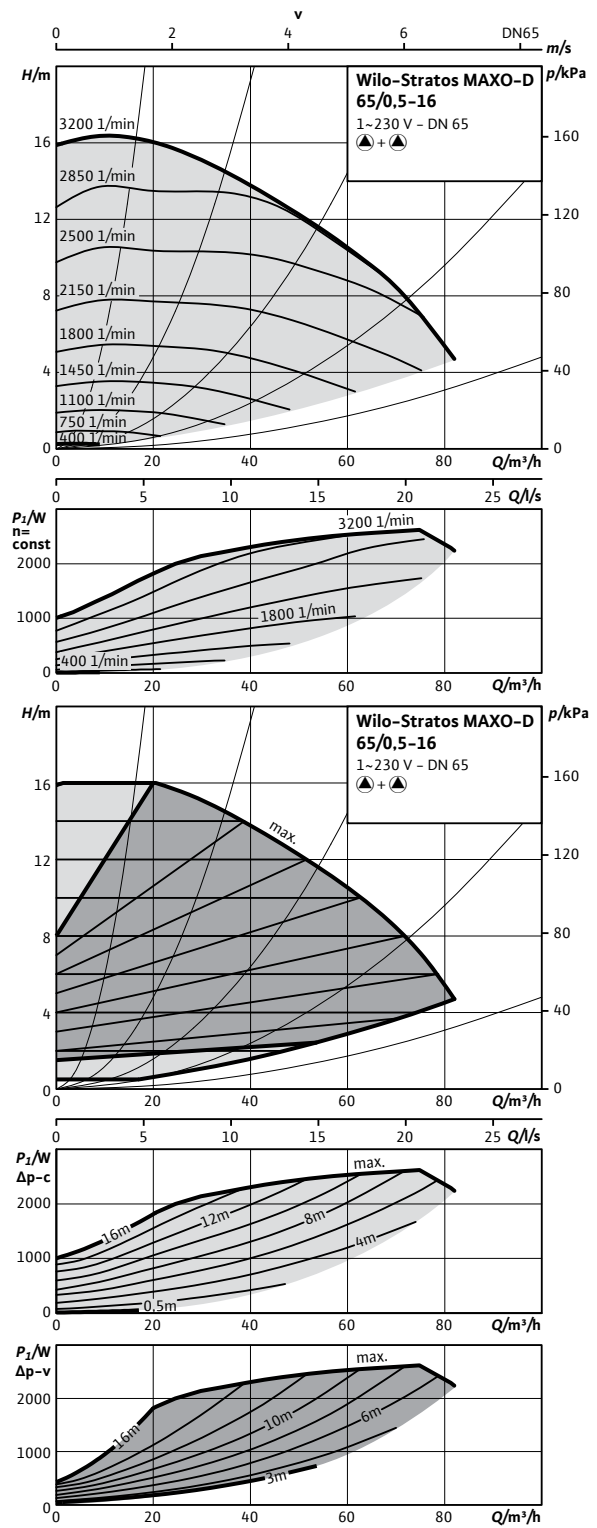

Отопление, кондиционирование, охлаждение

Габаритный чертеж

Stratos MAXO-D 65/0,5-16 PN 6/10

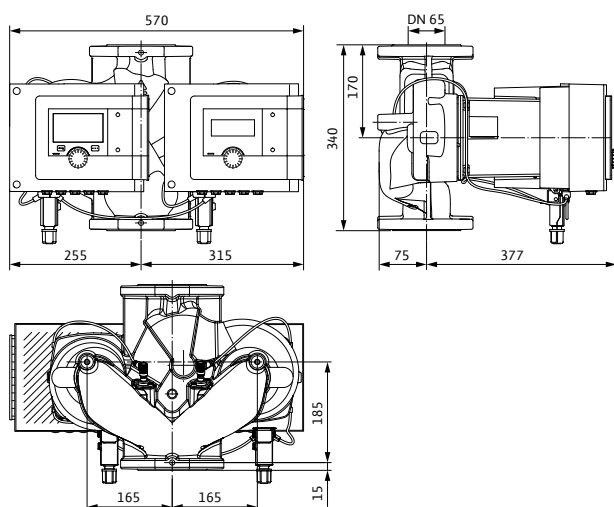

Технические характеристики

Stratos MAXO-D

65/0,5-16

Арт.-№	2164659
Индекс энергоэффективности (EEI)	0,17
Резьбовое присоединение	DN 65
Максимальное рабочее давление	10 бар
Подключение к сети	1~230 V, 50/60 Hz
Номинальная мощность P_2	1330,0 Вт
Потребляемая мощность $P_{1\max}$	1450,0 Вт
Потребляемая мощность $P_{1\min}$	15,0 Вт
Потребление тока I_{\max}	6,36 А
Потребление тока I_{\min}	0,30 А
Частота вращения макс.	3200 об/мин
Частота вращения мин.	400 об/мин
Минимальное давление на входе при температуре жидкости 50°C	7,0 м
Минимальное давление на входе при температуре жидкости 95°C	15,0 м
Минимальное давление на входе при температуре жидкости 110°C	23,0 м
Масса брутто прибл.	66,8 кг

Материалы

Корпус насоса	5.1301, EN-GJL-250
Рабочее колесо	PPS-GF40
Вал	1.4028 (DLC покрытие)
Материал подшипника	Графит, пропитанный сурьмой

Характеристика насоса

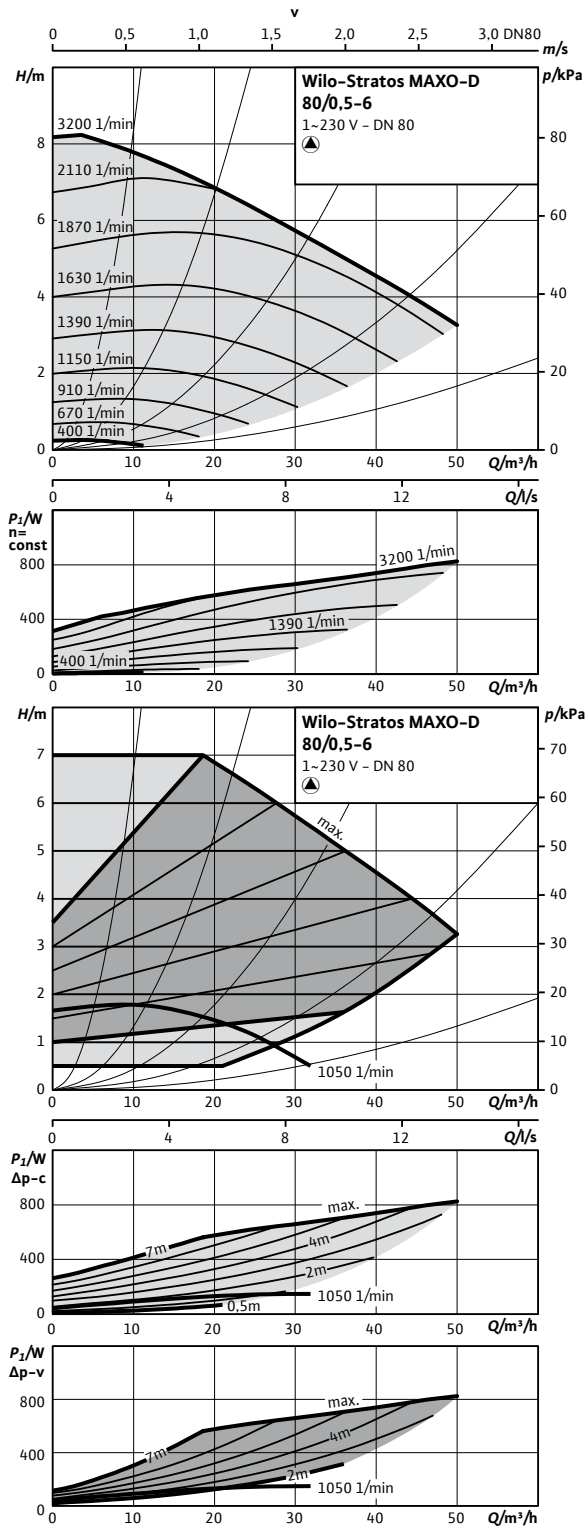

Характеристика насоса

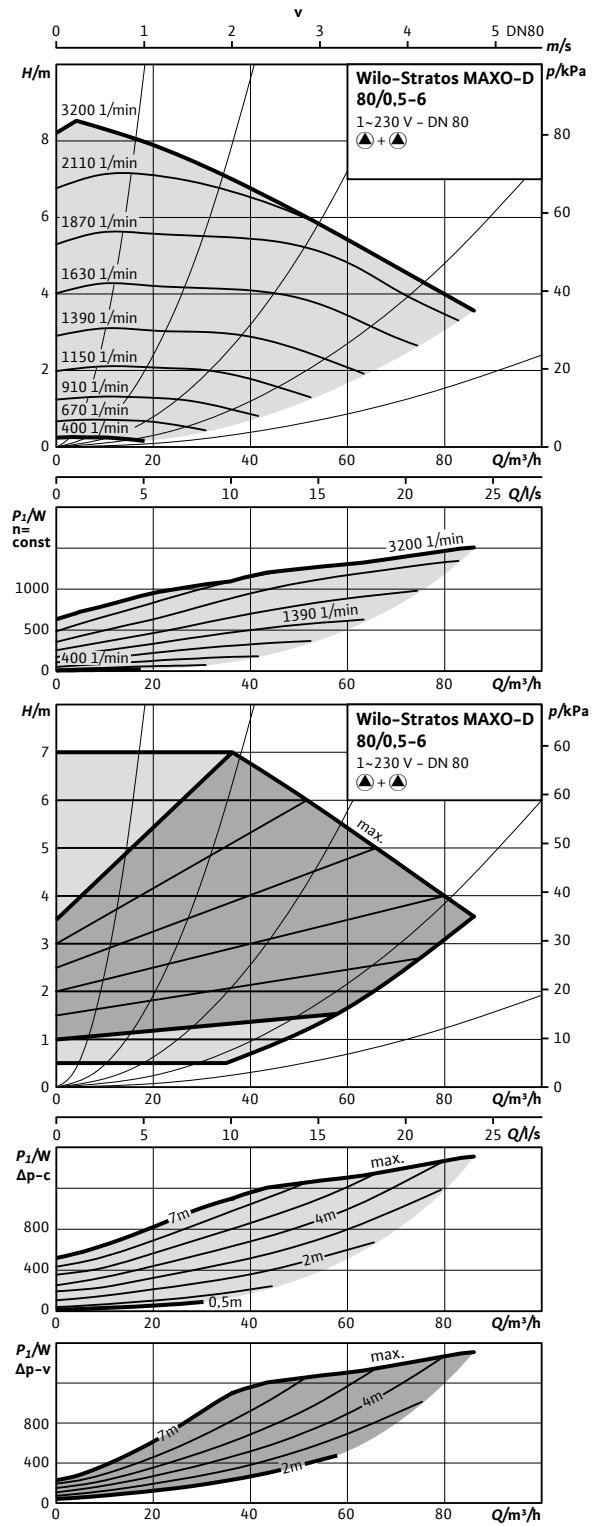

Отопление, кондиционирование, охлаждение

Габаритный чертеж

Stratos MAXO-D 80/0,5-6 PN 6

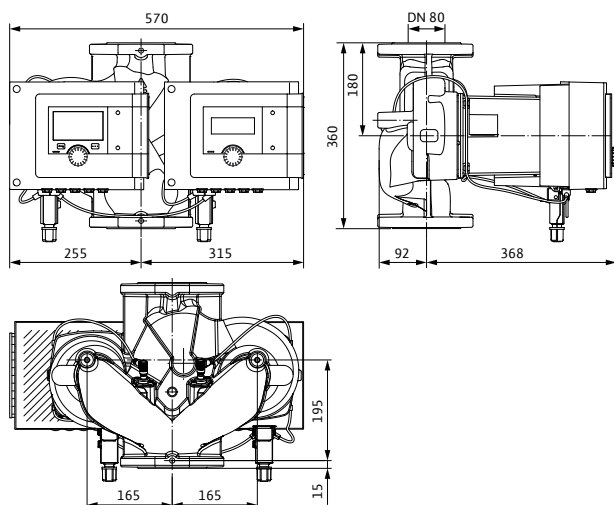

Габаритный чертеж

Stratos MAXO-D 80/0,5-6 PN 10

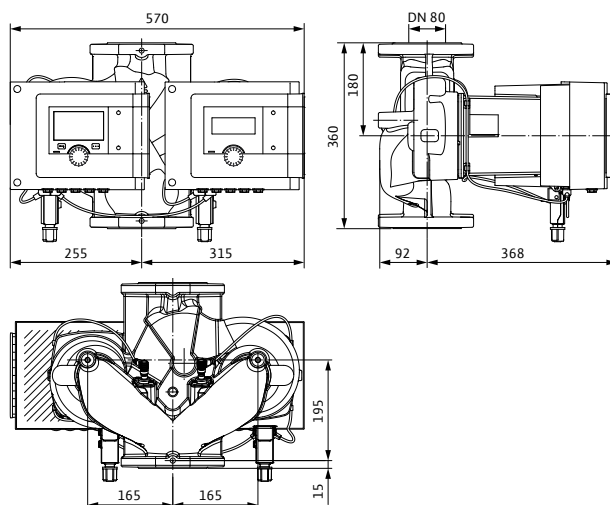

Технические характеристики

Stratos MAXO-D	80/0,5-6	80/0,5-6
Арт.-№	2164660	2164661
Индекс энергоэффективности (EEI)	0,18	0,18
Резьбовое присоединение	DN 80	DN 80
Максимальное рабочее давление	6 бар	10 бар
Подключение к сети	1~230 V, 50/60 Hz	1~230 V, 50/60 Hz
Номинальная мощность P_2	800,0 Вт	800,0 Вт
Потребляемая мощность $P_{1\max}$	870,0 Вт	870,0 Вт
Потребляемая мощность $P_{1\min}$	15,0 Вт	15,0 Вт
Потребление тока I_{\max}	3,78 А	3,78 А
Потребление тока I_{\min}	0,30 А	0,30 А
Частота вращения макс.	2350 об/мин	2350 об/мин
Частота вращения мин.	400 об/мин	400 об/мин
Минимальное давление на входе при температуре жидкости 50°C	7,0 м	7,0 м
Минимальное давление на входе при температуре жидкости 95°C	15,0 м	15,0 м
Минимальное давление на входе при температуре жидкости 110°C	23,0 м	23,0 м
Масса брутто прикл.	68,3 кг	68,3 кг

Материалы

Корпус насоса	5.1301, EN-GJL-250	5.1301, EN-GJL-250
Рабочее колесо	PPS-GF40	PPS-GF40
Вал	1.4028, X30Cr13	1.4028, X30Cr13
Материал подшипника	Графит, пропитанный сурьмой	Графит, пропитанный сурьмой

Характеристика насоса

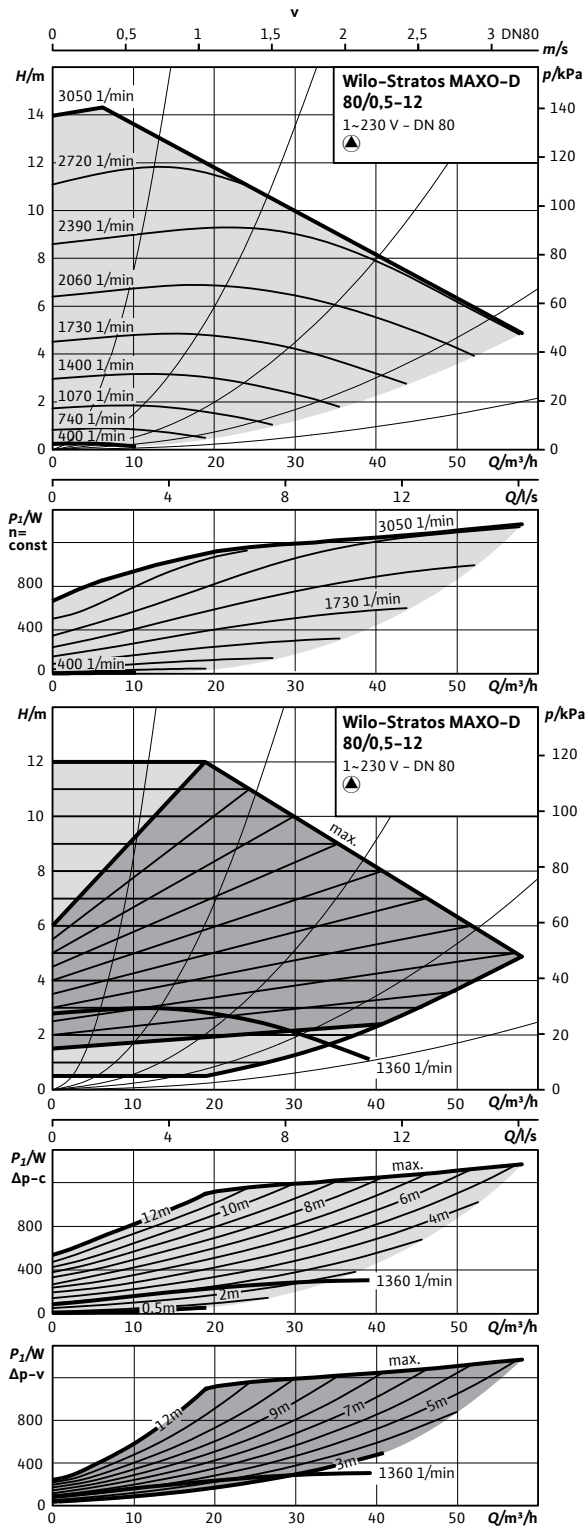

Характеристика насоса

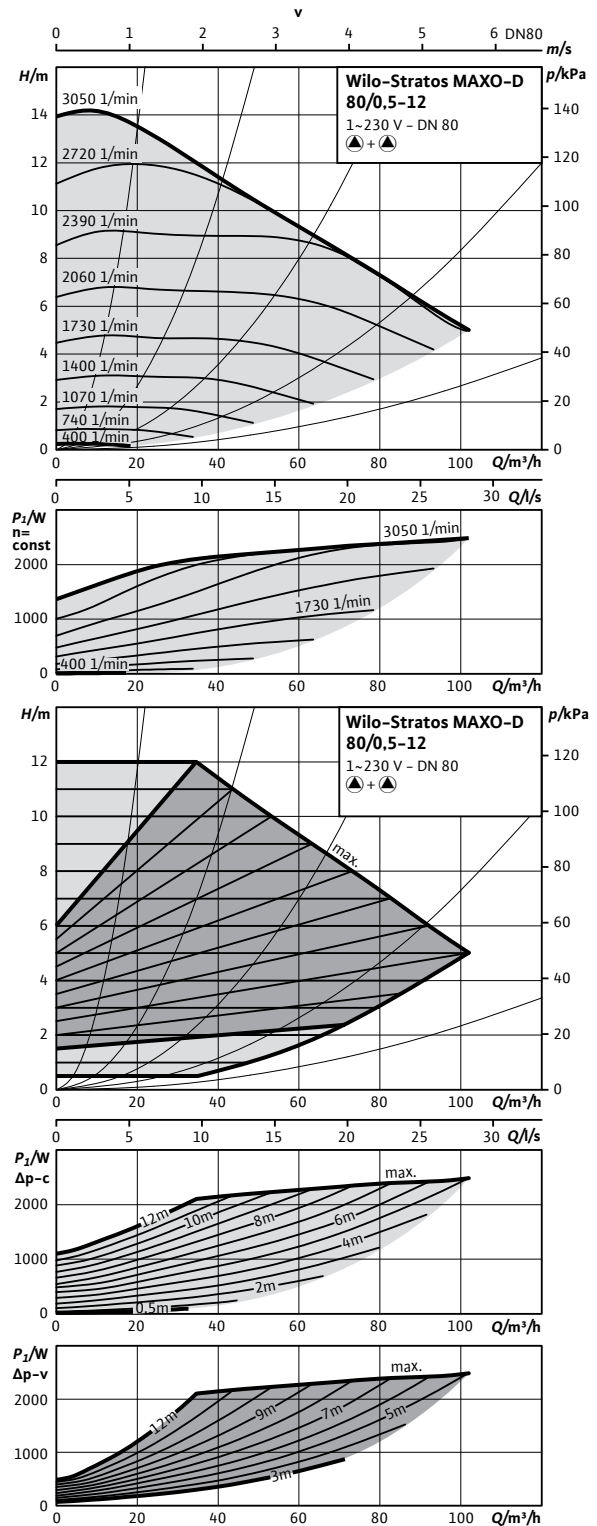

Отопление, кондиционирование, охлаждение

Габаритный чертеж

Stratos MAXO-D 80/0,5-12 PN 6

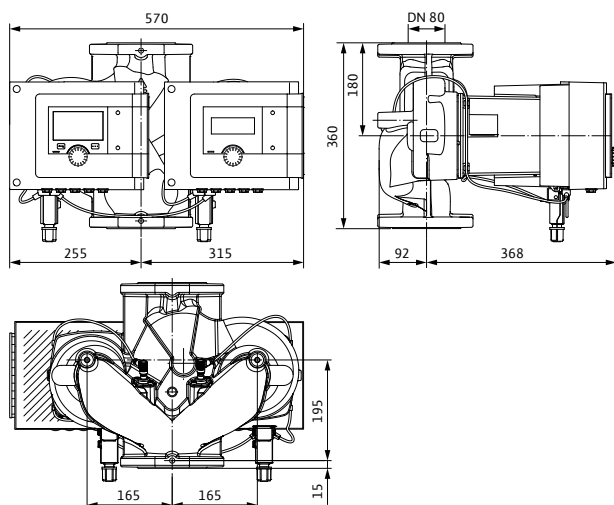

Габаритный чертеж

Stratos MAXO-D 80/0,5-12 PN 10

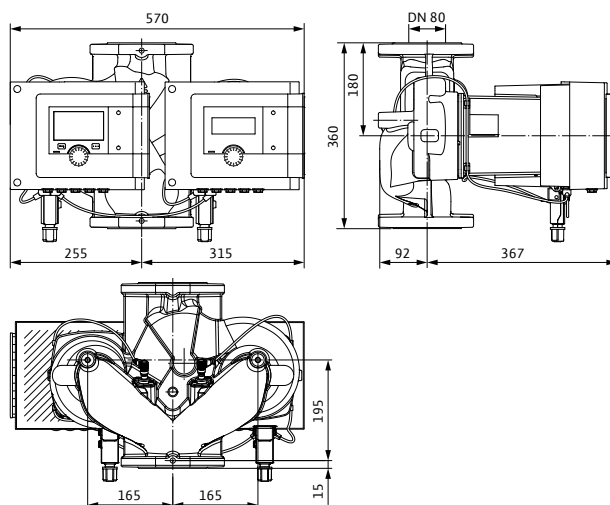

Технические характеристики

Stratos MAXO-D	80/0,5-12	80/0,5-12
Арт.-№	2164662	2164663
Индекс энергоэффективности (EEI)	0,17	0,17
Резьбовое присоединение	DN 80	DN 80
Максимальное рабочее давление	6 бар	10 бар
Подключение к сети	1~230 V, 50/60 Hz	1~230 V, 50/60 Hz
Номинальная мощность P_2	1290,0 Вт	1290,0 Вт
Потребляемая мощность $P_{1 \max}$	1410,0 Вт	1410,0 Вт
Потребляемая мощность $P_{1 \min}$	15,0 Вт	15,0 Вт
Потребление тока I_{\max}	6,13 А	6,13 А
Потребление тока I_{\min}	0,30 А	0,30 А
Частота вращения макс.	3050 об/мин	3050 об/мин
Частота вращения мин.	400 об/мин	400 об/мин
Минимальное давление на входе при температуре жидкости 50°C	7,0 м	7,0 м
Минимальное давление на входе при температуре жидкости 95°C	15,0 м	15,0 м
Минимальное давление на входе при температуре жидкости 110°C	23,0 м	23,0 м
Масса брутто пригл.	70,5 кг	70,5 кг

Материалы

Корпус насоса	5.1301, EN-GJL-250	5.1301, EN-GJL-250
Рабочее колесо	PPS-GF40	PPS-GF40
Вал	1.4028 (DLC покрытие)	1.4028 (DLC покрытие)
Материал подшипника	Графит, пропитанный сурьмой	Графит, пропитанный сурьмой

Характеристика насоса

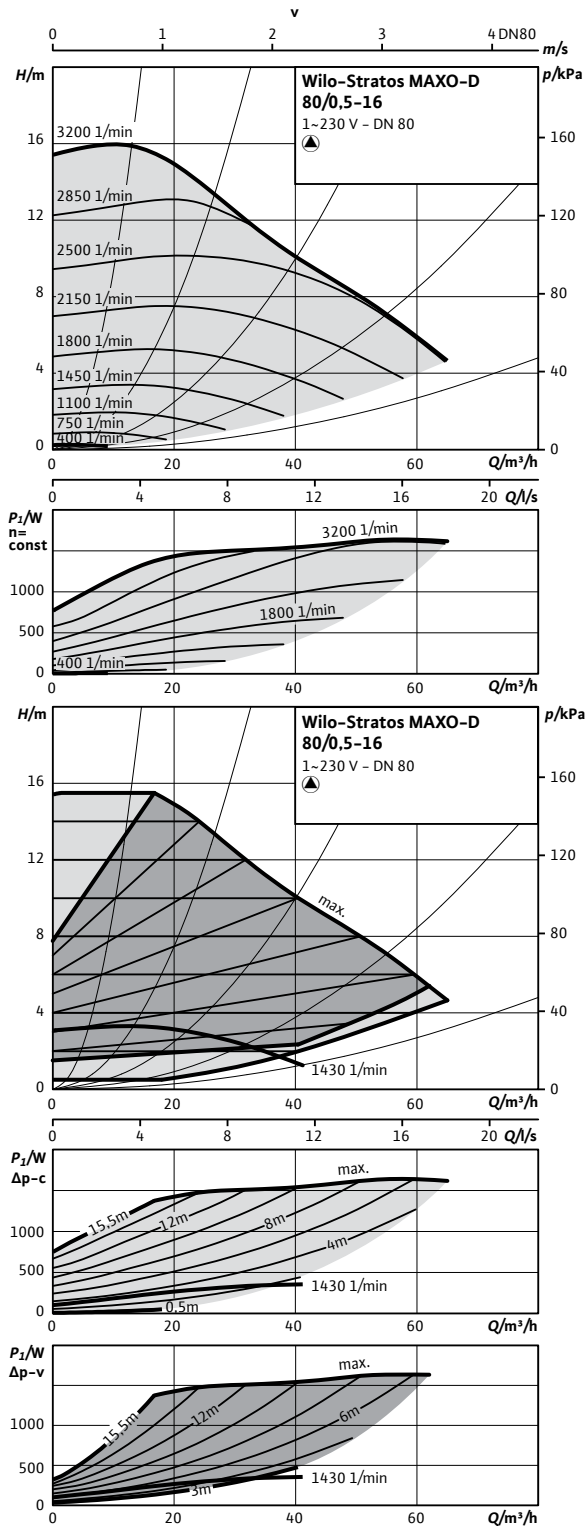

Характеристика насоса

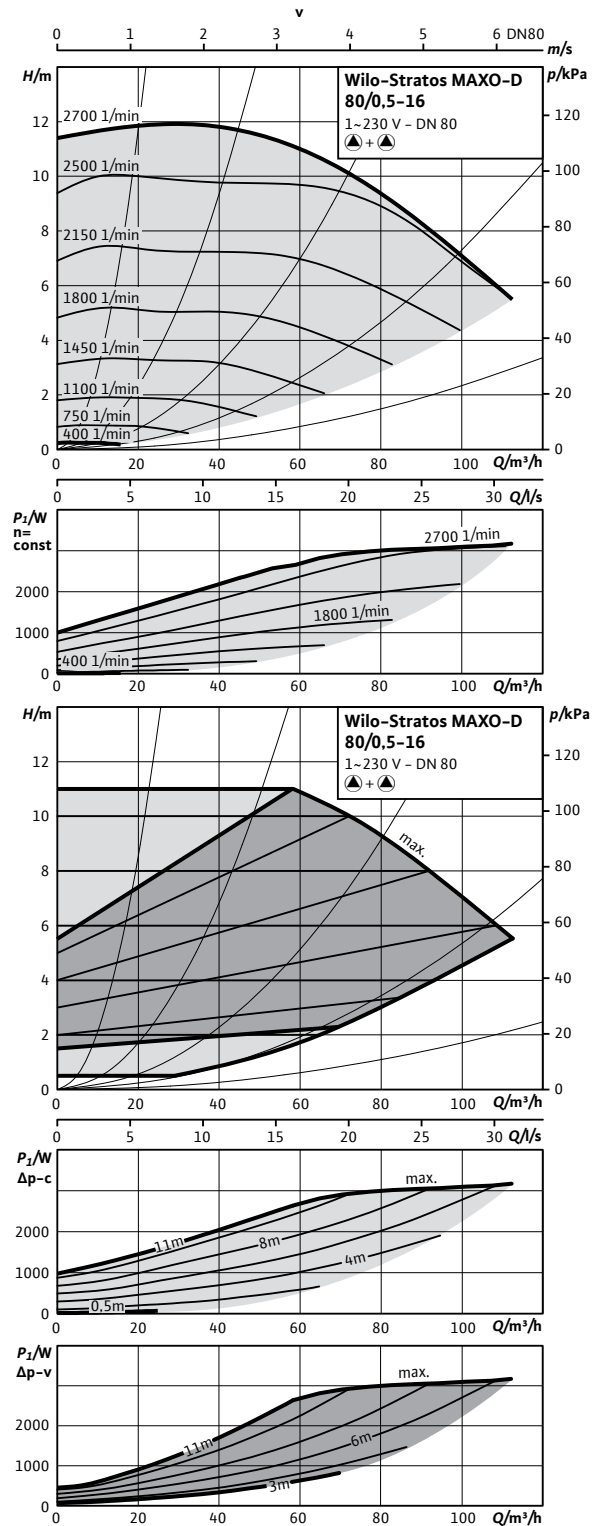

Отопление, кондиционирование, охлаждение

Габаритный чертеж

Stratos MAXO-D 80/0,5-16 PN 6

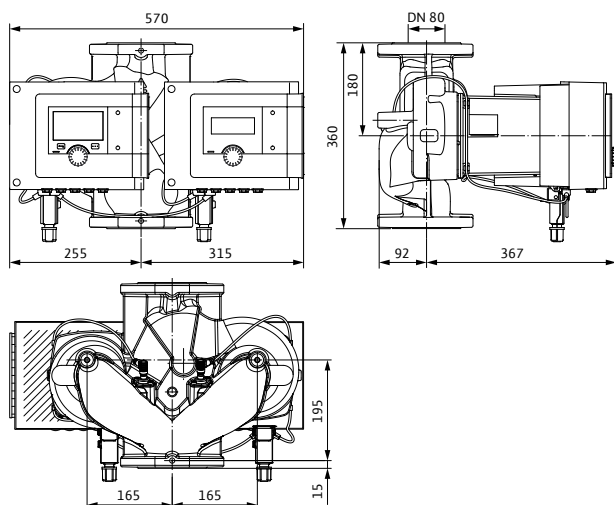

Габаритный чертеж

Stratos MAXO-D 80/0,5-16 PN 10

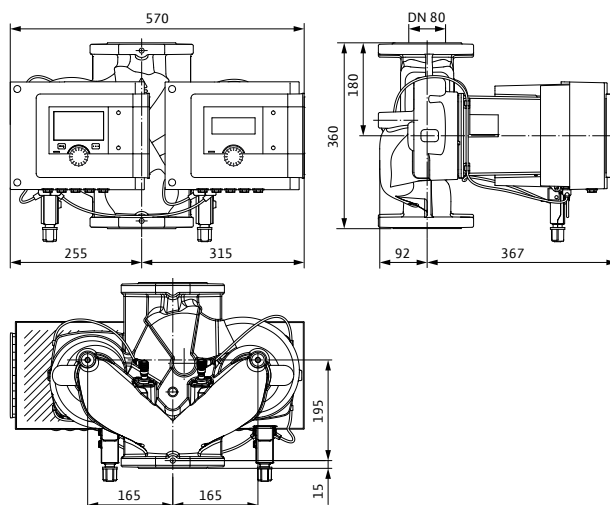

Технические характеристики

Stratos MAXO-D	80/0,5-16	80/0,5-16
Арт.-№	2164664	2164665
Индекс энергоэффективности (EEI)	0,17	0,17
Резьбовое присоединение	DN 80	DN 80
Максимальное рабочее давление	6 бар	10 бар
Подключение к сети	1~230 V, 50/60 Hz	1~230 V, 50/60 Hz
Номинальная мощность P_2	1520,0 Вт	1520,0 Вт
Потребляемая мощность $P_{1 \max}$	1645,0 Вт	1645,0 Вт
Потребляемая мощность $P_{1 \min}$	15,0 Вт	15,0 Вт
Потребление тока I_{\max}	7,14 А	7,14 А
Потребление тока I_{\min}	0,30 А	0,30 А
Частота вращения макс.	3200 об/мин	3200 об/мин
Частота вращения мин.	400 об/мин	400 об/мин
Минимальное давление на входе при температуре жидкости 50°C	7,0 м	7,0 м
Минимальное давление на входе при температуре жидкости 95°C	15,0 м	15,0 м
Минимальное давление на входе при температуре жидкости 110°C	23,0 м	23,0 м
Масса брутто прикл.	70,5 кг	70,5 кг

Материалы

Корпус насоса	5.1301, EN-GJL-250	5.1301, EN-GJL-250
Рабочее колесо	PPS-GF40	PPS-GF40
Вал	1.4028 (DLC покрытие)	1.4028 (DLC покрытие)
Материал подшипника	Графит, пропитанный сурьмой	Графит, пропитанный сурьмой

Циркуляционные системы ГВС

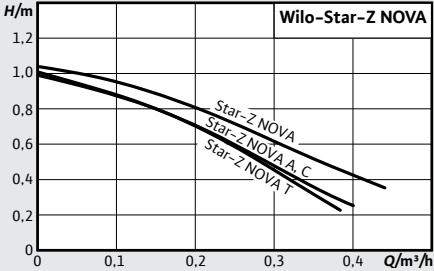
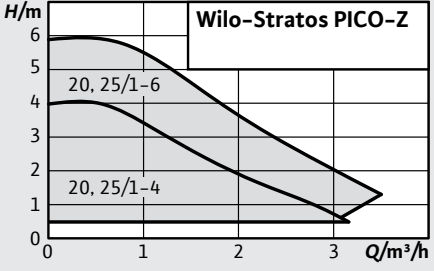

Обзор серии		
Серия	Wilo-Star-Z NOVA	Wilo-Stratos PICO-Z
Фото продукта		
Рабочее поле		
Применение	Циркуляционные системы питьевого водоснабжения, применяемые в промышленности в оборудовании для зданий и сооружений.	Циркуляционные системы питьевой воды для применения в промышленности и оборудовании для зданий и сооружений.
Тип	Циркуляционный насос с мокрым ротором с резьбовым соединением и синхронным электродвигателем, устойчивым к токам блокировки.	Циркуляционный насос с мокрым ротором с резьбовым соединением, электронно-коммутируемым электродвигателем, устойчивым к токам блокировки, и встроенным электронным регулированием частоты вращения.
$Q_{\text{макс}}$	0,4 м ³ /ч	3,5 м ³ /ч
$H_{\text{макс}}$	0,9 м	6 м
Особенности/преимущества продукции	<ul style="list-style-type: none"> → Низкая потребляемая мощность всего 2 – 4,5 Вт благодаря синхронному электродвигателю → Расширенная область применения при воде, содержащей известь: до 3,57 ммоль/л (20° dH) → Быстрое электроподключение без применения инструментов благодаря Wilo-Connector → Надежная защита от бактерий и коррозии благодаря применению высококачественных материалов для длительной эксплуатации. → Универсальный запасной электродвигатель: 	<ul style="list-style-type: none"> → Ручной и терморегулируемый режим для оптимальной эксплуатации → Распознавание термической дезинфекции котла → Индикации текущего потребления в Ваттах и суммарного потребления электроэнергии в кВт·ч или текущего расхода и температуры → Корпус насоса из нержавеющей стали защищает от бактерий и коррозии → Быстрое электроподключение благодаря Wilo-Connector
Дополнительная информация	Информация по сериям на стр. 162 Онлайн-каталог Wilo на www.wilo.ru	Информация по сериям на стр. 165 Онлайн-каталог Wilo на www.wilo.ru

Обзор серии			
Серия	Wilo-Stratos MAXO-Z	Wilo-Star-Z	Wilo-TOP-Z
Фото продукта			
Рабочее поле			
Применение	Циркуляционные системы питьевой воды любых исполнений, любые системы водяного отопления, системы кондиционирования и закрытые контуры охлаждения, промышленные циркуляционные установки	Циркуляционные системы питьевого водоснабжения, для применения в промышленности и оборудовании для зданий и сооружений.	Циркуляционные системы питьевого водоснабжения, для применения в промышленности и оборудовании для зданий и сооружений.
Тип	Умный циркуляционный насос с мокрым ротором, с резьбовым или фланцевым соединением, электронно-коммутируемым двигателем с встроенной электронной регулируемой мощностью.	Циркуляционные насосы с мокрым ротором с резьбовым соединением.	Циркуляционный насос с мокрым ротором, с резьбовым или фланцевым соединением Предварительно задаваемые ступени частоты вращения для регулировки мощности
Q _{макс}	42 м³/ч	4,8 м³/ч	65 м³/ч
H _{макс}	12 м	6 м	9 м
Особенности/преимущества продукции	<ul style="list-style-type: none"> → Интуитивное управление за счет прикладной функции Setup Guide в сочетании с новым дисплеем и кнопкой управления с технологией зеленой кнопки. → Максимальная гигиеничность питьевой воды энергоэффективность благодаря новой, инновационной, интеллектуальной функции регулировки T-const. → Оптимальное поддержание гигиеничности благодаря распознаванию термической дезинфекции. → Новейшие коммуникационные интерфейсы (например, Bluetooth) для подключения к мобильным устройствам и прямого объединения насосов в сеть посредством Wilo Net для управления несколькими насосами. → Максимальное удобство электромонтажа за счет понятной и эргономичной клеммной коробки и оптимизированного Wilo-Connector. 	<ul style="list-style-type: none"> → Насосы с асинхронным электродвигателем, с быстрым электрическим подключением → Все пластмассовые детали, находящиеся в контакте с перекачиваемой средой, имеют допуск KTW → Серийная теплоизоляция для Star-Z 15 TT. → Star-Z 15 TT со встроенным таймером и термостатом, ЖК-дисплеем, технологией «красной кнопки» и автоматическим распознаванием термической дезинфекции котла, а также шаровым запорным вентилем со стороны всасывания и обратным клапаном с напорной стороны. 	<ul style="list-style-type: none"> → Контрольная лампа направления вращения для индикации правильного направления вращения (только на 3-) → Серийно с теплоизоляцией.
Дополнительная информация	Информация по сериям на стр.169 Онлайн-каталог Wilo на www.wilo.ru	Информация по сериям на стр. 182 Онлайн-каталог Wilo на www.wilo.ru	Информация по сериям на стр. 197 Онлайн-каталог Wilo на www.wilo.ru

Питьевое горячее водоснабжение



Принадлежности	Стр.
Резьбовые соединения	335
Компенсаторы	338
Star-Z 15 TT см. серию Star-Z	

Wilo-Star-Z NOVA



Тип

Циркуляционный насос с мокрым ротором с резьбовым соединением и синхронным электродвигателем, устойчивым к токам блокировки.

Применение

Циркуляционные системы питьевого водоснабжения, применяемые в промышленности в оборудовании для зданий и сооружений.

Обозначение

Пример:	Wilo-Star-Z NOVA
Star-Z	Циркуляционный насос для систем ГВС с мокрым ротором
NOVA	Типовое обозначение
A	с шаровым запорным вентилем и обратным клапаном
C	с шаровым запорным вентилем, обратным клапаном и штекерным таймером

Технические характеристики

Допустимая перекачиваемая среда (другие среды по запросу)

Питьевая вода и вода для производства пищевых продуктов согласно Постановлению о питьевой воде 2001 г. (TrinkwV 2001)

Допустимая область применения

Диапазон температур при использовании в циркуляционных системах ГВС при макс. температуре окружающей среды +40 °C	+2 °C ... +65 °C
Максимально допустимая общая жесткость жидкости в циркуляционных системах ГВС	3,57 mmol/l (20 °dH)
Стандартное исполнение для рабочего давления P _{макс} :	10 бар

Особенности/преимущества продукции

- Низкая потребляемая мощность всего 2 – 4,5 Вт благодаря синхронному электродвигателю
- Расширенная область применения для воды, содержащей известь: до 3,57 ммоль/л (20° dH)
- Быстрое электроподключение без применения инструментов благодаря Wilo-Connector
- Надежная защита от бактерий и коррозии благодаря применению высококачественных материалов для длительной эксплуатации

Технические характеристики

Электроподключение

Подключение к сети	1-230 В, 50/60 Гц
--------------------	-------------------

Мотор/электроника

Защита электродвигателя	Не требуется (устойчив к токам блокировки)
Регулирование частоты вращения	Частотный преобразователь (ЧП)
Степень защиты	IP 42
Класс изоляции	F

Материалы

Корпус насоса	Латунь (CuZn40Pb2)
Рабочее колесо	Нержавеющая сталь
Вал насоса	Нержавеющая сталь
Подшипники	Графит, пропитанный синтетической смолой

* = допустимо, - = не допустимо

Характеристика

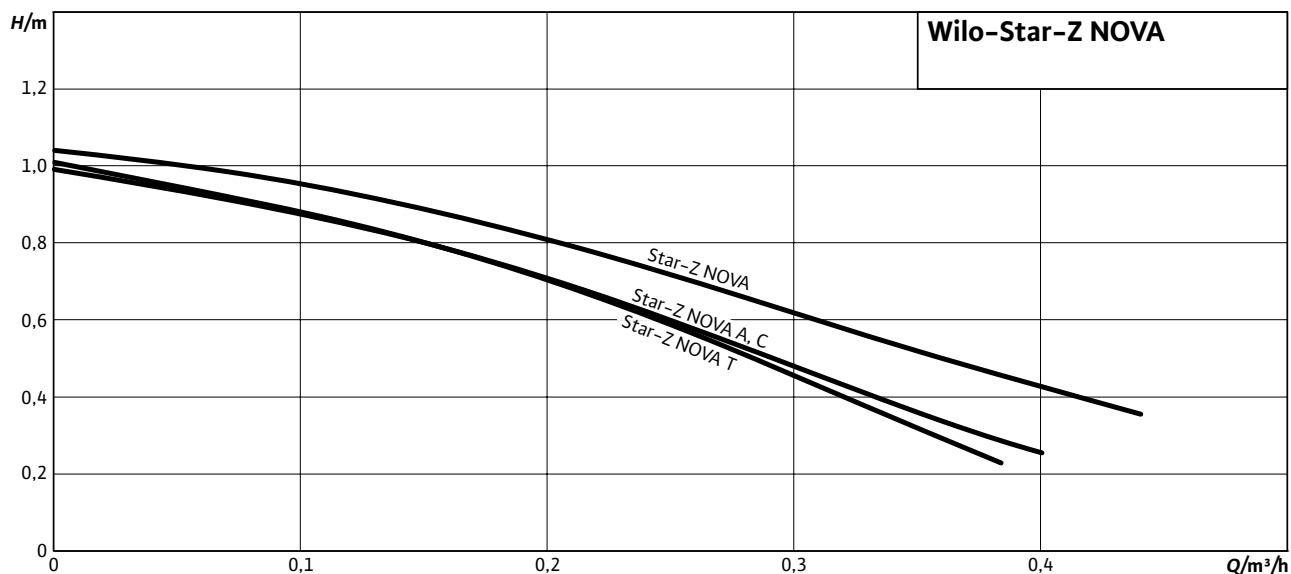

Оснащение/функции

- Быстроразъемное электроподключение посредством Wilo-Connector
- Встроенный отсечной шаровой клапаном с всасывающей стороны (только Star-Z NOVA A, Star-Z-NOVA C)
- Встроенный обратный клапан на выходе (только Star-Z NOVA A, Star-Z-NOVA C)
- Электродвигатель, устойчивый к токам блокировки
- Цифровой таймер (только Star-Z NOVA C)
- Соединительный кабель длиной 1,8 м и штекер с защитным контактом (только Star-Z NOVA C)
- Серийная теплоизоляция

Комплект поставки

- Насос
- Теплоизоляция
- Wilo-Connector
- Уплотнения
- Инструкция по монтажу и эксплуатации

Опции

- Star-Z-NOVA A с отсечным шаровым клапаном и обратным клапаном
- Star-Z-NOVA C с отсечным шаровым клапаном, обратным клапаном и таймером

Принадлежности

- Резьбовые соединения
- Компенсаторы

Схема подключения

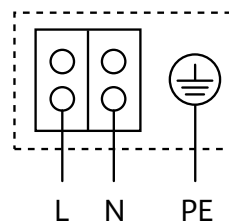

Устойчивый к токам блокировки электродвигатель
Однофазный электродвигатель (EM), 2-полюсный – 1~230 В, 50 Гц

Характеристика

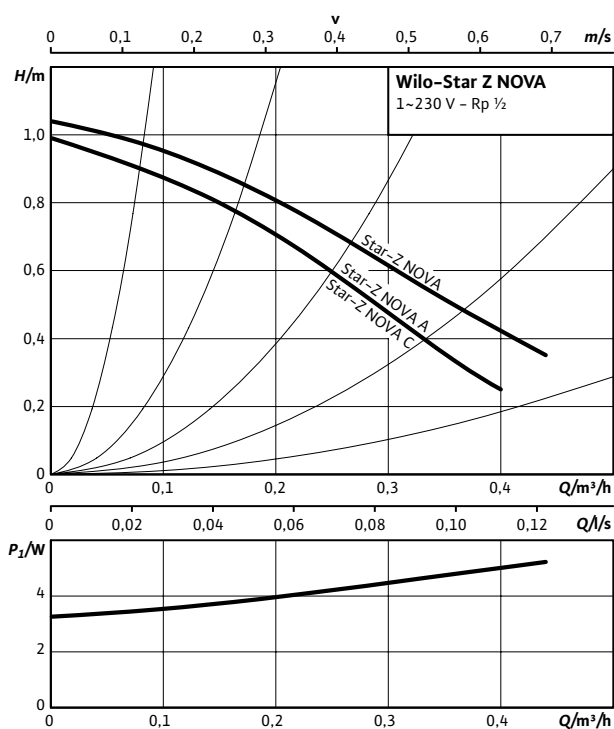

Габаритный чертеж Star-Z NOVA

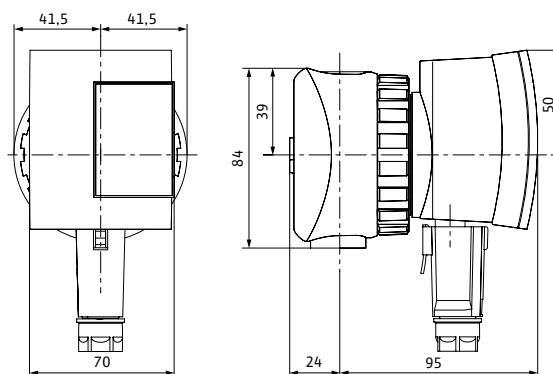

Габаритный чертеж Star-Z NOVA A и C

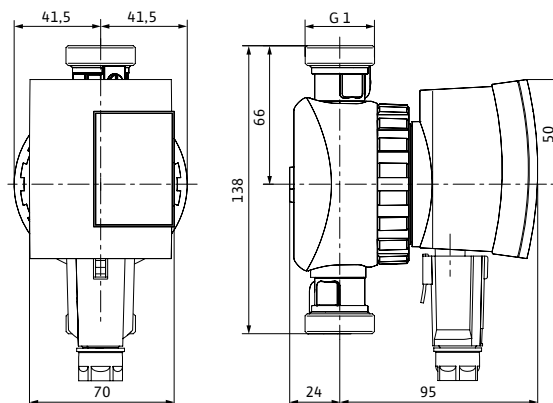

Технические характеристики

Обозначение	Star-Z NOVA	Star-Z NOVA A	Star-Z NOVA C
Артикул	4132760	4132761	4132762
Резьбовое соединение труб	R 1/2	R 1/2	R 1/2
Резьба	Rp 1/2	G 1	G 1
Номинальное давление	PN 10	PN 10	PN 10
Подключение к сети	1-230 В, 50 Гц		
Частота вращения N	3000 об/мин		
Потребляемая мощность P ₂	2 - 4,5 Вт		
Потребление тока I	макс. 0,05 А		
Включая таймер	-	-	•
Минимальное давление на входе при температурах жидкости 40/65°С	0,5 / 2 м		
Вес, прим, м	0,9 кг	1,1 кг	1,3 кг
Материалы			
Корпус насоса	Латунь (CuZn40Pb2)		
Рабочее колесо	Нержавеющая сталь		
Вал насоса	Нержавеющая сталь		
Подшипники	Графит, пропитанный синтетической смолой		



Принадлежности	Стр.
Резьбовые соединения	335
Компенсаторы	338

Wilo-Stratos PICO-Z



Тип

Циркуляционный насос с мокрым ротором с резьбовым соединением, электронно-коммутируемым электродвигателем, устойчивым к токам блокировки, и встроенным электронным регулированием частоты вращения.

Применение

Циркуляционные системы питьевой воды для применения в промышленности и оборудовании для зданий и сооружений.

Обозначение

Пример: **Wilo-Stratos PICO-Z 20/1-4**
Stratos PICO Высокоэффективный насос (с резьбовым соединением) с электронным регулированием
Z/ Циркуляционная система ГВС
20/ Номинальный внутренний диаметр подключения
1-4 Номинальный напор [м]

Технические характеристики

Допустимая перекачиваемая среда (другие среды по запросу)

Питьевая вода и вода для производства пищевых продуктов согласно Постановлению о питьевой воде 2001 г. (TrinkwV 2001)

Допустимая область применения

Диапазон температур при использовании в циркуляционных системах ГВС при макс. температуре окружающей среды +40°C	+2 °C ... +70 °C
Диапазон температур при использовании в циркуляционных системах ГВС при температуре окружающей среды +40°C в кратковременном режиме 4 ч	+75 °C

Особенности/преимущества продукции

- Ручной и терморегулируемый режим для оптимальной эксплуатации
- Распознавание термической дезинфекции котла
- Индикации текущего потребления в Ваттах и суммарного потребления электроэнергии в кВт·ч или текущего расхода и температуры
- Корпус насоса из нержавеющей стали защищает от бактерий и коррозии
- Электроподключение с помощью Wilo-Connector

Технические характеристики

Максимально допустимая общая жесткость жидкости в циркуляционных системах ГВС	3,57 mmol/l (20 °dH)
Стандартное исполнение для рабочего давления $P_{\text{макс}}$	10 бар
Электроподключение	
Подключение к сети	1-230 В, 50/60 Гц
Мотор/электроника	
Защита электродвигателя	Не требуется (устойчив к токам блокировки)
Регулирование частоты вращения	Частотный преобразователь (ЧП)
Степень защиты	IP 42
Класс изоляции	F

Характеристика

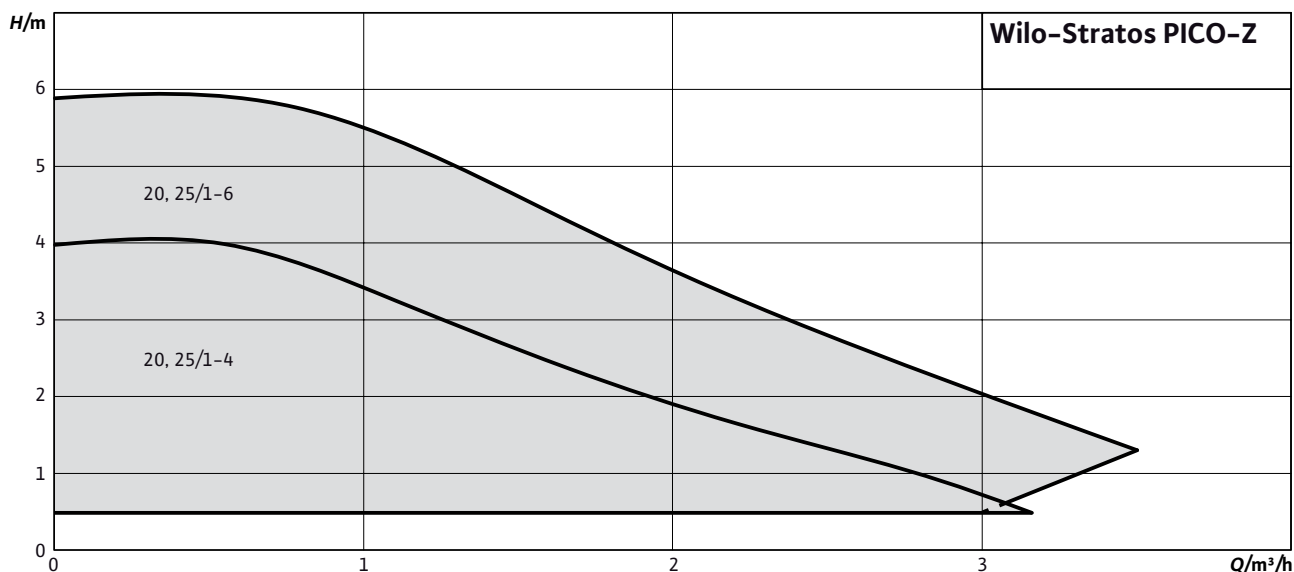

Оснащение/функции

Режимы работы

- Δ p-с для постоянного перепада давления
- Терморегулируемый режим

Ручное управление

- Настройка режимов работы
- Настройка мощности насоса (напора)
- Настройка минимальной температуры
- Настройка минимального расхода
- Функция «Reset» для сброса электрического счетчика
- Функция «Reset» для сброса настроек на заводские установки
- Функция «Hold» (удерживание, блокировка клавиш) для блокировки настроек

Автоматическое управление

- Бесступенчатая регулировка частоты вращения в зависимости от режима работы
- Управление температурой для постоянного поддержания температуры обратного контура в циркуляционной системе ГВС
- Стандартная программа термической дезинфекции (распознавание и поддержание процесса термической дезинфекции котла)
- Автоматической функции деблокирования

Сигнализация и индикация

- Индикация текущей потребляемой мощности, в Вт
- Индикация суммарного потребления электроэнергии, в кВт•ч
- Индикация текущего расхода, в м³/ч
- Индикация текущей температуры, в °С
- Индикация сообщений о неисправностях (коды ошибок)

Оснащение

- Отливка под ключ на корпусе насоса
- Быстрое электроподключение с помощью Wilo-Connector
- Электродвигатель, устойчивый к токам блокировки
- Фильтр мелких частиц
- Серийная теплоизоляция

Комплект поставки

- Насос
- Теплоизоляция
- Соединитель Wilo-Connector
- Уплотнения
- Инструкция по монтажу и эксплуатации

Принадлежности

- Резьбовые соединения
- Компенсаторы
- Угловой штекер с соединительным кабелем 2 м

Схема подключения

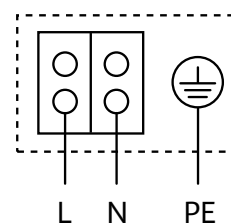

Устойчивый к токам блокировки электродвигатель
Однофазный электродвигатель (EM), 2-полюсный -
1~230 В, 50 Гц

Характеристика

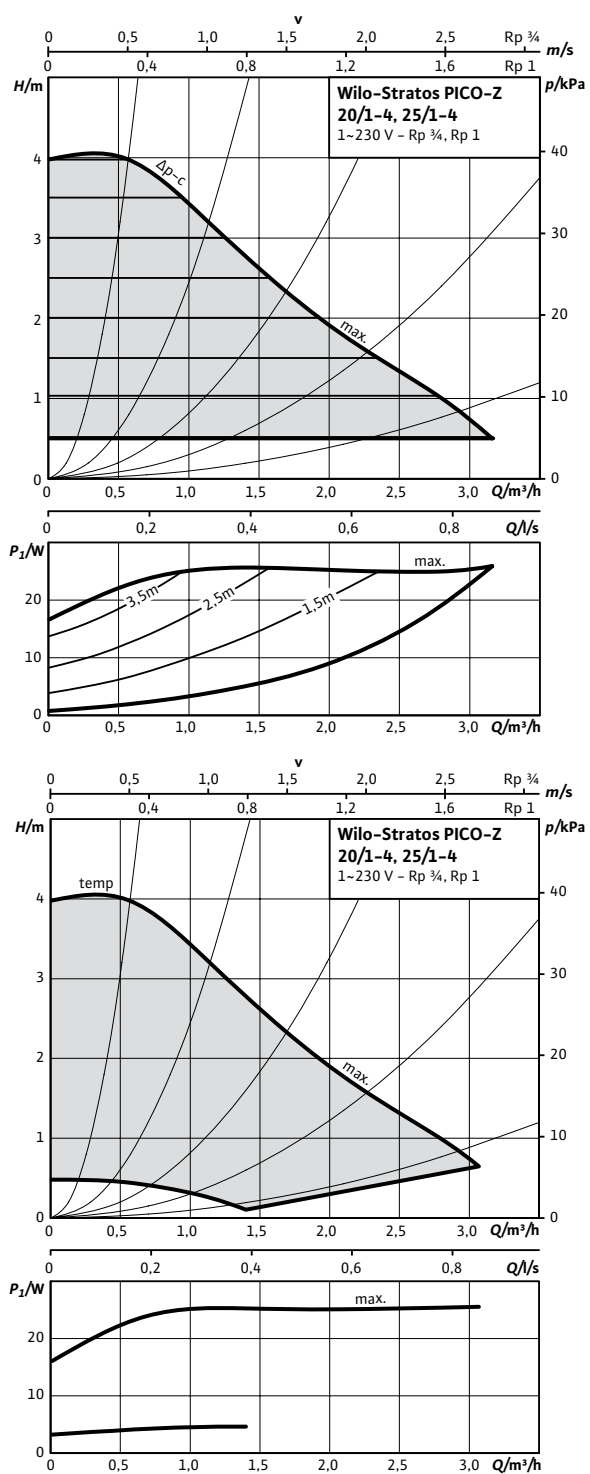

Габаритный чертеж

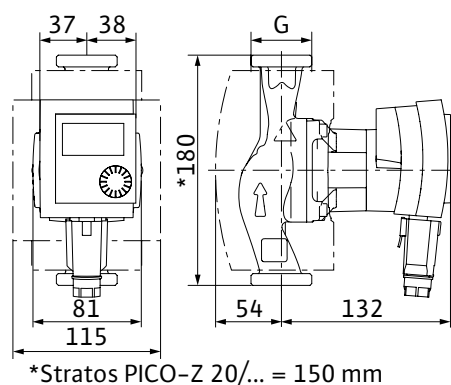

Технические характеристики

Номинальное давление	PN 10
Подключение к сети	1-230 В, 50/60 Гц
Частота вращения <i>N</i>	1200 – 3500 об/мин
Потребляемая мощность <i>P</i> ₁	3–25 Вт
Потребление тока <i>I</i>	макс. 0,33 А
Минимальное давление на входе при температурах жидкости 50/95/110°C	0,5/3/10м

Материалы

Корпус насоса	Нержавеющая сталь
Рабочее колесо	Синтетический материал (PPE/PS – 30% GF)
Вал насоса	Нержавеющая сталь
Подшипники	Графит, пропитанный синтетической смолой

Информация для заказа

Wilo-Stratos PICO-Z... Резьбовое соединение труб Резьба Монтажная длина Вес, прим. Арт.-№

			<i>L</i> 0, мм	<i>m</i> , кг	
Stratos PICO-Z 20/1-4	R ³ / ₄	G 1 ¹ / ₄	150	1,8	4216470
Stratos PICO-Z 25/1-4	R1	G 1 ¹ / ₂	180	1,9	4216472

Характеристика

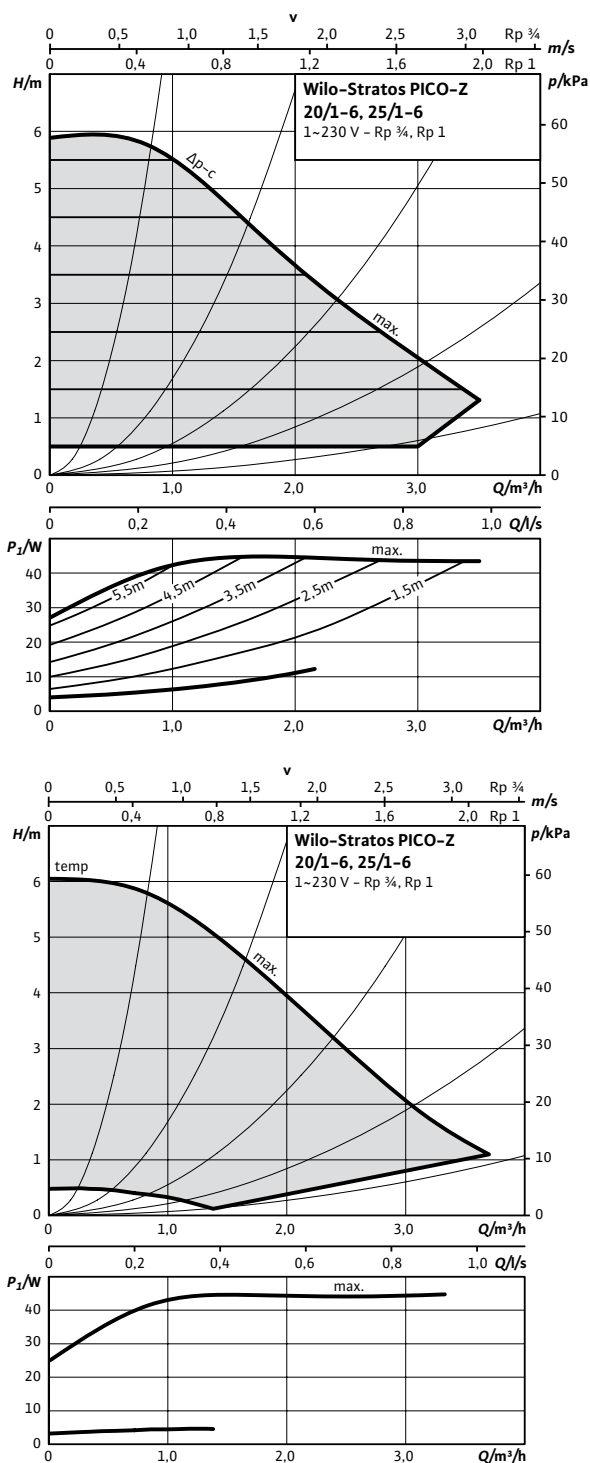

Габаритный чертеж

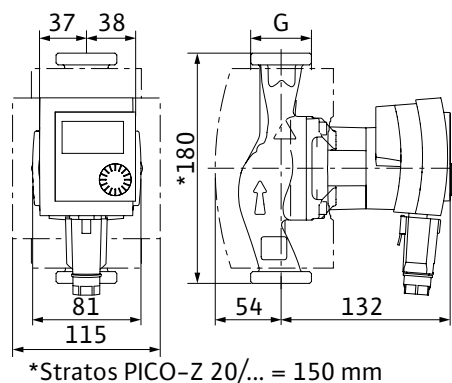

Технические характеристики

Номинальное давление	PN 10
Подключение к сети	1-230 В, 50/60 Гц
Частота вращения N	1200 - 3500 об/мин
Потребляемая мощность P ₁	3-25 Вт
Потребление тока I	макс. 0,33 А
Минимальное давление на входе при температурах жидкости 50/95/110°C	0,5/3/10м

Материалы

Корпус насоса	Нержавеющая сталь
Рабочее колесо	Синтетический материал (PPE/PS - 30% GF)
Вал насоса	Нержавеющая сталь
Подшипники	Графит, пропитанный синтетической смолой

Информация для заказа

Wilo-Stratos PICO-Z...	Резьбовое соединение труб	Резьба	Монтажная длина	Вес, прим.	Арт.-№
			L0, мм	m, кг	
Stratos PICO-Z 20/1-6	R¾	G 1¼	150	1,8	4216471
Stratos PICO-Z 25/1-6	R1	G 1½	180	1,9	4216473



Wilo-Stratos MAXO-Z



Тип

Умный циркуляционный насос с мокрым ротором, с резьбовым или фланцевым соединением, электронно-коммутируемым двигателем с встроенной электронной регулировкой мощности.

Применение

Циркуляционные системы питьевой воды любых исполнений, любые системы водяного отопления, системы кондиционирования и закрытые контуры охлаждения, промышленные циркуляционные установки.

Обозначение

Пример	Wilo-Stratos MAXO-Z 40/0,5-8
Stratos MAXO	Высокоэффективный насос (с резьбовым или фланцевым соединением), электронно регулируемый
Z	Одинарный насос для системы циркуляции питьевой воды
40/	Номинальный диаметр для подсоединения
0,5-8	Номинальный напор [м]

Особенности/преимущества продукции

- Интуитивное управление за счет прикладной функции Setup Guide в сочетании с новым дисплеем и кнопкой управления с технологией зеленой кнопки.
- Максимальная гигиеничность питьевой воды и энергоэффективность благодаря новой, инновационной, интеллектуальной функции регулировки T-const.
- Оптимальное поддержание гигиеничности благодаря распознаванию термической дезинфекции.
- Новейшие коммуникационные интерфейсы (например, Bluetooth) для подключения к мобильным устройствам и прямого объединения насосов в сеть посредством Wilo Net для управления несколькими насосами.
- Максимальное удобство электромонтажа за счет понятной и эргономичной клеммной коробки и оптимизированного Wilo-Connector.

Характеристики

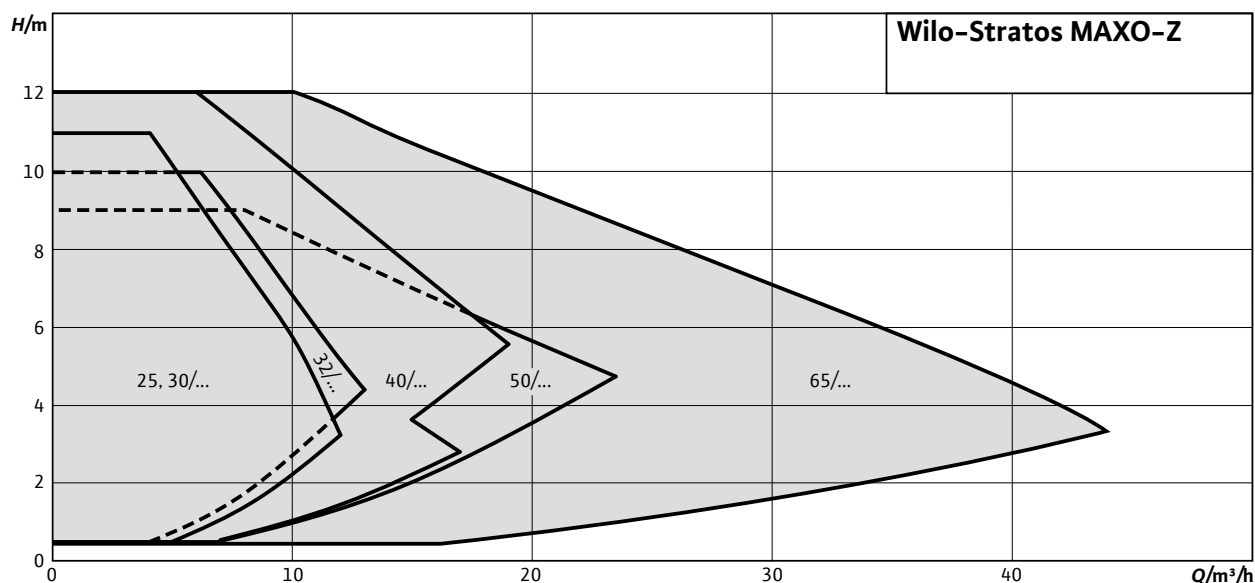
**Оснащение/функция****Области применения**

Насос позволяет провести точную настройку способа регулирования для специфических условий применения на конкретной установке (напр., батареи, напольное отопление, потолочное охлаждение) при эксплуатации с наивысшей эффективностью.

Отопление

- Батарея
- Напольное отопление
- Потолочное отопление
- Нагреватель воздуха
- Гребенка
- Теплообменника

Охлаждение

- Потолочное охлаждение
- Охлаждение пола
- Кондиционеры воздуха
- Гребенка
- Теплообменника

Сочетание нагрева и охлаждения

- Автоматическое переключение

В зависимости от выбранного применения возможны следующие способы регулирования:

Способы регулирования

- Постоянная частота вращения (режим управления)
- Др-с для постоянного перепада давления

- Др-в для переменного перепада давления
- Dynamic Adapt plus для непрерывной (динамической) адаптации производительности к текущим потребностям
- T-const. для постоянного регулирования температуры
- ΔT для регулирования перепада температуры
- Константа Q для постоянного регулирования расхода
- Multi-Flow Adaptation: Определение суммарного расхода через подающий насос для необходимого питания вторичных насосов в распределителях отопительного контура
- Определенный пользователем ПИД-регулятор

Оptionальные функции

- Q-Limit_{max.} для ограничения максимального расхода
- Q-Limit_{min.} для ограничения минимального расхода
- No-Flow Stop (отключение при отсутствии потока)
- Автоматическое ночное понижение
- Регулирование точки пессимума (Др-с с внешним датчиком реального состояния)
- Опознавание термической дезинфекции
- Переменная крутизна характеристики Др-в

Ручные настройки

- Выбор области применения через Setup Guide
- Настройка соответствующих рабочих параметров
- Номинальная рабочая точка: прямой ввод расчетной рабочей точки при Др-в
- Индикация статуса

- Настройка и сброс счетчика количества энергии (количество теплоты и охлаждения)
- Функция вентиляции насоса
- Блокировка клавиш для запрещения настроек
- Функция для сброса на заводские установки или сохраненные точки восстановления (наборы параметров)
- Ввод параметров аналоговых входов
- Ввод параметров двоичных входов
- Ввод параметров релейных выходов

Автоматическое управление

- Оптимизированная по потребности регулировка мощности для энергоэффективной эксплуатации в зависимости от режима работы
- Идентификация работы с понижением
- Отключение при обнаружении отсутствия расхода (No-Flow Stop)
- Плавный пуск
- Автоматические процедуры устранения неисправностей (например, функция деблокирования)
- Переключение режимов обогрева/охлаждения
- Полная защита электродвигателя со встроенной электронной системой отключения

Внешние управляющие входы и их функции

2 аналоговых входа:

- Типы сигналов: 0–10 В, 2–10 В, 0–20 мА, 4–20 мА, RT1000
- Применение: Дистанционное регулирование заданного значения для каждого способа регулирования (за исключением Multi-Flow Adaptation), входы датчиков для температуры, перепада давления или произвольный датчик в заданном пользователем ПИД-режиме

2 цифровых входов:

- Для беспотенциальных управляющих выходов или переключателей
- Параметрируемые функции:
 - Ext. OFF
 - Ext. MIN
 - Ext. MAX
 - РУЧНОЙ (система управления зданием-ВЫКЛ)
 - Блокировка клавиш
 - Переключение режимов обогрева/охлаждения

Wilо Net для управления сдвоенными насосами (два одинарных насоса), связи нескольких насосов между собой и дистанционного регулирования насосов через шлюз

Сигнализация и индикация

- Статус дисплея — индикация режима работы:
 - Заданное значение
 - текущего значения напора

- Фактический расход
- потребляемая мощность
- Потребление электроэнергии
- Температуры
- Индикация статуса светодиодом: Безошибочная эксплуатация (зеленый светодиод), коммуникация насоса (синий светодиод)
- Состояние дисплея — индикация ошибки (цвет дисплея красный):
 - Коды ошибок и их описание полным текстом
 - Коррективные меры
- Состояние дисплея — индикация предупреждения (цвет дисплея желтый):
 - Коды предупреждений и описание предупреждения полным текстом
 - Коррективные меры
- Состояние дисплея — индикация процесса (цвет дисплея синий):
 - Воздухоотвод насоса
 - Процесс обновления
- Состояние дисплея — связь с СУЗ (цвет дисплея синий):
 - Сводка активных параметров СУЗ (скорость передачи сигнала, адрес...)
- Обобщенная сигнализация неисправности SSM (беспотенциальный переключающий контакт)
- Обобщенная сигнализация рабочего состояния (SBM) (беспотенциальный нормально разомкнутый контакт)

Обмен данными

- Интерфейс Bluetooth для беспроводного обмена данными, а также дистанционного управления насосом через смартфон или планшет.
- Последовательный цифровой интерфейс Modbus RTU для подсоединения к автоматизированной системе управления зданием посредством системы шин RS485 (возможно с модулем Wilo CIF Modbus RTU).
- Последовательный цифровой интерфейс BACnet MS/TP для подсоединения к автоматизированной системе управления зданием посредством системы шин RS485 (возможно использование модуля Wilo-CIF BACnet MS/TP).
- Последовательный цифровой интерфейс LON для подсоединения к автоматизированной системе управления зданием через шину LONWorks (возможно с модулем Wilo CIF LON).
- Последовательный цифровой интерфейс PLR для подсоединения к автоматизированной системе управления зданиями через характерные для фирмы модули связи (возможно с модулем Wilo CIF PLR).

Оснащение

- Для насосов с фланцевым соединением: исполнения фланца
 - Стандартное исполнение для насосов DN 32 – DN 65: Комбинированный фланец PN 6/10 (фланец PN 16 согласно EN 1092-2) для ответных фланцев PN 6 и PN 16
 - Стандартное исполнение для насосов DN 80/ DN 100: Фланец PN 6 (разработан PN 16 согласно EN 1092-2) для ответного фланца PN 6
 - Специальное исполнение для насосов DN 32 – DN 100: Фланец PN 16 (согласно EN 1092-2) для ответного фланца PN 16
- Множество интегрированных интерфейсов коммуникации и опционально используемый разъем модулей CIF
- 5 кабельных вводов для подсоединения интерфейсов коммуникации
- Интерфейс Bluetooth
- Графический экран с высоким разрешением с зеленой кнопкой и 2 кнопками
- Удобная клеммная коробка
- Встроенный температурный датчик
- Серийная теплоизоляция для насосов, используемых в системах отопления
- Быстроразъемное электросоединение с оптимизированными штекерами Wilo-Connector для источника питания

Комплект поставки

- Насос
- Оптимизированный Wilo-Connector
- 2 кабельных ввода M16 x 1,5
- Подкладные шайбы фланцевых болтов (при номинальных диаметрах для подсоединения DN

- Теплоизоляция
- Инструкция по монтажу и эксплуатации

Опции

- Специальное исполнение для рабочего давления PN 16

Принадлежности

- Резьбовые соединения для резьбового подсоединения
- Компенсаторы
- PT 1000 (B) трубный датчик (для горячего водоснабжения)
- PT 1000 (AA) датчик для установки в погружной гильзе
- Дифференциальный датчик давления
- Модули Wilo-CIF: Modbus RTU, BACnet MS/TP, LON, PLR

Технические характеристики

- Допустимый диапазон температур
 - Питьевая вода до 3,57 ммоль/л (20 °dH): от 0 °C до +80 °C
 - Вода систем отопления: от -10 °C до +110 °C
- Подключение к сети 1~230 В, 50/60 Гц
- Класс защиты IPX4D
- Резьбовое- или фланцевое соединение (в зависимости от типа) Rp 1 до DN 65
- Макс. рабочее давление при стандартном исполнении: 6/10 бар (специальное исполнение: 16 бар)
- Класс нагревостойкости изоляции: F
- Создаваемые помехи согласно: EN 61800-3:2004+A1:2012 / жилая зона (C1)
- Помехозащищенность согласно: EN 61800-3:2004+A1:2012 / промышленная зона (C2)

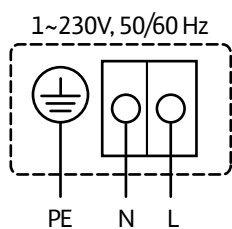
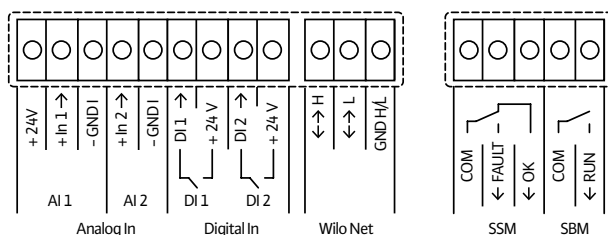
Схема подключения**Схема подключения**

Характеристика насоса

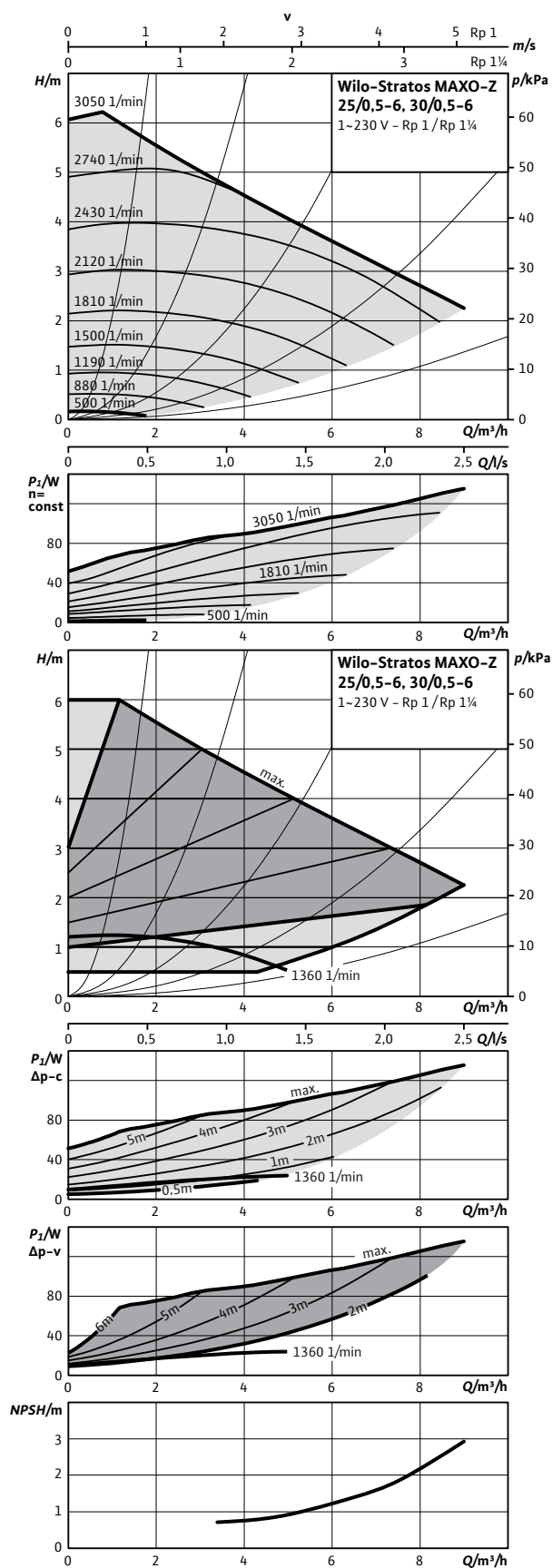

Габаритный чертеж Stratos MAXO-Z 25/0,5-6 PN 10

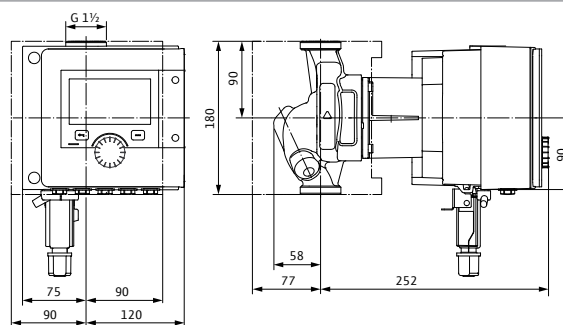

Габаритный чертеж Stratos MAXO-Z 30/0,5-6 PN 10

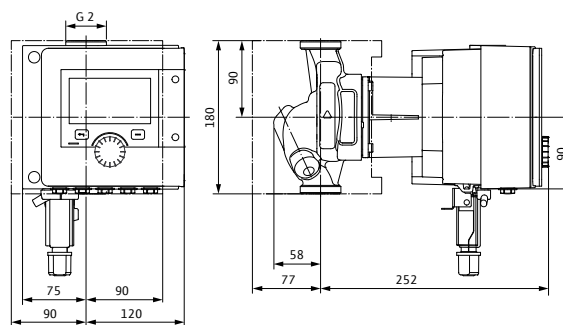

Технические характеристики

Stratos MAXO-Z	25/0,5-6	30/0,5-6
Арт.-№	2164666	2164669
Индекс энергоэффективности (EEI)	0,18	0,18
Резьбовое присоединение	G 1½	G 2
Макс. рабочее давление	10 бар	10 бар
Подключение к сети	1~230 V, 50/60 Hz	1~230 V, 50/60 Hz
Номинальная мощность P ₂	109,0 Вт	109,0 Вт
Потребляемая мощность P _{1 max}	130,0 Вт	130,0 Вт
Потребляемая мощность P _{1 min}	7,0 Вт	7,0 Вт
Потребление тока I _{max}	1,06 А	1,06 А
Потребление тока I _{min}	0,11 А	0,11 А
Частота вращения макс.	3050 об/мин	3050 об/мин
Частота вращения мин.	500 об/мин	500 об/мин
Минимальное давление на входе при температуре жидкости 50°C	3,0 м	3,0 м
Минимальное давление на входе при температуре жидкости 95°C	10,0 м	10,0 м
Минимальное давление на входе при температуре жидкости 110°C	16,0 м	16,0 м
Масса брутто прил.	8,6 кг	8,6 кг
Материалы		
Корпус насоса	1.4408, GX5CrNi-Mo19-11-2	1.4408, GX5CrNi-Mo19-11-2
Рабочее колесо	PPS-GF40	PPS-GF40
Вал	1.4122, X39CrMo17-1	1.4122, X39CrMo17-1
Материал подшипника	Металло-графит	Металло-графит

Характеристика насоса

Wilo-Stratos MAXO-Z 25/0,5-8, 30/0,5-8

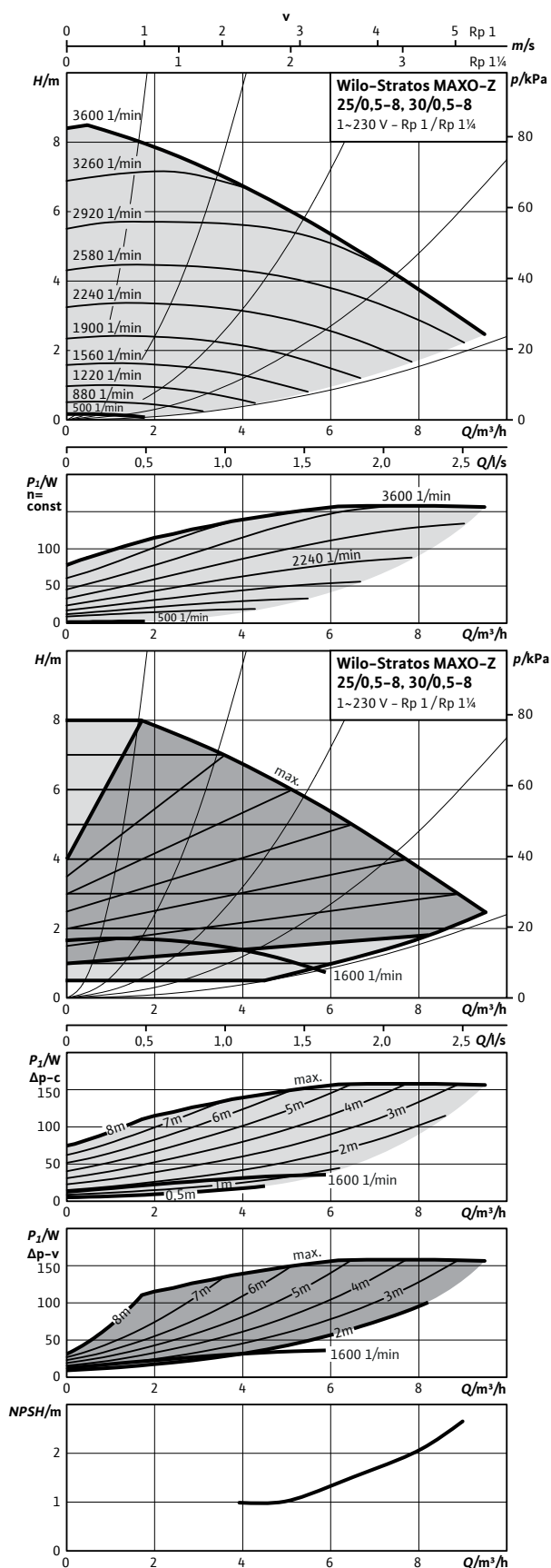

Габаритный чертеж Stratos MAXO-Z 25/0,5-8 PN 10

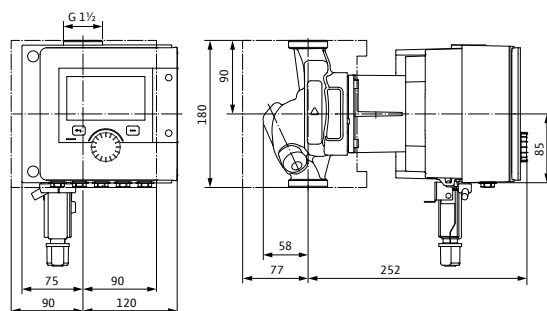

Габаритный чертеж Stratos MAXO-Z 30/0,5-8 PN 10

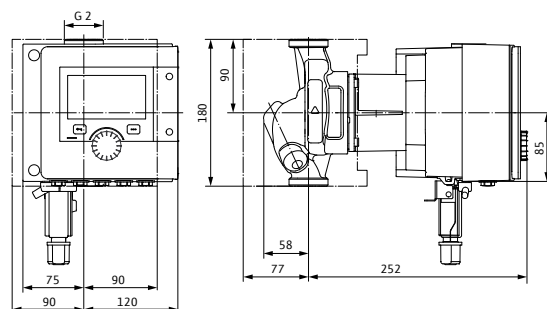

Технические характеристики

Stratos MAXO-Z	25/0,5-8	30/0,5-8
Арт.-№	2164667	2164670
Индекс энергоэффективности (EEI)	0,19	0,19
Резьбовое присоединение	G 1½	G 2
Макс. рабочее давление	10 бар	10 бар
Подключение к сети	1~230 V, 50/60 Hz	1~230 V, 50/60 Hz
Номинальная мощность P_2	133,0 Вт	133,0 Вт
Потребляемая мощность $P_{1 \max}$	160,0 Вт	160,0 Вт
Потребляемая мощность $P_{1 \min}$	7,0 Вт	7,0 Вт
Потребление тока I_{\max}	1,27 А	1,27 А
Потребление тока I_{\min}	0,11 А	0,11 А
Частота вращения макс.	3600 об/мин	3600 об/мин
Частота вращения мин.	500 об/мин	500 об/мин
Минимальное давление на входе при температуре жидкости 50°C	3,0 м	3,0 м
Минимальное давление на входе при температуре жидкости 95°C	10,0 м	10,0 м
Минимальное давление на входе при температуре жидкости 110°C	16,0 м	16,0 м
Масса брутто прил.	8,6 кг	8,6 кг

Материалы

Корпус насоса	1.4408, GX5CrNi-Mo19-11-2	1.4408, GX5CrNi-Mo19-11-2
Рабочее колесо	PPS-GF40	PPS-GF40
Вал	1.4122, X39CrMo17-1	1.4122, X39CrMo17-1
Материал подшипника	Металло-графит	Металло-графит

Характеристика насоса

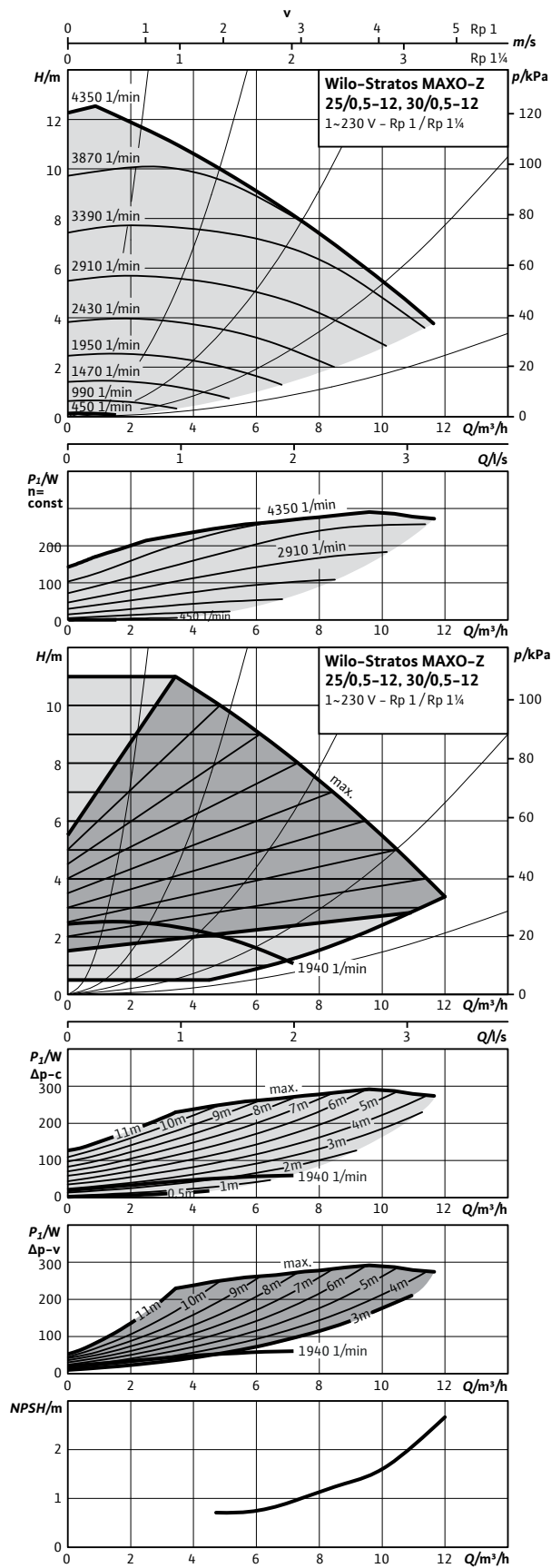

Габаритный чертеж Stratos MAXO-Z 25/0.5-12 PN 10

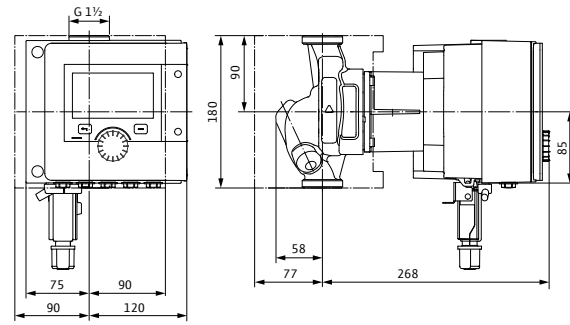

Габаритный чертеж Stratos MAXO-Z 30/0.5-12 PN 10

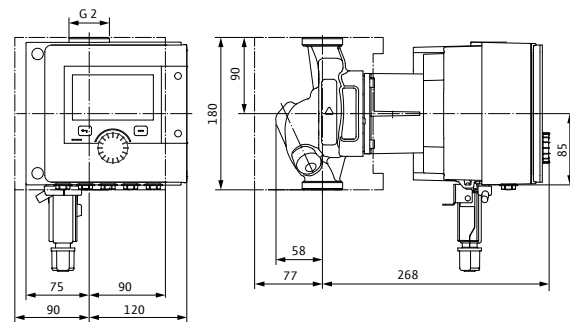

Технические характеристики

Stratos MAXO-Z	25/0,5-12	30/0,5-12
Арт.-№	2164668	2164671
Индекс энергоэффективности (EEI)	0,19	0,19
Резьбовое присоединение	G 1½	G 2
Макс. рабочее давление	10 бар	10 бар
Подключение к сети	1~230 V, 50/60 Hz	1~230 V, 50/60 Hz
Номинальная мощность P ₂	283,0 Вт	283,0 Вт
Потребляемая мощность P _{1 max}	316,0 Вт	316,0 Вт
Потребляемая мощность P _{1 min}	7,0 Вт	7,0 Вт
Потребление тока I _{max}	1,40 А	1,40 А
Потребление тока I _{min}	0,11 А	0,11 А
Частота вращения макс.	4350 об/мин	4350 об/мин
Частота вращения мин.	450 об/мин	450 об/мин
Минимальное давление на входе при температуре жидкости 50°C	3,0 м	3,0 м
Минимальное давление на входе при температуре жидкости 95°C	10,0 м	10,0 м
Минимальное давление на входе при температуре жидкости 110°C	16,0 м	16,0 м
Масса брутто прил.	8,9 кг	8,9 кг

Материалы

Корпус насоса	1.4408, GX5CrNi- Mo19-11-2	1.4408, GX5CrNi- Mo19-11-2
Рабочее колесо	PPS-GF40	PPS-GF40
Вал	1.4122 (DLC покрытие)	1.4122 (DLC покрытие)
Материал подшипника	Металло- графит	Металло- графит

Характеристика насоса

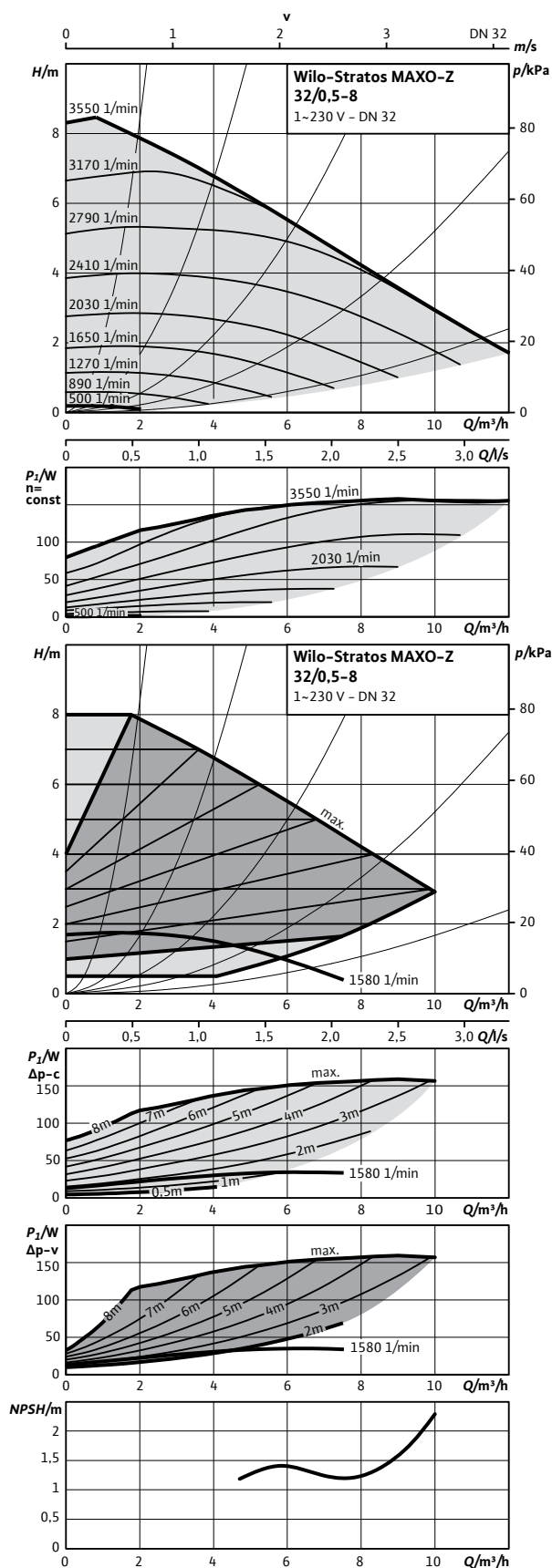

Габаритный чертеж Stratos MAXO-Z 32/0,5-8 PN 10

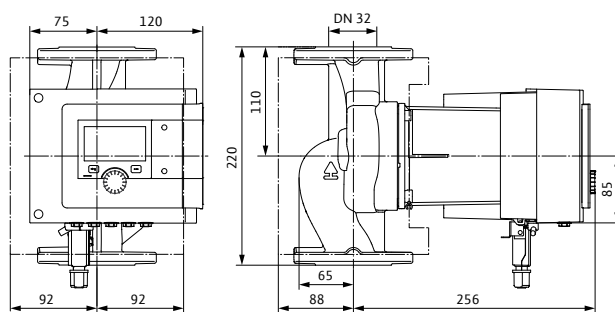

Технические характеристики

Stratos MAXO-Z	32/0,5-8
Арт.-№	2164672
Индекс энергоэффективности (EEI)	0,18
Резьбовое присоединение	DN 32
Макс. рабочее давление	10 бар
Подключение к сети	1~230 V, 50/60 Hz
Номинальная мощность P_2	133,0 Вт
Потребляемая мощность $P_{1\max}$	160,0 Вт
Потребляемая мощность $P_{1\min}$	7,0 Вт
Потребление тока I_{\max}	1,10 А
Потребление тока I_{\min}	0,11 А
Частота вращения макс.	3550 об/мин
Частота вращения мин.	500 об/мин
Минимальное давление на входе при температуре жидкости 50°C	3,0 м
Минимальное давление на входе при температуре жидкости 95°C	10,0 м
Минимальное давление на входе при температуре жидкости 110°C	16,0 м
Масса брутто прибл.	15,2 кг
Материалы	
Корпус насоса	1.4408, GX5CrNiMo19-11-2
Рабочее колесо	PPS-GF40
Вал	1.4122, X39CrMo17-1
Материал подшипника	Металлографит

Характеристика насоса

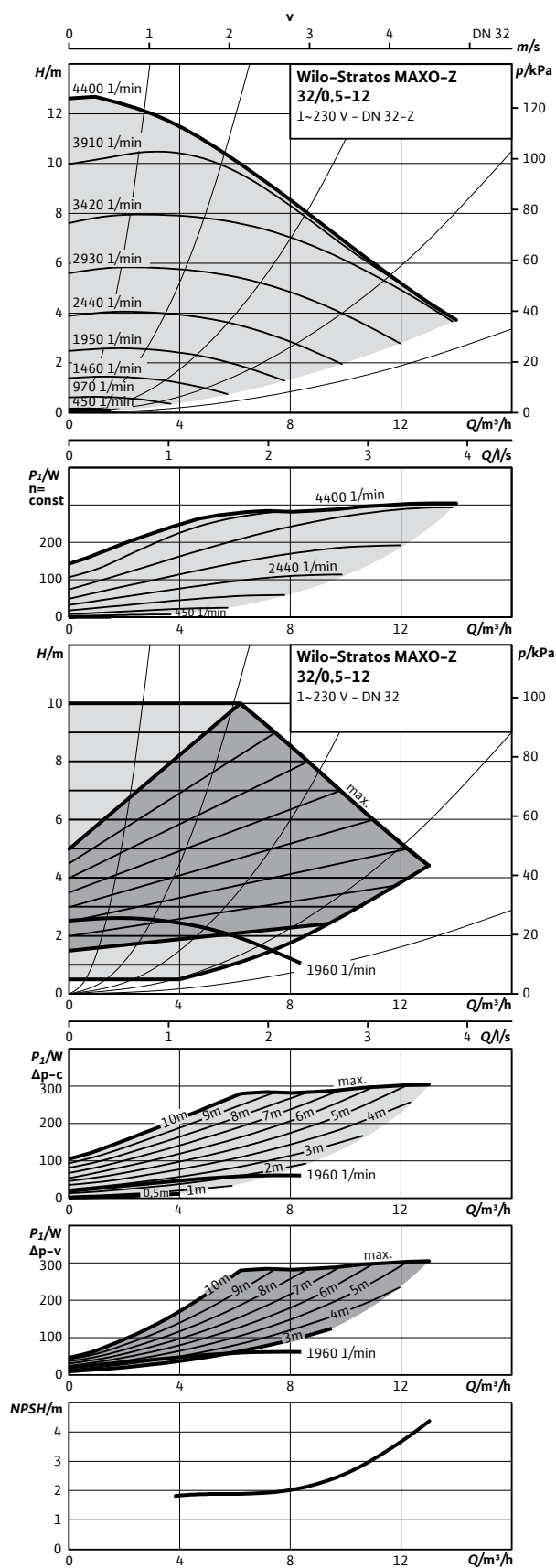

Габаритный чертеж Stratos MAXO-Z 32/0,5-12 PN 10

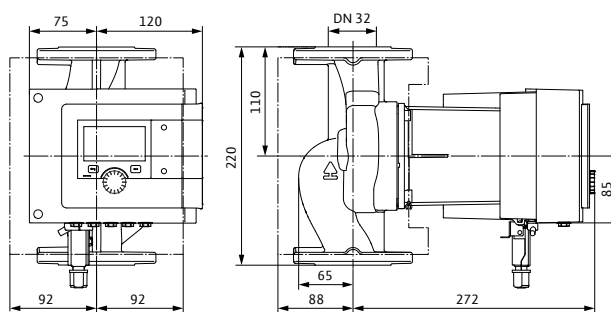

Технические характеристики

Stratos MAXO-Z	32/0,5-12
Арт.-№	2164673
Индекс энергоэффективности (EEI)	0,18
Резьбовое присоединение	DN 32
Макс. рабочее давление	10 бар
Подключение к сети	1~230 V, 50/60 Hz
Номинальная мощность P_2	280,0 Вт
Потребляемая мощность $P_{1\max}$	320,0 Вт
Потребляемая мощность $P_{1\min}$	7,0 Вт
Потребление тока I_{\max}	1,40 А
Потребление тока I_{\min}	0,11 А
Частота вращения макс.	4400 об/мин
Частота вращения мин.	450 об/мин
Минимальное давление на входе при температуре жидкости 50°C	3,0 м
Минимальное давление на входе при температуре жидкости 95°C	10,0 м
Минимальное давление на входе при температуре жидкости 110°C	16,0 м
Масса брутто прил.	15,5 кг
Материалы	
Корпус насоса	1.4408, GX5CrNiMo19-11-2
Рабочее колесо	PPS-GF40
Вал	1.4122 (DLC покрытие)
Материал подшипника	Металлографит

Характеристика насоса

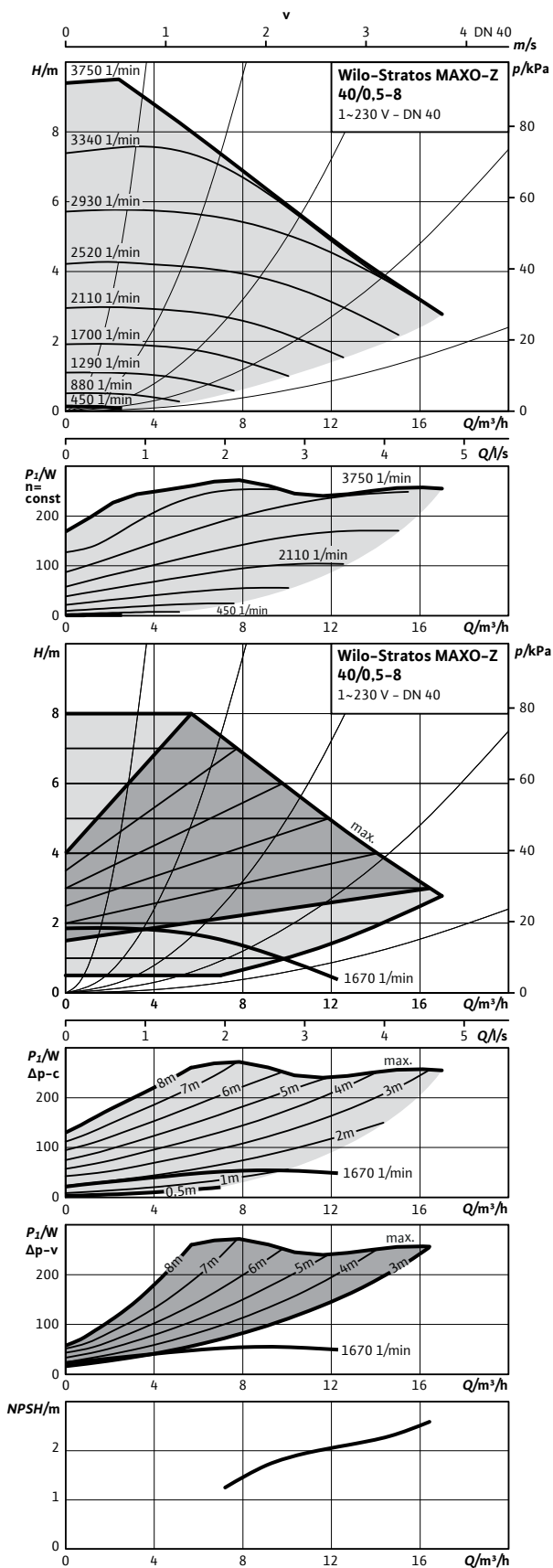

Габаритный чертеж Stratos MAXO-Z 32/0,5-12 PN 10

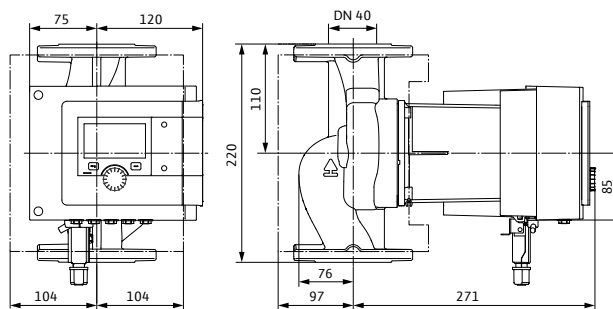

Технические характеристики

Stratos MAXO-Z	40/0,5-8
Арт.-№	2164674
Индекс энергоэффективности (EEI)	0,19
Резьбовое присоединение	DN 40
Макс. рабочее давление	10 бар
Подключение к сети	1~230 V, 50/60 Hz
Номинальная мощность P ₂	246,0 Вт
Потребляемая мощность P _{1 max}	280,0 Вт
Потребляемая мощность P _{1 min}	7,0 Вт
Потребление тока I _{max}	1,20 А
Потребление тока I _{min}	0,11 А
Частота вращения макс.	3750 об/мин
Частота вращения мин.	450 об/мин
Минимальное давление на входе при температуре жидкости 50°C	3,0 м
Минимальное давление на входе при температуре жидкости 95°C	10,0 м
Минимальное давление на входе при температуре жидкости 110°C	16,0 м
Масса брутто прибл.	17,9 кг

Материалы

Корпус насоса	1.4408, GX5CrNiMo19-11-2
Рабочее колесо	PPS-GF40
Вал	1.4122 (DLC покрытие)
Материал подшипника	Металлографит

Характеристика насоса

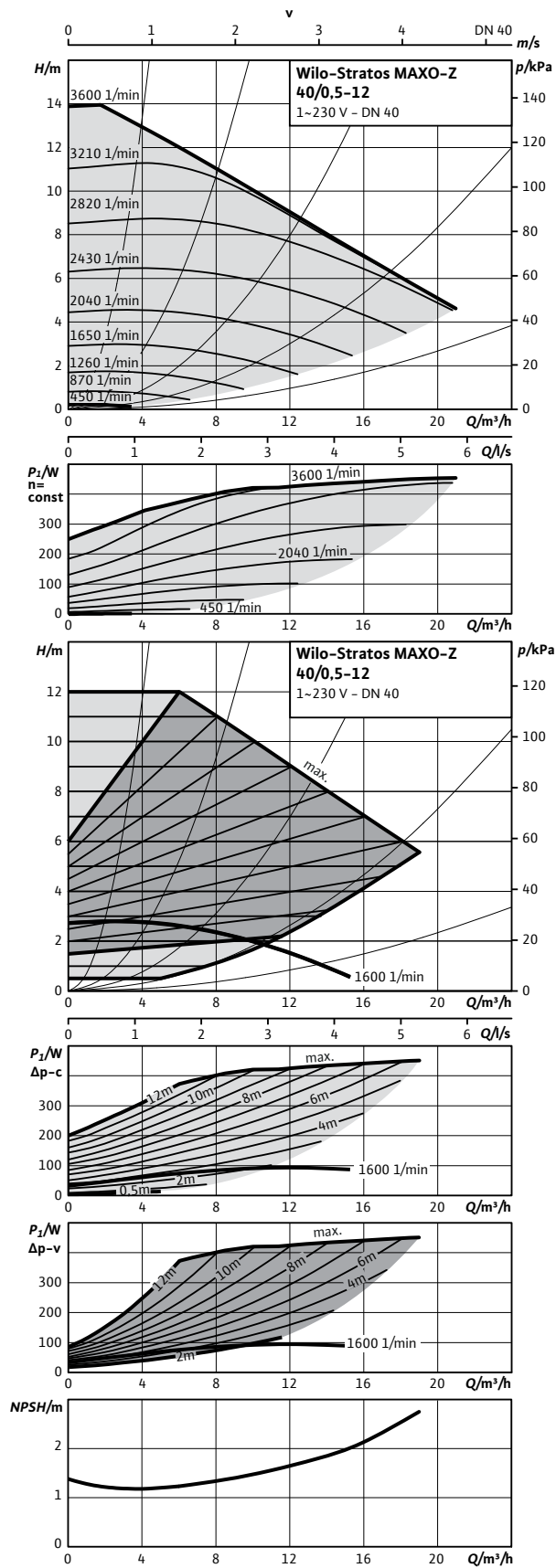

Габаритный чертеж Stratos MAXO-Z 40/0,5-12 PN 10

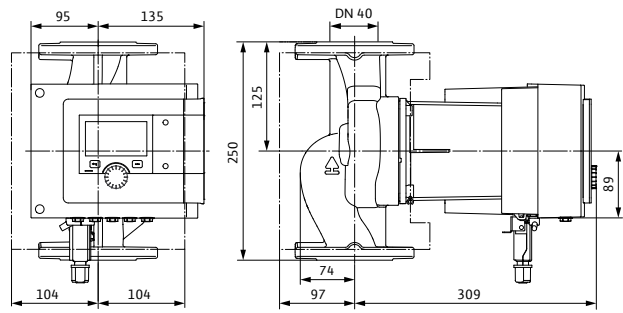

Технические характеристики

Stratos MAXO-Z	40/0,5-12
Арт.-№	2164675
Индекс энергоэффективности (EEI)	0,17
Резьбовое присоединение	DN 40
Макс. рабочее давление	10 бар
Подключение к сети	1~230 V, 50/60 Hz
Номинальная мощность P_2	453,0 Вт
Потребляемая мощность $P_{1\max}$	505,0 Вт
Потребляемая мощность $P_{1\min}$	10,0 Вт
Потребление тока I_{\max}	2,20 А
Потребление тока I_{\min}	0,20 А
Частота вращения макс.	3600 об/мин
Частота вращения мин.	450 об/мин
Минимальное давление на входе при температуре жидкости 50°C	5,0 м
Минимальное давление на входе при температуре жидкости 95°C	12,0 м
Минимальное давление на входе при температуре жидкости 110°C	18,0 м
Масса брутто прикл.	21,9 кг

Материалы

Корпус насоса	1.4408, GX5CrNi-Mo19-11-2
Рабочее колесо	PPS-GF40
Вал	1.4122 (DLC покрытие)
Материал подшипника	Металлографит

Характеристика насоса

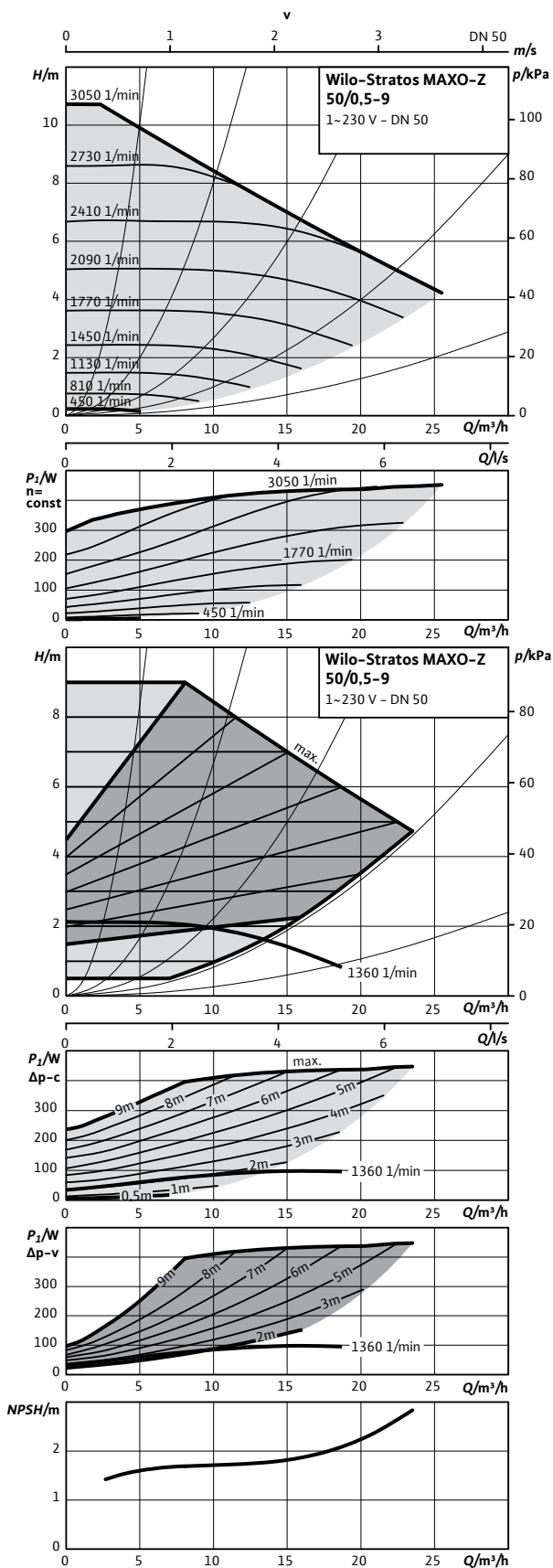

Габаритный чертеж Stratos MAXO-Z 40/0,5-12 PN 10

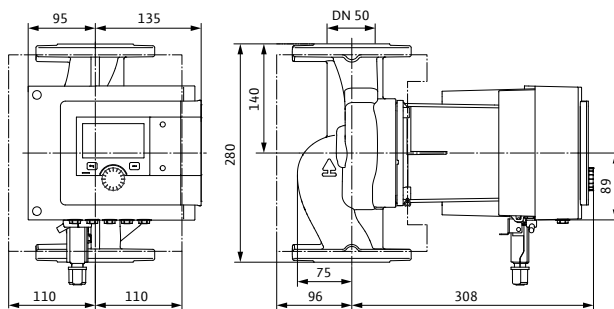

Технические характеристики

Stratos MAXO-Z	50/0,5-9
Арт.-№	2164676
Индекс энергоэффективности (EEl)	0,17
Резьбовое присоединение	DN 50
Макс. рабочее давление	10 бар
Подключение к сети	1~230 V, 50/60 Hz
Номинальная мощность P ₂	457,0 Вт
Потребляемая мощность P _{1 max}	514,0 Вт
Потребляемая мощность P _{1 min}	10,0 Вт
Потребление тока I _{max}	2,30 А
Потребление тока I _{min}	0,20 А
Частота вращения макс.	3050 об/мин
Частота вращения мин.	450 об/мин
Минимальное давление на входе при температуре жидкости 50°C	5,0 м
Минимальное давление на входе при температуре жидкости 95°C	12,0 м
Минимальное давление на входе при температуре жидкости 110°C	18,0 м
Масса брутто прибл.	20,1 кг
Материалы	
Корпус насоса	1.4408, GX5CrNi-Mo19-11-2
Рабочее колесо	PPS-GF40
Вал	1.4122 (DLC покрытие)
Материал подшипника	Металлографит

Характеристика насоса

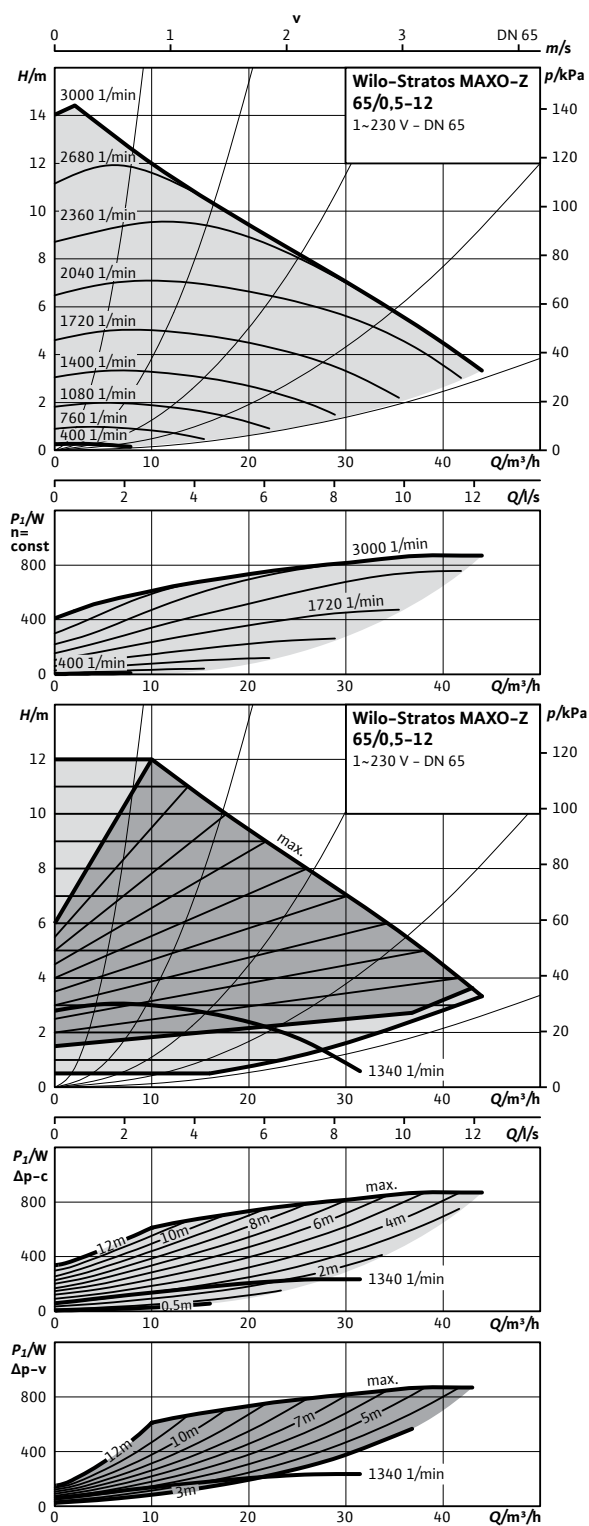

Габаритный чертеж Stratos MAXO-Z 65/0,5-12 PN 10

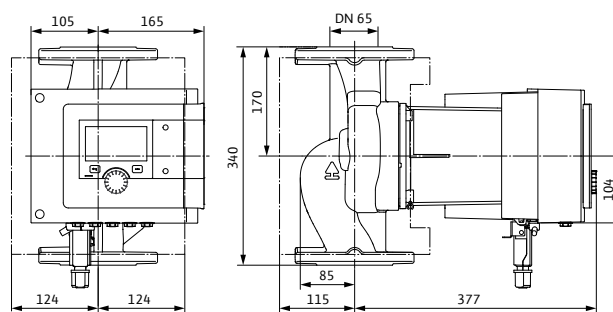

Технические характеристики

Stratos MAXO-Z	65/0,5-12
Арт.-№	2164677
Индекс энергоэффективности (EEI)	0,17
Резьбовое присоединение	DN 65
Макс. рабочее давление	10 бар
Подключение к сети	1~230 V, 50/60 Hz
Номинальная мощность P_2	890,0 Вт
Потребляемая мощность $P_{1\max}$	970,0 Вт
Потребляемая мощность $P_{1\min}$	15,0 Вт
Потребление тока I_{\max}	4,37 А
Потребление тока I_{\min}	0,30 А
Частота вращения макс.	3000 об/мин
Частота вращения мин.	400 об/мин
Минимальное давление на входе при температуре жидкости 50°C	7,0 м
Минимальное давление на входе при температуре жидкости 95°C	15,0 м
Минимальное давление на входе при температуре жидкости 110°C	23,0 м
Масса брутто прил.	37,5 кг

Материалы

Корпус насоса	1.4408, GX5CrNiMo19-11-2
Рабочее колесо	PPS-GF40
Вал	1.4122 (DLC покрытие)
Материал подшипника	Металлографит



Принадлежности	Стр.
Резьбовые соединения	335
Компенсаторы	338
Wilo-SK 601N Реле времени	424
Устройства отключения	425
Wilo SK 602N/SK 622N	
Штекерный модуль для систем ГВС Wilo-S1R-h	423

Wilo-Star-Z



Тип

Циркуляционные насосы с мокрым ротором с резьбовым соединением.

Применение

Циркуляционные системы питьевого водоснабжения, для применения в промышленности и оборудовании для зданий и сооружений.

Обозначение

Пример:	Wilo-Stratos-Z 40/1-8
Stratos	Высокоэффективный насос (с резьбовым или фланцевым соединением), электронно регулируемый
Z	Одинарный насос для системы циркуляции питьевой воды
40/	Номинальный внутренний диаметр для подсоединения
1-8	Номинальный напор [м]

Технические характеристики

Допустимая перекачиваемая среда (другие среды по запросу)

Питьевая вода и вода для производства пищевых продуктов согласно Постановлению о питьевой воде 2001 г. (TrinkwV 2001)

Допустимая область применения

Диапазон температур при использовании в циркуляционных системах ГВС при макс. температуре окружающей среды +40 °C	+2...+65 °C
Максимально допустимая общая жесткость жидкости в циркуляционных системах ГВС	3,21 mmol/l (18 °dH)
Стандартное исполнение для рабочего давления p_{max}	10 бар

Мотор/электроника

Защита электродвигателя	Не требуется (устойчив к токам блокировки)
-------------------------	--

Особенности/преимущества продукции

- Насосы с асинхронным электродвигателем, с быстрым электрическим подключением
- Все пластмассовые детали, находящиеся в контакте с перекачиваемой средой, имеют допуск KTW
- Серийная теплоизоляция для Star-Z 15 TT.
- Star-Z 15 TT со встроенным таймером и термостатом, ЖК-дисплеем с языком символов, технологией «красной кнопки» и автоматическим распознаванием термической дезинфекции котла, а также шаровым запорным вентилем со стороны всасывания и обратным клапаном с напорной стороны.

Технические характеристики

Создаваемые помехи	EN 61000-6-3
Помехозащищенность	EN 61000-6-2
Вид защиты IP	IP 44 (IP 42 для Star-Z 15 TT)
Класс изоляции	F

Материалы

Корпус насоса	Бронза (СС 499К) по DIN EN 1982, согласно Постановлению о питьевой воде 2001 г. (TrinkwV 2001) (латунь CuZn40Pb2 для Star-Z15TT)
Рабочее колесо	Синтетический материал (PPO)
Вал насоса	Оксидная керамика, коричневая (Al ₂ O ₃) (нержавеющая сталь X35CrMo17 для Star-Z 15TT)
Подшипники	Графит, пропитанный синтетической смолой

Характеристика

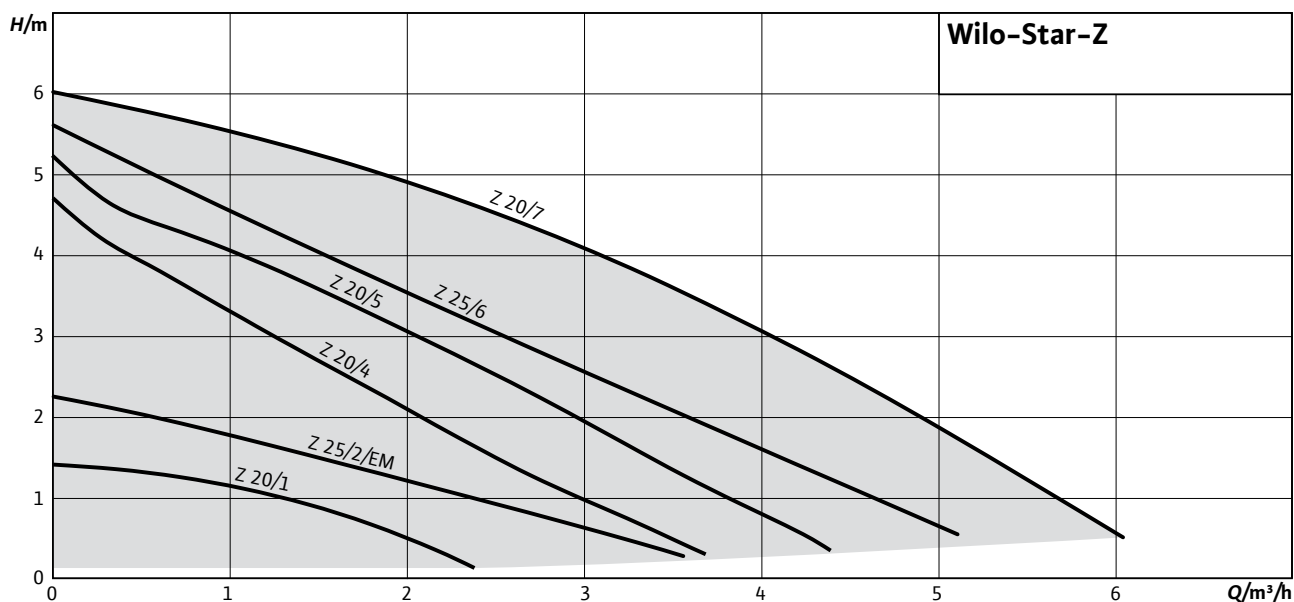

Оснащение/функции

Режимы работы

- Переключение ступеней частоты вращения (только Star-Z...-3)

Ручное управление

Регулировка ступеней частоты вращения (1 ступень частоты вращения, 3 ступени частоты вращения у насосов Star-Z...-3)

Автоматическое управление

- Таймер для программирования 3 значений времени включения или выключения (только Z 15 TT)
- Управление температурой для поддержания постоянной величины температуры в обратной линии системы циркуляции питьевой воды (только Z 15 TT)
- Стандартная программа термической дезинфекции (распознавание и поддержание процесса термической дезинфекции котла) (только Z 15 TT)
- Защита от блокировки (только Z 15 TT)

Сигнализация и индикация

- ЖК-дисплей для индикации параметров насоса и кодов ошибок (только Z 15 TT)

Оснащение

- Отливка под ключ на корпусе насоса (только Star-Z 25)
- Возможен подвод кабеля с двух сторон (только Star-Z 20, Star-Z25)
- Быстрое подключение при помощи пружинных клемм
- Электродвигатель, устойчивый к токам блокировки
- Встроенный обратный клапан с напорной стороны (только Star-Z 15 TT)
- Встроенный шаровой запорный вентиль (только Star-Z 15 TT)
- С таймером (только Z 15 TT)

Комплект поставки

- Насос
- С уплотнениями для резьбового соединения
- Инструкция по монтажу и эксплуатации
- Включая теплоизоляцию (только Star-Z 15 TT)

Принадлежности

- Резьбовые соединения
- Компенсаторы
- Теплоизолирующие кожухи для Star-Z 20, 25
- Специальный латунный штуцер для насосов с резьбовым соединением: внешняя резьба/внутри клемма для припайки
- Подключаемый модуль часового выключателя Wilo-S1R-h для Star-Z 20/1, Z 25/2 EM (исполнение для однофазного тока)

Характеристика (переменный ток)

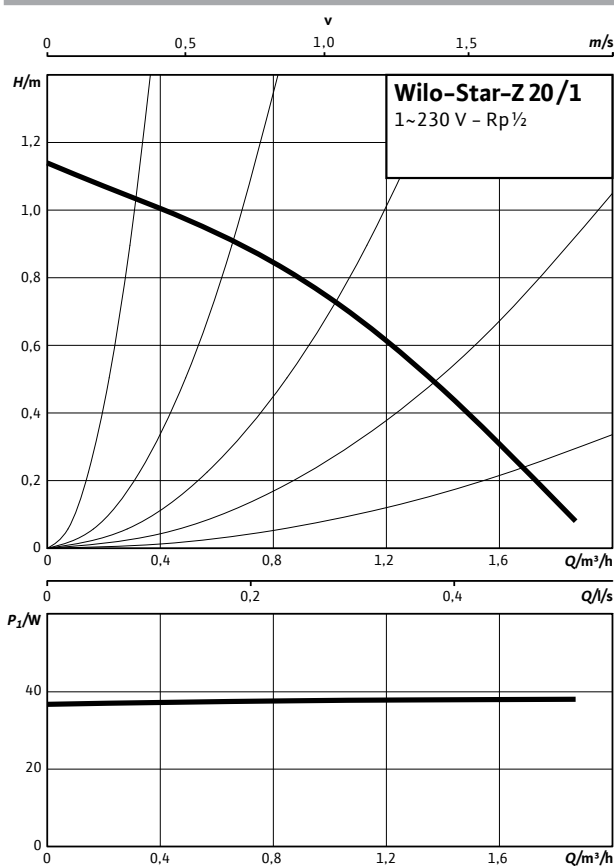

Габаритный чертеж



Схема подключения



Устойчивый к токам блокировки электродвигатель
Однофазный электродвигатель (EM), 2-полюсный –
1~230 В, 50 Гц

Технические характеристики

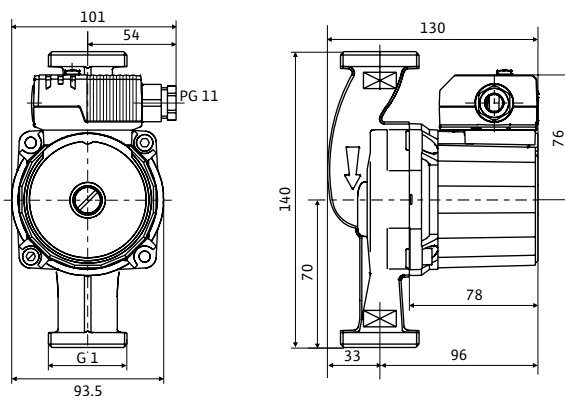
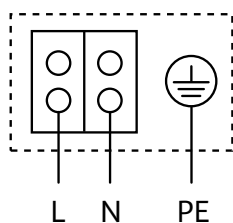
Обозначение	Star-Z 20/1
Арт.-№	4028111
Резьбовое соединение труб	Rp ½
Номинальное давление	PN 10
Подключение к сети	1-230 В, 50 Гц
Макс. частотой вращения, n_{max}	2700 об/мин
Потребляемая мощность P_2	36 – 38 Вт
Потребление тока I	макс. 0,18 А
Минимальное давление на входе при температурах жидкости 40/65/110°C	0,5/3/10 м
Вес, прим, м	2,2 кг

Материалы

Корпус насоса	Бронза (СС 499К) по DIN 50930-6 согласно Постановлению о питьевой воде (TrinkwV)
Рабочее колесо	Синтетический материал (PPO)
Вал насоса	Оксидная керамика, коричневая (Al ₂ O ₃)
Подшипники	Графит, пропитанный синтетической смолой

Характеристика (переменный ток)

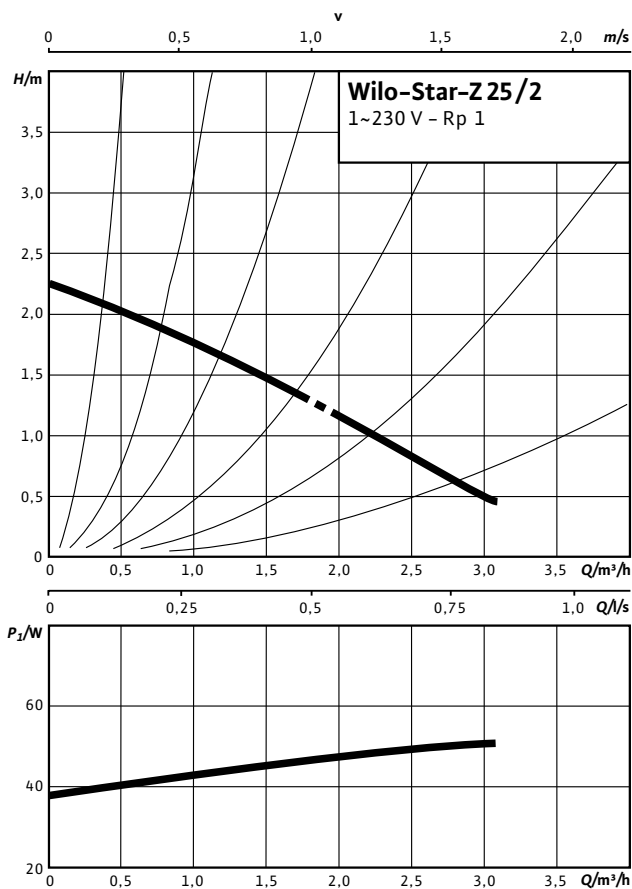

Габаритный чертеж



Схема подключения



Устойчивый к токам блокировки электродвигатель
Однофазный электродвигатель (EM), 2-полюсный -
1~230 В, 50 Гц

Технические характеристики

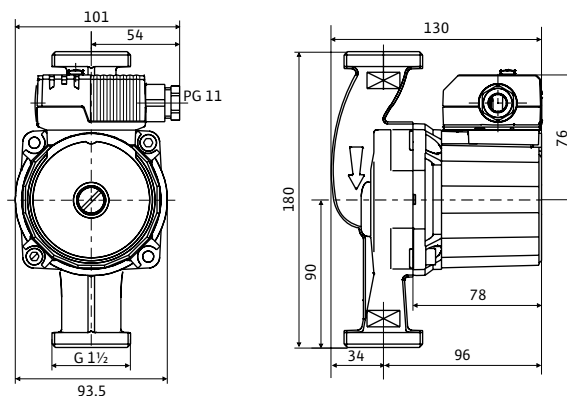
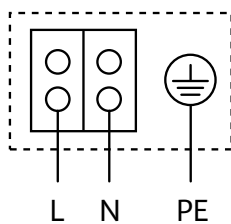
Обозначение	Star-Z 25/2 EM
Арт.-№	4029062
Резьбовое соединение труб	Rp 1
Номинальное давление	PN 10
Подключение к сети	1-230 В, 50 Гц
Макс. частотой вращения, n_{max}	2700 об/мин
Потребляемая мощность P_2	макс. 46 Вт
Потребление тока I	макс. 0,22 А
Минимальное давление на входе при температурах жидкости 40/65/110°С	0,5/3/10 м
Вес, прим, м	2,4 кг

Материалы

Корпус насоса	Бронза (СС 499К) по DIN 50930-6 согласно Постановлению о питьевой воде (TrinkwV)
Рабочее колесо	Синтетический материал (PPO)
Вал насоса	Оксидная керамика, коричневая (Al2O3)
Подшипники	Графит, пропитанный синтетической смолой

Характеристика (трехфазный ток)

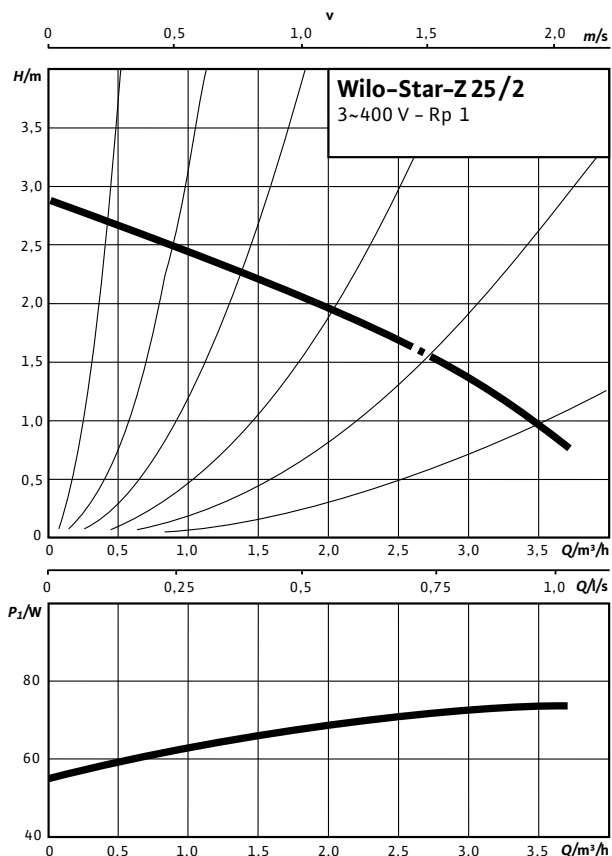

Габаритный чертеж



Схема подключения

Трехфазный электродвигатель (DM), 2-полюсный, 3-400 В, 50Гц

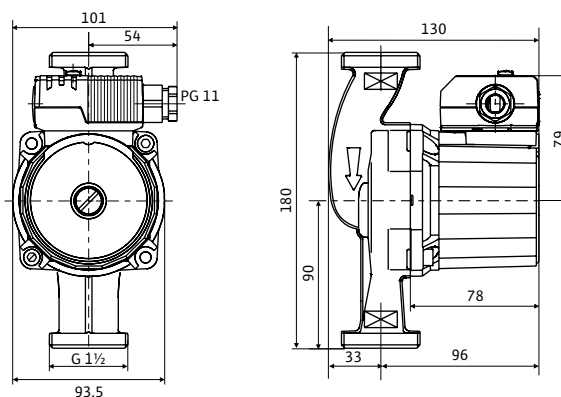
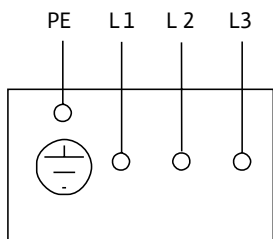

Технические характеристики

Обозначение	Star-Z 25/2 DM
Арт.-№	4037124
Резьбовое соединение труб	Rp 1
Номинальное давление	PN 10
Подключение к сети	3-400 В, 50 Гц
Макс. частотой вращения, n_{max}	2700 об/мин
Потребляемая мощность P_1	55 - 72 Вт
Потребление тока I	макс. 0,16 А
Минимальное давление на входе при температурах жидкости 40/65/110°C	0,5/3/10м
Вес, прим, м	2,6 кг

Материалы

Корпус насоса	Бронза (СС 499К) по DIN 50930-6 согласно Постановлению о питьевой воде (TrinkwV)
Рабочее колесо	Синтетический материал (PPO)
Вал насоса	Оксидная керамика, коричневая (Al2O3)
Подшипники	Графит, пропитанный синтетической смолой

Характеристика (переменный ток)

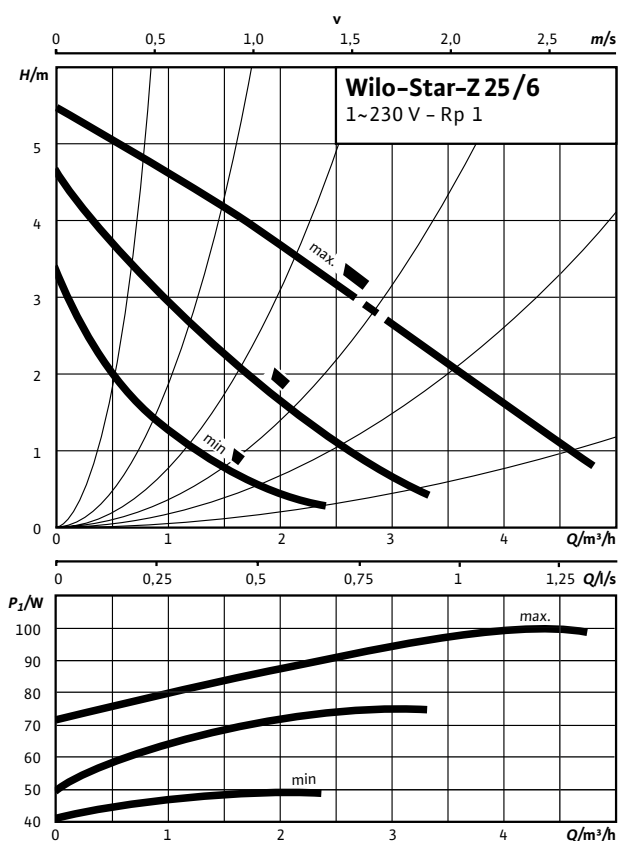

Габаритный чертеж



Схема подключения



Устойчивый к токам блокировки электродвигатель
Однофазный электродвигатель (EM), 2-полюсный -
1~230 В, 50 Гц

Технические характеристики

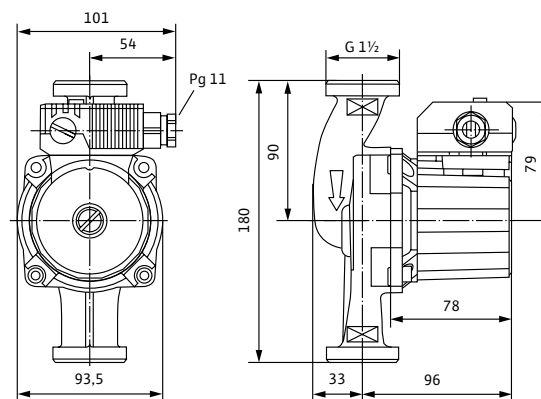
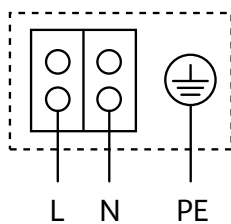
Обозначение	Star-Z 25/6-3
Арт.-№	4047573
Резьбовое соединение труб	Rp 1
Номинальное давление	PN 10
Подключение к сети	1-230 В, 50 Гц
Макс. частотой вращения, n_{max}	2200 об/мин
Потребляемая мощность P_1	49/74/99 Вт
Потребление тока I	0,22 - 0,43А
Минимальное давление на входе при температурах жидкости 40/65/110°С	0,5/3/Юм
Вес, прим, м	2,7 кг

Материалы

Корпус насоса	Бронза (СС 499К) по DIN 50930-6 согласно Постановлению о питьевой воде (TrinkwV)
Рабочее колесо	Синтетический материал (PPO)
Вал насоса	Оксидная керамика, коричневая (Al ₂ O ₃)
Подшипники	Графит, пропитанный синтетической смолой



Принадлежности	Стр.
Резьбовые соединения	335
Теплоизоляция	342

Wilo-Yonos MAXO-Z



Тип

Циркуляционный насос с мокрым ротором, с резьбовым или фланцевым соединением, электронно-коммутируемым электродвигателем с автоматической регулировкой мощности.

Применение

Циркуляционные системы питьевого водоснабжения, для применения в промышленности и оборудовании для зданий и сооружений.

Обозначение

Пример:	Wilo-Yonos MAXO-Z 30/0.5-12
Stratos	Высокоэффективный насос с электронным регулированием с резьбовым или фланцевым соединением
Z	Применение в системах циркуляции ГВС
30/	Номинальный внутренний диаметр, DN
0.5-12	Диапазон значений напора, м

Особенности/преимущества продукции

- Максимальная эффективность благодаря EC мотору (мотор с электронной коммутацией)
- Светодиодный дисплей для индикации значения напора, установленной скорости вращения и кодов ошибки
- Простой выбор одной из трех частот вращения
- Простое электроподключение с помощью Wilo plug
- Компактный дизайн и простота использования
- Диапазон регулирования начиная со значения напора 0,5 м
- Возможность выбора режима управления Δp-c, Δp-v, n=constant
- Обобщенная сигнализация неисправности для обеспечения непрерывного мониторинга системы
- Простота установки благодаря комбинированным фланцам PN6/PN10 (для DN40 -DN65)
- Встроенная защита мотора
- Различные варианты монтажа
- Корпус насоса из бронзы, устойчивый к коррозии (для применения в системах ГВС)

Технические характеристики

Допустимая перекачиваемая среда (другие среды по запросу)

Питьевая вода и вода для производства пищевых продуктов согласно Постановлению о питьевой воде 2001 г. (TrinkwV 2001)

Допустимая область применения

Диапазон температур при использовании в циркуляционных системах ГВС при макс. температуре окружающей среды +40 °C	0...+80 °C
Максимально допустимая общая жесткость жидкости в циркуляционных системах ГВС	3,57 mmol/l (20°dH)

Электрическое подключение

Подключение к сети	1~230 V, 50/60 Hz
--------------------	-------------------

Технические характеристики

Мотор/электроника

Индекс энергоэффективности	< 0.20
Защита мотора	встроенная
Создаваемые помехи	EN 61800-3;
Помехозащищенность	EN 61800-3;
Регулирование скорости	Частотный преобразователь
Степень защиты	IP X4D
Класс изоляции	F

Характеристика

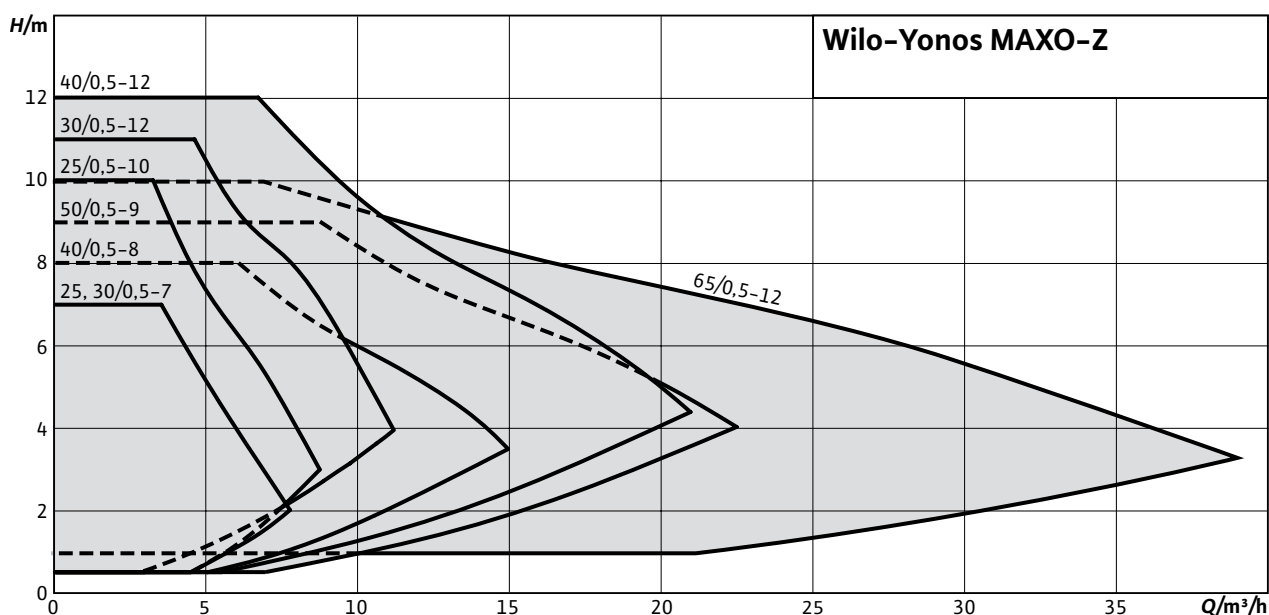

Технические характеристики

Материалы

Корпус	Бронза (СС 499К) в соответствии с DIN 50930-6, допущено к применению в системах питьевого водоснабжения
Рабочее колесо	Пластик (PPS - 40% GF)
Вал мотора	Нержавеющая сталь (X39CrMo17-1)
Подшипники	Графит, пропитанный синтетической смолой

Схема подключения

Стандартное исполнение: 1-230В, 50/60 Гц
Опция: 3-230 В, 50/60 Гц

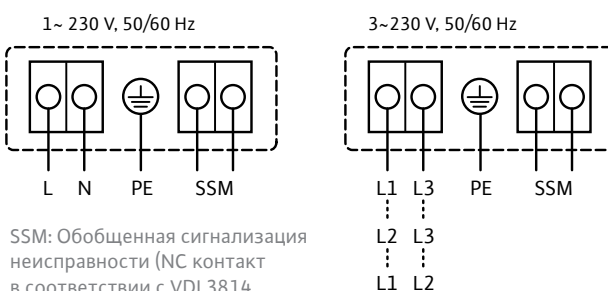

SSM: Обобщенная сигнализация неисправности (NC контакт в соответствии с VDI 3814, допустимая нагрузка 1 А, 250 В ~)

Оснащение/функции

Режимы работы

- Δр-с для постоянного перепада давления
- Δр-в для переменного перепада давления
- n = постоянный (3 ступени частоты вращения)

Ручное управление

- Настройка режимов работы
- Настройка напора насоса
- Настройка ступеней частоты вращения

Автоматическое управление

- Бесступенчатая регулировка частоты вращения в зависимости от режима работы
- Функция деблокировки
- Плавный пуск
- Встроенная полная защита электродвигателя

Сигнализация и индикация

- Обобщенная сигнализация неисправности (беспотенциальный нормальнозамкнутый контакт)
- Световой индикатор неисправности
- Индикация значения напора и кодов ошибок

- Индикация установленной ступени частоты вращения (C1, C2 или C3)

Оснащение

- Отлив под ключ на корпусе насоса (у насосов с резьбовым подсоединением)
- Быстрое электроподсоединение с помощью Wilo-Stecker. Для подсоединения сетевого кабеля и SSM, со встроенным кабельным вводом
- Для насосов с фланцевым подсоединением: исполнения фланца:
- Стандартное исполнение для насосов DN 40 – DN 65: комбинированный фланец PN 6/10

Комплект поставки

- Насос
- Уплотнения для резьбового соединения
- Подкладные шайбы фланцевых болтов (при номинальных присоединительных диаметрах DN 40 – DN 65) Инструкция по монтажу и эксплуатации

Принадлежности

- Резьбовые соединения

Характеристика

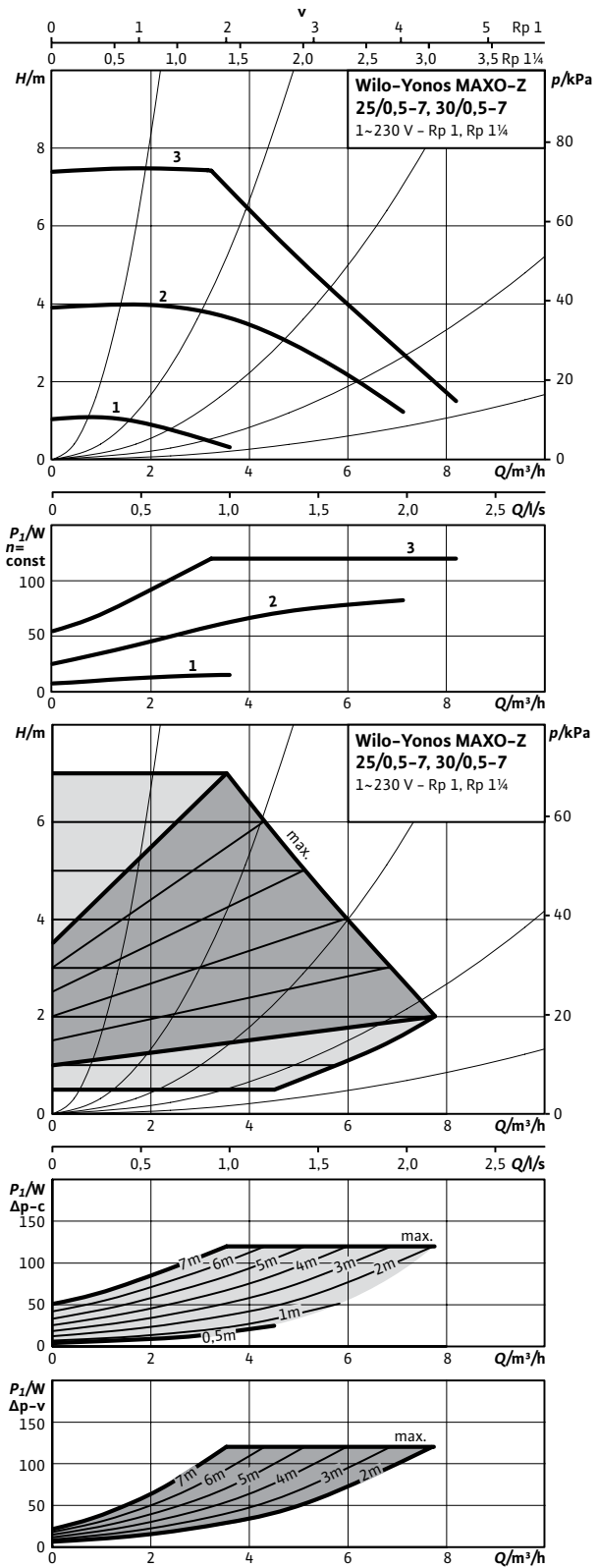

Характеристика

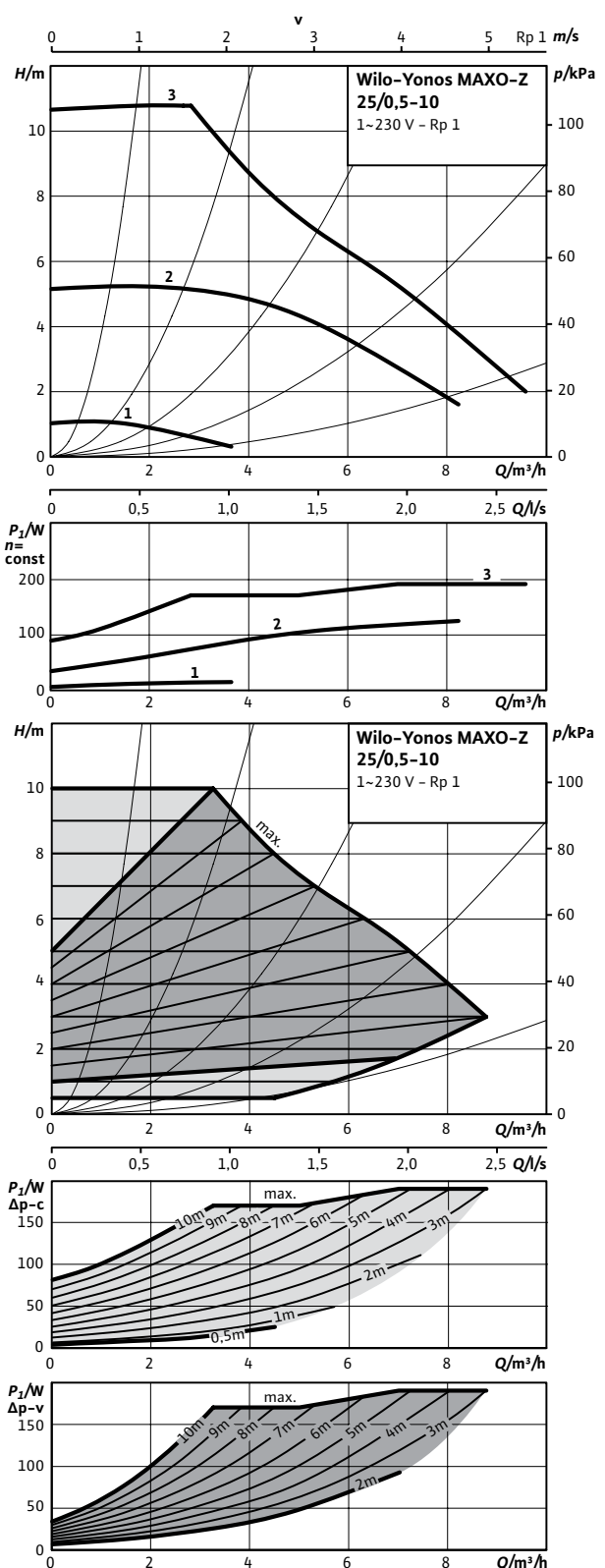

Габаритный чертеж Yonos MAXO-Z 25/0,5-7

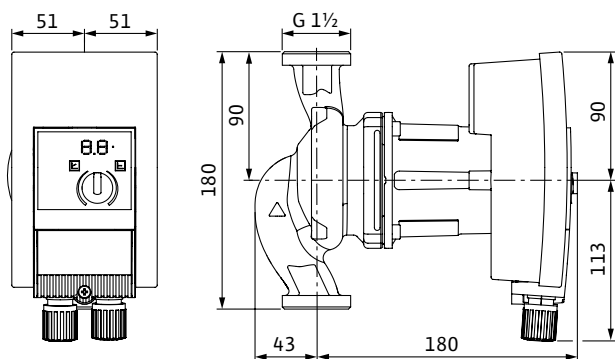

Габаритный чертеж Yonos MAXO-Z 25/0,5-10

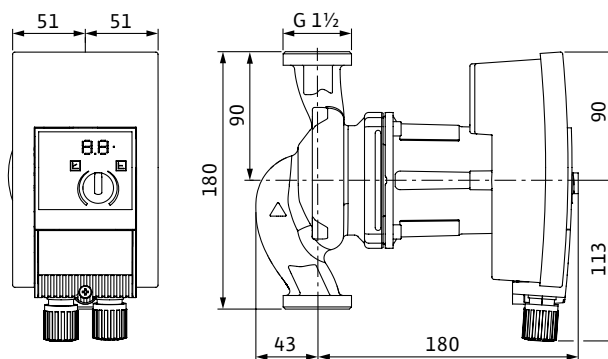

Габаритный чертеж Yonos MAXO-Z 30/0,5-7

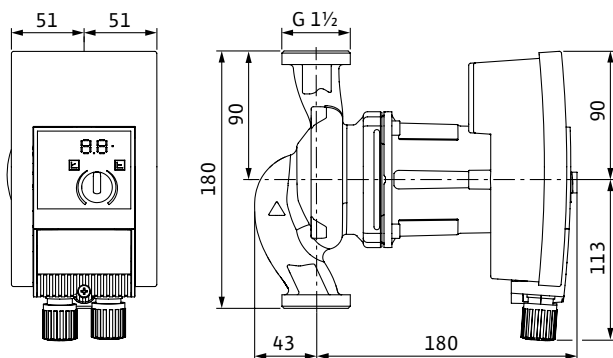

Технические характеристики

Обозначение	Yonos MAXO-Z 25/0,5-7	Yonos MAXO-Z 25/0,5-10	Yonos MAXO-Z 30/0,5-7
Арт.-№	2175538	2175539	2175540
Индекс энергоэффективности (EEI)	≤0,20		
Резьба	Rp 1		Rp 1¼
Номинальное давление	PN 10		
Подключение к сети	1-230 В, 50/60 Гц		
Частота вращения <i>N</i>	1000 - 3700 об/мин	1000 - 4450 об/мин	1000 - 3700 об/мин
Номинальная мощность мотора P_2	90 Вт	140 Вт	90 Вт
Потребляемая мощность P_1	5 - 120 Вт	5 - 190 Вт	5 - 120 Вт
Потребление тока <i>I</i>	0.08 - 1.00 А	0.08 - 1.30 А	0.08 - 1.00 А
Минимальное давление на входе при температурах жидкости 50/95/110°C	3 / 10 / 16 м		
Вес, прим, м	4 кг		4.3 кг
Материалы			
Корпус насоса	Бронза (СС 499К) в соответствии с DIN 50930-6, допущено к применению в системах питьевого водоснабжения		
Рабочее колесо	Пластик (PPS - 40% GF)		
Вал насоса	Нержавеющая сталь (X39CrMo17-1)		
Подшипники	Графит, пропитанный синтетической смолой		

Характеристика

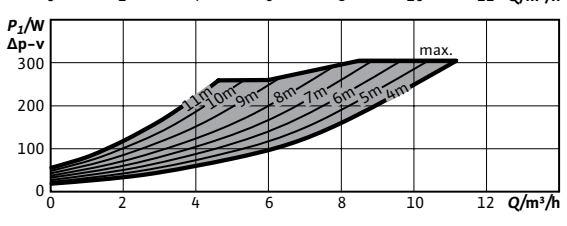
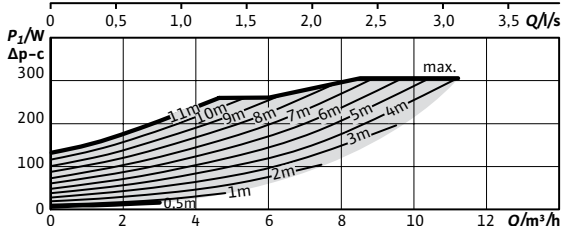
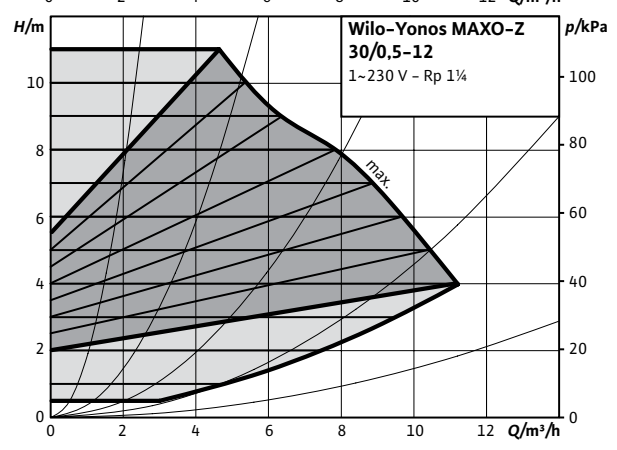
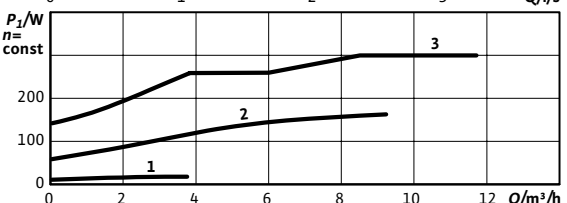
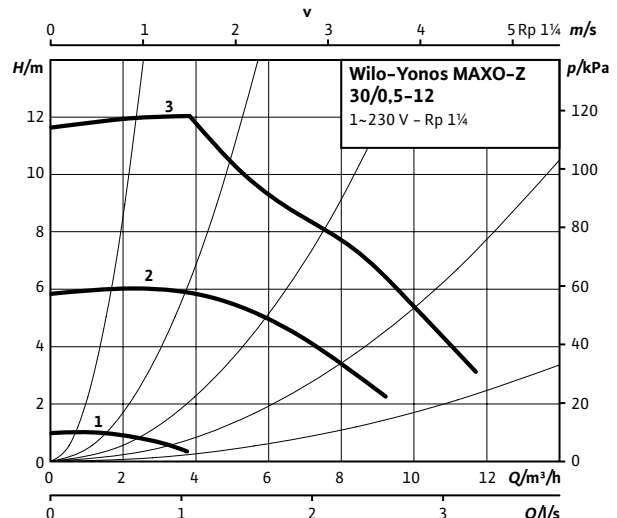

Характеристика

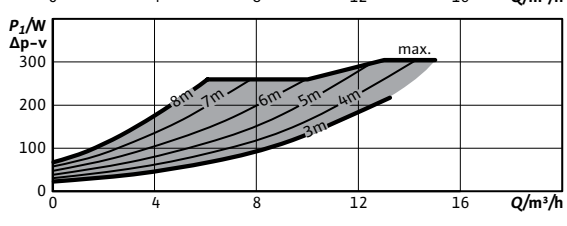
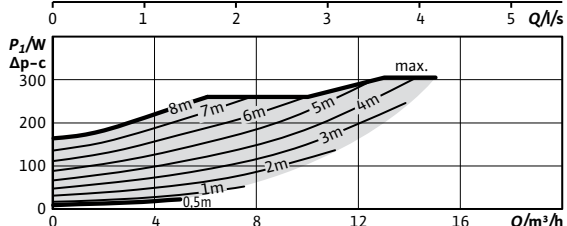
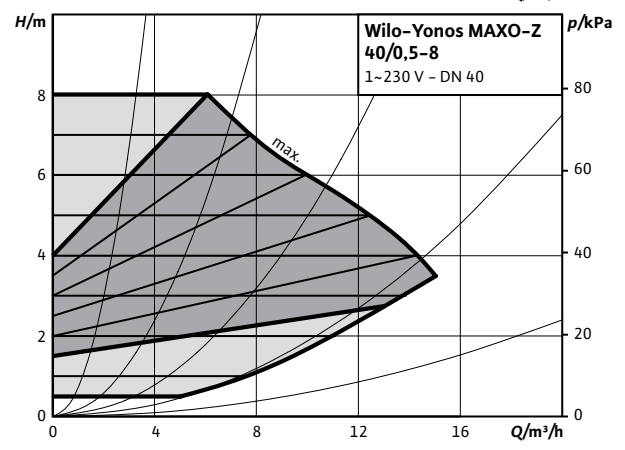
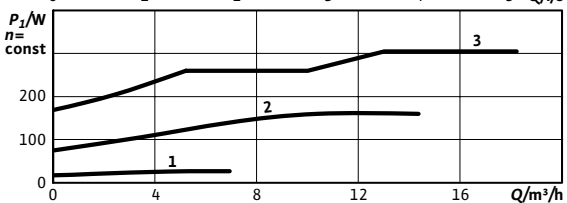
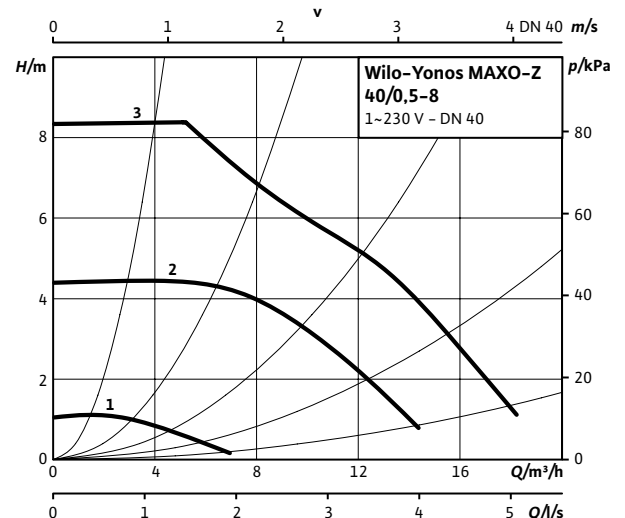

Габаритный чертеж Yonos MAXO-Z 30/0,5-12

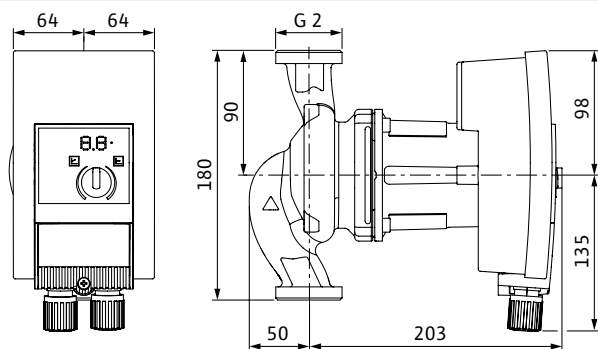

Габаритный чертеж Yonos MAXO-Z 40/0,5-8

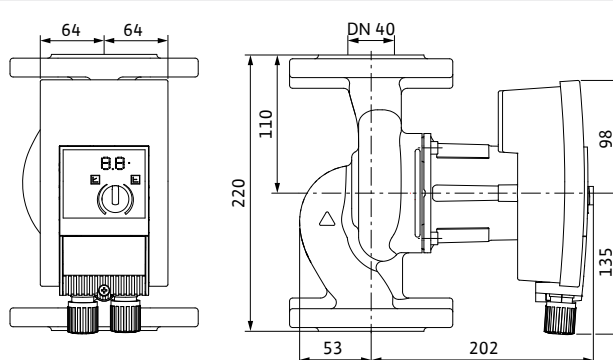

Габаритный чертеж DN40, PN6/10

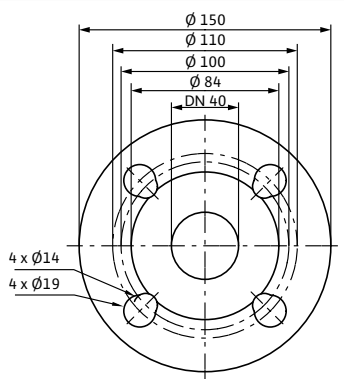

Технические характеристики

Обозначение	Yonos MAXO-Z 30/0,5-12	Yonos MAXO-Z 40/0,5-8
Арт.-№	Yonos MAXO-Z 40/0,5-8	2175542
Индекс энергоэффективности (EEI)		≤ 0.20
Резьба	Rp 1¼	–
Номинальное давление	PN 10	PN 6/10
Подключение к сети		1~230 V, 50/60 Гц
Частота вращения <i>N</i>	1000 – 4800 об/мин	1200 – 4800 об/мин
Номинальная мощность мотора <i>P</i> ₂		200 Вт
Потребляемая мощность <i>P</i> ₁		10 – 305 Вт
Потребление тока <i>I</i>		0.15 – 1.33 А
Минимальное давление на входе при температурах жидкости 50/95/110°C		3 / 10 / 16 м
Вес, прим, м	4.3 кг	11.4 кг
Материалы		
Корпус насоса	Бронза (СС 499К) в соответствии с DIN 50930-6, допущено к применению в системах питьевого водоснабжения	
Рабочее колесо	Пластик (PPS – 40% GF)	
Вал насоса	Нержавеющая сталь (X39CrMo17-1)	
Подшипники	Графит, пропитанный синтетической смолой	

Характеристика

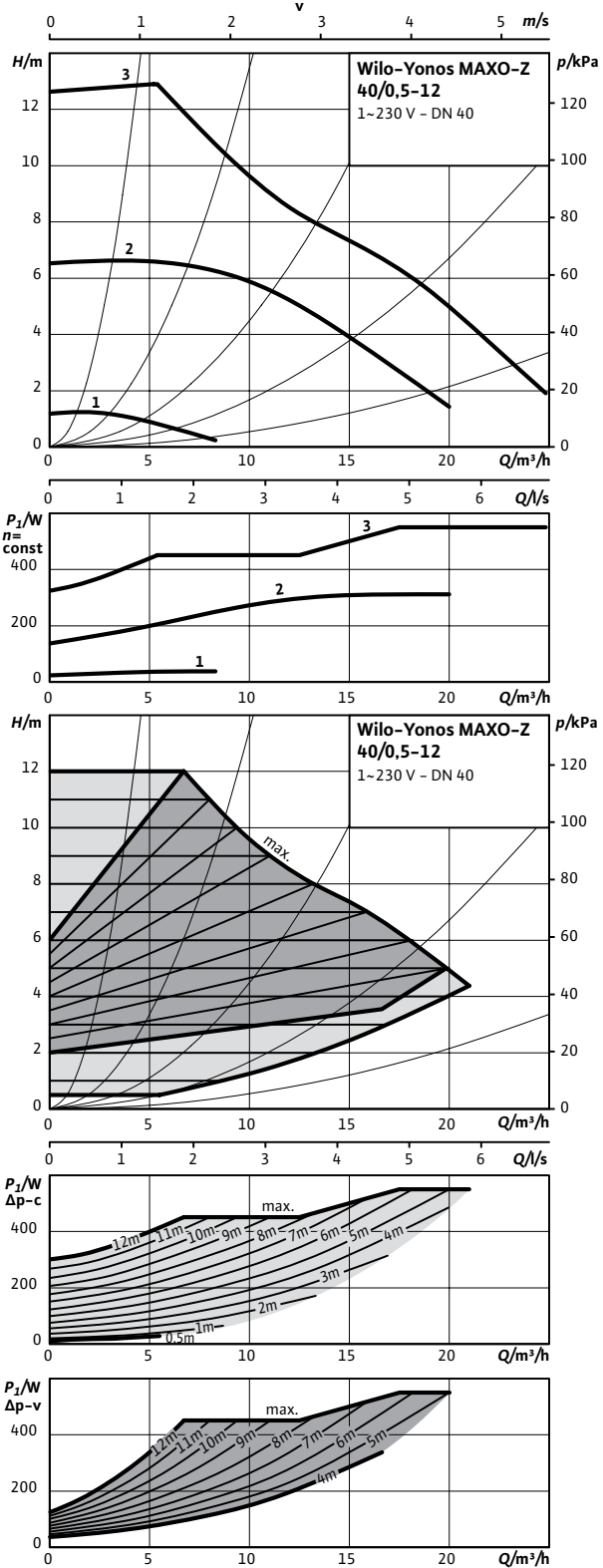

Характеристика

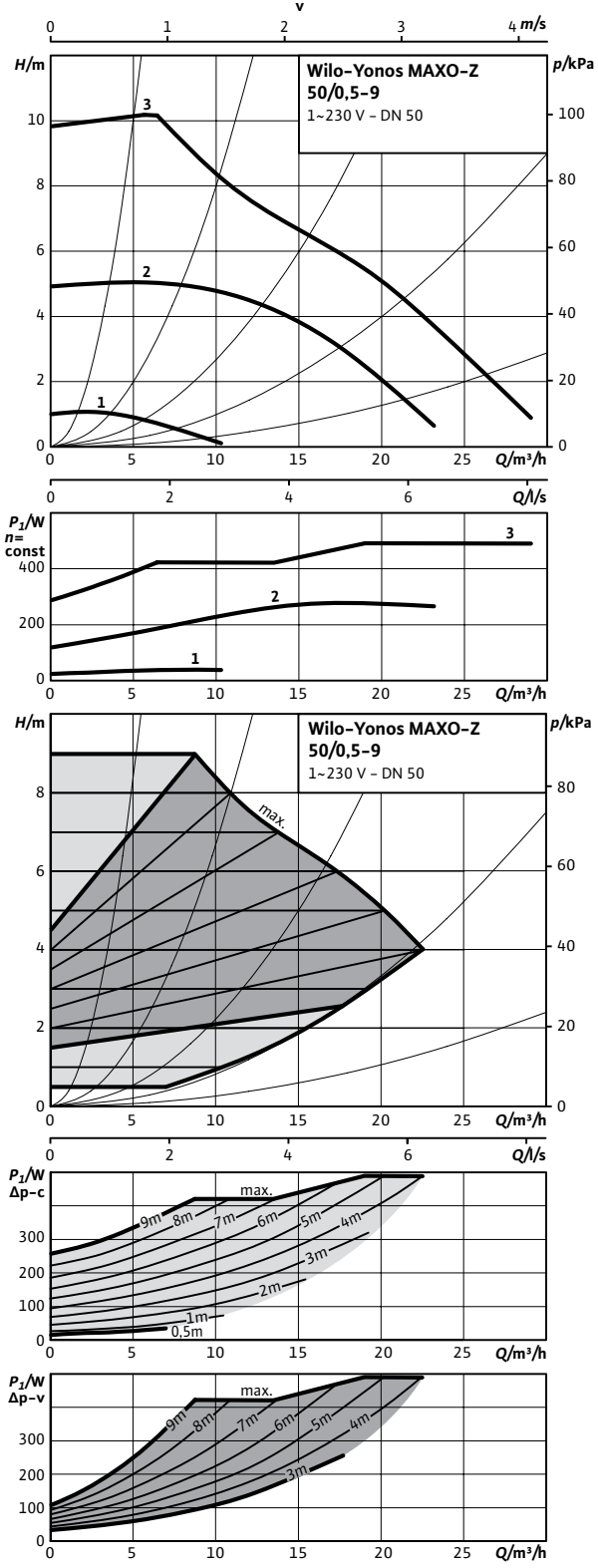

Габаритный чертеж Yonos MAXO-Z 40/0,5-12

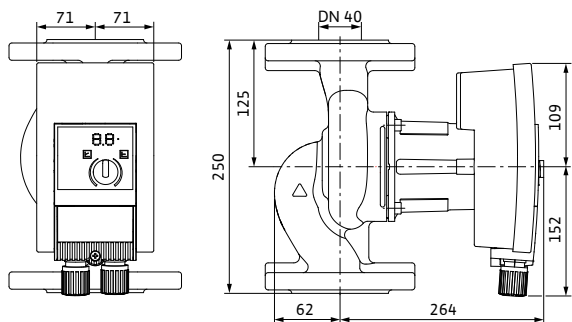

Габаритный чертеж Yonos MAXO-Z 50/0,5-9

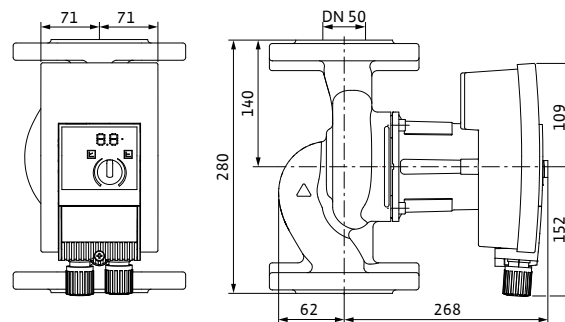

Габаритный чертеж DN 40, PN 6/10

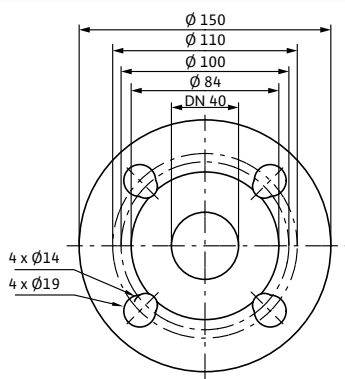

Габаритный чертеж DN 50, PN 6/10

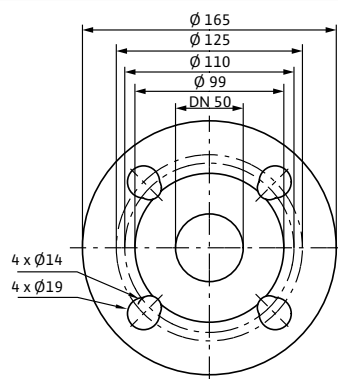

Технические характеристики

Обозначение	Yonos MAXO-Z 30/0,5-12	Yonos MAXO-Z 40/0,5-8
Арт.-№	Yonos MAXO-Z 40/0,5-8	2175542
Индекс энергоэффективности (EEI)	≤ 0.20	
Резьба	Rp 1¼	–
Номинальное давление	PN 10	PN 6/10
Подключение к сети	1~230 V, 50/60 Гц	
Частота вращения <i>N</i>	1000 – 4800 об/мин	1200 – 4800 об/мин
Номинальная мощность мотора <i>P</i> ₂	200 Вт	
Потребляемая мощность <i>P</i> ₁	10 – 305 Вт	
Потребление тока <i>I</i>	0.15 – 1.33 А	
Минимальное давление на входе при температурах жидкости 50/95/110°C	3 / 10 / 16 м	
Вес, прим, м	4.3 кг	11.4 кг
Материалы		
Корпус насоса	Бронза (СС 499К) в соответствии с DIN 50930-6, допущено к применению в системах питьевого водоснабжения	
Рабочее колесо	Пластик (PPS – 40% GF)	
Вал насоса	Нержавеющая сталь (X39CrMo17-1)	
Подшипники	Графит, пропитанный синтетической смолой	

Характеристика

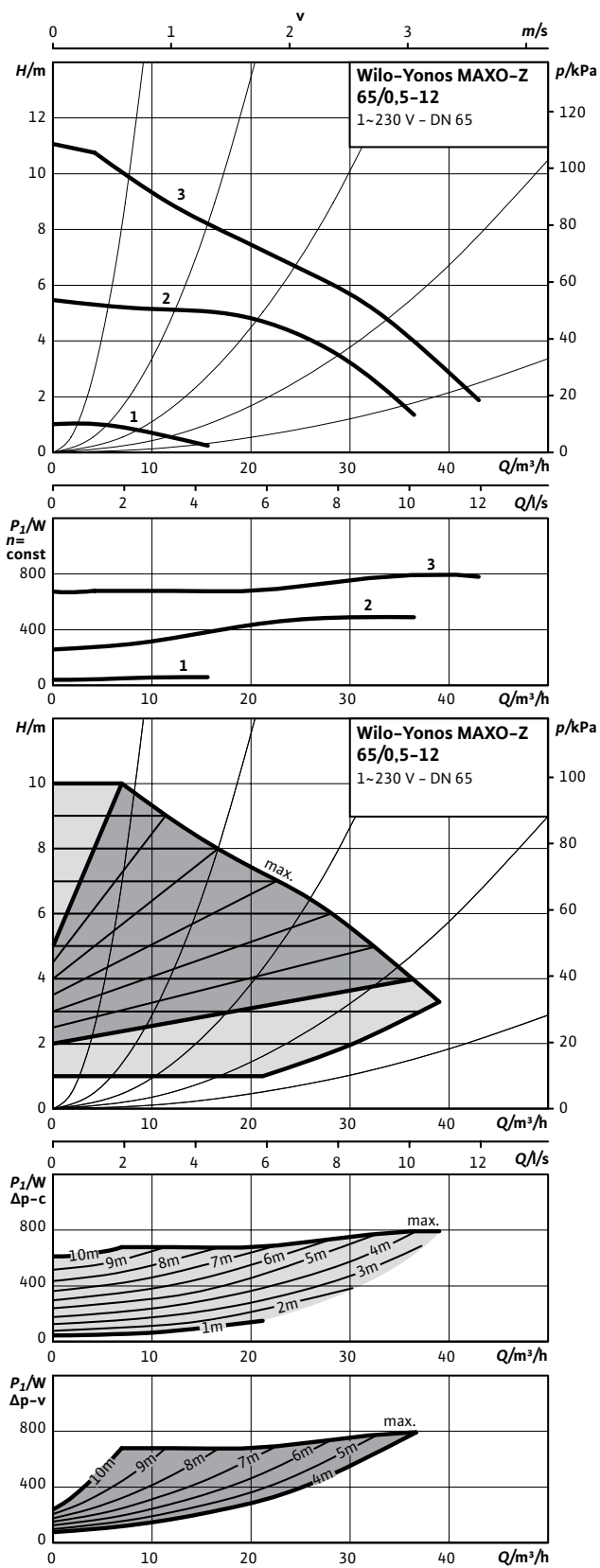

Габаритный чертеж Yonos MAXO-Z 65/0,5-12

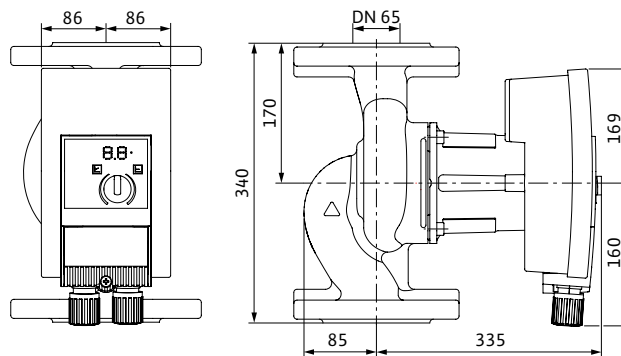

Габаритный чертеж фланца

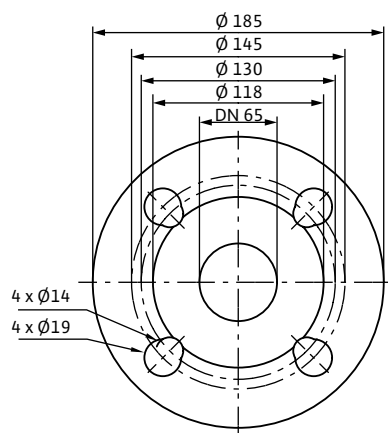

Технические характеристики

Обозначение	Yonos MAXO-Z 65/0,5-12
Арт.-№	2175545
Индекс энергоэффективности (EEI)	≤ 0.20
Резьба	DN 65
Номинальное давление	PN 6/10
Подключение к сети	1~230 В, 50/60 Гц
Частота вращения N	800 - 3300 об/мин
Номинальная мощность мотора P ₂	650 Вт
Потребляемая мощность P ₁	30 - 810 Вт
Потребление тока I	0,30 - 3,60 А
Минимальное давление на входе при температурах жидкости 50/95/110°C	7 / 15 / 23 м
Вес, прим, м	30.6 кг
Материалы	
Корпус насоса	Бронза (СС 499К) по DIN 50930-6 согласно Постановлению о питьевой воде (TrinkwV)
Рабочее колесо	Синтетический материал (PPE/PS - 30% GF)
Вал насоса	Нержавеющая сталь (X39CrMo17-1)
Подшипники	Графит, пропитанный синтетической смолой



Принадлежности	Стр.
Штекеры переключения	427
Резьбовые соединения	335
Компенсаторы	338
Wilo-SK 601N Реле времени	424
Устройства отключения	425
Wilo SK602N/SK622N	

Wilo-TOP-Z



Тип

Циркуляционный насос с мокрым ротором, с резьбовым или фланцевым соединением. Предварительно задаваемые ступени частоты вращения для регулировки мощности.

Применение

Циркуляционные системы питьевого водоснабжения, для применения в промышленности и оборудовании для зданий и сооружений.

Обозначение

Пример:	Wilo-TOP-Z 40/7
TOP	Стандартный насос (с резьбовым или с фланцевым соединением)
-Z	Циркуляционный насос
40/	Номинальный внутренний диаметр для подсоединения
7	Номинальный напор [м] при Q = 0 м³/ч

Особенности/преимущества продукции

- Контрольная лампа направления вращения для индикации правильного направления вращения (только на 3~)
- Серийно с теплоизоляцией

Технические характеристики

Допустимая перекачиваемая среда (другие среды по запросу)

Питьевая вода и вода для производства пищевых продуктов согласно Постановлению о питьевой воде 2001 г. (TrinkwV 2001)

Допустимая область применения

Диапазон температур при использовании в циркуляционных системах ГВС при макс. температуре окружающей среды +40 °C	от 0 до +80 °C (+65 °C для 20/4 + 25/6)
Диапазон температур при использовании в циркуляционных системах ГВС при температуре окружающей среды +40 °C в кратковременном режиме 2 ч	+110 °C (+80 °C для 20/4 + 25/6)
Максимально допустимая общая жесткость жидкости в циркуляционных системах ГВС	3,57 ммоль/л (20 °dH) (3,21 ммоль/л (18 °dH) для 20/4 + 25/6)

Технические характеристики

Мотор/электроника

Создаваемые помехи	EN 61000-6-3
Помехозащищенность	EN 61000-6-2
Степень защиты	IP X4D
Класс изоляции	F

Материалы

Корпус	Бронза (CC 499K) по DIN EN 1982, согласно Постановлению о питьевой воде 2001 г. (TrinkwV 2001), серый чугун (EN-GJL-250) (нержавеющая сталь для 20/4 + 25/6)
Рабочее колесо	Синтетический материал (PPE - 30% GF)
Вал мотора	Нержавеющая сталь (керамика для 20/4 + 25/6)
Подшипники	Графит, пропитанный синтетической смолой

Характеристика

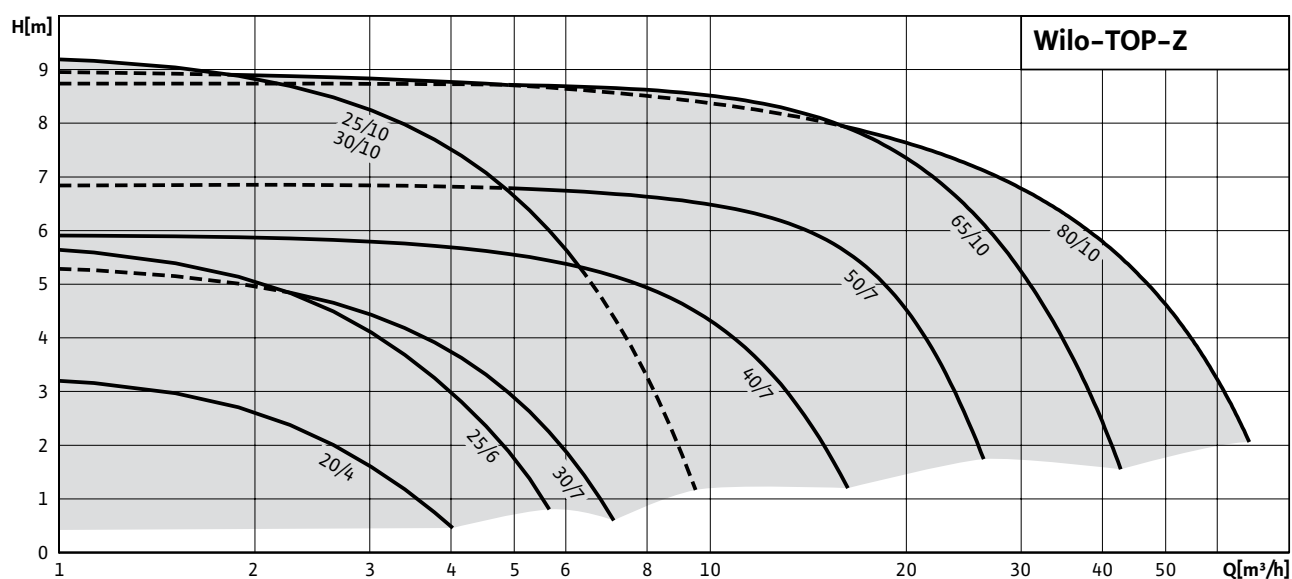

Оснащение/функции

Режимы работы

→ Переключение ступеней частоты вращения

Ручное управление

→ Настройка ступеней частоты вращения: 3 ступени частоты вращения

Автоматическое управление

→ Встроенная защита электродвигателя от перегрева обмотки (только для насосов с $P_2 < 180$ Вт, опционально для всех типов с прибором управления SK 602N и SK 622N)

Сигнализация и индикация

→ Защитный контакт обмотки (WSK) серийно для насосов 1~ и 3~ с $P_2 > 180$ Вт (требуется внешнее устройство, например, SK 602N/SK 622N).

→ Контрольная лампа направления вращения (только для 3~насосов)

Управление сдвоенными насосами (сдвоенный насос или два одинарных насоса)

→ Основной/резервный режим работы (автоматическое переключение при неисправности / смена работы насоса по времени): опционально с внешним прибором управления

Оснащение

→ Для насосов с фланцевым соединением: исполнения фланца

- Стандартное исполнение для насосов DN 40 – DN 65: комбинированный фланец PN 6/10 (согласно EN 1092-2)

- Стандартное исполнение для насосов DN 80: фланец PN 6 (согласно EN 1092-2) для ответного фланца PN 6,
- Специальное исполнение для насосов DN 40 – DN 80: фланец PN 16 (согласно EN 1092-2) для ответного фланца PN 16,

Подводка кабеля возможна с двух сторон (только для 1~ и 3~ насосов с $P_2 \geq 180$ Вт))

→ Серийная теплоизоляция

Комплект поставки

- Насос
- Теплоизоляция корпуса
- Уплотнения для резьбового соединения
- Подкладные шайбы фланцевых болтов (при номинальных внутренних диаметрах для подсоединения DN 40 – DN 65)
- Инструкция по монтажу и эксплуатации

Опции

- Специальное исполнение для рабочего давления PN 16
- Исполнение для особых напряжений по запросу

Принадлежности

- Резьбовые соединения для резьбового подсоединения
- Компенсаторы
- Реле времени Wilo-SK 601N
- Для насосов 3~400 В:
 - Устройство отключения Wilo SK 602N/SK 622N для полной защиты электродвигателя
 - Штекер переключения 3~230 В, 50 Гц
- Для насосов 1–230 В:
 - Устройство отключения Wilo SK 602N/SK 622N для полной защиты электродвигателя

Характеристика. Переменный ток

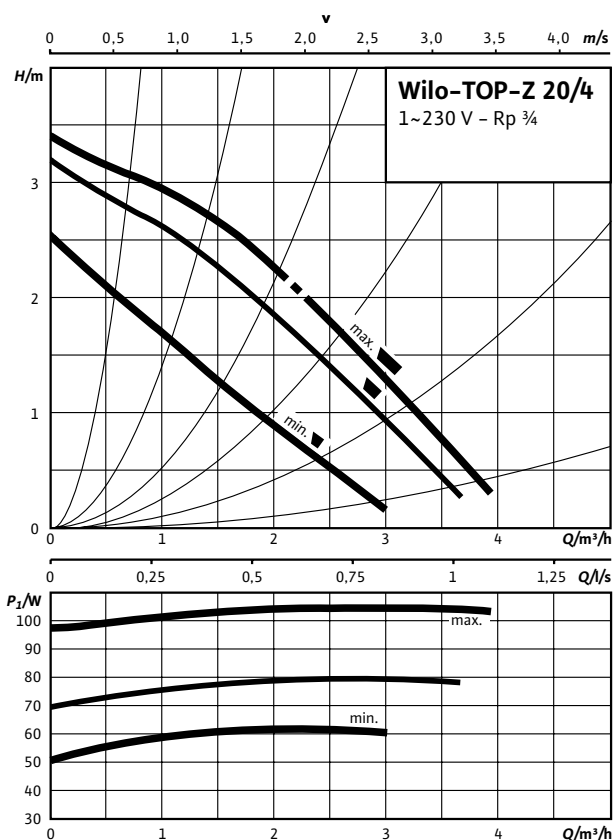

Габаритный чертеж TOP-Z 20/4



Схема подключения

Электродвигатели номинальной мощностью (P_2) до 90 Вт включительно

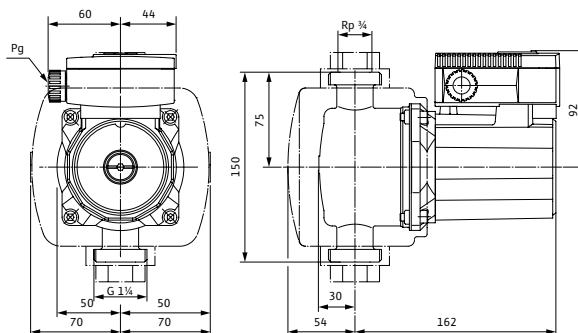
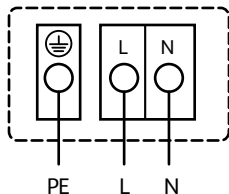

Подключение к сети 1-230 В, 50 Гц

Встроенная защита обмотки от перегрева
Выключение: внутреннее отключение напряжения электродвигателя
Сброс: автоматически после охлаждения электродвигателя

Технические характеристики

Обозначение	TOP-Z 20/4 (1-230 В, PN 10, Inox)
Арт.-№	2045519
Резбовое соединение труб	Rp 3/4
Номинальное давление	PN 10
Подключение к сети	1-230 В, 50 Гц
Частота вращения N	2100 / 2600 / 2790 об/мин
Номинальная мощность мотора P_2	60 Вт
Потребляемая мощность 1-230 В P_1	65 / 80 / 105 Вт
Ток при 1-230В /	0,35 / 0,40 / 0,50А
Конденсатор	3,7мкФ / 400 VDB
Защита электродвигателя	Встроенная
Вес, прим, м	3 кг
Минимальное давление на входе при температурах жидкости 40/80/110°C	5 / 8 / 20 м
Материалы	
Корпус насоса	Нержавеющая сталь
Рабочее колесо	Синтетический материал (PPE - 30% GF)
Вал насоса	Керамика
Подшипники	Графит, пропитанный синтетической смолой

Характеристика. Трехфазный ток



Схема подключения

Электродвигатели номинальной мощностью (P_2) до 90 Вт включительно

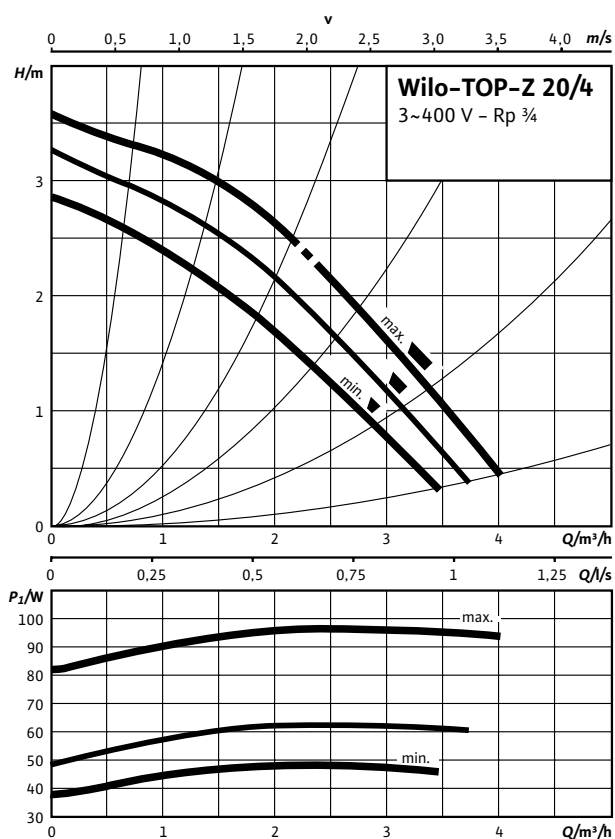
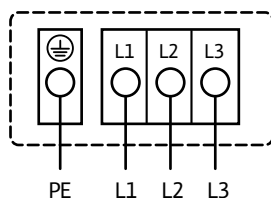

Подключение к сети 3-400 В, 50 Гц
3-230 В, 50 Гц (опционально штатером переключения 3-230 В)
Встроенная защита обмотки от перегрева

Выключение: внутреннее отключение фазы электродвигателя
Сброс: подключение к сети разъединить, дать мотору остыть, восстановить подключение к сети

Габаритный чертеж TOP-Z 20/4

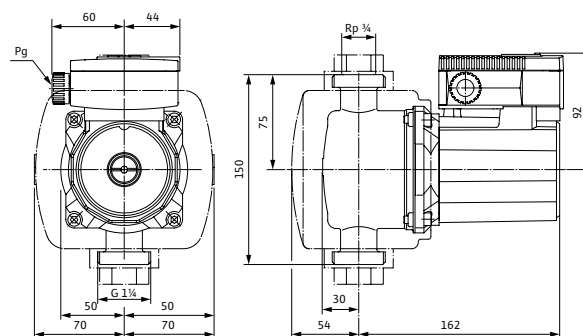

Технические характеристики

Обозначение	TOP-Z 20/4 (3-400 В, PN 10, Inox)
Арт.-№	2045520
Резьбовое соединение труб	Rp 3/4
Номинальное давление	PN 10
Подключение к сети	3-400/230 В, 50 Гц
Частота вращения N	2440/2650/2850 об/мин
Номинальная мощность мотора P_2	60 Вт
Потребляемая мощность 1-230 В P_1	50/65/100 Вт
Ток при 3-400 В /	0,10/0,15/0,35А
Ток при 3-230 В /	0,20/0,30/0,60А
Конденсатор	-
Защита электродвигателя	Встроенная
Вес, прим, м	3 кг
Минимальное давление на входе при температурах жидкости 40/80/110°C	5/8 / 20 м
Материалы	
Корпус насоса	Нержавеющая сталь
Рабочее колесо	Синтетический материал (PPE - 30% GF)
Вал насоса	Керамика
Подшипники	Графит, пропитанный синтетической смолой

Характеристика. Переменный ток

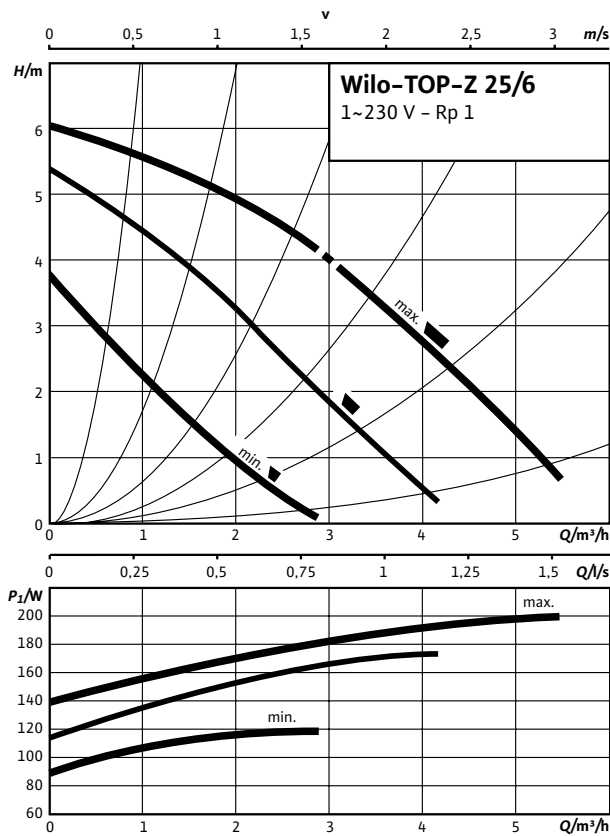

Габаритный чертеж TOP-Z 25/6



Схема подключения

Электродвигатели номинальной мощностью (P_2) до 90 Вт включительно

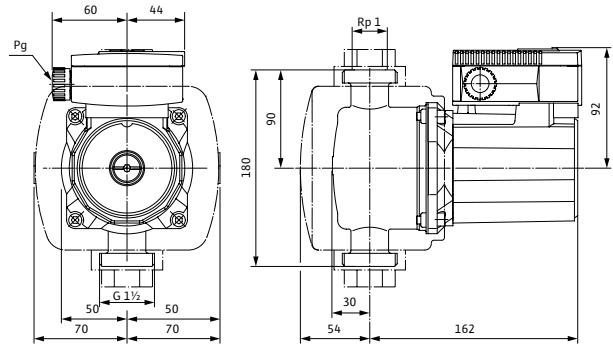
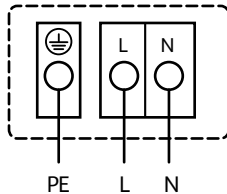

Подключение к сети 1-230 В, 50 Гц

Встроенная защита обмотки от перегрева
Выключение: внутреннее отключение напряжения электродвигателя
Сброс: автоматически после охлаждения электродвигателя

Технические характеристики

Обозначение	TOP-Z 25/6 (1-230 В, PN 10, Inox)
Арт.-№	2045521
Резьбовое соединение труб	Rp 1
Номинальное давление	PN 10
Подключение к сети	1-230 В, 50 Гц
Частота вращения N	1260/1810/2390 об/мин
Номинальная мощность мотора P_2	100 Вт
Потребляемая мощность 1-230 В P_1	120/175/200 Вт
Ток при 1-230 В I	0,65/0,90/1,00 А
Конденсатор	5,0 мкФ / 400 VDB
Защита электродвигателя	Встроенная
Вес, прим, м	3,4 кг
Минимальное давление на входе при температурах жидкости 40/80/110°C	5 / 8 / 20 м
Материалы	
Корпус насоса	Нержавеющая сталь
Рабочее колесо	Синтетический материал (PPE - 30% GF)
Вал насоса	Керамика
Подшипники	Графит, пропитанный синтетической смолой

Характеристика. Трехфазный ток



Схема подключения

Электродвигатели номинальной мощностью (P_2) до 90 Вт включительно

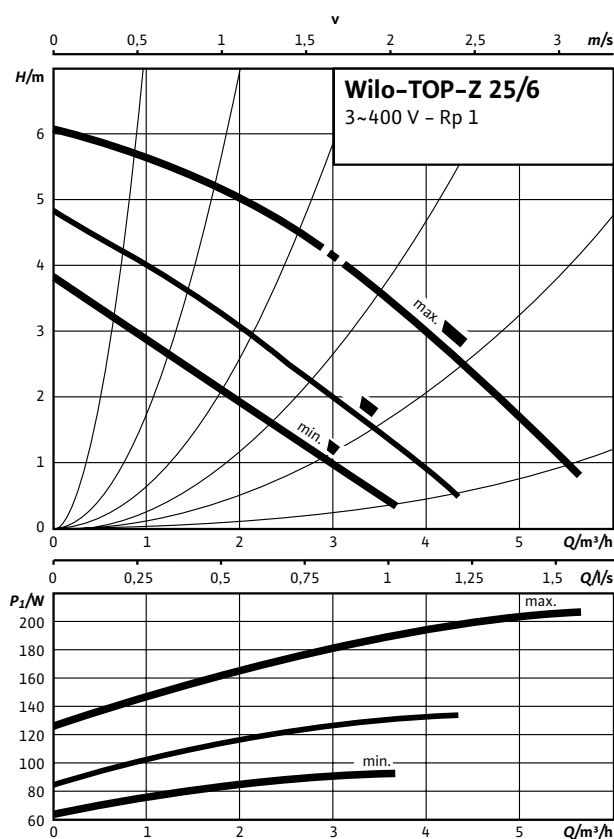
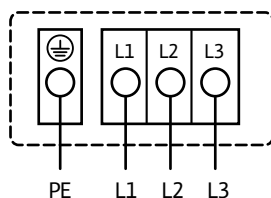

Подключение к сети 3-400 В, 50 Гц
3-230 В, 50 Гц (опционально штеткером переключения 3-230 В)
Встроенная защита обмотки от перегрева

Выключение: внутреннее отключение фазы электродвигателя
Сброс: подключение к сети разъединить, дать мотору остыть, восстановить подключение к сети

Габаритный чертеж TOP-Z 25/6

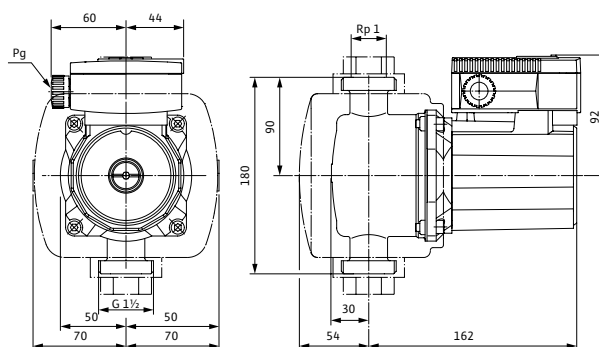

Технические характеристики

Обозначение	TOP-Z 25/6 (3-400 В, PN 10, Inox)
Арт.-№	2045522
Резьбовое соединение труб	Rp 1
Номинальное давление	PN 10
Подключение к сети	3-400/230 В, 50 Гц
Частота вращения N	1590/1880/2450 об/мин
Номинальная мощность мотора P_2	100 Вт
Потребляемая мощность 1-230 В P_1	95/135/210 Вт
Ток при 3-400 В /	0,20/0,25/0,45 А
Ток при 3-230 В /	0,35/0,45/0,80 А
Конденсатор	-
Защита электродвигателя	Встроенная
Вес, прим, м	3,4 кг
Минимальное давление на входе при температурах жидкости 40/80/110°C	5/8/20М
Материалы	
Корпус насоса	Нержавеющая сталь
Рабочее колесо	Синтетический материал (PPE - 30% GF)
Вал насоса	Керамика
Подшипники	Графит, пропитанный синтетической смолой

Характеристика. Переменный ток

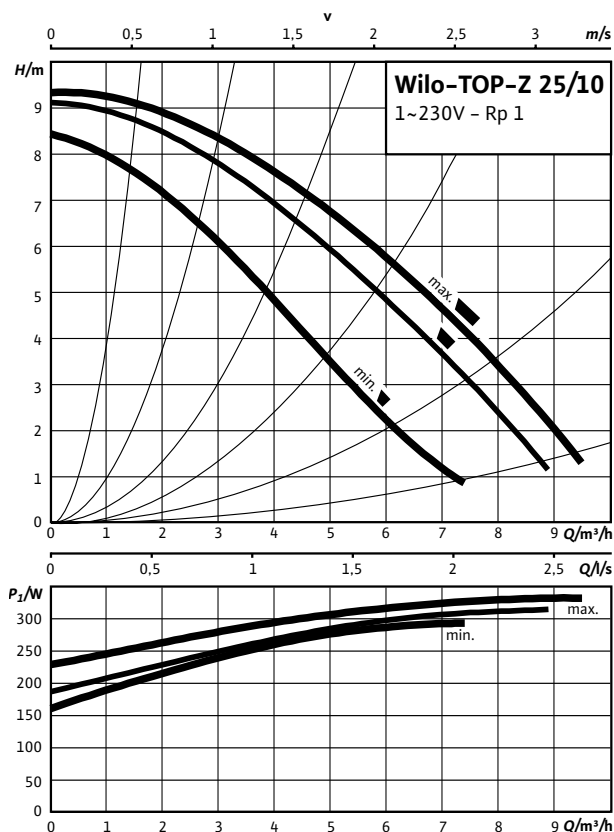

Габаритный чертеж TOP-Z 25/10



Схема подключения

Электродвигатели номинальной мощностью (P_2) до 90 Вт включительно

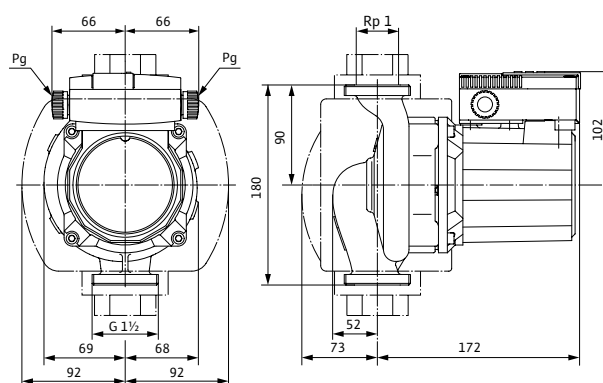
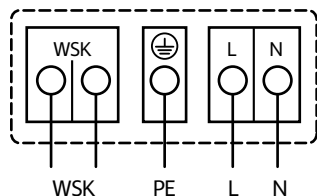

Подключение к сети 1-230 В, 50Гц

WSK = защитный контакт обмотки
Полная защита электродвигателя на всех ступенях частоты вращения с опциональным устройством отключения SK 602N/3K 622N или другими приборами управления с возможностью подключения WSK
Выключение: выключение по сигналу внешнего прибора управления/внешней системы регулирования
Сброс: Сброс сигнала неисправности выполняется автоматически после охлаждения электродвигателя

Технические характеристики

Обозначение	TOP-Z 25/10 (1-230 В, PN 10, RG)	
Арт.-№	2061964	2086131
Резьбовое соединение труб	Rp 1	
Номинальное давление	PN 10	PN 16
Подключение к сети	1-230 В, 50 Гц	
Частота вращения N	2400/2600/2800 об/мин	
Номинальная мощность мотора P_2	180 Вт	
Потребляемая мощность 1-230 В P_1	295/315/335 Вт	
Ток при 1-230В /	1,51/1,58/1,62А	
Конденсатор	8,0 мкФ / 400 VDB	
Защита электродвигателя	Дополнительное устройство отключения SK 602N/622N	
Вес, прим, м	6,7 кг	
Минимальное давление на входе при температурах жидкости 40/80/110°C	5 / 8 / 20 м	
Материалы		
Корпус насоса	Бронза (СС 499К) по DIN 50930-6 согласно Постановлению о питьевой воде (TrinkwV)	
Рабочее колесо	Синтетический материал (PPE - 30% GF)	
Вал насоса	Нержавеющая сталь (X39Cr-Mo17-1)	
Подшипники	Графит, пропитанный синтетической смолой	

Характеристика. Трехфазный ток



Схема подключения

Электродвигатели номинальной мощностью (P_2) до 90 Вт включительно

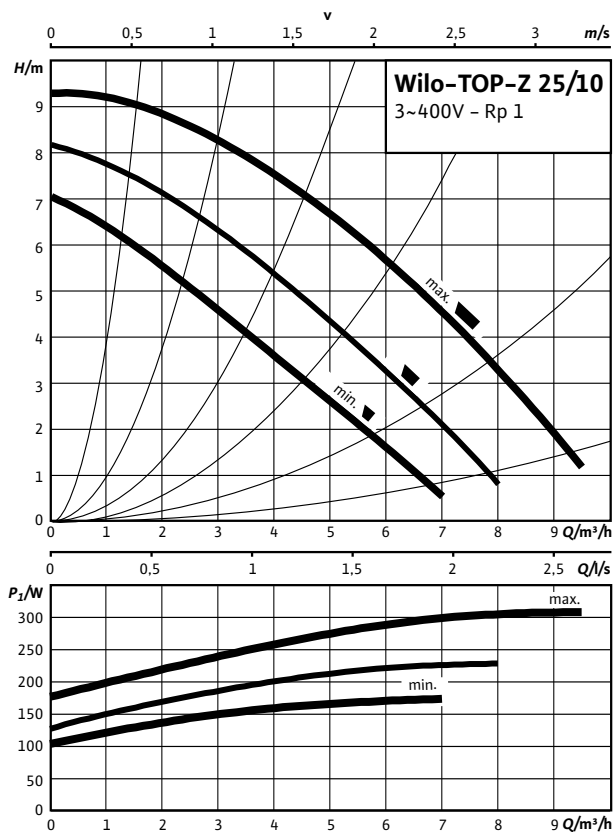
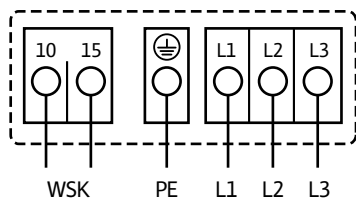

Подключение к сети 3-400 В, 50 Гц
3-230 В, 50 Гц (опционально со штекером переключения 3-230 В)

WSK = защитный контакт обмотки
Полная защита электродвигателя на всех ступенях частоты вращения с опциональным устройством отключения SK 602N/SK 622N или другими приборами управления с возможностью подключения WSK. Выключение: выключение по сигналу внешнего прибора управления/внешней системы регулирования
Сброс: Сброс сигнала неисправности выполняется автоматически после охлаждения электродвигателя

Габаритный чертеж TOP-Z 25/10

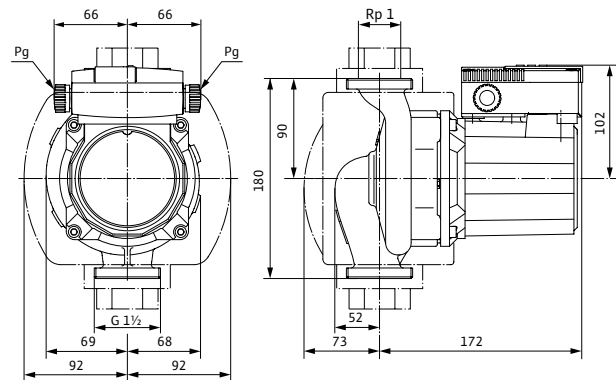

Технические характеристики

Обозначение TOP-Z 25/10 (3-400 В, RG)

Обозначение	TOP-Z 25/10 (3-400 В, RG)	
Арт.-№	2175509	2175510
Резьбовое соединение труб	Rp 1	
Номинальное давление	PN 10	PN 16
Подключение к сети	3-400/230 В, 50 Гц	
Частота вращения N	2000/2400/2700 об/мин	
Номинальная мощность мотора P_2	180 Вт	
Потребляемая мощность 1-230 В P_1	175/230/310 Вт	
Ток при 3-400 В I	0,32/0,43/0,77 А	
Ток при 3-230 В I	0,55/0,74/1,33А	
Конденсатор	-	
Защита электродвигателя	Дополнительное устройство отключения SK602N/622N	
Вес, прим, м	6,7 кг	
Минимальное давление на входе при температурах жидкости 40/80/110°C	5/8/20М	

Материалы

Корпус насоса	Бронза (СС 499К) по DIN 50930-6 согласно Постановлению о питьевой воде (TrinkwV)
Рабочее колесо	Синтетический материал (PPE - 30% GF)
Вал насоса	Нержавеющая сталь (X39CrMo17-1)
Подшипники	Графит, пропитанный синтетической смолой

Характеристика. Переменный ток



Схема подключения

Электродвигатели номинальной мощностью (P_2) до 90 Вт включительно

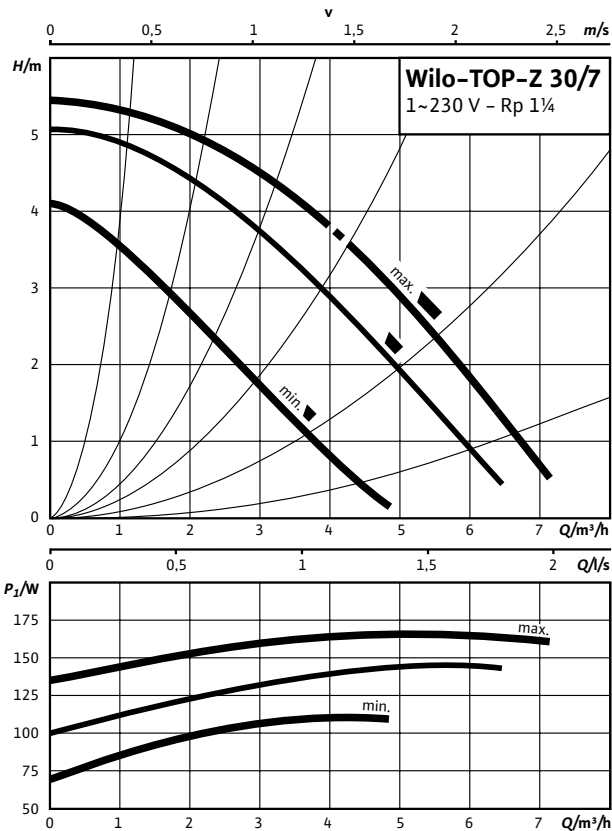
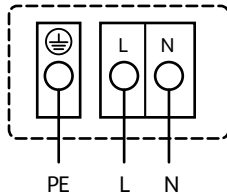

Подключение к сети 1-230 В, 50 Гц

Встроенная защита обмотки от перегрева
Выключение: внутреннее отключение напряжения электродвигателя
Сброс: автоматически после охлаждения электродвигателя

Габаритный чертеж TOP-Z 30/7

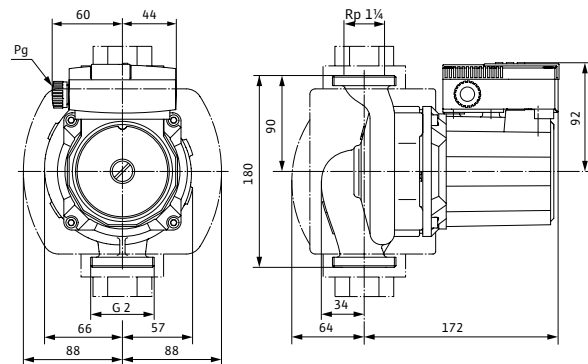

Технические характеристики

Обозначение **TOP-Z 30/7 (1-230 В, PN 10, RG)**

Арт.-№	2048340
Резьбовое соединение труб	Rp 1¼
Номинальное давление	PN 10
Подключение к сети	1-230 В, 50 Гц
Частота вращения N	2100/2500/2700 об/мин
Номинальная мощность мотора P_2	90 Вт
Потребляемая мощность 1-230 В P_1	110/145/185 Вт
Ток при 1-230 В I	0,56/0,72/0,90 А
Конденсатор	6,0 мкФ / 400 VDB
Защита электродвигателя	Встроенная
Вес, прим, м	5,5 кг
Минимальное давление на входе при температурах жидкости 40/80/110°C	5/8/20 м

Материалы

Корпус насоса	Бронза (СС 499К) по DIN 50930-6 согласно Постановлению о питьевой воде (TrinkwV)
Рабочее колесо	Синтетический материал (PPE - 30% GF)
Вал насоса	Нержавеющая сталь (X39Cr-Mo17-1)
Подшипники	Графит, пропитанный синтетической смолой

Характеристика. Трехфазный ток



Схема подключения

Электродвигатели номинальной мощностью (P_2) до 90 Вт включительно

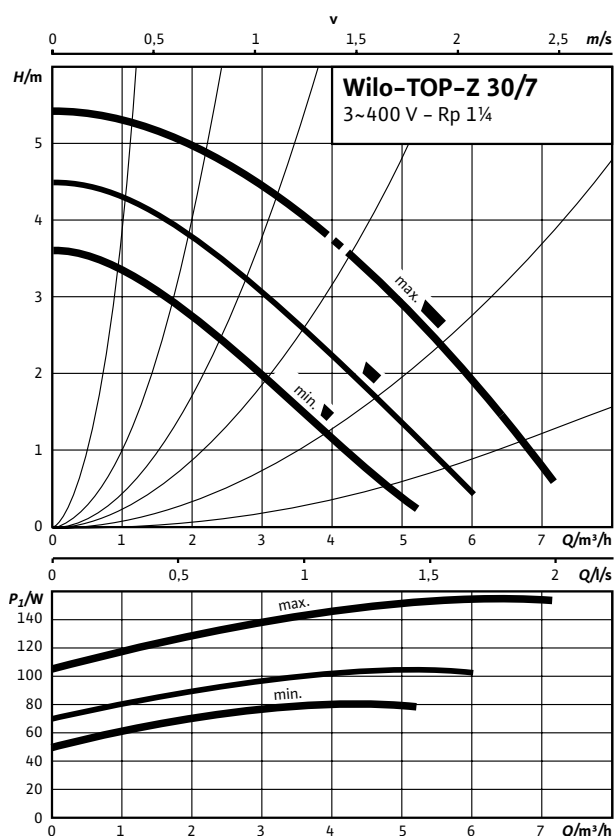
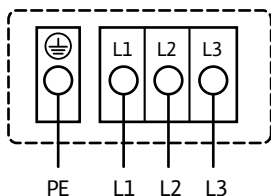

Подключение к сети 3–400 В, 50 Гц
3–230 В, 50 Гц (опционально штекером переключения 3–230 В)

Встроенная защита обмотки от перегрева
Выключение: внутреннее отключение фазы
электродвигателя Сброс: подключение к сети разъединить,
дать мотору остыть, восстановить подключение к сети

Габаритный чертеж TOP-Z 30/7

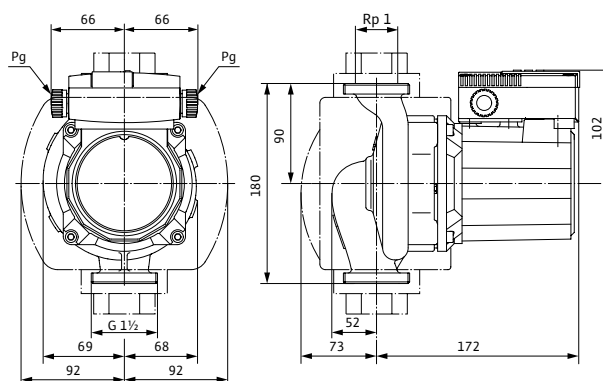

Технические характеристики

Обозначение TOP-Z 30/7 (3–400 В, PN 10, RG)

Арт.-№	2048341
Резьбовое соединение труб	Rp 1 1/4
Номинальное давление	PN 10
Подключение к сети	3–400/230 В, 50 Гц
Частота вращения N	2050/2350/2700 об/мин
Номинальная мощность мотора P_2	90 Вт
Потребляемая мощность 1–230 В P_1	80/105/155 Вт
Ток при 3–400 В I	0,15/0,21/0,42 А
Ток при 3–230 В I	0,26/0,37/0,72 А
Конденсатор	–
Защита электродвигателя	Встроенная
Вес, прим, м	5,5 кг
Минимальное давление на входе при температурах жидкости 40/80/110 °С	5/8/20 М

Материалы

Корпус насоса	Бронза (СС 499К) по DIN 50930–6 согласно Постановлению о питьевой воде (TrinkwV)
Рабочее колесо	Синтетический материал (PPE – 30% GF)
Вал насоса	Нержавеющая сталь (X39CrMo17–1)
Подшипники	Графит, пропитанный синтетической смолой

Характеристика. Переменный ток



Схема подключения

Электродвигатели номинальной мощностью (P_2) до 90 Вт включительно

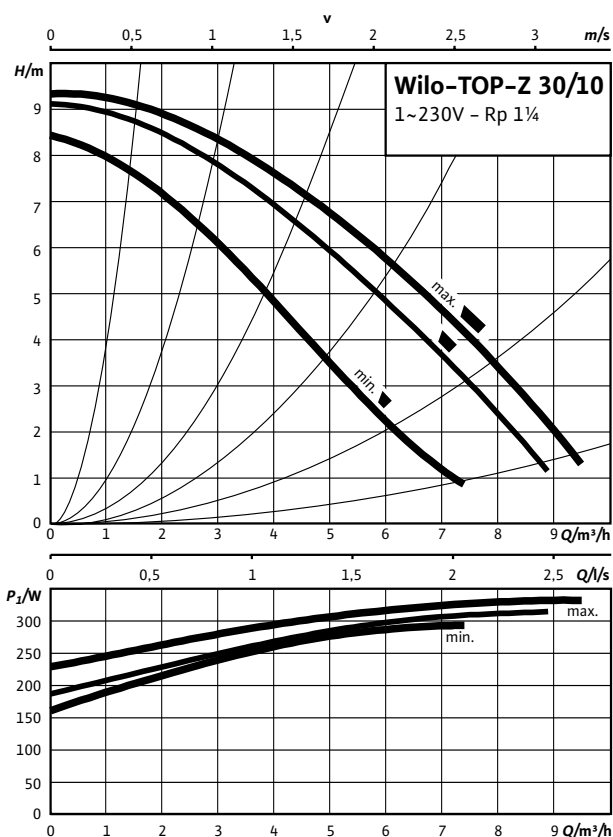
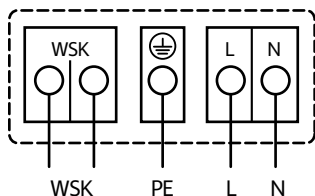

Подключение к сети 1-230 В, 50Гц

WSK = защитный контакт обмотки
Полная защита электродвигателя на всех ступенях частоты вращения с опциональным устройством отключения SK 602N/SK 622Ы/защитным модулем С или другими приборами управления с возможностью подключения WSK
Выключение: выключение по сигналу внешнего прибора управления/внешней системы регулирования
Сброс: Сброс сигнала неисправности выполняется автоматически после охлаждения электродвигателя

Габаритный чертеж TOP-Z 30/10

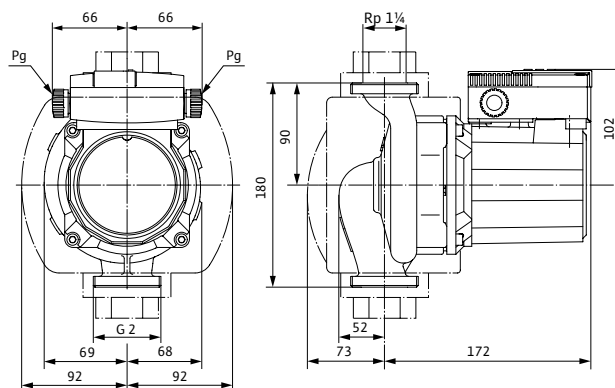

Технические характеристики

Обозначение TOP-Z 30/10 (1-230 В, RG)

Арт.-№	2059857	2115863
Резьбовое соединение труб	Rp 1¼	
Номинальное давление	PN 10	PN 16
Подключение к сети	1-230 В, 50 Гц	
Частота вращения N	2400 / 2600 / 2800 об/мин	
Номинальная мощность мотора P_2	180 Вт	
Потребляемая мощность 1-230 В P_1	295 / 315 / 335 Вт	
Ток при 1-230В I	1,51 / 1,58 / 1,62А	
Конденсатор	8,0 мкФ / 400 VDB	
Защита электродвигателя	Дополнительное устройство отключения SK 602N/622N, защитный модульС	
Вес, прим, м	6,7 кг	
Минимальное давление на входе при температурах жидкости 40/80/110°C	5/8/20М	
Материалы		
Корпус насоса	Бронза (СС 499К) по DIN 50930-6 согласно Постановлению о питьевой воде (TrinkwV)	
Рабочее колесо	Синтетический материал (PPE - 30% GF)	
Вал насоса	Нержавеющая сталь (X39Cr-Mo17-1)	
Подшипники	Графит, пропитанный синтетической смолой	

Характеристика. Трехфазный ток



Схема подключения

Электродвигатели номинальной мощностью (P_2) до 90 Вт включительно

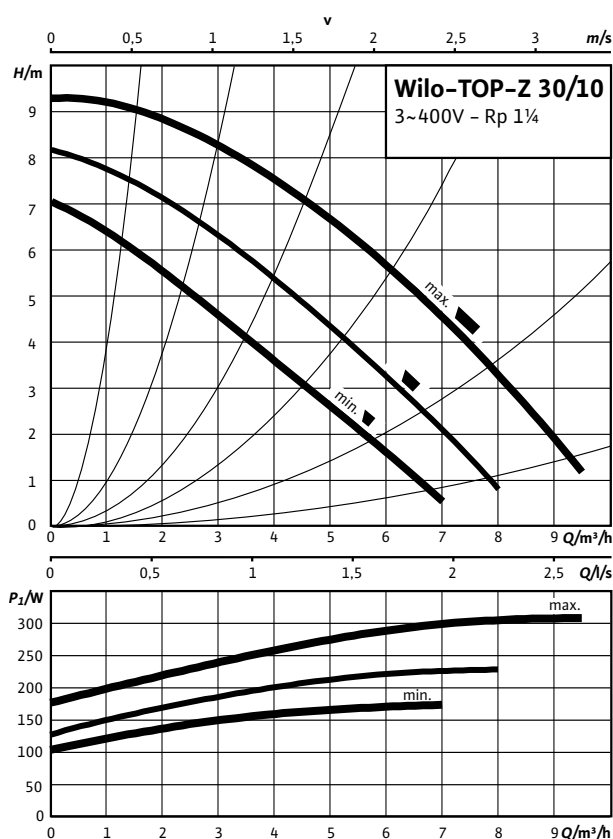
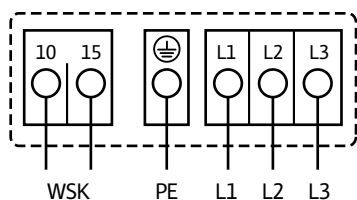

Подключение к сети 3-400 В, 50 Гц
3-230 В, 50 Гц (опционально штекером переключения 3-230 В)

WSK = защитный контакт обмотки
Полная защита электродвигателя на всех ступенях частоты вращения с опциональным устройством отключения SK 602N/SK 622N или другими приборами управления с возможностью подключения WSK. Выключение: выключение по сигналу внешнего прибора управления/внешней системы регулирования
Сброс: Сброс сигнала неисправности выполняется автоматически после охлаждения электродвигателя

Габаритный чертеж TOP-Z 30/10

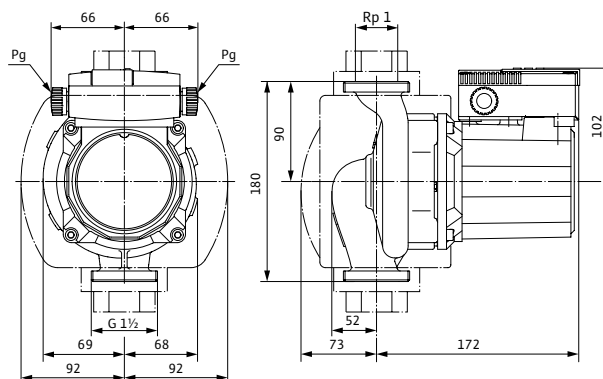

Технические характеристики

Обозначение TOP-Z 30/10 (3-400 В, RG)

Обозначение	TOP-Z 30/10 (3-400 В, RG)	
Арт.-№	2175512	2175513
Резьбовое соединение труб	Rp 1/4	
Номинальное давление	PN 10	PN 16
Подключение к сети	3-400/230 В, 50 Гц	
Частота вращения N	2000/2400/2700 об/мин	
Номинальная мощность мотора P_2	180 Вт	
Потребляемая мощность 1-230 В P_1	175/230/310 Вт	
Ток при 3-400 В I	0,32/0,43/0,77 А	
Ток при 3-230 В I	0,55/0,74/1,33 А	
Конденсатор	-	
Защита электродвигателя	Дополнительное устройство отключения SK602N/622N	
Вес, прим, м	6,7 кг	
Минимальное давление на входе при температурах жидкости 40/80/110°C	5/8/20М	

Материалы

Корпус насоса	Бронза (СС 499К) по DIN 50930-6 согласно Постановлению о питьевой воде (TrinkwV)
Рабочее колесо	Синтетический материал (PPE - 30% GF)
Вал насоса	Нержавеющая сталь (X39CrMo17-1)
Подшипники	Графит, пропитанный синтетической смолой

Характеристика. Переменный ток



Схема подключения

Электродвигатели номинальной мощностью (P_2) до 90 Вт включительно

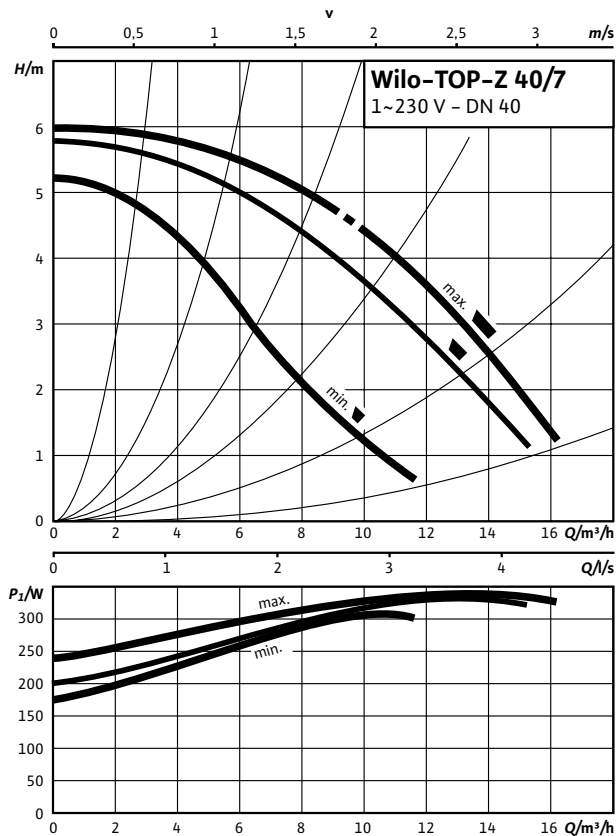
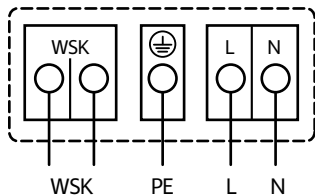

Подключение к сети 1-230 В, 50Гц

WSK = защитный контакт обмотки
Полная защита электродвигателя на всех ступенях частоты вращения с опциональным устройством отключения SK 602N/SK 622N/ или другими приборами управления с возможностью подключения WSK
Выключение: выключение по сигналу внешнего прибора управления/внешней системы регулирования
Сброс: Сброс сигнала неисправности выполняется автоматически после охлаждения электродвигателя

Габаритный чертеж TOP-Z 40/7

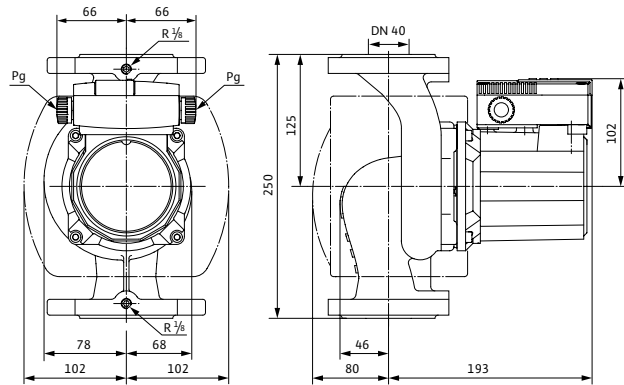

Технические характеристики

Обозначение	TOP-Z 40/7 (1-230 В, PN 6/10, RG)		TOP-Z 40/7 (1-230 В, PN 6/10, GG)	
	Арт.-№	2046637	2046631	DN 40
Номинальный внутренний диаметр фланца	DN 40			
Номинальное давление	PN 6/10	PN 16	PN 6/10	PN 16
Подключение к сети	1-230 В, 50 Гц			
Частота вращения N	2400/2600/2700 об/мин			
Номинальная мощность мотора P_2	180 Вт			
Потребляемая мощность 1-230 В P_1	310/330/340 Вт			
Ток при 1-230 В I	1,54/1,60/1,62 А			
Конденсатор	8,0 мкФ / 400 VDB			
Защита электродвигателя	Дополнительное устройство отключения SK 602N/622N, защитный модуль C			
Вес, прим, м	13 кг	11,5 кг		
Минимальное давление на входе при температурах жидкости 40/80/110°C	5/8/20 м			
Материалы				
Корпус насоса	Бронза(СС 499К) по DIN 50930-6 согласно По-становлению о питьевой воде (TrinkwV)		Серый чугун (EN-GJL-250)	
Рабочее колесо	Синтетический материал (PPE - 30% GF)			
Вал насоса	Нержавеющая сталь (X39Cr-Mo17-1)			
Подшипники	Графит, пропитанный синтетической смолой			

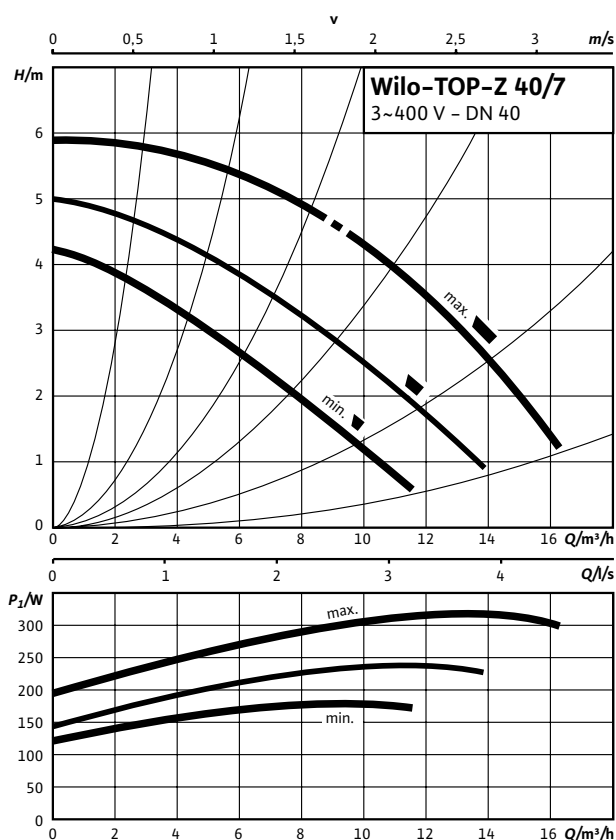
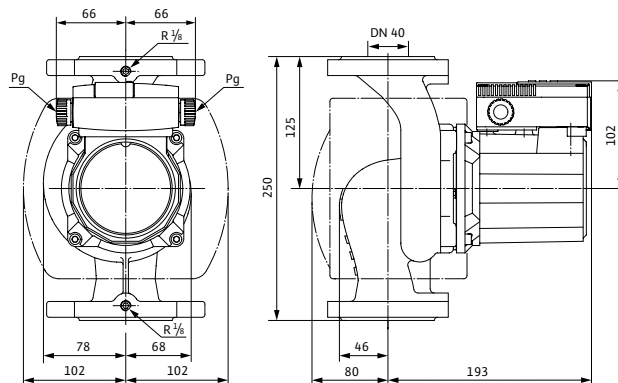
Характеристика. Трехфазный ток

Габаритный чертеж TOP-Z 40/7

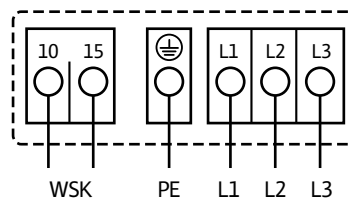
Схема подключения

Электродвигатели номинальной мощностью (P_2) до 90 Вт включительно

Подключение к сети 3-400 В, 50 Гц

3-230 В, 50 Гц (опционально штекером переключения 3-230 В)

WSK = защитный контакт обмотки

Полная защита электродвигателя на всех ступенях частоты вращения с опциональным устройством отключения SK 602N/SK 622N или другими приборами управления с возможностью подключения WSK
 Выключение: выключение по сигналу внешнего прибора управления/внешней системы регулирования
 Сброс: Сброс сигнала неисправности выполняется автоматически после охлаждения электродвигателя

Технические характеристики

Обозначение	TOP-Z 40/7 (3-400 В, RG)		TOP-Z 40/7 (3-400 В, GG)	
	2175516	2175518	2175515	2175517
Арт.-№	2175516	2175518	2175515	2175517
Номинальный внутренний диаметр фланца	DN 40			
Номинальное давление	PN 6/10	PN 16	PN 6/10	PN 16
Подключение к сети	3-400/230 В, 50 Гц			
Частота вращения N	2400/2600/2700 об/мин			
Номинальная мощность мотора P_2	180 Вт			
Потребляемая мощность 1-230 В P_1	180/240/320 Вт			
Ток при 3-400 В I	0,32/0,44/0,70 А			
Ток при 3-230 В I	0,55/0,76/1,22 А			
Конденсатор	-			
Защита электродвигателя	Дополнительное устройство отключения SK602N/622N			
Вес, прим, м	13 кг		11,5 кг	
Минимальное давление на входе при температурах жидкости 40/80/110°C	5/8/20 м			
Материалы				
Корпус насоса	Бронза (CC 499K) по DIN 50930-6 согласно Постановлению о питьевой воде (TrinkwV)		Серый чугун (EN-GJL-250)	
Рабочее колесо	Синтетический материал (PPE - 30% GF)			
Вал насоса	Нержавеющая сталь (X39CrMo17-1)			
Подшипники	Графит, пропитанный синтетической смолой			

Характеристика. Трехфазный ток

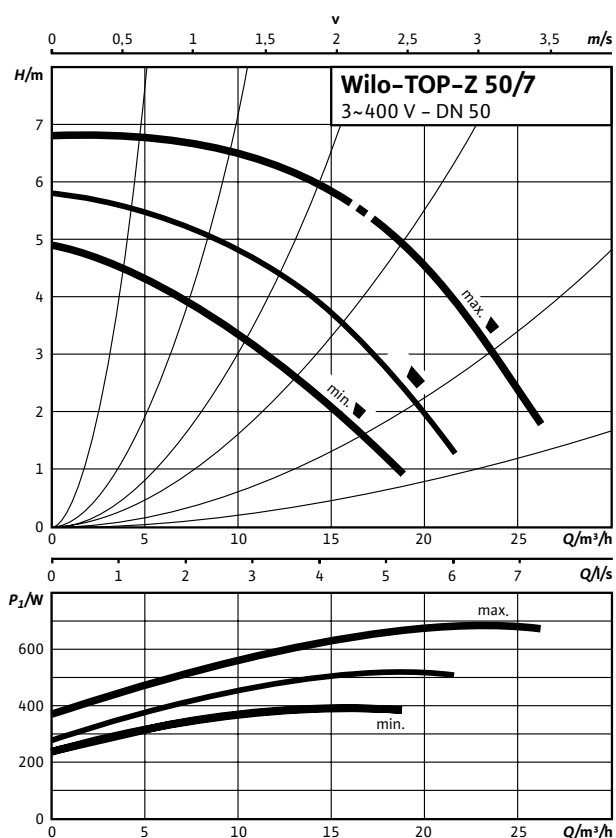

Габаритный чертеж TOP-Z 50/7



Схема подключения

Электродвигатели номинальной мощностью (P_2) до 90 Вт включительно

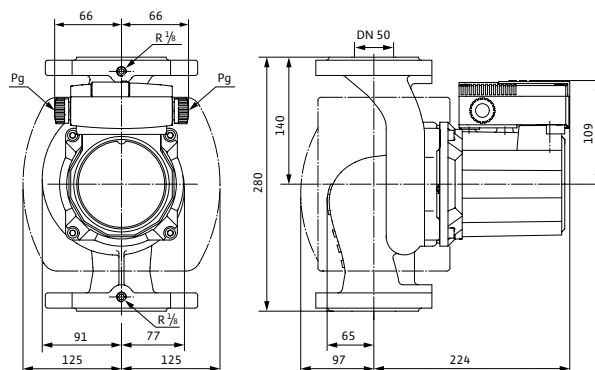
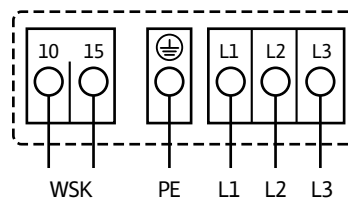

Подключение к сети 3-400 В, 50 Гц
3-230 В, 50 Гц (опционально штекером переключения 3-230 В)

WSK = защитный контакт обмотки
Полная защита электродвигателя на всех ступенях частоты вращения с опциональным устройством отключения SK 602N/SK 622N или другими приборами управления с возможностью подключения WSK
Выключение: выключение по сигналу внешнего прибора управления/внешней системы регулирования
Сброс: Сброс сигнала неисправности выполняется автоматически после охлаждения электродвигателя

Технические характеристики

Обозначение	TOP-Z 50/7 (3-400 В, RG)		TOP-Z 50/7 (3-400 В, GG)	
	2175522	2175524	2175521	2175523
Арт.-№	2175522	2175524	2175521	2175523
Номинальный внутренний диаметр фланца	DN 50			
Номинальное давление	PN 6/10	PN 16	PN 6/10	PN 16
Подключение к сети	3-400/230 В, 50 Гц			
Частота вращения N	2000/2300/ 2700 об/мин			
Номинальная мощность мотора P_2	350 Вт			
Потребляемая мощность 1-230 В P_1	390/520/680 Вт			
Ток при 3-400 В I	0,69/0,92/1,38 А			
Ток при 3-230 В I	1,19/1,60/2,38 А			
Конденсатор	-			
Защита электродвигателя	Дополнительное устройство отключения SK602N/622N			
Вес, прим, м	18,8 кг		16 кг	
Минимальное давление на входе при температурах жидкости 40/80/110°C	8/10/30 м			
Материалы				
Корпус насоса	Бронза(СС 499К) по DIN 50930-6 согласно Постановлению о питьевой воде (TrinkwV)		Серый чугун (EN-GJL-250)	
Рабочее колесо	Синтетический материал (PPE - 30% GF)			
Вал насоса	Нержавеющая сталь (X39CrMo17-1)			
Подшипники	Графит, пропитанный синтетической смолой			

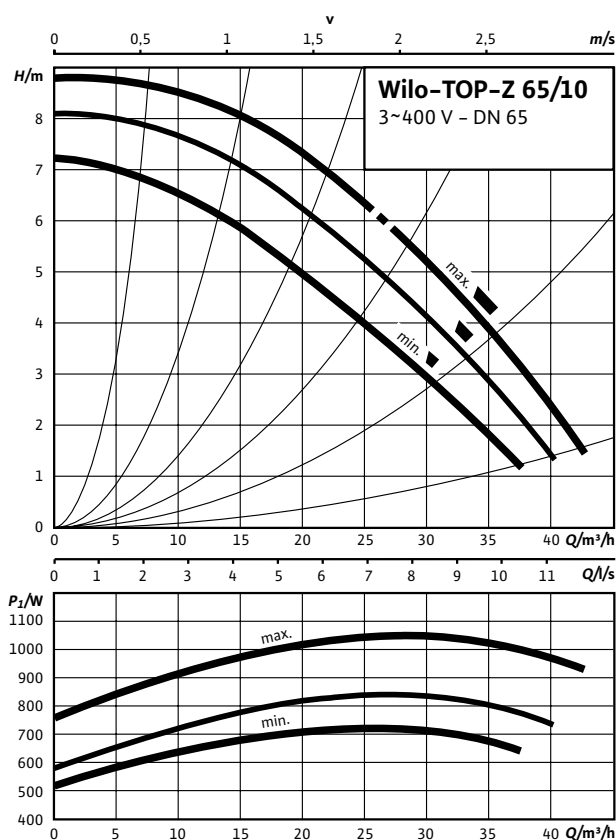
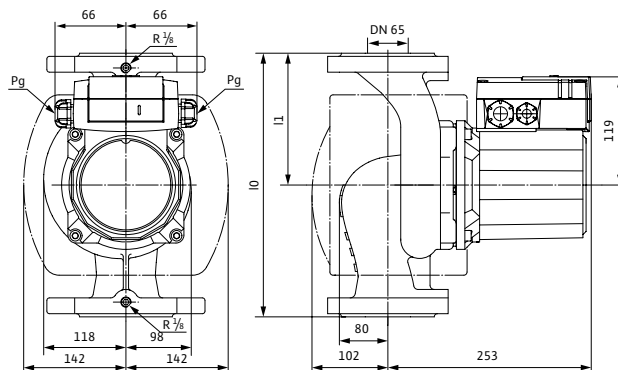
Характеристика. Трехфазный ток

Габаритный чертеж TOP-Z 65/10

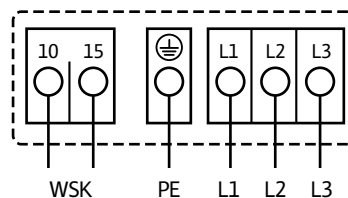
Схема подключения

Электродвигатели номинальной мощностью (P_2) до 90 Вт включительно

Подключение к сети 3-400 В, 50 Гц

3-230 В, 50 Гц (опционально штекером переключения 3-230 В)

WSK = защитный контакт обмотки

Полная защита электродвигателя на всех ступенях частоты вращения с опциональным устройством отключения SK 602N/SK 622N или другими приборами управления с возможностью подключения WSK
 Выключение: выключение по сигналу внешнего прибора управления/внешней системы регулирования
 Сброс: Сброс сигнала неисправности выполняется автоматически после охлаждения электродвигателя

Технические характеристики

Обозначение	TOP-Z 65/10 (3-400 В, RG)		TOP-Z 65/10 (3-400 В, GG)	
	2375528	2175530	2375527	2175529
Арт.-№	2375528	2175530	2375527	2175529
Номинальный внутренний диаметр фланца	DN 65			
Номинальное давление	PN 6/10	PN 16	PN 6/10	PN 16
Подключение к сети	3-400/230 В, 50 Гц			
Частота вращения N	2500/2700/2850 об/мин			
Номинальная мощность мотора P_2	700 Вт			
Потребляемая мощность 1-230 В P_1	720/840/1050 Вт			
Ток при 3-400 В I	1,30/1,55/2,42 А			
Ток при 3-230 В I	2,25/2,68/4,19 А			
Конденсатор	-			
Защита электродвигателя	Дополнительное устройство отключения SK602N/622N			
Вес, прим, м	28,3 кг		25,5 кг	
Минимальное давление на входе при температурах жидкости 40/80/110°C	8/10/30 м			
Материалы				
Корпус насоса	Бронза (CC 499K) по DIN 50930-6 согласно Постановлению о питьевой воде (TrinkwV)		Серый чугун (EN-GJL-250)	
Рабочее колесо	Синтетический материал (PPE – 30% GF)			
Вал насоса	Нержавеющая сталь (X39CrMo17-1)			
Подшипники	Графит, пропитанный синтетической смолой			

Характеристика. Трехфазный ток

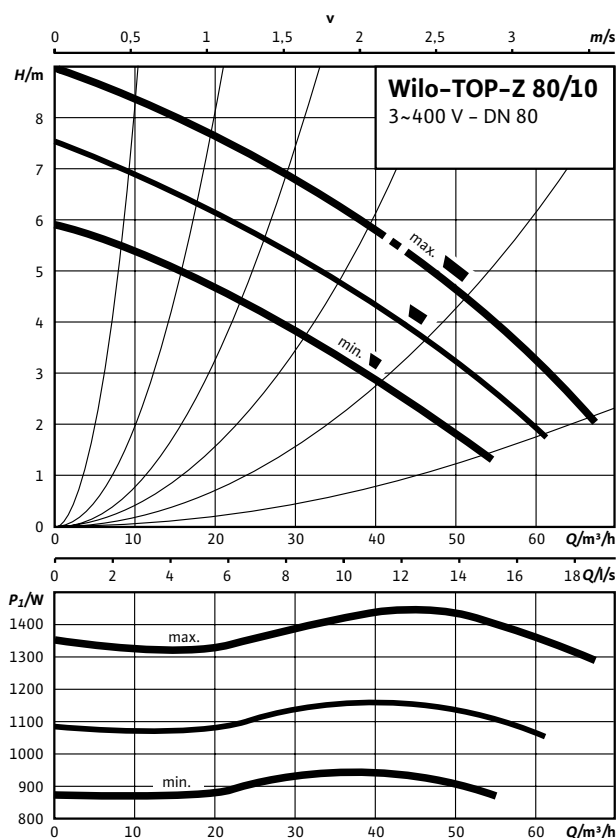

Габаритный чертеж TOP-Z 80/10



Схема подключения

Электродвигатели номинальной мощностью (P_2) до 90 Вт включительно

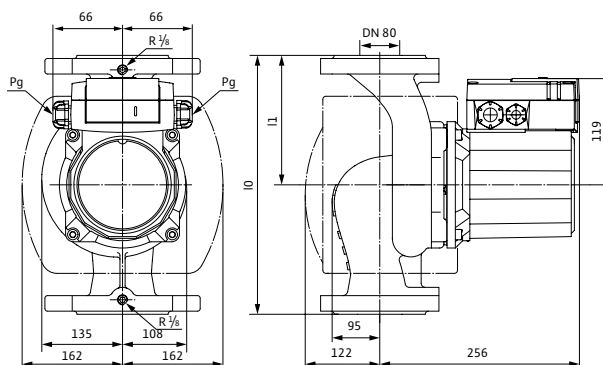
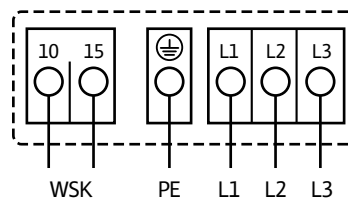

Подключение к сети 3-400 В, 50 Гц
3-230 В, 50 Гц (опционально штекером переключения 3-230 В)

WSK = защитный контакт обмотки
Полная защита электродвигателя на всех ступенях частоты вращения с опциональным устройством отключения SK 602N/SK 622N или другими приборами управления с возможностью подключения WSK
Выключение: выключение по сигналу внешнего прибора управления/внешней системы регулирования
Сброс: Сброс сигнала неисправности выполняется автоматически после охлаждения электродвигателя

Технические характеристики

Обозначение	TOP-Z 80/10 (3-400 В, RG)			TOP-Z 80/10 (3-400 В, GG)		
	2175532	2175534	2175536	2175531	2175533	2175535
Арт.-№						
Номинальный внутренний диаметр фланца	DN 80					
Номинальное давление	PN 6	PN 10	PN 16	PN 6	PN 10	PN 16
Подключение к сети	3-400/230 В, 50 Гц					
Частота вращения N	2200/2500/2800 об/мин					
Номинальная мощность мотора P_2	1100 Вт					
Потребляемая мощность 1-230 В P_1	940/1155/1440 Вт					
Ток при 3-400 В I	1,68/2,06/2,92 А					
Ток при 3-230 В I	2,91/3,56/5,06 А					
Конденсатор	-					
Защита электродвигателя	Дополнительное устройство отключения SK602N/622N					
Вес, прим, м	32,5 кг	35 кг	32,5 кг	28 кг	32 кг	32 кг
Минимальное давление на входе при температурах жидкости 40/80/110°C	8/10/30 м					

Материалы

Корпус насоса	Бронза (СС 499К) по DIN 50930-6 согласно Постановлению о питьевой воде (TrinkwV)	Серый чугун (EN-GJL-250)
Рабочее колесо	Синтетический материал (PPE - 30% GF)	
Вал насоса	Нержавеющая сталь (X39CrMo17-1)	
Подшипники	Графит, пропитанный синтетической смолой	

WILO-YONOS PICO

НОВОЕ ПОКОЛЕНИЕ НАСОСОВ ДЛЯ СИСТЕМ ОТОПЛЕНИЯ

- Электроподключение без инструментов с помощью Wilo-Connector
- Удобная функция отвода воздуха из насосов
- Светодиодный индикатор для настройки и индикации текущего потребления
- Простая настройка при замене нерегулируемого стандартного насоса



Стандартные циркуляционные насосы с мокрым ротором для рынков за пределами ЕС

В границах ЕС *

Согласно Директиве по энергопотребляющей продукции (2009/125/EG) с постановлениями (EG) 641/2009 и (EG) 622/2012 с 1 января 2013 года продажа нерегулируемых стандартных циркуляционных насосов с мокрым ротором на территории ЕС запрещена.

Исключением из данного правила являются, например, циркуляционные насосы с мокрым ротором в составе теплогенераторов. Данное исключение действует до установленного Директивой срока замены вновь монтируемых теплогенераторов или солнечных установок начиная с августа 2015 года и далее.

За пределами ЕС

Насосы следующих ассортиментных позиций допускаются к дальнейшей продаже за пределами ЕС при условии соблюдения действующих законодательных норм соответствующих стран.

Star-RS/RSD

TOP-S/SD

TOP-RL

Примечание

Оценка эффективности использования энергии и декларация соответствия CE (маркировка CE) для данной продукции больше не применяются.

* Австрия, Бельгия, Болгария, Кипр, Чешская республика, Дания, Эстония, Финляндия, Франция, Германия, Греция, Венгрия, Ирландия, Италия, Латвия, Литва, Люксембург, Мальта, Нидерланды, Польша, Португалия, Румыния, Словакия, Словения, Испания, Швеция, Великобритания

+ Хорватия (член ЕС с 2013 г.), + Турция (страна-кандидат), + Сербия (страна-кандидат)

+ 4 страны ЕАСТ (Европейской ассоциации свободной торговли) Исландия, Норвегия, Лихтенштейн, Швейцария

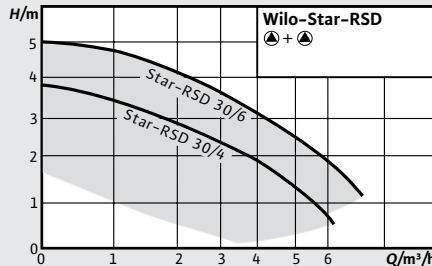
Обзор серии		
Серия	Wilo-Star-RS	Wilo-Star-RSD
Фото продукта		
Рабочее поле		
Применение	Системы отопления, промышленные циркуляционные системы, системы подачи холодной воды и системы кондиционирования.	Системы водяного отопления, промышленные циркуляционные системы, системы подачи холодной воды и системы кондиционирования.
Тип	Циркуляционный насос с мокрым ротором и резьбовым соединением. Предварительно задаваемые ступени частоты вращения для регулировки мощности.	Циркуляционный насос с мокрым ротором и резьбовым соединением. Возможен выбор ступеней частоты вращения для согласования мощности.
$Q_{\text{макс}}$	5,8 м ³ /ч	7 м ³ /ч
$H_{\text{макс}}$	7,8 м	5 м
Особенности/преимущества продукции	<ul style="list-style-type: none"> → Подходит для монтажа в любом положении с горизонтальным валом; клеммная коробка в положении 3–6–9–12 часов → Три предварительно выбираемые ступени частоты вращения для адаптации нагрузки → Простой и надежный монтаж благодаря практичным отливам под ключ на корпусе насосов → Упрощенный электромонтаж благодаря съемному кабельному вводу клеммной коробки с возможностью двухстороннего подключения; быстрое подключение при помощи пружинных клемм 	<ul style="list-style-type: none"> → Сдвоенные насосы, используемые в режиме работы одного насоса и в режиме параллельной работы двух насосов → Подходит для монтажа в любом положении с горизонтальным валом; клеммная коробка в положении 3–6–9–12 часов → Повышенная надежность в режиме работы одного насоса благодаря наличию постоянно готового к работе резервного агрегата
Дополнительная информация	Информация по сериям на стр. 218 Онлайн-каталог Wilo на www.wilo.ru	Информация по сериям на стр. 231 Онлайн-каталог Wilo на www.wilo.ru

Обзор серии			
Серия	Wilo-TOP-S	Wilo-TOP-SD	Wilo-TOP-RL
Фото продукта			
Рабочее поле			
Применение	Системы водяного отопления, промышленные циркуляционные системы, системы кондиционирования и закрытые контуры охлаждения	Системы водяного отопления, промышленные циркуляционные системы, системы кондиционирования и закрытые контуры охлаждения	Системы отопления, системы кондиционирования, закрытые контуры охлаждения. промышленные циркуляционные системы
Тип	Циркуляционный насос с мокрым ротором, с резьбовым или фланцевым соединением	Сдвоенный насос: насос с мокрым ротором – циркуляционный насос с фланцевым соединением (TOP-SD 30/5 с резьбовым соединением)	Циркуляционный насос с мокрым ротором, с резьбовым или фланцевым соединением
$Q_{\text{макс}}$	77 м ³ /ч	26 м ³ /ч	10 м ³ /ч
$H_{\text{макс}}$	19 м	10 м	7.5 м
Особенности/преимущества продукции	<ul style="list-style-type: none"> → Контрольная лампа направления вращения для индикации правильного направления вращения (только на 3~) → Корпус насоса с катодозщитным покрытием (KTL) защищает от коррозии при образовании конденсата Контрольная лампа направления 	<ul style="list-style-type: none"> → Контрольная лампа направления вращения для индикации правильного направления вращения (только на 3~) → Сдвоенный насос может работать в режиме «основной/резервный» и в режиме параллельной работы двух насосов → Корпус насоса с катодозщитным покрытием (KTL) защищает от коррозии при образовании конденсата 	<ul style="list-style-type: none"> → Ручная регулировка мощности с 3 степенями частоты вращения → Корпус насоса с катодозщитным покрытием (KTL) защищает от коррозии при образовании конденсата
Дополнительная информация	Информация по сериям на стр. 233 Онлайн-каталог Wilo на www.wilo.ru	Информация по сериям на стр. 272 Онлайн-каталог Wilo на www.wilo.ru	Информация по сериям на стр. 326 Онлайн-каталог Wilo на www.wilo.ru

Отопление, кондиционирование, охлаждение



Принадлежности	Стр.
Резьбовые соединения	335
Компенсаторы	338
Теплоизолирующие кожухи	342
Wilo-SK 601N Реле времени	424
Устройства отключения	425
WiloSK602N/SK622N	

Wilo-Star-RS



Тип

Циркуляционный насос с мокрым ротором и резьбовым соединением. Предварительно задаваемые ступени частоты вращения для регулировки мощности.

Применение

Системы отопления, промышленные циркуляционные системы, системы подачи холодной воды и системы кондиционирования.

Обозначение

Пример: **Wilo-Star-RS 25/4**
Star-RS Стандартный насос (насос с резьбовым соединением)
25/ Номинальный внутренний диаметр Rp
4 Номинальный напор [м] при подаче Q = 0 м³/ч

Особенности/преимущества продукции

- Подходит для монтажа в любом положении с горизонтальным валом; клеммная коробка в положении 3-6-9-12 часов
- Три предварительно выбираемые ступени частоты вращения для адаптации нагрузки
- Простой и надежный монтаж благодаря практичным отливам под ключ на корпусе насосов
- Упрощенный электромонтаж благодаря съемному кабельному вводу клеммной коробки с возможностью двухстороннего подключения; быстрое подключение при помощи пружинных клемм

Технические характеристики

Допустимая перекачиваемая среда (другие среды по запросу)

Вода систем отопления (согласно VDI 2035)	•
Водогликолевая смесь (макс. 1:1; при доле гликоля более 20 % необходимо проверять рабочие характеристики)	•

Допустимая область применения

Диапазон температур при макс. температуре окружающей среды +40 °C	-10...+110 °C
Номинальное давление PN	10 бар

Технические характеристики

Электроподключение

Подключение к сети	1-230 В, 50 Гц
--------------------	----------------

Мотор/электроника

Защита электродвигателя	не требуется (устойчив к токам блокировки)
Создаваемые помехи	EN 61000-6-3
Помехозащищенность	EN 61000-6-2
Степень защиты	IP 44
Класс изоляции	F

Оснащение/функции

Режимы работы

→ Переключение ступеней частоты вращения

Ручное управление

→ Настройка ступеней частоты вращения (3 ступени)

Оснащение

- Отлив под ключ на корпусе насоса
- Возможность двустороннего подвода кабеля
- Быстрое подключение при помощи пружинных клемм
- Устойчивый к токам блокировки электродвигатель

Комплект поставки

- Насос
- Уплотнения
- Инструкция по монтажу и эксплуатации

Опции

- Исполнение ...RG с корпусом из бронзы
- Исполнение ...-130 с небольшой габаритной длиной 130 мм

Принадлежности

- Резьбовые соединения
- Компенсаторы
- Теплоизолирующие кожухи

Схема подключения

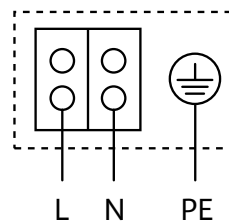

Устойчивый к токам блокировки электродвигатель
Однофазный электродвигатель (EM), 2-полюсный –
1~230 В, 50 Гц

Характеристика

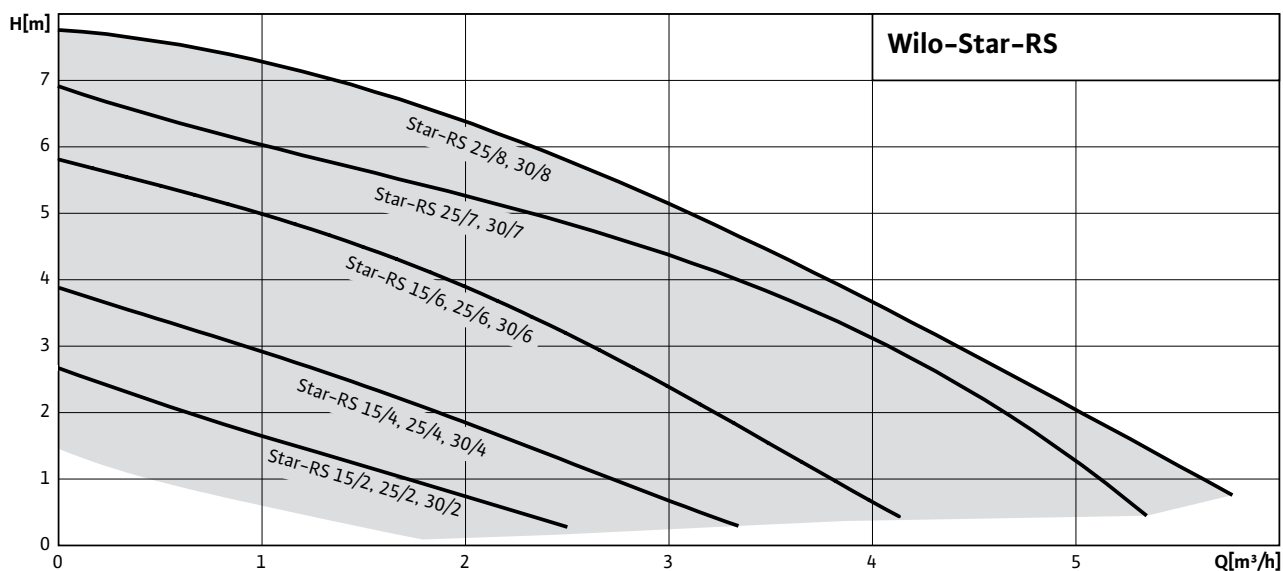

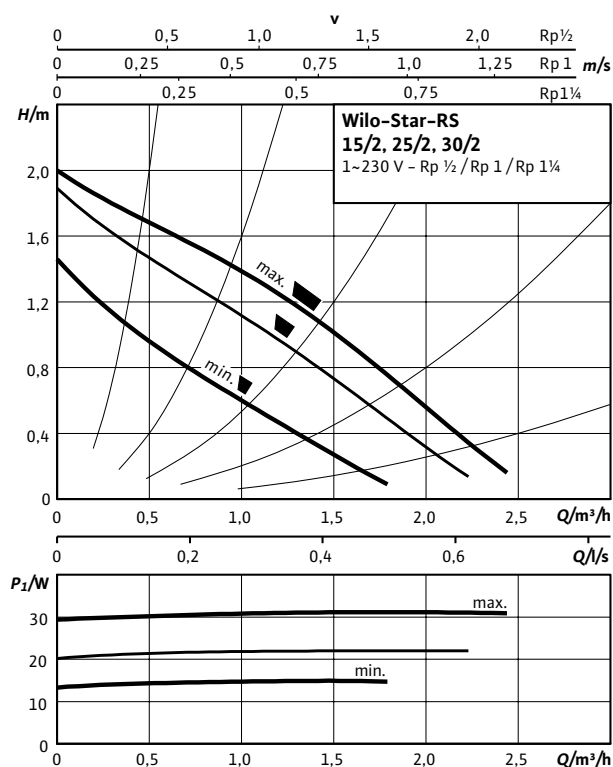
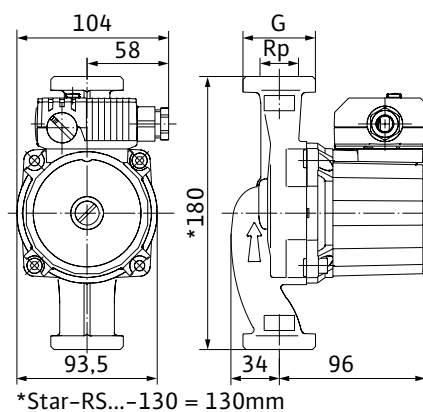
Характеристики

Габаритный чертеж Star-RS 15/2

Технические характеристики

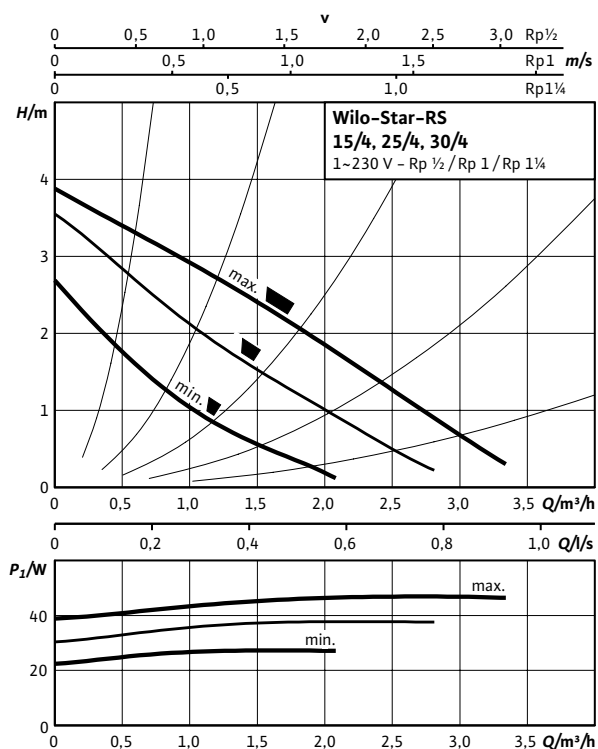
Обозначение	Star-RS 15/2
Арт.-№	4063801
Резьбовое соединение труб	Rp ½
Резьба	G 1
Номинальное давление	PN 10
Подключение к сети	1-230 В, 50 Гц
Частота вращения N	1660 / 2210 / 2250
Потребляемая мощность P_1	18 / 30 / 45 Вт
Потребление тока I	0,08 / 0,13 / 0,20 А
Минимальное давление на входе при температурах жидкости 50/95/110°C	0,5 / 3 / 10 м
Вес, прим, т	2,2 кг
Материалы	
Корпус насоса	Серый чугун (EN-GJL-200)
Рабочее колесо	Синтетический материал (полипропилен - 40% GF)
Вал насоса	Нержавеющая сталь (X40CR13)
Подшипники	Графит

Характеристики

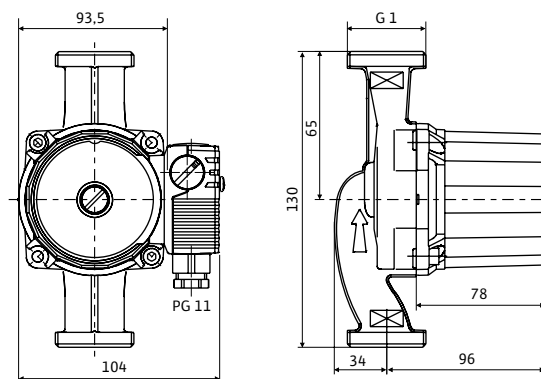

Габаритный чертеж Star-RS 15/4



Электродвигатель в горизонтальном положении.
Возможные положения клеммной коробки: 3, 6, 9 и 12 часов.
При поставке клеммная коробка находится в положении 3 часа

Технические характеристики

Обозначение	Star-RS 15/4
Арт.-№	4063802
Резьбовое соединение труб	Rp 1/2
Резьба	G 1
Номинальное давление	PN 10
Подключение к сети	1-230 В, 50 Гц
Частота вращения N	2350/2630/2720
Потребляемая мощность P_1	28/38/48 Вт
Потребление тока I	0,13/0,17/0,21 А
Минимальное давление на входе при температурах жидкости 50/95/110°C	0,5/3/10
Вес, прим, т	2,2 кг

Материалы

Корпус насоса	Серый чугун (EN-GJL-200)
Рабочее колесо	Синтетический материал (полипропилен - 40% GF)
Вал насоса	Нержавеющая сталь (X40CR13)
Подшипники	Графит

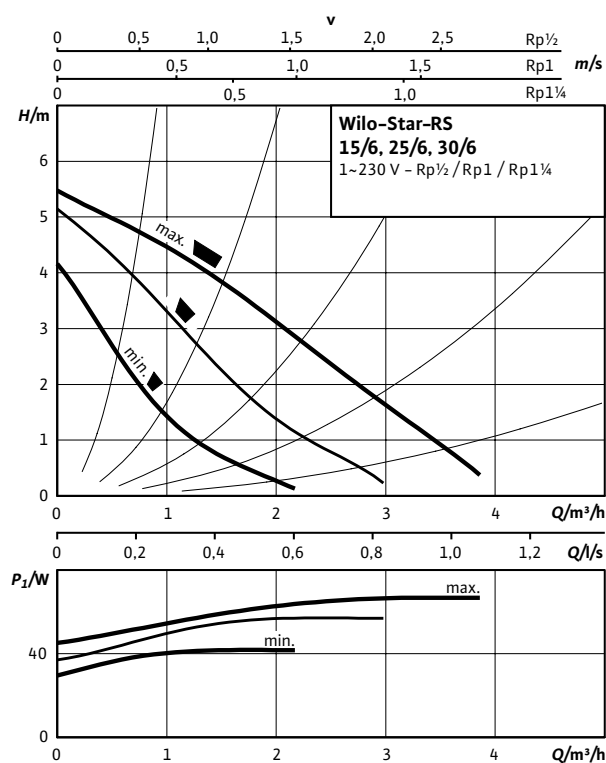
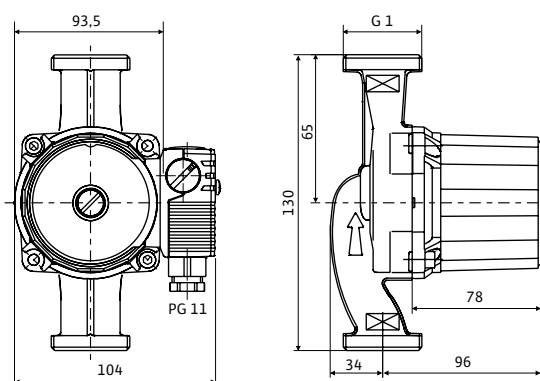
Характеристики

Габаритный чертеж Star-RS 15/6

Электродвигатель в горизонтальном положении.
 Возможные положения клеммной коробки: 3, 6, 9 и 12 часов.
 При поставке клеммная коробка находится в положении 3 часа

Технические характеристики

Обозначение	Star-RS 15/6
Арт.-№	4063803
Резьбовое соединение труб	Rp $\frac{1}{2}$
Резьба	G 1
Номинальное давление	PN 10
Подключение к сети	1-230 В, 50 Гц
Частота вращения N	2480/2750/2840
Потребляемая мощность P_1	43/61/84 Вт
Потребление тока I	0,20/0,28/0,36 А
Минимальное давление на входе при температурах жидкости 50/95/110°C	0,5/3/10
Вес, прим, т	2,3 кг

Материалы

Корпус насоса	Серыйчугун (EN-GJL-200)
Рабочее колесо	Синтетический материал (полипропилен - 40% GF)
Вал насоса	Нержавеющая сталь (X40CR13)
Подшипники	Металлографит

Характеристики

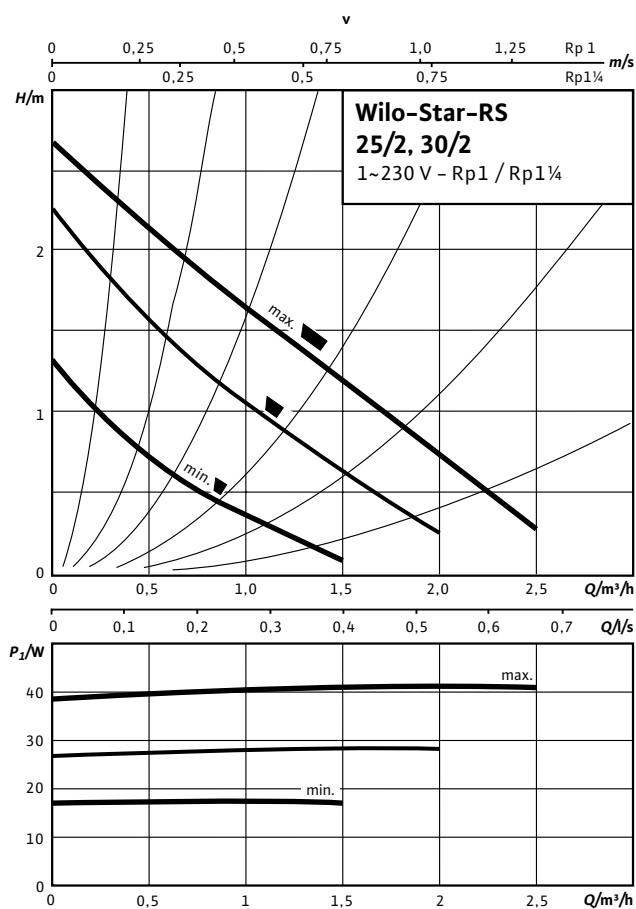

Габаритный чертеж Star-RS 25/2

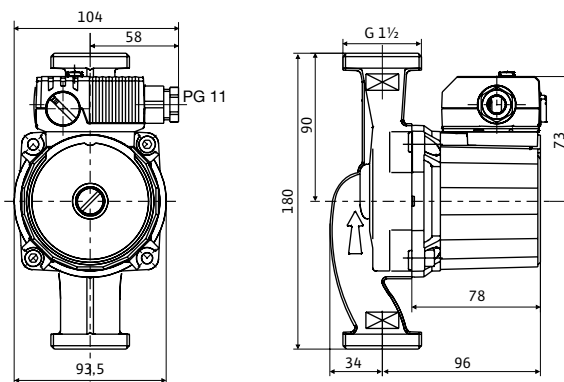

Электродвигатель в горизонтальном положении.
Возможные положения клеммной коробки: 3, 6, 9 и 12 часов.

Технические характеристики

Обозначение	Star-RS 25/2 с гайками
Арт.-№	4119785
Резьбовое соединение труб	Rp 1
Резьба	G 1½
Номинальное давление	PN 10
Подключение к сети	1-230 В, 50 Гц
Частота вращения <i>N</i>	1660 / 2210 / 2250
Потребляемая мощность <i>P</i> ₁	18 / 30 / 45 Вт
Потребление тока <i>I</i>	0,08 / 0,13 / 0,20 А
Минимальное давление на входе при температурах жидкости 50/95/110°С	0,5 / 3 / 10 м
Вес, прим, т	2,5 кг

Материалы

Корпус насоса	Серый чугун (EN-GJL-200)
Рабочее колесо	Синтетический материал (полипропилен - 40% GF)
Вал насоса	Нержавеющая сталь (X40CR13)
Подшипники	Металлографит

Характеристики

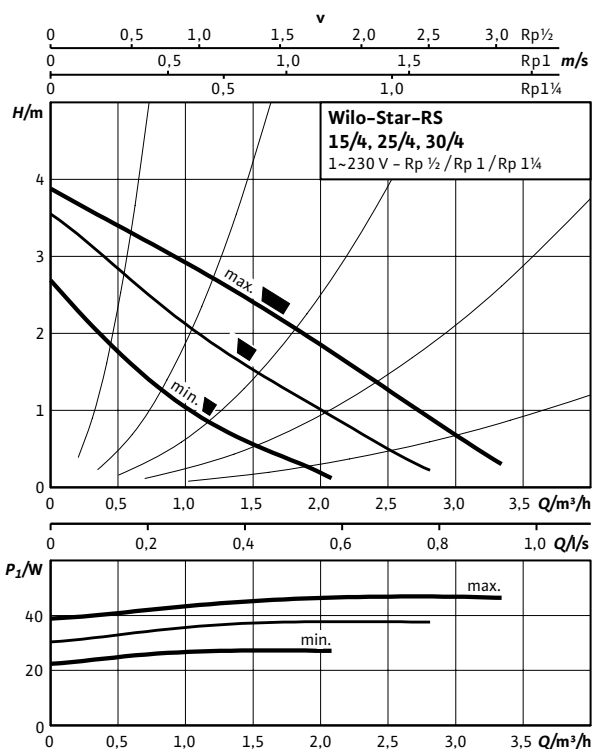

Габаритный чертеж Star-RS 25/4

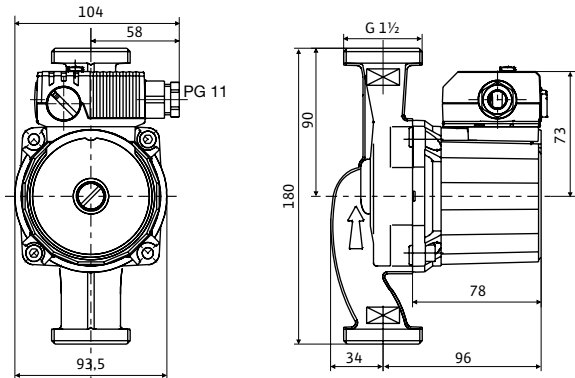

Электродвигатель в горизонтальном положении.
Возможные положения клеммной коробки: 3, 6, 9 и 12 часов.

Технические характеристики

Обозначение	Star-RS 25/4 с гайками	Star-RS 25/4-130	Star-RS 25/4-RG
Арт.-№	4119786	4033776	4035758
Резьбовое соединение труб	Rp 1	Rp 1	Rp 1
Резьба	G 1 1/2	G 1 1/2	G 1 1/2
Номинальное давление	PN 10	PN 10	PN 10
Подключение к сети	1-230 В, 50 Гц		
Частота вращения N	2350/2630/2720		
Потребляемая мощность P ₁	28/38/48 Вт		
Потребление тока I	0,13/0,17/0,21 А		
Минимальное давление на входе при температурах жидкости 50/95/110°C	0,5/3/10		
Вес, прим, т	2,5 кг	2,3 кг	2,7 кг

Материалы

Корпус насоса	Серый чугун (EN-GJL-200)	Серый чугун (EN-GJL-200)	Бронза (С44600) по DIN 50930-6 согласно постановлению о питьевой воде (TrinkwV)
Рабочее колесо	Синтетический материал (полипропилен - 40%GF)	Полипропилен	Синтетический материал (полипропилен - 40%GF)
Вал насоса	Нержавеющая сталь (X40CR13)		
Подшипники	Металлографит		

Характеристики

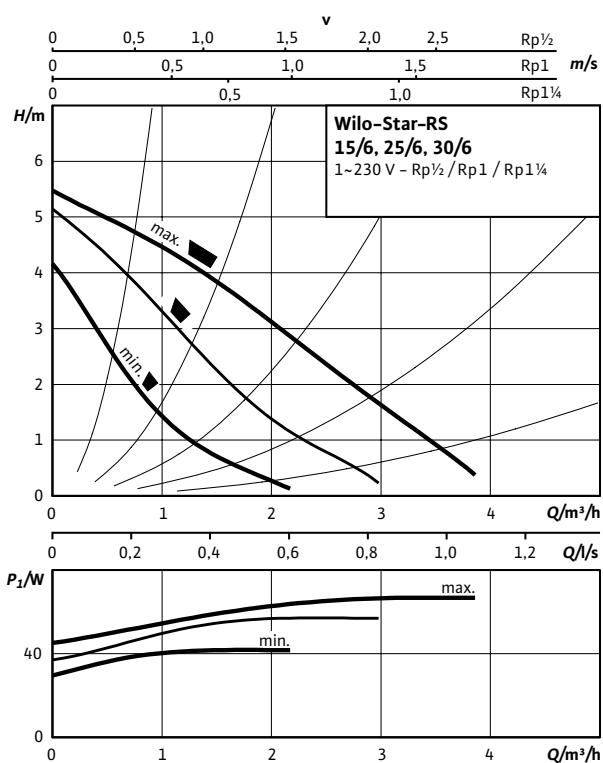

Габаритный чертеж Star-RS 25/4

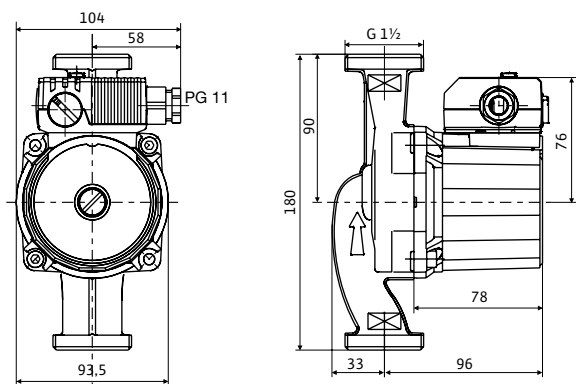

Электродвигатель в горизонтальном положении.
Возможные положения клеммной коробки: 3, 6, 9 и 12 часов.

Технические характеристики

Обозначение	Star-RS 25/6 с гайками	Star-RS 25/6-130	Star-RS 25/4-RG
Арт.-№	4119787	4033782	4035761
Резьбовое соединение труб	Rp 1	Rp 1	Rp 1
Резьба	G 1½	G 1½	G 1½
Номинальное давление	PN 10	PN 10	PN 10
Подключение к сети	1-230 В, 50 Гц		
Частота вращения N	2480/2750/2840		
Потребляемая мощность P ₁	43/61/84 Вт		
Потребление тока I	0,20/0,28/0,36 А		
Минимальное давление на входе при температурах жидкости 50/95/110°C	0,5/3/10		
Вес, прим, т	2,7 кг	2,5 кг	2,8 кг

Материалы

Корпус насоса	Серый чугун (EN-GJL-200)	Серый чугун (EN-GJL-200)	Бронза (С499К) по DIN 50930-6 согласно Постановлению о питьевой воде (TrinkwV)
Рабочее колесо	Синтетический материал (полипропилен - 40%GF)		
Вал насоса	Нержавеющая сталь (X40CR13)		
Подшипники	Металлографит		

Отопление, кондиционирование, охлаждение

Характеристики

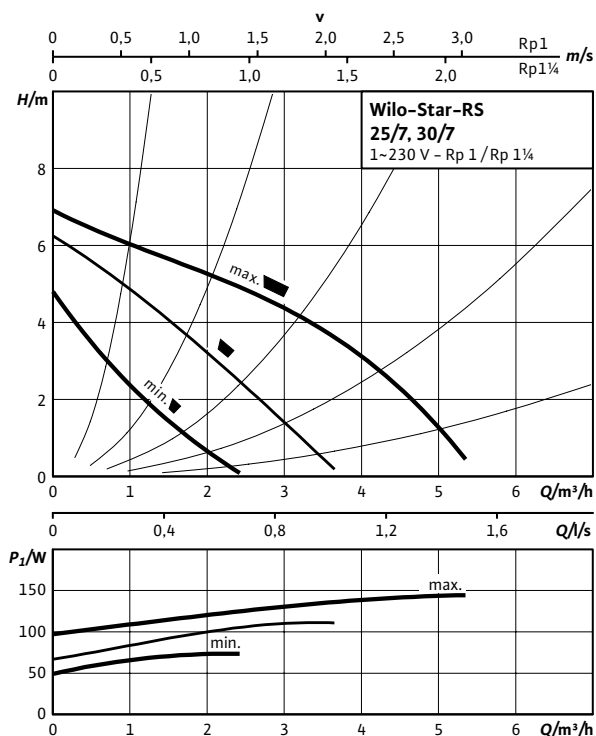

Технические характеристики

Обозначение	Star-RS 25/7 с гайками	Star-RS 30/7с гайками
Арт.-№	4119788	4119792
Резьбовое соединение труб	Rp 1	Rp 1¼
Резьба	G 1½	G 2
Номинальное давление	PN 10	PN 10
Подключение к сети	1-230 В, 50 Гц	
Частота вращения N	2300/2650/2800	
Потребляемая мощность P ₁	62/92/132 Вт	
Потребление тока I	0,30/0,42/0,58 А	
Минимальное давление на входе при температурах жидкости 50/95/110°C	0,5/3/10	
Вес, прим	2,9 кг	3 кг

Материалы	Серый чугун	Серый чугун
Корпус насоса	Серый чугун	Серый чугун
Рабочее колесо	Армированный стекловолокном полипропилен	
Вал насоса	Нержавеющая сталь (X40CR13)	
Подшипники	Металлографит	

Габаритный чертеж Star-RS 25/7

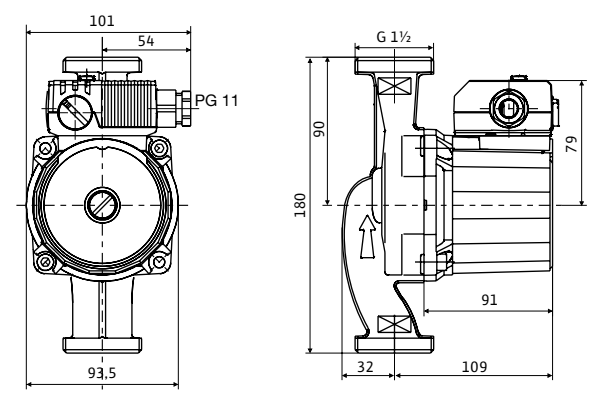

Электродвигатель в горизонтальном положении.
Возможные положения клеммной коробки: 3,6,9 и 12 часов.

Габаритный чертеж Star-RS 30/7

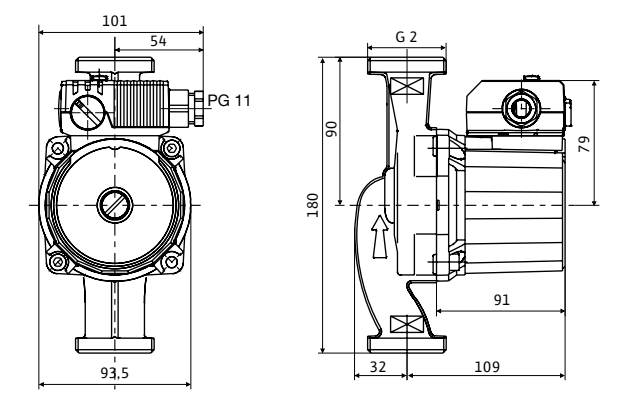

Электродвигатель в горизонтальном положении.
Возможные положения клеммной коробки: 3,6,9 и 12 часов.

Характеристики

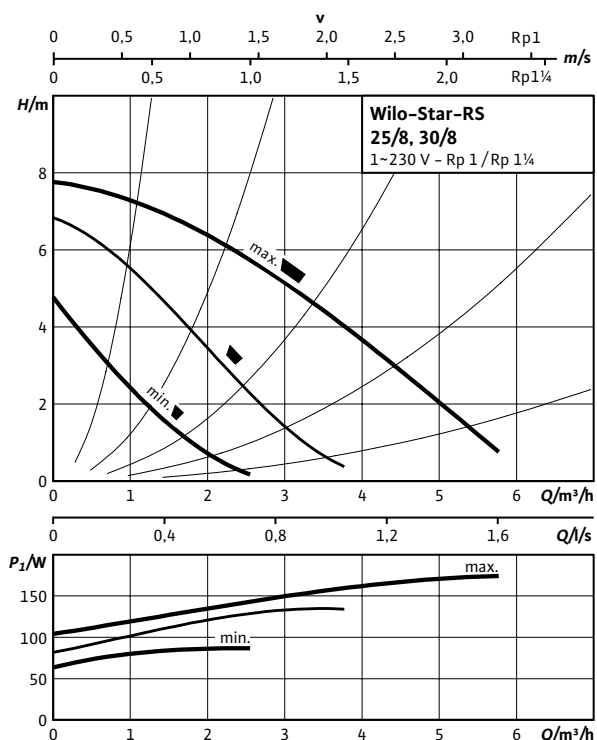

Технические характеристики

Обозначение	Star-RS 25/8 с гайками	Star-RS 30/8с гайками
Арт.-№	4182635	4182642
Резьбовое соединение труб	Rp 1	Rp 1¼
Резьба	G 1½	G 2
Номинальное давление	PN 10	PN 10
Подключение к сети	1~230 В, 50 Гц	
Частота вращения <i>N</i>	2122/2404/2760	
Потребляемая мощность <i>P</i> ₁	81/113/ 151 Вт	
Потребление тока <i>I</i>	0,40/0,60/0,76 А	
Минимальное давление на входе при температурах жидкости 50/95/110°C	0,5/3/10	
Вес, прим	3,6 кг	3,7 кг
Материалы		
Корпус насоса	Серый чугун	Серый чугун
Рабочее колесо	Армированный стекловолокном полипропилен	
Вал насоса	Нержавеющая сталь (X40CR13)	
Подшипники	Металлографит	

Габаритный чертеж Star-RS 25/8

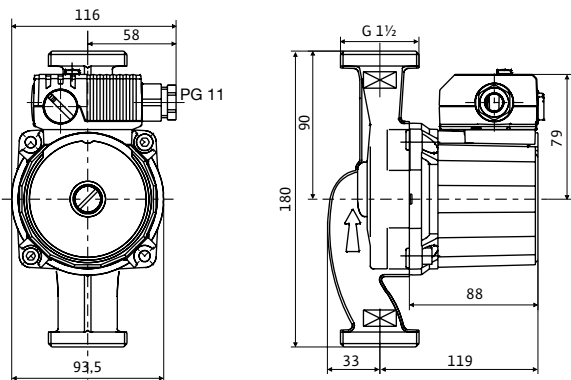

Электродвигатель в горизонтальном положении.
Возможные положения клеммной коробки: 3,6,9 и 12 часов.

Габаритный чертеж Star-RS 30/8

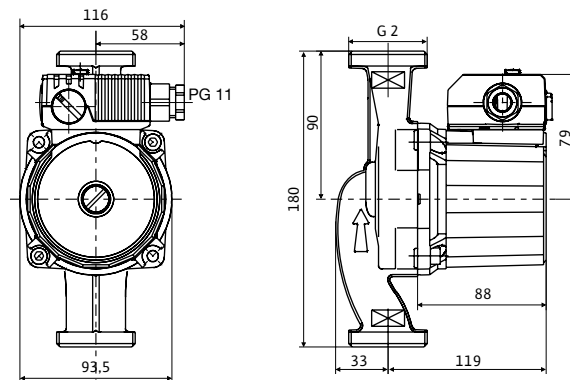

Электродвигатель в горизонтальном положении.
Возможные положения клеммной коробки: 3,6,9 и 12 часов.

Характеристики

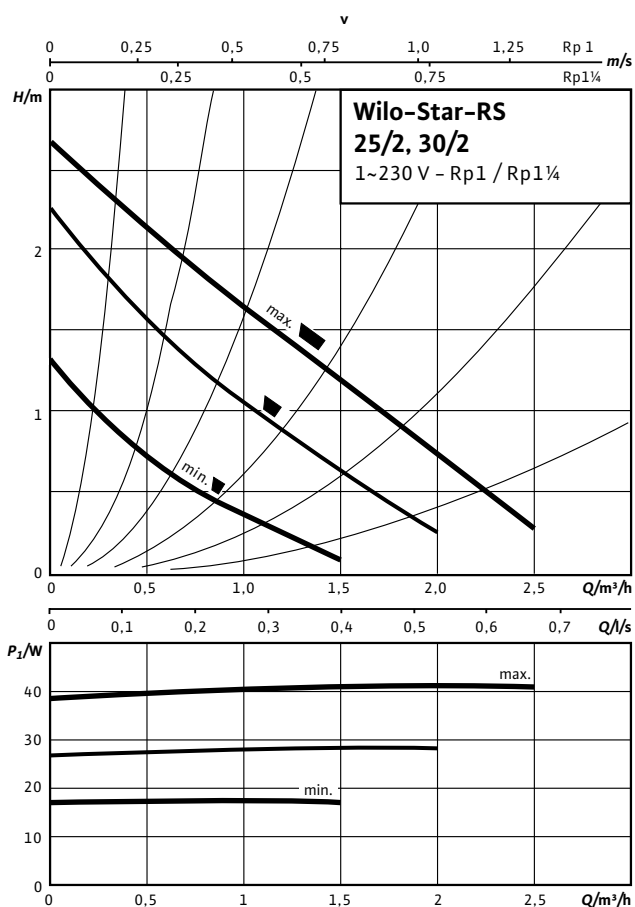

Габаритный чертеж Star-RS 30/2

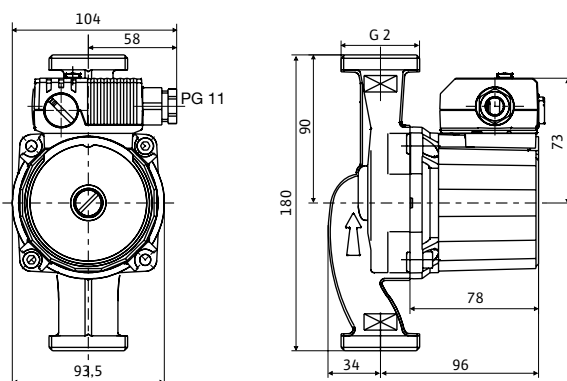

Электродвигатель в горизонтальном положении.
Возможные положения клеммной коробки: 3, 6, 9 и 12 часов.

Технические характеристики

Обозначение	Star-RS 30/2 с гайками
Арт.-№	4119789
Резьбовое соединение труб	Rp 1/
Резьба	G 2
Номинальное давление	PN 10
Подключение к сети	1-230 В, 50 Гц
Частота вращения N	1660/2210/2250
Потребляемая мощность P_1	18/30/45 Вт
Потребление тока I	0,08/0,13/0,20 А
Минимальное давление на входе при температурах жидкости 50/95/110°C	0,5/3/10
Вес, прим, т	2,7 кг
Материалы	
Корпус насоса	Серый чугун (EN-GJL-200)
Рабочее колесо	Синтетический материал (полипропилен - 40% GF)
Вал насоса	Нержавеющая сталь (X40CR13)
Подшипники	Металлографит

Характеристики

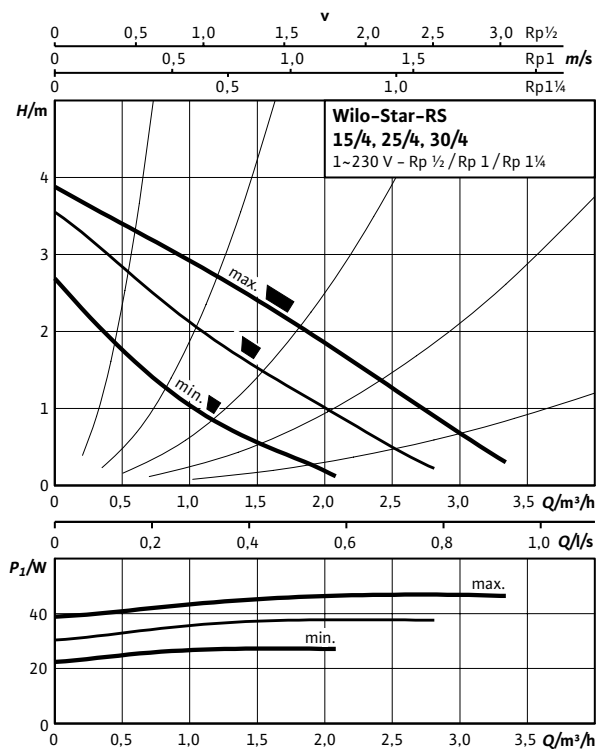

Габаритный чертеж Star-RS 30/4

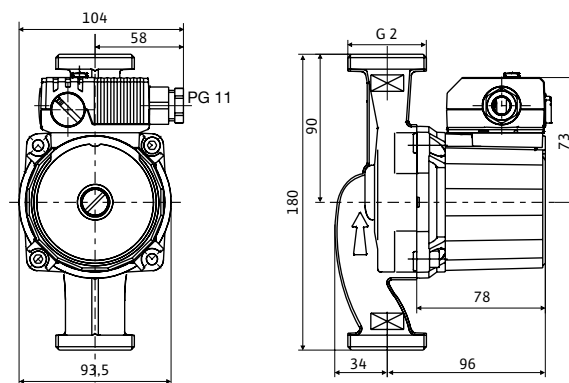

Электродвигатель в горизонтальном положении.
Возможные положения клеммной коробки: 3, 6, 9 и 12 часов.

Технические характеристики

Обозначение	Star-RS 30/4 с гайками
Арт.-№	4119790
Резьбовое соединение труб	Rp 1¼
Резьба	G 2
Номинальное давление	PN 10
Подключение к сети	1-230 В, 50 Гц
Частота вращения <i>N</i>	2350/2630/2720
Потребляемая мощность <i>P₁</i>	28/38/48 Вт
Потребление тока <i>I</i>	0,13/0,17/0,21А
Минимальное давление на входе при температурах жидкости 50/95/110°С	0,5/3/10
Вес, прим, т	2,7 кг
Материалы	
Корпус насоса	Серый чугун (EN-GJL-200)
Рабочее колесо	Синтетический материал (полипропилен - 40% GF)
Вал насоса	Нержавеющая сталь (X40CR13)
Подшипники	Металлографит

Характеристики

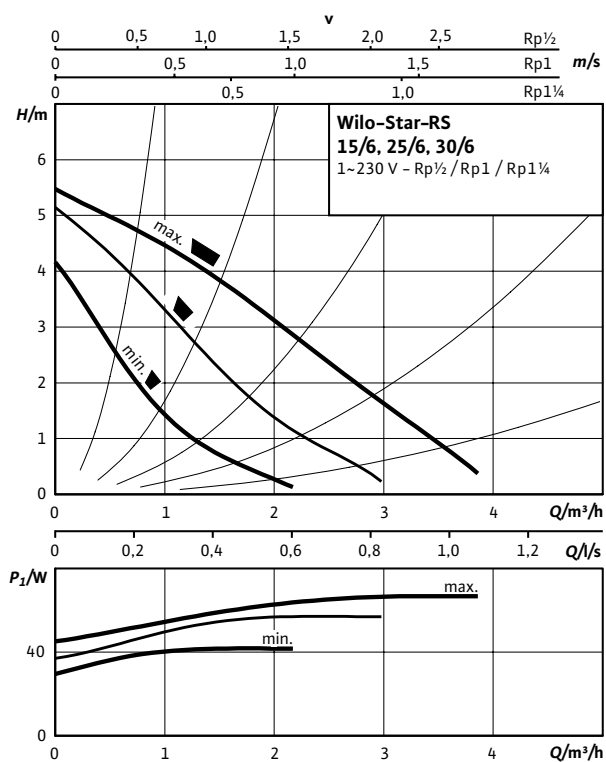

Габаритный чертеж Star-RS 30/6

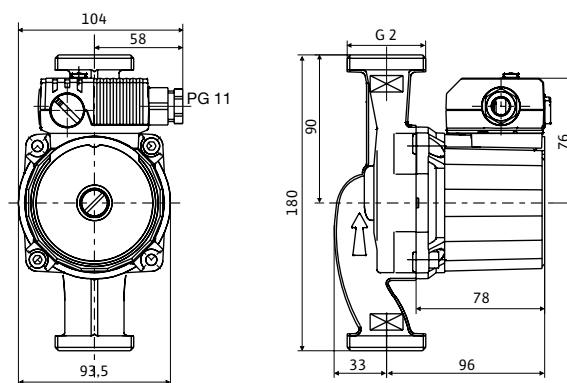

Электродвигатель в горизонтальном положении.
Возможные положения клеммной коробки: 3, 6, 9 и 12 часов.

Технические характеристики

Обозначение	Star-RS 30/6 с гайками
Арт.-№	4119791
Резьбовое соединение труб	Rp 1¼
Резьба	G 2
Номинальное давление	PN 10
Подключение к сети	1-230 В, 50 Гц
Частота вращения N	2480/2750/2840
Потребляемая мощность P_2	43/61/84 Вт
Потребление тока I	0,20/0,28/0,36 А
Минимальное давление на входе при температурах жидкости 50/95/110°C	0,5/3/10
Вес, прим, т	2,8 кг

Материалы

Корпус насоса	Серый чугун (EN-GJL-200)
Рабочее колесо	Синтетический материал (полипропилен - 40% GF)
Вал насоса	Нержавеющая сталь (X40CR13)
Подшипники	Металлографит



Принадлежности	Стр.
Резьбовые соединения	335
Компенсаторы	338

Wilo-Star-RSD



Тип

Циркуляционный насос с мокрым ротором и резьбовым соединением. Возможен выбор ступеней частоты вращения для согласования мощности.

Применение

Системы водяного отопления, промышленные циркуляционные системы, системы подачи холодной воды и системы кондиционирования.

Обозначение

Пример: **Wilo-Star-RSD 30/4**

Star-RSD	Стандартный насос (насос с резьбовым соединением)
D	Сдвоенный насос
30/	Номинальный внутренний диаметр для подсоединения
4	Номинальная напор [м] при расходе Q = 0 м³/ч

Особенности/преимущества продукции

- Сдвоенные насосы, используемые в режиме работы одного насоса и в режиме параллельной работы двух насосов
- Подходит для монтажа в любом положении с горизонтальным валом; клеммная коробка в положении 3-6-9-12 часов
- Повышенная надежность в режиме работы одного насоса благодаря наличию постоянно готового к работе резервного агрегата

Технические характеристики

Допустимая перекачиваемая среда (другие среды по запросу)

Вода систем отопления (согласно VDI 2035)	•
Водогликолевая смесь (макс. 1:1; при доле гликоля более 20 % необходимо проверять рабочие характеристики)	•

Допустимая область применения

Номинальное давление PN	10 бар
-------------------------	--------

Технические характеристики

Электроподключение

Подключение к сети	1-230 В, 50 Гц
--------------------	----------------

Мотор/электроника

Защита электродвигателя	не требуется (устойчив к токам блокировки)
Создаваемые помехи	EN 61000-6-3
Помехозащищенность	EN 61000-6-2
Степень защиты	IP 44
Класс изоляции	F

Характеристика

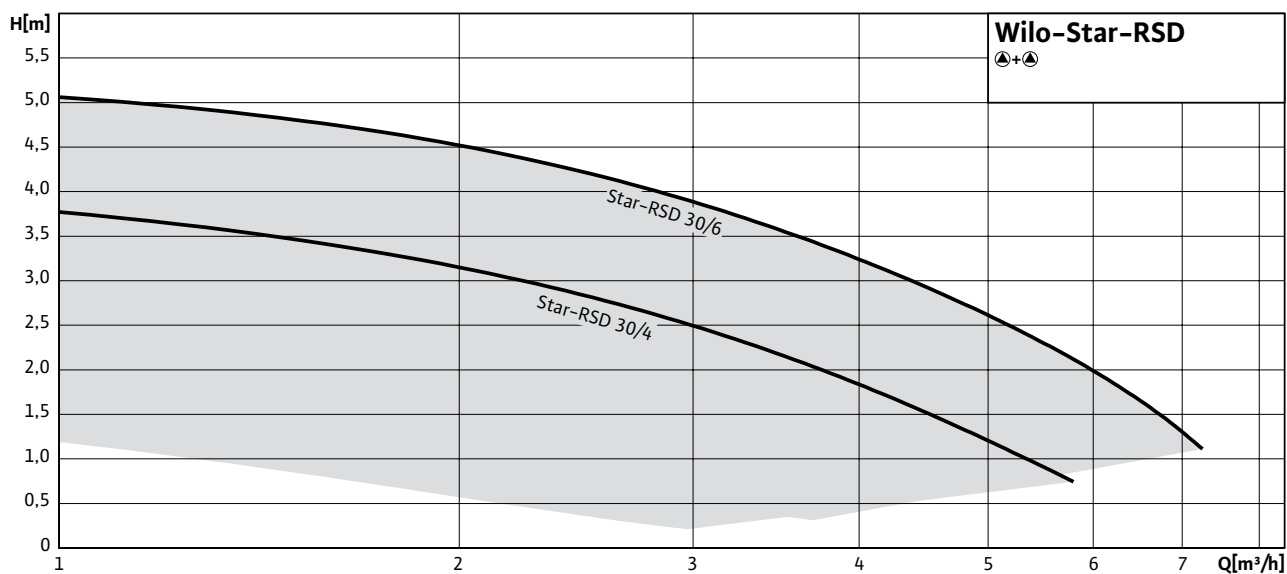

Оснащение/функции

Режимы работы

→ Переключение ступеней частоты вращения

Ручное управление

→ Настройка ступеней частоты вращения (3 ступени)

Оснащение

- Встроенный перекидной клапан в корпусе насоса
- Возможность двустороннего подвода кабеля
- Быстрое подключение при помощи пружинных клемм
- Электродвигатель, устойчивый к токам блокировки

Комплект поставки

- Сдвоенный насос
- Уплотнения
- Инструкция по монтажу и эксплуатации

Принадлежности

- Резьбовые соединения
- Компенсаторы

Габаритный чертеж

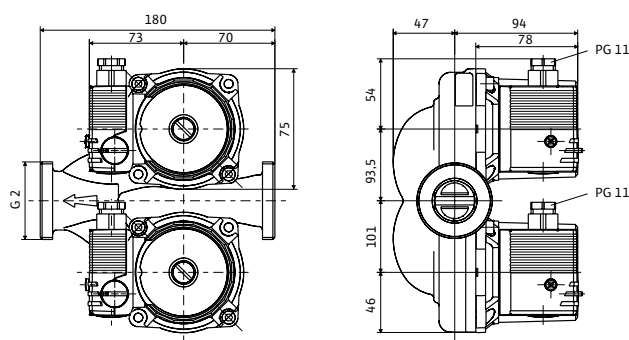



Принадлежности	Стр.
Штекеры переключения	423
Резьбовые соединения	335
Ответные фланцы	337
Компенсаторы	338
Устройства отключения	425
Wilo SK 602N/SK 622N	

Wilo-TOP-S



Тип

Циркуляционный насос с мокрым ротором, с резьбовым или фланцевым соединением.

Применение

Системы водяного отопления, промышленные циркуляционные системы, системы кондиционирования и закрытые контуры охлаждения.

Обозначение

Пример: **TOP-S 40/10**
TOP-S Стандартный насос (с резьбовым или с фланцевым соединением)
40/ Номинальный внутренний диаметр для подсоединения
10 Номинальный напор [м] при подаче

Особенности/преимущества продукции

- Ручная регулировка мощности с 3 ступенями частоты вращения
- Контрольная лампа направления вращения для индикации правильного направления вращения (только на 3~)
- Корпус насоса с катодорезным покрытием (KTL) защищает от коррозии при образовании конденсата

Технические характеристики

Допустимая перекачиваемая среда (другие среды по запросу)

Вода систем отопления (согласно VDI 2035)	•
Водогликолевая смесь (макс. 1:1; при доле гликоля более 20 % необходимо проверять рабочие характеристики)	•

Допустимая область применения

Диапазон температур при макс. температуре окружающей среды +40 °C	-20 до +130 (в кратковременном режиме 2 ч: +140) (при использовании с защитным модулем Wilo-C: от -20 до +110)
---	--

Технические характеристики

Мотор/электроника

Создаваемые помехи	EN 61000-6-3
Помехозащищенность	EN 61000-6-2
Степень защиты	IPX4D
Класс изоляции	H

Характеристика

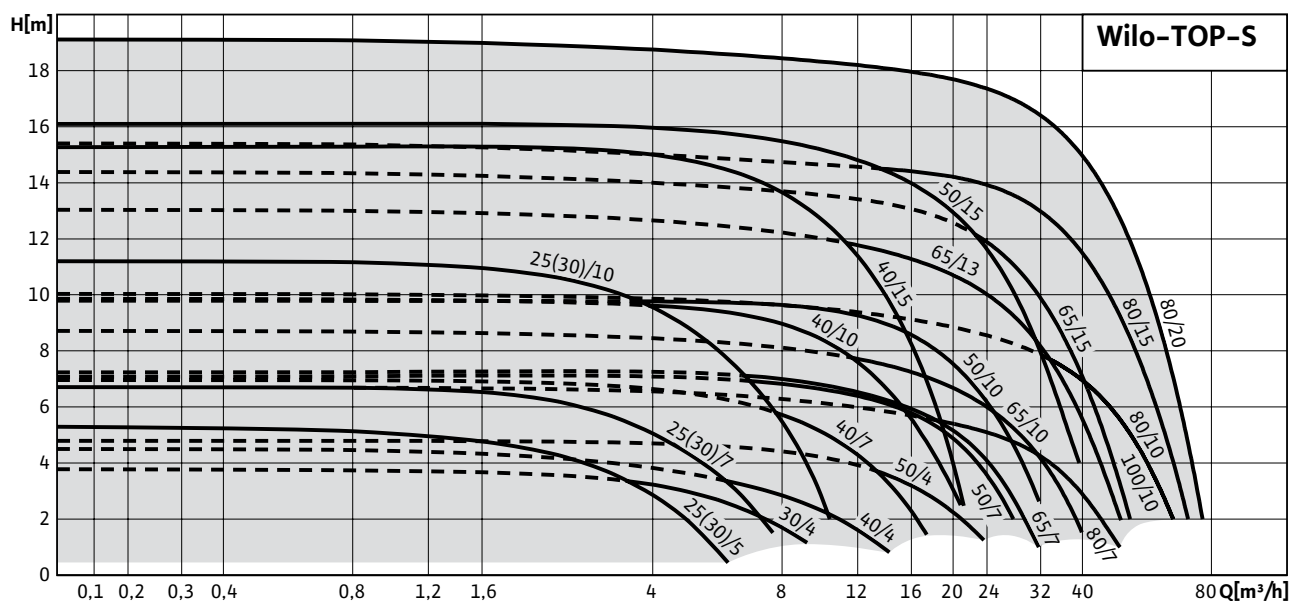

Оснащение/функции

Режимы работы

→ Переключение ступеней частоты вращения

Ручное управление

→ Настройка ступеней частоты вращения: 3 ступени частоты вращения (2 ступени частоты вращения у однофазных насосов с $P_2 \geq 350$ Вт)

Автоматическое управление

→ Встроенная защита обмотки от перегрева (только для насосов с $P_2 \leq 180$ Вт)

Сигнализация и индикация

- Защитный контакт обмотки (WSK, беспотенциальный нормально замкнутый контакт) имеется только у насосов с $P_2 \geq 180$ Вт для полной защиты двигателя на всех ступенях частоты вращения; в качестве опции предлагается устройство отключения SK 602N/SK 622N
- Контрольная лампа направления вращения (только для 3-фазных насосов)
- Индикация выбранной ступени частоты вращения

Управление сдвоенными насосами (сдвоенный насос или два одинарных насоса)

→ Режим работы «основной/резервный» или параллельный (для реализации автоматического переключения между насосами в случае неисправности или в определенное время заказчик должен обеспечить наличие соответствующего прибора управления).

Оснащение

- Для насосов с фланцевым соединением: Исполнения фланца
 - Стандартное исполнение для насосов DN 40 – DN 65: комбинированный фланец PN 6/10 (фланец PN 16 согласно EN 1092-2) для ответных фланцев PN 6 и PN 16
 - Стандартное исполнение для насосов DN 80 /DN 100: фланец PN 6 (рассчитан для PN 16 согласно EN 1092-2) для ответного фланца PN 6,
- Подводка кабеля возможна с двух сторон (только для однофазных и трехфазных насосов с $P_2 \geq 180$ Вт)
- Серийная теплоизоляция для насосов, используемых в системах отопления

Комплект поставки

- Насос
- Теплоизоляция
- С уплотнениями для резьбового соединения
- Подкладные шайбы фланцевых болтов (при номинальных внутренних диаметрах для подсоединения DN40–DN65)
- Инструкция по монтажу и эксплуатации
- Исполнение для особых напряжений по запросу.

Принадлежности

- Резьбовые соединения для резьбового подсоединения
- Ответные фланцы при фланцевом соединении
- Компенсаторы
- Для насосов 3–400 В:
 - Штекер переключения 3–230 В, 50 Гц (не TOP-S 80/15, TOP-S 80/20)
 - Устройство отключения Wilo SK 602N/SK 622N для полной защиты электродвигателя
- Для насосов 1–230 В:
 - Устройство отключения Wilo SK 602N/SK 622N для полной защиты электродвигателя

Характеристика. Переменный ток

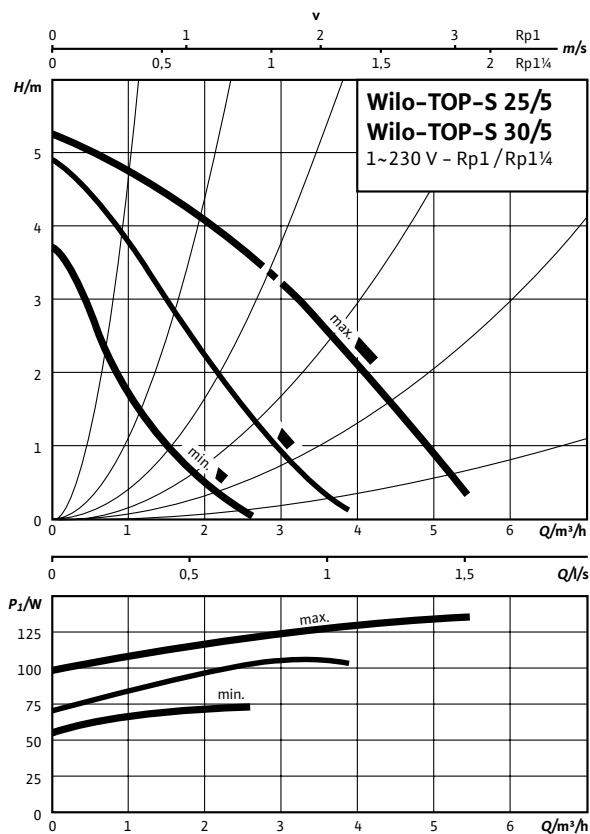

Габаритный чертеж TOP-S 25/5 (1~230 В)

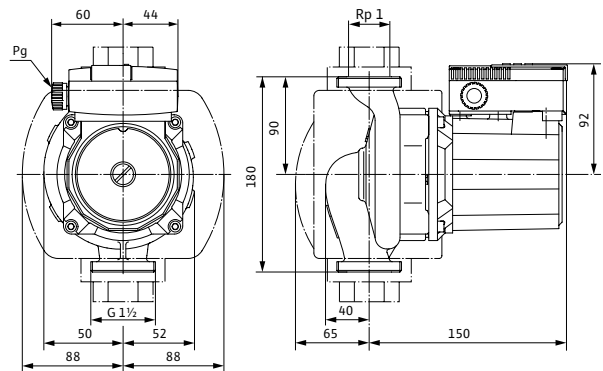

Габаритный чертеж TOP-S 30/5 (1~230 В)



Схема подключения

Электродвигатели номинальной мощностью (P_2) до 90 Вт включительно

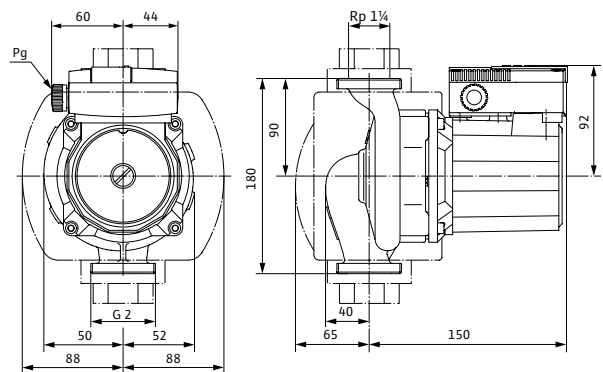
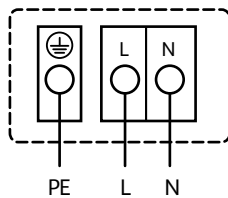

Подключение к сети 1-230 В, 50 Гц

Встроенная защита обмотки от перегрева
Выключение: внутреннее отключение напряжения электродвигателя
Сброс: автоматически после охлаждения электродвигателя

Технические характеристики

Обозначение	TOP-S 25/5 (1-230 В, PN 10)	TOP-S 30/5 (1-230 В, PN 10)
Арт.-№	2044009	2044013
Резьбовое соединение труб	Rp 1	Rp 1¼
Номинальное давление	PN 10	PN 10
Подключение к сети	1-230 В, 50 Гц	
Частота вращения N	1200/1640/2320 об/мин	
Номинальная мощность мотора P_2	50 Вт	
Потребляемая мощность 1-230 В P_1	75 / 110 / 140 Вт	
Ток при 1-230В /	0,35/0,55/ 0,65А	
Конденсатор	3,7 мкФ / 400 VDB	
Защита электродвигателя	Встроенная	
Вес, прим, м	3,9 кг	4,1 кг
Минимальное давление на входе при температурах жидкости 50/95 /110/130°C	0,5/5/11 /24	
Материалы		
Корпус насоса	Серый чугун (EN-GJL-200)	
Рабочее колесо	Синтетический материал (PPE - 30% GF)	
Вал насоса	Нержавеющая сталь (X46CR13)	
Подшипники	Металлографит	

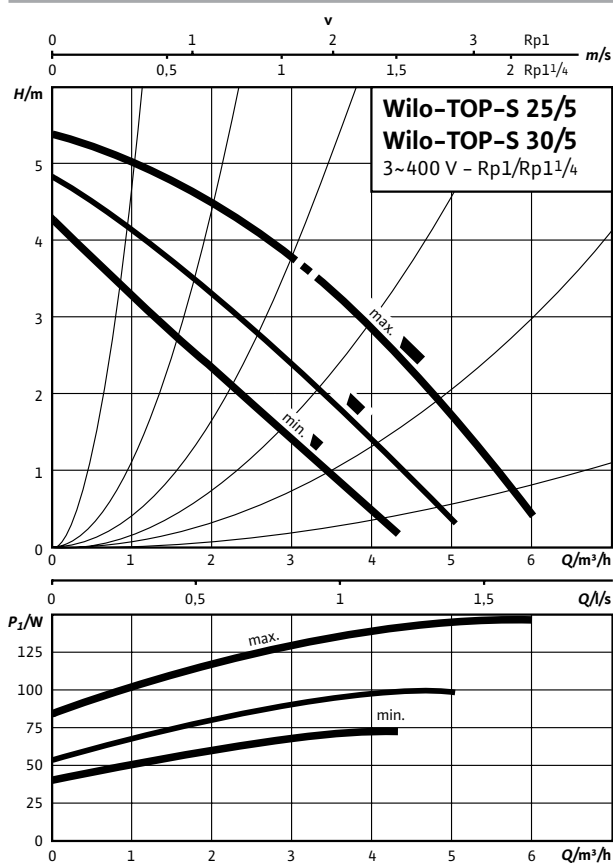
Характеристика. Трехфазный ток

Схема подключения

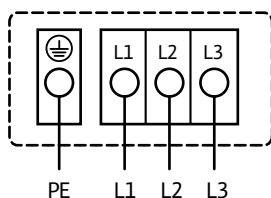
Электродвигатели номинальной мощностью (P_2) до 90 Вт включительно

Подключение к сети 3-400 В, 50 Гц

3-230 В, 50 Гц (опционально со штекером переключения 3-230 В)
 Встроенная защита обмотки от перегрева

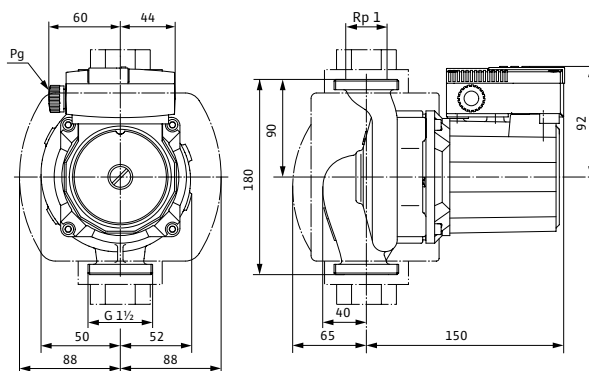
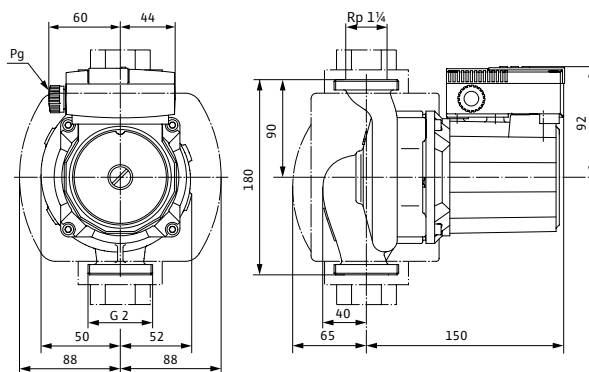
Выключение: внутреннее отключение фазы электродвигателя
 Сброс: подключение к сети разъединить, дать мотору остыть, восстановить подключение к сети

Габаритный чертеж TOP-S 25/5 (3~400 В)

Габаритный чертеж TOP-S 30/5 (3~400 В)

Технические характеристики

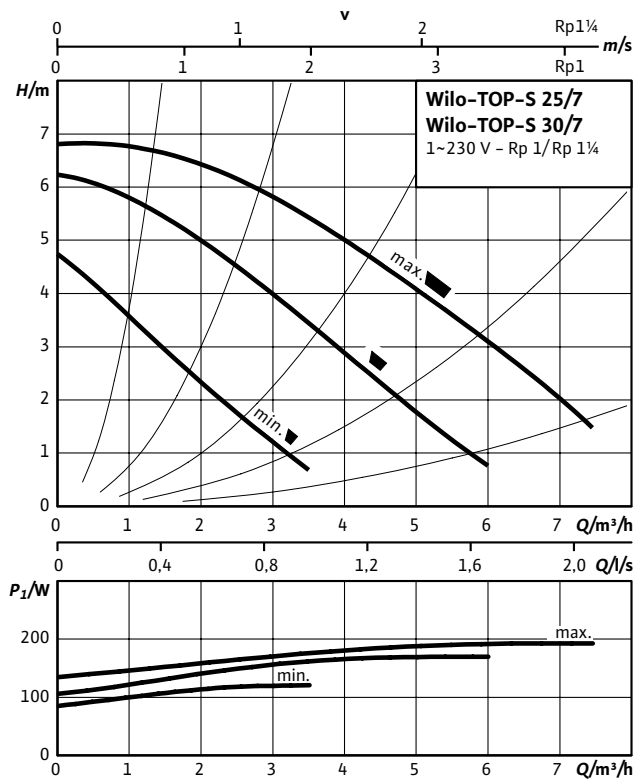
Обозначение	TOP-S 25/5 (3-400/230 В, PN 10)	TOP-S 30/5 (3-400/230 В, PN 10)
Арт.-№	2044010	2044014
Резьбовое соединение труб	Rp 1	Rp 1¼
Номинальное давление	PN 10	PN 10
Подключение к сети	3-400/230 В, 50 Гц	
Частота вращения N	1890/2190/2650 об/мин	
Номинальная мощность мотора P_2	50 Вт	
Потребляемая мощность P_1	75/100/150	
Ток при 3-400 В/	0,15/0,20/0,40 А	
Ток при 3-230 В/	0,25/0,35/0,65 А	
Конденсатор	-	
Защита электродвигателя	Встроенная	
Вес, прим, м	4,1 кг	4,2 кг
Минимальное давление на входе при температурах жидкости 50/95 /110/130 °С	0,5/5/11 /24	
Материалы		
Корпус насоса	Серый чугун (EN-GJL-200)	
Рабочее колесо	Синтетический материал (PPE - 30% GF)	
Вал насоса	Нержавеющая сталь (X46CR13)	
Подшипники	Металлографит	

Характеристика. Переменный ток

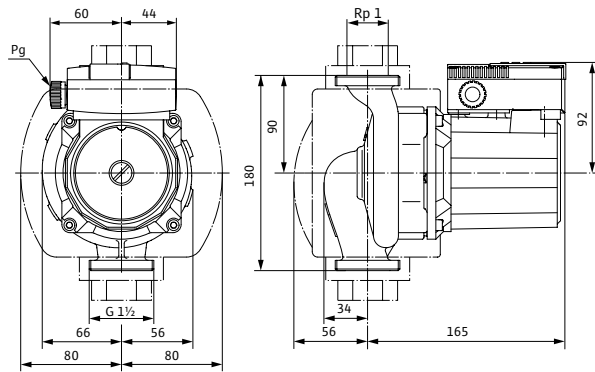

Габаритный чертеж TOP-S 25/7 (1~230 В)



Габаритный чертеж TOP-S 30/7 (1~230 В)



Схема подключения

Электродвигатели номинальной мощностью (P_2) до 90 Вт включительно

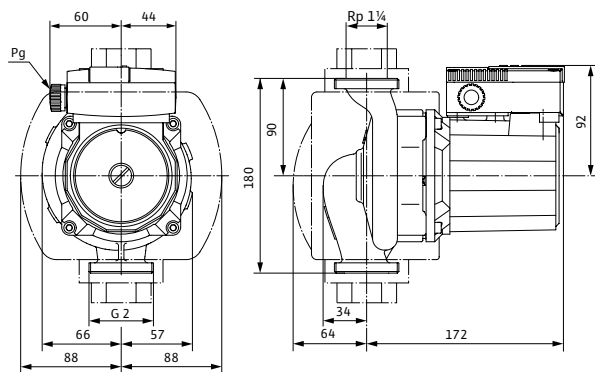
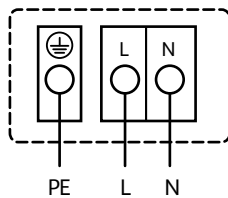

Подключение к сети 1-230 В, 50 Гц

Встроенная защита обмотки от перегрева
Выключение: внутреннее отключение напряжения электродвигателя
Сброс: автоматически после охлаждения электродвигателя

Технические характеристики

Обозначение	TOP-S 25/7 (1-230 В, PN 10)	TOP-S 30/7 (1-230 В, PN 10)
Арт.-№	2048320	2048322
Резьбовое соединение труб	Rp 1	Rp 1¼
Номинальное давление	PN 10	PN 10
Подключение к сети	1-230 В, 50 Гц	
Частота вращения N	1800/2300/2600 об/мин	
Номинальная мощность мотора P_2	90 Вт	
Потребляемая мощность 1-230 В P_1	120 / 175 / 195 Вт	
Ток при 1-230 В I	0,62/0,87/0,93 А	
Конденсатор	5,0 мкФ/400 VDB	
Защита электродвигателя	Встроенная	
Вес, прим, м	4,8 кг	5 кг
Минимальное давление на входе при температурах жидкости 50/95 /110/130 °С	0,5/5/11 /24	

Материалы

Корпус насоса	Серый чугун (EN-GJL-200)
Рабочее колесо	Синтетический материал (полипропилен - 50%GF)
Вал насоса	Нержавеющая сталь (X46CR13)
Подшипники	Металлографит

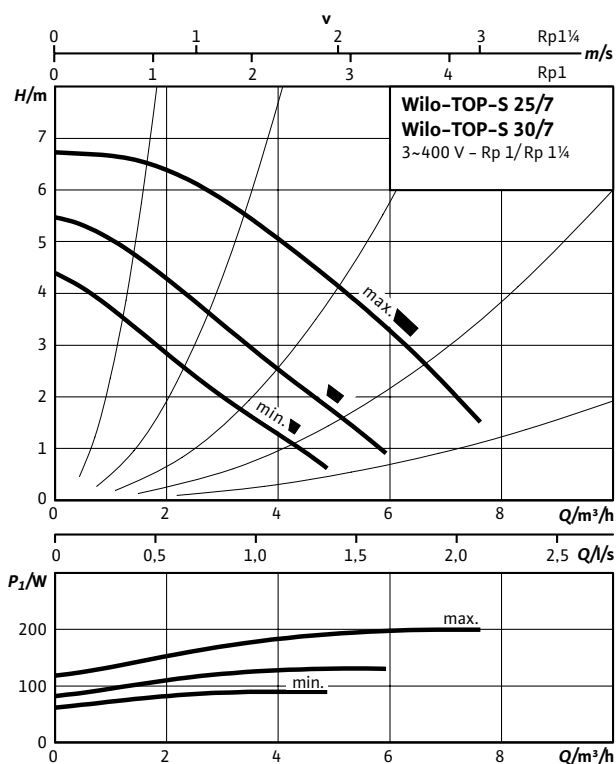
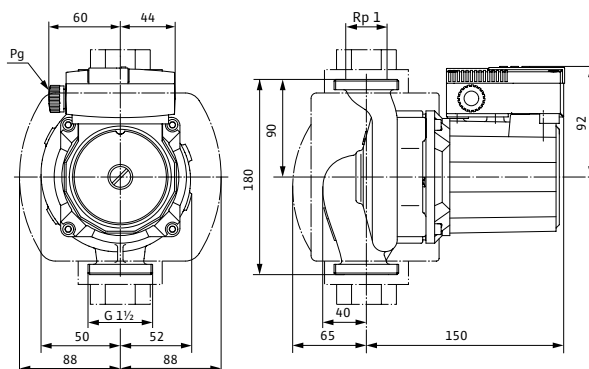
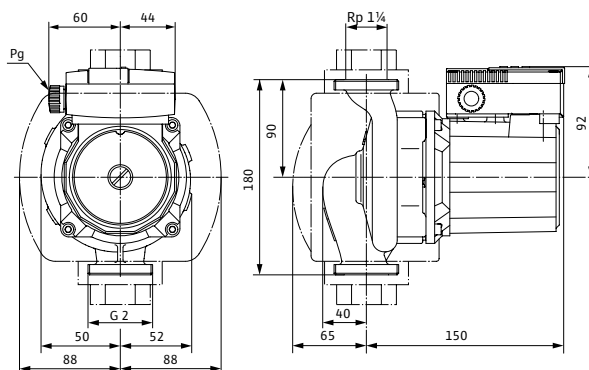
Характеристика. Трехфазный ток

Габаритный чертеж TOP-S 25/7 (3~400 В)

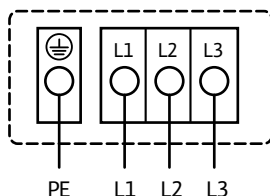
Габаритный чертеж TOP-S 30/7 (3~400 В)

Схема подключения

Электродвигатели номинальной мощностью (P_2) до 90 Вт включительно

Подключение к сети 3-400 В, 50 Гц

3-230 В, 50 Гц (опционально со штекером переключения 3-230 В)
 Встроенная защита обмотки от перегрева

Выключение: внутреннее отключение фазы электродвигателя
 Сброс: лодключение к сети разъединить, дать мотору остыть, восстановить подключение к сети

Технические характеристики

Обозначение	TOP-S 25/7 (3-400/230 В, PN 10)	TOP-S 30/7 (3-0/0 В, PN 10)
Арт.-№	2048321	2048323
Резьбовое соединение труб	Rp 1	Rp 1¼
Номинальное давление	PN 10	PN 10
Подключение к сети	3-400/230 В, 50 Гц	
Частота вращения N	1750/2100/2600 об/мин	
Номинальная мощность мотора P_2	90 Вт	
Потребляемая мощность P_1	90/125/195 Вт	
Ток при 3-400 В /	0,17/0,24/0,45 А	
Ток при 3-230 В /	0,29/0,42/0,77 А	
Конденсатор	-	
Защита электродвигателя	Встроенная	
Вес, прим, м	4,8 кг	5 кг
Минимальное давление на входе при температурах жидкости 50/95 /110/130°C	0,5/5/11 /24	
Материалы		
Корпус насоса	Серый чугун (EN-GJL-200)	
Рабочее колесо	Синтетический материал (полипропилен - 50%GF)	
Вал насоса	Нержавеющая сталь (X46CR13)	
Подшипники	Металлографит	

Характеристика. Переменный ток

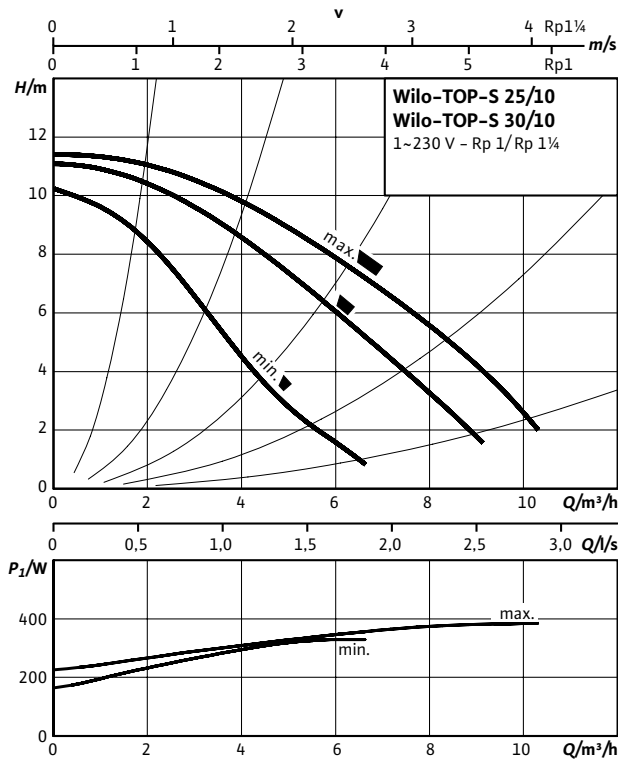

Габаритный чертеж TOP-S 25/10 (1~230 В)

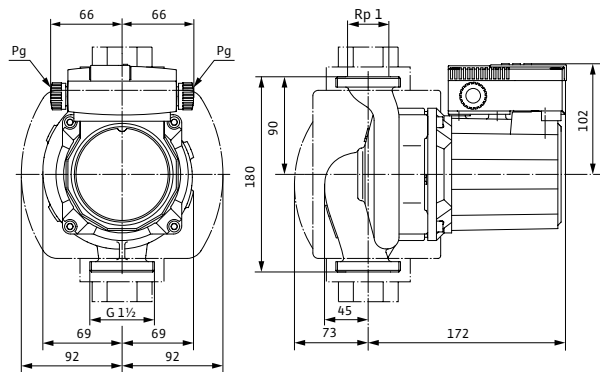

Габаритный чертеж TOP-S 30/10 (1~230 В)



Схема подключения

Электродвигатели номинальной мощностью (P_2) до 90 Вт включительно

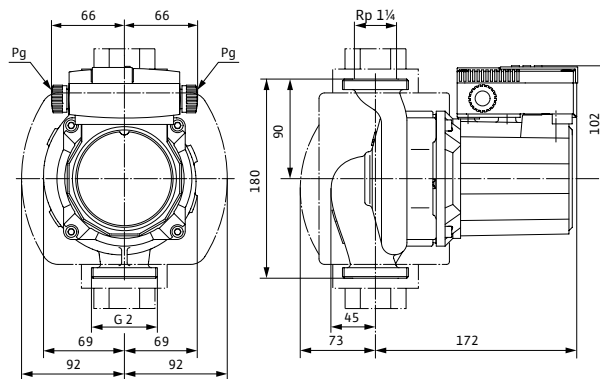
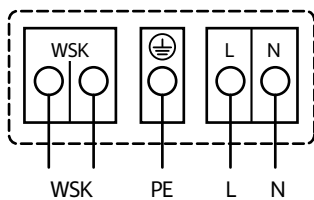

Подключение к сети 1-230 В, 50 Гц

WSK = защитный контакт обмотки
Полная защита электродвигателя на всех ступенях частоты вращения с опциональным устройством отключения SK 602N/5K 622N или другими приборами управления с возможностью подключения WSK Выключение: выключение по сигналу внешнего прибора управления/ внешней системы регулирования
Сброс: Сброс сигнала неисправности выполняется автоматически после охлаждения электродвигателя

Технические характеристики

Обозначение	TOP-S 25/10 (1-230 В, PN 10)	TOP-S 30/10 (1-230 В, PN 10)
Арт.-№	2061962	2066132
Резьбовое соединение труб	Rp 1	Rp 1¼
Номинальное давление	PN 10	PN 10
Подключение к сети	1-230 В, 50 Гц	
Частота вращения N	2400/2550/2700 об/мин	
Номинальная мощность мотора P_2	180 Вт	
Потребляемая мощность 1-230 В P_1	335/385/390 Вт	
Ток при 1-230В I	1,72/1,87/1,90 А	
Конденсатор	8,0 мкФ/400 VDB	
Защита электродвигателя	Дополнительное устройство отключения SK602N/622N	
Вес, прим, м	6,2 кг	6,3 кг
Минимальное давление на входе при температурах жидкости 50/95/110/130°C	0,5/5/11/24	

Материалы

Корпус насоса	Серый чугун (EN-GJL-200)
Рабочее колесо	Синтетический материал (полипропилен - 50%GF)
Вал насоса	Нержавеющая сталь (X46CR13)
Подшипники	Металлографит

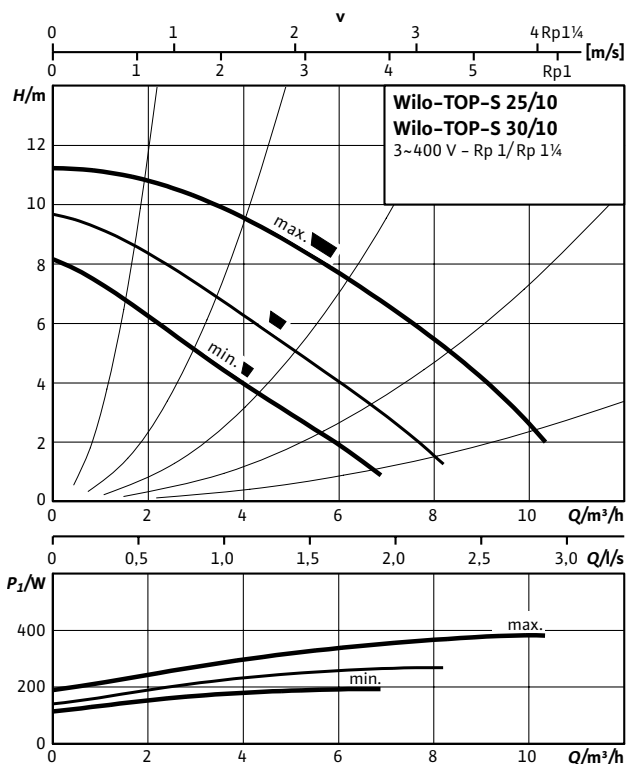
Характеристика.Трехфазный ток

Схема подключения

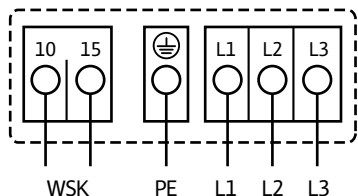
Электродвигатели номинальной мощностью (P_2) до 90 Вт включительно

Подключение к сети 3-400 В, 50 Гц

3-230 В, 50 Гц (опционально со штекером переключения 3-230 В)

WSK = защитный контакт обмотки

Полная защита электродвигателя на всех ступенях частоты вращения с опциональным устройством отключения SK 602N/5K 622N или другими приборами управления с возможностью подключения WSK. Выключение: выключение по сигналу внешнего прибора управления/ внешней системы регулирования. Сброс: Сброс сигнала неисправности выполняется автоматически после охлаждения электродвигателя.

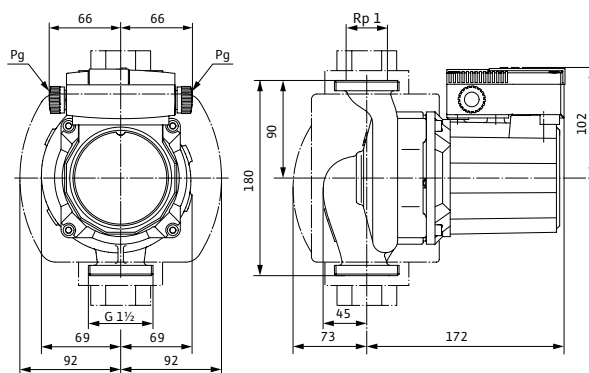
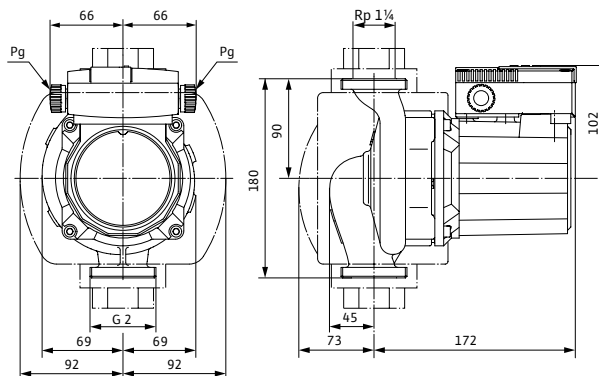
Габаритный чертеж TOP-S 25/10 (3~400 В)

Габаритный чертеж TOP-S 30/10 (3~400 В)

Технические характеристики

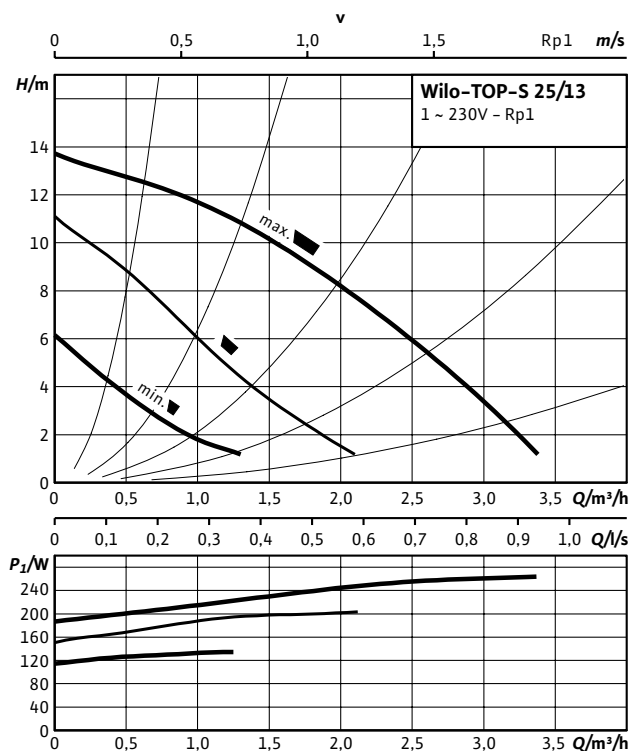
Обозначение	TOP-S 25/10 (3-400/230 В, PN 10)	TOP-S 30/10 (3-400/230 В, PN 10)
Арт.-№	2165521	2165522
Резьбовое соединение труб	Rp 1	Rp 1¼
Номинальное давление	PN 10	PN 10
Подключение к сети	3-400/230 В, 50 Гц	
Частота вращения N	1950/2250/2650 об/мин	
Номинальная мощность мотора P_2	180 Вт	
Потребляемая мощность P_1	195/270/380 Вт	
Ток при 3-400 В /	0,35/0,48/0,78 А	
Ток при 3-230 В /	0,61/0,84/1,35 А	
Конденсатор	-	
Защита электродвигателя	Дополнительное устройство отключения SK602N/622N	
Вес, прим, м	6,2 кг	6,3 кг
Минимальное давление на входе при температурах жидкости 50/95 /110/130°С	0,5/5/11 /24	
Материалы		
Корпус насоса	Серый чугун (EN-GJL-200)	
Рабочее колесо	Синтетический материал (полипропилен - 50%GF)	
Вал насоса	Нержавеющая сталь (X46CR13)	
Подшипники	Металлографит	

Характеристика. Переменный ток



Габаритный чертеж TOP-S 25/13 (1~230 В)



Схема подключения

Электродвигатели номинальной мощностью (P_2) до 90 Вт включительно

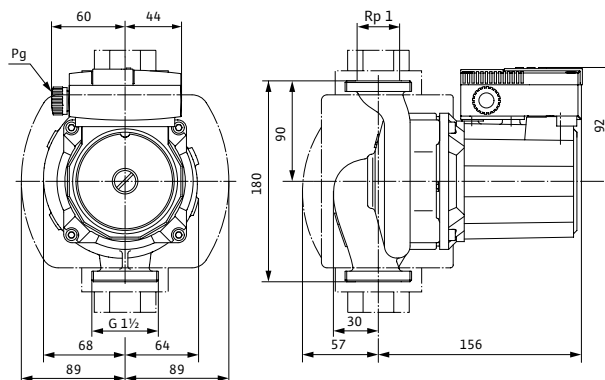
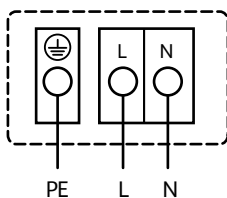

Подключение к сети 1-230 В, 50 Гц

Встроенная защита обмотки от перегрева
Выключение: внутреннее отключение напряжения электродвигателя
Сброс: автоматически после охлаждения электродвигателя

Технические характеристики

Обозначение TOP-S 25/13 (1-230 В, PN 10)

Арт.-№	2084440
Резьбовое соединение труб	Rp 1
Номинальное давление	PN 10
Подключение к сети	1-230 В, 50 Гц
Частота вращения N	1800/2380/2680 об/мин
Номинальная мощность мотора P_2	100 Вт
Потребляемая мощность 1-230 В P_1	130 / 200 / 260 Вт
Ток при 1-230 В I	0,65/0,96/1,24 А
Конденсатор	6,0 мкФ/400 VDB
Защита электродвигателя	Встроенная
Вес, прим, м	5,2 кг
Минимальное давление на входе при температурах жидкости 50/95 /110/130 °C	0,5/5/11 /29

Материалы

Корпус насоса	Серый чугун (EN-GJL-200)
Рабочее колесо	Синтетический материал (PPE - 30% GF)
Вал насоса	Нержавеющая сталь (X46CR13)
Подшипники	Металлографит

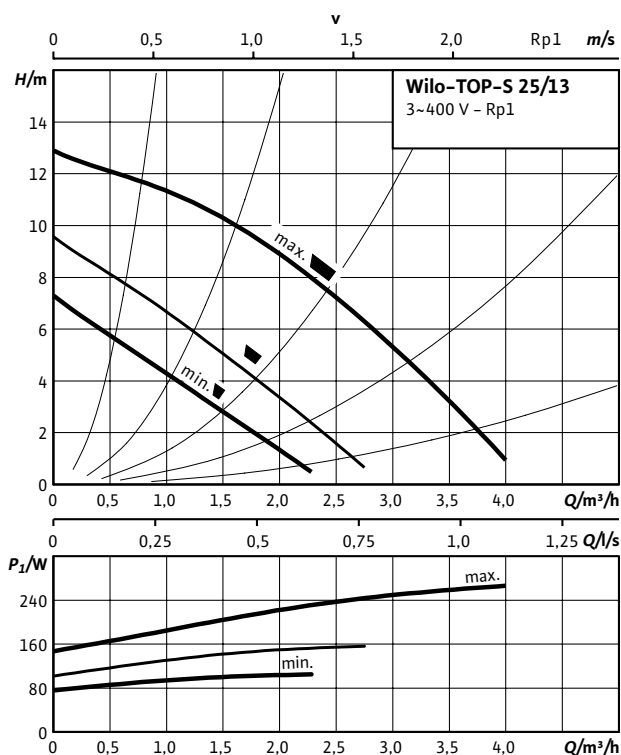
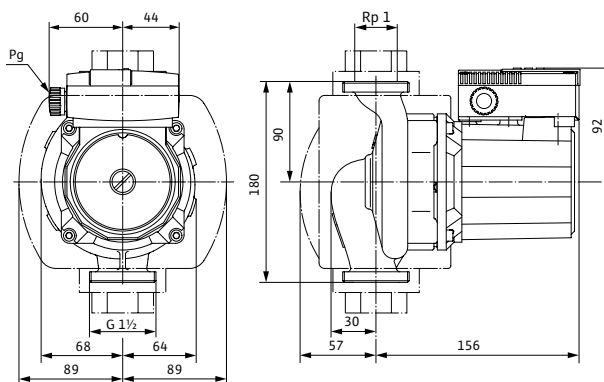
Характеристика. Трехфазный ток

Габаритный чертеж TOP-S 25/13 (3~400 В)

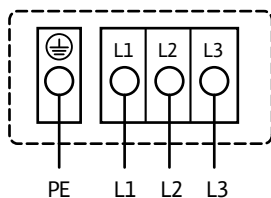
Схема подключения

Электродвигатели номинальной мощностью (P_2) до 90 Вт включительно

Подключение к сети 3-400 В, 50 Гц

3-230 В, 50 Гц (опционально со штекером переключения 3-230 В)
Встроенная защита обмотки от перегрева

Выключение: внутреннее отключение фазы электродвигателя
Сброс: подключение к сети разъединить, дать мотору остыть, восстановить подключение к сети

Технические характеристики

Обозначение	TOP-S 25/13 (3-400/230 В, PN 10)
Арт.-№	2084441
Резьбовое соединение труб	Rp 1
Номинальное давление	PN 10
Подключение к сети	3-400/230 В, 50 Гц
Частота вращения N	1750/2380/2680 об/мин
Номинальная мощность мотора P_2	100 Вт
Потребляемая мощность P_1	105/160/265 Вт
Ток при 3-400 В /	0,19/0,28/0,53 А
Ток при 3-230 В /	0,33/0,48/0,92 А
Конденсатор	-
Защита электродвигателя	Встроенная
Вес, прим, м	5,2 кг
Минимальное давление на входе при температурах жидкости 50/95 /110/130 °C	0,5/5/11/29
Материалы	
Корпус насоса	Серый чугун (EN-GJL-200)
Рабочее колесо	Синтетический материал (PPE - 30% GF)
Вал насоса	Нержавеющая сталь (X46CR13)
Подшипники	Металлографит

Характеристика. Переменный ток

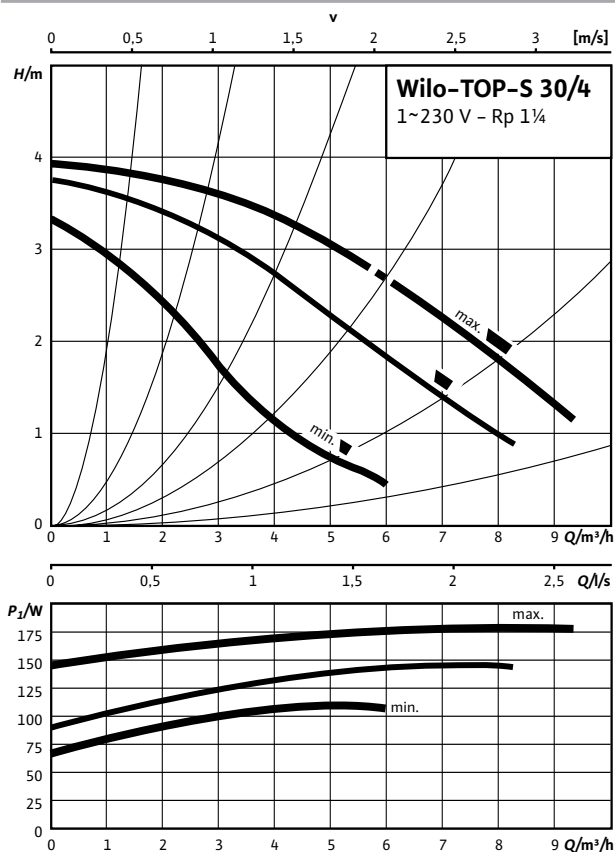

Габаритный чертеж TOP-S 30/4 (1~230 В)



Схема подключения

Электродвигатели номинальной мощностью (P_2) до 90 Вт включительно

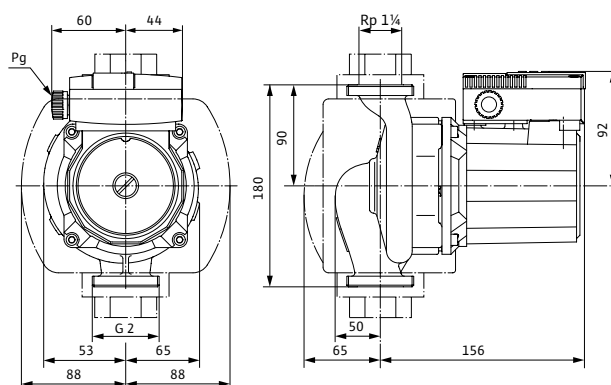
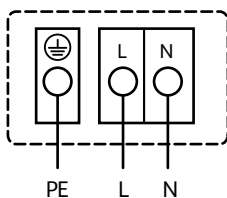

Подключение к сети 1-230 В, 50 Гц

Встроенная защита обмотки от перегрева
Выключение: внутреннее отключение напряжения электродвигателя
Сброс: автоматически после охлаждения электродвигателя

Технические характеристики

Обозначение	TOP-S 30/4 (1-230 В, PN 10)
Арт.-№	2044011
Резьбовое соединение труб	Rp 1¼
Номинальное давление	PN 10
Подключение к сети	1-230 В, 50 Гц
Частота вращения N	1710/2340/2660 об/мин
Номинальная мощность мотора P_2	70 Вт
Потребляемая мощность 1-230 В P_1	110/150/180 Вт
Ток при 1-230 В I	0,55/0,75/0,85 А
Конденсатор	5,0 мкФ/400VDB
Защита электродвигателя	Встроенная
Вес, прим, м	4,6 кг
Минимальное давление на входе при температурах жидкости 50/95/110/130°C	0,5/5/11/24
Материалы	
Корпус насоса	Серый чугун (EN-GJL-200)
Рабочее колесо	Синтетический материал (PPE – 30% GF)
Вал насоса	Нержавеющая сталь (X46CR13)
Подшипники	Металлографит

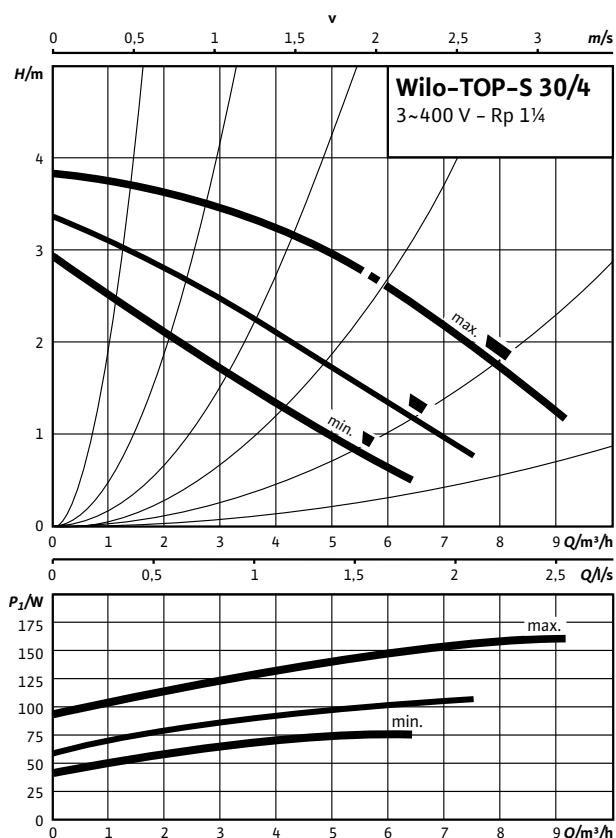
Характеристика. Трехфазный ток

Схема подключения

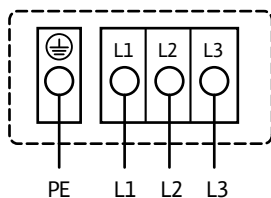
Электродвигатели номинальной мощностью (P_2) до 90 Вт включительно

Подключение к сети 3-400 В, 50 Гц

3-230 В, 50 Гц (опционально со штекером переключения 3-230 В)
 Встроенная защита обмотки от перегрева

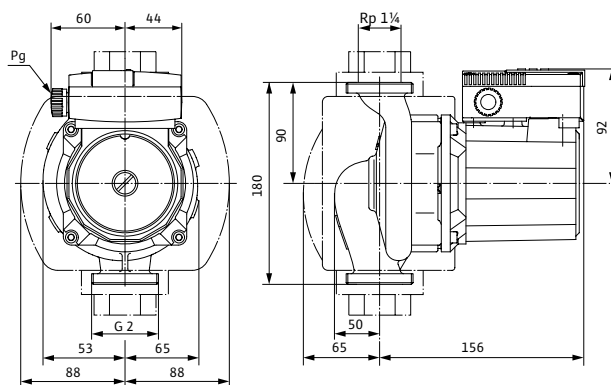
Выключение: внутреннее отключение фазы электродвигателя
 Сброс: лодключение к сети разъединить, дать мотору остыть,
 восстановить подключение к сети

Габаритный чертеж TOP-S 30/4 (3~400 В)

Технические характеристики

Обозначение	TOP-S 30/4 (3-400/230 В, PN 10)
Арт.-№	2044012
Резьбовое соединение труб	Rp 1 1/4
Номинальное давление	PN 10
Подключение к сети	3-400/230 В, 50 Гц
Частота вращения N	1810/2120/2610 об/мин
Номинальная мощность мотора P_2	70 Вт
Потребляемая мощность P_1	75/105/160 Вт
Ток при 3-400 В I	0,15/0,20/0,40 А
Ток при 3-230 В I	0,25/0,35/0,65 А
Конденсатор	-
Защита электродвигателя	Встроенная
Вес, прим, м	4,6 кг
Минимальное давление на входе при температурах жидкости 50/95 /110/130°C	0,5/5/11/24

Материалы

Корпус насоса	Серый чугун (EN-GJL-200)
Рабочее колесо	Синтетический материал (PPE - 30% GF)
Вал насоса	Нержавеющая сталь (X46CR13)
Подшипники	Металлографит

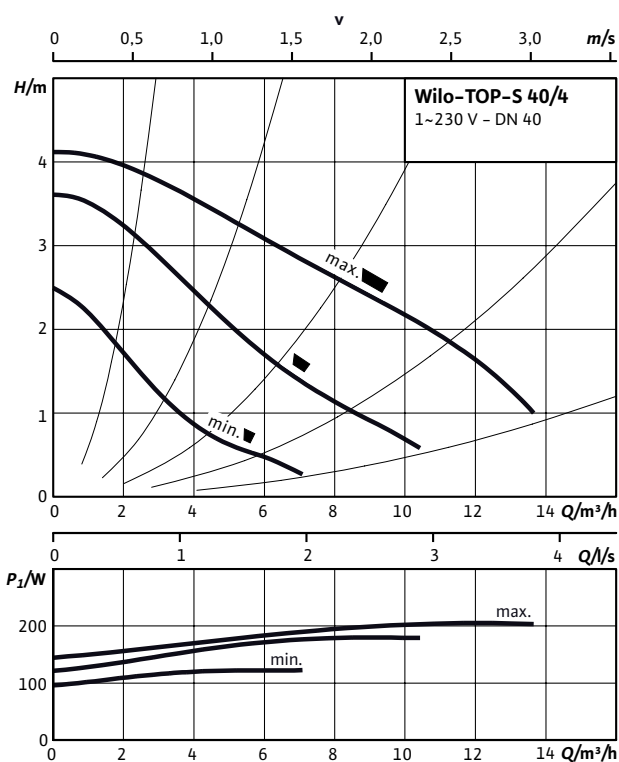
Характеристика. Переменный ток



Габаритный чертеж TOP-S 40/4 (1~230 В)

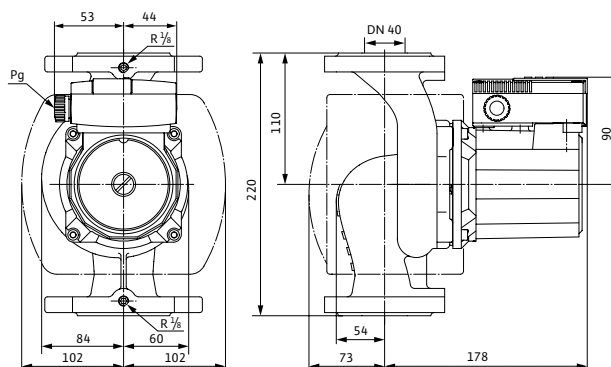

Габаритный чертеж фланца



Схема подключения

Электродвигатели номинальной мощностью (P_2) до 90 Вт включительно

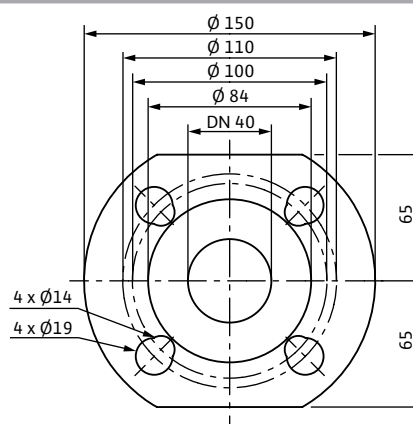
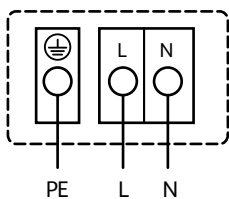

Подключение к сети 1-230 В, 50 Гц

Встроенная защита обмотки от перегрева
Выключение: внутреннее отключение напряжения электродвигателя
Сброс: автоматически после охлаждения электродвигателя

Технические характеристики

Обозначение	TOP-S 40/4 (1-230 В, PN 6/10)
Арт.-№	2080040
Резьбовое соединение труб	DN 40
Номинальное давление	PN 6/10
Подключение к сети	1-230 В, 50 Гц
Частота вращения N	1650/2150/2500 об/мин
Номинальная мощность мотора P_2	90 Вт
Потребляемая мощность 1-230 В P_1	125 / 180 / 205 Вт
Ток при 1-230 В I	0,63/0,90/0,99 А
Конденсатор	5,0 мкФ/400 VDB
Защита электродвигателя	Встроенная
Вес, прим, м	9,5 кг
Минимальное давление на входе при температурах жидкости 50/95 /110/130 °С	0,5/5/11/24
Материалы	
Корпус насоса	Серый чугун (EN-GJL-250)
Рабочее колесо	Синтетический материал (полипропилен - 50% GF)
Вал насоса	Нержавеющая сталь (X46CR13)
Подшипники	Металлографит

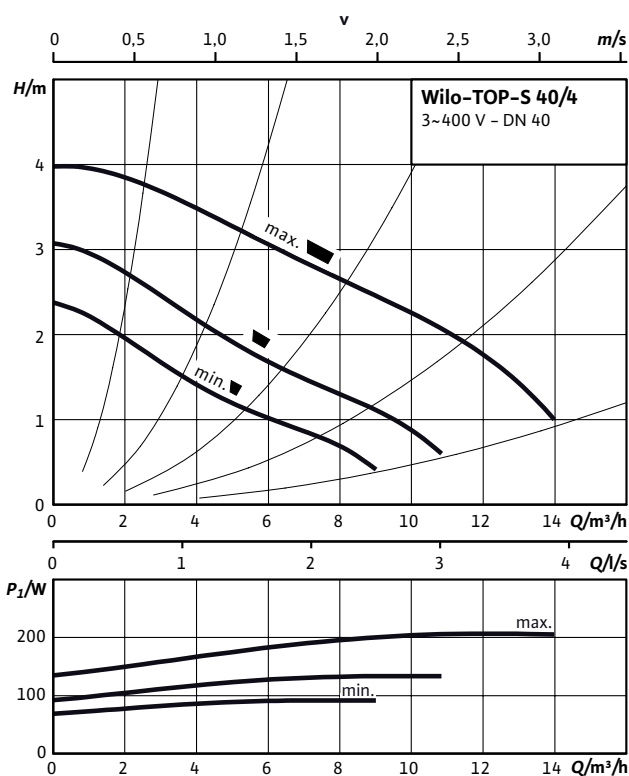
Характеристика. Трехфазный ток

Схема подключения

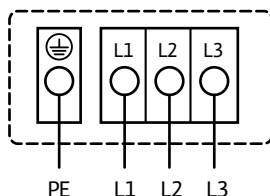
Электродвигатели номинальной мощностью (P_2) до 90 Вт включительно

Подключение к сети 3-400 В, 50Гц

3-230 В, 50 Гц (опционально со штекером переключения 3-230 В)
 Встроенная защита обмотки от перегрева

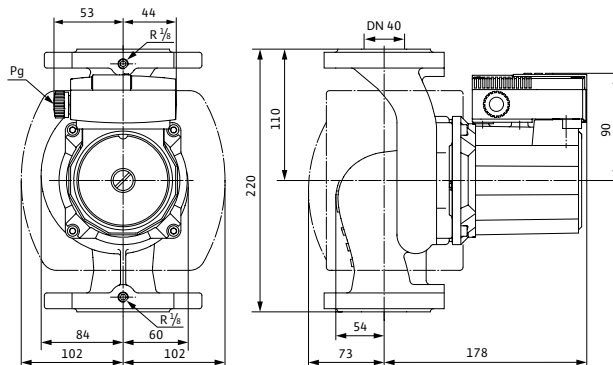
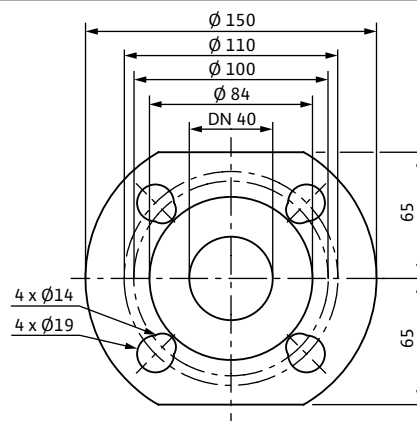
Выключение: внутреннее отключение фазы электродвигателя
 Сброс: лодключение к сети разъединить, дать мотору остыть,
 восстановить подключение к сети

Габаритный чертеж TOP-S 40/4 (3-400 В)

Габаритный чертеж фланца

Технические характеристики

Обозначение	TOP-S 40/4 (3-400/230 В, PN 6/10)
Арт.-№	2080041
Резьбовое соединение труб	DN 40
Номинальное давление	PN 6/10
Подключение к сети	3-400/230 В, 50 Гц
Частота вращения N	1700/2050/2550 об/мин
Номинальная мощность мотора P_2	90 Вт
Потребляемая мощность P_1	90/135/205 Вт
Ток при 3-400 В / = I	0,17/0,25/0,46 А
Ток при 3-230 В I	0,30/0,44/0,80 А
Конденсатор	-
Защита электродвигателя	Встроенная
Вес, прим, м	9,5 кг
Минимальное давление на входе при температурах жидкости 50/95/110/130°C	0,5/5/11/24

Материалы

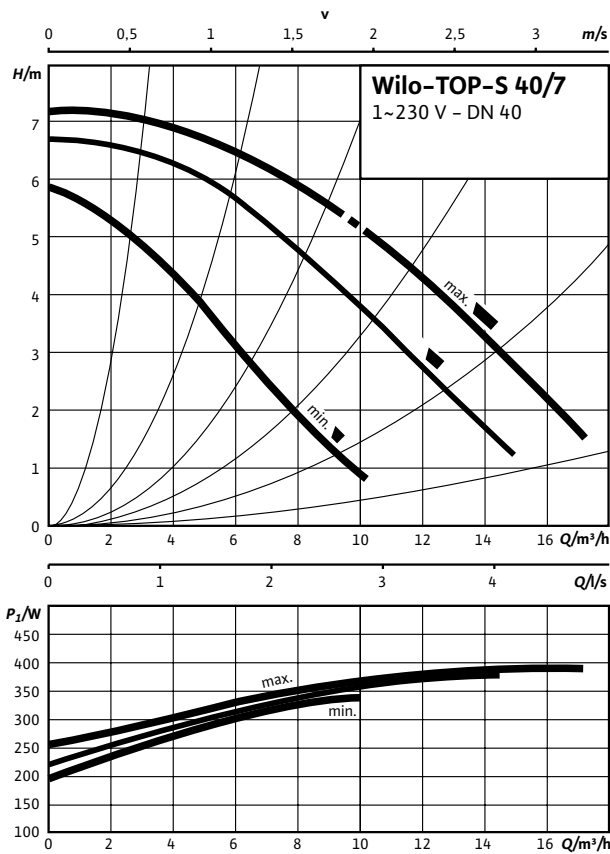
Корпус насоса	Серый чугун (EN-GJL-200)
Рабочее колесо	Синтетический материал (полипропилен - 50% GF)
Вал насоса	Нержавеющая сталь (X46CR13)
Подшипники	Металлографит

Характеристика. Переменный ток



Габаритный чертеж TOP-S 40/7 (1~230 В)

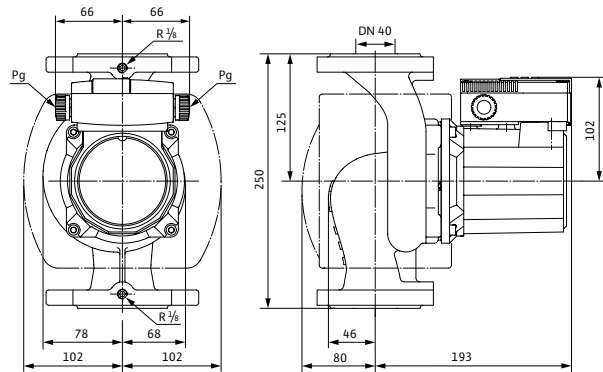

Габаритный чертеж фланца



Схема подключения

Электродвигатели номинальной мощностью (P_2) до 90 Вт включительно

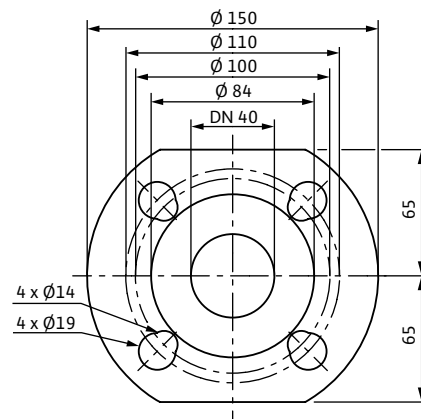
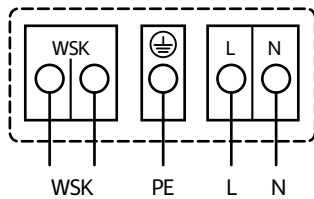

Подключение к сети 1-230 В, 50 Гц

WSK = защитный контакт обмотки
Полная защита электродвигателя на всех ступенях частоты вращения с опциональным устройством отключения SK 602N/5K 622N или другими приборами управления с возможностью подключения WSK Выключение: выключение по сигналу внешнего прибора управления/ внешней системы регулирования
Сброс: Сброс сигнала неисправности выполняется автоматически после охлаждения электродвигателя

Технические характеристики

Обозначение TOP-S 40/7 (1-230 В, PN 6/10)

Арт.-№	2080042
Резьбовое соединение труб	DN 40
Номинальное давление	PN 6/10
Подключение к сети	1-230 В, 50 Гц
Частота вращения N	2200/2450/2650 об/мин
Номинальная мощность мотора P_2	180 Вт
Потребляемая мощность 1-230 В P_1	330 /380 /390 Вт
Ток при 1-230В I	1,70/1,88/1,93А
Конденсатор	8,0 мкФ/400 VDB
Защита электродвигателя	Дополнительное устройство отключения SK 602N/622N
Вес, прим, м	11 кг
Минимальное давление на входе при температурах жидкости 50/95 /110/130°C	0,5/5/11/24
Материалы	
Корпус насоса	Серый чугун (EN-GJL-250)
Рабочее колесо	Синтетический материал (полипропилен - 50% GF)
Вал насоса	Нержавеющая сталь (X46CR13)
Подшипники	Металлографит

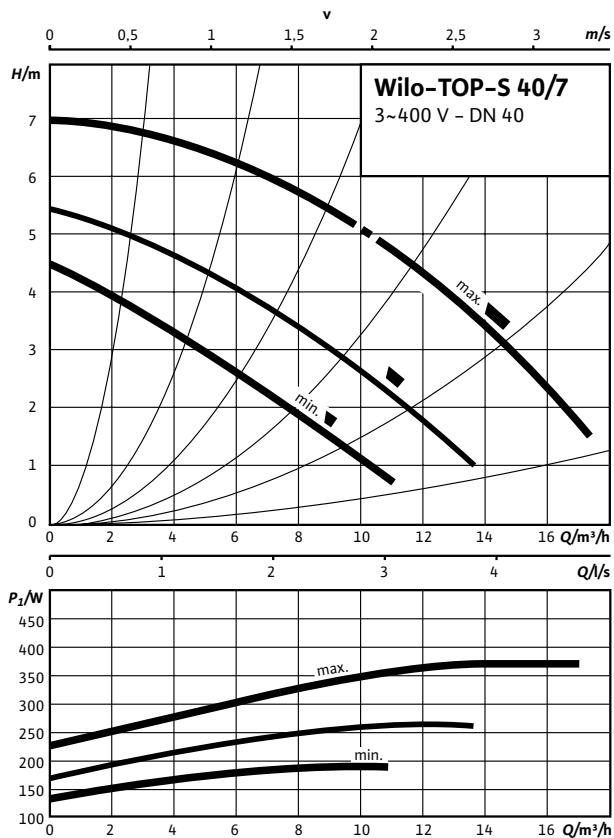
Характеристика. Трехфазный ток

Схема подключения

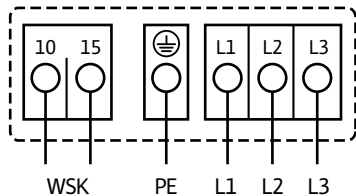
Электродвигатели номинальной мощностью (P_2) до 90 Вт включительно

Подключение к сети 3-400 В, 50 Гц

3-230 В, 50 Гц (опционально со штекером переключения 3-230 В)

WSK = защитный контакт обмотки

Полная защита электродвигателя на всех ступенях частоты вращения с опциональным устройством отключения SK 602N/5K 622N или другими приборами управления с возможностью подключения WSK. Выключение: выключение по сигналу внешнего прибора управления/ внешней системы регулирования. Сброс: Сброс сигнала неисправности выполняется автоматически после охлаждения электродвигателя.

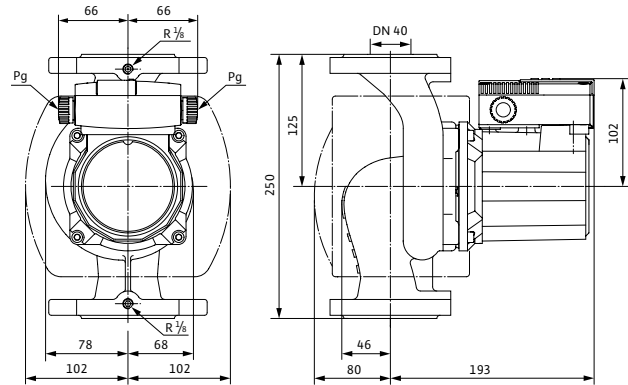
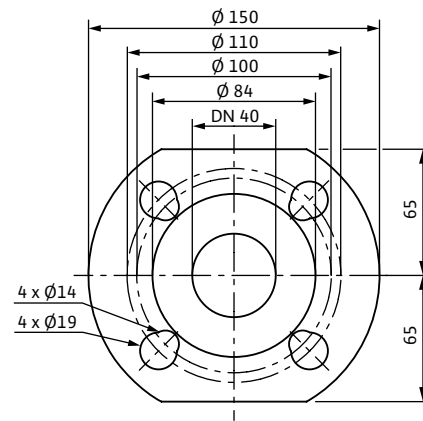
Габаритный чертеж TOP-S 40/7 (3~400 В)

Габаритный чертеж фланца

Технические характеристики

Обозначение	TOP-S 40/7 (3-400/230 В, PN 6/10)
Арт.-№	2165523
Резьбовое соединение труб	DN 40
Номинальное давление	PN 6/10
Подключение к сети	3-400/230 В, 50 Гц
Частота вращения N	1800/2100/2600 об/мин
Номинальная мощность мотора P_2	180 Вт
Потребляемая мощность P_1	185/260/370 Вт
Ток при 3-400 В /	0,33/0,47/0,76 А
Ток при 3-230 В /	0,57/0,81/1,31 А
Конденсатор	-
Защита электродвигателя	Встроенная
Вес, прим, м	11 кг
Минимальное давление на входе при температурах жидкости 50/95/110/130 °C	0,5/5/11/24

Материалы

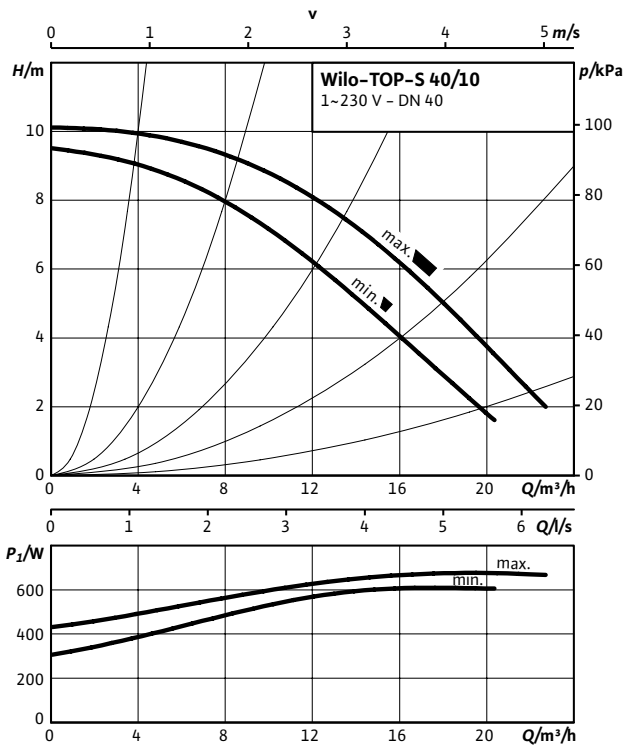
Корпус насоса	Серый чугун (EN-GJL-200)
Рабочее колесо	Синтетический материал (полипропилен - 50% GF)
Вал насоса	Нержавеющая сталь (X46CR13)
Подшипники	Металлографит

Характеристика. Переменный ток



Габаритный чертеж TOP-S 40/10 (1-230 В)

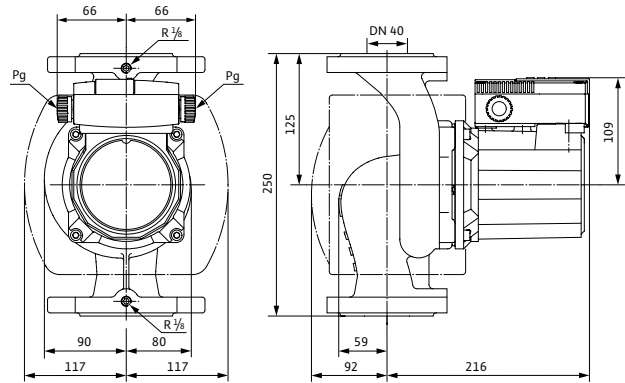

Габаритный чертеж фланца



Схема подключения

Электродвигатели номинальной мощностью (P_2) до 90 Вт включительно

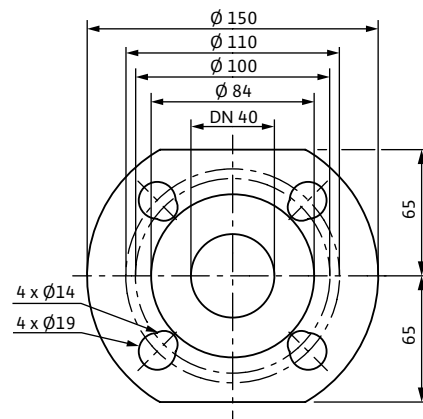
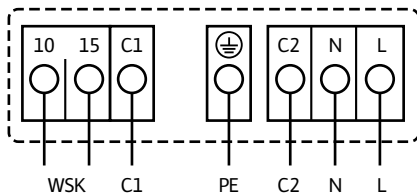

Подключение к сети 1-230 В, 50 Гц

WSK = защитный контакт обмотки
Полная защита электродвигателя на всех ступенях частоты вращения с опциональным устройством отключения SK 602N/5K 622N или другими приборами управления с возможностью подключения WSK
Выключение: выключение по сигналу внешнего прибора управления/ внешней системы регулирования
Сброс: Сброс сигнала неисправности выполняется автоматически после охлаждения электродвигателя

Технические характеристики

Обозначение	TOP-S 40/10 (3-400/230 В, PN 6/10)
Арт.-№	2165524
Резьбовое соединение труб	DN 40
Номинальное давление	PN 6/10
Подключение к сети	1-230 В, 50 Гц
Частота вращения N	2600/2800 об/мин
Номинальная мощность мотора P_2	350 Вт
Потребляемая мощность 1-230 В P_1	610/680 Вт
Ток при 1-230В I	3,18/3,47 А
Конденсатор	16,0 мкФ/400 VDB
Защита электродвигателя	Дополнительное устройство отключения SK602N/622N
Вес, прим, м	14,7 кг
Минимальное давление на входе при температурах жидкости 50/95 /110/130°C	0,5/5/11/24

Материалы

Корпус насоса	Серый чугун (EN-GJL-250)
Рабочее колесо	Синтетический материал (полипропилен - 50% GF)
Вал насоса	Нержавеющая сталь (X46CR13)
Подшипники	Металлографит

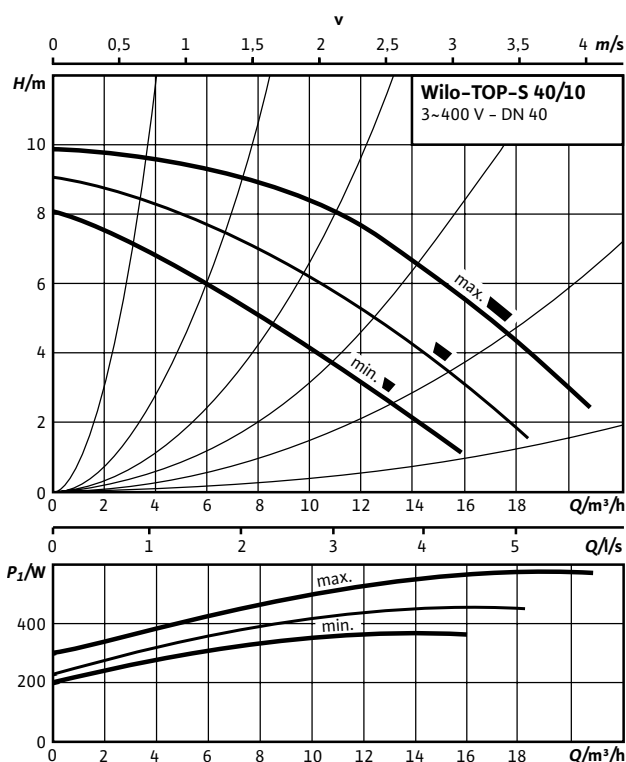
Характеристика. Трехфазный ток

Схема подключения

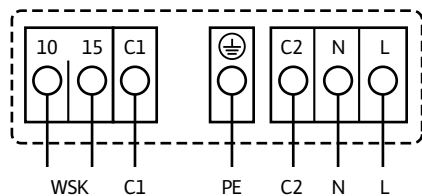
Электродвигатели номинальной мощностью (P_2) до 90 Вт включительно

Подключение к сети 3-400 В, 50Гц

3-230 В, 50Гц (опционально со штекером переключения 3-230 В)

WSK = защитный контакт обмотки

Полная защита электродвигателя на всех ступенях частоты вращения с опциональным устройством отключения SK 602N/SK 622N или другими приборами управления с возможностью подключения WSK
 Выключение: выключение по сигналу внешнего прибора управления/внешней системы регулирования
 Сброс: Сброс сигнала неисправности выполняется автоматически после охлаждения электродвигателя

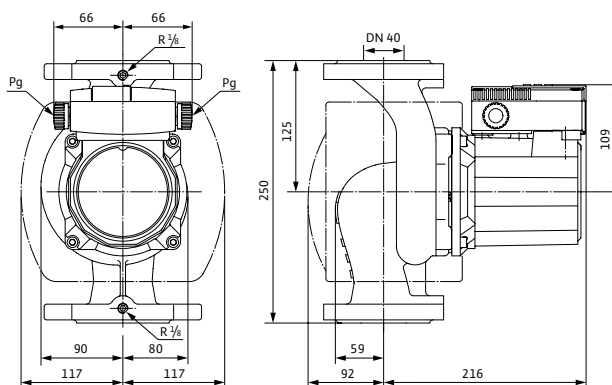
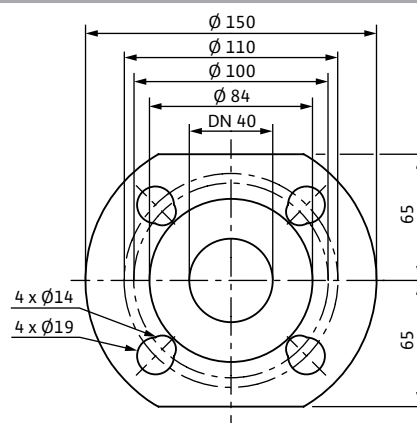
Габаритный чертеж TOP-S 40/10 (3-400 В)

Габаритный чертеж фланца

Технические характеристики

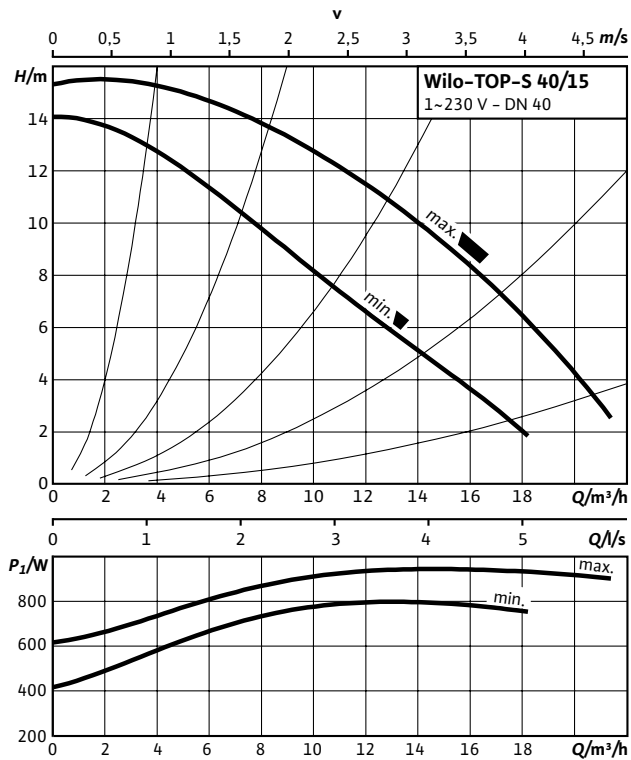
Обозначение	TOP-S 40/10 (3-400/230 В, PN 6/10)
Арт.-№	2165525
Резьбовое соединение труб	DN 40
Номинальное давление	PN 6/10
Подключение к сети	3-400/230 В, 50 Гц
Частота вращения N	2200/2500/2800 об/мин
Номинальная мощность мотора P_2	350 Вт
Потребляемая мощность P_1	365/465/585 Вт
Ток при 3-400 В /	0,65/0,82/1,17А
Ток при 3-230 В /	1,12/1,43/2,02А
Конденсатор	-
Защита электродвигателя	Дополнительное устройство отключения SK602N/622N
Вес, прим, м	14,7 кг
Минимальное давление на входе при температурах жидкости 50/95 /110/130°C	0,5/5/11/24
Материалы	
Корпус насоса	Серый чугун (EN-GJL-200)
Рабочее колесо	Синтетический материал (полипропилен - 50% GF)
Вал насоса	Нержавеющая сталь (X46CR13)
Подшипники	Металлографит

Характеристика. Переменный ток

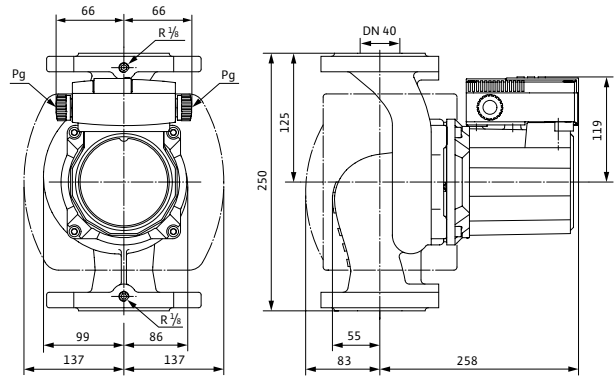

Габаритный чертеж TOP-S 40/15 (1~230 В)



Габаритный чертеж фланца



Схема подключения

Электродвигатели номинальной мощностью (P_2) до 90 Вт включительно

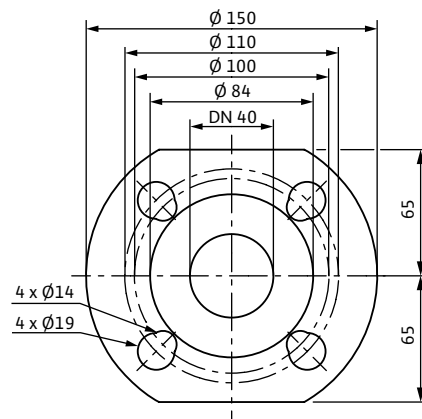
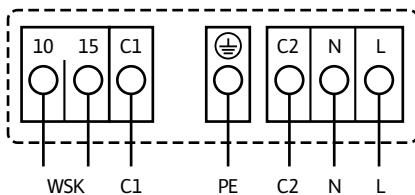

Подключение к сети 1-230 В, 50 Гц

WSK = защитный контакт обмотки
Полная защита электродвигателя на всех ступенях частоты вращения с опциональным устройством отключения SK 602N/5K 622N или другими приборами управления с возможностью подключения WSK
Выключение: выключение по сигналу внешнего прибора управления/ внешней системы регулирования
Сброс: Сброс сигнала неисправности выполняется автоматически после охлаждения электродвигателя

Технические характеристики

Обозначение	TOP-S 40/15 (1-230 В, PN 6/10)
Арт.-№	2165526
Резьбовое соединение труб	DN 40
Номинальное давление	PN 6/10
Подключение к сети	1-230 В, 50 Гц
Частота вращения N	2500/2800 об/мин
Номинальная мощность мотора P_2	570 Вт
Потребляемая мощность 1-230 В P_1	800/945 Вт
Ток при 1-230В I	4,20/4,57 А
Конденсатор	25,0 мкФ/400 VDB
Защита электродвигателя	Дополнительное устройство отключения SK602N/622N
Вес, прим, м	20,8 кг
Минимальное давление на входе при температурах жидкости 50/95 /110/130°C	3/10/16/29

Материалы

Корпус насоса	Серый чугун (EN-GJL-250)
Рабочее колесо	Синтетический материал (полипропилен - 50% GF)
Вал насоса	Нержавеющая сталь (X46CR13)
Подшипники	Металлографит

Характеристика. Трехфазный ток

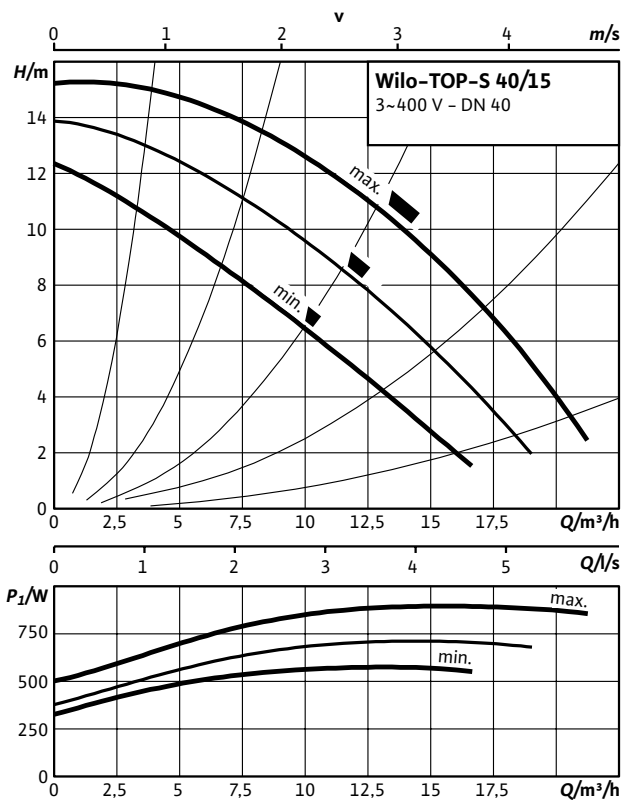

Габаритный чертеж TOP-S 40/10 (3~400 В)

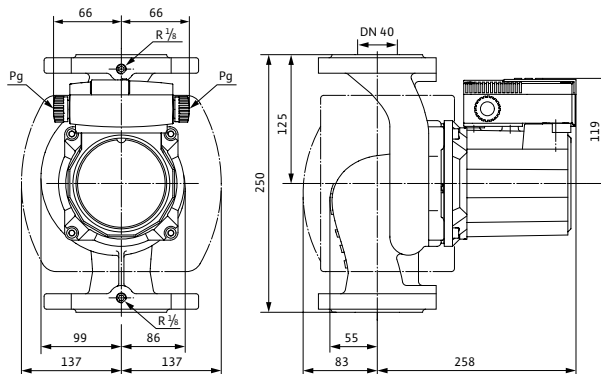

Габаритный чертеж фланца



Схема подключения

Электродвигатели номинальной мощностью (P_2) до 90 Вт включительно

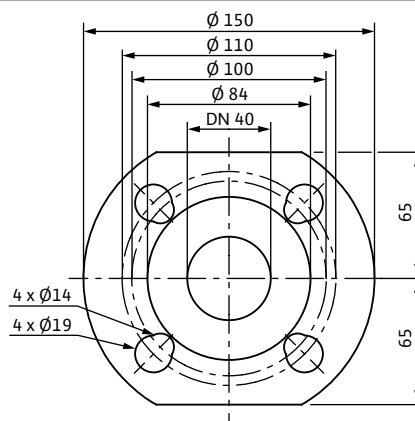
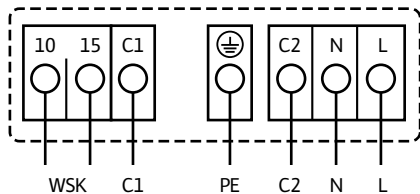

Подключение к сети 3-400 В, 50Гц

3-230 В, 50Гц(опционально со штекером переключения 3-230 В)
WSK = защитный контакт обмотки
Полная защита электродвигателя на всех ступенях частоты вращения с опциональным устройством отключения SK 602N/SK 622N или другими приборами управления с возможностью подключения WSK
Выключение: выключение по сигналу внешнего прибора управления/ внешней системы регулирования
Сброс: Сброс сигнала неисправности выполняется автоматически после охлаждения электродвигателя

Технические характеристики

Обозначение	TOP-S 40/15 (3-400/230 В, PN 6/10)
Арт.-№	2165527
Резьбовое соединение труб	DN 40
Номинальное давление	PN 6/10
Подключение к сети	3-400/230 В, 50 Гц
Частота вращения N	2150/2500/2800об/мин
Номинальная мощность мотора P_2	570 Вт
Потребляемая мощность P_1	585/720/905 Вт
Ток при 3-400 В /	1,05/1,30/1,84А
Ток при 3-230 В /	1,82/2,25/3,19А
Конденсатор	-
Защита электродвигателя	Дополнительное устройство отключения SK602N/622N
Вес, прим, м	20.8 кг
Минимальное давление на входе при температурах жидкости 50/95 /110/130°C	3/10/16/29

Материалы

Корпус насоса	Серый чугун (EN-GJL-200)
Рабочее колесо	Синтетический материал (полипропилен - 50% GF)
Вал насоса	Нержавеющая сталь (X46CR13)
Подшипники	Металлографит

Характеристика. Переменный ток

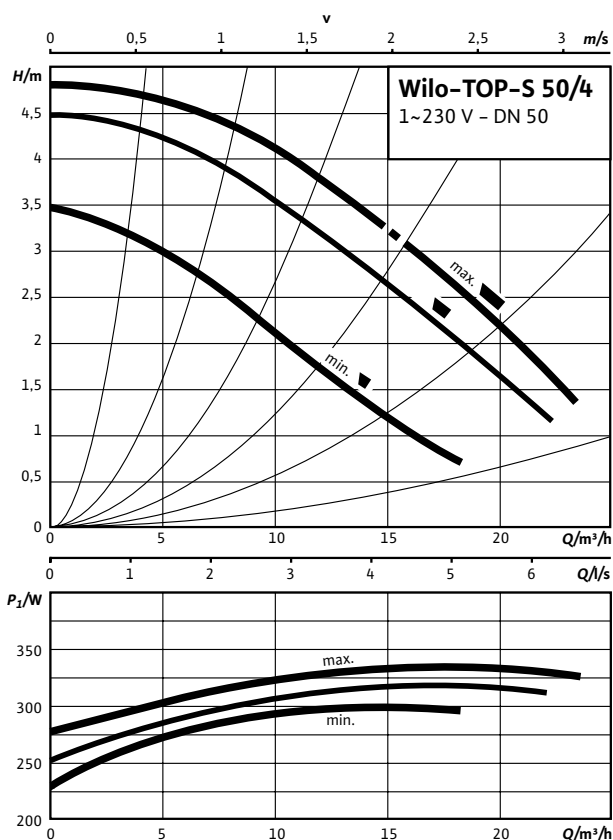

Габаритный чертеж TOP-S 50/4 (1~230 В)

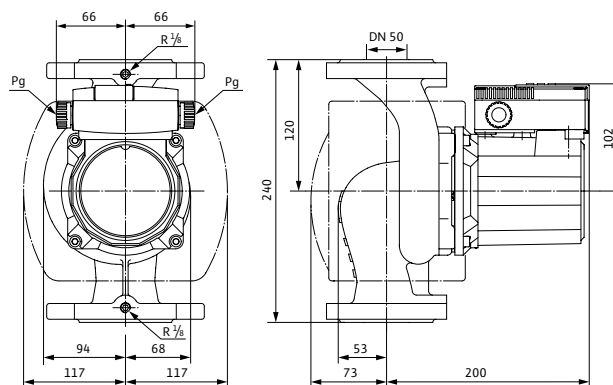

Габаритный чертеж фланца



Схема подключения

Электродвигатели номинальной мощностью (P_2) до 90 Вт включительно

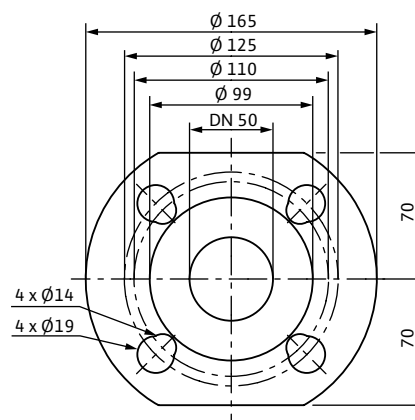
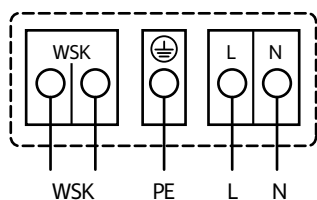

Подключение к сети 1-230 В, 50 Гц

WSK = защитный контакт обмотки
Полная защита электродвигателя на всех ступенях частоты вращения с опциональным устройством отключения SK 602N/5K 622N или другими приборами управления с возможностью подключения WSK Выключение: выключение по сигналу внешнего прибора управления/ внешней системы регулирования

Сброс: Сброс сигнала неисправности выполняется автоматически после охлаждения электродвигателя

Технические характеристики

Обозначение TOP-S 50/4 (1-230 В, PN 6/10)

Арт.-№	2080048
Резьбовое соединение труб	DN 50
Номинальное давление	PN 6/10
Подключение к сети	1-230 В, 50 Гц
Частота вращения N	1950/2450/2650 об/мин
Номинальная мощность мотора P_2	180 Вт
Потребляемая мощность 1-230 В P_1	290 /320 /330 Вт
Ток при 1-230В I	1,51/1,61/1,62А
Конденсатор	8,0 мкФ/400 VDB
Защита электродвигателя	Дополнительное устройство отключения SK 602N/622N
Вес, прим, м	13,1 кг
Минимальное давление на входе при температурах жидкости 50/95 /110/130°C	3/10/16/29

Материалы

Корпус насоса	Серый чугун (EN-GJL-250)
Рабочее колесо	Синтетический материал (полипропилен - 50% GF)
Вал насоса	Нержавеющая сталь (X46CR13)
Подшипники	Металлографит

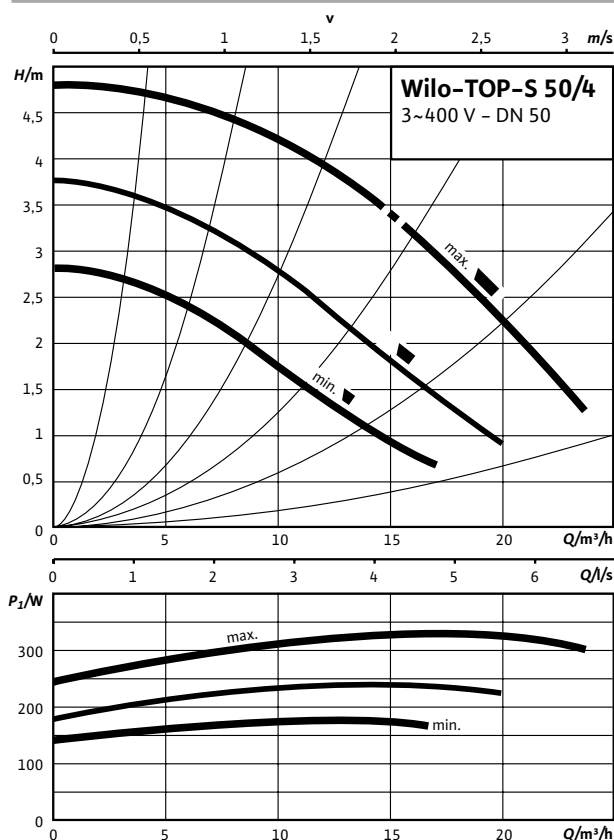
Характеристика. Трехфазный ток

Схема подключения

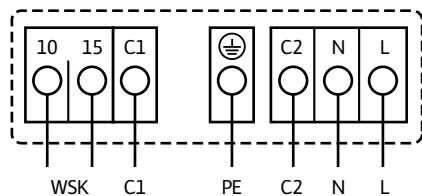
Электродвигатели номинальной мощностью (P_2) до 90 Вт включительно

Подключение к сети 3-400 В, 50 Гц

3-230 В, 50 Гц (опционально со штекером переключения 3-230 В)

WSK = защитный контакт обмотки

Полная защита электродвигателя на всех ступенях частоты вращения с опциональным устройством отключения

SK 602N/SK 622N или другими приборами

управления с возможностью подключения WSK

Выключение: выключение по сигналу внешнего прибора

управления/внешней системы регулирования

Сброс: Сброс сигнала неисправности выполняется автоматически

после охлаждения электродвигателя

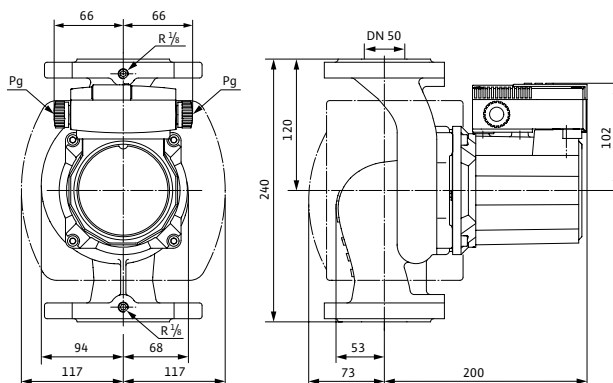
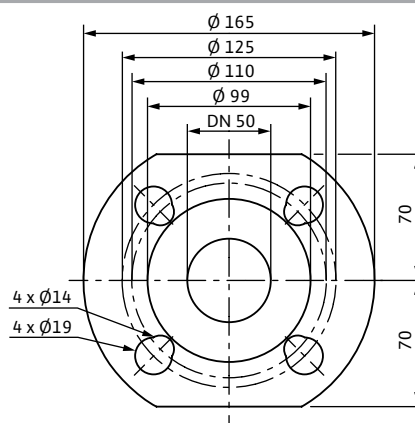
Габаритный чертеж TOP-S 50/4 (3~400 В)

Габаритный чертеж фланца

Технические характеристики

Обозначение	TOP-S 50/4 (3-400/230 В, PN 6/10)
Арт.-№	2165528
Резьбовое соединение труб	DN 50
Номинальное давление	PN 6/10
Подключение к сети	3-400/230 В, 50 Гц
Частота вращения N	1700/2100/2600 об/мин
Номинальная мощность мотора P_2	180 Вт
Потребляемая мощность P_1	180/240/330 Вт
Ток при 3-400 В /	0,32/0,44/0,71 А
Ток при 3-230 В /	0,56/0,76/1,23 А
Конденсатор	-
Защита электродвигателя	Дополнительное устройство отключения SK602N/622N
Вес, прим, м	13,1 кг
Минимальное давление на входе при температурах жидкости 50/95/110/130 °C	3/10/16/29

Материалы

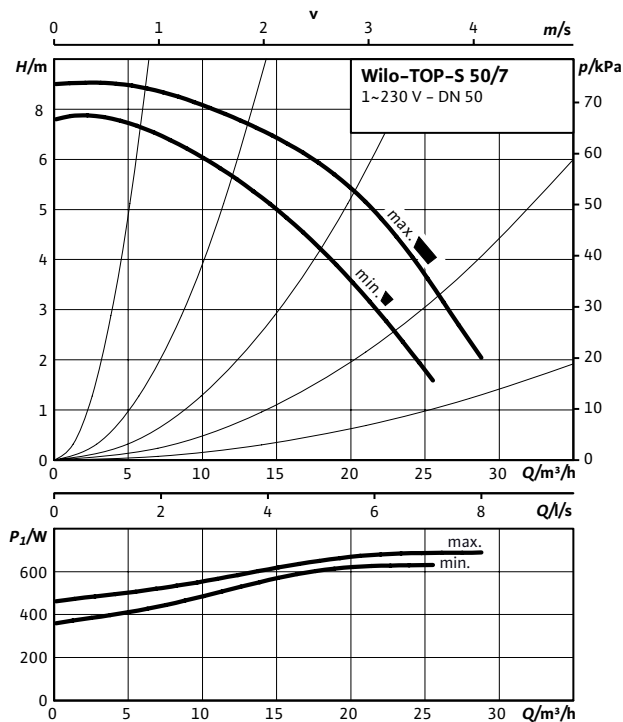
Корпус насоса	Серый чугун (EN-GJL-200)
Рабочее колесо	Синтетический материал (полипропилен - 50% GF)
Вал насоса	Нержавеющая сталь (X46CR13)
Подшипники	Металлографит

Характеристика. Переменный ток



Габаритный чертеж TOP-S 50/7 (1~230 В)

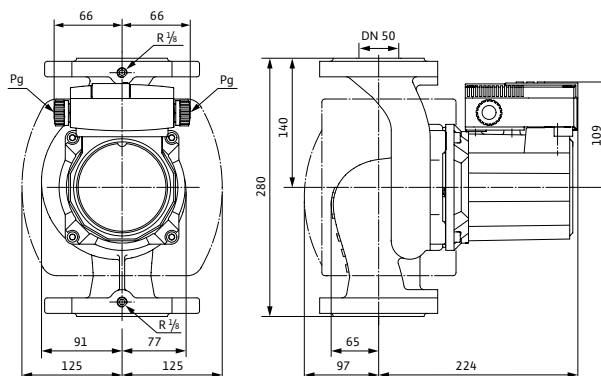

Габаритный чертеж фланца



Схема подключения

Электродвигатели номинальной мощностью (P_2) до 90 Вт включительно

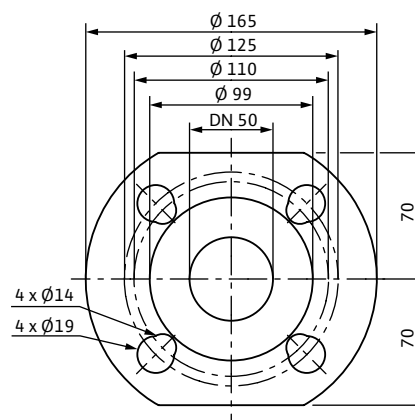
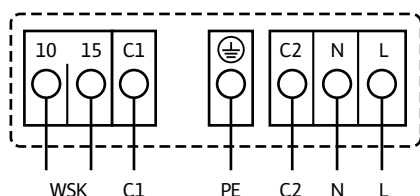

Подключение к сети 1-230 В, 50 Гц

WSK = защитный контакт обмотки
Полная защита электродвигателя на всех ступенях частоты вращения с опциональным устройством отключения SK 602N/SK 622N или другими приборами управления с возможностью подключения WSK
Выключение: выключение по сигналу внешнего прибора управления/ внешней системы регулирования
Сброс: Сброс сигнала неисправности выполняется автоматически после охлаждения электродвигателя

Технические характеристики

Обозначение	TOP-S 50/7 (1-230 В, PN 6/10)
Арт.-№	2165529
Резьбовое соединение труб	DN 50
Номинальное давление	PN 6/10
Подключение к сети	1-230 В, 50 Гц
Частота вращения N	2600/2800 об/мин
Номинальная мощность мотора P_2	350 Вт
Потребляемая мощность 1-230 В P_1	630/690 Вт
Ток при 1-230В I	3.35/3.49А
Конденсатор	16,0 мкФ/400 VDB
Защита электродвигателя	Дополнительное устройство отключения SK602N/622N
Вес, прим, м	15.8 кг
Минимальное давление на входе при температурах жидкости 50/95 /110/130°C	3/10/16/29
Материалы	
Корпус насоса	Серый чугун (EN-GJL-250)
Рабочее колесо	Синтетический материал (полипропилен - 50% GF)
Вал насоса	Нержавеющая сталь (X46CR13)
Подшипники	Металлографит

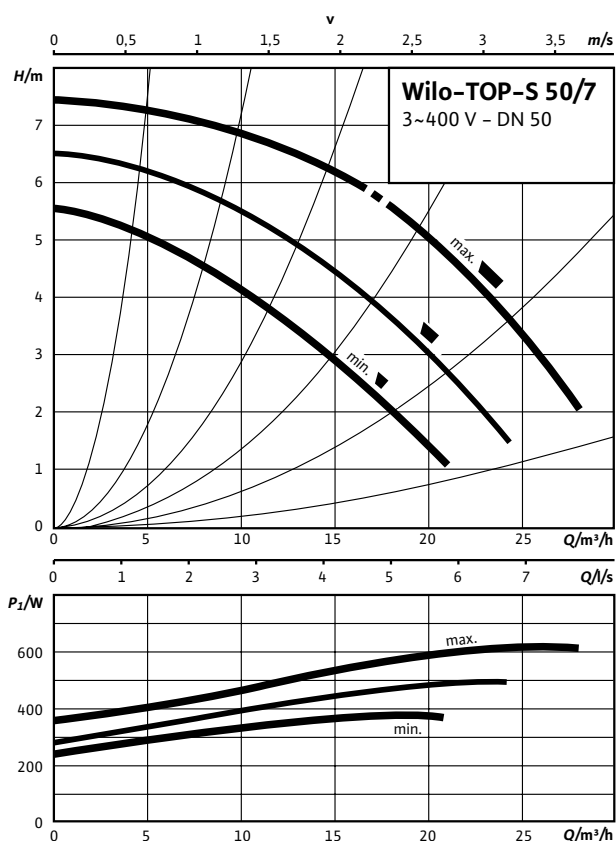
Характеристика. Трехфазный ток

Схема подключения

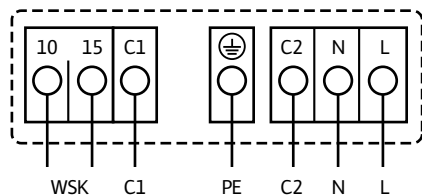
Электродвигатели номинальной мощностью (P_2) до 90 Вт включительно

Подключение к сети 3-400 В, 50Гц

3-230 В, 50Гц (опционально со штекером переключения 3-230 В)

WSK = защитный контакт обмотки

Полная защита электродвигателя на всех ступенях частоты вращения с опциональным устройством отключения

SK 602N/SK 622N или другими приборами

управления с возможностью подключения WSK

Выключение: выключение по сигналу внешнего прибора

управления/внешней системы регулирования

Сброс: Сброс сигнала неисправности выполняется автоматически

после охлаждения электродвигателя

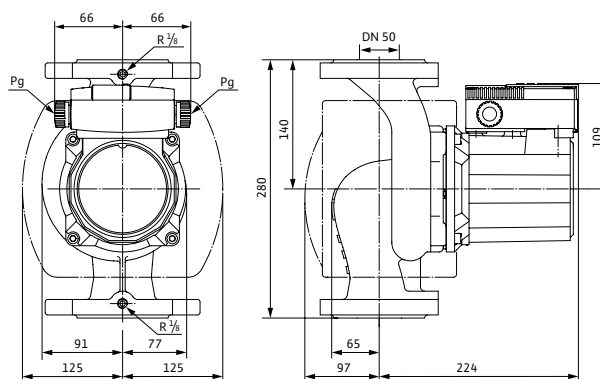
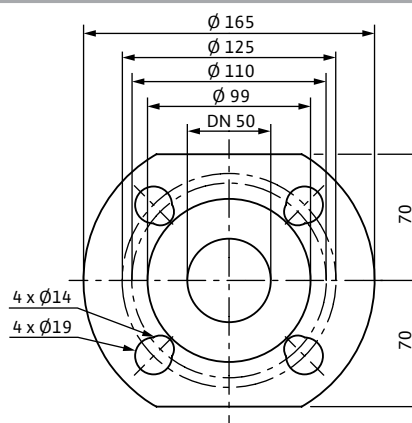
Габаритный чертеж TOP-S 50/7 (3~400 В)

Габаритный чертеж фланца

Технические характеристики

Обозначение	TOP-S 50/7 (3-400/230 В, PN 6/10)
Арт.-№	2165530
Резьбовое соединение труб	DN 50
Номинальное давление	PN 6/10
Подключение к сети	3-400/230 В, 50 Гц
Частота вращения N	2150/2450/2800 об/мин
Номинальная мощность мотора P_2	350 Вт
Потребляемая мощность P_1	375/470/610 Вт
Ток при 3-400 В /	0,66/0,83/1,19 А
Ток при 3-230 В /	1,14/1,43/2,06 А
Конденсатор	-
Защита электродвигателя	Дополнительное устройство отключения SK602N/622N
Вес, прим, м	16,6 кг
Минимальное давление на входе при температурах жидкости 50/95 /110/130°C	3/10/16/29

Материалы

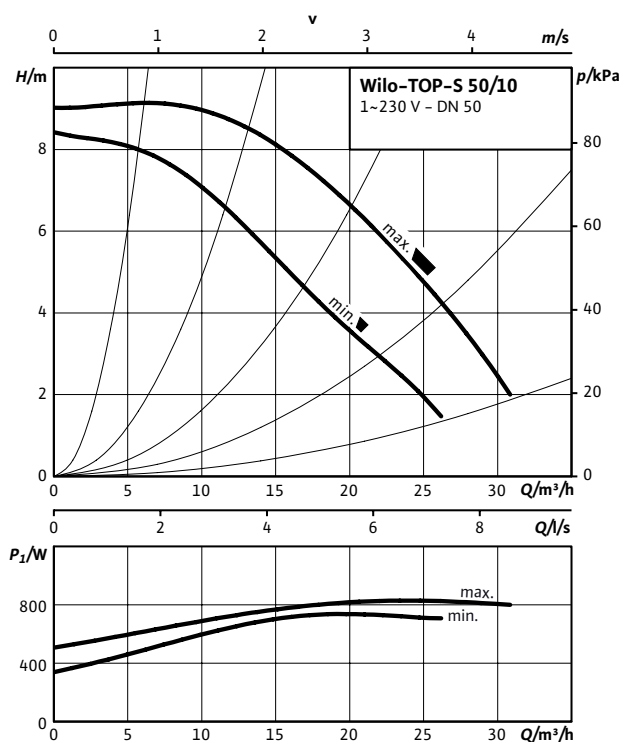
Корпус насоса	Серый чугун (EN-GJL-200)
Рабочее колесо	Синтетический материал (полипропилен - 50% GF)
Вал насоса	Нержавеющая сталь (X46CR13)
Подшипники	Металлографит

Характеристика. Переменный ток



Габаритный чертеж TOP-S 50/10 (1~230 В)

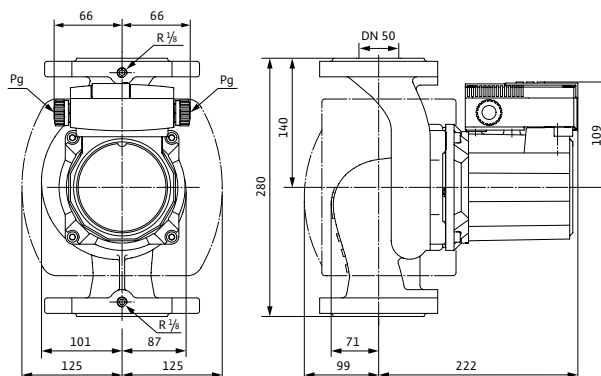

Габаритный чертеж фланца



Схема подключения

Электродвигатели номинальной мощностью (P_2) до 90 Вт включительно

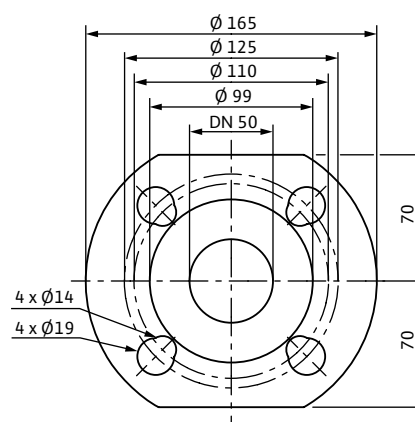
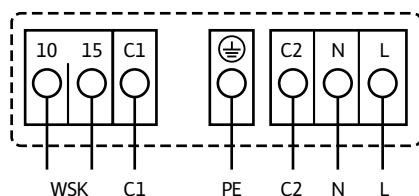

Подключение к сети 1-230 В, 50 Гц

WSK = защитный контакт обмотки
Полная защита электродвигателя на всех ступенях частоты вращения с опциональным устройством отключения SK 602N/SK 622N или другими приборами управления с возможностью подключения WSK
Выключение: выключение по сигналу внешнего прибора управления/ внешней системы регулирования
Сброс: Сброс сигнала неисправности выполняется автоматически после охлаждения электродвигателя

Технические характеристики

Обозначение	TOP-S 50/10 (1-230 В, PN 6/10)
Арт.-№	2165531
Резьбовое соединение труб	DN 50
Номинальное давление	PN 6/10
Подключение к сети	1-230 В, 50 Гц
Частота вращения N	2450/2800 об/мин
Номинальная мощность мотора P_2	450 Вт
Потребляемая мощность 1-230 В P_1	730/820 Вт
Ток при 1-230 В I	3.72/3.94 А
Конденсатор	25,0 мкФ/400VDB
Защита электродвигателя	Дополнительное устройство отключения SK602N/622N
Вес, прим, м	17.8 кг
Минимальное давление на входе при температурах жидкости 50/95 /110/130°C	3/10/16/29
Материалы	
Корпус насоса	Серый чугун (EN-GJL-250)
Рабочее колесо	Синтетический материал (полипропилен - 50% GF)
Вал насоса	Нержавеющая сталь (X46CR13)
Подшипники	Металлографит

Характеристика. Трехфазный ток

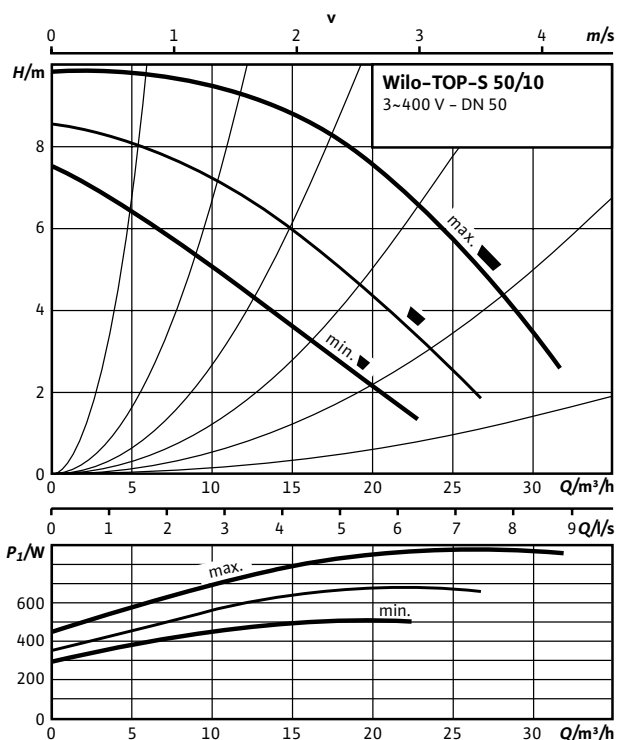

Габаритный чертеж TOP-S 50/10 (3~400 В)

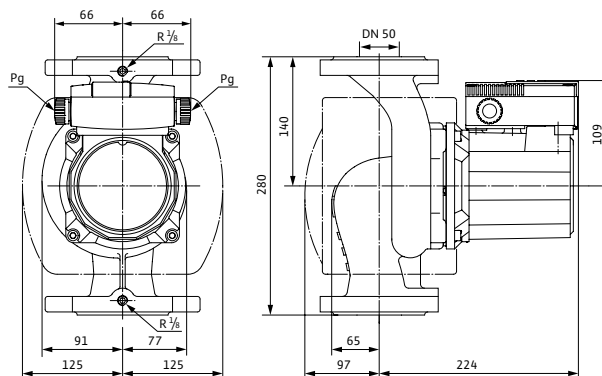

Габаритный чертеж фланца



Схема подключения

Электродвигатели номинальной мощностью (P_2) до 90 Вт включительно

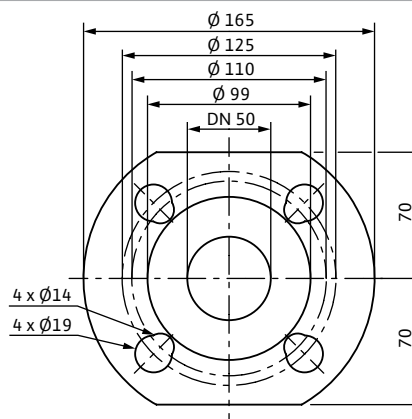
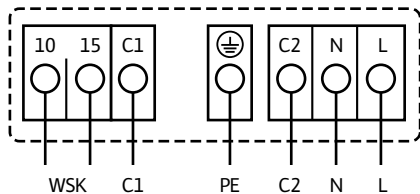

Подключение к сети 1-230 В, 50 Гц

WSK = защитный контакт обмотки
Полная защита электродвигателя на всех ступенях частоты вращения с опциональным устройством отключения SK 602N/5K 622N или другими приборами управления с возможностью подключения WSK
Выключение: выключение по сигналу внешнего прибора управления/внешней системы регулирования
Сброс: Сброс сигнала неисправности выполняется автоматически после охлаждения электродвигателя

Технические характеристики

Обозначение	TOP-S 50/10 (3~400/230 В, PN 6/10)
Арт.-№	2165532
Резьбовое соединение труб	DN 50
Номинальное давление	PN 6/10
Подключение к сети	3~400/230 В, 50 Гц
Частота вращения N	2000/2300/2700 об/мин
Номинальная мощность мотора P_2	450 Вт
Потребляемая мощность P_1	500/680/880 Вт
Ток при 3~400 В /	0,89/1,20/1,73 А
Ток при 3~230 В /	1,54/2,09/3,00 А
Конденсатор	-
Защита электродвигателя	Дополнительное устройство отключения SK602N/622N
Вес, прим, м	17,8 кг
Минимальное давление на входе при температурах жидкости 50/95 /110/130 °C	3/10/16/29

Материалы

Корпус насоса	Серый чугун (EN-GJL-200)
Рабочее колесо	Синтетический материал (полипропилен - 50% GF)
Вал насоса	Нержавеющая сталь (X46CR13)
Подшипники	Металлографит

Характеристика. Трехфазный ток

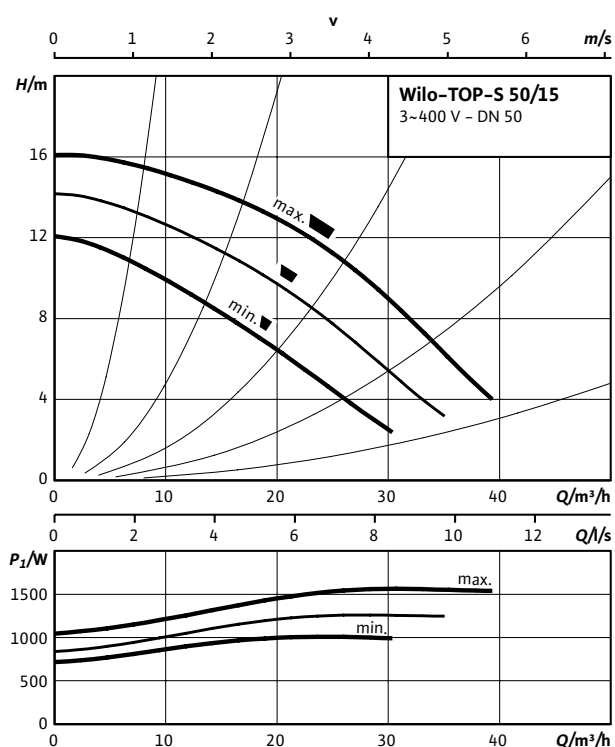

Габаритный чертеж TOP-S 50/15 (3~400 В)

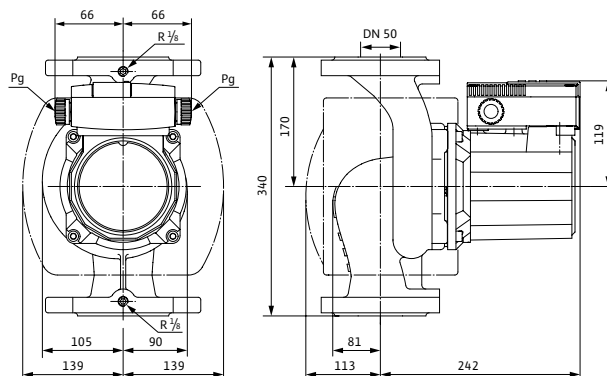

Габаритный чертеж фланца



Схема подключения

Электродвигатели номинальной мощностью (P_2) до 90 Вт включительно

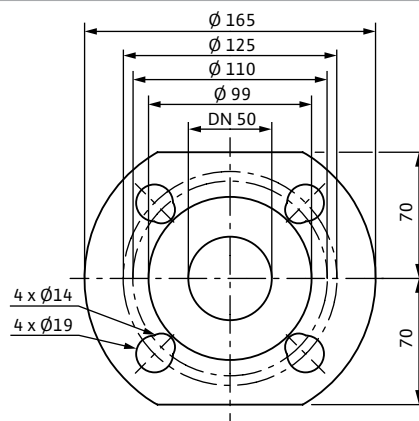
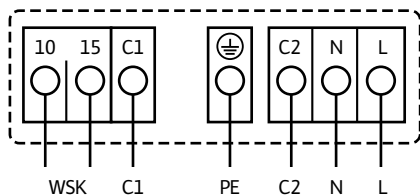

Подключение к сети 3-400 В, 50 Гц

3-230 В, 50 Гц (опционально со штекером переключения 3-230 В)
WSK = защитный контакт обмотки
Полная защита электродвигателя на всех ступенях частоты вращения с опциональным устройством отключения SK 602N/SK 622N или другими приборами управления с возможностью подключения WSK
Выключение: выключение по сигналу внешнего прибора управления/ внешней системы регулирования
Сброс: Сброс сигнала неисправности выполняется автоматически после охлаждения электродвигателя

Технические характеристики

Обозначение	TOP-S 50/15 (3-400/230 В, PN 6/10)
Арт.-№	2165533
Резьбовое соединение труб	DN 50
Номинальное давление	PN 6/10
Подключение к сети	3-400/230 В, 50 Гц
Частота вращения N	2200/2500/2800 об/мин
Номинальная мощность мотора P_2	1100 Вт
Потребляемая мощность P_1	1005/1260/1570 Вт
Ток при 3-400 В /	1,81/2,25/3,13А
Ток при 3-230 В /	3,14/3,90/5,43А
Конденсатор	-
Защита электродвигателя	Дополнительное устройство отключения SK602N/622N
Вес, прим, м	24,9 кг
Минимальное давление на входе при температурах жидкости 50/95 /110/130°C	3/10/16/29

Материалы

Корпус насоса	Серый чугун (EN-GJL-200)
Рабочее колесо	Синтетический материал (полипропилен - 50% GF)
Вал насоса	Нержавеющая сталь (X46CR13)
Подшипники	Металлографит

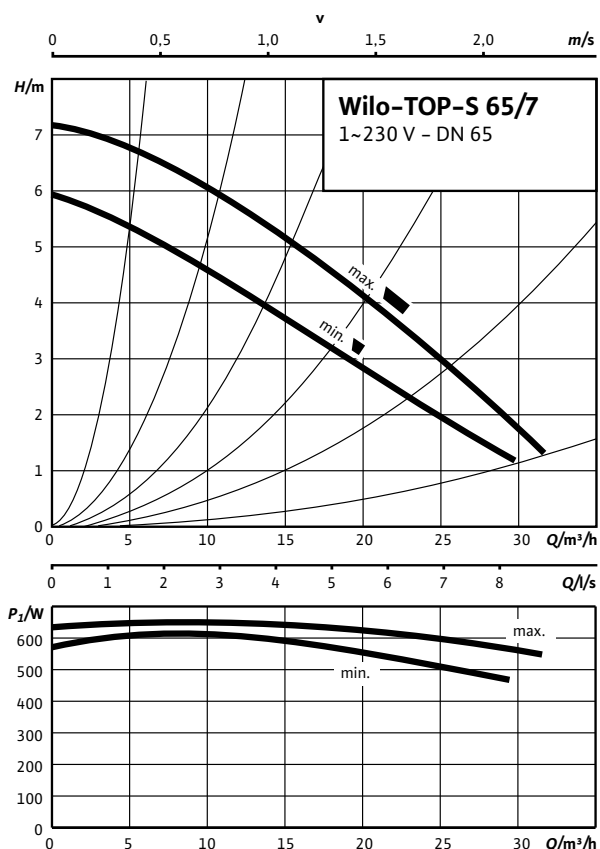
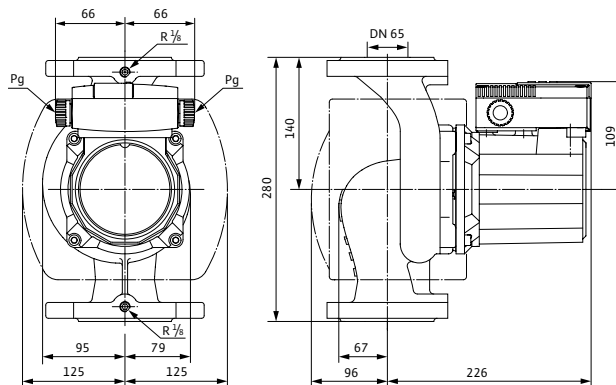
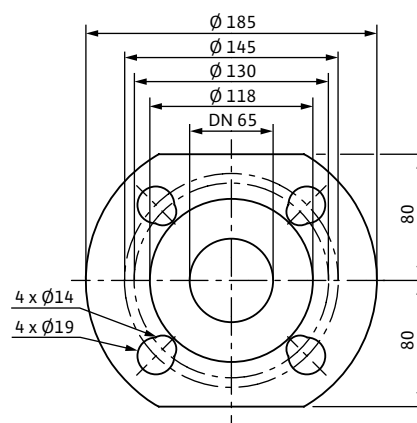
Характеристика. Переменный ток

Габаритный чертеж TOP-S 65/7 (1-230 В)

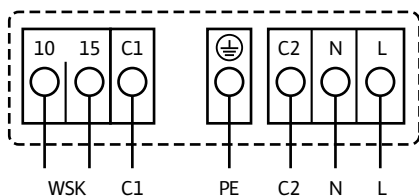
Габаритный чертеж фланца

Схема подключения

Электродвигатели номинальной мощностью (P_2) до 90 Вт включительно



Подключение к сети 1-230 В, 50 Гц

WSK = защитный контакт обмотки
 Полная защита электродвигателя на всех ступенях частоты вращения с опциональным устройством отключения SK 602N/SK 622N или другими приборами управления с возможностью подключения WSK
 Выключение: выключение по сигналу внешнего прибора управления/внешней системы регулирования
 Сброс: Сброс сигнала неисправности выполняется автоматически после охлаждения электродвигателя

Технические характеристики

Обозначение	TOP-S 65/7 (1-230 В, PN 6/10)
Арт.-№	2165534
Резьбовое соединение труб	DN 65
Номинальное давление	PN 6/10
Подключение к сети	1-230 В, 50 Гц
Частота вращения N	2550/2800 об/мин
Номинальная мощность мотора P_2	350 Вт
Потребляемая мощность 1-230 В P_1	630/690 Вт
Ток при 1-230 В I	3.35/3.49 А
Конденсатор	16,0 мкФ/400VDB
Защита электродвигателя	Дополнительное устройство отключения SK602N/622N
Вес, прим, м	18,5 кг
Минимальное давление на входе при температурах жидкости 50/95 /110/130°C	3/10/16/29
Материалы	
Корпус насоса	Серый чугун (EN-GJL-250)
Рабочее колесо	Синтетический материал (полипропилен - 50% GF)
Вал насоса	Нержавеющая сталь (X46CR13)
Подшипники	Металлографит

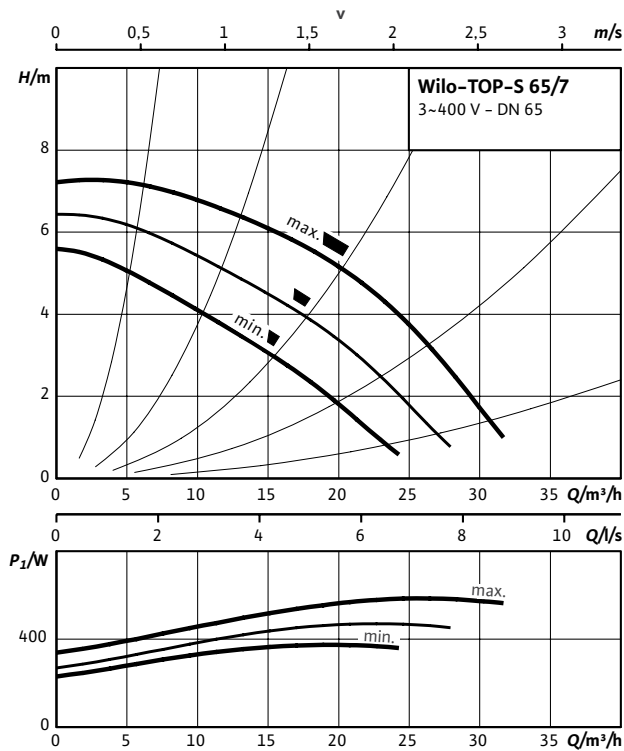
Характеристика. Трехфазный ток



Габаритный чертеж TOP-S 50/15 (3~400 В)

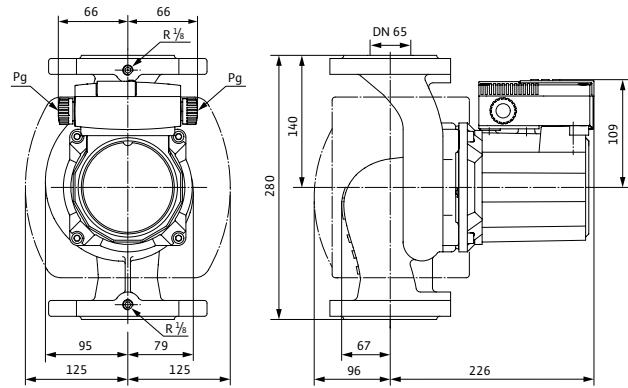

Габаритный чертеж фланца



Схема подключения

Электродвигатели номинальной мощностью (P_2) до 90 Вт включительно

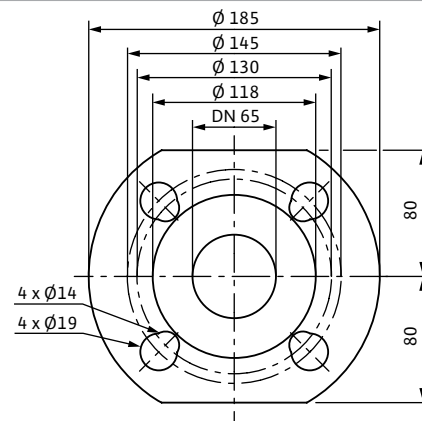
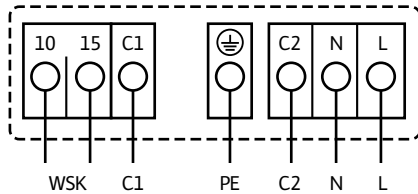

Подключение к сети 3-400 В, 50 Гц

3-230 В, 50 Гц (опционально со штекером переключения 3-230 В)
WSK = защитный контакт обмотки
Полная защита электродвигателя на всех ступенях частоты вращения с опциональным устройством отключения SK 602N/SK 622N или другими приборами управления с возможностью подключения WSK
Выключение: выключение по сигналу внешнего прибора управления/внешней системы регулирования
Сброс: Сброс сигнала неисправности выполняется автоматически после охлаждения электродвигателя

Технические характеристики

Обозначение	TOP-S 65/7 (3-400/230 В, PN 6/10)
Арт.-№	2165535
Резьбовое соединение труб	DN 65
Номинальное давление	PN 6/10
Подключение к сети	3-400/230 В, 50 Гц
Частота вращения N	2150/2450/2800 об/мин
Номинальная мощность мотора P_2	350 Вт
Потребляемая мощность P_1	375/470/590 Вт
Ток при 3-400 В /	0.66/0.82/1.16 А
Ток при 3-230 В /	1.14/1.42/2.01 А
Конденсатор	-
Защита электродвигателя	Дополнительное устройство отключения SK602N/622N
Вес, прим, м	18.5 кг
Минимальное давление на входе при температурах жидкости 50/95 /110/130 °C	3/10/16/29

Материалы

Корпус насоса	Серый чугун (EN-GJL-200)
Рабочее колесо	Синтетический материал (полипропилен - 50% GF)
Вал насоса	Нержавеющая сталь (X46CR13)
Подшипники	Металлографит

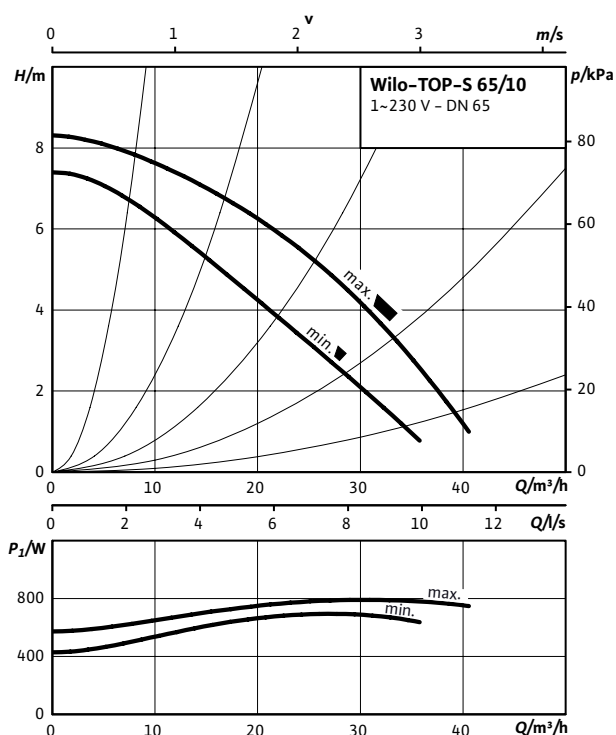
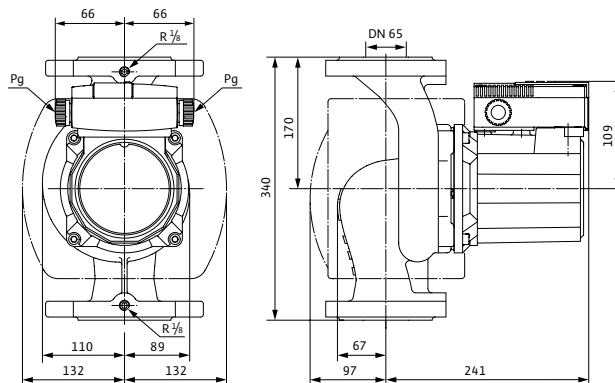
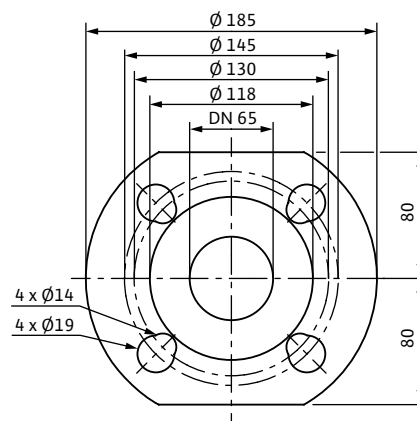
Характеристика. Переменный ток

Габаритный чертеж TOP-S 65/10 (1-230 В)

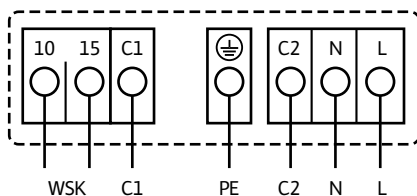
Габаритный чертеж фланца

Схема подключения

Электродвигатели номинальной мощностью (P_2) до 90 Вт включительно



Подключение к сети 1-230 В, 50 Гц

WSK = защитный контакт обмотки
 Полная защита электродвигателя на всех ступенях частоты вращения с опциональным устройством отключения SK 602N/SK 622N или другими приборами управления с возможностью подключения WSK
 Выключение: выключение по сигналу внешнего прибора управления/ внешней системы регулирования
 Сброс: Сброс сигнала неисправности выполняется автоматически после охлаждения электродвигателя

Технические характеристики

Обозначение	TOP-S 65/10 (1-230 В, PN 6/10)
Арт.-№	2165536
Резьбовое соединение труб	DN 65
Номинальное давление	PN 6/10
Подключение к сети	1-230 В, 50 Гц
Частота вращения N	2450/2800 об/мин
Номинальная мощность мотора P_2	450 Вт
Потребляемая мощность 1-230 В P_1	690/790 Вт
Ток при 1-230 В I	3.51/3.78 А
Конденсатор	25,0 МКФ/400VDB
Защита электродвигателя	Дополнительное устройство отключения SK602N/622N
Вес, прим, м	20.8 кг
Минимальное давление на входе при температурах жидкости 50/95 /110/130°C	3/10/16/29
Материалы	
Корпус насоса	Серый чугун (EN-GJL-250)
Рабочее колесо	Синтетический материал (полипропилен - 50% GF)
Вал насоса	Нержавеющая сталь (X46CR13)
Подшипники	Металлографит

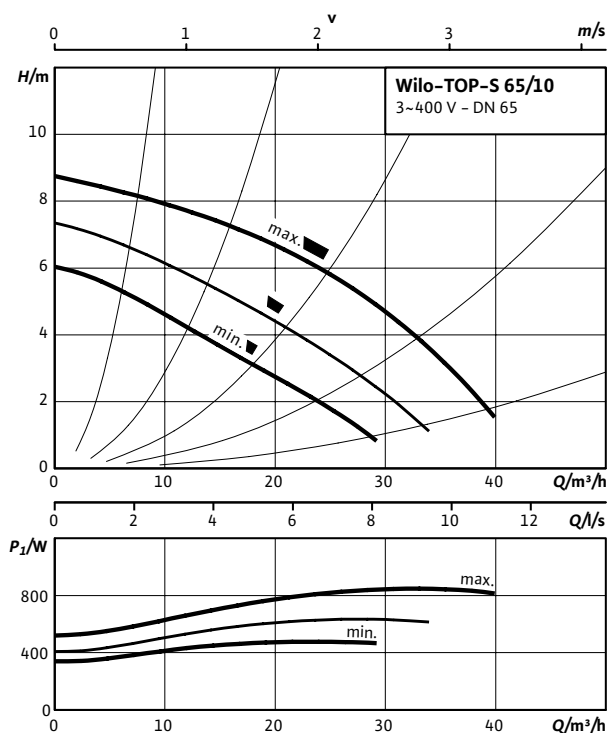
Характеристика. Трехфазный ток



Габаритный чертеж TOP-S 50/15 (3~400 В)

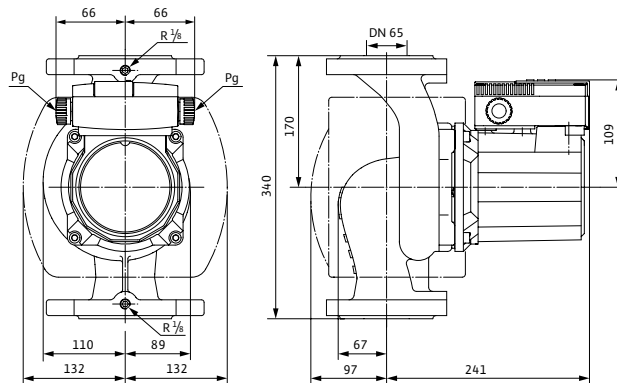

Габаритный чертеж фланца



Схема подключения

Электродвигатели номинальной мощностью (P_2) до 90 Вт включительно

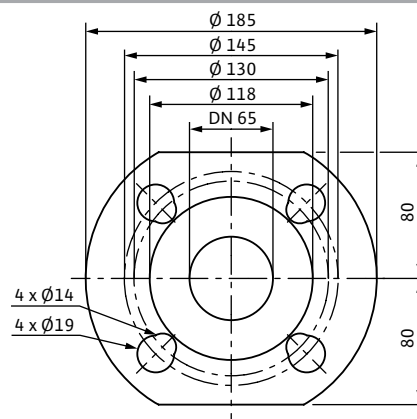
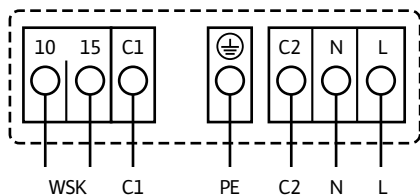

Подключение к сети 3-400 В, 50 Гц

3-230 В, 50 Гц (опционально со штекером переключения 3-230 В)
WSK = защитный контакт обмотки
Полная защита электродвигателя на всех ступенях частоты вращения с опциональным устройством отключения SK 602N/SK 622N или другими приборами управления с возможностью подключения WSK
Выключение: выключение по сигналу внешнего прибора управления/внешней системы регулирования
Сброс: Сброс сигнала неисправности выполняется автоматически после охлаждения электродвигателя

Технические характеристики

Обозначение	TOP-S 65/10 (3-400/230 В, PN 6/10)
Арт.-№	2165537
Резьбовое соединение труб	DN 65
Номинальное давление	PN 6/10
Подключение к сети	3-400/230 В, 50 Гц
Частота вращения N	1950/2250/2650 об/мин
Номинальная мощность мотора P_2	450 Вт
Потребляемая мощность P_1	470/630/845 Вт
Ток при 3-400 В /	0,83/1,10/1,67 А
Ток при 3-230 В /	1,44/1,91/2,89 А
Конденсатор	-
Защита электродвигателя	Дополнительное устройство отключения SK602N/622N
Вес, прим, м	21 кг
Минимальное давление на входе при температурах жидкости 50/95 /110/130 °C	3/10/16/29
Материалы	
Корпус насоса	Серый чугун (EN-GJL-200)
Рабочее колесо	Синтетический материал (полипропилен - 50% GF)
Вал насоса	Нержавеющая сталь (X46CR13)
Подшипники	Металлографит

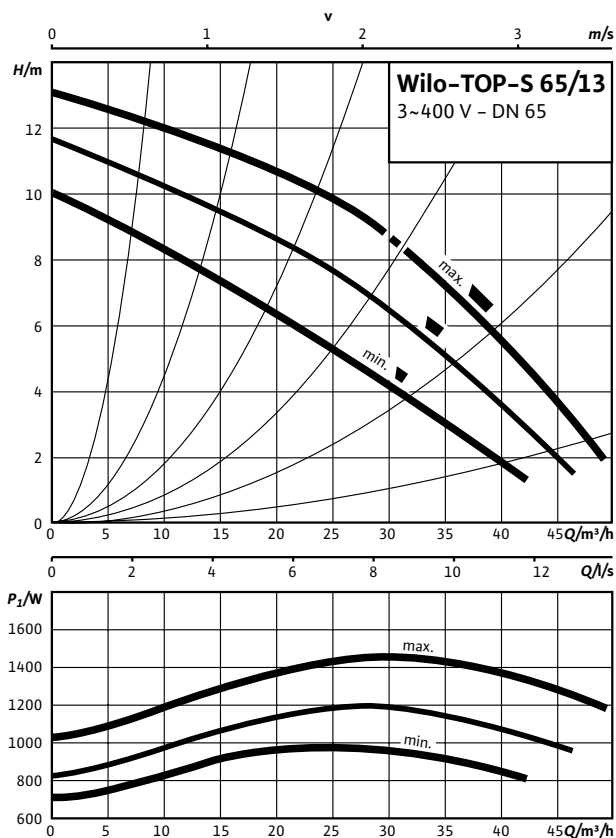
Характеристика. Трехфазный ток

Схема подключения

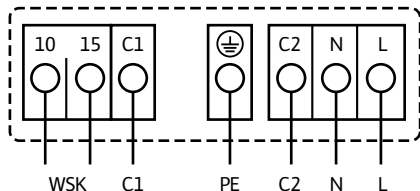
Электродвигатели номинальной мощностью (P_2) до 90 Вт включительно

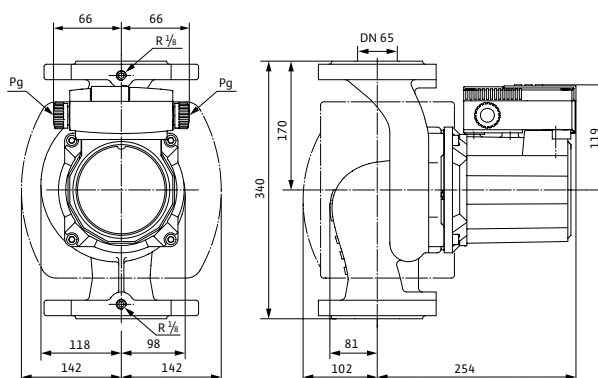
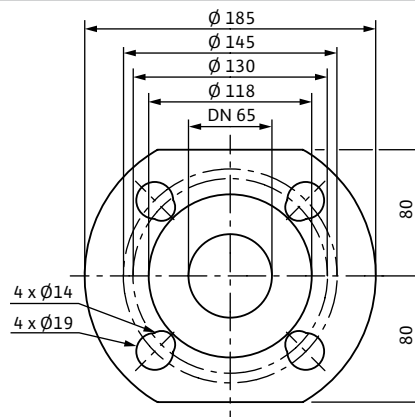

Подключение к сети 1-230 В, 50 Гц

WSK = защитный контакт обмотки
 Полная защита электродвигателя на всех ступенях частоты вращения с опциональным устройством отключения SK 602N/5K 622N или другими приборами управления с возможностью подключения WSK
 Выключение: выключение по сигналу внешнего прибора управления/внешней системы регулирования
 Сброс: Сброс сигнала неисправности выполняется автоматически после охлаждения электродвигателя

Габаритный чертеж TOP-S 65/13 (3~400 В)

Габаритный чертеж фланца

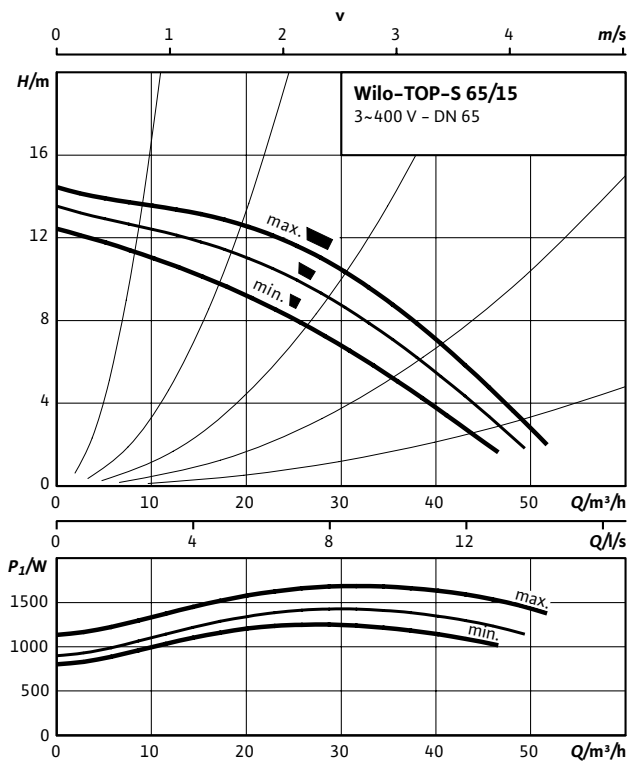
Технические характеристики

Обозначение	TOP-S 65/13 (3~400/230 В, PN 6/10)
Арт.-№	2165538
Резьбовое соединение труб	DN 65
Номинальное давление	PN 6/10
Подключение к сети	3~400/230 В, 50 Гц
Частота вращения N	2250/2550/2800 об/мин
Номинальная мощность мотора P_2	1100 Вт
Потребляемая мощность P_1	960/1180/1450 Вт
Ток при 3~400 В /	1,74/2,10/2,93 А
Ток при 3~230 В /	3,00/3,64/5,07 А
Конденсатор	-
Защита электродвигателя	Дополнительное устройство отключения SK602N/622N
Вес, прим, м	27,2 кг
Минимальное давление на входе при температурах жидкости 50/95 /110/130°C	3/10/16/29
Материалы	
Корпус насоса	Серый чугун (EN-GJL-200)
Рабочее колесо	Синтетический материал (полипропилен - 50% GF)
Вал насоса	Нержавеющая сталь (X46CR13)
Подшипники	Металлографит

Характеристика. Трехфазный ток

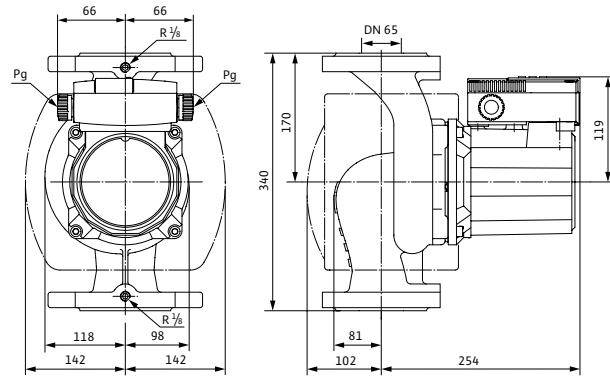

Габаритный чертеж TOP-S 65/15 (3~400 В)



Габаритный чертеж фланца



Схема подключения

Электродвигатели номинальной мощностью (P_2) до 90 Вт включительно

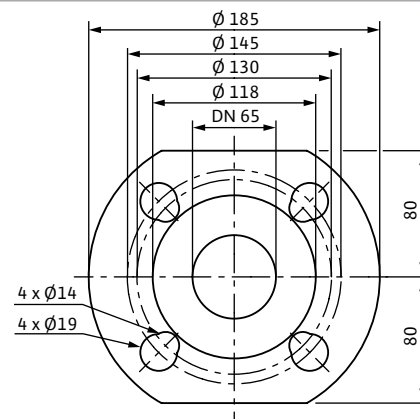
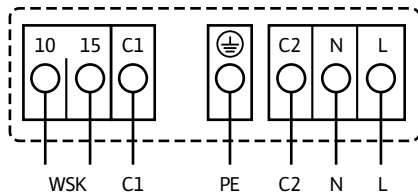

Подключение к сети 3-400 В, 50Гц

3-230 В, 50Гц (опционально со штекером переключения 3-230 В)
WSK = защитный контакт обмотки
Полная защита электродвигателя на всех ступенях частоты вращения с опциональным устройством отключения SK 602N/SK 622N или другими приборами управления с возможностью подключения WSK
Выключение: выключение по сигналу внешнего прибора управления/ внешней системы регулирования
Сброс: Сброс сигнала неисправности выполняется автоматически после охлаждения электродвигателя

Технические характеристики

Обозначение	TOP-S 65/15 (3-400/230 В, PN 6/10)
Арт.-№	2165539
Резьбовое соединение труб	DN 65
Номинальное давление	PN 6/10
Подключение к сети	3-400/230 В, 50 Гц
Частота вращения N	2500/2700/2850 об/мин
Номинальная мощность мотора P_2	1300 Вт
Потребляемая мощность P_1	1240/1425/1685 Вт
Ток при 3-400 В /	2,18/2,52/3,41 А
Ток при 3-230 В /	3,78/4,36/5,91 А
Конденсатор	-
Защита электродвигателя	Дополнительное устройство отключения SK602N/622N
Вес, прим, м	30,4 кг
Минимальное давление на входе при температурах жидкости 50/95 /110/130°C	3/10/16/29
Материалы	
Корпус насоса	Серый чугун (EN-GJL-200)
Рабочее колесо	Синтетический материал (полипропилен - 50% GF)
Вал насоса	Нержавеющая сталь (X46CR13)
Подшипники	Металлографит

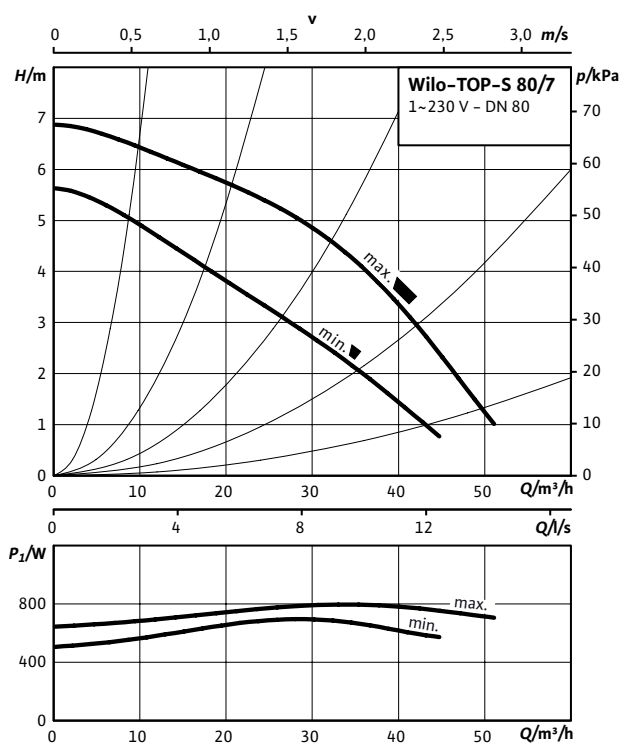
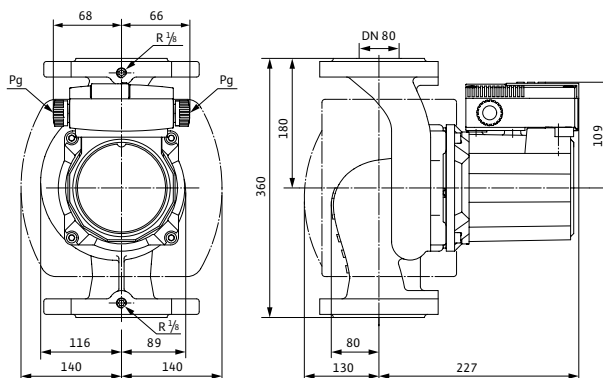
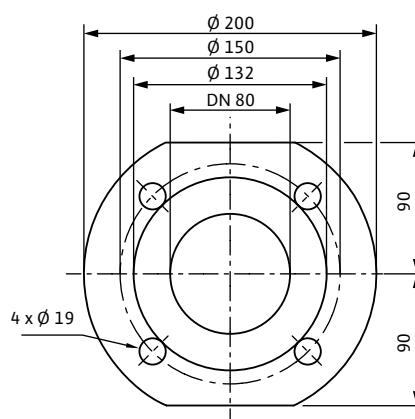
Характеристика. Переменный ток

Габаритный чертеж TOP-S 80/7 (1-230 В)

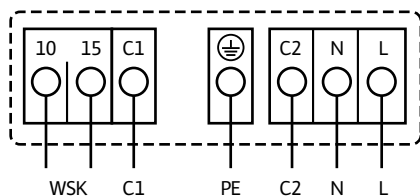
Габаритный чертеж фланца

Схема подключения

Электродвигатели номинальной мощностью (P_2) до 90 Вт включительно



Подключение к сети 1-230 В, 50 Гц

WSK = защитный контакт обмотки
 Полная защита электродвигателя на всех ступенях частоты вращения с опциональным устройством отключения SK 602N/SK 622N или другими приборами управления с возможностью подключения WSK
 Выключение: выключение по сигналу внешнего прибора управления/внешней системы регулирования
 Сброс: Сброс сигнала неисправности выполняется автоматически после охлаждения электродвигателя

Технические характеристики
Обозначение TOP-S 80/7 (1-230 В, PN 6)

Арт.-№	2165540
Резьбовое соединение труб	DN 80
Номинальное давление	PN 6
Подключение к сети	1-230 В, 50 Гц
Частота вращения N	2350/2800 об/мин
Номинальная мощность мотора P_2	450 Вт
Потребляемая мощность 1-230 В P_1	700/800 Вт
Ток при 1-230 В I	3.59/3.85 А
Конденсатор	25,0 мкФ/400VDB
Защита электродвигателя	Дополнительное устройство отключения SK602N/622N
Вес, прим, м	23.4 кг
Минимальное давление на входе при температурах жидкости 50/95 /110/130°C	3/10/16/29
Материалы	
Корпус насоса	Серый чугун (EN-GJL-250)
Рабочее колесо	Синтетический материал (полипропилен - 50% GF)
Вал насоса	Нержавеющая сталь (X46CR13)
Подшипники	Металлографит

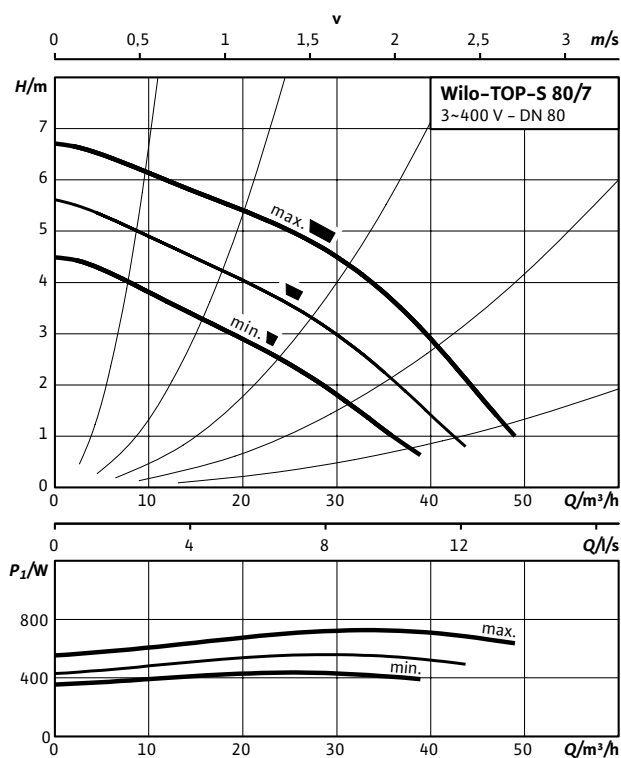
Характеристика. Трехфазный ток



Габаритный чертеж TOP-S 80/7 (3~400 В)

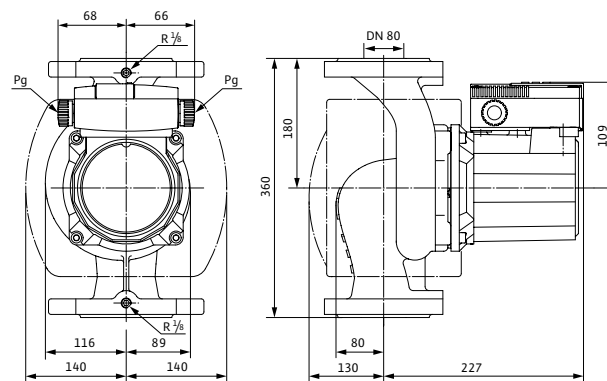

Габаритный чертеж фланца



Схема подключения

Электродвигатели номинальной мощностью (P_2) до 90 Вт включительно

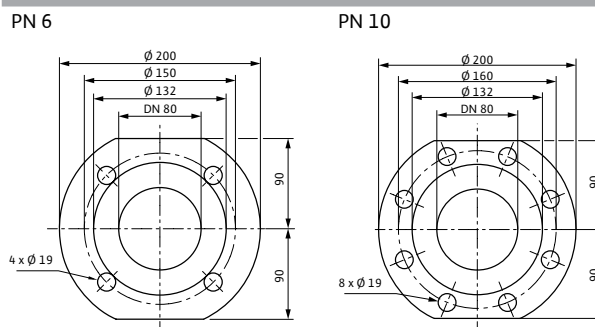
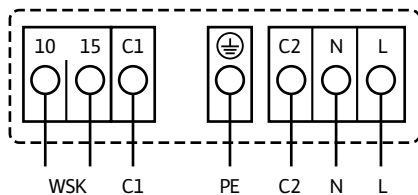

Подключение к сети 3-400 В, 50Гц

3-230 В, 50Гц (опционально со штекером переключения 3-230 В)
WSK = защита обмотки
Полная защита электродвигателя на всех ступенях частоты вращения с опциональным устройством отключения SK 602N/SK 622N или другими приборами управления с возможностью подключения WSK
Выключение: выключение по сигналу внешнего прибора управления/ внешней системы регулирования
Сброс: Сброс сигнала неисправности выполняется автоматически после охлаждения электродвигателя

Технические характеристики

Обозначение	TOP-S 80/7 (3-400/230 В, PN 6)	TOP-S 80/7 (3-400/230 В, PN 10)
Арт.-№	2165541	2165542
Резьбовое соединение труб	DN 80	DN 80
Номинальное давление	PN 6	PN 10
Подключение к сети	3-400/230 В, 50 Гц	
Частота вращения N	2100/2400/2700 об/мин	
Номинальная мощность мотора P_2	450 Вт	450 Вт
Потребляемая мощность P_1	440/560/730 Вт	
Ток при 3-400 В /	0,79/1,00/1,53 А	
Ток при 3-230 В /	1,36/1,74/2,65 А	
Конденсатор	-	-
Защита электродвигателя	Дополнительное устройство отключения SK602N/622N	
Вес, прим, м	23.2 кг	23.2 кг
Минимальное давление на входе при температурах жидкости 50/95 /110/130°C	3/10/16/29	3/10/16/29
Материалы		
Корпус насоса	Серый чугун (EN-GJL-200)	
Рабочее колесо	Синтетический материал (полипропилен - 50% GF)	
Вал насоса	Нержавеющая сталь (X46CR13)	
Подшипники	Металлографит	

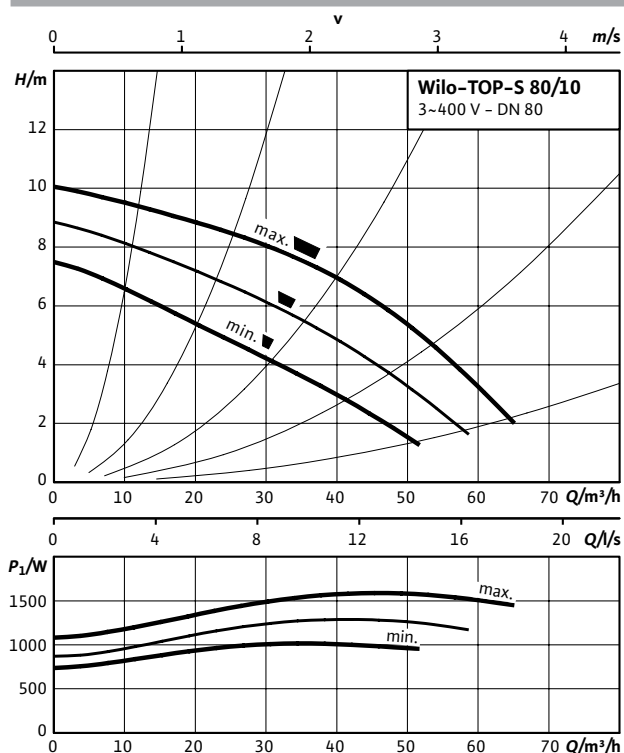
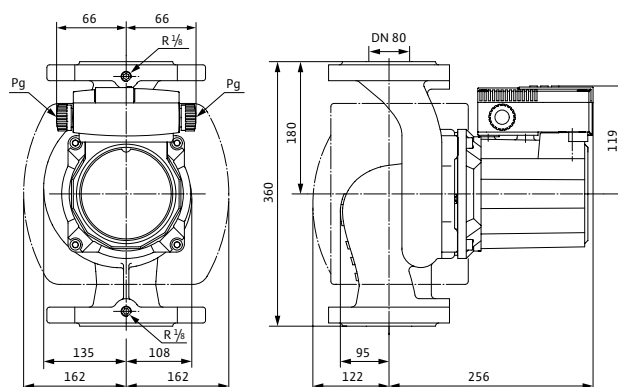
Характеристика. Трехфазный ток

Габаритный чертеж TOP-S 80/10 (3~400 В)

Габаритный чертеж фланца

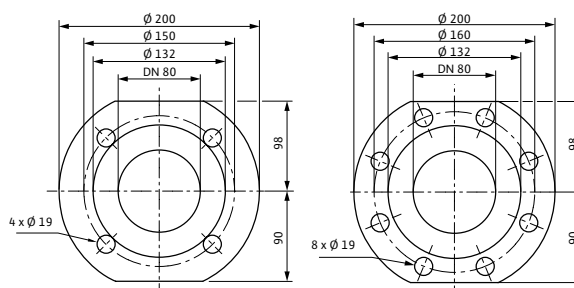
PN 6

PN 10

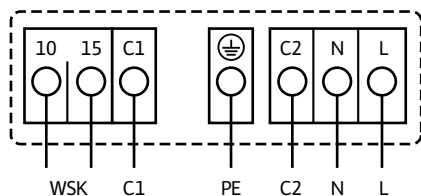
Схема подключения

Электродвигатели номинальной мощностью (P_2) до 90 Вт включительно



Подключение к сети 3-400 В, 50Гц

3-230 В, 50Гц (опционально со штекером переключения 3-230 В)
 WSK = защитный контакт обмотки
 Полная защита электродвигателя на всех ступенях частоты вращения с опциональным устройством отключения SK 602N/SK 622N или другими приборами управления с возможностью подключения WSK
 Выключение: выключение по сигналу внешнего прибора управления/внешней системы регулирования
 Сброс: Сброс сигнала неисправности выполняется автоматически после охлаждения электродвигателя

Технические характеристики

Обозначение	TOP-S 80/10 (3-400/230 В, PN 6)	TOP-S 80/10 (3-400/230 В, PN 10)
Арт.-№	2165543	2165544
Резьбовое соединение труб	DN 80	DN 80
Номинальное давление	PN 6	PN 10
Подключение к сети	3-400/230 В, 50 Гц	
Частота вращения N	2150/2500/2800 об/мин	
Номинальная мощность мотора P_2	1100 Вт	
Потребляемая мощность P_1	1015/1290/1590 Вт	
Ток при 3-400 В /	1,84/2,29/3,13 А	
Ток при 3-230 В /	3,19/3,96/5,43 А	
Конденсатор	-	
Защита электродвигателя	Дополнительное устройство отключения SK602N/622N	
Вес, прим, м	30.1 кг	30.1 кг
Минимальное давление на входе при температурах жидкости 50/95 /110/130°C	3/10/16/29	3/10/16/29
Материалы		
Корпус насоса	Серый чугун (EN-GJL-200)	
Рабочее колесо	Синтетический материал (полипропилен - 50% GF)	
Вал насоса	Нержавеющая сталь (X46CR13)	
Подшипники	Металлографит	

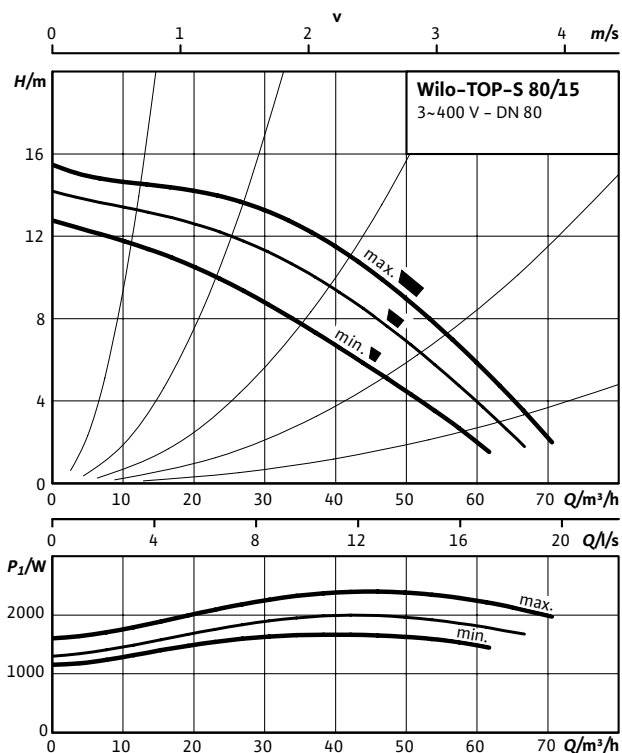
Характеристика. Трехфазный ток



Габаритный чертеж TOP-S 80/15 (3~400 В)

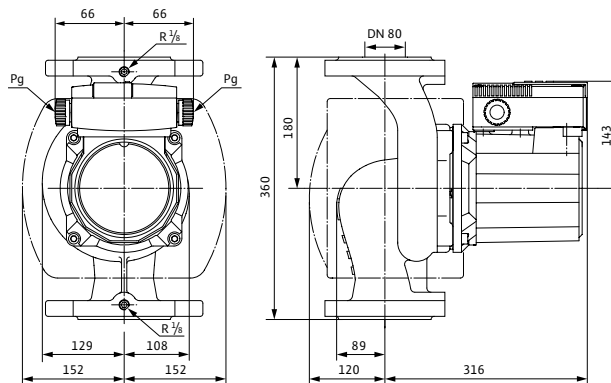

Габаритный чертеж фланца



Схема подключения

Электродвигатели номинальной мощностью (P_2) до 90 Вт включительно

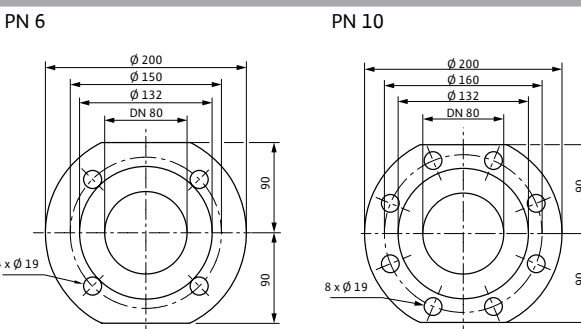
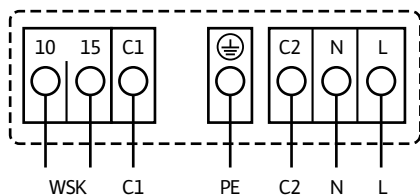

Подключение к сети 3-400 В, 50 Гц

3-230 В, 50 Гц (опционально со штекером переключения 3-230 В)
WSK = защитный контакт обмотки
Полная защита электродвигателя на всех ступенях частоты вращения с опциональным устройством отключения SK 602N/SK 622N или другими приборами управления с возможностью подключения WSK
Выключение: выключение по сигналу внешнего прибора управления/ внешней системы регулирования
Сброс: Сброс сигнала неисправности выполняется автоматически после охлаждения электродвигателя

Технические характеристики

Обозначение	TOP-S 80/15 (3-400 В, PN 6)	TOP-S 80/15 (3-400 В, PN 10)
Арт.-№	2165545	2165546
Резьбовое соединение труб	DN 80	DN 80
Номинальное давление	PN 6	PN 10
Подключение к сети	3~400 В, 50 Гц	
Частота вращения N	2450/2700/2900 об/мин	
Номинальная мощность мотора P_2	1800 Вт	
Потребляемая мощность P_1	1680/2000/2400 Вт	
Ток при 3-400 В /	3,25/3,63/4,85 А	
Ток при 3-230 В /	-	
Конденсатор	-	-
Защита электродвигателя	Дополнительное устройство отключения SK602N/622N	
Вес, прим, м	42.1 кг	42.1 кг
Минимальное давление на входе при температурах жидкости 50/95 /110/130 °C	9/18/23/29	9/18/23/29
Материалы		
Корпус насоса	Серый чугун (EN-GJL-200)	
Рабочее колесо	Синтетический материал (полипропилен - 50% GF)	
Вал насоса	Нержавеющая сталь (X46CR13)	
Подшипники	Металлографит	

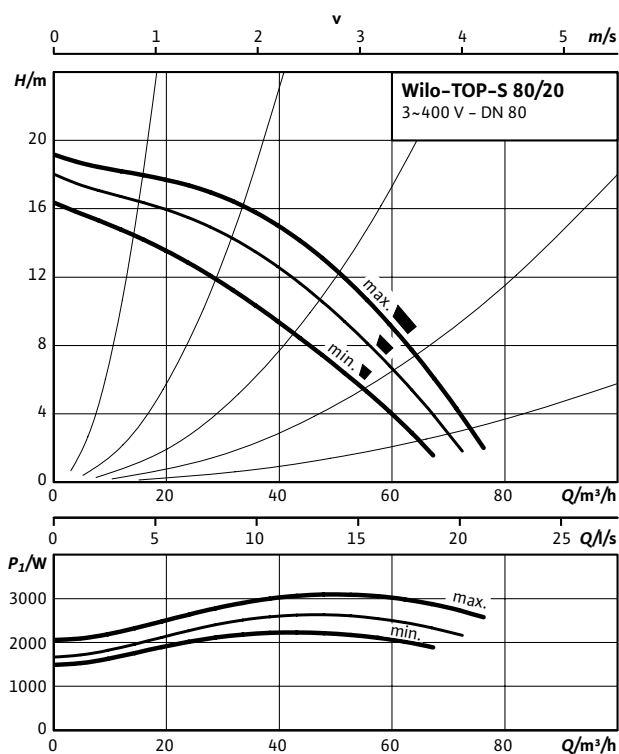
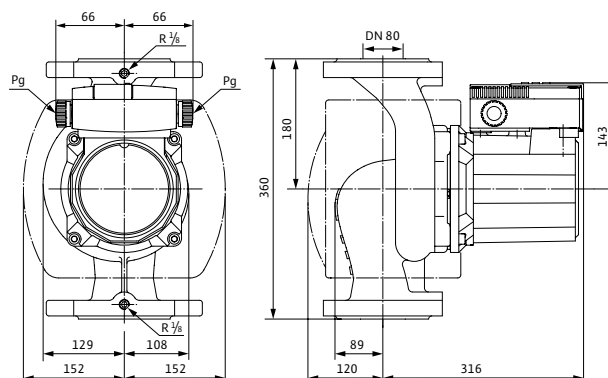
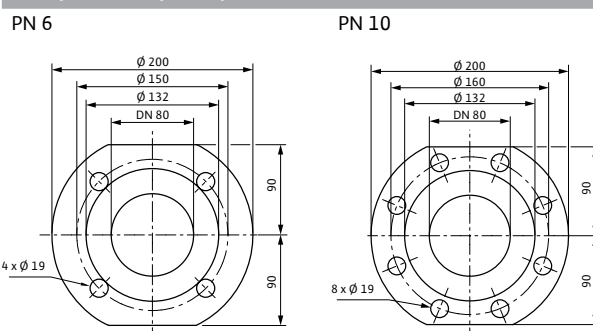
Характеристика. Трехфазный ток

Габаритный чертеж TOP-S 80/20 (3~400 В)

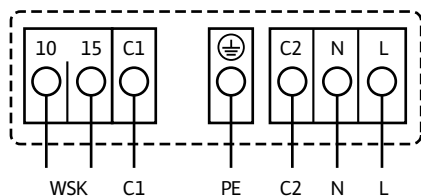
Габаритный чертеж фланца

Схема подключения

Электродвигатели номинальной мощностью (P_2) до 90 Вт включительно



Подключение к сети 3-400 В, 50Гц

3-230 В, 50Гц (опционально со штекером переключения 3-230 В)
 WSK = защитный контакт обмотки
 Полная защита электродвигателя на всех ступенях частоты вращения с опциональным устройством отключения SK 602N/SK 622N или другими приборами управления с возможностью подключения WSK
 Выключение: выключение по сигналу внешнего прибора управления/внешней системы регулирования
 Сброс: Сброс сигнала неисправности выполняется автоматически после охлаждения электродвигателя

Технические характеристики

Обозначение	TOP-S 80/20 (3-400 В, PN 6)	TOP-S 80/20 (3-400 В, PN 10)
Арт.-№	2165547	2165548
Резьбовое соединение труб	DN 80	DN 80
Номинальное давление	PN 6	PN 10
Подключение к сети	3-400 В, 50 Гц	
Частота вращения N	2500/2750/2900 об/мин	
Номинальная мощность мотора P_2	2200 Вт	
Потребляемая мощность P_1	2270/2650/3120 Вт	
Ток при 3-400 В /	4,35/4,80/6,10 А	
Ток при 3-230 В /	-	
Конденсатор	-	
Защита электродвигателя	Дополнительное устройство отключения SK602N/622N	
Вес, прим, м	45.5 кг	45.5 кг
Минимальное давление на входе при температурах жидкости 50/95 /110/130°C	9/18/23 /29	9/18/23/29
Материалы		
Корпус насоса	Серый чугун (EN-GJL-200)	
Рабочее колесо	Синтетический материал (полипропилен - 50% GF)	
Вал насоса	Нержавеющая сталь (X46CR13)	
Подшипники	Металлографит	

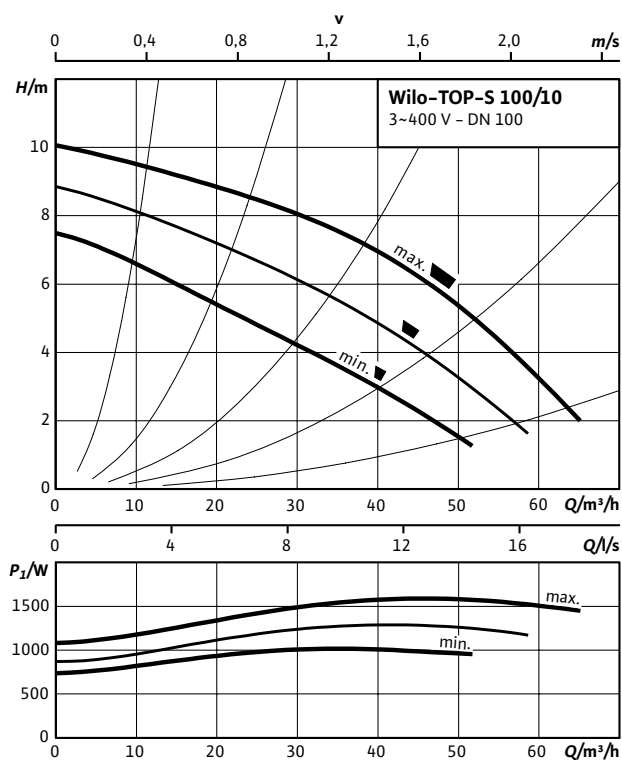
Характеристика. Трехфазный ток



Габаритный чертеж TOP-S 100/10 (3~400 В)

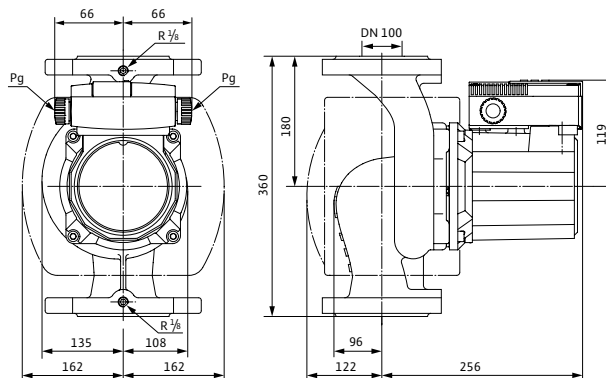

Габаритный чертеж фланца



Схема подключения

Электродвигатели номинальной мощностью (P_2) до 90 Вт включительно

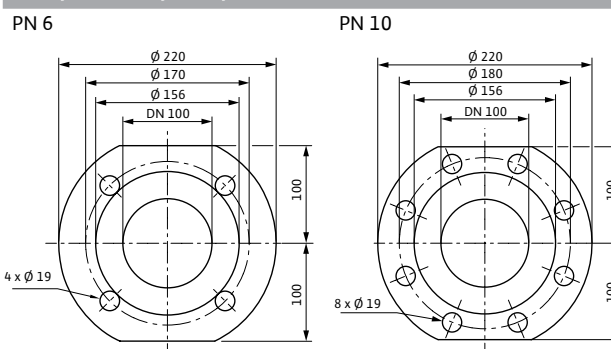
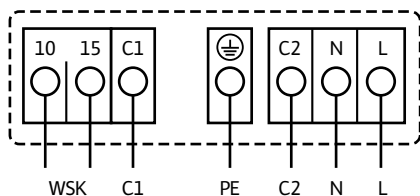

Подключение к сети 3-400 В, 50Гц

3-230 В, 50Гц (опционально со штекером переключения 3-230 В)
WSK = защитный контакт обмотки
Полная защита электродвигателя на всех ступенях частоты вращения с опциональным устройством отключения SK 602N/SK 622N или другими приборами управления с возможностью подключения WSK
Выключение: выключение по сигналу внешнего прибора управления/внешней системы регулирования
Сброс: Сброс сигнала неисправности выполняется автоматически после охлаждения электродвигателя

Технические характеристики

Обозначение	TOP-S 100/10 (3-400/230 В, PN 6)	TOP-S 100/10 (3-400/230 В, PN 10)
Арт.-№	2165549	2165550
Резьбовое соединение труб	DN 100	DN 100
Номинальное давление	PN 6	PN 10
Подключение к сети	3-400/230 В, 50 Гц	
Частота вращения N	2150/2500/2800 об/мин	
Номинальная мощность мотора P_2	1100 Вт	
Потребляемая мощность P_1	1015/1290/1590 Вт	
Ток при 3-400 В /	1,84/2,29/3,13А	
Ток при 3-230 В /	3,19/3,96/5,43А	
Конденсатор	-	
Защита электродвигателя	Дополнительное устройство отключения SK602N/622N	
Вес, прим, м	33.2 кг	33.2 кг
Минимальное давление на входе при температурах жидкости 50/95 /110/130°C	3/10/16/29	3/10/16/29
Материалы		
Корпус насоса	Серый чугун (EN-GJL-200)	
Рабочее колесо	Синтетический материал (полипропилен - 50% GF)	
Вал насоса	Нержавеющая сталь (X46CR13)	
Подшипники	Металлографит	



Принадлежности	Стр.
Штекеры переключения	423
Резьбовые соединения	335
Ответные фланцы	337
Компенсаторы	338
Устройства отключения	425
Wilo SK 602N/SK 622N	

Wilo-TOP-SD



Тип

Сдвоенный насос: насос с мокрым ротором – циркуляционный насос с фланцевым соединением (TOP-SD 30/5 с резьбовым соединением).

Применение

Системы водяного отопления, промышленные циркуляционные системы, системы кондиционирования и закрытые контуры охлаждения.

Обозначение

Пример:	TOP-SD 40/7
TOP-SD	Стандартный сдвоенный насос (насос с фланцевым соединением, TOP-SD 30/5 с резьбовым соединением)
40/	Номинальный внутренний диаметр для подсоединения
7	Номинальный напор [м] при подаче

Особенности/преимущества продукции

- Ручная регулировка мощности с 3 ступенями частоты вращения
- Контрольная лампа направления вращения для индикации правильного направления вращения (только на 3-)
- Сдвоенный насос может работать в режиме «основной/резервный» и в режиме параллельной работы двух насосов
- Корпус насоса с катафорезным покрытием (KTL) защищает от коррозии при образовании конденсата

Технические характеристики

Допустимая перекачиваемая среда (другие среды по запросу)

Вода систем отопления (согласно VDI 2035)	•
Водогликолевая смесь (макс. 1:1; при доле гликоля более 20 % необходимо проверять рабочие характеристики)	•

Допустимая область применения

Диапазон температур при макс. температуре окружающей среды +40 °C	-20 до +130 (в кратковременном режиме 2 ч: +140) (при использовании с защитным модулем Wilo-C: от -20 до +110)
---	--

Технические характеристики

Мотор/электроника

Создаваемые помехи	EN 61000-6-3
Помехозащищенность	EN 61000-6-2
Степень защиты	IPX4D
Класс изоляции	H

Характеристика

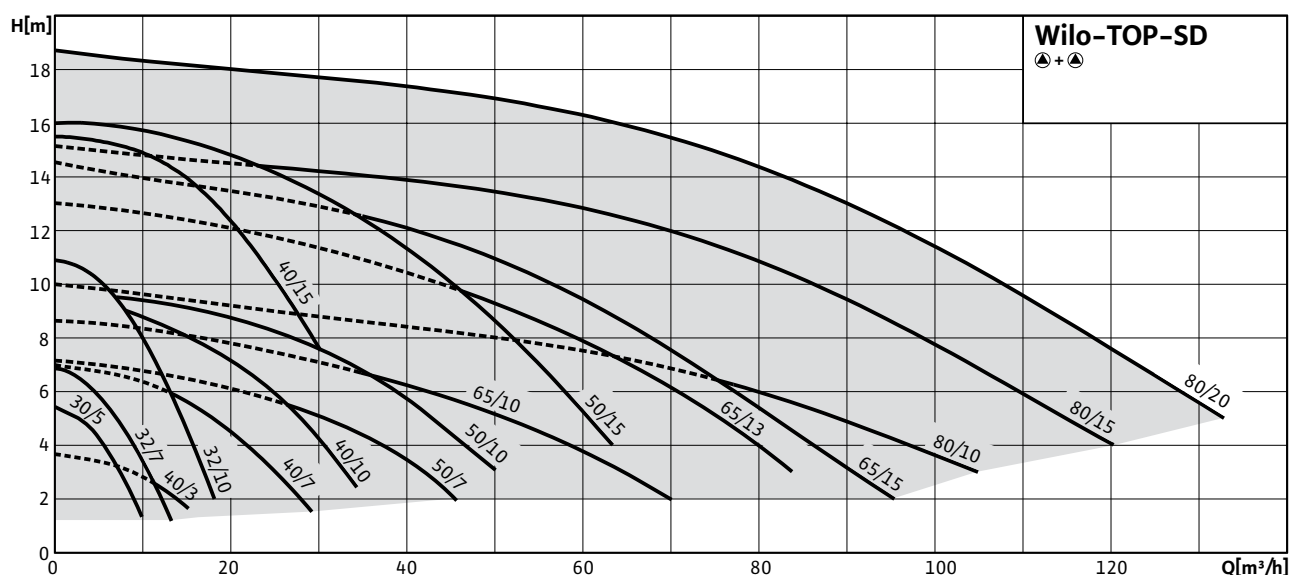

Оснащение/функции

Режимы работы

→ Переключение ступеней частоты вращения

Ручное управление

→ Настройка ступеней частоты вращения: 3 ступени частоты вращения (2 ступени частоты вращения у однофазных насосов с $P_2 \geq 350$ Вт)

Автоматическое управление

→ Встроенная защита обмотки от перегрева (только для насосов с $P_2 \leq 180$ Вт)

Сигнализация и индикация

- Защитный контакт обмотки (WSK, беспотенциальный нормально замкнутый контакт) имеется только у насосов с $P_2 \geq 180$ Вт для полной защиты двигателя на всех ступенях частоты вращения; в качестве опции предлагается устройство отключения SK 602N/SK 622N
- Контрольная лампа направления вращения (только для 3-фазных насосов)
- Индикация выбранной ступени частоты вращения

Управление сдвоенными насосами (сдвоенный насос или два одинарных насоса)

→ Режим работы «основной/резервный» или параллельный (для реализации автоматического переключения между насосами в случае неисправности или в определенное время заказчик должен обеспечить наличие соответствующего прибора управления).

Оснащение

- Для насосов с фланцевым подсоединением: исполнения фланца
 - Стандартное исполнение для насосов DN 32 – DN 65: комбинированный фланец PN 6/10 (фланец PN

16 согласно EN 1092-2) для ответных фланцев PN 6 и PN 16

- Стандартное исполнение для насосов DN 80: фланец PN 6 (рассчитан для PN16 согласно EN 1092-2) для ответного фланца PN 6,
- Консольная конструкция (только с горизонтальным расположением вала):
 - Стандартное исполнение для насосов TOP-SD 40/15, 50/15, все TOP-SD 65 и TOP-SD 80.
 - Специальное исполнение для насосов TOP-SD 32/10, 40/3, 40/7, 40/10, 50/7, 50/10.
- Встроенный перекидной клапан в корпусе насоса
- Кабельный ввод возможен с двух сторон (только для 1- и 3-насосов с $P_2 > 180$ Вт)

Комплект поставки

- Сдвоенный насос
- С уплотнениями для резьбового соединения (только для TOP-SD 30/5)
- С подкладными шайбами фланцевых болтов (при номинальных внутренних диаметрах для подсоединения DN 32-DN 65)
- Инструкция по монтажу и эксплуатации

Опции

- Специальное исполнение для рабочего давления PN16 (за отдельную плату)
- Исполнения для особых напряжений – по запросу

Принадлежности

- Резьбовые подсоединения (для TOP-SD 30/5)
- Контрфланцы при фланцевом подсоединении
- Консоль для крепления насоса
- Фланцевые заглушки
- Устройства отключения Wilo SK 602N/SK 622N
- Для насосов 3~400 В: штекер переключения 3~230 В (необходимо 2 штекера)

Характеристика. Переменный ток – работа одного насоса

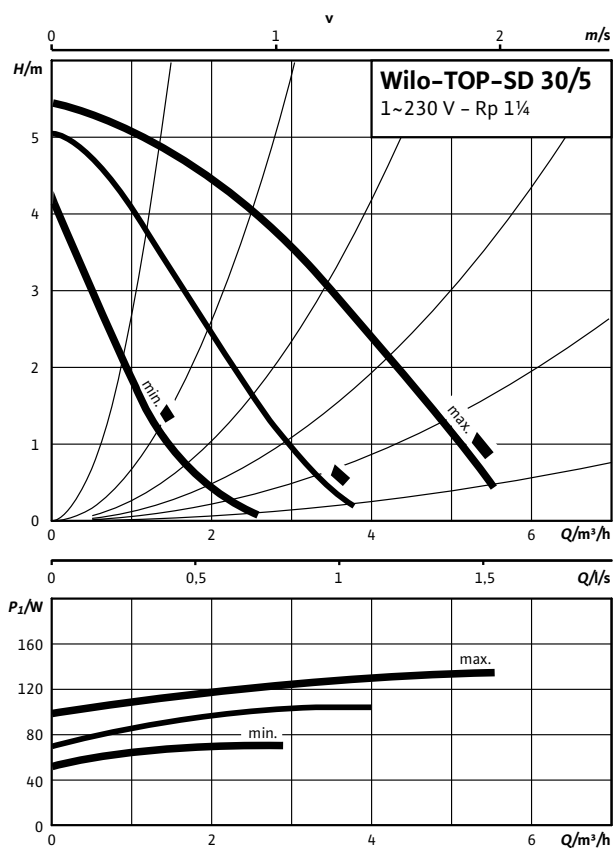

Характеристика. Переменный ток – работа двух насосов

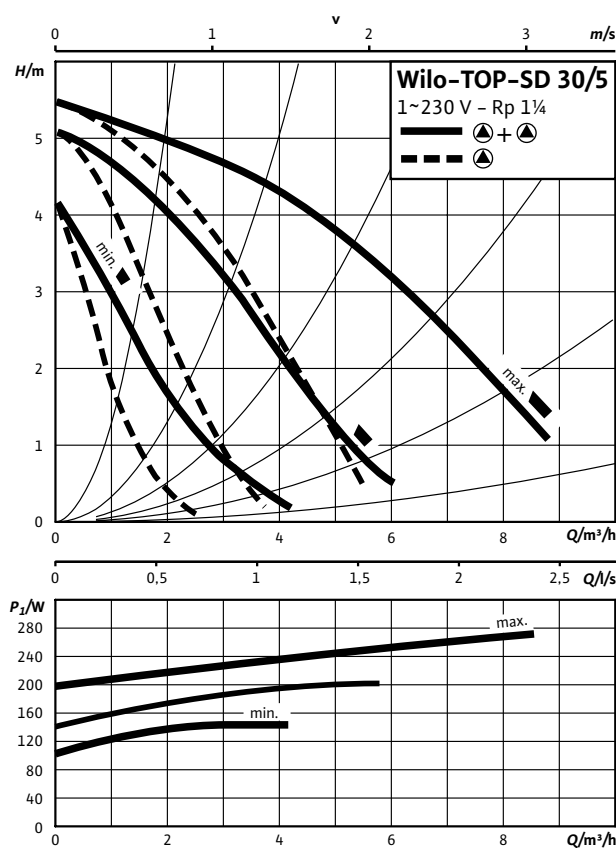

Габаритный чертеж TOP-SD 30/5 (1~230 В)



Схема подключения

Электродвигатели номинальной мощностью (P_2) до 90 Вт включительно

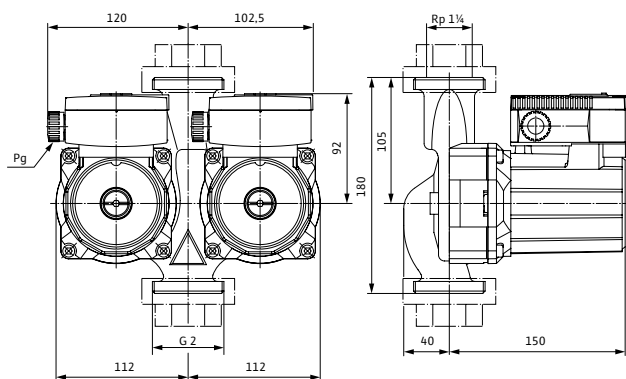
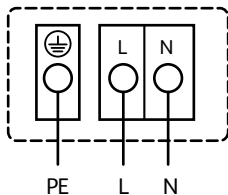

Подключение к сети 1-230 В, 50 Гц

Встроенная защита обмотки от перегрева
Выключение: внутреннее отключение напряжения электродвигателя
Сброс: автоматически после охлаждения электродвигателя

Технические характеристики

Обозначение TOP-SD 30/5 (1-230 В, PN 10)

Арт.-№	2044015
Резьбовое соединение труб	Rp 1 1/4
Номинальное давление	PN 10
Подключение к сети	1-230 В, 50 Гц
Частота вращения N	1200/1640/2320 об/мин
Номинальная мощность мотора P_2	50 Вт
Потребляемая мощность 1-230 В P_1	75/110/140 Вт
Ток при 1-230 В I	0,35/0,55/0,65 А
Конденсатор	3,7 мкФ/400 VDB
Защита электродвигателя	Встроенная
Вес, прим, м	8,1 кг
Минимальное давление на входе при температурах жидкости 50/95 /110/130°C	0,5/5/11/24

Материалы

Корпус насоса	Серый чугун (EN-GJL-200)
Рабочее колесо	Синтетический материал (PPE - 30% GF)
Вал насоса	Нержавеющая сталь (X46CR13)
Подшипники	Металлографит

Характеристика. Трехфазный ток – работа одного насоса

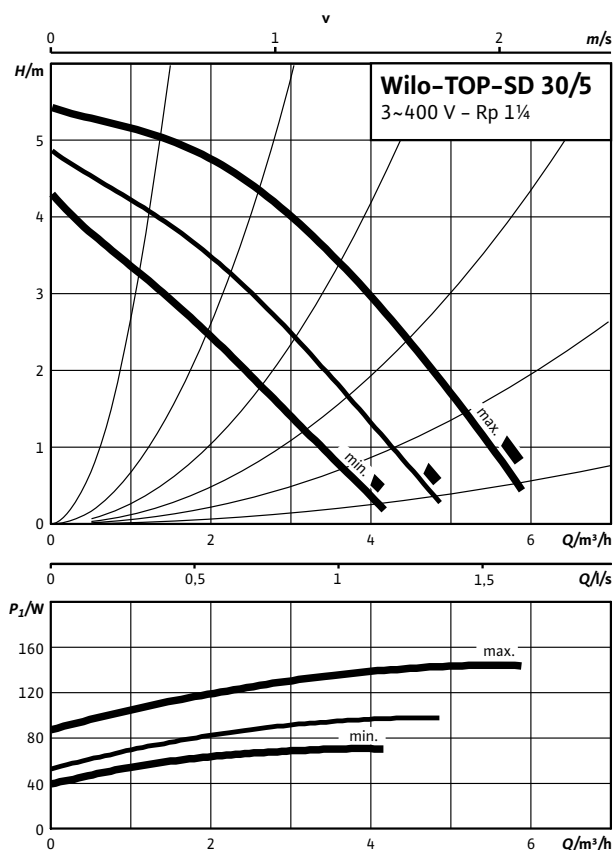

Характеристика. Трехфазный ток – работа двух насосов

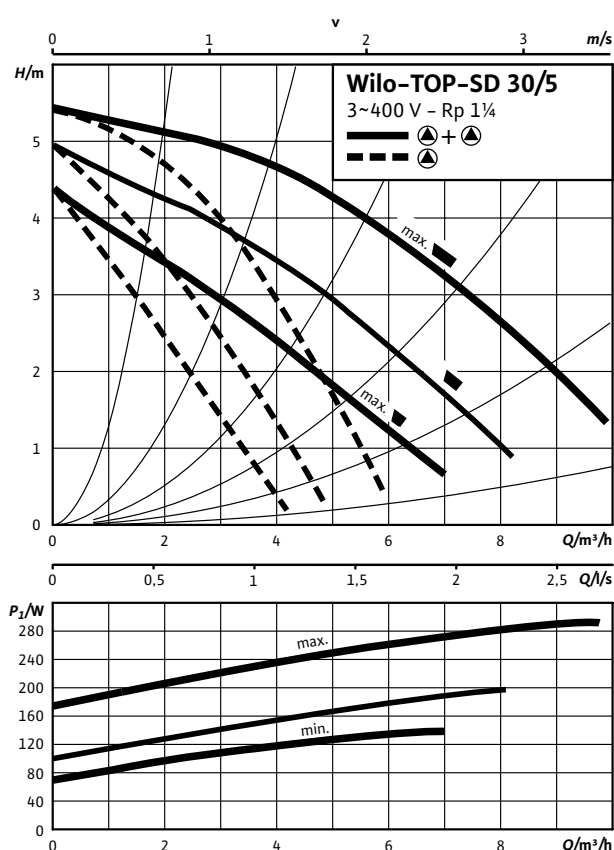

Габаритный чертеж TOP-SD 30/5 (3~400 В)



Схема подключения

Электродвигатели номинальной мощностью (P_2) до 90 Вт включительно

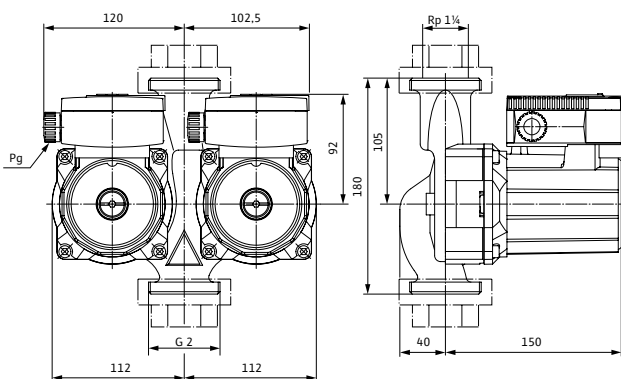
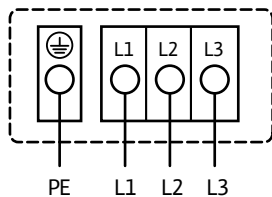

Подключение к сети 3-400 В, 50 Гц
3-230 В, 50 Гц (опционально со штекером переключения 3-230 В)
Встроенная защита обмотки от перегрева

Выключение: внутреннее отключение фазы электродвигателя
Сброс: лодключение к сети разъединить, дать мотору остыть, восстановить подключение к сети

Технические характеристики

Обозначение	TOP-SD 30/5 (3-400/230 В, PN 10)
Арт.-№	2044016
Резьбовое соединение труб	-
Номинальное давление	PN 10
Подключение к сети	3-400/230 В, 50 Гц
Частота вращения N	1890/2190/2650 об/мин
Номинальная мощность мотора P_2	50 Вт
Потребляемая мощность P_1	75/100/150 Вт
Ток при 3-400 В /	0,15/0,20/0,40А
Ток при 3-230 В /	0,25/0,35/0,65А
Конденсатор	-
Защита электродвигателя	Встроенная
Вес, прим, м	8,5 кг
Минимальное давление на входе при температурах жидкости 50/95 /110/130°C	0,5/5/11/24
Материалы	
Корпус насоса	Серый чугун (EN-GJL-200)
Рабочее колесо	Синтетический материал (PPE - 30% GF)
Вал насоса	Нержавеющая сталь (X46CR13)
Подшипники	Металлографит

Характеристика. Переменный ток – работа одного насоса

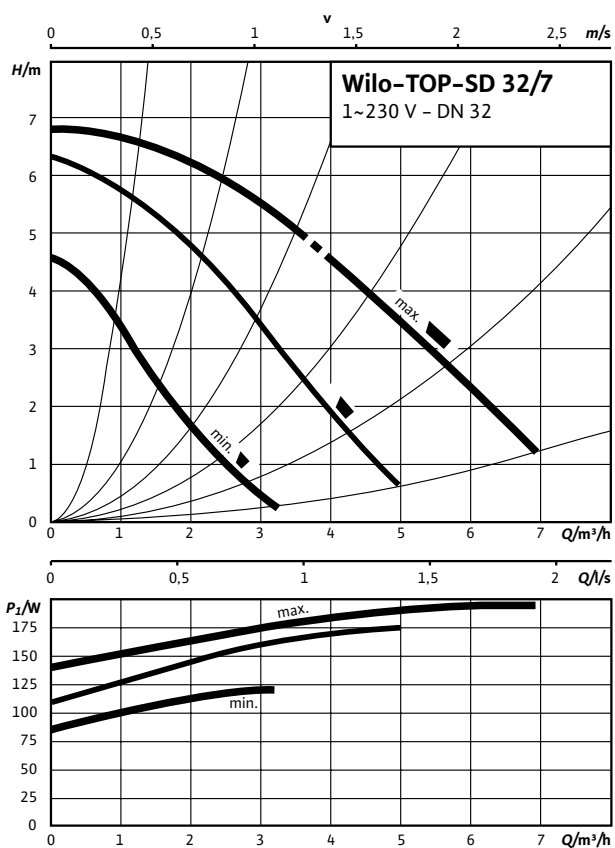

Характеристика. Переменный ток – работа двух насосов

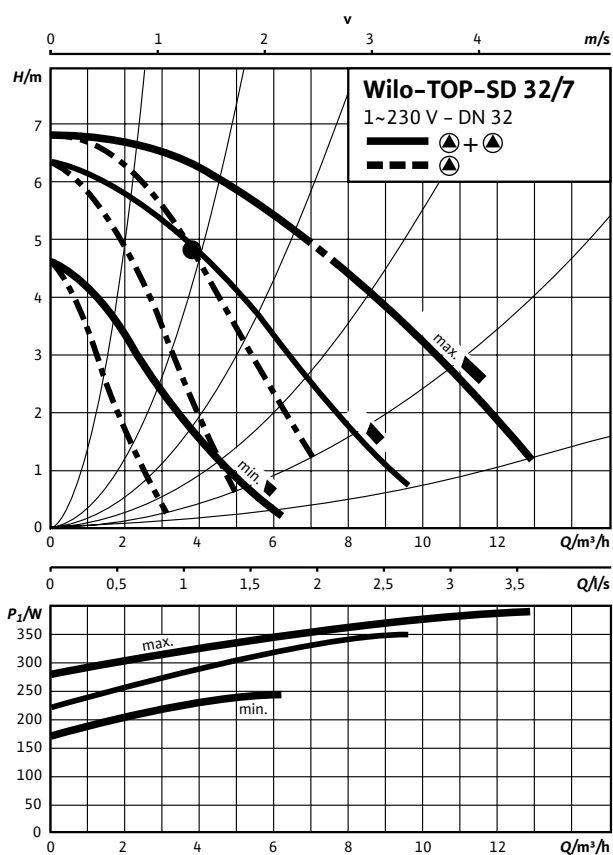

Габаритный чертеж TOP-SD 32/7 (1~230 В)

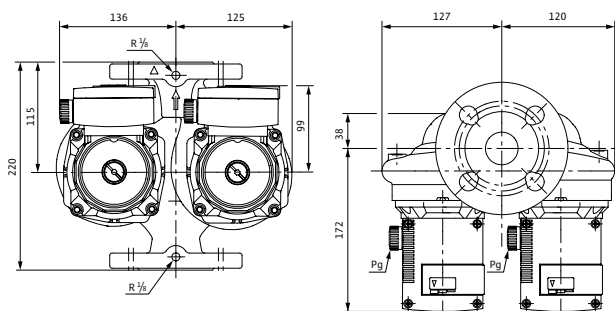

Габаритный чертеж фланца



Схема подключения

Электродвигатели номинальной мощностью (P_2) до 90 Вт включительно

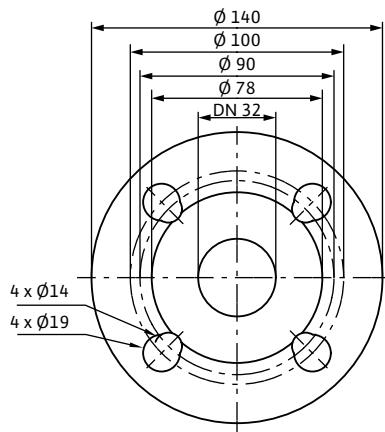
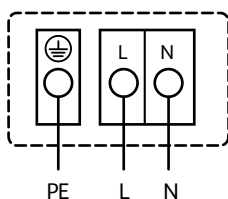

Подключение к сети 1-230 В, 50 Гц

Встроенная защита обмотки от перегрева
Выключение: внутреннее отключение напряжения электродвигателя
Сброс: автоматически после охлаждения электродвигателя

Технические характеристики

Обозначение TOP-SD 32/7 (1-230 В, PN 6/10)

Арт.-№	2048326
Резьбовое соединение труб	DN 32
Номинальное давление	PN 6/10
Подключение к сети	1-230 В, 50 Гц
Частота вращения N	1800/2300/2600 об/мин
Номинальная мощность мотора P_2	90 Вт
Потребляемая мощность 1-230 В P_1	120/175/195 Вт
Ток при 1-230В I	0,62/0,87/0,95А
Конденсатор	5,0 мкф/400 VDB
Защита электродвигателя	Встроенная
Вес, прим, м	14 кг
Минимальное давление на входе при температурах жидкости 50/95 /110/130°C	0,5/5/11/24

Материалы

Корпус насоса	Серый чугун (EN-GJL-250)
Рабочее колесо	Синтетический материал (полипропилен - 50% GF)
Вал насоса	Нержавеющая сталь (X46CR13)
Подшипники	Металлографит

Характеристика. Трехфазный ток – работа одного насоса

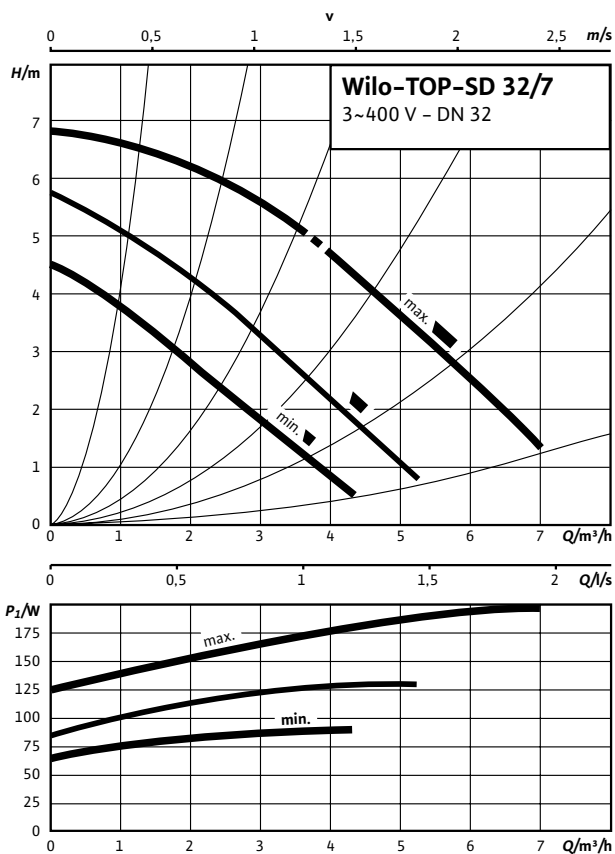

Характеристика. Трехфазный ток – работа двух насосов

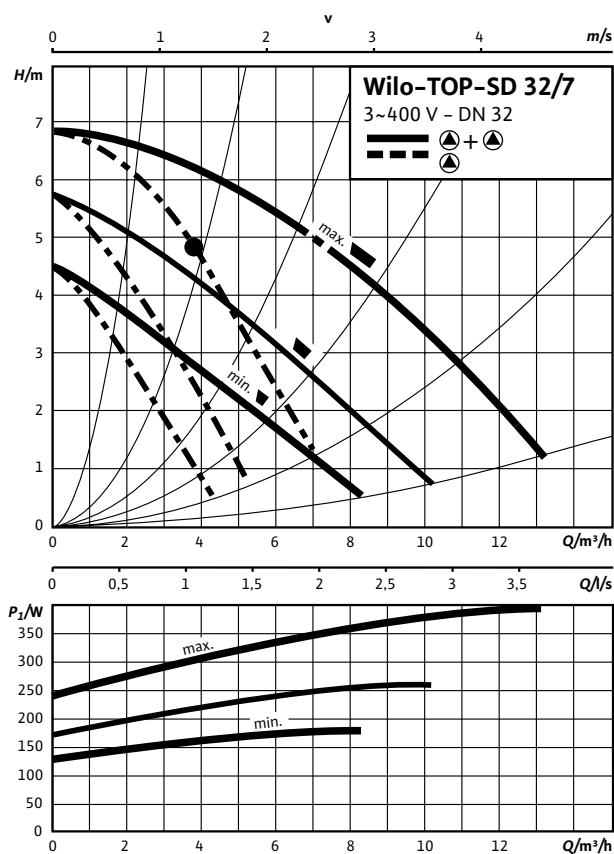

Габаритный чертеж TOP-SD 32/7 (3~400 В)

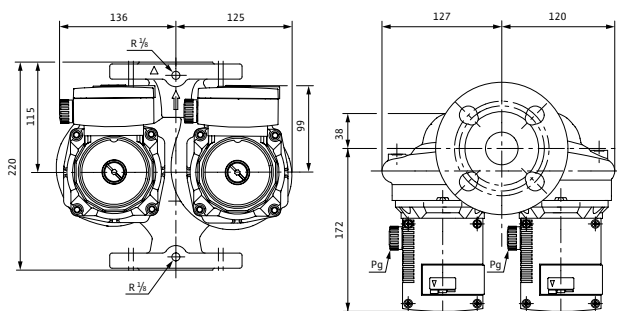

Габаритный чертеж фланца



Схема подключения

Электродвигатели номинальной мощностью (P_2) до 90 Вт включительно

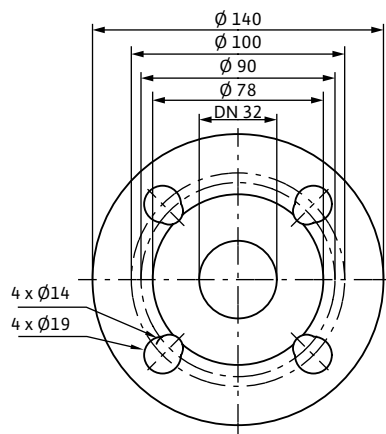
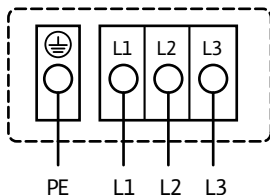

Подключение к сети 3-400 В, 50 Гц

3-230 В, 50 Гц (опционально со штекером переключения 3-230 В)
Встроенная защита обмотки от перегрева

Выключение: внутреннее отключение фазы электродвигателя
Сброс: подключение к сети разъединить, дать мотору остыть,
восстановить подключение к сети

Технические характеристики

Обозначение TOP-SD 32/7 (3-400/230 В, PN 6/10)

Арт.-№	2048327
Резьбовое соединение труб	DN 32
Номинальное давление	PN 6/10
Подключение к сети	3-400/230 В, 50 Гц
Частота вращения N	1750/2100/2600 об/мин
Номинальная мощность мотора P_2	90 Вт
Потребляемая мощность P_1	90/130/200 Вт
Ток при 3-400 В /	0,17/0,25/0,45А
Ток при 3-230 В /	0,30/0,43/0,78А
Конденсатор	-
Защита электродвигателя	Встроенная
Вес, прим, м	14 кг
Минимальное давление на входе при температурах жидкости 50/95 /110/130°С	0,5/5/11/24
Материалы	
Корпус насоса	Серый чугун (EN-GJL-250)
Рабочее колесо	Синтетический материал (полипропилен - 50% GF)
Вал насоса	Нержавеющая сталь (X46CR13)
Подшипники	Металлографит

Характеристика. Переменный ток – работа одного насоса

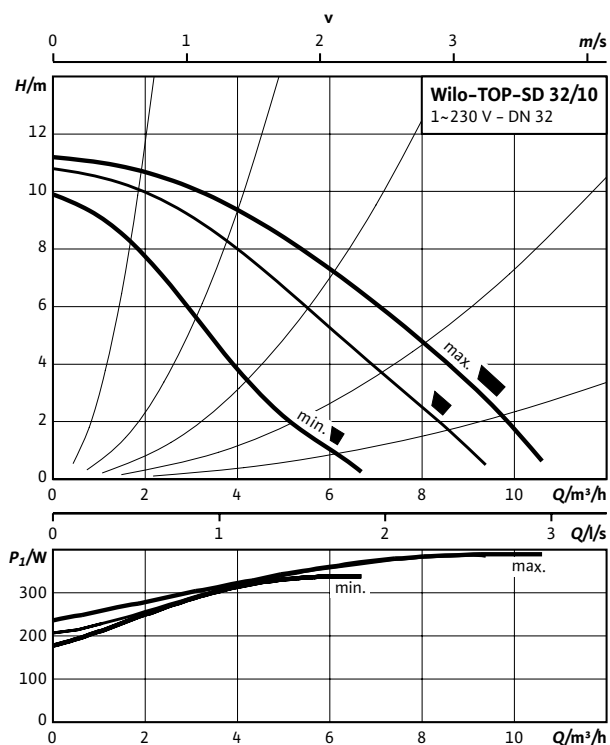

Характеристика. Переменный ток – работа двух насосов

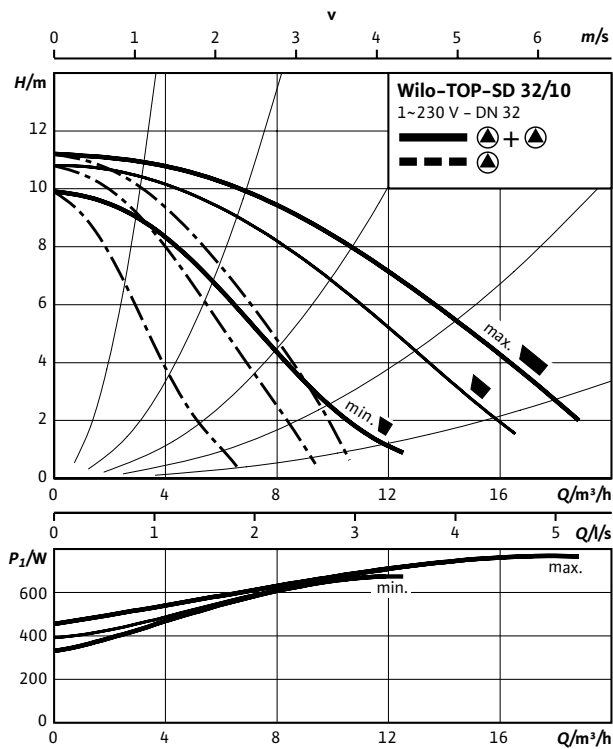

Габаритный чертеж TOP-SD 32/10 (1~230 В)

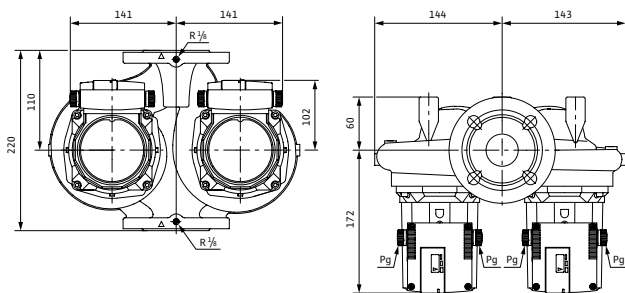

Габаритный чертеж фланца



Схема подключения

Электродвигатели номинальной мощностью (P_2) до 90 Вт включительно

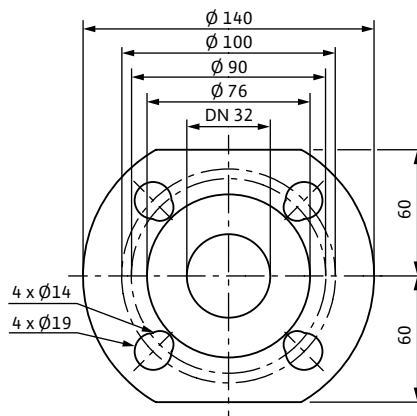
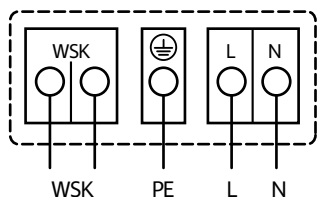

Подключение к сети 1-230 В, 50 Гц

WSK = защитный контакт обмотки
 Полная защита электродвигателя на всех ступенях частоты вращения с опциональным устройством отключения SK 602N/SK 622N/защитным модулем С или другими приборами управления с возможностью подключения WSK
 Выключение: выключение по сигналу внешнего прибора управления/внешней системы регулирования
 Сброс: Сброс сигнала неисправности выполняется автоматически после охлаждения электродвигателя

Технические характеристики

Обозначение	TOP-SD 32/10 (1-230 В, PN6/10)
Арт.-№	2080073
Резьбовое соединение труб	DN 32
Номинальное давление	PN 6/10
Подключение к сети	1-230 В, 50 Гц
Частота вращения N	2400/2550/2700 об/мин
Номинальная мощность мотора P_2	180 Вт
Потребляемая мощность 1-230 В P_1	335/385/390 Вт
Ток при 1-230В I	1,72/1,87/1,90А
Конденсатор	8,0 МКФ/400VDB
Защита электродвигателя	Дополнительное устройство отключения SK 602N/622N, защитный модуль С
Вес, прим, м	19,2 кг
Минимальное давление на входе при температурах жидкости 50/95 /110/130°C	0,5/5/11/24
Материалы	
Корпус насоса	Серый чугун (EN-GJL-250)
Рабочее колесо	Синтетический материал (полипропилен - 50% GF)
Вал насоса	Нержавеющая сталь (X46CR13)
Подшипники	Металлографит

Характеристика. Трехфазный ток – работа одного насоса

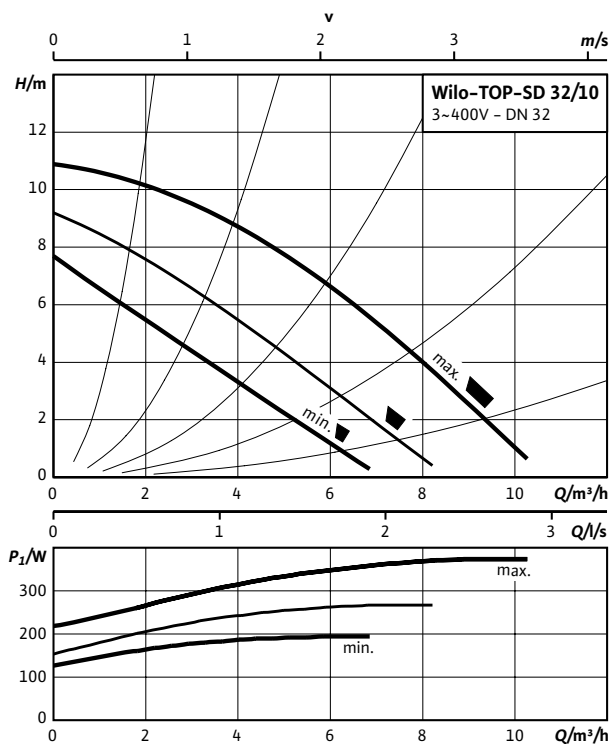

Характеристика. Трехфазный ток – работа двух насосов

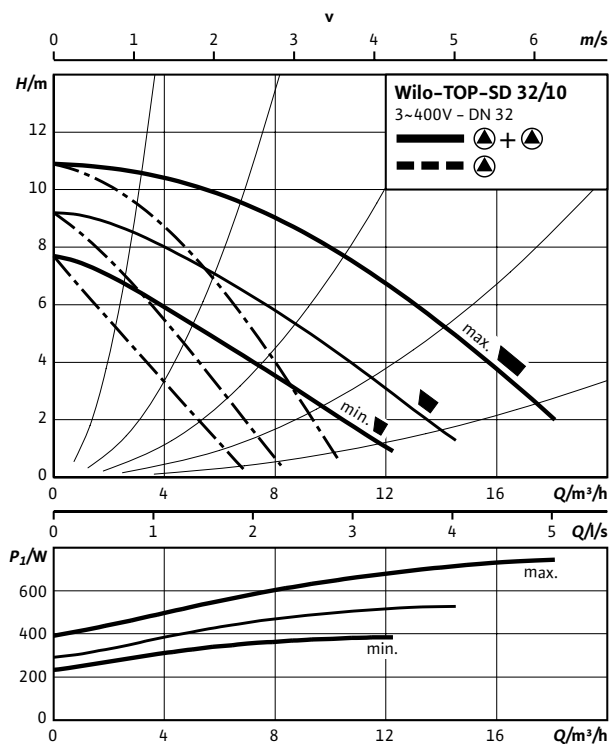

Габаритный чертеж TOP-SD 32/7 (3~400 В)

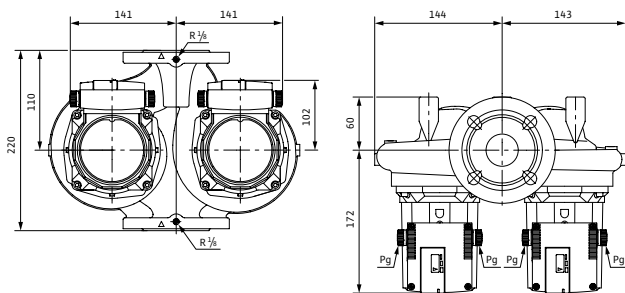

Габаритный чертеж фланца



Схема подключения

Электродвигатели номинальной мощностью (P_2) до 90 Вт включительно

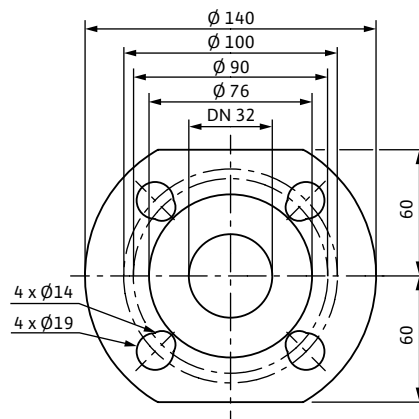
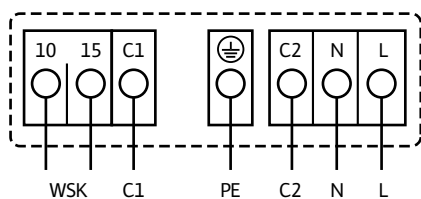

Подключение к сети 3-400 В, 50 Гц
3-230 В, 50 Гц (опционально соштекером переключения 3-230 В)

WSK = защитный контакт обмотки
Полная защита электродвигателя на всех ступенях частоты вращения с опциональным устройством отключения SK 602N/SK 622N или другими приборами управления с возможностью подключения WSK
Выключение: выключение по сигналу внешнего прибора управления/внешней системы регулирования
Сброс: Сброс сигнала неисправности выполняется автоматически после охлаждения электродвигателя

Технические характеристики

Обозначение	TOP-SD 32/10 (3-400/230 В, PN 6/10)
Арт.-№	2165551
Резьбовое соединение труб	DN 32
Номинальное давление	PN 6/10
Подключение к сети	3-400/230 В, 50 Гц
Частота вращения N	1950/2250/2650 об/мин
Номинальная мощность мотора P_2	180 Вт
Потребляемая мощность P_1	195/270/380 Вт
Ток при 3-400 В /	0,35/0,48/0,78А
Ток при 3-230 В /	0,61/0,84/1,35А
Конденсатор	-
Защита электродвигателя	Дополнительное устройство отключения SK602N/622N
Вес, прим, м	19,2 кг
Минимальное давление на входе при температурах жидкости 50/95 /110/130°C	0,5/5/11/24

Материалы	
Корпус насоса	Серый чугун (EN-GJL-250)
Рабочее колесо	Синтетический материал (полипропилен - 50% GF)
Вал насоса	Нержавеющая сталь (X46CR13)
Подшипники	Металлографит

Характеристика. Переменный ток – работа одного насоса

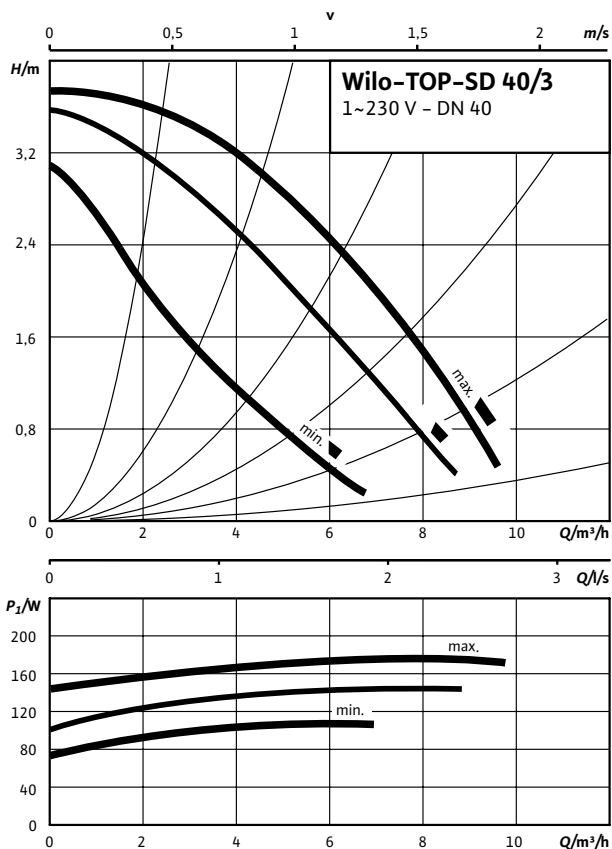

Характеристика. Переменный ток – работа двух насосов

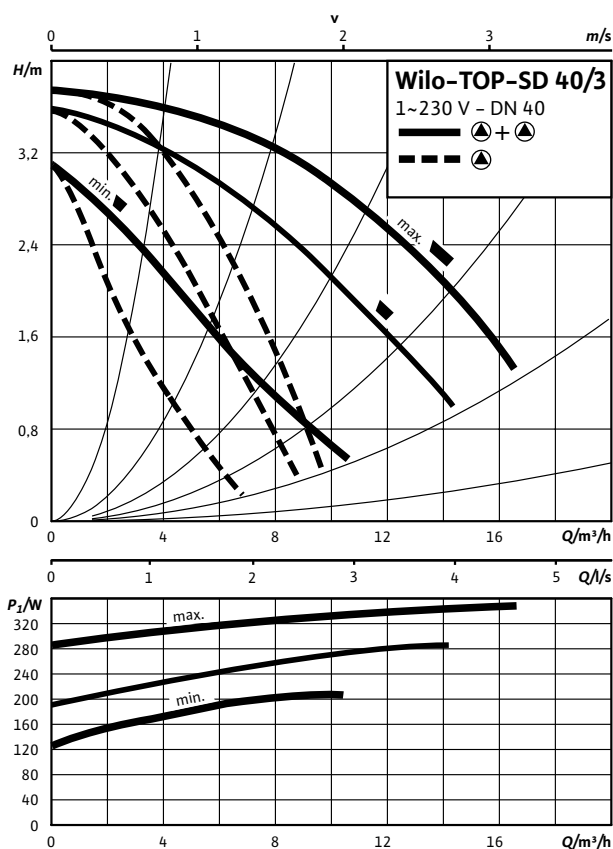

Габаритный чертеж TOP-SD 40/3 (1~230 В)

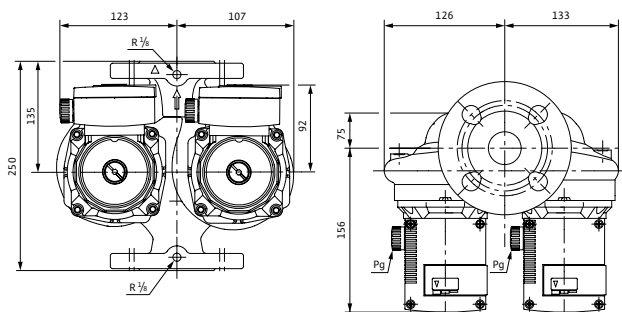

Габаритный чертеж фланца



Схема подключения

Электродвигатели номинальной мощностью (P_2) до 90 Вт включительно

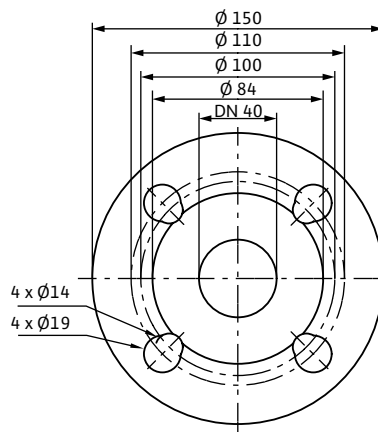
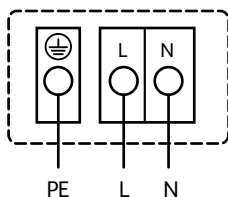

Подключение к сети 1-230 В, 50 Гц

Встроенная защита обмотки от перегрева

Выключение: внутреннее отключение напряжения электродвигателя

Сброс: автоматически после охлаждения электродвигателя

Технические характеристики

Обозначение TOP-SD 40/3 (1-230 В, PN 6/10)

Арт.-№	2044017
Резьбовое соединение труб	DN 40
Номинальное давление	PN 6/10
Подключение к сети	1-230 В, 50 Гц
Частота вращения N	1710/2340/2660 об/мин
Номинальная мощность мотора P_2	70 Вт
Потребляемая мощность 1-230 В P_1	110/150/180 Вт
Ток при 1-230В I	0,55/0,75/0,85А
Конденсатор	5,0 мкФ/400VDB
Защита электродвигателя	Встроенная
Вес, прим, м	14 кг
Минимальное давление на входе при температурах жидкости 50/95/110/130°C	0,5/5/11/24

Материалы

Корпус насоса	Серый чугун (EN-GJL-250)
Рабочее колесо	Синтетический материал (PPE - 30% GF)
Вал насоса	Нержавеющая сталь (X46CR13)
Подшипники	Металлографит

Характеристика. Трехфазный ток – работа одного насоса

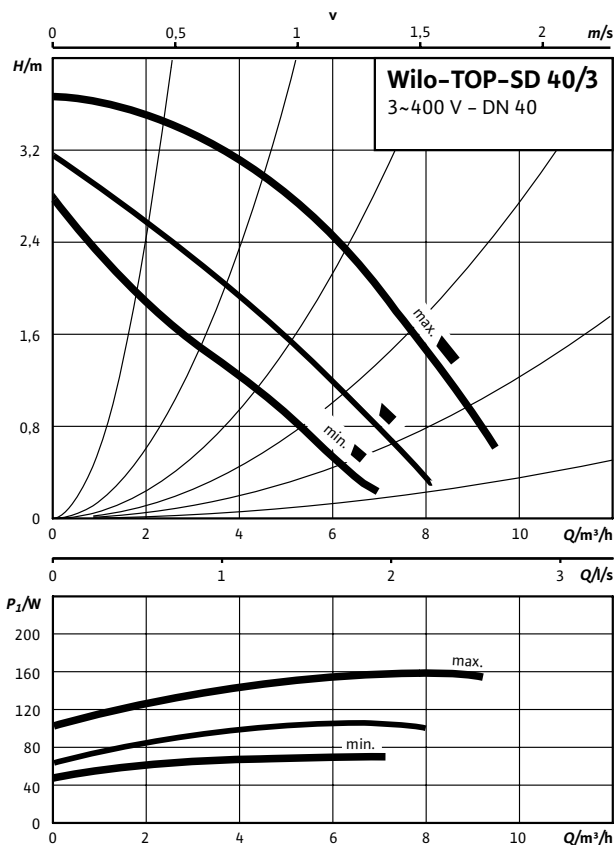

Характеристика. Трехфазный ток – работа двух насосов

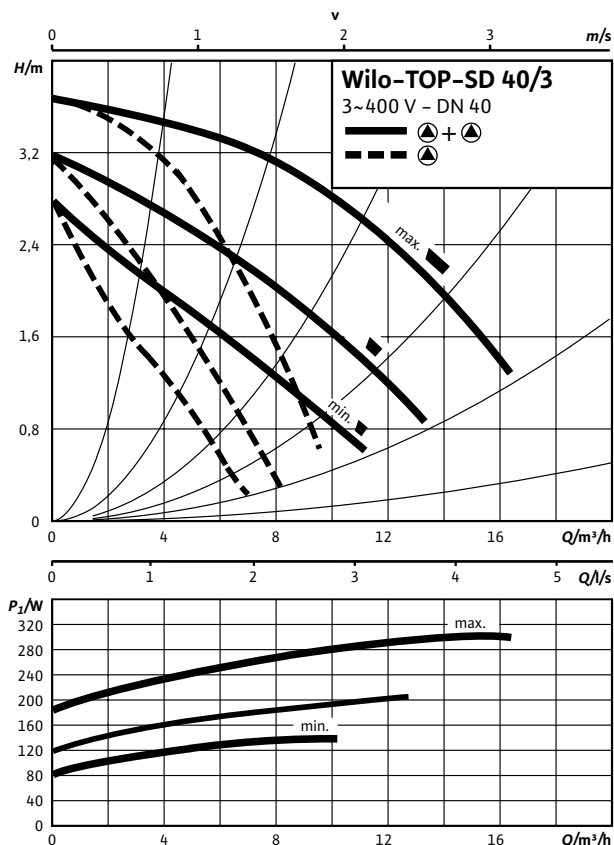

Габаритный чертеж TOP-SD 40/3 (3~400 В)

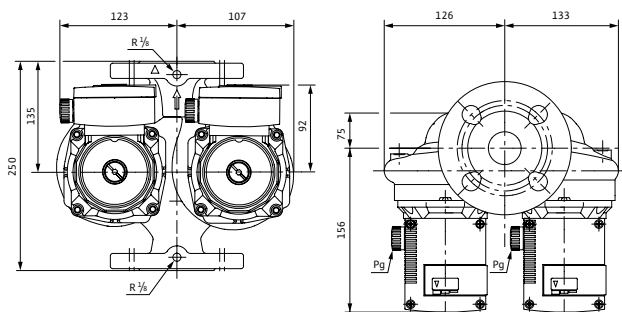

Габаритный чертеж фланца



Схема подключения

Электродвигатели номинальной мощностью (P_2) до 90 Вт включительно

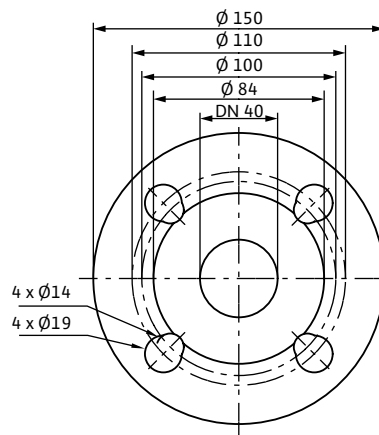
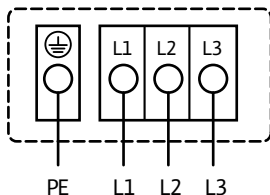

Подключение к сети 3-400 В, 50 Гц

3-230 В, 50 Гц (опционально со штекером переключения 3-230 В)
Встроенная защита обмотки от перегрева

Выключение: внутреннее отключение фазы электродвигателя
Сброс: лодключение к сети разъединить, дать мотору остыть,
восстановить подключение к сети

Технические характеристики

Обозначение	TOP-SD 40/3 (3-400/230 В, PN 6/10)
Арт.-№	2044018
Резьбовое соединение труб	DN 40
Номинальное давление	PN 6/10
Подключение к сети	3-400/230 В, 50 Гц
Частота вращения N	1810/2120/2610 об/мин
Номинальная мощность мотора P_2	70 Вт
Потребляемая мощность P_1	75/105/160 Вт
Ток при 3-400 В /	0,15/0,20/0,40А
Ток при 3-230 В /	0,25/0,35/0,65А
Конденсатор	-
Защита электродвигателя	Дополнительное устройство отключения SK602N/622N
Вес, прим, м	21.2 кг
Минимальное давление на входе при температурах жидкости 50/95 /110/130°C	0,5/5/11/24
Материалы	
Корпус насоса	Серый чугун (EN-GJL-250)
Рабочее колесо	Синтетический материал (полипропилен - 50% GF)
Вал насоса	Нержавеющая сталь (X46CR13)
Подшипники	Металлографит

Характеристика. Переменный ток – работа одного насоса

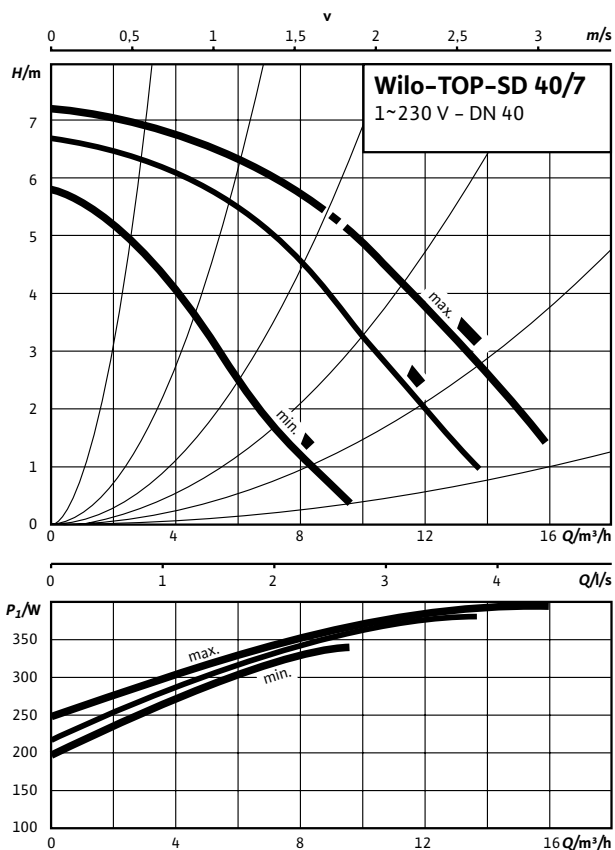

Характеристика. Переменный ток – работа двух насосов

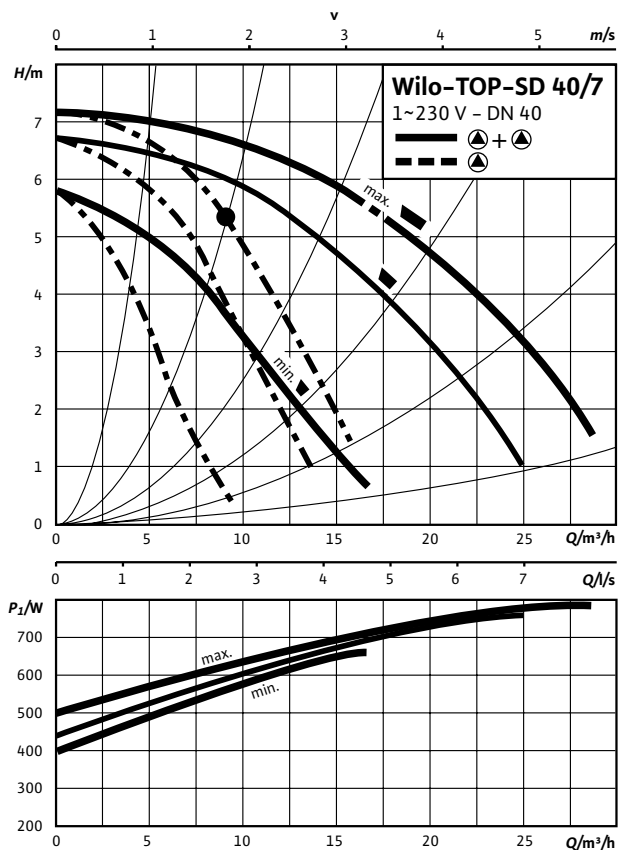

Габаритный чертеж TOP-SD 40/7 (1~230 В)

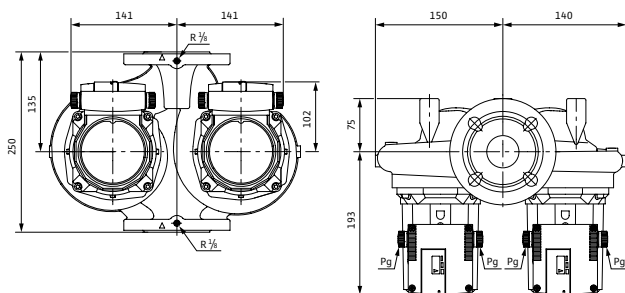

Габаритный чертеж фланца



Схема подключения

Электродвигатели номинальной мощностью (P_2) до 90 Вт включительно

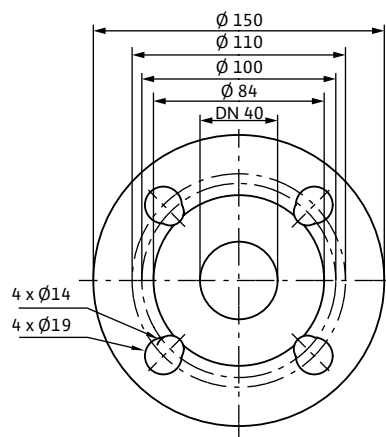
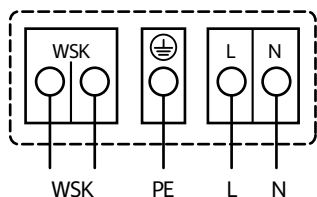

Подключение к сети 1-230 В, 50 Гц

WSK = защитный контакт обмотки
 Полная защита электродвигателя на всех ступенях частоты вращения с опциональным устройством отключения SK 602N/SK 622N/защитным модулем С или другими приборами управления с возможностью подключения WSK
 Выключение: выключение по сигналу внешнего прибора управления/внешней системы регулирования
 Сброс: Сброс сигнала неисправности выполняется автоматически после охлаждения электродвигателя

Технические характеристики

Обозначение	TOP-SD 40/7 (1-230 В, PN 6/10)
Арт.-№	2080075
Резьбовое соединение труб	DN 40
Номинальное давление	PN 6/10
Подключение к сети	1-230 В, 50 Гц
Частота вращения N	2200/2450/2650 об/мин
Номинальная мощность мотора P_2	180 Вт
Потребляемая мощность 1-230 В P_1	330/380/390 Вт
Ток при 1-230В I	1,70/1,88/1,93А
Конденсатор	8,0 МКФ/400VDB
Защита электродвигателя	Встроенная
Вес, прим, м	14 кг
Минимальное давление на входе при температурах жидкости 50/95/110/130°C	0,5/5/11/24
Материалы	
Корпус насоса	Серый чугун (EN-GJL-250)
Рабочее колесо	Синтетический материал (PPE - 30% GF)
Вал насоса	Нержавеющая сталь (X46CR13)
Подшипники	Металлографит

Отопление, кондиционирование, охлаждение

Характеристика. Трехфазный ток – работа двух насосов

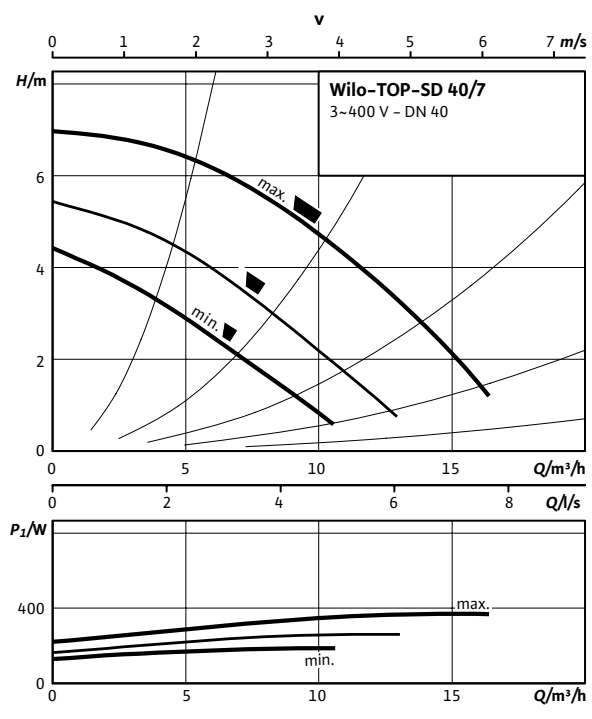

Характеристика. Трехфазный ток – работа двух насосов

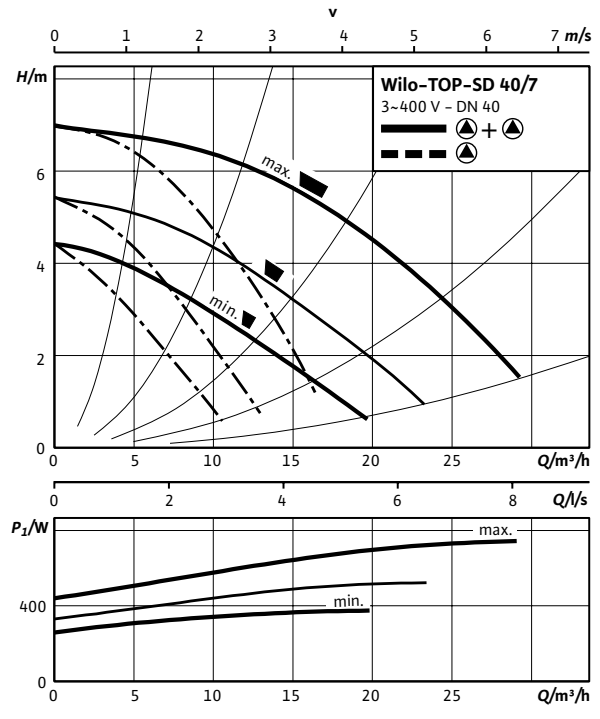

Габаритный чертеж TOP-SD 40/7 (3~400 В)

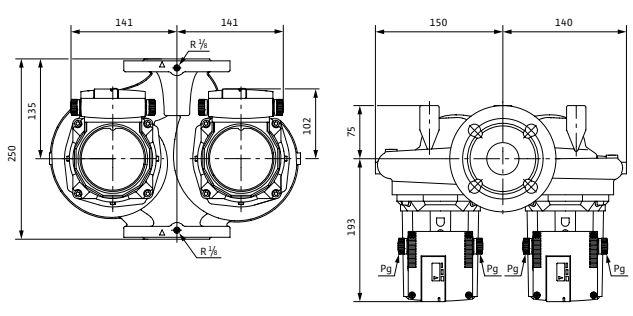

Габаритный чертеж фланца



Схема подключения

Электродвигатели номинальной мощностью (P_2) до 90 Вт включительно

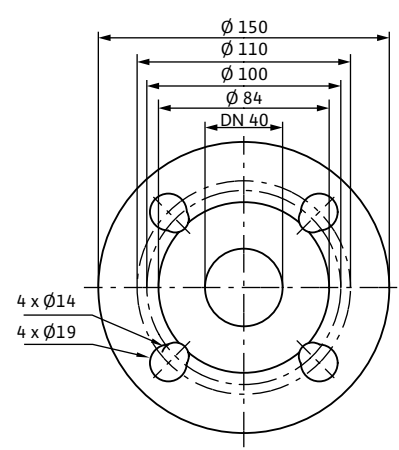
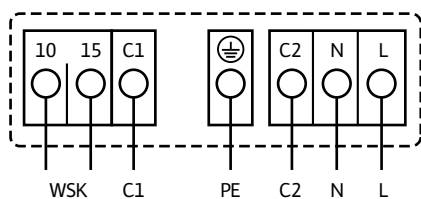

Подключение к сети 3-400 В, 50 Гц
3-230 В, 50 Гц (опционально соштеккером переключения 3-230 В)

WSK = защитный контакт обмотки
Полная защита электродвигателя на всех ступенях частоты вращения с опциональным устройством отключения SK 602N/SK 622N или другими приборами управления с возможностью подключения WSK
Выключение: выключение по сигналу внешнего прибора управления/внешней системы регулирования
Сброс: Сброс сигнала неисправности выполняется автоматически после охлаждения электродвигателя

Технические характеристики

Обозначение	TOP-SD 40/7 (3-400/230 В, PN 6/10)
Арт.-№	2165552
Резьбовое соединение труб	DN 40
Номинальное давление	PN 6/10
Подключение к сети	3-400/230 В, 50 Гц
Частота вращения N	1800/2100/2600 об/мин
Номинальная мощность мотора P_2	180 Вт
Потребляемая мощность P_1	185/260/370 Вт
Ток при 3-400 В /	0,33/0,47/0,76А
Ток при 3-230 В /	0,57/0,81/1,31А
Конденсатор	-
Защита электродвигателя	Дополнительное устройство отключения SK602N/622N
Вес, прим, м	21.2 кг
Минимальное давление на входе при температурах жидкости 50/95 /110/130°C	0,5/5/11/24
Материалы	
Корпус насоса	Серый чугун (EN-GJL-250)
Рабочее колесо	Синтетический материал (полипропилен - 50% GF)
Вал насоса	Нержавеющая сталь (X46CR13)
Подшипники	Металлографит

Характеристика. Переменный ток – работа одного насоса

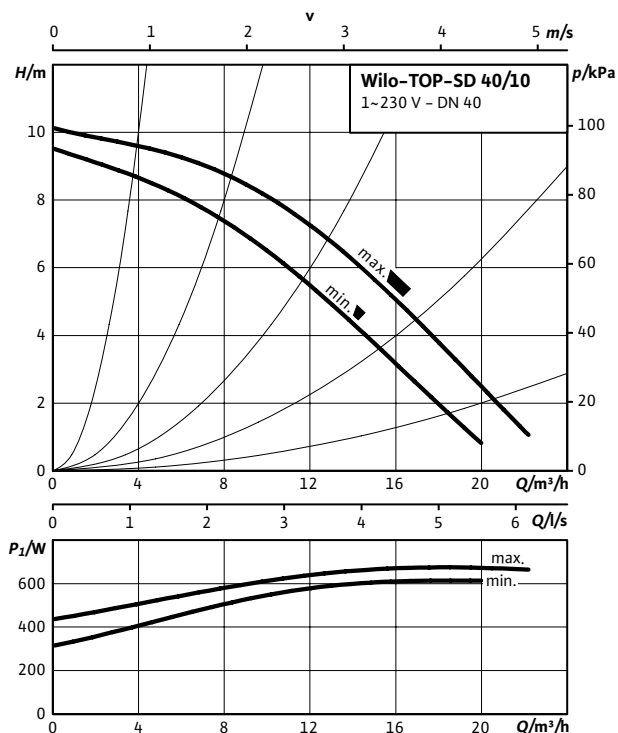

Характеристика. Переменный ток – работа двух насосов

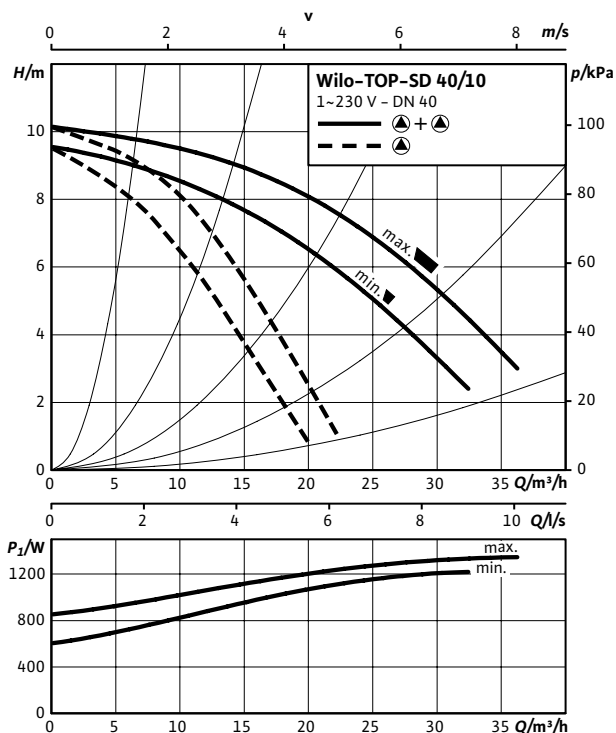

Габаритный чертеж TOP-SD 40/10 (1~230 В)

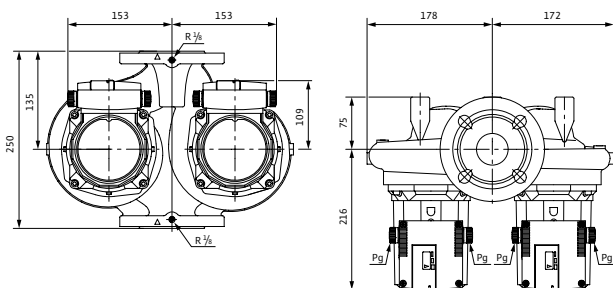

Габаритный чертеж фланца



Схема подключения

Электродвигатели номинальной мощностью (P_2) до 90 Вт включительно

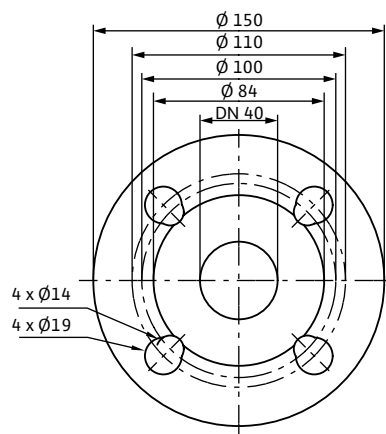
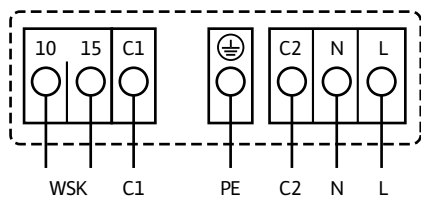

Подключение к сети 3-400 В, 50 Гц

3-230 В, 50 Гц (опционально соштекером переключения 3-230 В)

WSK = защитный контакт обмотки

Полная защита электродвигателя на всех ступенях частоты вращения с опциональным устройством отключения

SK 602N/SK 622N или другими приборами

управления с возможностью подключения WSK

Выключение: выключение по сигналу внешнего прибора

управления/внешней системы регулирования

Сброс: Сброс сигнала неисправности выполняется автоматически после охлаждения электродвигателя

Технические характеристики

Обозначение	TOP-SD 40/10 (1-230 В, PN 6/10)
Арт.-№	2165553
Резьбовое соединение труб	DN 40
Номинальное давление	PN 6/10
Подключение к сети	1-230 В, 50 Гц
Частота вращения N	2600/2800 об/мин
Номинальная мощность мотора P_2	350 Вт
Потребляемая мощность 1-230 В P_1	610/680 Вт
Ток при 1-230В I	3.18/3.47А
Конденсатор	16,0мкФ/400VDB
Защита электродвигателя	Дополнительное устройство отключения SK602N/622N
Вес, прим, м	29 кг
Минимальное давление на входе при температурах жидкости 50/95 /110/130°C	0,5/5/11/24

Материалы

Корпус насоса	Серый чугун (EN-GJL-250)
Рабочее колесо	Синтетический материал (PPE - 30% GF)
Вал насоса	Нержавеющая сталь (X46CR13)
Подшипники	Металлографит

Характеристика. Трехфазный ток – работа двух насосов

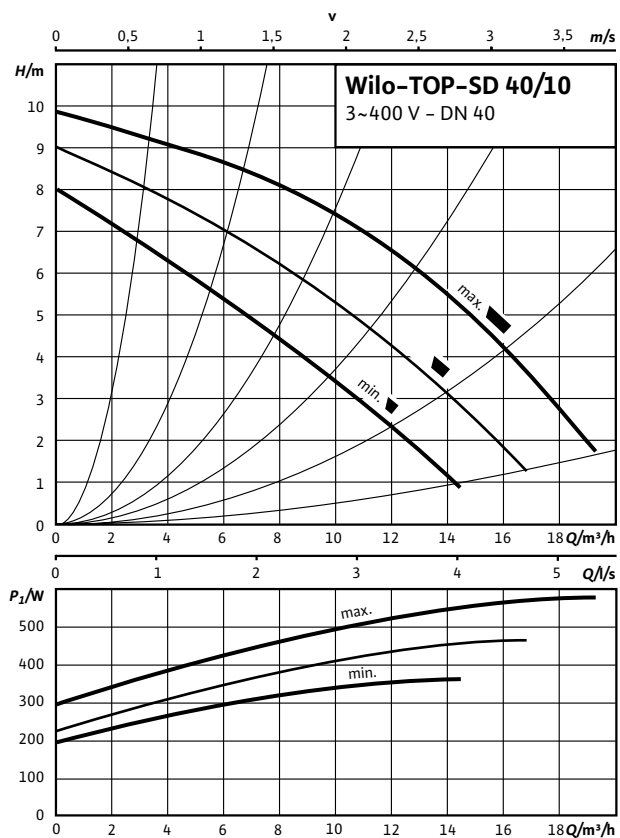

Характеристика. Трехфазный ток – работа двух насосов

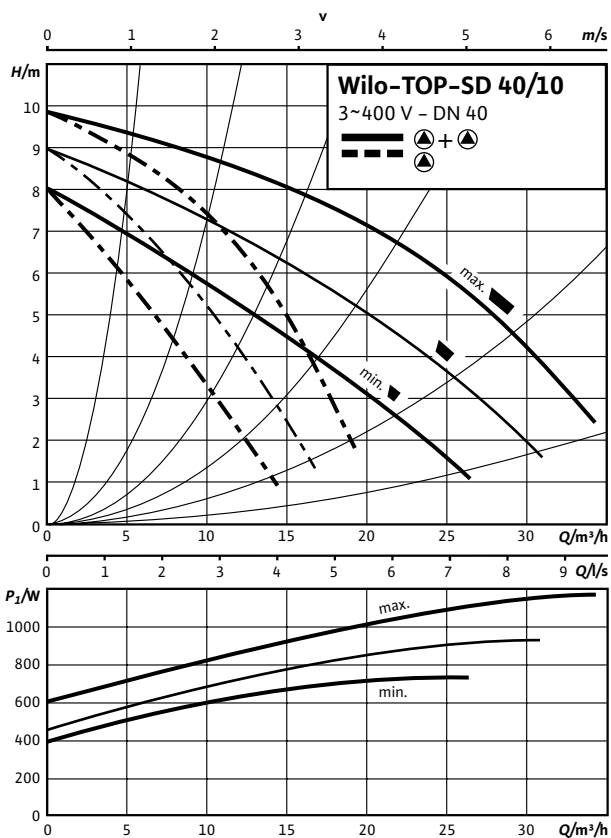

Габаритный чертеж TOP-SD 40/7 (3~400 В)

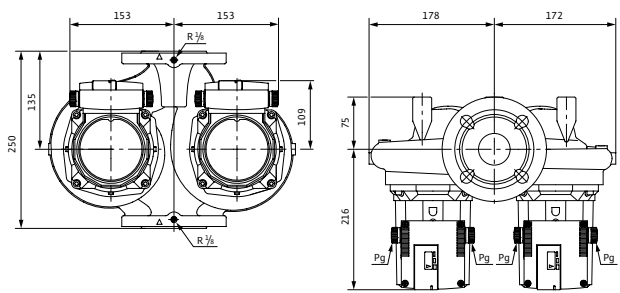

Габаритный чертеж фланца



Схема подключения

Электродвигатели номинальной мощностью (P_2) до 90 Вт включительно

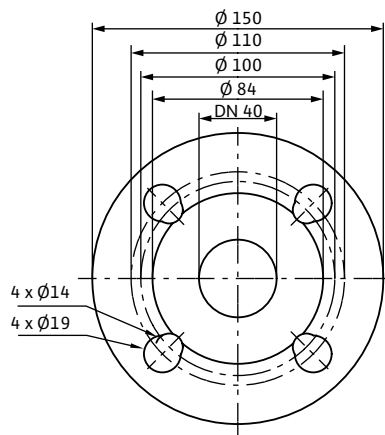
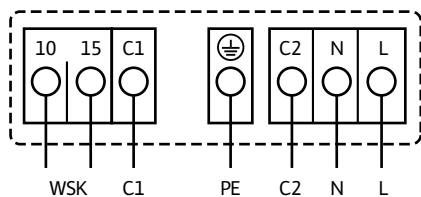

Подключение к сети 3-400 В, 50 Гц
3-230 В, 50 Гц (опционально соштекером переключения 3-230 В)

WSK = защитный контакт обмотки
Полная защита электродвигателя на всех ступенях частоты вращения с опциональным устройством отключения SK 602N/SK 622N или другими приборами управления с возможностью подключения WSK
Выключение: выключение по сигналу внешнего прибора управления/внешней системы регулирования
Сброс: Сброс сигнала неисправности выполняется автоматически после охлаждения электродвигателя

Технические характеристики

Обозначение	TOP-SD 40/10 (3-400/230 В, PN 6/10)
Арт.-№	2165554
Резьбовое соединение труб	DN 40
Номинальное давление	PN 6/10
Подключение к сети	3-400/230 В, 50 Гц
Частота вращения N	2200/2500/2800 об/мин
Номинальная мощность мотора P_2	350 Вт
Потребляемая мощность P_1	365/465/585 Вт
Ток при 3-400 В /	0,65/0,82/1,17А
Ток при 3-230 В /	1,12/1,43/2,02А
Конденсатор	-
Защита электродвигателя	Дополнительное устройство отключения SK602N/622N
Вес, прим, м	29 кг
Минимальное давление на входе при температурах жидкости 50/95 /110/130°C	0,5/5/11/24
Материалы	
Корпус насоса	Серый чугун (EN-GJL-250)
Рабочее колесо	Синтетический материал (полипропилен - 50% GF)
Вал насоса	Нержавеющая сталь (X46CR13)
Подшипники	Металлографит

Характеристика. Переменный ток – работа одного насоса

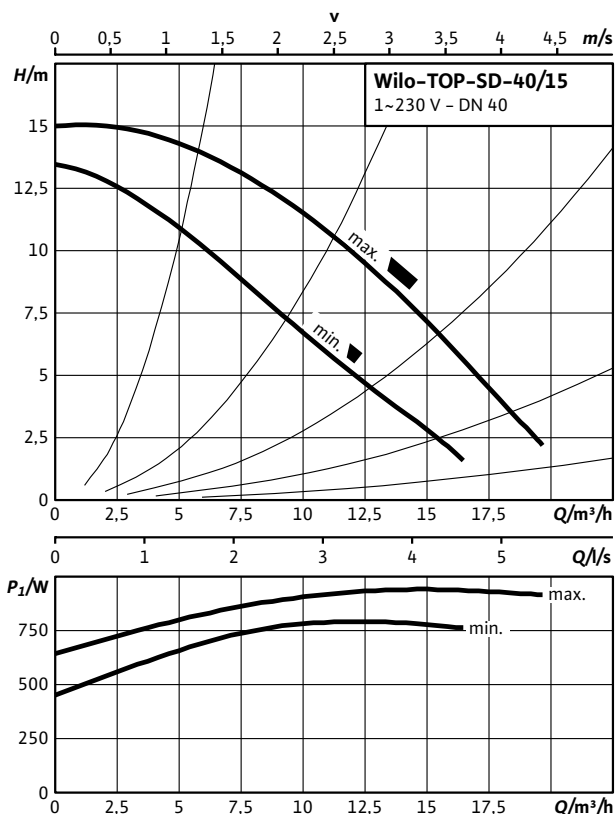

Характеристика. Переменный ток – работа двух насосов

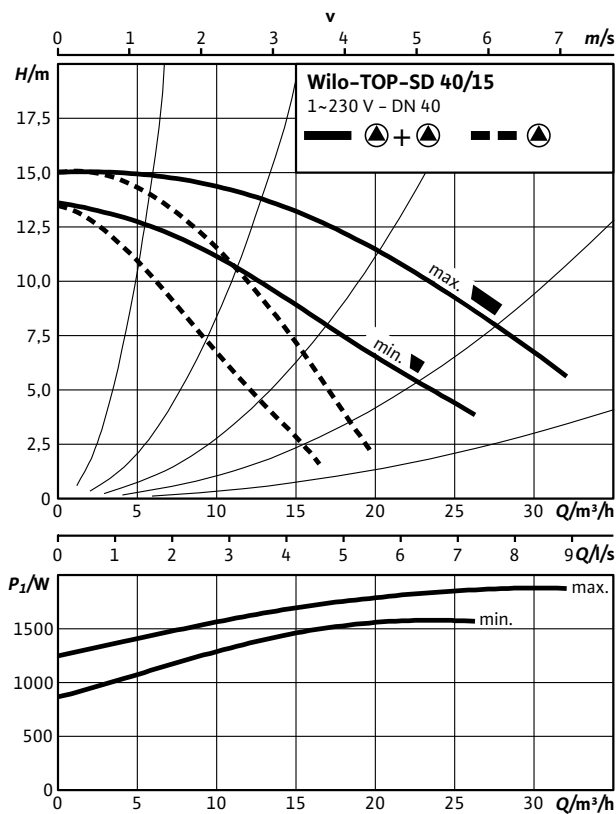

Габаритный чертеж TOP-SD 40/15 (1~230 В)

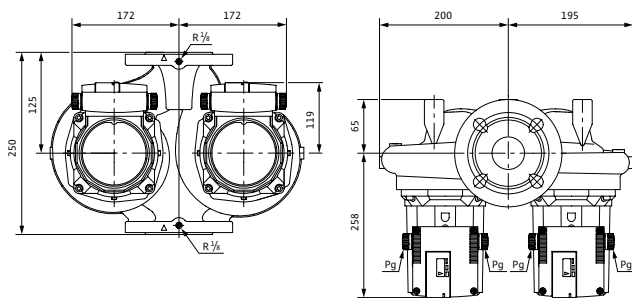

Габаритный чертеж фланца



Схема консоли



Схема подключения

Электродвигатели номинальной мощностью (P_2) до 90 Вт включительно

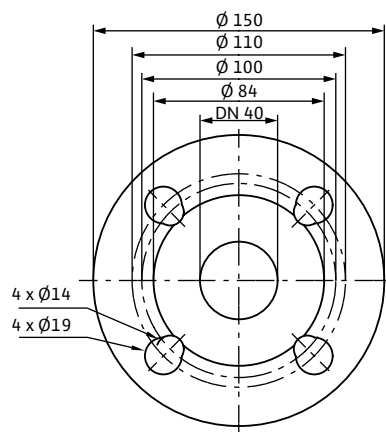

Подключение к сети 3-400 В, 50 Гц
3-230 В, 50 Гц (опционально соштекером переключения 3-230 В)

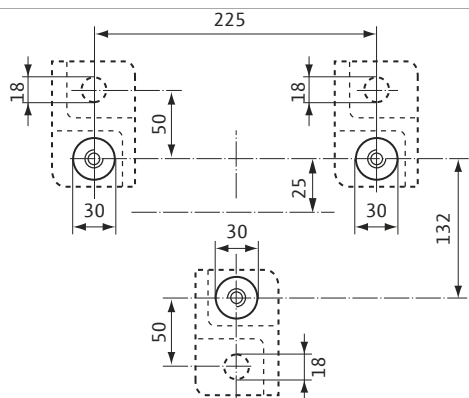
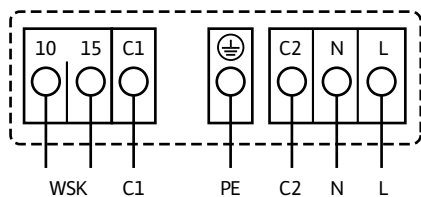
WSK = защитный контакт обмотки
Полная защита электродвигателя на всех ступенях частоты вращения с опциональным устройством отключения SK 602N/SK 622N или другими приборами управления с возможностью подключения WSK
Выключение: выключение по сигналу внешнего прибора управления/внешней системы регулирования
Сброс: Сброс сигнала неисправности выполняется автоматически после охлаждения электродвигателя

Технические характеристики

Обозначение	TOP-SD 40/15 (1-230 В, PN 6/10)
Арт.-№	2165555
Резьбовое соединение труб	DN 40
Номинальное давление	PN 6/10
Подключение к сети	1-230 В, 50 Гц
Частота вращения N	2500/2800 об/мин
Номинальная мощность мотора P_2	570 Вт
Потребляемая мощность 1-230 В P_1	800/945 Вт
Ток при 1-230В I	4,20/4,57 А
Конденсатор	25,0 мкФ/400VDB
Защита электродвигателя	Дополнительное устройство отключения SK602N/622N
Вес, прим, м	38.9 кг
Минимальное давление на входе при температурах жидкости 50/95 /110/130°C	3/10/16/29
Материалы	
Корпус насоса	Серый чугун (EN-GJL-250)
Рабочее колесо	Синтетический материал (полипропилен - 50% GF)
Вал насоса	Нержавеющая сталь (X46CR13)
Подшипники	Металлографит

Характеристика. Трехфазный ток – работа двух насосов

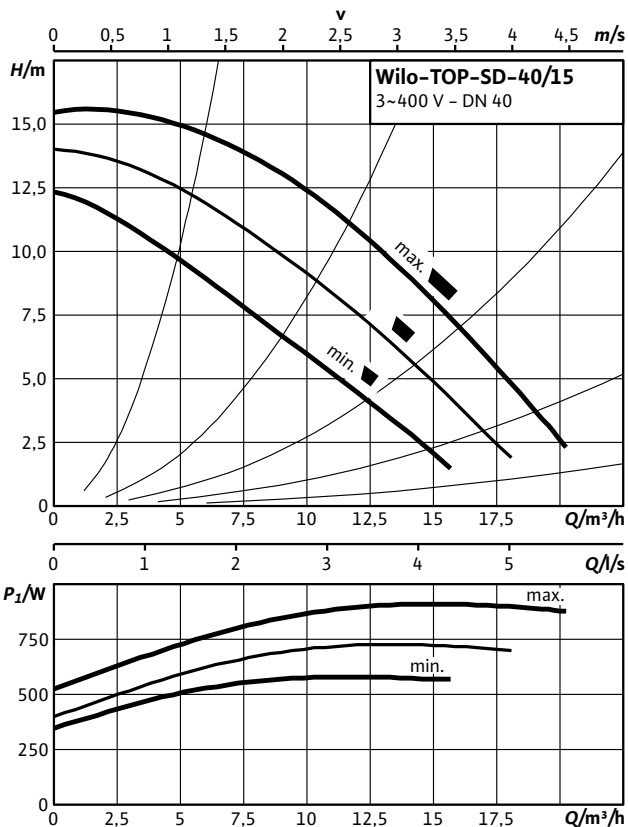

Характеристика. Трехфазный ток – работа двух насосов

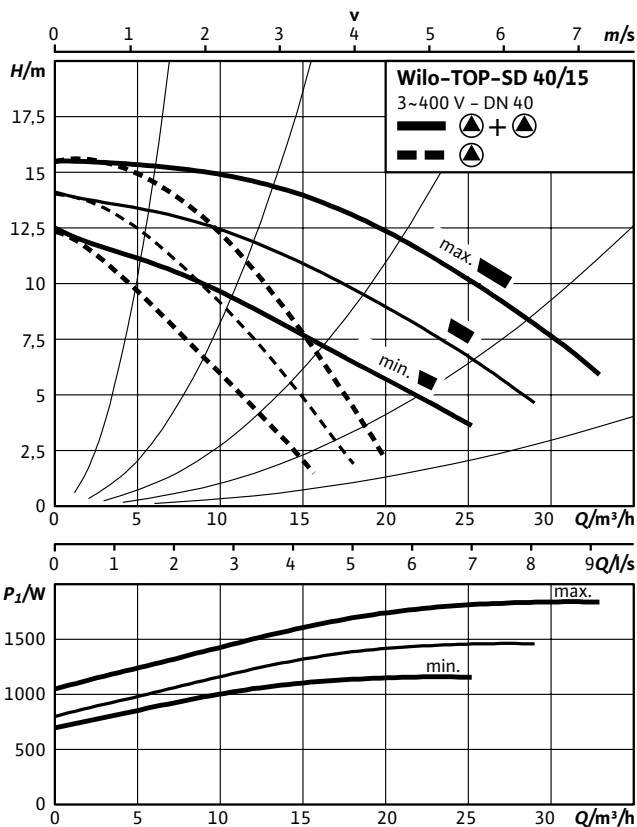

Габаритный чертеж TOP-SD 40/15 (3~400 В)

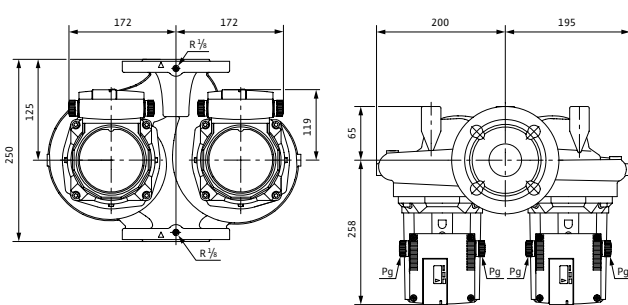

Габаритный чертеж фланца



Схема консоли



Схема подключения

Электродвигатели номинальной мощностью (P_2) до 90 Вт включительно

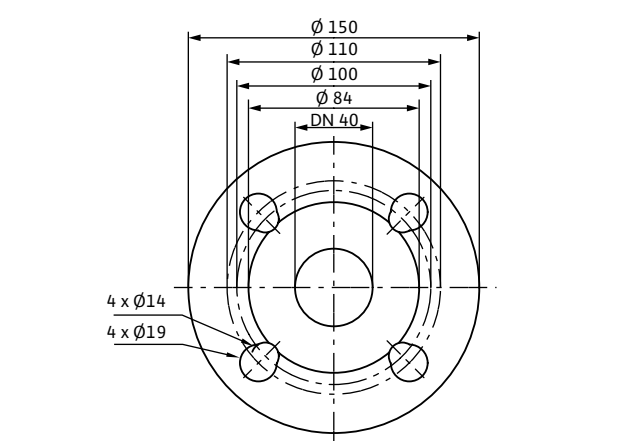

Подключение к сети 3-400 В, 50 Гц
3-230 В, 50 Гц (опционально со штекером переключения 3-230 В)

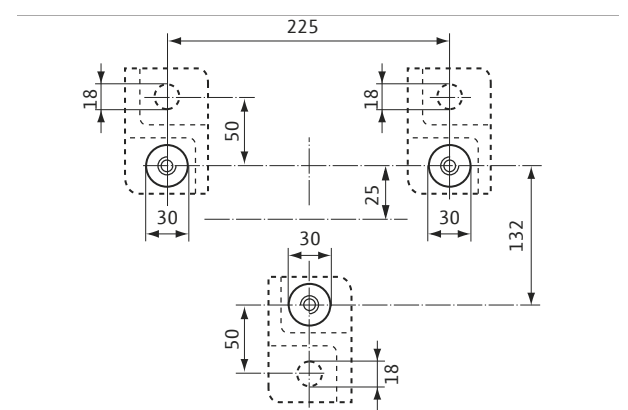
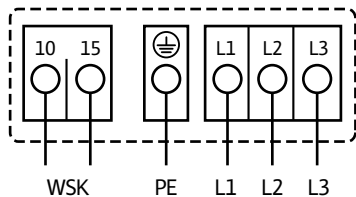
WSK = защитный контакт обмотки
Полная защита электродвигателя на всех ступенях частоты вращения с опциональным устройством отключения SK 602N/5K 622N или другими приборами управления с возможностью подключения WSK
Выключение: выключение по сигналу внешнего прибора управления/внешней системы регулирования
Сброс: Сброс сигнала неисправности выполняется автоматически после охлаждения электродвигателя

Технические характеристики

Обозначение	TOP-SD 40/15 (3-400/230 В, PN 6/10)
Арт.-№	2165556
Резьбовое соединение труб	DN 40
Номинальное давление	PN 6/10
Подключение к сети	3-400/230 В, 50 Гц
Частота вращения N	2150/2500/2800 об/мин
Номинальная мощность мотора P_2	570 Вт
Потребляемая мощность P_1	585/720/905 Вт
Ток при 3-400 В /	1,05/1,30/1,84А
Ток при 3-230 В /	1,82/2,25/3,19А
Конденсатор	-
Защита электродвигателя	Дополнительное устройство отключения SK602N/622N
Вес, прим, м	38,9 кг
Минимальное давление на входе при температурах жидкости 50/95 /110/130°C	3/10/16/29
Материалы	
Корпус насоса	Серый чугун (EN-GJL-250)
Рабочее колесо	Синтетический материал (полипропилен - 50% GF)
Вал насоса	Нержавеющая сталь (X46CR13)
Подшипники	Металлографит

Характеристика. Переменный ток – работа одного насоса

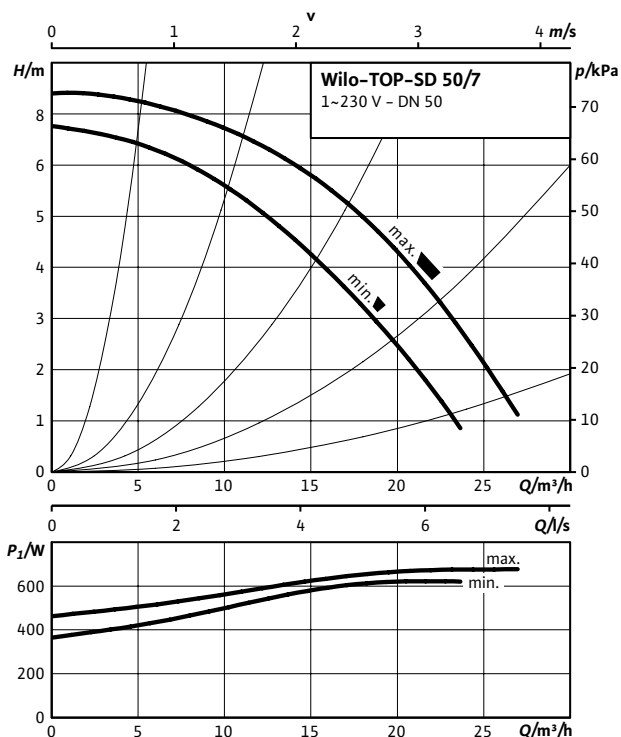

Характеристика. Переменный ток – работа двух насосов

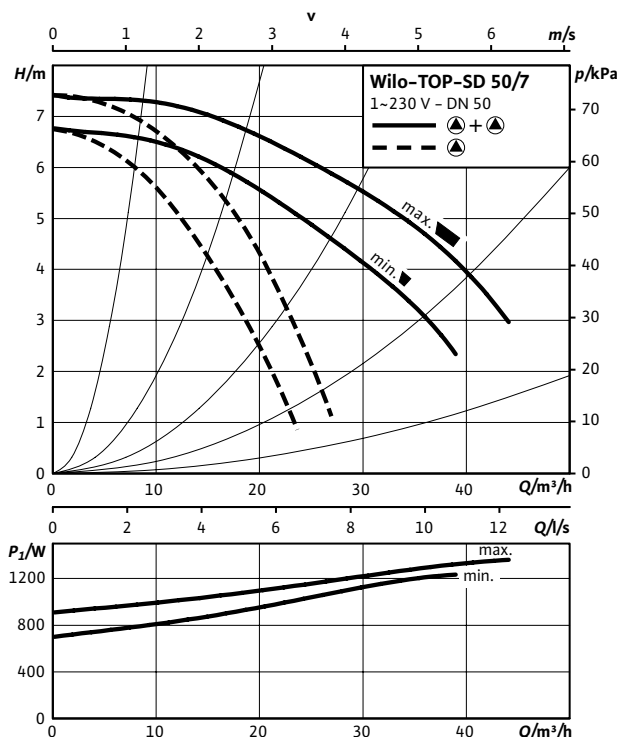

Габаритный чертеж TOP-SD 50/7 (1~230 В)

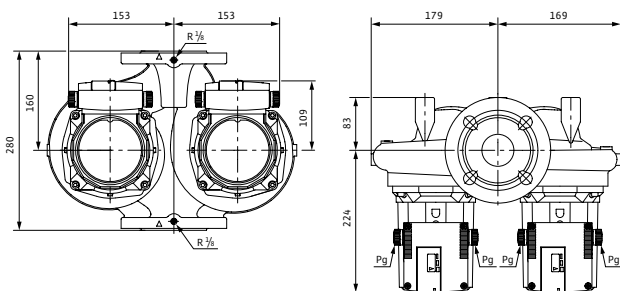

Габаритный чертеж фланца



Схема подключения

Электродвигатели номинальной мощностью (P_2) до 90 Вт включительно

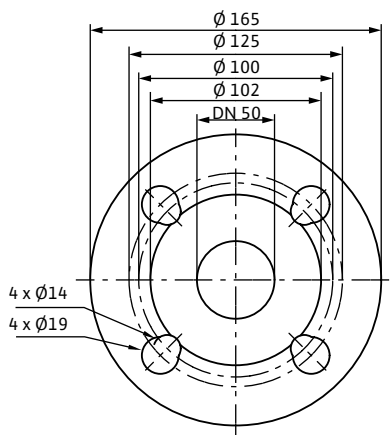
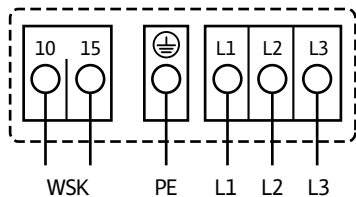

Подключение к сети 3-400 В, 50 Гц
3-230 В, 50 Гц (опционально со штекером переключения 3-230 В)

WSK = защитный контакт обмотки
Полная защита электродвигателя на всех ступенях частоты вращения с опциональным устройством отключения SK 602N/5K 622N или другими приборами управления с возможностью подключения WSK
Выключение: выключение по сигналу внешнего прибора управления/внешней системы регулирования
Сброс: Сброс сигнала неисправности выполняется автоматически после охлаждения электродвигателя

Технические характеристики

Обозначение	TOP-SD 50/7 (1-230 В, PN 6/10)
Арт.-№	2165557
Резьбовое соединение труб	DN 50
Номинальное давление	PN 6/10
Подключение к сети	1-230 В, 50 Гц
Частота вращения N	2600/2800 об/мин
Номинальная мощность мотора P_2	350 Вт
Потребляемая мощность 1-230 В P_1	630/690 Вт
Ток при 1-230В I	3.35/3.49А
Конденсатор	16,0 мкФ/400VDB
Защита электродвигателя	Дополнительное устройство отключения SK602N/622N
Вес, прим, м	31 кг
Минимальное давление на входе при температурах жидкости 50/95 /110/130°C	3/10/16/29
Материалы	
Корпус насоса	Серый чугун (EN-GJL-250)
Рабочее колесо	Синтетический материал (полипропилен - 50% GF)
Вал насоса	Нержавеющая сталь (X46CR13)
Подшипники	Металлографит

Характеристика. Трехфазный ток – работа двух насосов

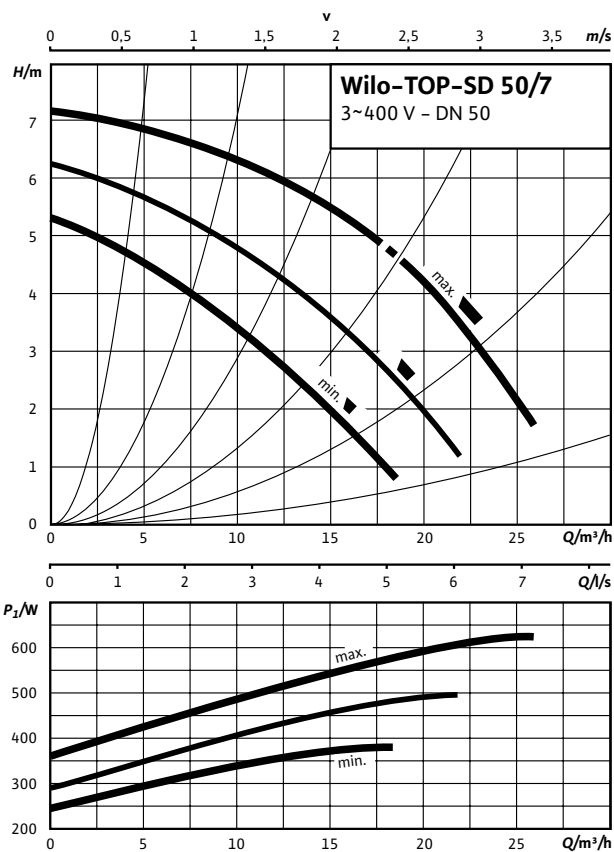

Характеристика. Трехфазный ток – работа двух насосов

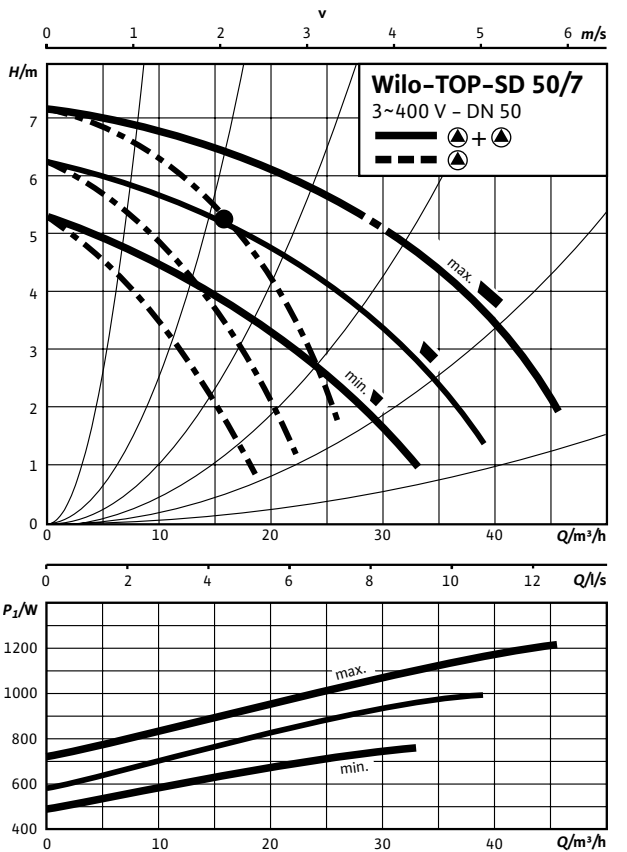

Габаритный чертеж TOP-SD 50/7 (3~400 В)

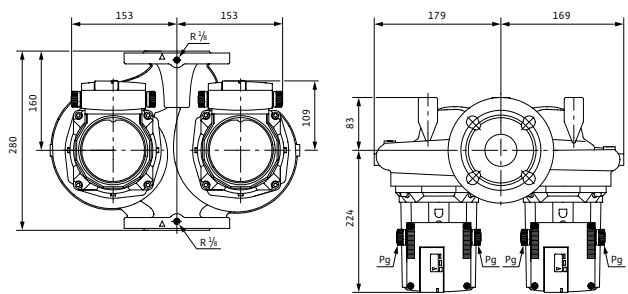

Габаритный чертеж фланца



Схема подключения

Электродвигатели номинальной мощностью (P_2) до 90 Вт включительно

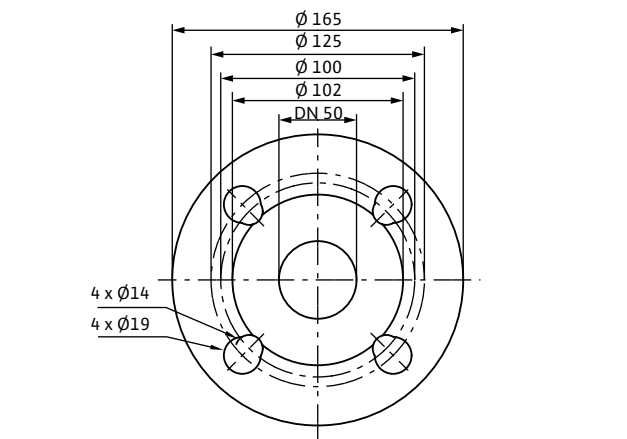
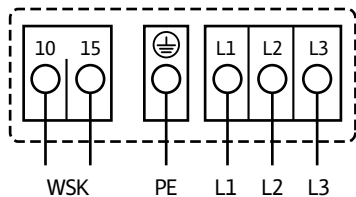

Подключение к сети 3-400 В, 50 Гц
3-230 В, 50 Гц (опционально со штекером переключения 3-230 В)

WSK = защитный контакт обмотки
Полная защита электродвигателя на всех ступенях частоты вращения с опциональным устройством отключения SK 602N/5K 622N или другими приборами управления с возможностью подключения WSK
Выключение: выключение по сигналу внешнего прибора управления/внешней системы регулирования
Сброс: Сброс сигнала неисправности выполняется автоматически после охлаждения электродвигателя

Технические характеристики

Обозначение	TOP-SD 50/7 (3-400/230 В, PN 6/10)
Арт.-№	2165558
Резьбовое соединение труб	DN 50
Номинальное давление	PN 6/10
Подключение к сети	3-400/230 В, 50 Гц
Частота вращения N	2150/2450/2800 об/мин
Номинальная мощность мотора P_2	350 Вт
Потребляемая мощность P_1	375/470/610 Вт
Ток при 3-400 В /	0,66/0,83/1,19 А
Ток при 3-230 В /	1,14/1,43/2,06 А
Конденсатор	-
Защита электродвигателя	Дополнительное устройство отключения SK602N/622N
Вес, прим, м	31 кг
Минимальное давление на входе при температурах жидкости 50/95 /110/130°C	3/10/16/29
Материалы	
Корпус насоса	Серый чугун (EN-GJL-250)
Рабочее колесо	Синтетический материал (полипропилен - 50% GF)
Вал насоса	Нержавеющая сталь (X46CR13)
Подшипники	Металлографит

Характеристика. Переменный ток – работа одного насоса

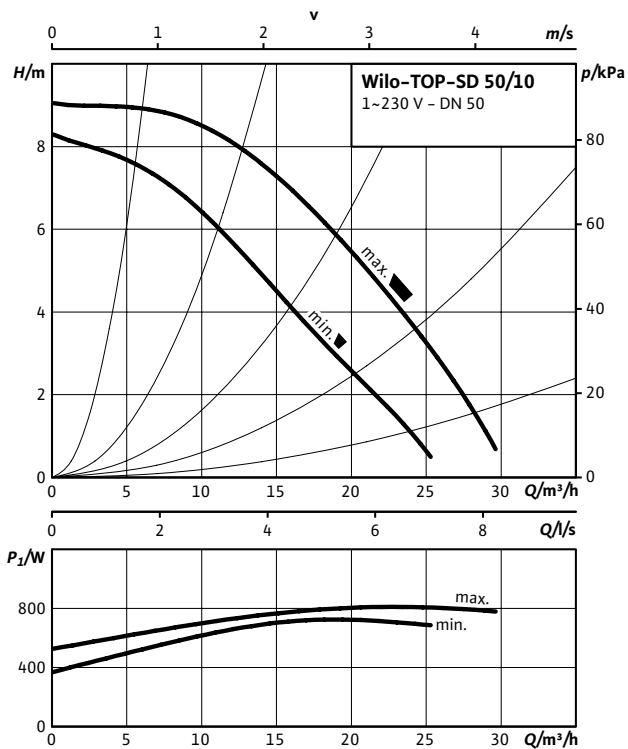

Характеристика. Переменный ток – работа двух насосов

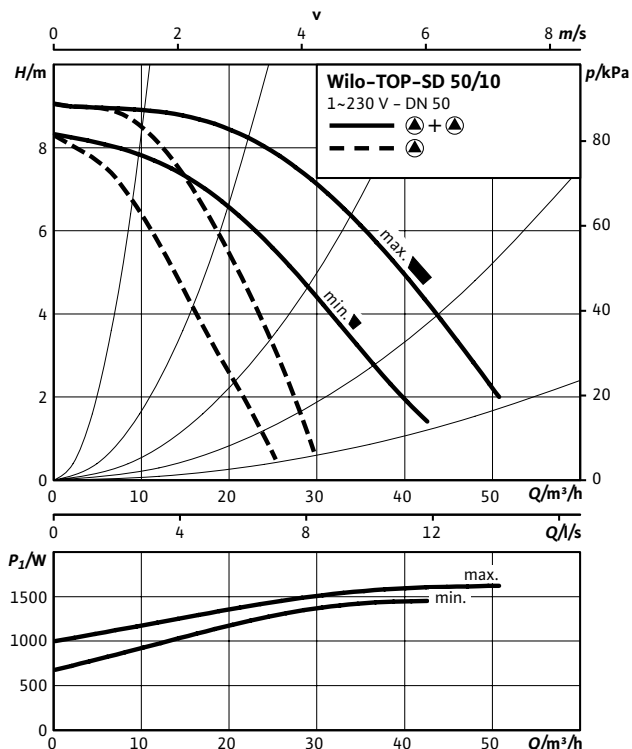

Габаритный чертеж TOP-SD 50/10 (1~230 В)

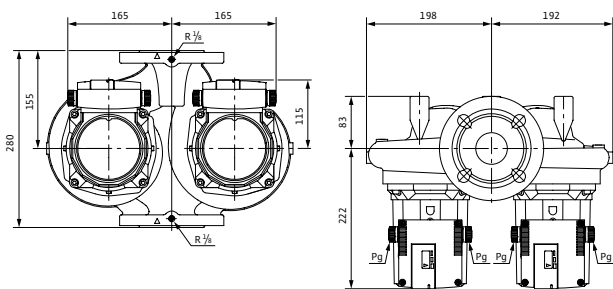

Габаритный чертеж фланца



Схема подключения

Электродвигатели номинальной мощностью (P_2) до 90 Вт включительно

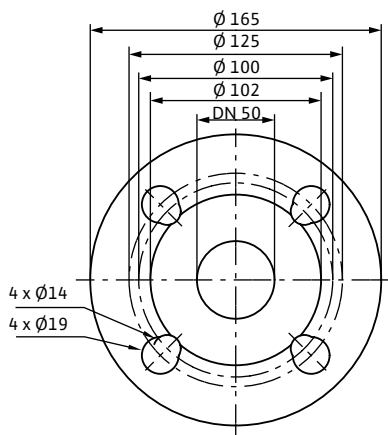
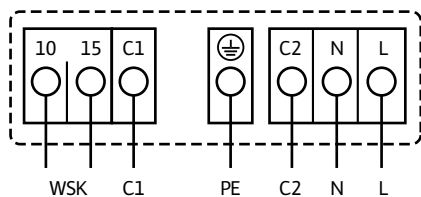

Подключение к сети 3-400 В, 50 Гц

3-230 В, 50 Гц (опционально соштекером переключения 3-230 В)

WSK = защитный контакт обмотки

Полная защита электродвигателя на всех ступенях частоты вращения с опциональным устройством отключения

SK 602N/SK 622N или другими приборами

управления с возможностью подключения WSK

Выключение: выключение по сигналу внешнего прибора

управления/внешней системы регулирования

Сброс: Сброс сигнала неисправности выполняется автоматически после охлаждения электродвигателя

Технические характеристики

Обозначение TOP-SD 50/10 (1-230 В, PN 6/10)

Арт.-№	2165559
Резьбовое соединение труб	DN 50
Номинальное давление	PN 6/10
Подключение к сети	1-230 В, 50 Гц
Частота вращения N	2450/2800 об/мин
Номинальная мощность мотора P_2	450 Вт
Потребляемая мощность 1-230 В P_1	730/820 Вт
Ток при 1-230 В I	3.72/3.94 А
Конденсатор	25,0 МКФ/400VDB
Защита электродвигателя	Дополнительное устройство отключения SK602N/622N
Вес, прим, м	33.5 кг
Минимальное давление на входе при температурах жидкости 50/95 /110/130°C	3/10/16/29

Материалы

Корпус насоса	Серый чугун (EN-GJL-250)
Рабочее колесо	Синтетический материал (полипропилен - 50% GF)
Вал насоса	Нержавеющая сталь (X46CR13)
Подшипники	Металлографит

Характеристика. Трехфазный ток – работа двух насосов

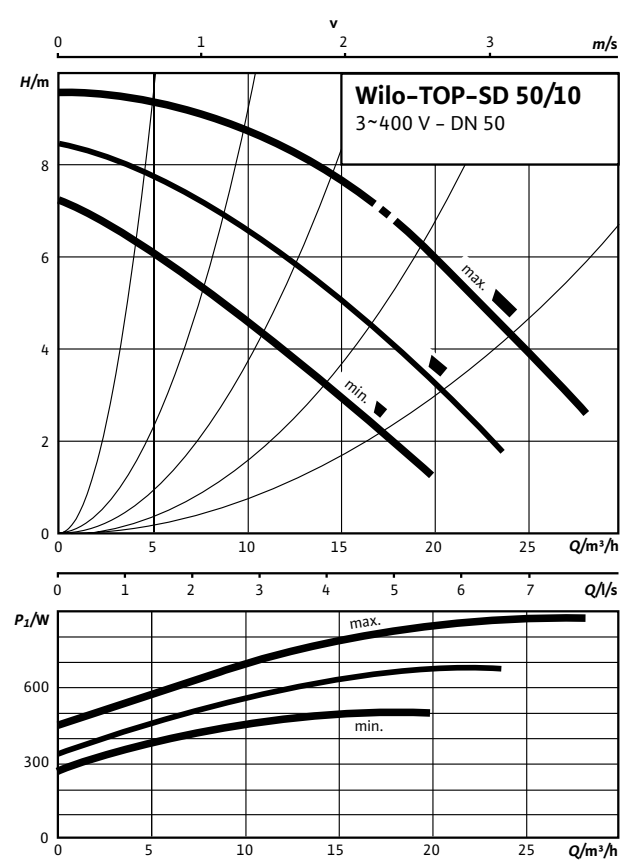

Характеристика. Трехфазный ток – работа двух насосов

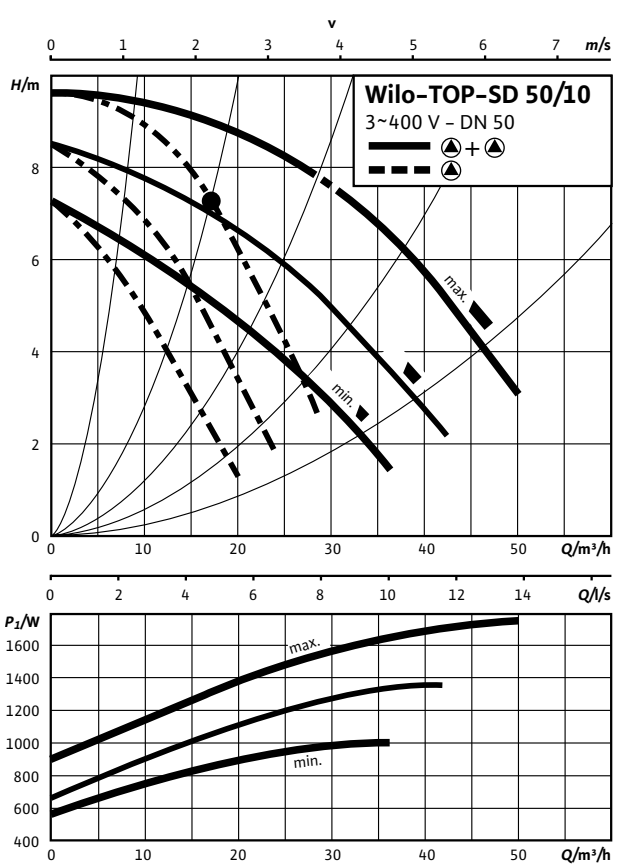

Габаритный чертеж TOP-SD 50/10 (3~400 В)

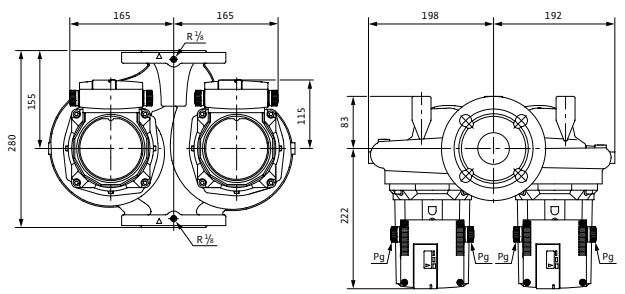

Габаритный чертеж фланца



Схема подключения

Электродвигатели номинальной мощностью (P_2) до 90 Вт включительно

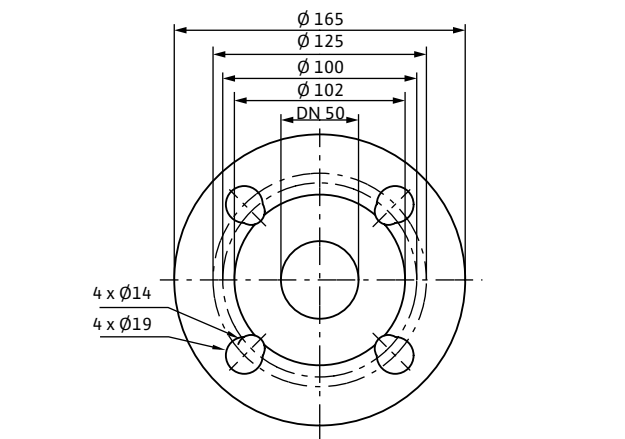
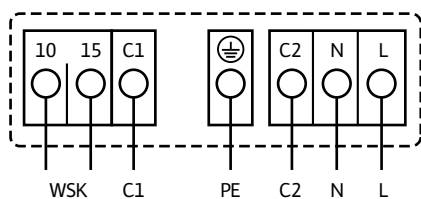

Подключение к сети 3-400 В, 50 Гц

3-230 В, 50 Гц (опционально соштекером переключения 3-230 В)

WSK = защитный контакт обмотки

Полная защита электродвигателя на всех ступенях частоты вращения с опциональным устройством отключения

SK 602N/SK 622N или другими приборами

управления с возможностью подключения WSK

Выключение: выключение по сигналу внешнего прибора

управления/внешней системы регулирования

Сброс: Сброс сигнала неисправности выполняется автоматически после охлаждения электродвигателя

Технические характеристики

Обозначение	TOP-SD 50/10 (3-400/230 В, PN 6/10)
Арт.-№	2165560
Резьбовое соединение труб	DN 50
Номинальное давление	PN 6/10
Подключение к сети	3-400/230 В, 50 Гц
Частота вращения N	2000/2300/2700 об/мин
Номинальная мощность мотора P_2	450 Вт
Потребляемая мощность P_1	500/680/880 Вт
Ток при 3-400 В /	0,89/1,20/1,73А
Ток при 3-230 В /	1,54/2,09/3,00А
Конденсатор	-
Защита электродвигателя	Дополнительное устройство отключения SK602N/622N
Вес, прим, м	33,5 кг
Минимальное давление на входе при температурах жидкости 50/95 /110/130°C	3/10/16/29
Материалы	
Корпус насоса	Серый чугун (EN-GJL-250)
Рабочее колесо	Синтетический материал (полипропилен - 50% GF)
Вал насоса	Нержавеющая сталь (X46CR13)
Подшипники	Металлографит

Характеристика. Трехфазный ток – работа двух насосов

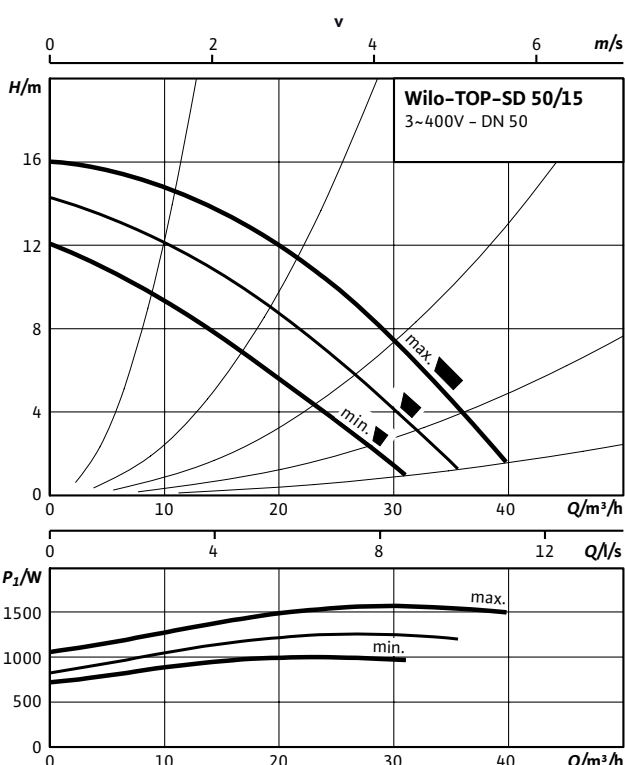

Характеристика. Трехфазный ток – работа двух насосов

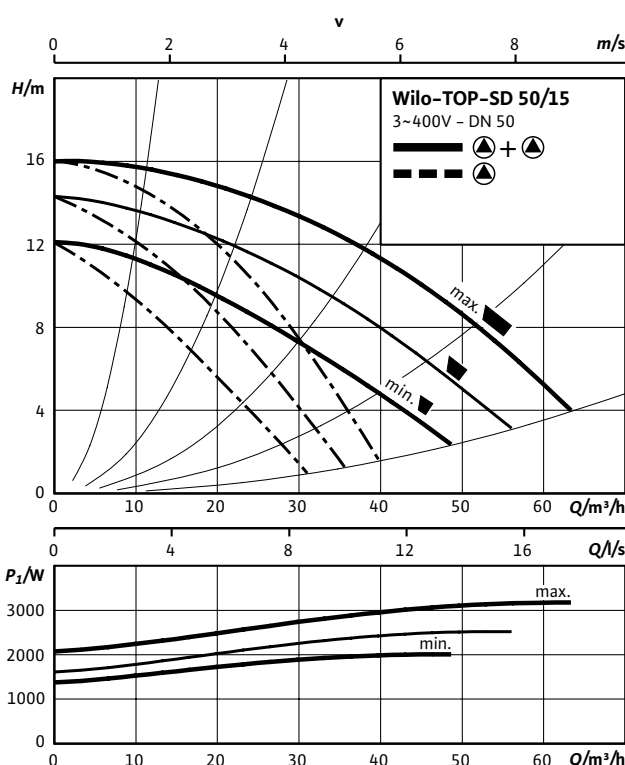

Габаритный чертеж TOP-SD 50/15 (3~400 В)

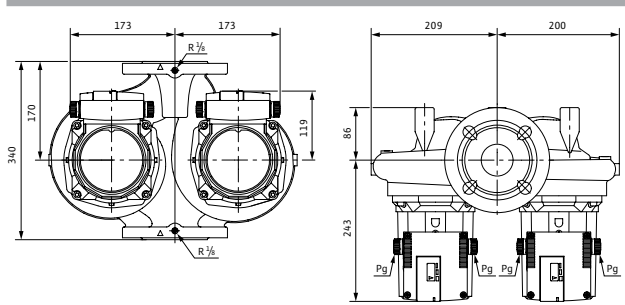

Габаритный чертеж фланца



Схема консоли



Схема подключения

Электродвигатели номинальной мощностью (P_2) до 90 Вт включительно

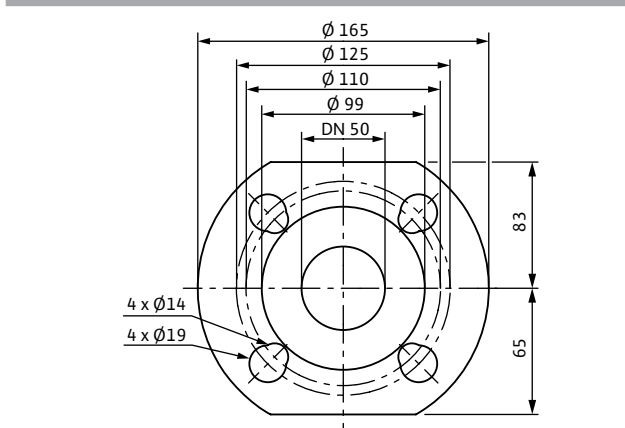

Подключение к сети 3-400 В, 50 Гц
3-230 В, 50 Гц (опционально со штекером переключения 3-230 В)

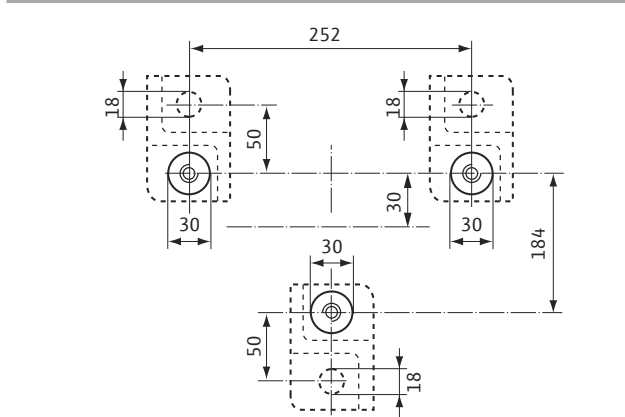
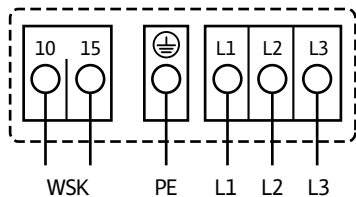
WSK = защитный контакт обмотки
Полная защита электродвигателя на всех ступенях частоты вращения с опциональным устройством отключения SK 602N/5K 622N или другими приборами управления с возможностью подключения WSK
Выключение: выключение по сигналу внешнего прибора управления/внешней системы регулирования
Сброс: Сброс сигнала неисправности выполняется автоматически после охлаждения электродвигателя

Технические характеристики

Обозначение	TOP-SD 50/15 (3-400/230 В, PN 6/10)
Арт.-№	2165561
Резьбовое соединение труб	DN 50
Номинальное давление	PN 6/10
Подключение к сети	3-400/230 В, 50 Гц
Частота вращения N	2200/2500/2800 об/мин
Номинальная мощность мотора P_2	1100 Вт
Потребляемая мощность P_1	1005/1260/1570 Вт
Ток при 3-400 В /	1,81/2,25/3,13А
Ток при 3-230 В /	3,14/3,90/5,43А
Конденсатор	-
Защита электродвигателя	Дополнительное устройство отключения SK602N/622N
Вес, прим, м	46.5 кг
Минимальное давление на входе при температурах жидкости 50/95 /110/130°C	3/10/16/29
Материалы	
Корпус насоса	Серый чугун (EN-GJL-250)
Рабочее колесо	Синтетический материал (полипропилен - 50% GF)
Вал насоса	Нержавеющая сталь (X46CR13)
Подшипники	Металлографит

Характеристика. Переменный ток – работа одного насоса

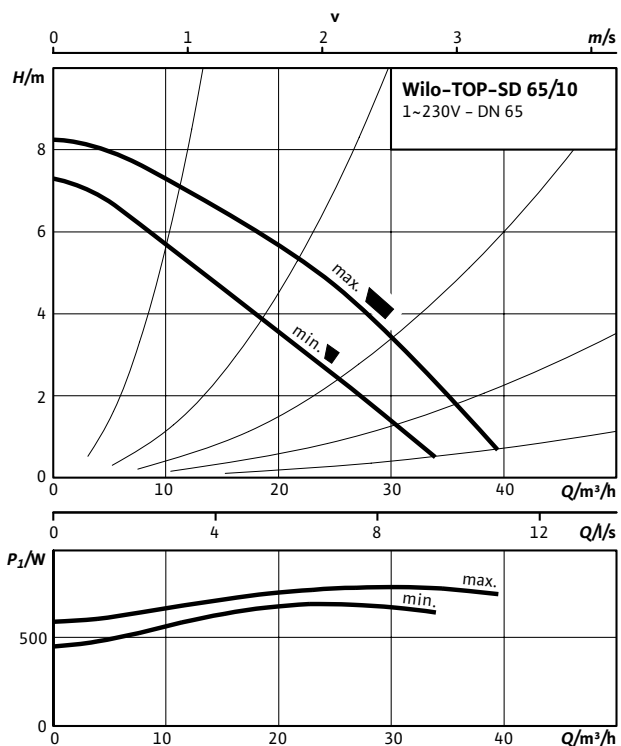

Характеристика. Переменный ток – работа двух насосов

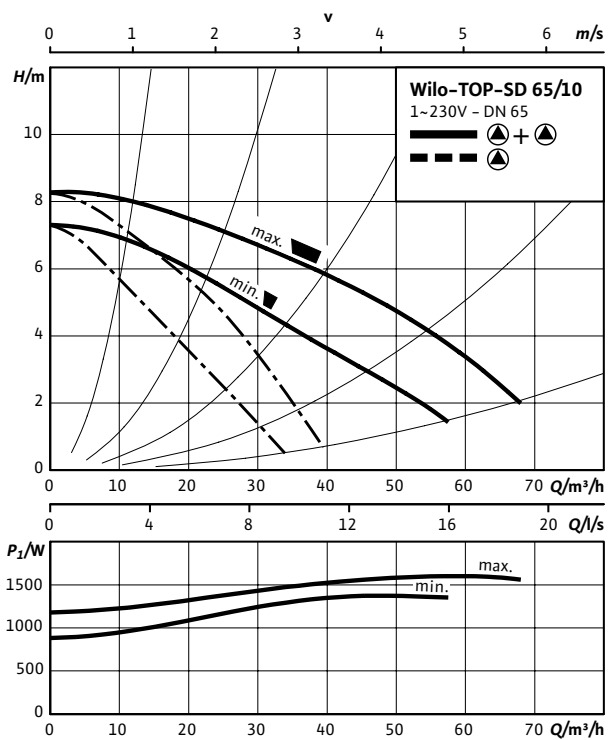

Габаритный чертеж TOP-SD 65/10 (1~230 В)

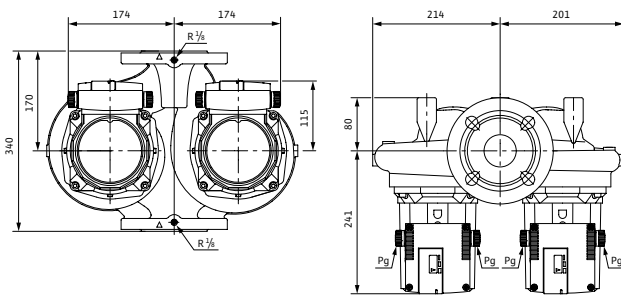

Габаритный чертеж фланца



Схема консоли



Схема подключения

Электродвигатели номинальной мощностью (P_2) до 90 Вт включительно

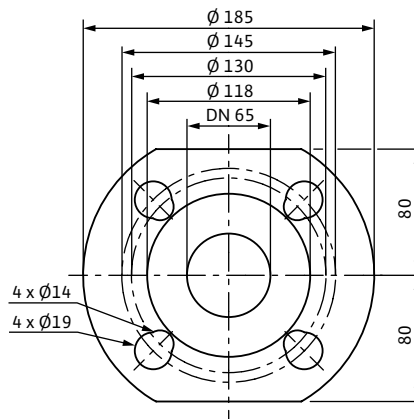

Подключение к сети 3-400 В, 50 Гц
3-230 В, 50 Гц (опционально соштекером переключения 3-230 В)

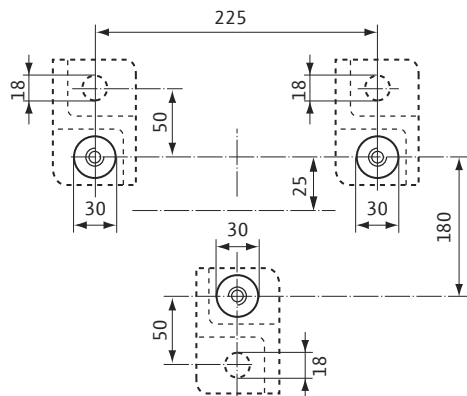
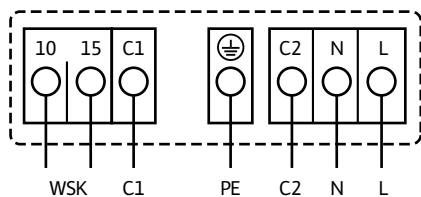
WSK = защитный контакт обмотки
Полная защита электродвигателя на всех ступенях частоты вращения с опциональным устройством отключения SK 602N/SK 622N или другими приборами управления с возможностью подключения WSK
Выключение: выключение по сигналу внешнего прибора управления/внешней системы регулирования
Сброс: Сброс сигнала неисправности выполняется автоматически после охлаждения электродвигателя

Технические характеристики

Обозначение	TOP-SD 65/10 (1-230 В, PN6/10)
Арт.-№	2165562
Резьбовое соединение труб	DN 65
Номинальное давление	PN 6/10
Подключение к сети	1-230 В, 50 Гц
Частота вращения N	2450/2800 об/мин
Номинальная мощность мотора P_2	450 Вт
Потребляемая мощность 1-230 В P_1	690/790 Вт
Ток при 1-230В I	3.51/3.78А
Конденсатор	25,0 мкФ/400VDB
Защита электродвигателя	Дополнительное устройство отключения SK602N/622N
Вес, прим, м	38.5 кг
Минимальное давление на входе при температурах жидкости 50/95 /110/130°C	3/10/16/29
Материалы	
Корпус насоса	Серый чугун (EN-GJL-250)
Рабочее колесо	Синтетический материал (полипропилен - 50% GF)
Вал насоса	Нержавеющая сталь (X46CR13)
Подшипники	Металлографит

Характеристика. Трехфазный ток – работа двух насосов

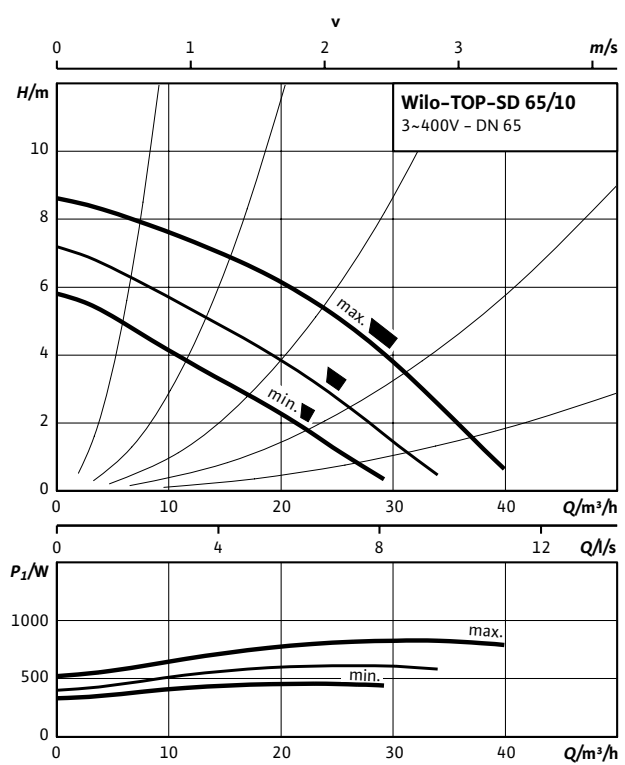

Характеристика. Трехфазный ток – работа двух насосов

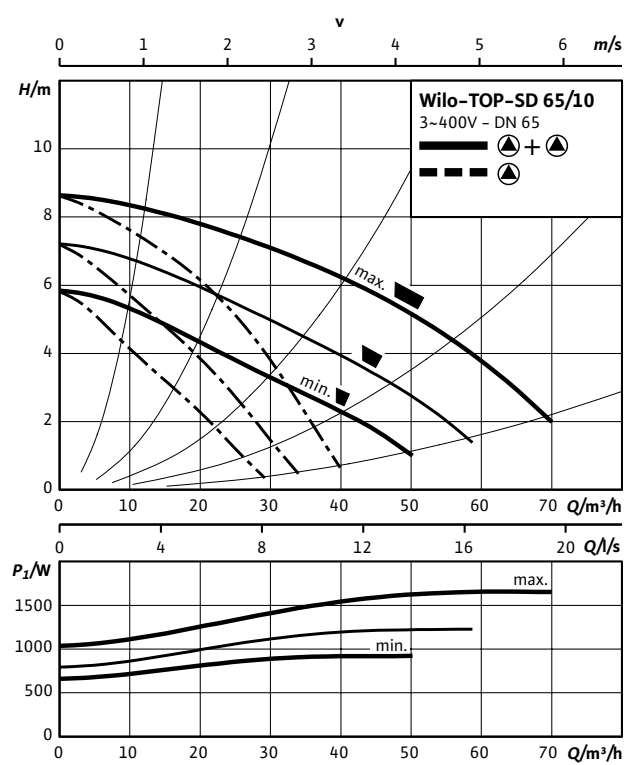

Габаритный чертеж TOP-SD 65/10 (3~400 В)

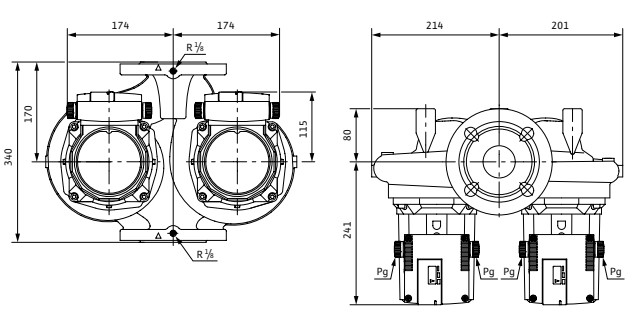

Габаритный чертеж фланца



Схема консоли



Схема подключения

Электродвигатели номинальной мощностью (P_2) до 90 Вт включительно

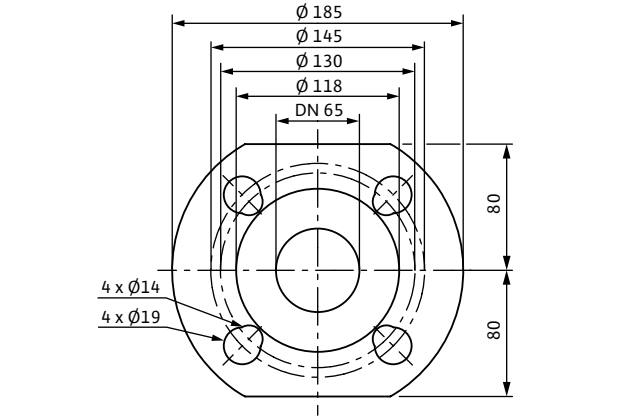

Подключение к сети 3-400 В, 50 Гц
3-230 В, 50 Гц (опционально со штекером переключения 3-230 В)

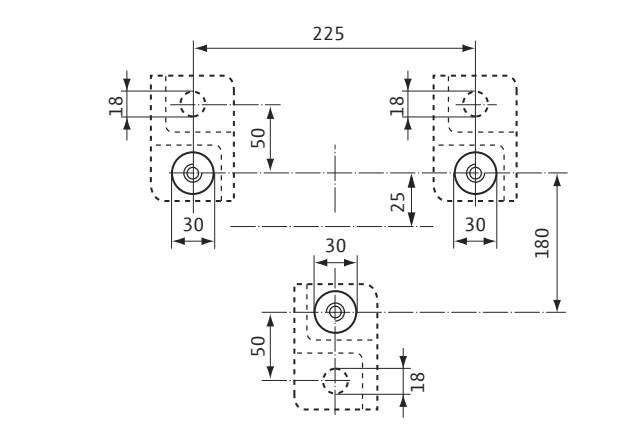
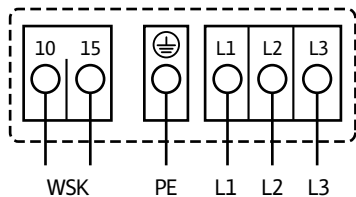
WSK = защитный контакт обмотки
Полная защита электродвигателя на всех ступенях частоты вращения с опциональным устройством отключения SK 602N/5K 622N или другими приборами управления с возможностью подключения WSK
Выключение: выключение по сигналу внешнего прибора управления/внешней системы регулирования
Сброс: Сброс сигнала неисправности выполняется автоматически после охлаждения электродвигателя

Технические характеристики

Обозначение	TOP-SD 65/10 (3-400/230 В, PN 6/10)
Арт.-№	2165563
Резьбовое соединение труб	DN 65
Номинальное давление	PN 6/10
Подключение к сети	3-400/230 В, 50 Гц
Частота вращения N	1950/2250/2650 об/мин
Номинальная мощность мотора P_2	450 Вт
Потребляемая мощность P_1	470/630/845 Вт
Ток при 3-400 В /	0,83/1,10/1,67А
Ток при 3-230 В /	1,44/1,91/2,89А
Конденсатор	-
Защита электродвигателя	Дополнительное устройство отключения SK602N/622N
Вес, прим, м	38,5 кг
Минимальное давление на входе при температурах жидкости 50/95 /110/130°C	3/10/16/29
Материалы	
Корпус насоса	Серый чугун (EN-GJL-250)
Рабочее колесо	Синтетический материал (полипропилен - 50% GF)
Вал насоса	Нержавеющая сталь (X46CR13)
Подшипники	Металлографит

Характеристика. Трехфазный ток – работа двух насосов

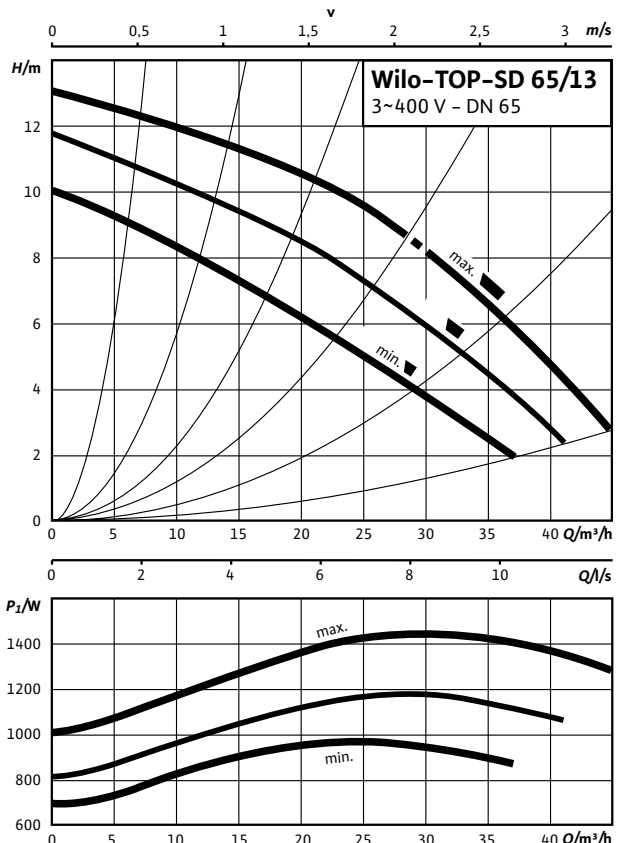

Характеристика. Трехфазный ток – работа двух насосов

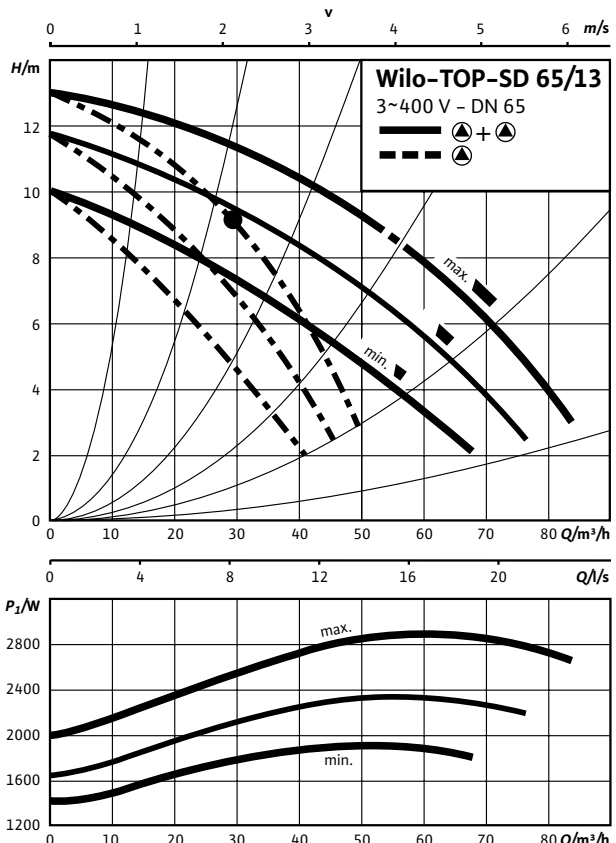

Габаритный чертеж TOP-SD 65/13 (3~400 В)

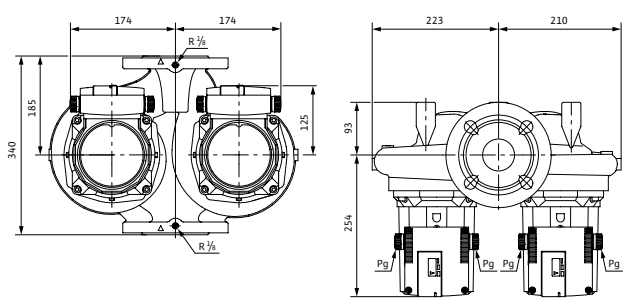

Габаритный чертеж фланца



Схема консоли



Схема подключения

Электродвигатели номинальной мощностью (P_2) до 90 Вт включительно

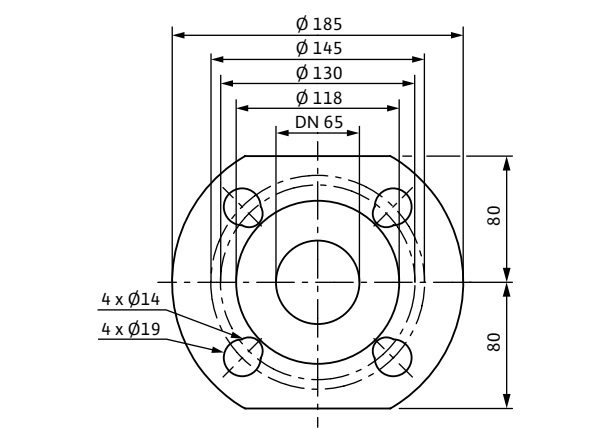

Подключение к сети 3-400 В, 50 Гц
3-230 В, 50 Гц (опционально со штекером переключения 3-230 В)

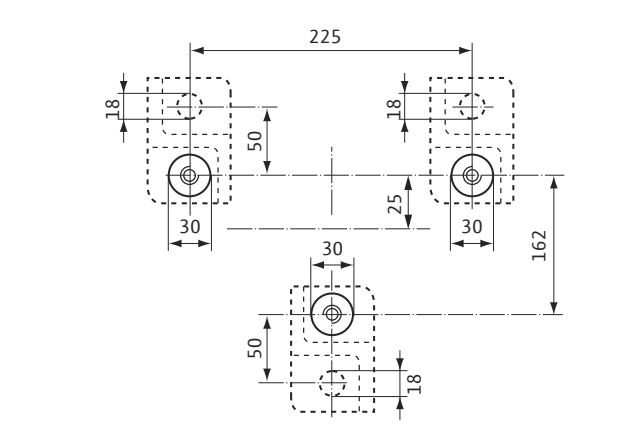
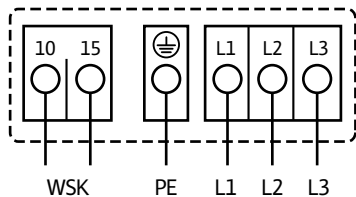
WSK = защитный контакт обмотки
Полная защита электродвигателя на всех ступенях частоты вращения с опциональным устройством отключения SK 602N/5K 622N или другими приборами управления с возможностью подключения WSK
Выключение: выключение по сигналу внешнего прибора управления/внешней системы регулирования
Сброс: Сброс сигнала неисправности выполняется автоматически после охлаждения электродвигателя

Технические характеристики

Обозначение	TOP-SD 65/13 (3-400/230 В, PN 6/10)
Арт.-№	2165564
Резьбовое соединение труб	DN 65
Номинальное давление	PN 6/10
Подключение к сети	3-400/230 В, 50 Гц
Частота вращения N	2250/2550/2800 об/мин
Номинальная мощность мотора P_2	1100 Вт
Потребляемая мощность P_1	960/1180/1450 Вт
Ток при 3-400 В /	1,74/2,10/2,93А
Ток при 3-230 В /	3,00/3,64/5,07А
Конденсатор	-
Защита электродвигателя	Дополнительное устройство отключения SK602N/622N
Вес, прим, м	51 кг
Минимальное давление на входе при температурах жидкости 50/95 /110/130°C	3/10/16/29
Материалы	
Корпус насоса	Серый чугун (EN-GJL-250)
Рабочее колесо	Синтетический материал (полипропилен - 50% GF)
Вал насоса	Нержавеющая сталь (X46CR13)
Подшипники	Металлографит

Характеристика. Трехфазный ток – работа двух насосов

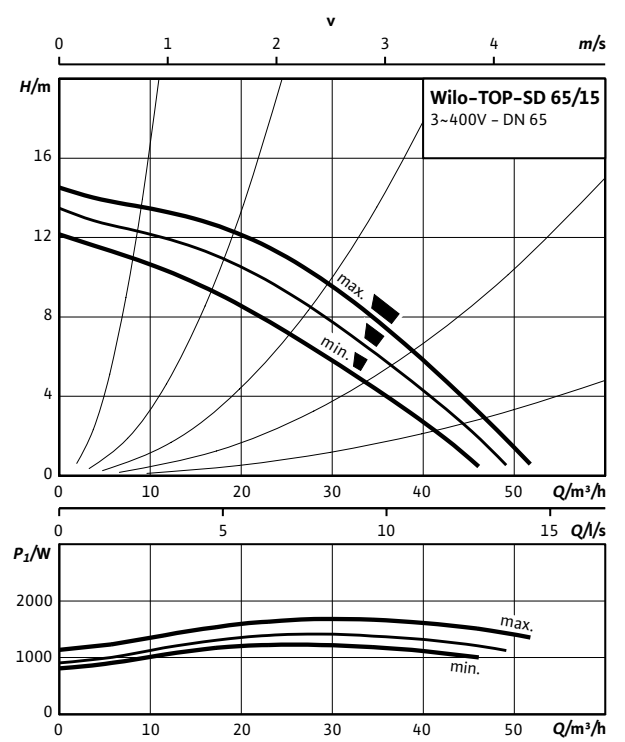

Характеристика. Трехфазный ток – работа двух насосов

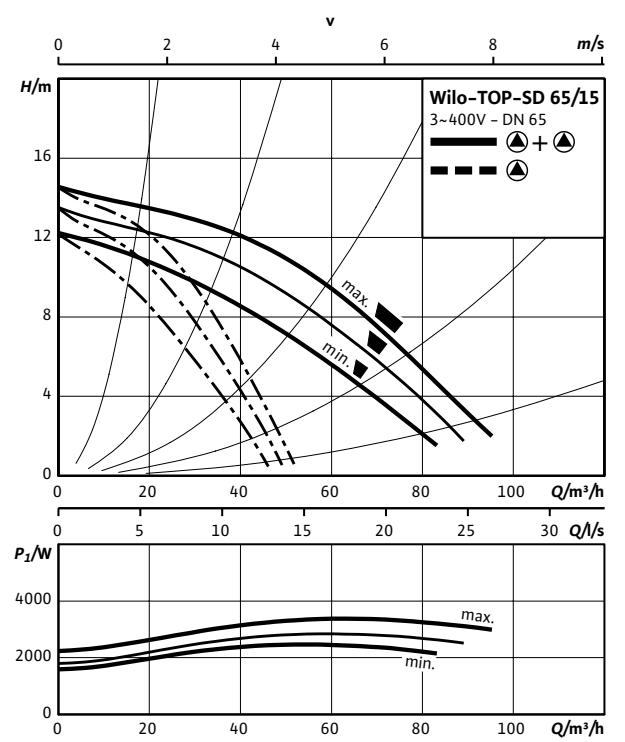

Габаритный чертеж TOP-SD 65/15 (3~400 В)

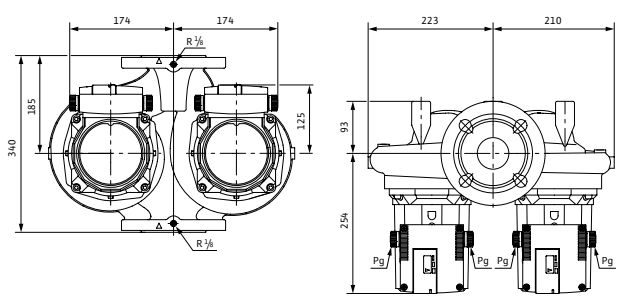

Габаритный чертеж фланца



Схема консоли



Схема подключения

Электродвигатели номинальной мощностью (P_2) до 90 Вт включительно

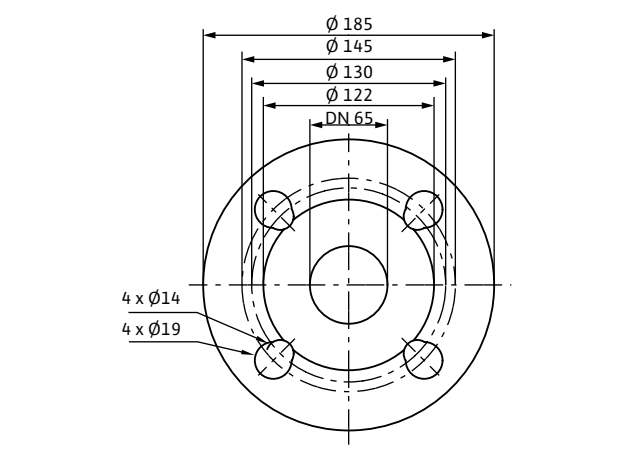

Подключение к сети 3-400 В, 50 Гц
3-230 В, 50 Гц (опционально со штекером переключения 3-230 В)

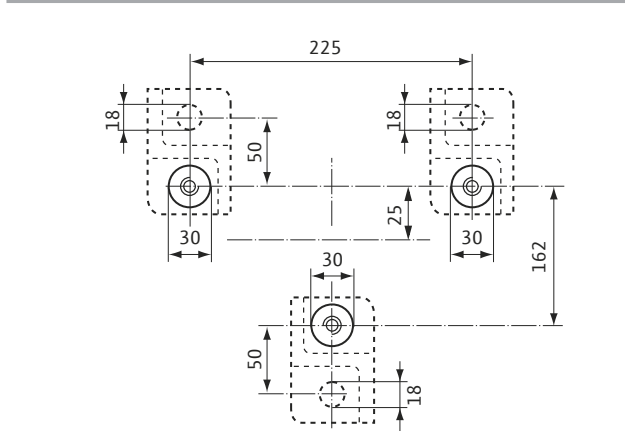
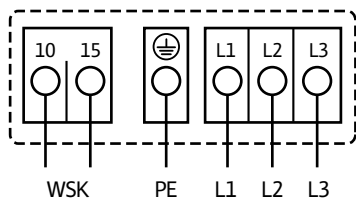
WSK = защитный контакт обмотки

Полная защита электродвигателя на всех ступенях частоты вращения с опциональным устройством отключения SK 602N/5K 622N или другими приборами управления с возможностью подключения WSK

Выключение: выключение по сигналу внешнего прибора управления/внешней системы регулирования

Сброс: Сброс сигнала неисправности выполняется автоматически после охлаждения электродвигателя

Технические характеристики

Обозначение	TOP-SD 65/15
Арт.-№	2165565
Резьбовое соединение труб	DN 65
Номинальное давление	PN 6/10
Подключение к сети	3~400/230 V, 50 Hz
Частота вращения N	2500 / 2700 / 2850 rpm
Номинальная мощность мотора P_2	1300 Вт
Потребляемая мощность P_1	1240 / 1425 / 1685 Вт
Ток при 3-400 В /	2.18 / 2.52 / 3.41 А
Ток при 3-230 В /	3.78 / 4.36 / 5.91 А
Конденсатор	-
Защита электродвигателя	Дополнительное устройство отключения SK602N/622N
Вес, прим, м	55.5 кг
Минимальное давление на входе при температурах жидкости 50/95 /110/130°C	3/10/16/29
Материалы	
Корпус насоса	Серый чугун (EN-GJL-250)
Рабочее колесо	Синтетический материал (полипропилен - 50% GF)
Вал насоса	Нержавеющая сталь (X46CR13)
Подшипники	Металлографит

Характеристика. Переменный ток – работа одного насоса

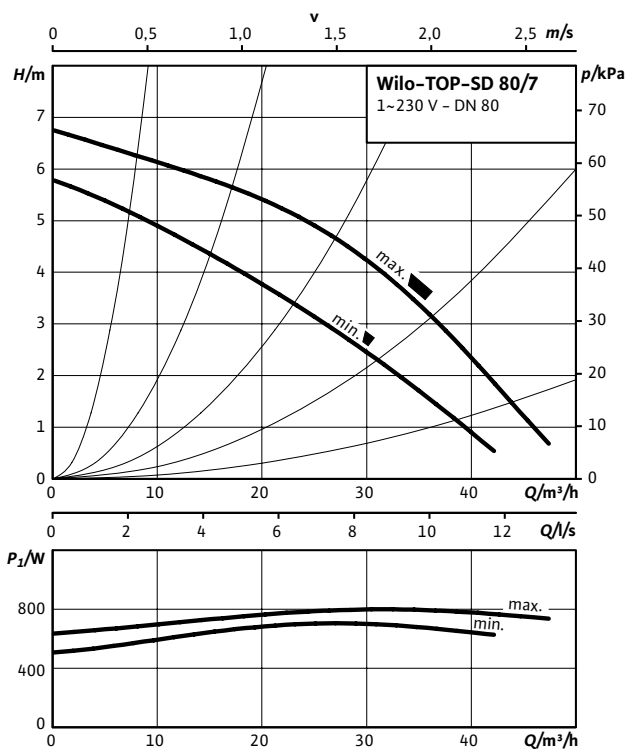

Характеристика. Переменный ток – работа двух насосов

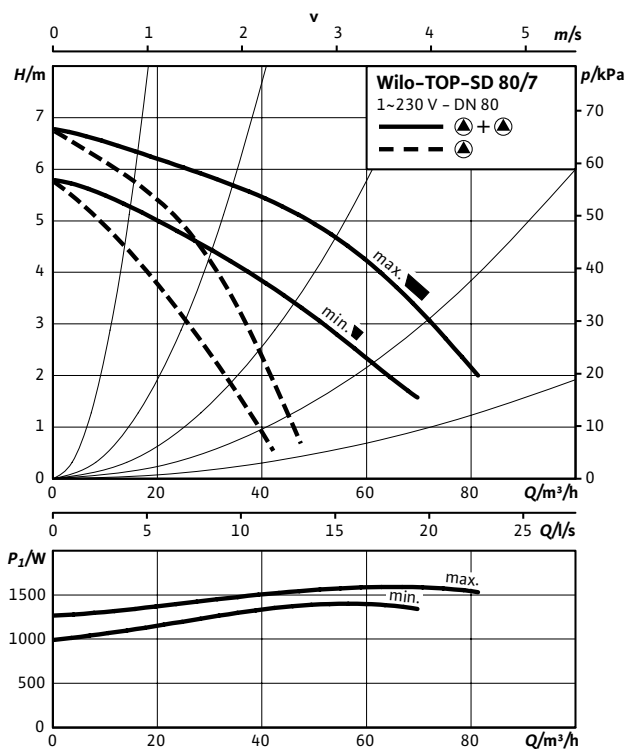

Габаритный чертеж TOP-SD 80/7 (1~230 В)

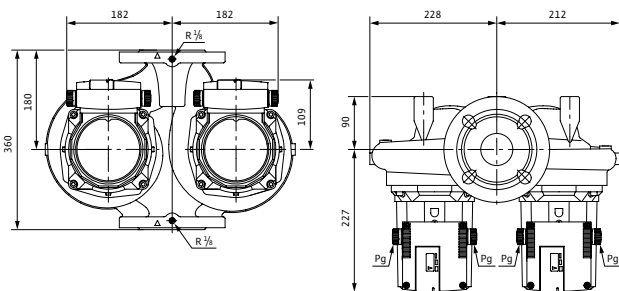

Габаритный чертеж фланца



Схема консоли



Схема подключения

Электродвигатели номинальной мощностью (P_2) до 90 Вт включительно

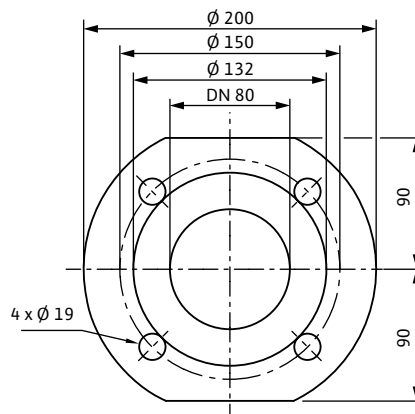

Подключение к сети 3-400 В, 50 Гц
 3-230 В, 50 Гц (опционально соштекером переключения 3-230 В)

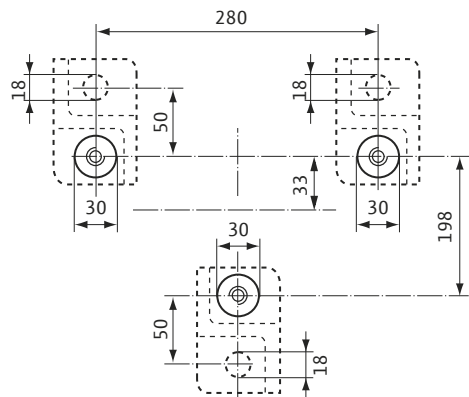
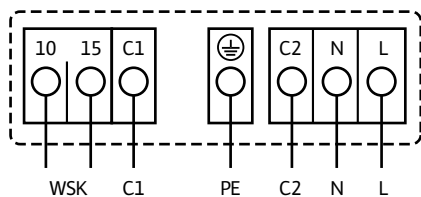
WSK = защитный контакт обмотки
 Полная защита электродвигателя на всех ступенях частоты вращения с опциональным устройством отключения SK 602N/SK 622N или другими приборами управления с возможностью подключения WSK
 Выключение: выключение по сигналу внешнего прибора управления/внешней системы регулирования
 Сброс: Сброс сигнала неисправности выполняется автоматически после охлаждения электродвигателя

Технические характеристики

Обозначение	TOP-SD 80/7 (1-230 В, PN 6)
Арт.-№	2165566
Резьбовое соединение труб	DN 80
Номинальное давление	PN 6
Подключение к сети	1-230 В, 50 Гц
Частота вращения N	2350/2800 об/мин
Номинальная мощность мотора P_2	450 Вт
Потребляемая мощность 1-230 В P_1	700/800 Вт
Ток при 1-230В I	3.59/3.85 А
Конденсатор	25,0 мкФ/400VDB
Защита электродвигателя	Дополнительное устройство отключения SK602N/622N
Вес, прим, м	45.5 кг
Минимальное давление на входе при температурах жидкости 50/95 /110/130°C	3/10/16/29

Материалы	
Корпус насоса	Серый чугун (EN-GJL-250)
Рабочее колесо	Синтетический материал (полипропилен - 50% GF)
Вал насоса	Нержавеющая сталь (X46CR13)
Подшипники	Металлографит

Отопление, кондиционирование, охлаждение

Характеристика. Трехфазный ток – работа двух насосов

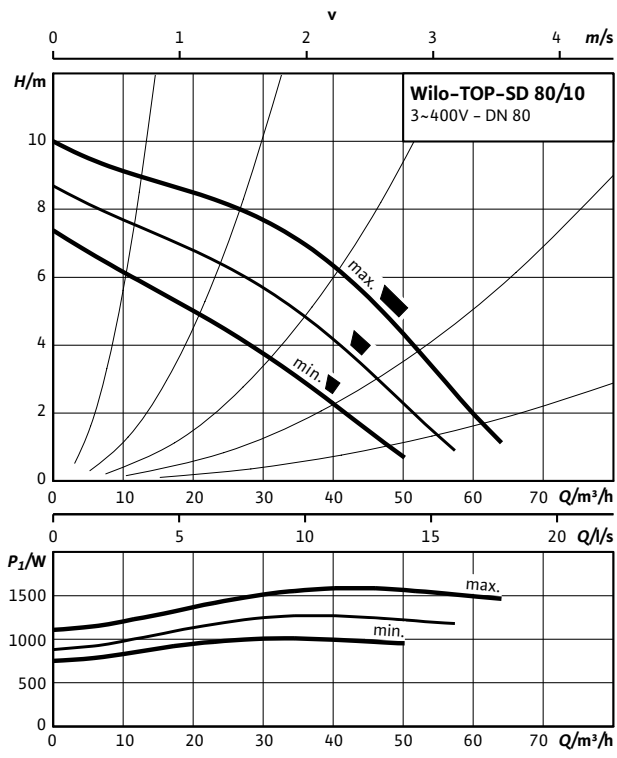

Характеристика. Трехфазный ток – работа двух насосов

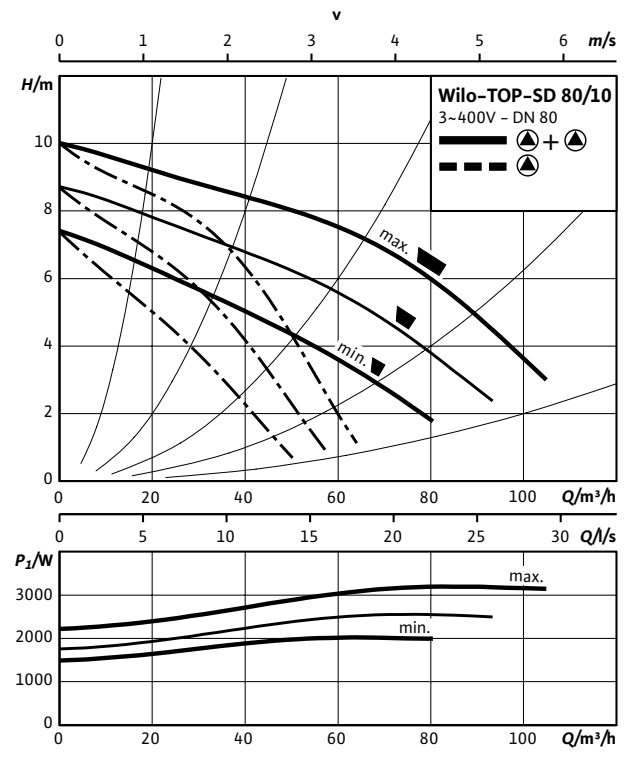

Габаритный чертеж TOP-SD 80/10 (3~400 В)

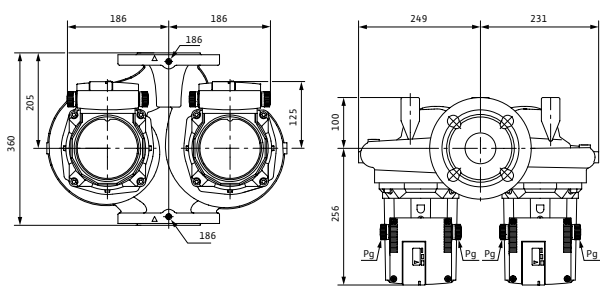

Габаритный чертеж фланца



Схема подключения

Электродвигатели номинальной мощностью (P_2) до 90 Вт включительно

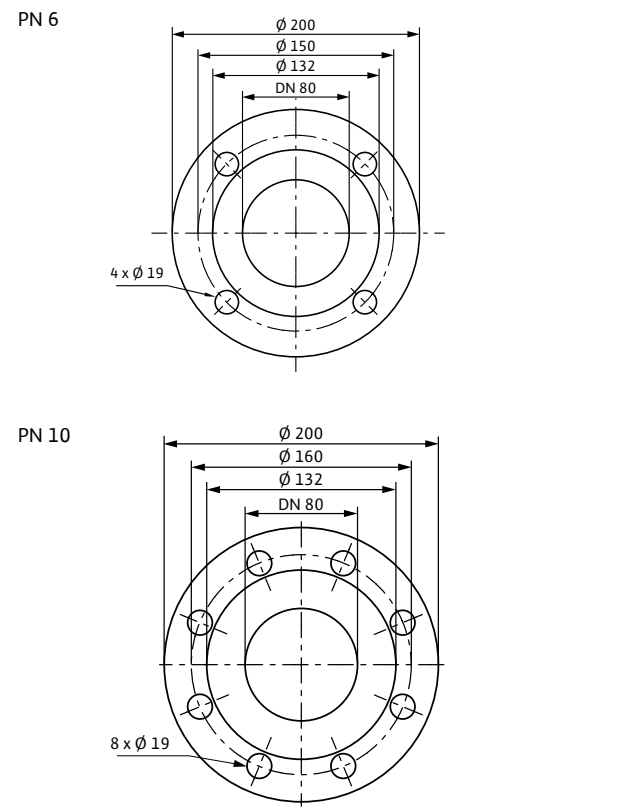
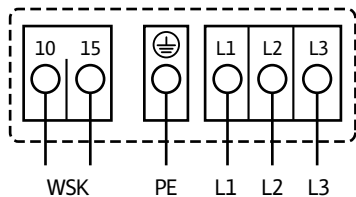

Подключение к сети 3-400 В, 50 Гц
3-230 В, 50 Гц (опционально со штекером переключения 3-230 В)

WSK = защитный контакт обмотки
Полная защита электродвигателя на всех ступенях частоты вращения с опциональным устройством отключения SK 602N/5K 622N или другими приборами управления с возможностью подключения WSK
Выключение: выключение по сигналу внешнего прибора управления/внешней системы регулирования
Сброс: Сброс сигнала неисправности выполняется автоматически после охлаждения электродвигателя

Технические характеристики

Обозначение	TOP-SD 80/10 (3-400/230 В, PN 6)	TOP-SD 80/10 (3-400/230 В, PN 10)
Арт.-№	2165567	2165568
Резьбовое соединение труб	DN 80	DN 80
Номинальное давление	PN 6	PN 10
Подключение к сети	3~400/230 В, 50 Hz	
Частота вращения N	2150/2500/2800 об/мин	
Номинальная мощность мотора P_2	1100 Вт	
Потребляемая мощность P_1	1015/1290/1590 Вт	
Ток при 3-400 В /	1,84/2,29/3,13 А	
Ток при 3-230 В /	3,19/3,96/5,43 А	
Конденсатор	-	
Защита электродвигателя	Дополнительное устройство отключения SK602N/622N	
Вес, прим, м	57,1 кг	57,1 кг
Минимальное давление на входе при температурах жидкости 50/95 /110/130°C	3/10/16/29	
Материалы		
Корпус насоса	Серый чугун (EN-GJL-250)	
Рабочее колесо	Синтетический материал (полипропилен - 50% GF)	
Вал насоса	Нержавеющая сталь (X46CR13)	
Подшипники	Металлографит	

Характеристика. Трехфазный ток – работа двух насосов

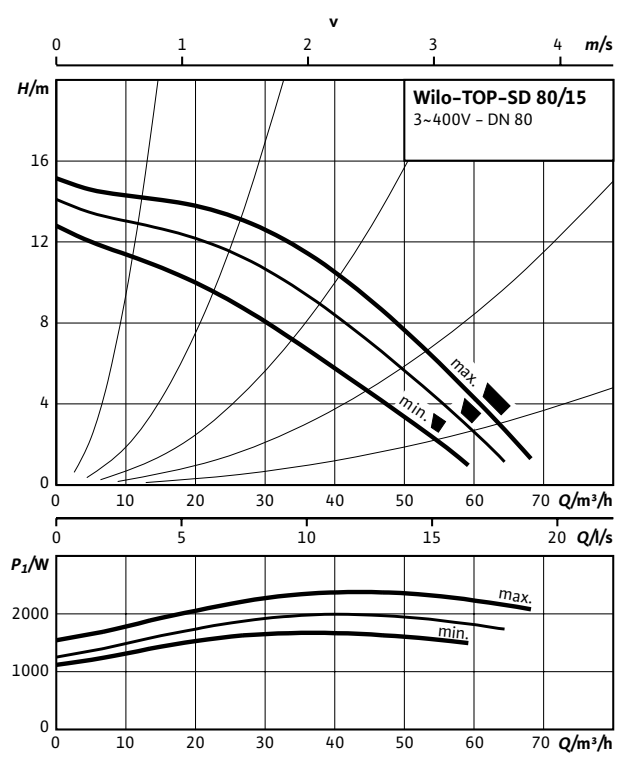

Характеристика. Трехфазный ток – работа двух насосов

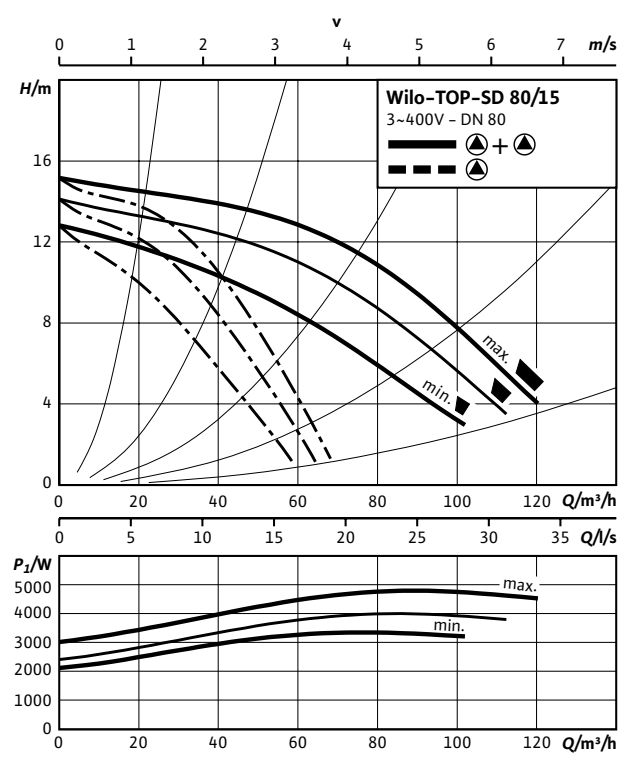

Габаритный чертеж TOP-SD 80/15 (3~400 В)

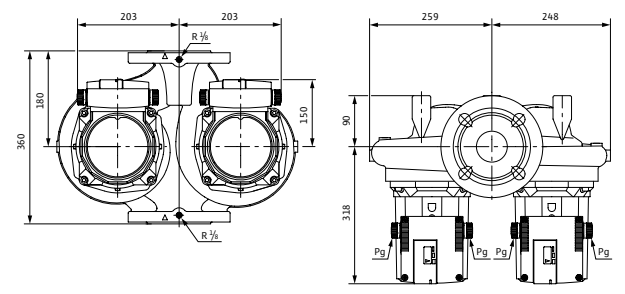

Габаритный чертеж фланца



Схема консоли



Схема подключения

Электродвигатели номинальной мощностью (P_2) до 90 Вт включительно

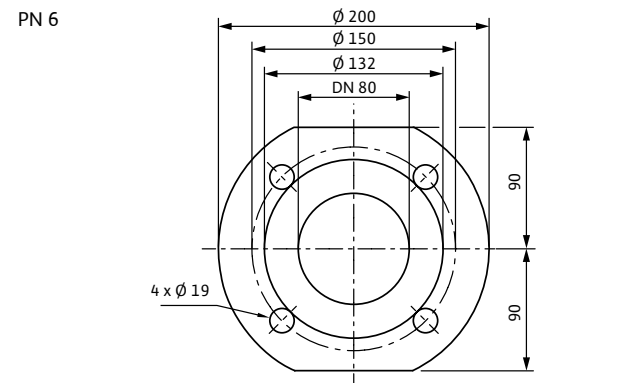

Подключение к сети 3-400 В, 50 Гц
3-230 В, 50 Гц (опционально с устройством переключения 3-230 В)

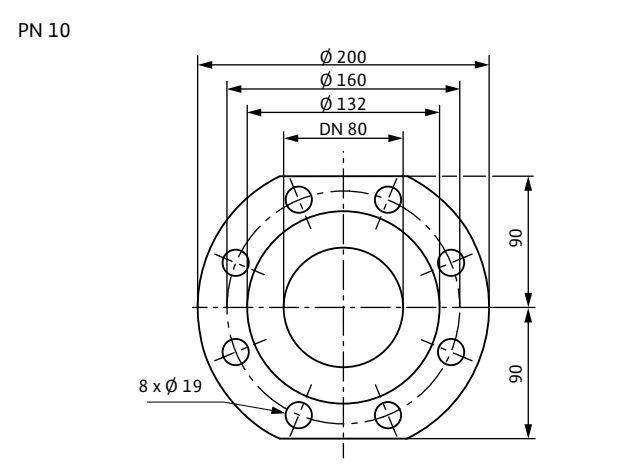
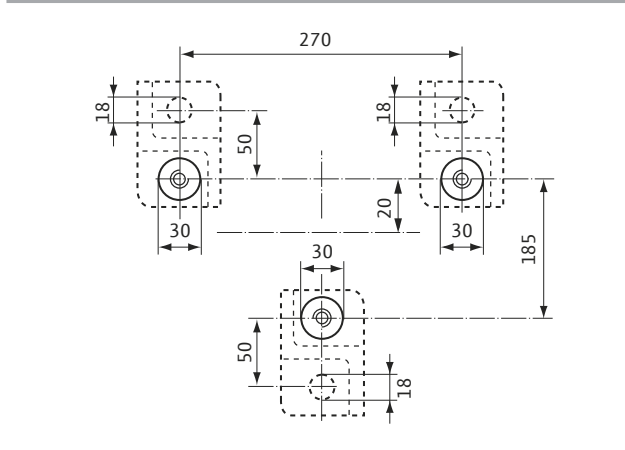
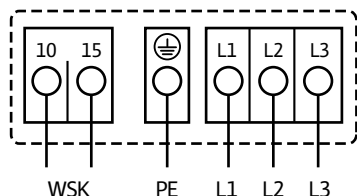
WSK = защитный контакт обмотки
Полная защита электродвигателя на всех ступенях частоты вращения с опциональным устройством отключения SK 602N/5K 622N или другими приборами управления с возможностью подключения WSK
Выключение: выключение по сигналу внешнего прибора управления/внешней системы регулирования
Сброс: Сброс сигнала неисправности выполняется автоматически после охлаждения электродвигателя

Технические характеристики

Обозначение	TOP-SD 80/15 (3-400 В, PN 6)	TOP-SD 80/15 (3-400 В, PN 10)
Арт.-№	2165569	2165570
Резьбовое соединение труб	DN 80	DN 80
Номинальное давление	PN 6	PN 10
Подключение к сети	3-400 В, 50 Гц	
Частота вращения N	2450/2700/2900 об/мин	
Номинальная мощность мотора P_2	1800 Вт	
Потребляемая мощность P_1	1680/2000/2400 Вт	
Ток при 3-400 В /	3,25/3,63/4,85 А	
Ток при 3-230 В /	-	-
Конденсатор	-	-
Защита электродвигателя	Дополнительное устройство отключения SK602N/622N	
Вес, прим, м	82.7 кг	82.7 кг
Минимальное давление на входе при температурах жидкости 50/95 /110/130°C	9/18/23/29	

Материалы

Корпус насоса	Серый чугун (EN-GJL-250)
Рабочее колесо	Синтетический материал (полипропилен - 50% GF)
Вал насоса	Нержавеющая сталь (X46CR13)
Подшипники	Металлографит

Характеристика. Трехфазный ток – работа двух насосов

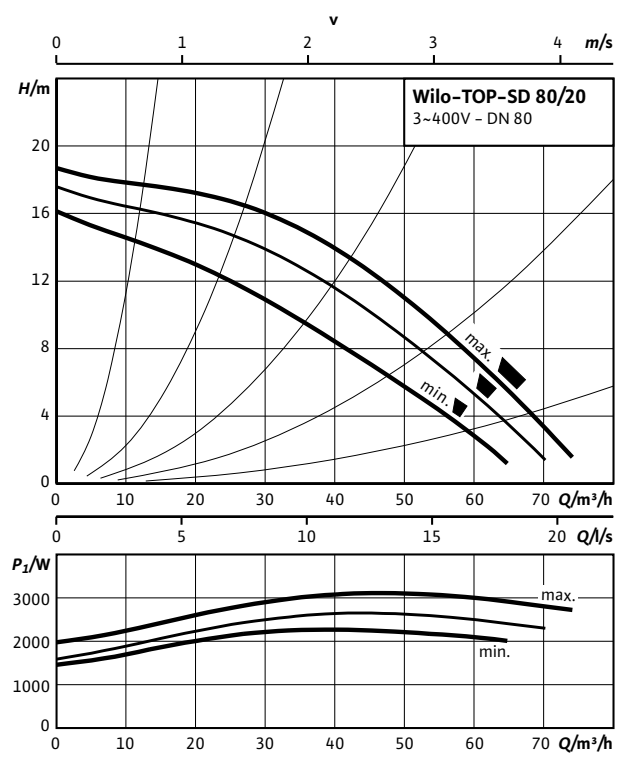

Характеристика. Трехфазный ток – работа двух насосов

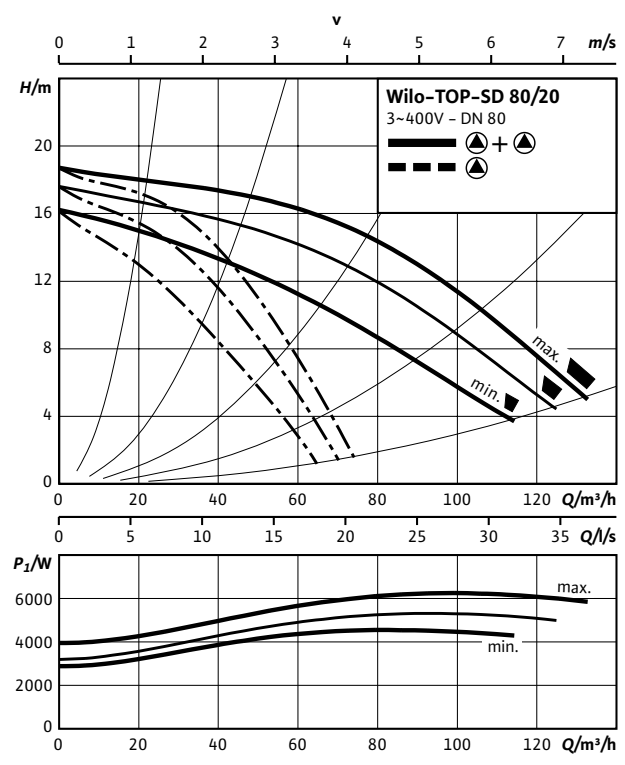

Габаритный чертеж TOP-SD 80/15 (3~400 В)

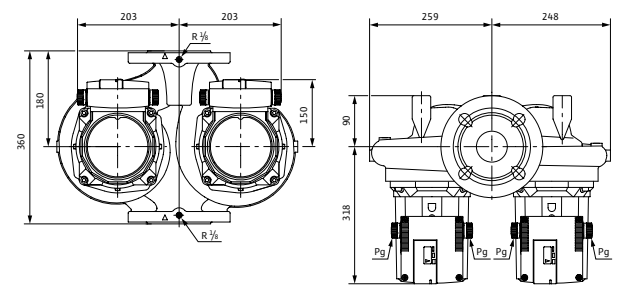

Габаритный чертеж фланца



Схема консоли



Схема подключения

Электродвигатели номинальной мощностью (P_2) до 90 Вт включительно

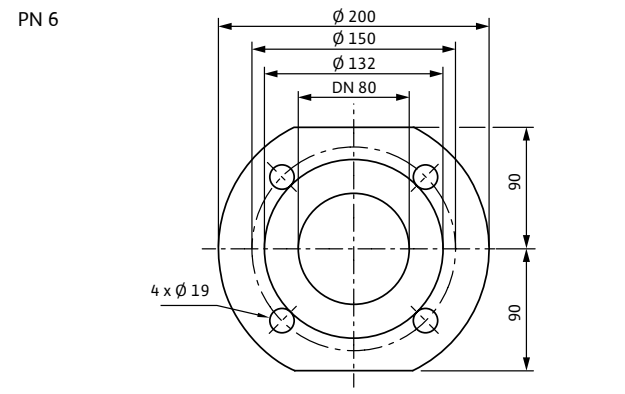

Подключение к сети 3-400 В, 50 Гц
3-230 В, 50 Гц (опционально с устройством переключения 3-230 В)

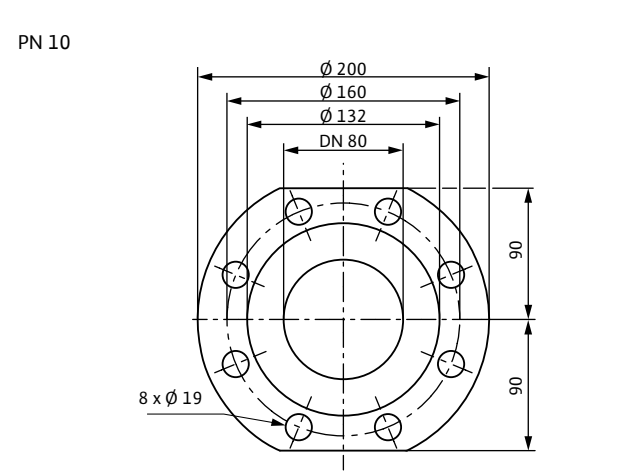
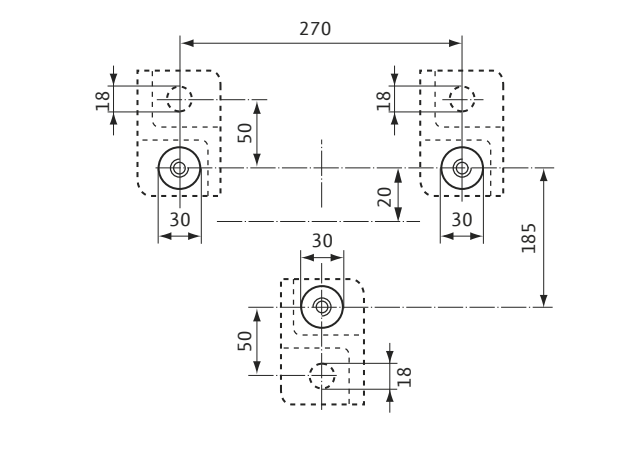
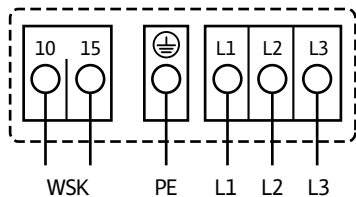
WSK = защитный контакт обмотки
Полная защита электродвигателя на всех ступенях частоты вращения с опциональным устройством отключения SK 602N/5K 622N или другими приборами управления с возможностью подключения WSK
Выключение: выключение по сигналу внешнего прибора управления/внешней системы регулирования
Сброс: Сброс сигнала неисправности выполняется автоматически после охлаждения электродвигателя

Технические характеристики

Обозначение	TOP-SD80/20 (3-400 В, PN 6)	TOP-SD 80/20 (3-400 В, PN 10)
Арт.-№	2165571	2165572
Резьбовое соединение труб	DN 80	DN 80
Номинальное давление	PN 6	PN 10
Подключение к сети	3-400 В, 50 Гц	
Частота вращения N	2500/2750/2900 об/мин	
Номинальная мощность мотора P_2	2200 Вт	
Потребляемая мощность P_1	2270/2650/3120 Вт	
Ток при 3-400 В /	4,35/4,80/6,10 А	
Ток при 3-230 В /	-	-
Конденсатор	-	-
Защита электродвигателя	Дополнительное устройство отключения SK602N/622N	
Вес, прим, м	88,7 кг	88,7 кг
Минимальное давление на входе при температурах жидкости 50/95 /110/130°C	9/18/23/29	

Материалы

Корпус насоса	Серый чугун (EN-GJL-250)
Рабочее колесо	Синтетический материал (полипропилен - 50% GF)
Вал насоса	Нержавеющая сталь (X46CR13)
Подшипники	Металлографит



Принадлежности	Стр.
Резьбовые соединения	335
Компенсаторы	338

Wilo-TOP-RL



Тип

Циркуляционный насос с мокрым ротором, с резьбовым или фланцевым соединением.

Применение

Системы отопления, системы кондиционирования, закрытые контуры охлаждения, промышленные циркуляционные системы.

Обозначение

Пример: **Wilo-TOP-RL 40/4**
TOP-RL Стандартный насос (с резьбовым или с фланцевым соединением)
40/ Номинальный внутренний диаметр для подсоединения
4 Номинальная высота подачи [м] при расходе $Q = 0 \text{ м}^3/\text{ч}$

Особенности/преимущества продукции

- Ручная регулировка мощности с 3 ступенями частоты вращения
- Корпус насоса с катодным покрытием (КТЛ) защищает от коррозии при образовании конденсата

Технические характеристики

Допустимая перекачиваемая среда (другие среды по запросу)

Вода систем отопления (согласно VDI 2035)	•
Водогликолевая смесь (макс. 1:1; при доле гликоля более 20 % необходимо проверять рабочие характеристики)	•

Допустимая область применения

Диапазон температур при макс. температуре окружающей среды +40 °C	-20 до +130 (в кратковременном режиме 2 ч: +140) (при использовании с защитным модулем Wilo-C: от -20 до +110)
---	--

Технические характеристики

Мотор/электроника

Защита электродвигателя	Встроенная
Создаваемые помехи	EN 61000-6-3
Помехозащищенность	EN 61000-6-2
Степень защиты	IPX4D
Класс изоляции	H

Характеристика

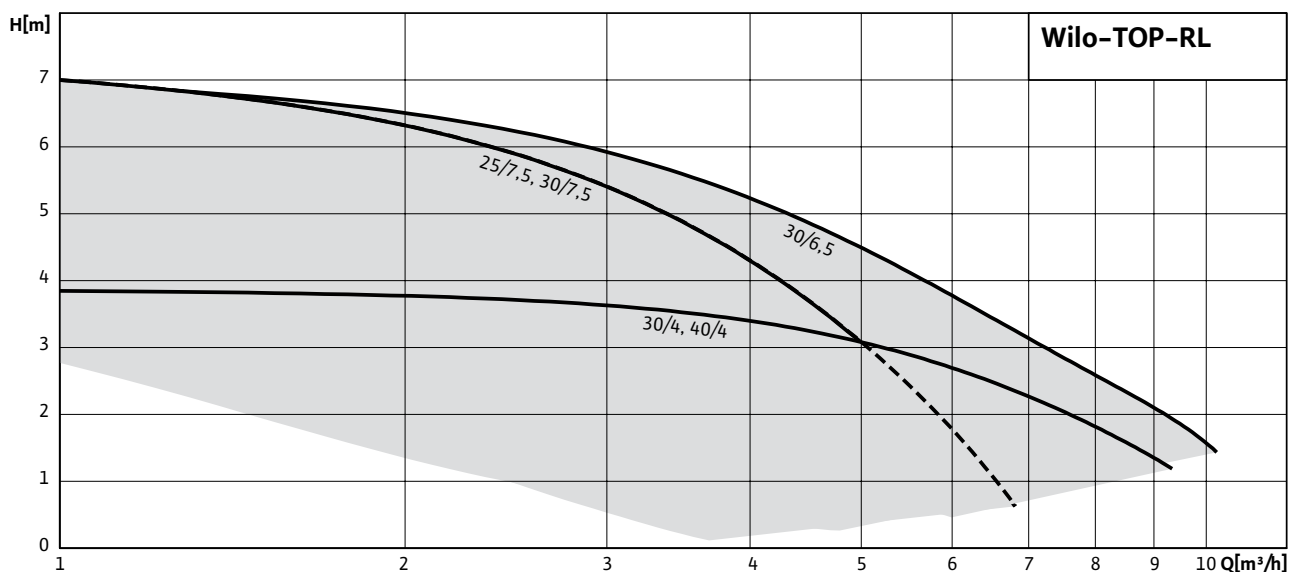

Оснащение/функции

Режимы работы

- Переключение ступеней частоты вращения

Ручное управление

- Настройка ступеней частоты вращения (3 ступени)

Автоматическое управление

- Полная защита электродвигателя с интегрированной электронной системой отключения (в качестве опции для всех типов с защитным модулем Wilo-C)

Внешнее управление

- Управляющий вход «Выкл. по приоритету» (в качестве опции для всех типов с защитным модулем Wilo-C)

Сигнализация и индикация

- Раздельная/обобщенная сигнализация неисправности (беспотенциальный нормальнозамкнутый контакт) (в качестве опции для всех типов с защитным модулем Wilo-C)
- Обобщенная сигнализация неисправности (беспотенциальный нормальнозамкнутый контакт) (в качестве опции для всех типов с защитным модулем Wilo-C)
- Раздельная сигнализация о работе (беспотенциальный нормально разомкнутый контакт) (в качестве опции для всех типов с защитным модулем Wilo-C)
- Световая индикация неисправности (в качестве опции для всех типов насосов с защитным модулем Wilo-C)

Управление сдвоенными насосами (сдвоенный насос или два одинарных насоса)

- Режим работы «основной/резервный», (автоматическое переключение при неисправности/замена насоса в зависимости от времени) (в качестве опции для всех типов насосов с защитным модулем Wilo-C)

Оснащение

- Для насоса с фланцевым соединением: Исполнение фланца
 - Стандартное исполнение для насоса DN 40: комбинированный фланец PN 6/10 (фланец PN 16 со-гласно EN 1092-2) для контрфланца PN 6 и PN 16

Комплект поставки

- Насос
- Уплотнения при резьбовом соединении
- С подкладными шайбами для фланцевых болтов (при номинальном внутреннем диаметре DN 40)
- Инструкция по монтажу и эксплуатации

Принадлежности

- Резьбовые соединения
- Компенсаторы
- Защитный модуль Wilo-C для одинарных насосов (1-230 В)

Характеристика

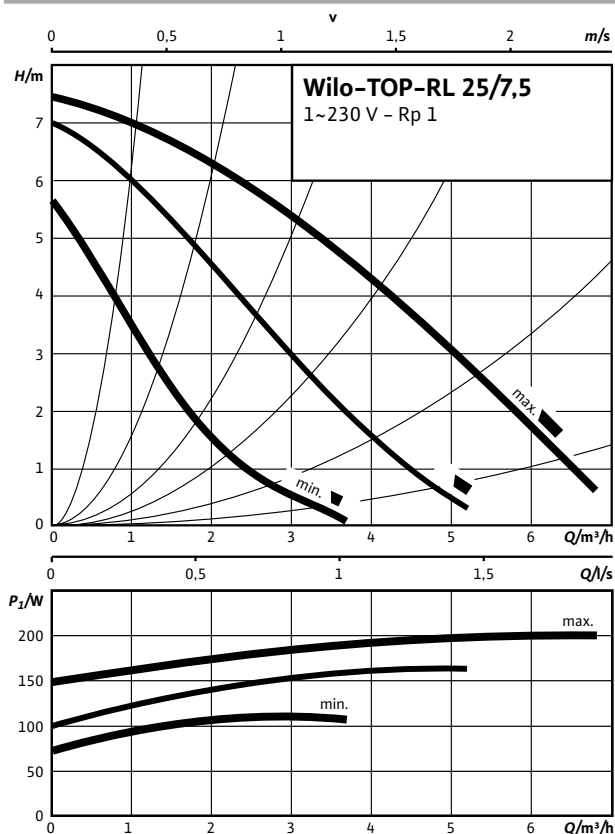

Габаритный чертеж TOP-RL 25/7,5

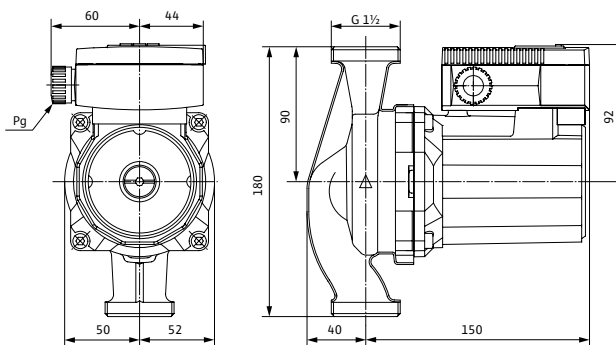

Технические характеристики

Обозначение	TOP-RL 25/7,5
Арт.-№	2045633
Резьбовое соединение труб	Rp 1
Резьба	G 1 1/2
Номинальное давление	PN 10
Подключение к сети	1-230 В, 50 Гц
Частота вращения N	1350/1950/2420
Потребляемая мощность P_2	115 - 205 Вт
Потребление тока I	0,60 - 1,00 А
Минимальное давление на входе при температурах жидкости 50/95/110°C	0,5/5/11
Вес, прим, м	4,3 кг
Материалы	
Корпус насоса	Серый чугун (EN-GJL-200)
Рабочее колесо	Синтетический материал (PPE - 30% GF)
Вал насоса	Нержавеющая сталь (X46CR13)
Подшипники	Металлографит

Характеристика

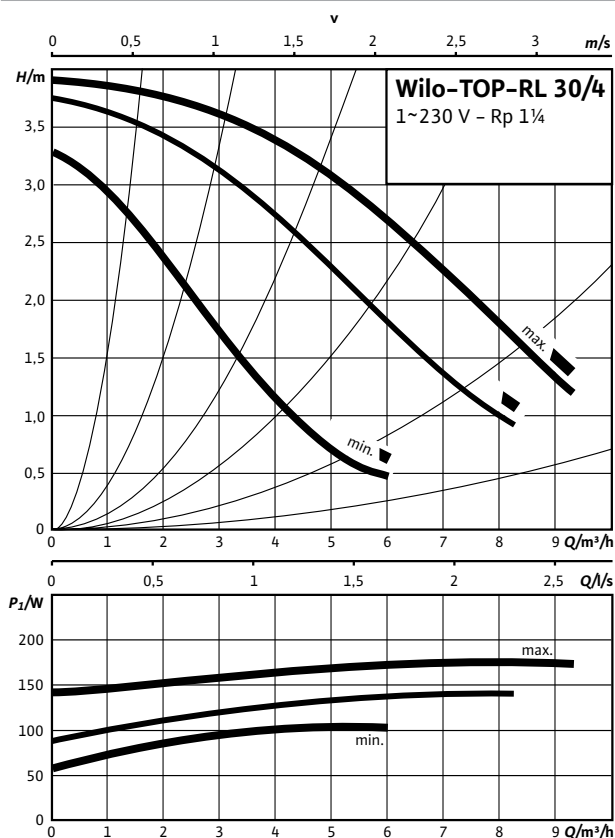

Габаритный чертеж TOP-RL 30/4

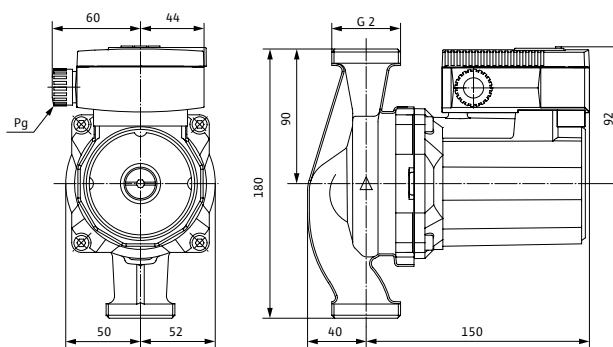

Технические характеристики

Обозначение	TOP-RL 30/4
Арт.-№	2045634
Резьбовое соединение труб	Rp 1¼
Резьба	G 2
Номинальное давление	PN 10
Подключение к сети	1-230 В, 50 Гц
Частота вращения <i>N</i>	1710/2340/2660
Потребляемая мощность <i>P</i> ₁	110 - 180 Вт
Потребление тока <i>I</i>	0,55 - 0,85А
Минимальное давление на входе при температурах жидкости 50/95/110°C	0,5/5/11
Вес, прим, м	4,8 кг
Материалы	
Корпус насоса	Серый чугун (EN-GJL-200)
Рабочее колесо	Синтетический материал (PPE - 30%GF)
Вал насоса	Нержавеющая сталь (X46CR13)
Подшипники	Металлографит

Характеристика

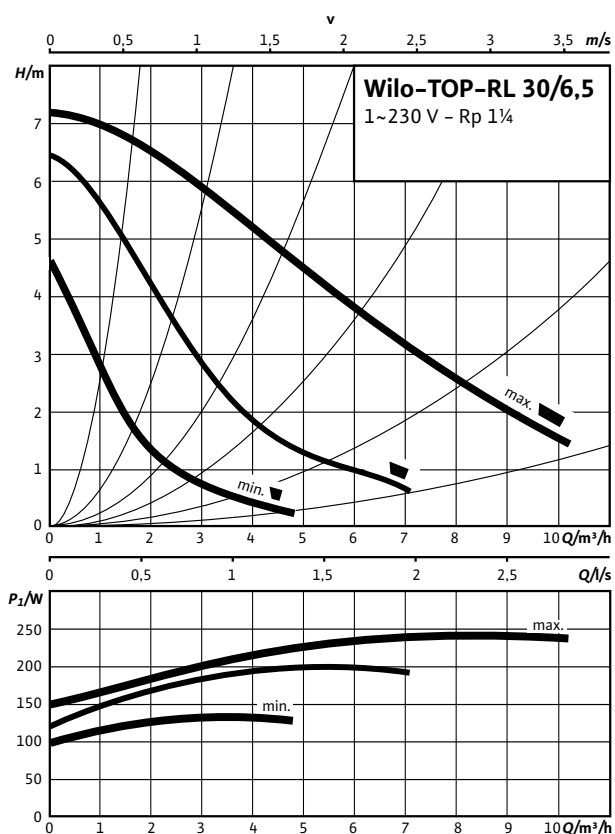

Габаритный чертеж TOP-RL 30/6,5

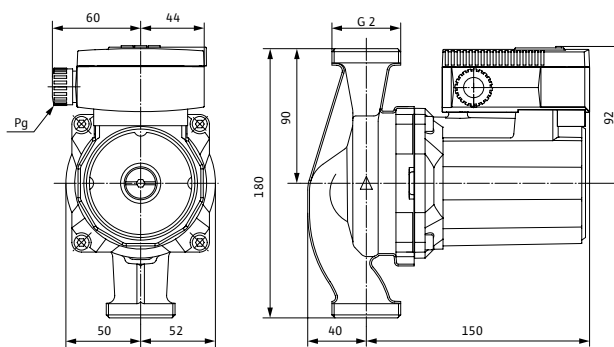

Технические характеристики

Обозначение	TOP-RL 30/6,5
Арт.-№	2045635
Резьбовое соединение труб	Rp 1 1/4
Резьба	G 2
Номинальное давление	PN 10
Подключение к сети	1-230 В, 50 Гц
Частота вращения N	1100/1480/2160
Потребляемая мощность P_1	130 - 245 Вт
Потребление тока I	0,65 - 1,20 А
Минимальное давление на входе при температурах жидкости 50/95/110°C	0,5/5/11
Вес, прим, м	5 кг
Материалы	
Корпус насоса	Серый чугун (EN-GJL-200)
Рабочее колесо	Синтетический материал (PPE - 30% GF)
Вал насоса	Нержавеющая сталь (X46CR13)
Подшипники	Металлографит

Характеристика

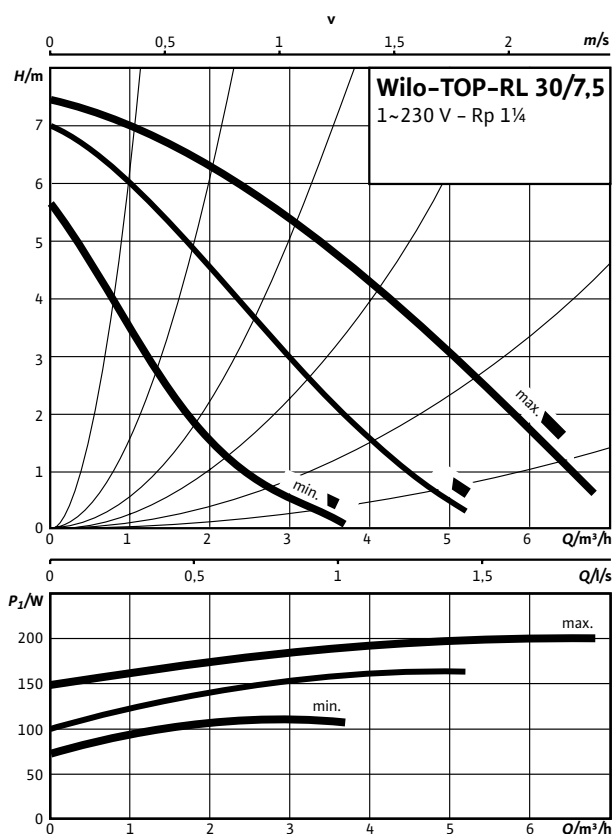

Габаритный чертеж TOP-RL 30/7,5

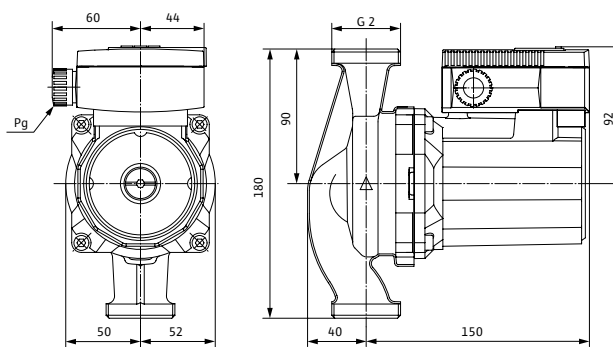

Технические характеристики

Обозначение	TOP-RL 30/7,5
Арт.-№	2045636
Резьбовое соединение труб	Rp 1¼
Резьба	G 2
Номинальное давление	PN 10
Подключение к сети	1-230 В, 50 Гц
Частота вращения N	1350/1950/2420
Потребляемая мощность P_1	115 - 205 Вт
Потребление тока I	0,60 - 1,00 А
Минимальное давление на входе при температурах жидкости 50/95/110°C	0,5/5/11
Вес, прим, м	4,4 кг
Материалы	
Корпус насоса	Серый чугун (EN-GJL-200)
Рабочее колесо	Синтетический материал (PPE - 30%GF)
Вал насоса	Нержавеющая сталь (X46CR13)
Подшипники	Металлографит

Характеристика

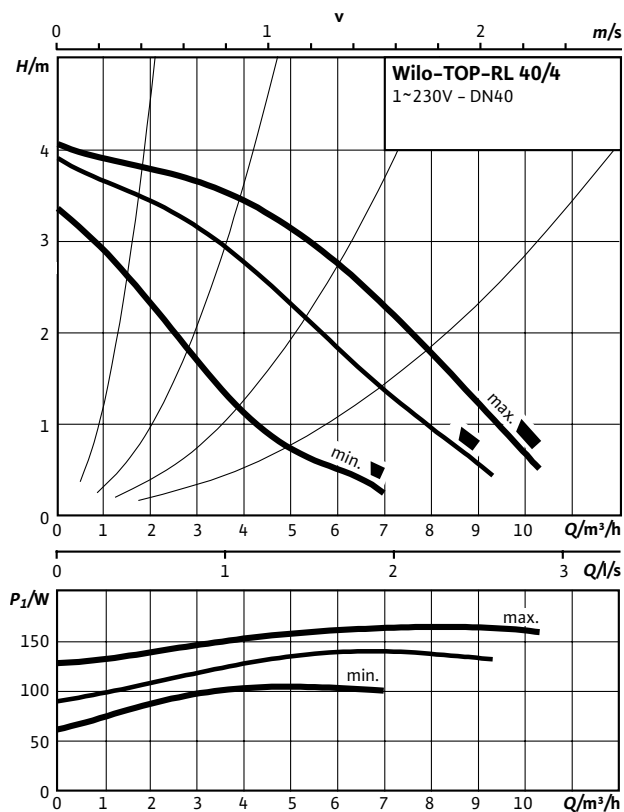

Габаритный чертеж TOP-RL 40/4

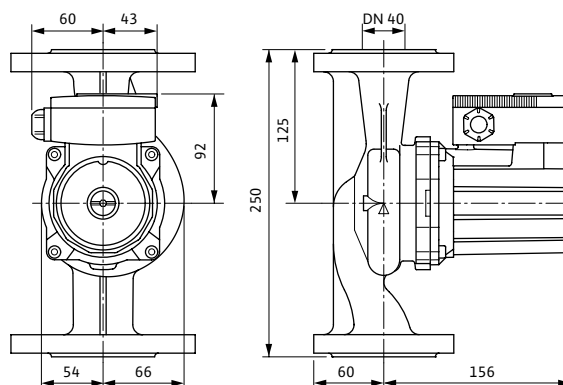

Технические характеристики

Обозначение	TOP-RL 40/4
Арт.-№	2057044
Резьбовое соединение труб	DN 40
Резьба	PN 6/10
Номинальное давление	1-230 В, 50 Гц
Подключение к сети	1700/2330/2660
Частота вращения N	105 - 180 Вт
Потребляемая мощность P_1	0,55 - 0,85А
Потребление тока I	0,5/5/11
Минимальное давление на входе при температурах жидкости 50/95/110°C	8,8 кг
Вес, прим, м	5 кг
Материалы	
Корпус насоса	Серый чугун (EN-GJL-250)
Рабочее колесо	Синтетический материал (PPE - 30% GF)
Вал насоса	Нержавеющая сталь (X46CR13)
Подшипники	Металлографит

Принадлежности

Механические принадлежности

Стр. 334

Электрические принадлежности

Стр. 344

Механические принадлежности		
	Фото продукта	Дополнительная информация
Резьбовые детали для соединения труб		Информация по сериям на стр.335
Ответные фланцы		Информация по сериям на стр.337
Компенсаторы		Информация по сериям на стр.338
Теплоизоляция насоса		Информация по сериям на стр.342
Фланцевые заглушки для сдвоенных насосов		Информация по сериям на стр.343

Резьбовые соединения из ковкого чугуна

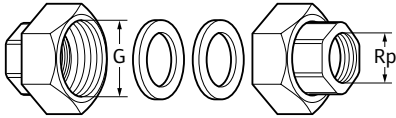

Резьбовые соединения для циркуляционных насосов

Штуцеры с внутренней резьбой для соединения со стальными трубами (DIN 2440) с резьбой Витворта согласно DIN EN 10226-1.

Материалы

- Штуцер/накидная гайка:
 - Ковкий чугун (GTW, хромотизированный)

Комплект поставки

1 комплект резьбовых соединений состоит из: 2 накидные гайки, 2 плоских уплотнения и 2 штуцера

Указание

Резьбовые соединения не входят в комплект поставки

Резьбовые соединения из ковкого чугуна (GTW)

Подключение	Упаковка	Вес, прим.	Материал	Арт.-№	Для насосов Wilo...	Присоединительный размер для присоединения к трубопроводу
		<i>m, кг</i>				<i>DN, стальная труба</i>
Rp ½ x G 1	1 комплект	0,2	EN-GJL-250	4090808	Номинальный внутренний диаметр 15/20	15
Rp 1 x G 1½	1 комплект	0,34	EN-GJL-250	4092741	Номинальный внутренний диаметр 25	25
Rp 1 x G 1½	72 комплект	33,2	EN-GJL-250	112047298	Номинальный внутренний диаметр 25	25
Rp 1¼ x G 2	1 комплект	0,66	EN-GJL-250	4092742	Номинальный внутренний диаметр 30	32
Rp 1¼ x G 2	48 комплект	37,6	EN-GJL-250	112047390	Номинальный внутренний диаметр 30	32

1 комплект резьбовых соединений состоит из: 2 накидные гайки, 2 плоских уплотнения и 2 штуцера

Латунное резьбовое соединение



Рис. В: Материал латунь (MS). Вставки с внутренней резьбой для соединения со стальными трубами (DIN 1057) с резьбой Витворта согласно DIN EN 10226-1

Резьбовые соединения для насосов питьевой воды и геотермических установок

Рис. А: Специальные штуцеры из латуни (MS) с наружной резьбой Витворта (DIN EN 10226-1) и внутренним отверстием по выбору для резьбового соединения или для крепления пайкой к медной трубе (DIN EN 1057)

Материалы

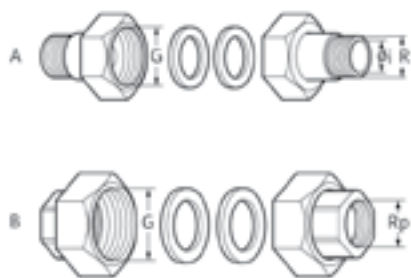
- Накидная гайка:
 - ковкий чугун (GTW, хромированный)
 - латунь (MS для типа MS 3/4)

Комплект поставки

1 комплект резьбовых соединений состоит из: 2 накидных гаек, 2 плоских уплотнений и 2 штуцеров, резьбового соединения или клеммы для припайки

Указание

Резьбовые соединения не входят в комплект поставки.

Резьбовые соединения из ковкого чугуна (GTW)

Подключе- ние	Упаковка	Габа- ритный чертеж	Вес, прим. т, кг	Матери- ал	Арт.-№	Для насосов Wilo...	Присоединитель- ный размер для присоединения к трубопроводу		Раз- меры Øi, мм
							DN, медная труба	DN, сталь- ная труба	
R 1/2 / Ø 15 i x G1	1 комплект	A	0,22	латунь	4092743	Номинальный внутрен- ний диаметр 15/20	Ø15	15	15
R 1/2 / Ø 15 i x G1	96 комплект	A	31,9	латунь	112047493	Номинальный внутрен- ний диаметр 15/20	Ø15	15	15
Rp 3/4 x G 1 1/4	1 комплект	B	0,3	латунь	4016172	TOP-Z 20/A	R 3/4	-	-
R1 / Ø 28 i x G1 1/2	1 комплект	A	0,56	латунь	112047195	Номинальный внутрен- ний диаметр 25	Ø28	25	28
R1 / Ø 28 i x G1 1/2	комплект 24	A	15,2	латунь	112047596	Номинальный внутрен- ний диаметр 25	Ø28	25	28
R 1 1/4 / Ø 35 i x G2	1 комплект	A	1	латунь	112082691	Номинальный внутрен- ний диаметр 30	Ø35	32	35
R 1 1/4 / Ø 35 i x G2	комплект 24	A	24,4	латунь	112082794	Номинальный внутрен- ний диаметр 30	Ø35	32	35

1 комплект резьбовых соединений состоит из: 2 накидных гаек (GTW, хромированные). 2 плоских уплотнений и 2 штуцеров, резьбового соединения или клеммы для припайки

Комплект контрфланцев



Оснащение/функции

Комплект контрфланцев Wilo

Два предварительно привариваемых фланца из стали согласно DIN-EN 1092-1, тип 11, с выступом для приваривания к трубе, а также уплотнения и винты/гайки для фланцевого соединения.

Исполнение PN 6

DN 32 – DN 65

2 контрфланца из стали (DIN-EN 1092-1/11 B2)
2 плоских уплотнения и 4 винта/гайки M12

DN 80 – DN 100

2 контрфланца из стали (DIN-EN 1092-1/11 B2)
2 плоских уплотнения и 8 винта/гайки M16

Исполнение PN 10

DN32-DN65

2 контрфланца из стали (DIN-EN 1092-1/11 B2)
2 плоских уплотнения и 8 винта/гайки M16

DN 80 – DN 100

2 контрфланца из стали (DIN-EN 1092-1/11 B2)
2 плоских уплотнения и 16 винта/гайки M16

Резьбовые соединения из ковкого чугуна (GTW)

Серия	Номинальный внутренний диаметр фланца	Номинальное давление	Вес, прим.	Арт.-№
	DN	бар	т, кг	
Комплект контрфланцев	32	PN 6	2.7	2105576
	40	PN 6	3.1	2105578
	50	PN 6	3.3	2105580
	65	PN 6	4.1	2105582
	80	PN 6	6.0	2105584
	100	PN 6	7.4	2105586
	32	PN 10	4.3	2105577
	40	PN 10	4.7	2105579
	50	PN 10	5.9	2105581
	65	PN 10	7.3	2105583
	80	PN 10	9.6	2105585
	100	PN 10	11.2	2105587

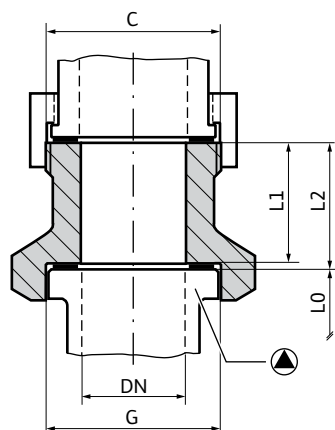
Резьбовые переходники Wilo-R

Переходники Wilo-R предусмотрены для компенсации длины соединений трубопровода. Переходник R5, R12 и R22 из бронзы, латунь CW 612 N допущена для циркуляционных систем ГВС. При отсутствии переходников для компенсации длины необходимо изменение трубопровода.

Резьбовые соединения из ковкого чугуна (GTW)

Тип	Новый насос		Трубопровод		Габаритные размеры		Материалы	Вес, прим <i>m</i> кг	Арт.-№
	DN	G	C	DN	L1	L2			
					мм				
R24	25	G 1½	R 1½	25	18	20	GG	0,3	110880596
R1	25	G 1½	R 1½	25	28	30	GG	0,4	110786891
R2	25	G 1½	R 1½	25	38	40	GG	0,5	110626790
R5	25	G 1½	R 2	32	3	5	MS	0,1	110678298
R6	25	G 1½	R 2	32	13	15	GG	0,4	110678493
R7	25	G 1½	R 2	32	18	20	GG	0,5	110787094
R12	25	G 1½	R 2¾	40	3	5	MS	0,2	110788294
R8	32	G 2	R 2	32	18	20	GG	0,4	110627199
R11	32	G 2	R 2	32	68	70	GG	1,1	110627590
R14	32	G 2	R 2	32	38	40	GG	0,6	110627497
R10	32	G 2	R 2	32	28	30	GG	0,5	110627394
R9	32	G 2	R 2	32	23	25	GG	0,5	110627291
R22	32	G 2	R 2	32	38	40	MS	0,9	110680092

Указание В комплект поставки входят 1 переходник и 2 уплотнения

Фланцевые кольца Wilo-RF

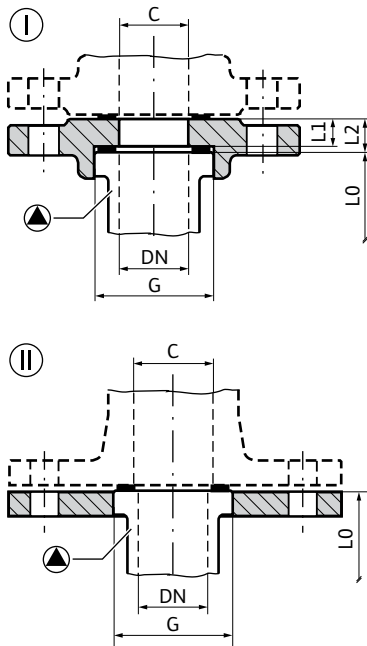

Фланцевые кольца Wilo-RF, кроме указанного исключения, предусмотрены для компенсации длины посредством фланцев PN 6 (RF 4, RF 5 и RF 6 также в PN 16). Для компенсации длины посредством фланцев PN 10/16 необходимо изменение трубопровода.

RF7 (овальный фланец, окружность центров отверстий D.80)

RF 8 (квадратный фланец, окружность центров отверстий D.90)

Фланцевые кольца Wilo-RF

Тип	Новый насос		Трубопровод	Исполнение	Габаритные размеры		Материалы	Номинальное давление	Вес, прим	Арт.-№
	DN	G			C	L1				
					MM				m	
									кг	
RF 7	25	G 1½	DN 25	II	-	-	GG	PN 6	0,3	110628790
RF 10	25	G 1½	DN 25	I	25,5	30	GG	PN 6	1,1	110851499
RF 9	25	G 1½	DN 40	I	15,5	20	GG	PN 6	1,4	110679395
RF 13	25	G 1½	DN50	I	25,5	30	GG	PN 6	2,1	110679498
RF1	32	G2	DN32	II	-	-	GG	PN 6	1.1	110627990
RF 2	32	G2	DN32	I	2.5	7	GG	PN 6	1.4	110680298
RF 3	32	G2	DN32	I	15.5	20	GG	PN 6	1.5	110680596
RF 4	32	G2	DN32	I	30,5	35	GG	PN 6	1,8	110680699
RF4	32	G2	DN32	I	30,5	35	GG	PN 10/16	2,6	110680791
RFO	32	G2	DN 40	II	-	-	GG	PN 6	1.4	110679796
RF 8	32	G2	DN40	I	5.5	10	GG	PN 6	1.1	110680997
RF 12	32	G2	DN40	I	5.5	10	GG	PN 6	1.4	110851797
RF11	32	G2	DN50	II	-	-	GG	PN 6	1,9	110679899
RF 5	32	G2	DN50	I	15,5	20	GG	PN 6	1,8	110787197
RF 5	32	G2	DN 50	I	15.5	20	GG	PN 10/16	3.2	110791299
RF 6	32	G2	DN 50	I	30.5	35	GG	PN 6	2.1	110787290
RF 6	32	G2	DN 50	I	30.5	35	GG	PN 10/16	3.4	110791391

Указание В комплект поставки входит: 1 фланцевое кольцо, 2 уплотнения и винт

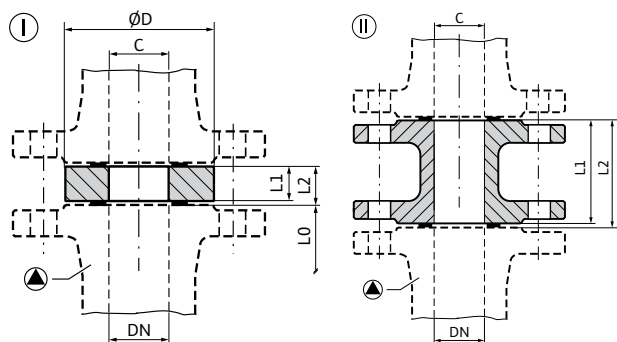
Промежуточные фланцевые элементы Wilo-F

Промежуточные фланцевые элементы Wilo-F – за несколькими исключениями – предусмотрены для компенсации длины посредством фланцев PN 6 или PN 16. При отсутствии переходников для компенсации длины необходимо изменение трубопровода.

На насосах с комбинированными фланцами следует использовать подкладные шайбы, входящие в комплект поставки.

Фланцевый переходник F1-MS из бронзы, латунь CW 612 N допущена для циркуляционных систем ГВС.

Промежуточные втулки между фланцами для компенсации длины Wilo-F

Тип	Новый насос	Трубопровод	Исполнение	Габаритные размеры		Размеры	Материалы	Номинальное давление	Вес, прим	Арт.-№
	DN			C	L1					
				мм				кг		
F 0	40	DN 40	I	13	15	91	GG	PN 6	0.8	110842497
F 0	40	DN 40	I	13	15	91	GG	PN 10/16	1.1	110842590
F 1	40	DN 40	I	28	30	91	GG	PN 6	1.4	110586593
F 1	40	DN 40	I	28	30	91	GG	PN 10/16	1.7	110586696
F 1-MS	40	DN 40	I	28	30	91	MS	PN 6	1.6	2060865
F 1-MS	40	DN 40	I	28	30	91	MS	PN 10/16	1.9	2060920
F 26	40	DN 40	I	48	50	91	GG	PN 6	2.2	110851098
F 26	40	DN 40	I	48	50	91	GG	PN 10/16	2.5	110851190
F 2	50	DN 50	I	8	10	106	GG	PN 6	0.7	110787690
F 2	50	DN 50	I	8	10	106	GG	PN 10/16	1.0	110791494
F 3	50	DN 50	I	18	20	106	GG	PN 6	1.3	110623098
F 3	50	DN 50	I	18	20	106	GG	PN 10/16	1.6	110623190
F 4	50	DN 50	I	28	30	106	GG	PN 6	1.7	110681292
F 4	50	DN 50	I	28	30	106	GG	PN 10/16	2.0	110681395
F 5	50	DN 50	I	33	35	106	GG	PN 6	2.0	110623293
F 5	50	DN 50	I	33	35	106	GG	PN 10/16	2.4	110623396
F 40	50	DN 50	II	158	160	-	Нержавеющая сталь 1.4301	PN 10/16	7.4	2101156
F 9	65	DN 65	I	8	10	126	GG	PN 6	0.9	110787896
F 9	65	DN 65	I	8	10	126	GG	PN 10/16	1.3	110791690
F 10	65	DN 65	I	18	20	126	GG	PN 6	1.5	110624092
F 10	65	DN 65	I	18	20	126	GG	PN 10/16	1.9	110624195
F 11	65	DN 65	I	28	30	126	GG	PN 6	2.1	110624298
F 11	65	DN 65	I	28	30	126	GG	PN 10/16	2.5	110624390
F 28	65	DN 65	I	38	40	126	GG	PN 6	3.1	110681498
F 28	65	DN 65	I	38	40	126	GG	PN 10/16	3.4	110681590
F 29	65	DN 65	I	43	45	126	GG	PN 6	3.2	110586593
F 29	65	DN 65	I	43	45	126	GG	PN 10/16	4.5	110586593

Указание В комплект поставки входит: 1 фланцевое кольцо, 2 уплотнения и винт

Промежуточные втулки между фланцами для компенсации длины Wilo-F

Тип	Новый насос <i>DN</i>	Трубопровод <i>C</i>	Исполнение	Габаритные размеры		Размеры $\varnothing D$	Материалы	Номинальное давление	Вес, прим <i>m</i>	Арт.-№
				<i>L1</i>	<i>L2</i>					
				мм				бар		кг
F 41	65	DN 65	II	133	135	-	Нержавеющая сталь 1.4301	PN 10/16	8.3	2101157
F 30	80	DN 80	I	23	25	141	GG	PN 10/16	3.3	110681991
F 30	80	DN 80	I	23	25	141	GG	PN 6	2.5	110681899
F 42	80	DN 80	II	138	140	-	Нержавеющая сталь 1.4301	PN 10/16	11.6	2101158
F 16	80	DN 80	I	8	10	141	GG	PN 6	1.3	110788099
F 17	80	DN 80	I	18	20	141	GG	PN 6	2.2	110625097
F 18	80	DN 80	I	38	40	141	GG	PN 6	3.7	110625292
F 34	100	DN 100	I	33	35	161	GG	PN 6	3.9	110851293
F 35	100	DN 100	I	53	55	161	GG	PN 6	5.7	110862592
F 34	100	DN 100	I	33	35	161	GG	PN 10/16	3.8	110851396
F 35	100	DN 100	I	53	55	161	GG	PN 10/16	5.8	110862695
F 43	100	DN 100	II	188	190	-	Нержавеющая сталь 1.4301	PN 10/16	13.3	2101159

Указание В комплект поставки входит: 1 Переходник, 2 Уплотнения и винты

Теплоизолирующий кожух Wilo

 Теплоизоляционные кожухи,
 размер 14

 Теплоизоляционные кожухи,
 размер 13

 Теплоизоляционный кожух для серии
 Wilo-Yonos MAXO

Применение

Для теплоизоляции корпуса насоса в случае применения в сетях отопления (выполняется заказчиком).

Особенности/преимущества продукции

- Снижает потери тепла насоса до 85 % (в зависимости от электрической мощности P1}
- Снижает общее энергопотребление системы отопления
- Экономит расходы на электроэнергию
- Устойчив к воздействию влаги, солей, многих кислот, большинства жиров и растворителей
- Обеспечивает равномерное распределение температуры в насосе
- Защищает насос от воздействия влаги окружающей среды
- Не оказывает вредного воздействия на грунтовые воды, не содержит горючих составляющих и формальдегидов
- Подлежит 100 % утилизации

Теплоизолирующий кожух Wilo

Упаковка	Вес, прим.	Для насосов Wilo...	Арт.-№
	т, кг	бар	
1 штука	0,10	Циркуляционные насосы системы отопления Yonos PICO и Stratos PICO. Теплоизоляционные кожухи, размер 13	4147206
	0,06	Yonos MAXO 25(30)/0,5-7 Yonos MAXO 25(30)/0,5-10	2123369
	0,06	Yonos MAXO 25(301)/0,5-12	2123370
	0,07	Yonos MAXO 40/0,5-4	2123371
	0,06	Yonos MAXO 40/0,5-8	2123372
	0,11	Yonos MAXO 40/0,5-12	2123373
	0,09	Yonos MAXO 40/0,5-16	2123374
	0,07	Yonos MAXO 50/0,5-8	2123375
	0,11	Yonos MAXO 50/0,5-9 Yonos MAXO 50/0,5-12	2123376
	0,18	Yonos MAXO 50/0,5-16	2123377
	0,11	Yonos MAXO 65/0,5-9	2123378
	0,17	Yonos MAXO 65/0,5-12	2123379
	0,17	Yonos MAXO 65/0,5-16	2123380
	0,24	Yonos MAXO 80/0,5-6 Yonos MAXO 80/0,5-12	2123381
	0,23	Yonos MAXO 100/0,5-12	2152297

Комплект контрфланцев



Фланцевые заглушки для сдвоенных насосов Wilo-Stratos..., Yonos-MAXO

Артикул	Наименование	Назначение
2049280	Комплект фланцевых заглушек GR.23	Stratos-D 32/1-8; Yonos MAXO-D 32/0,5-7
2049991	Комплект фланцевых заглушек GR.33	Stratos-D 32/1-12, 40/1-8, 50/1-8; Yonos MAXO-D 32/0,5-11, 40/0,5-8
2049992	Комплект фланцевых заглушек GR.43	Stratos-D 40/1-12, 50/1-9, 50/1-12; Yonos MAXO-D 40/0,5-12, 50/0,5-9, 50/0,5-12
2049279	Комплект фланцевых заглушек GR.53/63	Stratso-D 40/1-16, 50/1-16, 65/1-12, 65/1-16, 80/1-12; Yonos MAXO-D 40/0,5-16, 65/0,5-12, 50/0,5-16, 65/0,5-16, 80/0,5-12

Фланцевые заглушки для сдвоенных насосов Wilo-TOP...

Артикул	Наименование	Назначение
2016008	Комплект фланцевых заглушек GR.22	TOP... 30/5, 32/7, 40/3
2016009	Комплект фланцевых заглушек GR.32	TOP... 32/10, 40/7
2007496	Комплект фланцевых заглушек GR.42	TOP... 40/10, 50/7, 50/10, 65/10(450W), 80/7(450W)
2007497	Комплект фланцевых заглушек GR.52	TOP... 40/15, 50/15, 65/10, 65/13, 65/15, 80/10
2094641	Комплект фланцевых заглушек GR.72	TOP... 80/15, 80/20

Обзор серии	Фото продукта	Дополнительная информация
Wilo-Control CC-HVAC	 A vertical, light-colored metal control cabinet with a digital display and a red emergency stop button.	Информация по сериям на стр.362
Wilo-Control CCE-HVAC	 A vertical, light-colored metal control cabinet with a digital display and a red emergency stop button.	Информация по сериям на стр.368
Wilo-Control S Ce-HVAC	 A vertical, light-colored metal control cabinet with a digital display and a red emergency stop button.	Информация по сериям на стр.376
Wilo-Control SC/SC-FC-HVAC	 A vertical, light-colored metal control cabinet with a digital display and a red emergency stop button.	Информация по сериям на стр.380

Обзор серии	Фото продукта	Дополнительная информация
SK-702		Информация по сериям на стр.386
SK-712/d-2-5.5 (12A)		Информация по сериям на стр.387

Обзор серии	Фото продукта	Дополнительная информация
<p>Wilo-IF-модули насосов с мокрым ротором</p>		<p>Информация по сериям на стр.411</p>
<p>Wilo-CIF-модули насосов с мокрым ротором</p>		<p>Информация по сериям на стр.426</p>
<p>Wilo-Хронирующая схема вставного модуля S1 R-h</p>		<p>Информация по сериям на стр.427</p>
<p>Wilo-Хронирующая схема SK 601N</p>		<p>Информация по сериям на стр.428</p>

Обзор серии

Фото продукта

Дополнительная информация

Wilo-SK 602N



Информация по сериям на стр.429

Wilo-Штекер переключения
«N»

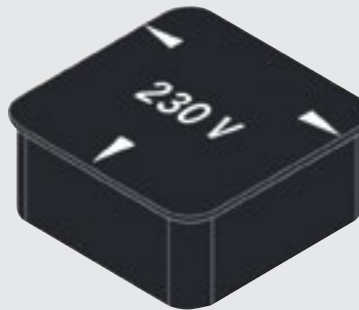

Информация по сериям на стр.431

Wilo-Трансформатор



Информация по сериям на стр.432

Завышение мощности насоса, обусловленное нагрузкой

Циркуляционные насосы для систем центрального отопления и кондиционирования здания, а также гидравлическая трубопроводная система должны быть рассчитаны на максимальную нагрузку, зависящую от климатических условий.

Однако, максимальная нагрузка имеет место лишь в течение нескольких дней периода отопления или, соответственно, охлаждения. Один из типичных графиков нагрузки системы отопления изображен на расположенном рядом рисунке. Центральные и локальные регуляторы непрерывно регулируют гидравлическое оборудование системы в зависимости от нагрузки, что в большинстве случаев приводит к уменьшению расхода при одновременном увеличении напора насосов. Такой режим работы насосов является неэкономичным, поскольку именно при малом расходе было бы достаточно малого напора; кроме того, в любом случае необходимо избегать шумового воздействия, обусловленного такой работой насосов.

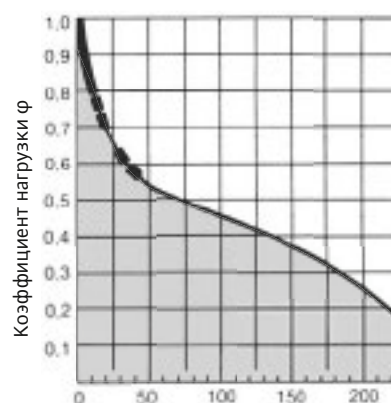

Рабочий период Дни отопительного сезона

Нагрузка отопительной системы за один отопительный сезон прилб. 5500 ч

Теплоизолирующий кожух Wilo

Способ управления/регулирования	Серия/тип насоса	Сигнальный/регулируемый параметр	Система управления/регулирования
Встроенное бесступенчатое регулирование перепада давления	Stratos/Stratos-Z Stratos/Yonos-PICO	Δp	Серийное оснащение
Включение/выключение по времени – одинарные насосы	TOP-Z	t	SK.601N
	Star-Z	t	SIR-h/SK601N
Управление сдвоенными насосами	Stratos/Stratos-Z/Stratos-D/Stratos-ZD	Δp , t	IF-модуль Stratos
Бесступенчатое регулирование мощности – одинарные насосы и многонасосные установки	С сухим и мокрым ротором	Δp , $\pm T$, ΔT , t, DDC (управление посредством автоматизированной системы управления зданием)	Система CC, Система VR, Система SC
Защита электродвигателя	Насосы с мокрым ротором	–	SK 602N/SK622N

Δp = перепад давления
 $\pm T$ = температура в подающей/возвратной линии
 ΔT = перепад температур
t = время

Необходимость регулирования

В процессе усовершенствования оборудования зданий и повышения эффективности использования энергии были определены три основных фактора, приводящие к необходимости регулирования насосов, используемых в системах отопления.

1. Оптимизация работы

Согласование показателей объема подачи/количества тепла с необходимым расходом, в частности, для стабилизации гидравлических характеристик системы и снижения потерь при циркуляции.

2. Экономичность

Уменьшение расхода электроэнергии и сокращение эксплуатационных затрат, прежде всего, в периоды частичной или малой нагрузки (т.е. более 80 % рабочего времени).

3. Комфорт

Предотвращение шума в оборудовании, в частности в трубах и термостатических вентилях

Особое значение для сокращения выбросов CO₂ в окружающую среду имеет экономия электроэнергии. Известно, что производство электроэнергии с использованием минерального сырья в качестве топлива приводит к значительным выбросам CO₂. В Германии при расчетах принимается, что при производстве одного кВтч электроэнергии в атмосферу выбрасывается около 0,56 кг CO₂.

Решающим фактором, определяющим необходимость учета потребляемой мощности насосов, является высокая доля потребления ими электроэнергии в общем балансе энергопотребления здания. Причинами этого являются многочасовая работа насосов и завышение потребной мощности насосов. Нередко потребная мощность насосов завышается в 2–5 раз.

Одноквартирный дом

10 – 15 % от общего потребления электроэнергии приходится на насосы, т.к.:

- используется от двух до четырех насосов (отопление/циркуляция горячей воды/заполнение резервуаров и прочее) прибл. от 1500 ч до 5000 ч работы насоса в год (в зависимости от области применения), т.е. в среднем три насоса потребляют:
- 3 х 65 Втх прибл. 3500 ч/г = прибл. 700 кВт/г
- по сравнению с этим: среднестатистическое общее энергопотребление на одноквартирный дом = прибл. 5000 – 8000 кВтч

Многоквартирный дом

5 – 8 % от общего потребления электроэнергии приходится на работу насосов

Регулирование мощности насосов за счет изменения частоты вращения



Из многих способов, которые применялись ранее для регулировки мощности отопительных насосов относительно нагрузки, в частности различных механических и гидравлических методов (подключение байпасов, дросселей и т. д.), наиболее эффективным является метод изменения частоты вращения. Высокая эффективность его применения обусловлена тем, что такие рабочие характеристики, как расход, разность давлений и мощность непосредственно зависят от частоты вращения следующим образом:

$$n_1/n_2 = Q_1/Q_2 \quad (n_1/n_2)^2 = H_1/H_2 \quad (n_1/n_2)^3 = P_1/P_2$$

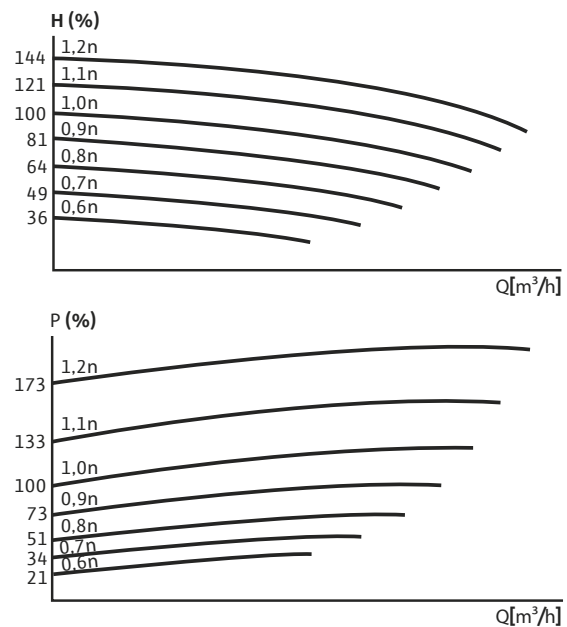
Так, при увеличении числа оборотов в два раза расход удваивается, напор возрастает в четыре раза, а мощность привода при этом должна увеличиться в 7 – 8 раз.

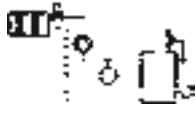

Рабочие характеристики насоса, работающего с разной частотой вращения

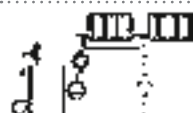
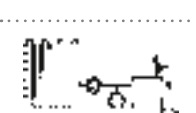
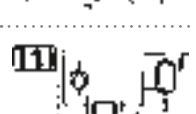
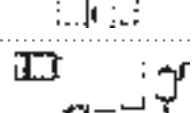
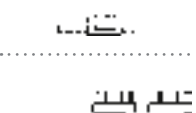
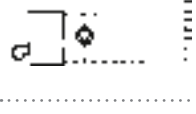
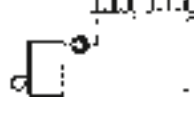
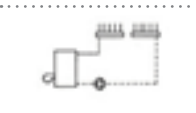
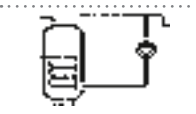
Рекомендации по выбору														
Функции регулирования и управления	Время		Температура					Перепад температур		Дифференциальное давление		Перепад давления с управлением температурой		
	h		T					ΔT		Δp		прям.	обратн.	
Тип прибора управления и системы регулирования	Wilo-SK-60IN	Wilo-SK-702	Wilo-SIR-h	Wilo-CC-HVAC..	Wilo-CCe-HVAC..	Wilo-SC-HVAC..	Wilo-CC-HVAC..	Wilo-CCe-HVAC..	Wilo-SC-HVAC..	Wilo-CC-HVAC..	Wilo-CCe-HVAC..	Wilo-SC-HVAC	Wilo-SK-712/1-2-5.5(12A)	Wilo-Stratos..
Трубопроводная система														
Способ применения и режим работы														
 2-трубная система с термостатическими вентилями	•	-	-	-	-	-	-	-	-	•	•	•	•	•
 2-трубная система с ручными вентилями	•	-	•	•	•	-	-	-	-	-	-	-	-	•
 1-трубная система с объемными поверхностями нагрева	•	-	•	•	•	-	-	-	-	-	-	-	-	•
 1-трубная система с плоскими поверхностями нагрева	•	-	•	•	•	-	-	-	-	-	-	-	-	•
 Частичный вес	•	-	-	-	-	-	-	-	-	-	-	-	-	-
 Открытая система	•	-	-	-	-	-	-	-	-	-	-	-	-	-
 Добавка для котла для обеспечения минимальной температуры в возвратной линии и мин. подачи	•	•	•	•	•	-	-	-	-	-	-	-	-	-
 Первичный контур	-	-	-	-	-	•	•	•	•	•	•	•	-	-
 Первичный контур с водогрейным котлом	-	-	•	•	•	•	•	•	•	-	-	-	-	•
 Циркуляционная система ГВС	•	•	-	-	-	-	-	-	-	-	-	-	-	-
 Системы вентиля-ции/кондиционирования	-	-	•	•	•	•	•	•	•	-	-	-	-	-

Данные рекомендации по выбору касаются систем, выполненных в соответствии с требованиями к отопительному оборудованию (HeizAnIV) и предписанием по энергосбережению (EnEV).

Мощностные характеристики

Прибор управления Wilo ...

	CCe-HVAC	CC-HVAC	SC-HVAC	SK-712/d-2-5,5 (12A)
Применение				
Тип насоса	Насосы с электронным управлением	Стандартные насосы, насосы с электронным управлением	Стандартные насосы	Стандартные насосы
Кол-во насосов	1-6	1-6 ¹⁾	1-4	1-2
Технические характеристики				
Прибор управления, полностью – готовый к подключению	•	•	•	•
Модульное исполнение	•	•	•	•
Диапазон номинальных мощностей P ₂	0,37-22,0 кВт	0,37 – 200 кВт ²⁾	0,55 – 22кВт	0,37 – 5,5кВт
Типы включения	Плавный аналоговый	Прямой/«звезда-треугольник»	Плавный аналоговый для SCe, иначе прямой/«звезда – треугольник»	Прямой пуск
Электроподключение в стандартном исполнении	3~400 В, 50/60 Гц или 3~230 В, 50/60Гц	3~400 В, 50/60 Гц или 3~230 В, 50/60Гц	3~400 В, 50/60 Гц	3~400 В, 50/60 Гц или 1~230 В, 50/60Гц
Степень защиты	IP 54	IP 54	IP 54	IP 65
Допустимая температура окружающей среды	от 0 °С до +40 °С	от 0 °С до +40 °С	от 0 °С до +40 °С	от -25°С до +40 °С
Диапазон частоты вращения	Плавный, аналоговый, 2 – 10 В, 3– 10 В, 4 – 10 В с возможностью предварительной установки, мин. частота вращения насоса согласно фирменной табличке до 100 %	От 30% до 100% номинальной частоты вращения электродвигателя (учитывать лист данных соответствующего насоса)	От 30 % до 100 % номинальной частоты вращения электродвигателя (учитывать лист данных соответствующего насоса)	С номинальной частотой вращения элетродвигателя
Способы регулирования (описание см. на следующих страницах)				
Dr-c	•	•	•	•
Dr-c (TA)	o	o	–	–
Dr-q (м ³ /ч)	o	o	–	–
Dr-v	•	•	•	•
TA (внешняя температура), контроллер	•	•	•	–
T-abs (температура процесса), контроллер	•	•	•	–
TVL (темп, в прямом трубопроводе), контроллер	•	•	•	–
TRL (темп, в обратном трубопроводе), контроллер	•	•	•	–
ΔT-c	•	•	•	–
ΔT-v	•	•	–	–
Задание частоты вращения (DDC)	•	•	•	–
Q-c	o	o	–	–
Функции управления и сигнализации				
Дистанционное переключение частоты вращения (управляющий вход)	0/4 – 20 mA (серийное исполнение) 0/2 –10 В (опц., по запросу)	0/4 – 20 mA (серийное исполнение) 0/2 –10 В (опц., по запросу)	0/4 – 20 mA 0/2 –10 В (с опцион. и принадлежностями)	

* = имеется, – = отсутствует, o = опционально по запросу

¹⁾ Больше количество насосов – по запросу. ²⁾ Электродвигатели большей номинальной мощности – по запросу

	Прибор управления Wilo ...			
	CCe-HVAC	CC-HVAC	SC-HVAC	SK-712/d-2-5,5 (12A)
Дистанционное переключение частоты вращения (управляющий вход)	0/4 – 20 мА (серийное исполнение) 0/2 – 10 В (опц., по запросу)	0/4 – 20 мА (серийное исполнение) 0/2 – 10 В (опц., по запросу)	0/4 – 20 мА 0/2 – 10 В (с опцион. и принадлежностями)	–
Световой индикатор рабочего состояния и неисправности	•	•	•	•
Управляющий вход «Изменение заданного значения»	•	•	•	–
Управляющий вход «Выкл. по приоритету»	•	•	•	–
SBM	•	•	•	– (программируемые контакты)
SSM	•	•	•	– (программируемые контакты)
Переключение при неисправности с работы от ЧП на питание от сети	–	•	•	–
Переключение при неисправности с основного насоса на резервный	•	•	•	•
Индикация состояния насосов и частотного преобразователя	•	•	•	•
Особенности оснащения				
Защита электродвигателя	WSK/SSM, встроена в насос	WSK/KLF (PTC) TSA/ встроена в насос (оценка SSM насоса)	WSK/KLF (PTC) TSA/ встроена в насос (оценка SSM насоса)	WSK/KLF (PTC) TSA/ встроена в насос (оценка SSM насоса)
Графический ЖК-дисплей	Управление через меню/текстовое меню/символьное меню	Управление через меню/текстовое меню/символьное меню	Управление через меню/символьное меню	Управление через меню/7-сегментный 3-х разрядный индиктор
Удобное для пользователя текстовое меню на разных языках	•	•	(управление посредством символов)	–
Панель ручного управления	Ручное/0/автомат.	Ручное/0/автомат.	Ручное/0/автомат.	Ручное/0/автомат.
Память ошибок	35 сообщений	35 сообщений	16 сообщений	–
Переключение при неисправности	•	•	•	•
Кратковременный запуск насосов	•	•	•	–
Оптимизация времени работы/ смена работы насосов	•	•	•	•
Распределение нагрузки между насосами	до 6 насосов ¹⁾	до 6 насосов ¹⁾	до 4 насосов ¹⁾	–
ПИД-регулятор	•	•	•	•
Встроенные часы реального времени с переключением на летнее/зимнее время.	•	•	–	–
Встроенный счетчик раздельного/общего учета времени работы	•	•	•	•
Оптимизация времени работы на многонасосных установках	•	•	•	•
Контроль целостности кабеля передачи действительных значений	•	•	•	–

• = имеется, – = отсутствует, о = опционально по запросу

¹⁾ Больше количество насосов – по запросу. ²⁾ Электродвигатели большей номинальной мощности – по запросу

Мощностные характеристики

Прибор управления Wilo ...

	CCe-HVAC	CC-HVAC	SC-HVAC	SK-712/d-2-5,5 (12A)
Сервисный переключатель «Сеть – Неисправность – Работа» для проведения сервисных работ	•	•	•	–
Переключение в ночное время на мин. частоту вращения или второй регулируемый уровень с помощью встроенного таймера	•	•	–	–
Дистанционное квитирование обобщенной сигнализации неисправности	o (с управляющим модулем)	o (с управляющим модулем)		
Функция контроля состояния насосов	•	•	•	•
Таймер	•	•	–	–
Переключение на второе заданное значение	• (макс.3)	• (макс.3)	•	•
Раздельная сигнализация рабочего состояния и неисправности насосов и частотного преобразователя	o (с сигнальным модулем)	o (с сигнальным модулем)	o (с дополнительной платой)	–
Переключение ручного/автоматического режима работы внешним переключателем	o (с сигнальным модулем)	o (с сигнальным модулем)	–	–
Возможность подключения сервисного переключателя (беспотенциальный контакт)	o (с сигнальным модулем)	o (с сигнальным модулем)	–	–
Принадлежности				
Дифференциальный датчик давления DDG	•	•	•	•
Температурный модуль PT100	•	•	–	–
Датчик температуры наруж воздуха PT 100	•	•	•	–
Реле отключения по сигналу с датчика KLF (PTC)	• (учитывать при выборе насоса)	• (учитывать при выборе насоса)	• (учитывать при выборе насоса)	–
Управляющий модуль	•	•		–
Сигнальный модуль	•	•	o (с дополнительной платой)	–
Модуль DDC	•	•	–	–
Расходомер	– (предоставляет заказчик)	– (предоставляет заказчик)	–	–
Особенности				
DPM (система управления сдвоенными насосами)	PM не требуется для насосов серий: Strato S/-D/-Z/-ZD Stratos GIGA VeroLine IP-E VeroTwin DP-E CronoLine IL-E CronoTwin DL-E CronoBloc-BL-E	DPM не требуется для насосов серий: Stratos/-D/-Z/-ZD Stratos GIGA VeroLine IP-E VeroTwin DP-E CronoLine IL-E CronoTwin DL-E CronoBloc-BL-E	DPM не требуется для насосов серий: Stratos/-D/-Z/-ZD Stratos GIGA VeroLine IP-E VeroTwin DP-E CronoLine IL-E CronoTwin DL-E CronoBloc-BL-E	–

* = имеется, – = отсутствует, o = опционально по запросу

¹⁾ Больше количество насосов – по запросу. ²⁾ Электродвигатели большей номинальной мощности – по запросу

Способы регулирования: Постоянный перепад давления ($\Delta p - c$)

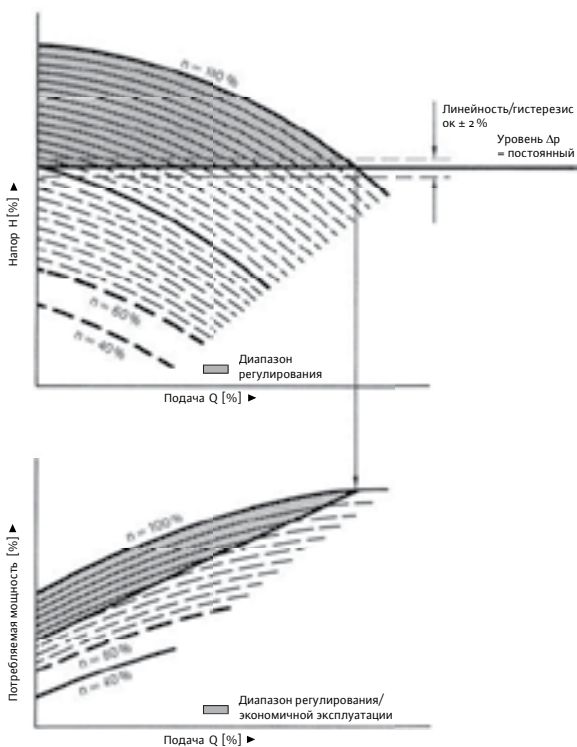

Задаваемое через приборы управления значение перепада давления поддерживается постоянным во всем диапазоне изменения подачи. Это означает, что при уменьшении расхода (Q) за счет дросселирования в гидравлических регулирующих устройствах мощность насоса приводится в соответствие с фактическими потребностями системы благодаря снижению частоты вращения электродвигателя. Одновременно с изменением частоты вращения потребляемая мощность снижается до макс. 50 % номинальной мощности. Условием применения данного способа регулирования является переменный расход системы. Работу в пиковом режиме при эксплуатации, например, двойного насоса, система регулирования обеспечивает автоматически в зависимости от нагрузки. Когда основной регулируемый насос не справляется с нагрузкой, то подключается второй насос, предназначенный для работы при пиковых нагрузках. При этом мощность регулируемого насоса снижается по мере приведения перепада давления к заданному значению.

Необходимые принадлежности:

датчик перепада давления DDG (см. таблицу «Параметры мощности»)

Рабочие характеристики при бесступенчатом регулировании с постоянным перепадом давления ($\Delta p - c$)

Способы регулирования: Перепад давления - переменный ($\Delta p - v$)

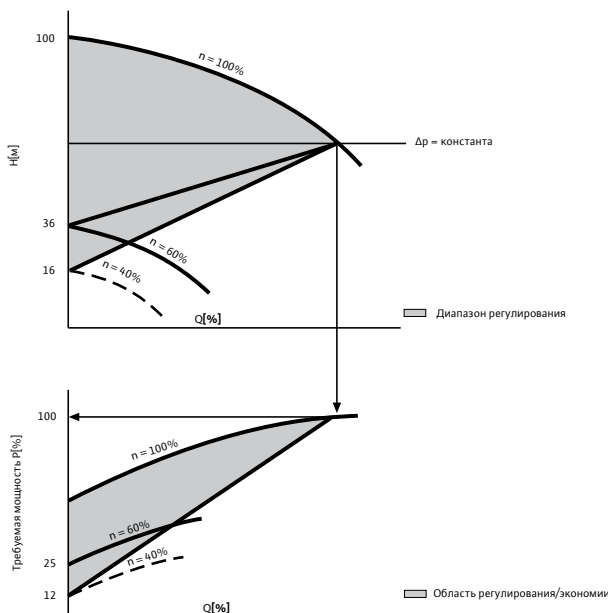

При модернизации оборудования не всегда возможно использование регулирования по «узкому месту». Если строительство было закончено несколько лет назад, то могут возникнуть проблемы с появлением шумов в термостатических вентилях. «Узкое место» может быть не установлено, или к нему не удастся проложить сигнальный кабель. В таких случаях расширение диапазона регулирования возможно за счет использования способа регулирования $\Delta p - v$ (рекомендуется для однонасосных установок). Процессор системы регулирования путем постоянного сравнения заданного значения с фактическим значением перепада давления приводит их в соответствие с заданной кривой перепада давления. При совместном режиме работы насосов после подключения первого пикового насоса перепад давления будет поддерживаться на постоянном заданном уровне.

Необходимые принадлежности:

датчик перепада давления DDG (см. таблицу «Параметры мощности»).

Способы регулирования: Перепад давления в зависимости от подачи ($\Delta p - q$)

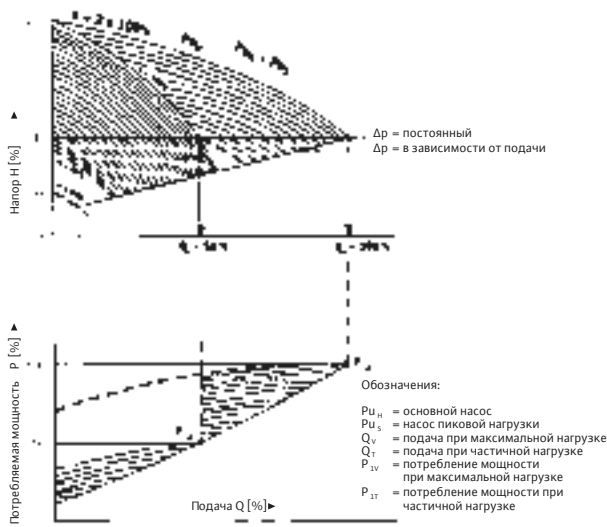

Поведение характеристической кривой многонасосной установки с бесступенчатым регулированием перепада давления в зависимости от объема перекачиваемой жидкости ($\Delta p - q$)

Чтобы избежать затрат, связанных с регулированием по «узкому месту» (трудозатратная и дорогая прокладка кабеля, усилитель и т.д.), значение перепада давления задается сигналом, пропорциональным подаче. При этом в многонасосных установках область регулирования расширяется независимо от работы центрального замерного пункта (датчик перепада давления на насосе). Одновременно с датчиком перепада давления, размещаемым в отопительной системе, заказчиком на входе в систему должен быть установлен расходомер (0/4 – 20 мА). Использование метода регулирования $\Delta p - q$ рекомендуется для оборудования с неизвестным «узким местом» или гидравлическими характеристиками системы, или там, где невозможно провести длинные сигнальные кабели, но при этом имеется расходомер.

Необходимые принадлежности:

- Дифференциальный датчик давления DDG
- Датчик перепада давления (предоставляется заказчиком) (см. таблицу «Параметры мощности»).

Способы регулирования: Перепад давления в зависимости от температуры ($\Delta p - T$)

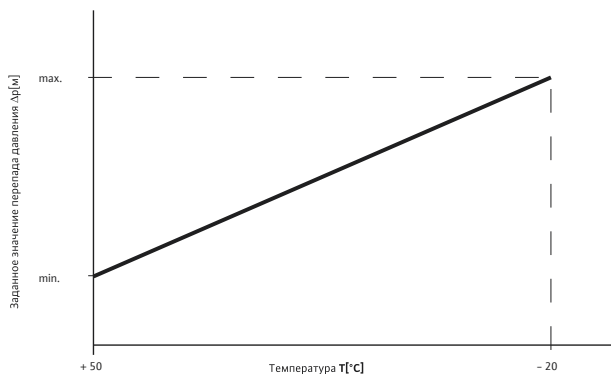

Изменение заданного значения перепада давления в зависимости от температуры

Для дальнейшей оптимизации работы системы перепад давления может изменяться в зависимости от некоторого задающего параметра (например, от внешней температуры). При повышении температуры перепад давления, а с ним и мощность насоса снижается, а при снижении температуры, наоборот, увеличивается.

Необходимые принадлежности:

- Дифференциальный датчик давления DDG
- Температурный модуль PT 100 (см. также таблицу «Параметры мощности»)
- Датчик температуры процесса или датчик наружной температуры PT100

Способы регулирования: регулирование по перепаду температур (ΔT)

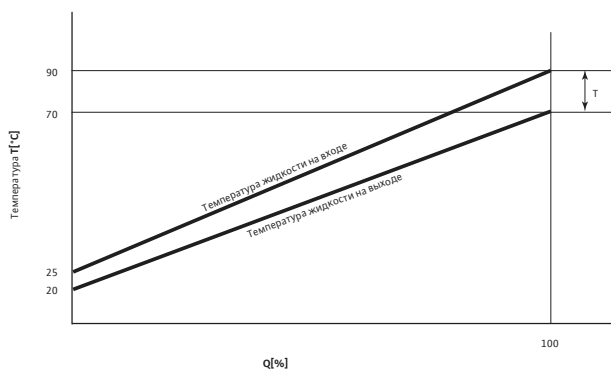

Изменение подачи в зависимости от перепада температур

В системах отопления/кондиционирования при наружных колебаниях температуры окружающей среды изменяется потребление тепла / холода. При этом во многих случаях используется оборудование без управляющих приборов, и регулирование подачи невозможно (однотрубное или одноконтурное отопление и т.д.). Кроме того, использование дросселей и байпасов неэкономично. Также расход энергии (тока) во вторичном контуре для привода насоса в переходный период неоправданно высок. Регулирование по перепаду температур ΔT дает возможность поддерживать разницу температур на входе и выходе установок вне зависимости от изменений подачи и теплопотребления. Тепловой поток изменяется с изменением расхода воды, при этом количество передаваемого тепла/холода регулируется вне зависимости от температуры на входе и выходе из оборудования. Регулирование по перепаду температур можно использовать только для единичных потребителей или в системах с известной постоянной времени регулирования.

Необходимые принадлежности:

- Температурный модуль PT 100 (см. также таблицу «Параметры мощности»)
- Датчик температуры PT 100 (предоставляется заказчиком)

Способы регулирования: Управление по температуре ($\pm T$)

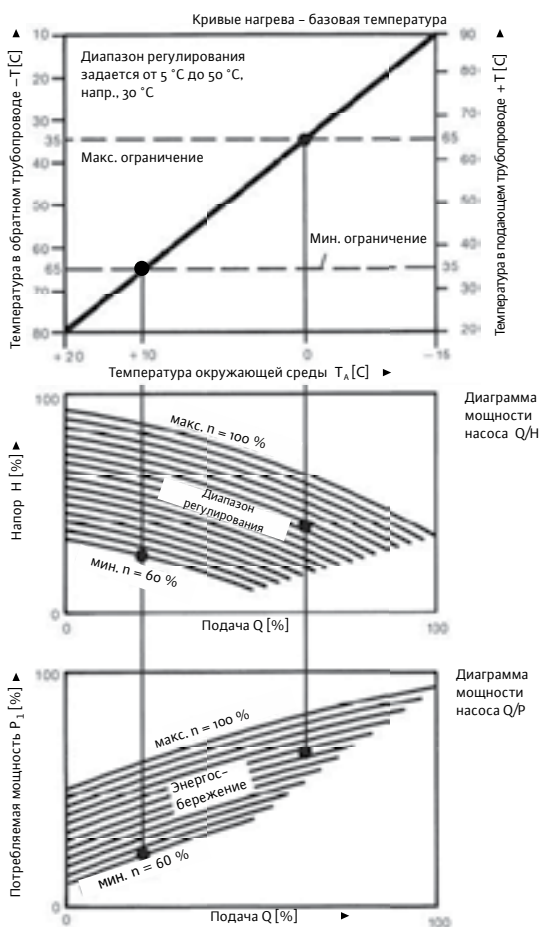

Структурная схема бесступенчатого управления по температуре

При управлении насосом в зависимости от температуры управляющий сигнал ($\pm T$) изменяет мощность насоса, при этом обратная связь и сравнение заданных/текущих значений параметров, которые влияли бы на процесс регулирования, не используется. В соответствии с эмпирически найденной зависимостью и измеренными температурами в подающей/возвратной линии задается определенная постоянная частота вращения насоса. При снижении температуры на входе (+T) или повышении температуры на выходе (-T) автоматически снижается частота вращения и, как следствие, уменьшается мощность, потребляемая насосом.

Управление по температуре $\pm T$ применимо только для одного работающего насоса. Подключение дополнительных насосов для данного способа регулирования невозможно.

Необходимые принадлежности:

- Температурный модуль PT 100 (см. также таблицу «Параметры мощности»)
- Датчик температуры PT 100

Способы регулирования: Изменяемый перепад температур ($\Delta T-v$)



График перепада температур в зависимости от температуры процесса или температуры окружающей среды

Способ регулирования $\Delta T-v$ особенно подходит для регулирования мощности насосов в однотрубных системах отопления, централизованных системах отопления, системах, использующих теплоту сгорания топлива, а также в холодильных установках. Способ регулирования $\Delta T-v$ позволяет изменять диапазон перепада температур, например, в зависимости от температуры окружающей среды. В результате перекачивается только то количество воды, которое необходимо для требуемого теплообмена. Это позволяет значительно сократить потребление электроэнергии. Кроме этого, можно значительно снизить температуру в обратном трубопроводе. За счет высокой разницы температур улучшается КПД котлов и теплообменников, при этом может быть также достигнуто ограничение температуры жидкости в обратном трубопроводе, как это, например, требуется в большинстве сетей централизованного теплоснабжения.

Необходимые принадлежности:

- Температурный модуль PT 100 (см. также таблицу «Параметры мощности»)
- Датчик температуры PT 100
- Датчик температуры процесса или датчик наружной температуры PT 100

Способы регулирования: Регулирование с поддержанием постоянного расхода (Q - c)

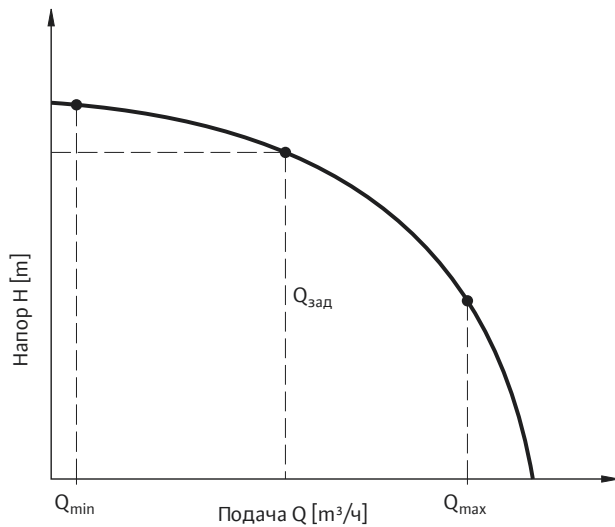

Принцип регулирования с поддержанием постоянного расхода
Расход, задаваемый на приборе управления, поддерживается на постоянном уровне. При уменьшении расхода Q частота вращения электродвигателя насоса увеличивается до тех пор, пока снова не будет достигнуто заданное значение. С ростом расхода частота вращения электродвигателя насоса снижается ровно настолько, чтобы вновь было достигнуто требуемое значение.

Способ регулирования Q - c имеет смысл использовать в тех случаях, когда требуется обеспечить постоянное заданное значение подачи. Примерами применения данного способа регулирования являются системы охлаждения и обратного водоснабжения, испытательные стенды, а также установки добычи воды, водо-подготовки и отвода стоков. Возможна регулировка расхода в диапазоне от 2 до 2000 м³/ч.

Примеры применения регулирования расхода:

- смешивание химически различных артезианских вод в напорных баках для достижения постоянного качества воды;
- подача холодной и охлаждающей воды в зависимости от системы обратного водоснабжения или числа потребителей;
- смешивание различных видов стоков (на коммунальных и промышленных предприятиях) для достижения определенного состава стоков, пригодных для дальнейшей обработки на очистных сооружениях;
- дозирование химикатов в химической промышленности и системах по защите окружающей среды;
- орошение агрокультур.

Необходимые принадлежности:

- расходомер (предоставляется заказчиком);
- контроль предельного значения (реализуется заказчиком и предназначен для защиты системы).

Способы регулирования: Постоянное значение давления (p - c)

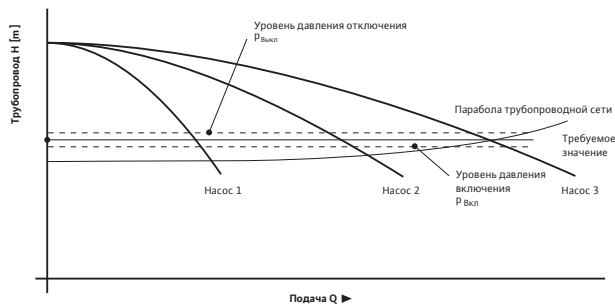

Регулирование с поддержанием постоянного давления (p - c) на примере 3-насосной установки

Для открытых трубопроводных систем, например, систем водоснабжения и повышения давления используется регулирование с поддержанием постоянного значения давления (p - c). Заданное значение производительности насоса приводится в соответствие с водопотреблением (зависит от давления). На многонасосных установках основной и дополнительные насосы пиковой нагрузки включаются и выключаются в зависимости от потребности. Таким образом можно избежать гидравлических ударов, которые вызываются выключением и немедленным повторным включением насоса/насосов. В установках повышения давления система регулирования отключает основной насос при Q = 0 (см. также таблицу «Параметры мощности»).

Необходимые принадлежности: Датчик давления DG



Wilo-Control CC-HVAC

Тип

Система регулирования Comfort для всех обычных насосов с сухим и мокрым ротором с постоянной частотой вращения и электродвигателями трехфазного тока.

Применение

→ Для бесступенчатого согласования по мощности переменных рабочих состояний одинарных, двойных насосов или многонасосных установок (до 6 насосов). Регулирование осуществляется в зависимости от перепада давления Др, температуры в подающей/возвратной линии ($\pm T$) или от перепада температур (ΔT), в том числе от произвольно заданной рабочей точки путем предварительной корректировки мощности насоса при полной нагрузке.

Определение параметров

Стандартная область применения систем регулирования Wilo-Comfort CC – системы циркуляции воды и водоснабжения (например, системы повышения давления)

- В жилых, офисных и административных зданиях, отелях, больницах, универсамах и промышленных зданиях Самая современная цифровая регулирующая электроника систем регулирования Wilo-Comfort соответствует всем действующим требованиям как при использовании ее в новых установках, так и для дооснащения уже существующих:
- Все насосы с мокрым и сухим ротором оснащены двигателем трехфазного тока номинальной мощностью до $P_2 = 200$ кВт (большие мощности и другие значения напряжения – по запросу)
- Для насосных блоков с количеством агрегатов до 6 шт. (для использования в периоды малых нагрузок насосов меньшей мощности)

Особенности/преимущества продукции

- Простое управление: Управление через меню с многоязычной текстовой или символической индикацией, с возможностью индивидуализации для удобства пользователя.
- Удобная система: регистрация и выдача данных о рабочем состоянии, индикация и сохранение сообщений об ошибках.
- Надежная система: контроль целостности кабеля на участке датчика, защитный автомат электродвигателя, индикация статуса приводов.
- Дополнительные установочные параметры: 3 настраиваемых заданных значения, ПИД-регулятор.
- Опциональные модули для подключения к системе шин: Profibus, CANBus, Modbus RTU, LON, BACnet и другие.

- Уменьшение шумов, вызываемых большим расходом и кавитацией
- Снижение эксплуатационных затрат за счет экономии электроэнергии
- Диапазон регулирования от 100 % до 30 % номинальной частоты вращения электродвигателя (учитывать лист данных соответствующего насоса).

Оснащение/функции

Принцип действия

Системы регулирования Wilo-Comfort обеспечивают электронное бесступенчатое регулирование мощности насосов в соответствии с изменяющимися условиями работы системы в зависимости от регулируемых величин давления (p), подачи (Q) и температуры (T).

Особенности оснащения

- ПИД-регулятор
- Встроенные часы с переключением на летнее/зимнее время
- Встроенный счетчик раздельного/общего учета времени работы
- Оптимизация времени работы на многонасосных установках
- Защита электродвигателя путем подключения защитных контактов обмотки WSK, термодатчика KLF и выключателя тепловой защиты TSA.
- Сенсорный дисплей с многоцветной подсветкой
- Индикация статуса приводов (например, насосов и частотного преобразователя)
- Управление через меню с многоязычной текстовой или символической индикацией, с возможностью индивидуализации для удобства пользователя
- Регистрация и выдача большого объема данных о рабочем состоянии
- Четкая индикация сообщений об ошибке с записью в память
- Контроль целостности кабеля на участках датчиков

Технические характеристики

- Исполнения устройства
 - Настенный монтаж (WM) до P₂ = 4 кВт
 - Напольный монтаж (BM) от P₂ = 5,5 кВт
 - Исполнение для монтажа в распределительный щит по запросу
- Класс защиты IP 54
- Подключение к сети 3–400 В, 50 Гц
- Для насосов с номинальной мощностью электродвигателя P₂ = от 1,1 до 45 кВт (большей мощности и с другим напряжением по запросу)
- Диапазон регулирования от 100 % до 30 % номинальной частоты вращения электродвигателя
- Коэффициент мощности $\cos \phi > 0,90$
- При P_{тах} КПД > 0,93, а в допустимом диапазоне частичных нагрузок > 0,85
- Выходное напряжение 3 x 130 В – 400 В
- Выходная частота (10 Гц) 12 Гц– 50/60 Гц
- Допустимая температура окружающей среды от 0 °С до +40 °С

Опции

Плавная регулировка частоты вращения

Для обеспечения 100% соответствия мощности насосов требуемой нагрузке бесступенчатое регулирование является идеальным способом регулирования. К сожалению, возможность понизить частоту оборотов насоса до очень низких значений – прим, до 10 – 20 % –, в системах отопления практически не реализуема. Снижение частоты вращения ниже 60 % и связанное с этим падение высоты напора (квадратичная зависимость высоты напора от частоты вращения) может привести к неисправностям и частично даже к прерыванию водоснабжения. В данном случае следует измерять Др в так называемом «узком месте» системы

(ответвление или потребитель с наибольшей потерей давления). На предельно низких оборотах – менее 40 % от номинальной частоты вращения – возможно возникновение термических и механических перегрузок электродвигателей.

Способы регулирования

Для электронного регулирования мощности насоса с помощью системы регулирования Wilo-Comfort можно выбрать следующие способы регулирования (см. также таблицу «Параметры мощности»):

- Для систем с переменной подачей (например, систем отопления с термостатическими вентилями):
- поддержание постоянного перепада давления (Др-с)
- поддержание переменного перепада давления (Др-в)
- регулирование перепада давления в зависимости от подачи (Др-q)
- регулирование перепада давления в зависимости от температуры (Др-Т)
- поддержание постоянного давления (р-с) для установок повышения давления
- регулирование с поддержанием постоянного расхода (Q-с)
- Для систем с постоянной подачей (например, систем кондиционирования с теплообменником):
- регулирование по перепаду температуры (ДТ) →
- регулирование по температуре процесса (±Т) →
- регулирование с переменным перепадом температур (ΔТ-в)

Специальные исполнения

Функции управления и сигнализации

- Для подсоединения к внешней системе контроля (пре-доставляемой заказчиком) системы регулирования Wilo-Comfort, в зависимости от серии, предоставляют большое количество управляющих входов и выходов (см. также таблицу «Параметры мощности»):
- Дистанционное переключение частоты вращения (4 – 20 мА)
 - Дистанционное регулирование заданного значения (4 – 20 мА, опционально 0–10 В), выбирается предварительно
 - Включение/выключение через внешний беспотенциальный контакт
 - Защита от замерзания с помощью внешнего беспотенциального контакта (только для систем отопления/кондиционирования) через дискретный вход
 - Отключение при недостатке воды с помощью внешнего беспотенциального контакта (только при повышении давления) через дискретный вход
 - Обобщенная сигнализация неисправности/рабочего состояния как беспотенциальный переключающий контакт
 - Контрольный переключатель «Сеть – Авария – Работа» для сервисных работ
 - Переключение на второй/третий уровень заданного значения

Предлагаются следующие опциональные управляющие входы и выходы:

- Дистанционное квитирование обобщенной сигнализации неисправности
- Переключение на задание частоты вращения
- Раздельная сигнализация рабочего состояния и неисправности насосов и частотного преобразователя
- Переключение режимов ручной/автоматический
- Подключение сигнального контакта ремонтного переключателя

Указание

- Настенный монтаж (WM) до $P_2 = 4$ кВт
- Игольный монтаж (BM) от $P_2 = 5,5$ кВт
- Подключение к сети 3-400 В, 50 Гц

Обозначение

Пример **CC-HVAC 2x1,1 FC WM**

CC-FC	Контроллер Comfort с частотным преобразователем для главного насоса
HVAC	Отопление, кондиционирование и охлаждение
2	Количество регулируемых насосов (от 1 до макс. 6 насосов)
1,1	Максимальная номинальная мощность электродвигателя P_2 регулируемого насоса, кВт
FC	Исполнение с частотными преобразователями в приборе управления и синус-фильтром
WM	Исполнение прибора WM = настенный монтаж IP 54 BM = напольный монтаж IP 54

Монтаж в распределительном шкафу по запросу

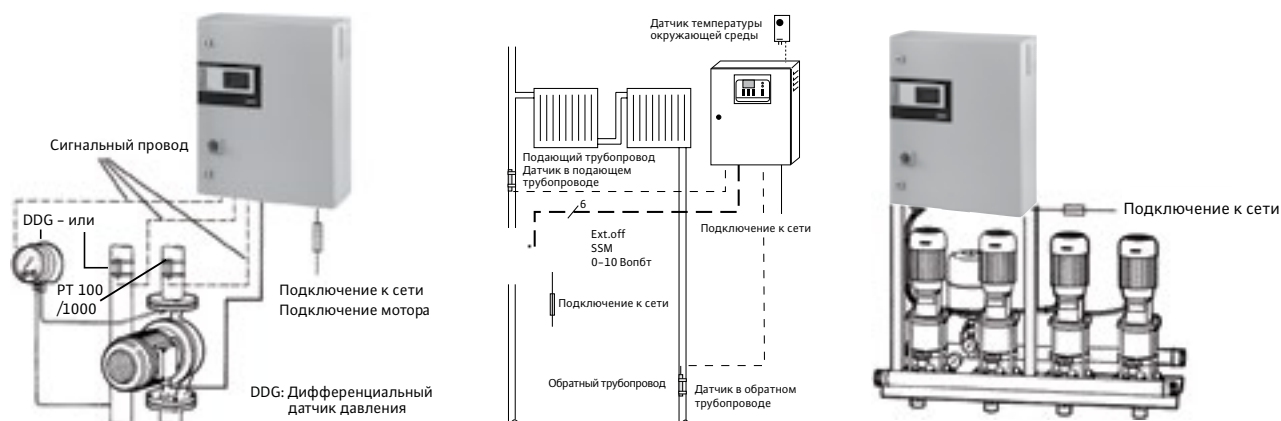

Технические характеристики Wilo-Система CC-HVAC

Тип	Макс. количество управляемых насосов	Макс. ном. мощность P_2 каждого электродвигателя насоса	Размеры	Вес, прим.	Арт.-№
		P_2 кВт	$l \times b \times h$	m кг	
CC-HVAC 1X1.1FC WM	1	1,10	760 мм x 600 мм x 250 мм	50,5	2527800
CC-HVAC 2x1.1FC WM	2	1,10	760 мм x 600 мм x 250 мм	51,0	2527801
CC-HVAC 3x1.1FC WM	3	1,10	760 мм x 600 мм x 250 мм	51,5	2527802
CC-HVAC 4x1.1FC WM	4	1,10	760 мм x 600 мм x 250 мм	52,0	2527803
CC-HVAC 5x1.1FC WM	5	1,10	760 мм x 760 мм x 250 мм	62,5	2527804
CC-HVAC6X1.1FCWWM	6	1,10	760 ммx760 мм x 250 мм	64,5	2527805
CC-HVAC1X1.5FCWWM	1	1,50	760 мм x 600 мм x 250 мм	50,5	2527806
CC-HVAC2X1.5FCWWM	2	1,50	760 мм x 600 мм x 250 мм	51,0	2527807
CC-HVAC3X1.5FCWWM	3	1,50	760 мм x 600 мм x 250 мм	51,5	2527808
CC-HVACAX1.5FCWWM	4	1,50	760 мм x 600 мм x 250 мм	52,0	2527809
CC-HVAC5X1.5FCWWM	5	1,50	760 ммx760 мм x 250 мм	62,5	2527810
CC-HVAC6X1.5FCWWM	6	1,50	760 ммx760 мм x 250 мм	64,5	2527811
CC-HVAC1X2.2FCWWM	1	2,20	760 мм x 600 мм x 250 мм	50,5	2527812
CC-HVAC 2x2.2FC WM	2	2,20	760 мм x 600 мм x 250 мм	51,0	2527813
CC-HVAC 3x2.2FC WM	3	2,20	760 мм x 600 мм x 250 мм	51,5	2527814
CC-HVAC 4x2.2FC WM	4	2,20	760 мм x 600 мм x 250 мм	52,0	2527815
CC-HVAC 5x2.2FC WM	5	2,20	760 ммx760 мм x 250 мм	62,5	2527816
CC-HVAC 6x2.2FC WM	6	2,20	760 ммx760 мм x 250 мм	64,5	2527817
CC-HVAC 1X3.0FC WM	1	3,00	760 мм x 600 мм x 250 мм	50,5	2527818
CC-HVAC 2x3.0FC WM	2	3,00	760 мм x 600 мм x 250 мм	51,0	2527819
CC-HVAC 3x3.0FC WM	3	3,00	760 мм x 600 мм x 250 мм	51,5	2527820
CC-HVAC 4x3.0FC WM	4	3,00	760 мм x 600 мм x 250 мм	52,0	2527821
CC-HVAC 5x3.0FC WM	5	3,00	760 ммx760 мм x 250 мм	62,5	2527822
CC-HVAC 6x3.0FC WM	6	3,00	760 ммx760 мм x 250 мм	64,5	2527823
CC-HVAC 1x4.0FC WM	1	4,00	760 мм x 600 мм x 250 мм	50,5	2527824
CC-HVAC 2x4.0FC WM	2	4,00	760 мм x 600 мм x 250 мм	51,0	2527825
CC-HVAC 3x4.0FC WM	3	4,00	760 мм x 600 мм x 250 мм	51,5	2527826
CC-HVAC 4x4.0FC WM	4	4,00	760 мм x 600 мм x 250 мм	52,0	2527827
CC-HVAC 5x4.0FC WM	5	4,00	760 ммx760 мм x 250 мм	62,5	2527828
CC-HVAC 6x4.0FC WM	6	4,00	760 ммx760 мм x 250 мм	64,5	2527829
CC-HVAC 1X5.5FC BM	1	5,50	600 мм x 500 мм x 1900 мм	175,0	2527830
CC-HVAC 2x5.5FC BM	2	5,50	600 мм x 500 мм x 1900 мм	180,0	2527831
CC-HVAC 3x5.5FC BM	3	5,50	800 мм x 500 мм x 1900 мм	205,0	2527832
CC-HVAC 4x5.5FC BM	4	5,50	800 мм x 500 мм x 1900 мм	210,0	2527833
CC-HVAC 5x5.5FC BM	5	5,50	1000 мм x 400 мм x 1900 мм	230,0	2527834
CC-HVAC 6x5.5FC BM	6	5,50	1000 мм x 400 мм x 1900 мм	235,0	2527835
CC-HVAC 1X7.5FC BM	1	7,50	600 мм x 500 мм x 1900 мм	175,0	2527836
CC-HVAC 2x7.5FC BM	2	7,50	600 мм x 500 мм x 1900 мм	180,0	2527837
CC-HVAC 3x7.5FC BM	3	7,50	800 мм x 500 мм x 1900 мм	205,0	2527838
CC-HVAC 4x7.5FC BM	4	7,50	800 мм x 500 мм x 1900 мм	210,0	2527839
CC-HVAC 5x7.5FC BM	5	7,50	1000 мм x 400 мм x 1900 мм	230,0	2527840
CC-HVAC 6x7.5FC BM	6	7,50	1000 мм x 400 мм x 1900 мм	235,0	2527841

Технические характеристики Wilo-Система CC-HVAC

Тип	Макс. количество управляемых насосов	Макс. ном. мощность P_2 каждого электродвигателя насоса	Размеры $l \times b \times h$	Вес, прим. m кг	Арт.-№
		P_2 кВт			
CC-HVAC 1x11.0FC BM	1	11,00	600 мм x 500 мм x 1900 мм	220,0	2527842
CC-HVAC 2X11.0FC BM	2	11,00	800 мм x 500 мм x 1900 мм	230,0	2527843
CC-HVAC 3X11.0FC BM	3	11,00	1000 мм x 400 мм x 1900 мм	270,0	2527844
CC-HVAC 4x11.0FC BM	4	11,00	1000 мм x 400 мм x 1900 мм	280,0	2527845
CC-HVAC 5X11.0FC BM	5	11,00	1000 мм x 400 мм x 1900 мм	300,0	2527846
CC-HVAC 6X11.0FC BM	6	11,00	1000 мм x 400 мм x 1900 мм	310,0	2527847
CC-HVAC 1X15.0FC BM	1	15,00	600 мм x 500 мм x 1900 мм	220,0	2527848
CC-HVAC 2X15.0FC BM	2	15,00	800 мм x 500 мм x 1900 мм	230,0	2527849
CC-HVAC 3X15.0FC BM	3	15,00	1000 мм x 400 мм x 1900 мм	270,0	2527850
CC-HVAC 4X15.0FC BM	4	15,00	1000 мм x 400 мм x 1900 мм	280,0	2527851
CC-HVAC 5X15.0FC BM	5	15,00	1200 мм x 500 мм x 1900 мм	360,0	2527852
CC-HVAC 6X15.0FC BM	6	15,00	1200 мм x 500 мм x 1900 мм	370,0	2527853
CC-HVAC 1X18.5FC BM	1	18,50	800 мм x 500 мм x 1900 мм	250,0	2527854
CC-HVAC 2X18.5FC BM	2	18,50	800 мм x 500 мм x 1900 мм	270,0	2527855
CC-HVAC 3X18.5FC BM	3	18,50	1000 мм x 400 мм x 1900 мм	320,0	2527856
CC-HVAC AX18.5FC BM	4	18,50	1000 мм x 400 мм x 1900 мм	340,0	2527857
CC-HVAC 5X18.5FC BM	5	18,50	1800 мм x 500 мм x 1900 мм	500,0	2527858
CC-HVAC 6X18.5FC BM	6	18,50	1800 мм x 500 мм x 1900 мм	520,0	2527859
CC-HVAC 1X22.0FC BM	1	22,00	800 мм x 500 мм x 1900 мм	270,0	2527860
CC-HVAC 2X22.0FC BM	2	22,00	800 мм x 500 мм x 1900 мм	290,0	2527861
CC-HVAC 3X22.0FC BM	3	22,00	1000 мм x 400 мм x 1900 мм	340,0	2527862
CC-HVAC 4x22.0FC BM	4	22,00	1000 мм x 400 мм x 1900 мм	360,0	2527863
CC-HVAC 5x22.0FC BM	5	22,00	1800 мм x 500 мм x 1900 мм	520,0	2527864
CC-HVAC 6x22.0FC BM	6	22,00	1800 мм x 500 мм x 1900 мм	540,0	2527865
CC-HVAC 1X30.0FC BM	1	30,00	800 мм x 500 мм x 1900 мм	270,0	2527866
CC-HVAC 2x30.0FC BM	2	30,00	800 мм x 500 мм x 1900 мм	300,0	2527867
CC-HVAC 3x30.0FC BM	3	30,00	1200 мм x 500 мм x 1900 мм	380,0	2527868
CC-HVAC 4x30.0FC BM	4	30,00	1200 мм x 500 мм x 1900 мм	410,0	2527869
CC-HVAC 5x30.0FC BM	5	30,00	2000 мм x 500 мм x 1900 мм	580,0	2527870
CC-HVAC 6x30.0FC BM	6	30,00	2000 мм x 500 мм x 1900 мм	610,0	2527871
CC-HVAC 1X37.0FC BM	1	37,00	1000 мм x 400 мм x 1900 мм	270,0	2527872
CC-HVAC 2x37.0FC BM	2	37,00	1200 мм x 500 мм x 1900 мм	300,0	2527873
CC-HVAC 3x37.0FC BM	3	37,00	1800 мм x 500 мм x 1900 мм	480,0	2527874
CC-HVAC 4x37.0FC BM	4	37,00	1800 мм x 500 мм x 1900 мм	510,0	2527875
CC-HVAC 5x37.0FC BM	5	37,00	2000 мм x 500 мм x 1900 мм	580,0	2527876
CC-HVAC 6x37.0FC BM	6	37,00	2000 мм x 500 мм x 1900 мм	610,0	2527877
CC-HVAC 1X45.0FC BM	1	45,00	1000 мм x 400 мм x 1900 мм	270,0	2527878
CC-HVAC 2x45.0FC BM	2	45,00	1200 мм x 500 мм x 1900 мм	300,0	2527879
CC-HVAC 3x45.0FC BM	3	45,00	1800 мм x 500 мм x 1900 мм	480,0	2527880
CC-HVAC 4x45.0FC BM	4	45,00	1800 мм x 500 мм x 1900 мм	510,0	2527881
CC-HVAC 5x45.0FC BM	5	45,00	2000 мм x 500 мм x 1900 мм	580,0	2527882
CC-HVAC 6x45.0FC BM	6	45,00	2000 мм x 500 мм x 1900 мм	610,0	2527883

Схема подключения Прямой пуск



Схема подключения Пуск «звезда-треугольник»



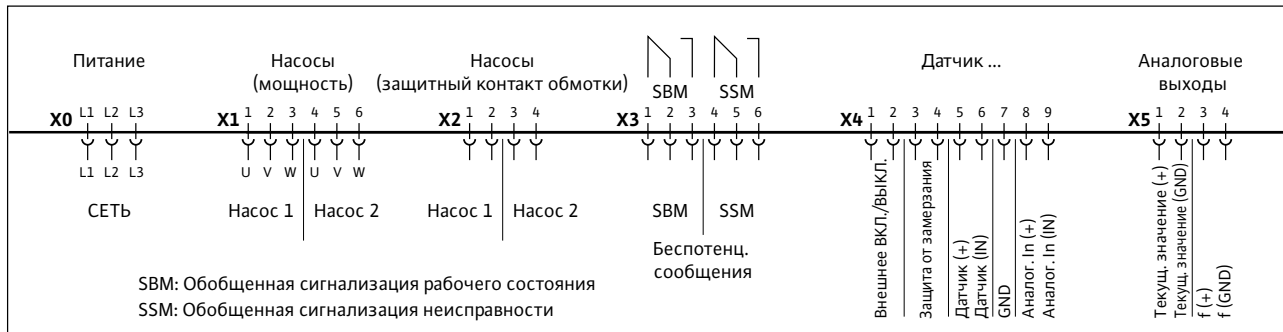
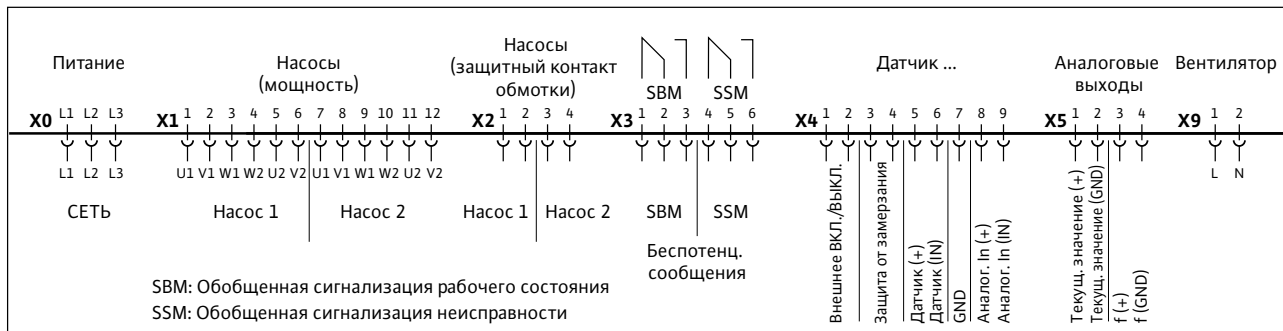

Wilo-Control CSe-HVAC

Тип

Система регулирования Comfort для управления работой насосов с сухим и мокрым ротором и с интегрированными частотными преобразователями или работой насосов с бесступенчатым, электронным управлением.

Применение

Для бесступенчатой регулировки мощности в соответствии с изменяющимися режимами работы одинарных, сдвоенных насосов или многонасосных установок серий Wilo Stratos/-D/-Z, Stratos GIGA, IP-E/DP-E, IL-E/DL-E, BL-E, IL-E...BF (до 6 насосов). Регулирование осуществляется в зависимости от перепада давления Δp , температуры в подающей/возвратной линии ($\pm T$) или от перепада температур (ΔT), в том числе от произвольно заданной рабочей точки путем предварительной корректировки мощности насоса при полной нагрузке.

Определение параметров

Стандартная область применения систем регулирования Wilo-Comfort CSe – системы циркуляции воды и водоснабжения (например, системы повышения давления)

- В жилых, офисных и административных зданиях, отелях, больницах, универсамах и промышленных зданиях Самая современная цифровая электроника систем регулирования Wilo-Comfort соответствует всем действующим требованиям как при использовании ее в новых установках, так и для дооснащения уже существующих:
- независимо от мощности с помощью аналоговых управляющих сигналов 0/4 – 20 мА (опционально 0/2 –10 В)

Особенности/преимущества продукции

- Простое управление: Управление через меню с многоязычной текстовой или символической индикацией, с возможностью индивидуализации для удобства пользователя.
- Удобная система: регистрация и выдача данных о рабочем состоянии, индикация и сохранение сообщений об ошибках.
- Надежная система: контроль целостности кабеля на участке датчика, защитный автомат электродвигателя, индикация статуса приводов.
- Дополнительные установочные параметры:
- 3 настраиваемых заданных значения, ПИД-регулятор.
- опциональные модули для подключения к системе шин: Profibus, CANBus, Modbus RTU, LON, BACnet и другие. Возможна передача данных через GPRS-модем

- Для насосных блоков с количеством агрегатов до 6 шт. (для использования в периоды малых нагрузок насосов меньшей мощности)
- Уменьшение шумов, вызываемых большим расходом и кавитацией
- Снижение эксплуатационных затрат за счет экономии электроэнергии
- Диапазон регулирования от 100 % до 30 % номинальной частоты вращения электродвигателя (учитывать лист данных соответствующего насоса).

Оснащение/функции

Принцип действия

Системы регулирования Wilo-Comfort обеспечивают электронное бесступенчатое регулирование мощности насосов в соответствии с изменяющимися условиями работы системы в зависимости от регулируемых величин давления (p), подачи (Q) и температуры (T).

Особенности оснащения

- ПИД-регулятор
- Встроенные часы с переключением на летнее/зимнее время
- Встроенный счетчик раздельного/общего учета времени работы
- Оптимизация времени работы на многонасосных установках
- Защита электродвигателя путем подключения защитных контактов обмотки WSK и обобщенной сигнализации неисправности SSM
- Сенсорный дисплей с многоцветной подсветкой
- Индикация статуса приводов (например, насосов и частотного преобразователя)
- Управление через меню с многоязычной текстовой или символической индикацией, с возможностью индивидуализации для удобства пользователя
- Регистрация и выдача большого объема данных о рабочем состоянии
- Четкая индикация сообщений об ошибке с записью в память
- Контроль целостности кабеля на участках датчиков

Технические характеристики

- Класс защиты IP 54
- Подключение к сети 3-400 В, 50/60 Гц или 1-230 В, 50/60 Гц
- Для насосов с номинальной мощностью электродвигателя $P_2 = 0,37 - 22$ кВт (большей мощности и с другим напряжением по запросу)
- Регулирование частоты вращения между минимальной и максимальной частотой вращения насоса
- Выходные сигналы 0/2 - 10 В, 0/4 - 20 мА
- Допустимая температура окружающей среды от 0 °С до +40 °С

Опции

Плавная регулировка частоты вращения

Для обеспечения 100% соответствия мощности насосов требуемой нагрузке бесступенчатое регулирование является идеальным способом регулирования. ротов насоса до очень низких значений – прим, до 10 - 20 % -, в системах отопления практически не реализуема. Снижение частоты вращения ниже 60 % и связанное с этим падение высоты напора (квадратичная зависимость высоты напора от частоты вращения) может привести к неисправностям и частично даже к прерыванию водоснабжения. В данном случае следует измерять Δp в так называемом «узком месте» системы

(ответвление или потребитель с наибольшей потерей давления). На предельно низких оборотах – менее 40% от номинальной частоты вращения – возможно возникновение термических и механических перегрузок электродвигателей.

Способы регулирования

Для электронного регулирования мощности насоса с помощью системы регулирования Wilo-Comfort можно выбрать следующие способы регулирования (см. также таблицу «Параметры мощности»):

- Для систем с переменной подачей (например, систем отопления с термостатическими вентилями):
- поддержание постоянного перепада давления ($\Delta p-c$)
- поддержание переменного перепада давления ($\Delta p-v$)
- регулирование перепада давления в зависимости от подачи ($\Delta p-q$)
- регулирование перепада давления в зависимости от температуры ($\Delta p-T$)
- поддержание постоянного давления ($p-c$) для установок повышения давления
- регулирование с поддержанием постоянного расхода ($Q-c$)
- Для систем с постоянной подачей (например, систем кондиционирования с теплообменником):
- регулирование по перепаду температуры (ΔT)
- регулирование по температуре процесса ($\pm T$)
- регулирование с переменным перепадом температур ($\Delta T-v$)

Специальные исполнения

Функции управления и сигнализации

Для подсоединения к внешней системе контроля (предоставляемой заказчиком) системы регулирования Wilo-Comfort, в зависимости от серии, предоставляют большое количество управляющих входов и выходов (см. также таблицу «Параметры мощности»):

- Дистанционное переключение частоты вращения (4 - 20 мА)
- Дистанционное регулирование заданного значения (4 - 20 мА, опционально 0-10 В), выбирается предварительно
- Включение/выключение через внешний беспотенциальный контакт
- Защита от замерзания с помощью внешнего беспотенциального контакта (только для систем отопления/кондиционирования) через дискретный вход
- Отключение при недостатке воды с помощью внешнего беспотенциального контакта (только при повышении давления) через дискретный вход
- Обобщенная сигнализация неисправности/рабочего состояния как беспотенциальный переключающий контакт
- Контрольный переключатель «Сеть - Авария - Работа» для сервисных работ
- Переключение на второй/третий уровень заданного значения

Предлагаются следующие опциональные управляющие входы и выходы:

- Дистанционное квитирование обобщенной сигнализации неисправности
- Переключение на задание частоты вращения
- Раздельная сигнализация рабочего состояния и неисправности насосов и частотного преобразователя
- Переключение режимов ручной/автоматический
- Подключение сигнального контакта ремонтного переключателя

Указание

Подключение к сети 3~400 В, 50 Гц (другие по запросу)

Обозначение

Пример	CCe-HVAC 4x5,5 FC
CCe	Контроллер
Comfort	для регулирования насосов с электронным управлением или частотных преобразователей
HVAC	Отопление, кондиционирование и охлаждение
4	Количество регулируемых насосов (от 1 до макс. 6 насосов)
5,5	Мощность регулируемых насосов на валу
FC	Исполнение с частотными преобразователями в приборе управления и синус-фильтром

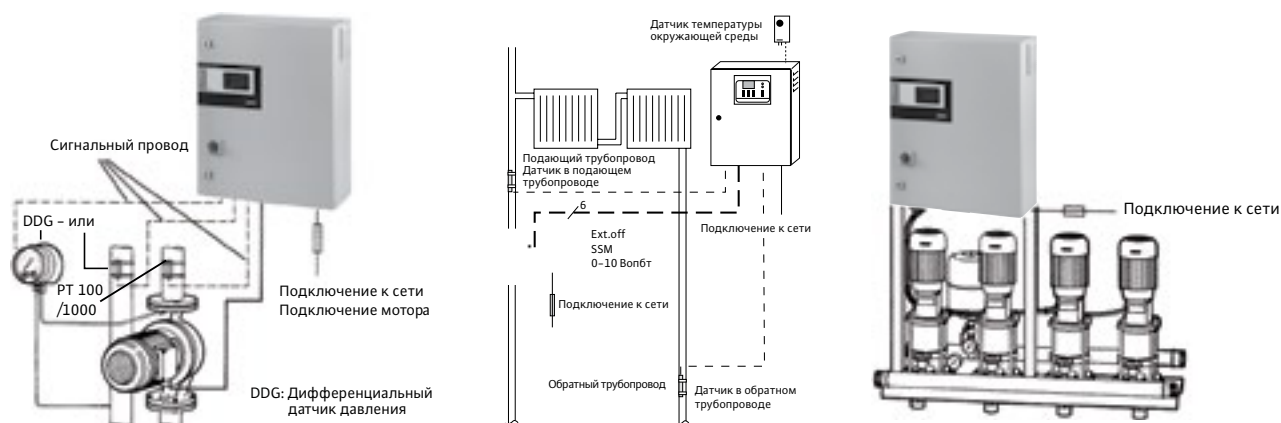

Технические характеристики Wilo-Система CC-HVAC

Тип	Макс. количество управляемых насосов	Макс. ном. мощность P_2 каждого электродвигателя насоса	Размеры	Вес, прим. m кг	Арт.-№
CCe-HVAC 1 х... (без силовой части)	1	22,00	210 мм х 400 мм х 400 мм	15,1	2536640
CCe-HVAC 2 х... (без силовой части)	2	22,00	210 мм х 400 мм х 400 мм	15,2	2536641
CCe-HVAC 3 х... (без силовой части)	3	22,00	210 мм х 600 мм х 400 мм	15,3	2536642
CCe-HVAC 4 х... (без силовой части)	4	22,00	210 мм х 600 мм х 400 мм	15,4	2536643
CCe-HVAC 5 х... (без силовой части)	5	22,00	210 мм х 600 мм х 400 мм	15,5	2536644
CCe-HVAC 6 х... (без силовой части)	6	22,00	210 мм х 600 мм х 400 мм	15,6	2536645
CCe-HVAC 1 х 0,37	1	0,37	210 мм х 400 мм х 400 мм	18,1	2536646
CCe-HVAC 2 х 0,37	2	0,37	210 мм х 600 мм х 400 мм	21,7	2536647
CCe-HVAC 3 х 0,37	3	0,37	210 мм х 600 мм х 400 мм	22,2	2536648
CCe-HVAC 4 х 0,37	4	0,37	210 мм х 600 мм х 400 мм	22,7	2536649
CCe-HVAC 5 х 0,37	5	0,37	250 мм х 600 мм х 600 мм	23,2	2536650
CCe-HVAC 6 х 0,37	6	0,37	250 мм х 600 мм х 600 мм	23,7	2536651
CCe-HVAC 1 х 0,55	1	0,55	210 мм х 400 мм х 400 мм	18,1	2536652
CCe-HVAC 2 х 0,55	2	0,55	210 мм х 600 мм х 400 мм	21,7	2536653
CCe-HVAC 3 х 0,55	3	0,55	210 мм х 600 мм х 400 мм	22,2	2536654
CCe-HVAC 4 х 0,55	4	0,55	210 мм х 600 мм х 400 мм	22,7	2536655
CCe-HVAC 5 х 0,55	5	0,55	250 мм х 600 мм х 600 мм	23,2	2536656
CCe-HVAC 6 х 0,55	6	0,55	250 мм х 600 мм х 600 мм	23,7	2536657
CCe-HVAC 1 х 0,75	1	0,75	210 мм х 400 мм х 400 мм	18,1	2536658
CCe-HVAC 2 х 0,75	2	0,75	210 мм х 600 мм х 400 мм	21,7	2536659
CCe-HVAC 3 х 0,75	3	0,75	210 мм х 600 мм х 400 мм	22,2	2536660
CCe-HVAC 4 х 0,75	4	0,75	210 мм х 600 мм х 400 мм	22,7	2536661
CCe-HVAC 5 х 0,75	5	0,75	250 мм х 600 мм х 600 мм	23,2	2536662
CCe-HVAC 6 х 0,75	6	0,75	250 мм х 600 мм х 600 мм	23,7	2536663
CCe-HVAC 1 х 1,1	1	1,10	210 мм х 400 мм х 400 мм	18,1	2536664
CCe-HVAC 2 х 1,1	2	1,10	210 мм х 600 мм х 400 мм	21,7	2536665
CCe-HVAC 3 х 1,1	3	1,10	210 мм х 600 мм х 400 мм	22,2	2536666
CCe-HVAC A х 1,1	4	1,10	210 мм х 600 мм х 400 мм	22,7	2536667
CCe-HVAC 5 х 1,1	5	1,10	250 мм х 600 мм х 600 мм	29,0	2536668
CCe-HVAC 6 х 1,1	6	1,10	250 мм х 600 мм х 600 мм	29,5	2536669
CCe-HVAC 1 х 1,5	1	1,50	210 мм х 400 мм х 400 мм	18,1	2536670
CCe-HVAC 2 х 1,5	2	1,50	210 мм х 600 мм х 400 мм	21,7	2536671
CCe-HVAC 3 х 1,5	3	1,50	210 мм х 600 мм х 400 мм	22,2	2536672
CCe-HVAC A х 1,5	4	1,50	210 мм х 600 мм х 400 мм	22,7	2536673
CCe-HVAC 5 х 1,5	5	1,50	250 мм х 600 мм х 600 мм	29,0	2536674
CCe-HVAC 6 х 1,5	6	1,50	250 мм х 600 мм х 600 мм	29,5	2536675
CCe-HVAC 1 х 2,2	1	2,20	210 мм х 400 мм х 400 мм	18,1	2536676
CCe-HVAC 2 х 2,2	2	2,20	210 мм х 600 мм х 400 мм	21,7	2536677
CCe-HVAC 3 х 2,2	3	2,20	210 мм х 600 мм х 400 мм	22,2	2536678
CCe-HVAC 4 х 2,2	4	2,20	210 мм х 600 мм х 400 мм	22,7	2536679
CCe-HVAC 5 х 2,2	5	2,20	250 мм х 600 мм х 600 мм	29,0	2536680
CCe-HVAC 6 х 2,2	6	2,20	250 мм х 600 мм х 600 мм	29,5	2536681
CCe-HVAC 1 х 3,0	1	3,00	210 мм х 400 мм х 400 мм	18,1	2536682

Технические характеристики Wilo-Система СС-HVAC

Тип	Макс. количество управляемых насосов	Макс. ном. мощность P_2 каждого электродвигателя насоса	Размеры	Вес, прим.	Арт.-№
		P_2 кВт			
ССе-HVAC 2 x 3,0	2	3,00	210 мм x 600 мм x 400 мм	21,7	2536683
ССе-HVAC 3 x 3,0	3	3,00	210 мм x 600 мм x 400 мм	22,2	2536684
ССе-HVAC 4 x 3,0	4	3,00	210 мм x 600 мм x 400 мм	22,7	2536685
ССе-HVAC 5 x 3,0	5	3,00	250 мм x 600 мм x 600 мм	29,0	2536686
ССе-HVAC 6 x 3,0	6	3,00	250 мм x 600 мм x 600 мм	29,5	2536687
ССе-HVAC 1 x 4,0	1	4,00	210 мм x 400 мм x 400 мм	18,1	2536688
ССе-HVAC 2 x 4,0	2	4,00	210 мм x 600 мм x 400 мм	21,7	2536689
ССе-HVAC 3 x 4,0	3	4,00	210 мм x 600 мм x 400 мм	22,2	2536690
ССе-HVAC 4 x 4,0	4	4,00	210 мм x 600 мм x 400 мм	22,7	2536691
ССе-HVAC 5 x 4,0	5	4,00	250 мм x 600 мм x 600 мм	29,0	2536692
ССе-HVAC 6 x 4,0	6	4,00	250 мм x 600 мм x 600 мм	29,5	2536693
ССе-HVAC 1 x 5,5	1	5,50	210 мм x 400 мм x 400 мм	18,1	2536694
ССе-HVAC 2 x 5,5	2	5,50	210 мм x 600 мм x 400 мм	21,7	2536695
ССе-HVAC 3 x 5,5	3	5,50	210 мм x 600 мм x 400 мм	22,2	2536696
ССе-HVAC 4 x 5,5	4	5,50	250 мм x 600 мм x 600 мм	29,0	2536697
ССе-HVAC 5 x 5,5	5	5,50	250 мм x 600 мм x 600 мм	29,5	2536698
ССе-HVAC 6 x 5,5	6	5,50	250 мм x 600 мм x 600 мм	30,0	2536699
ССе-HVAC 1 x 7,5	1	7,50	210 мм x 400 мм x 400 мм	18,1	2536700
ССе-HVAC 2 x 7,5	2	7,50	210 мм x 600 мм x 400 мм	21,7	2536701
ССе-HVAC 3 x 7,5	3	7,50	210 мм x 600 мм x 400 мм	22,2	2536702
ССе-HVAC 4 x 7,5	4	7,50	250 мм x 600 мм x 600 мм	29,0	2536703
ССе-HVAC 5 x 7,5	5	7,50	250 мм x 600 мм x 600 мм	29,5	2536704
ССе-HVAC 6 x 7,5	6	7,50	250 мм x 600 мм x 760 мм	41,4	2536705
ССе-HVAC 1 x 11,0	1	11,00	210 мм x 400 мм x 400 мм	18,1	2536706
ССе-HVAC 2 x 11,0	2	11,00	210 мм x 600 мм x 400 мм	21,7	2536707
ССе-HVAC 3 x 11,0	3	11,00	250 мм x 600 мм x 600 мм	29,0	2536708
ССе-HVAC 4 x 11,0	4	11,00	250 мм x 600 мм x 600 мм	29,5	2536709
ССе-HVAC 5 x 11,0	5	11,00	250 мм x 600 мм x 760 мм	41,9	2536710
ССе-HVAC 6 x 11,0	6	11,00	250 мм x 760 мм x 760 мм	49,0	2536711
ССе-HVAC 1 x 15,0	1	15,00	210 мм x 400 мм x 400 мм	18,1	2536712
ССе-HVAC 2 x 15,0	2	15,00	210 мм x 600 мм x 400 мм	21,7	2536713
ССе-HVAC 3 x 15,0	3	15,00	250 мм x 600 мм x 600 мм	29,0	2536714
ССе-HVAC 4 x 15,0	4	15,00	250 мм x 600 мм x 600 мм	29,5	2536715
ССе-HVAC 5 x 15,0	5	15,00	250 мм x 600 мм x 760 мм	42,5	2536716
ССе-HVAC 6 x 15,0	6	15,00	250 мм x 760 мм x 760 мм	49,5	2536717
ССе-HVAC 1 x 18,5	1	18,50	210 мм x 400 мм x 400 мм	18,1	2536718
ССе-HVAC 2 x 18,8	2	18,50	250 мм x 600 мм x 600 мм	21,7	2536719
ССе-HVAC 3 x 18,5	3	18,50	250 мм x 600 мм x 600 мм	29,0	2536720
ССе-HVAC 4 x 18,5	4	18,50	250 мм x 600 мм x 600 мм	29,5	2536721
ССе-HVAC 5 x 18,5	5	18,50	250 мм x 760 мм x 760 мм	51,5	2536722
ССе-HVAC 6 x 18,5	6	18,50	250 мм x 760 мм x 760 мм	52,5	2536723
ССе-HVAC 1 x 22,0	1	22,00	210 мм x 400 мм x 400 мм	18,1	2536724
ССе-HVAC 2 x 22,0	2	22,00	250 мм x 600 мм x 600 мм	21,7	2536725

Технические характеристики Wilo-Система СС-HVAC

Тип	Макс. количество управляемых насосов	Макс. ном. мощность P_2 каждого электродвигателя насоса	Размеры	Вес, прим.	Арт.-№
				m кг	
ССе-HVAC 3 x 22,0	3	22,00	250 мм x 600 мм x 600 мм	29,0	2536726
ССе-HVAC 4 x 22,0	4	22,00	250 мм x 600 мм x 600 мм	29,5	2536727
ССе-HVAC 5 x 22,0	5	22,00	250 мм x 760 мм x 760 мм	51,5	2536728
ССе-HVAC 6 x 22,0	6	22,00	250 мм x 760 мм x 760 мм	52,5	2536729

Схема подключения ССе-HVAC

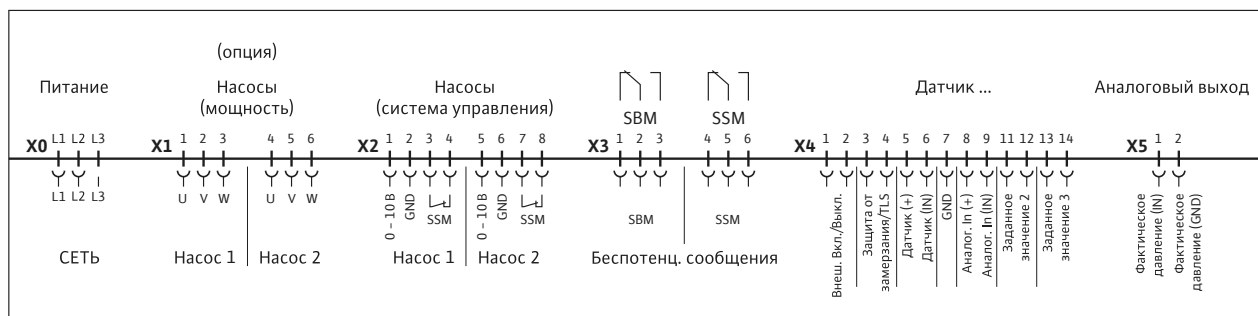

Система Wilo-CC/CCe – необходимые принадлежности

Тип	Описание	Арт.-№
Преобразователь DDG	(Усилитель) с сетевым прибором для DDG	501771990
Буферный блок питания	В случае сбоя в электросети подача питания на SPS не прерывается	по запросу
Сетевой прибор DDG	для DDG в сочетании с блоком обработки сигналов	501865293
Устройство контроля терморезистора с положительным температурным коэффициентом	Устройство контроля, монтируемое в распределительном шкафу, для всех насосов серий IPL/ DPL, IL/DL, IPH-O/VT, IPS, IP-Z, BAC, BL, Helix и MVI, оснащенных термодатчиками.	509275993
Управляющий модуль DDC	Двойной клеммный блок со светодиодом состояния для напряжения питания, крепление на несущей рейке размером 35 мм	2533795
Базовый модуль системы управления зданием	Присоединительный модуль в пластмассовом корпусе со светодиодами для индикации состояния входов и выходов, крепление на несущей рейке размером 35 мм	2533800
Соединительный кабель сигнальных модулей	Соединительный кабель для соединения макс.4 сигнальных модулей с базовым модулем системы управления зданием. Количество требующихся соединительных кабелей для сигнальных модулей на прибор управления CC всегда составляет 1.	2533890
Сигнальный модуль насоса 1–2	Модуль реле со светодиодами рабочего состояния, крепление на несущей рейке размером 35 мм	2533812
Сигнальный модуль насоса 3–6	Модуль реле со светодиодами рабочего состояния, крепление на несущей рейке размером 35 мм	2533836
Соединительный кабель управляющих модулей	Соединительный кабель для соединения макс.4 управляющих модулей с базовым модулем системы управления зданием. Количество требующихся соединительных кабелей для управляющих модулей на прибор управления CC всегда составляет 1.	2533790
Управляющий модуль насоса 1–2	Двойной клеммный блок со светодиодом состояния для напряжения питания, крепление на несущей рейке размером 35 мм	2533712
Управляющий модуль насоса 3–4	Двойной клеммный блок со светодиодом состояния для напряжения питания, крепление на несущей рейке размером 35 мм	2533734
Управляющий модуль насоса 5–6	Двойной клеммный блок со светодиодом состояния для напряжения питания, крепление на несущей рейке размером 35 мм	2533756
Блок обработки сигналов DDG	Блок обработки сигналов для встраивания в распределительный шкаф, выбор каналов посредством микропереключателей с доступом спереди, рабочие светодиоды и выходной сигнал, гальваническое разделение между измерительным сигналом и напряжением питания, крепление на несущей рейке размером 35 мм.	2533770
Температурный модуль для систем с 1–3 насосами	Модуль для присоединения на несущей рейке размером 35 мм с четырьмя каналами для регистрации датчика температуры (PT100/PT1000), предоставляемого заказчиком, по 2-х или 3-х проводной технике. Температура в подающей линии (T_p), температура в возвратной линии (T_R), температура процесса (T_p), наружная температура (T_a)	2534991
Температурный модуль для систем с 4–6 насосами	Модуль для присоединения на несущей рейке размером 35 мм с четырьмя каналами для регистрации сигналов предоставляемых заказчиком датчиков температуры (PT100/PT1000), по 2-х или 3-х проводной технике. Температура в подающей линии (T_p), температура в возвратной линии (T_R), температура процесса (T_p), наружная температура (T_a)	2533771
Датчик температуры на- руж. воздуха PT 100	Корпус из изолирующего материала (поликарбонат, усиленный стекловолокном), серый аналогично RAL 7035. Крепление двумя – четырьмя винтами 4 мм (не входят в комплект поставки). Внимание: Не подвергать корпус действию прямых солнечных лучей!	2533772
Преобразователь сигналов 0–10 в/о – 20 мА	Дополнительный модуль для оснащения серии приборов управления системы Wilo-CC для преобразования сигналов 0–10 В в сигналы 0–20 мА	2534992
Модуль связи CC	Вставная кассета для монтажа в ЦПУ для подключения прибора управления CC к системам коммуникации (GSM, Modbus, веб-сервер, LON и т. д.), если не установлен частотный преобразователь.	2533850
Модуль GPRS	Корпус из изолирующего материала для встраивания в распределительный шкаф, крепление на несущей рейке размером 35 мм. SIM-карты не входят в комплект поставки, заказчик должен их приобрести самостоятельно!	2533860
Модуль GSM	Корпус из изолирующего материала для встраивания в распределительный шкаф, крепление посредством комплекта принадлежностей (адаптерной платы), входящего в комплект поставки. SIM-карты не входят в комплект поставки, заказчик должен их приобрести самостоятельно!	2533861
Антенна с кабелем длиной 2,3 м	Гибкая антенна с оболочкой из синтетического материала с магнитной опорной стойкой и экранированным кабелем антенны со штекером FME.	2533862
Антенна с кабелем длиной 10 м	Антенна с оболочкой из синтетического материала, включая уголок для наружного монтажа и экранированный кабель антенны со штекером FME.	2533863
Антенна с кабелем длиной 15 м	Антенна с оболочкой из синтетического материала, включая уголок для наружного монтажа и экранированный кабель антенны со штекером FME.	2533864
Веб-сервер	Дополнительный модуль для выхода в сеть Интернет.	2533865

Система Wilo-CC/CCe – необходимые принадлежности

Тип	Описание	Арт.-№
Модуль связи Profibus DP	Дополнительный модуль для оснащения серии приборов управления системы Wilo-CC для информационного обмена в сети Profibus DP (резервный насос).	2533866
Модуль связи CANopen	Дополнительный модуль для оснащения серии приборов управления системы Wilo-CC для информационного обмена в сети CANOpen (резервный насос).	2533867
Модуль связи LON	Дополнительный модуль для оснащения серии приборов управления системы Wilo-CC для информационного обмена в сети LON.	2533868
Модуль связи Modbus RTU	Дополнительный модуль для оснащения серии приборов управления системы Wilo-CC для информационного обмена в сети Modbus RTU.	2533869
Модуль связи BACnet MS/TP (подчиненное устройство)	Модуль шинной связи для сетей BACnet.	2537050
Модуль связи BACnet IP (подчиненное устройство)	Модуль шинной связи для сетей BACnet.	2537051

Wilo-DDG (4 – 20 мА) (датчик перепада давления)

Тип	Описание	Арт.-№
DDG 2	4–20 мА	503184295
DDG 10	4–20 мА	503184398
DDG 20	4–20 мА	503184490
DDG 40	4–20 мА	503184593
DDG 60	4–20 мА	503184696
DDG 100	4–20 мА	503184799



Wilo-Control SCe-HVAC

Тип

Система бесступенчатого регулирования Smart с цифровым управлением предназначена для управления работой насосов с сухим и мокрым ротором всех производителей (для одно- и многонасосных установок). Исполнение SCe: управление электронно-регулируемыми насосами или насосами со встроенным или внешним частотным преобразователем

Применение

Для бесступенчатого согласования по мощности переменных рабочих состояний одинарных, сдвоенных насосов или многонасосных установок (до 4 насосов). Регулирование осуществляется в зависимости от перепада давления Δp , температуры в подающей/возвратной линии ($\pm T$) или от перепада температур (ΔT), в том числе от произвольно заданной рабочей точки путем предварительной корректировки мощности насоса при полной нагрузке.

Определение параметров

- **Стандартная область применения систем регулирования Wilo-Smart SC** – системы циркуляции воды и водоснабжения (например, системы повышения давления) в жилых, офисных и административных зданиях, отелях, больницах, универсамах и промышленных зданиях. Самая современная цифровая электроника систем регулирования Wilo-Smart соответствует всем действующим требованиям как при использовании ее в новых установках, так и для дооснащения уже существующих:
- независимо от мощности с помощью аналоговых управляющих сигналов 0/2 – 10 В

Особенности/преимущества продукции

- Простое управление: Дисплей, символы и управление через меню по аналогии с насосами Wilo с сухим ротором последнего типа
 - Удобная система: Доступ к сервисному меню защищен паролем, память неисправностей на 16 сообщений
 - Надежная система: Постоянное отображение состояния насосов и системы, а также текущего фактического значения, обобщенная сигнализация рабочего состояния и неисправности в стандартной комплектации, вывод дополнительных сообщений об ошибках/аварийных сигналов можно настроить в качестве опции с помощью реле или других инструментов связи (например, шинных устройств)
 - Дополнительные установочные параметры: 2 настраиваемых заданных значения, возможно дистанционное изменение заданного значения
 - Коммутационная способность: подключаемые шинные системы: BACnet, Modbus RTU (RS 232) (LON подключение через дополнительный модуль)
- Для насосных блоков с количеством агрегатов до 4 шт. (для использования в периоды малых нагрузок насосов меньшей мощности)
 - Уменьшение шумов, вызываемых большим расходом и кавитацией
 - Снижение эксплуатационных затрат за счет экономии электроэнергии
 - Диапазон регулирования от 100 % до 30 % номинальной частоты вращения электродвигателя (учитывать лист данных соответствующего насоса).

Оснащение/функции

Принцип действия

Системы регулирования Wilo-Smart обеспечивают электронное бесступенчатое регулирование мощности насосов в соответствии с изменяющимися условиями работы гидравлической системы в зависимости от регулируемых величин давления (p) и температуры (T).

Особенности оснащения

- ПИД-регулятор
- Встроенный счетчик раздельного/общего учета времени работы
- Оптимизация времени работы на многонасосных установках
- Защита электродвигателя путем подключения защитных контактов обмотки WSK и обобщенной сигнализации неисправности SSM
- ЖК-дисплей с фоновой подсветкой
- Индикация статуса приводов (например, насосов и частотного преобразователя)
- Удобное для пользователя символьное меню
Регистрация и выдача большого объема данных о рабочем состоянии
- Четкая индикация сообщений об ошибке с записью в память
- Контроль целостности кабеля на участках датчиков

Технические характеристики

- Исполнение прибора:
 - WM = настенный монтаж
 - VM = напольный монтаж
- Степень защиты IP54
- Подключение к сети:
 - 3-400 В, 50 Гц
 - 1-230 В, 50/60 Гц
- Для насосов с номинальной мощностью электродвигателя $P_2 = 1,5 - 22$ кВт (большей мощности и с другим напряжением по запросу)
- Диапазон регулирования от 100 % до 40 % номинальной частоты вращения электродвигателя
- Выходные сигналы: 0-10 В
- Допустимая температура окружающей среды от 0 °C до +40 °C

Опции

Плавная регулировка частоты вращения

Для обеспечения 100% соответствия мощности насосов требуемой нагрузке бесступенчатое регулирование является идеальным способом регулирования. К сожалению, возможность понизить частоту оборотов насоса до очень низких значений – прим., до 10 – 20% –, в системах отопления практически не реализуема. Снижение частоты вращения ниже 60 % и связанное с этим падение высоты напора (квадратичная зависимость высоты напора от частоты вращения) может привести к неисправностям и частично даже к прерыванию водоснабжения. В данном случае следует

измерять Δp в так называемом «узком месте» системы (ответвление или потребитель с наибольшей потерей давления). На предельно низких оборотах – менее 40% от номинальной частоты вращения – возможно возникновение термических и механических перегрузок электродвигателей.

Способы регулирования

- Для электронного регулирования мощности насоса с помощью системы регулирования Wilo-Smart, в зависимости от варианта исполнения, можно выбрать следующие способы регулирования (см. также таблицу «Параметры мощности»):
- Для систем с переменной подачей (например, систем отопления с термостатическими вентилями): поддержание постоянного перепада давления ($\Delta p-c$) поддержание переменного перепада давления ($\Delta p-v$)
- Для систем с постоянной подачей (например, систем кондиционирования с теплообменником): регулирование по перепаду температуры (ΔT) регулирование по температуре процесса ($\pm T$)

Специальные исполнения

Функции управления и сигнализации

- Для подсоединения к внешней системе контроля (предоставляемой заказчиком) системы регулирования Wilo-Smart, в зависимости от серии, предлагают большое количество управляющих входов и выходов (см. также таблицу «Параметры мощности»):
- Дистанционное изменение частоты вращения (4 – 20 мА)
- Дистанционное изменение заданного значения (4 – 20 мА)
- Включение/выключение через внешний беспотенциальный контакт
- Защита от замерзания с помощью внешнего беспотенциального контакта (только для систем отопления/кондиционирования) через дискретный вход
- Отключение при недостатке воды с помощью внешнего беспотенциального контакта (только при повышении давления) через дискретный вход
- Обобщенная сигнализация неисправности/рабочего состояния как беспотенциальный переключающий контакт
- Переключение на второе заданное значение

Предлагаются следующие опциональные управляющие входы и выходы:

- Дистанционное квитирование обобщенной сигнализации неисправности
- Раздельная сигнализация рабочего состояния и неисправности насосов и частотного преобразователя
- Переключение режимов ручной/автоматический

Указание

- Исполнения устройства: WM (настенный монтаж), VM (напольный монтаж)
- Подключение к сети: 3-400 В, 50 Гц; 1-230 В, 50/60 Гц (только исполнения SCe без силовой части)

Обозначение

Пример **SCe 2x1,1 WM**

SC	Контроллер Smart:
e	Для электронных насосов
2	Количество регулируемых насосов (1–4 насоса)
1,1	Максимальная номинальная мощность электродвигателя P_2 регулируемого насоса, кВт
WM	Исполнение прибора WM = настенный монтаж IP 54 BM = напольный монтаж IP 54 Монтаж в распределительном шкафу по запросу

Технические характеристики Wilo-Система SCe-HVAC

Тип	Макс. количество управляемых насосов	Макс. ном. мощность P_2 каждого электродвигателя насоса	Размеры	Вес, прим.	Арт.-№
1x0,55–1,5 кВт-WM	1	1,50	210 мм x 400 мм x 400 мм	20,6	2538530
2x0,55–1,5 кВт-WM	2	1,50	210 мм x 400 мм x 400 мм	21,1	2538531
3x0,55–1,5 кВт-WM	3	1,50	210 мм x 400 мм x 400 мм	21,6	2538532
4x0,55–1,5 кВт-WM	4	1,50	210 мм x 400 мм x 400 мм	22,1	2538533
1x2,2–3,0 кВт-WM	1	3,00	210 мм x 400 мм x 400 мм	20,4	2538534
2x2,2–3,0 кВт-WM	2	3,00	210 мм x 400 мм x 400 мм	20,9	2538535
3x3,0 кВт-WM	3	3,00	210 мм x 400 мм x 400 мм	21,4	2538537
4x2,2–3,0 кВт-WM	4	3,00	210 мм x 400 мм x 400 мм	21,9	2538538
1x4,0–5,5 кВт-WM	1	5,50	210 мм x 400 мм x 400 мм	20,9	2538539
2x4,0–5,5 кВт-WM	2	5,50	210 мм x 400 мм x 400 мм	21,4	2538540
3x4,0–5,5 кВт-WM	3	5,50	210 мм x 400 мм x 400 мм	21,9	2538541
4x4,0–5,5 кВт-WM	4	5,50	210 мм x 400 мм x 400 мм	22,4	2538542
1x7,5 кВт-WM	1	7,50	210 мм x 400 мм x 400 мм	21,1	2538543
2x7,5 кВт-WM	2	7,50	210 мм x 400 мм x 400 мм	21,6	2538544
3x7,5 кВт-WM	3	7,50	210 мм x 400 мм x 400 мм	22,1	2538545
4x7,5 кВт-WM	4	7,50	210 мм x 400 мм x 400 мм	22,6	2538546
1x11,0 кВт-WM	1	11,00	210 мм x 400 мм x 400 мм	21,1	2538547
2x11,0 кВт-WM	2	11,00	210 мм x 400 мм x 400 мм	21,6	2538548
3x11,0 кВт-WM	3	11,00	210 мм x 600 мм x 600 мм	22,9	2538549
4x11,0 кВт-WM	4	11,00	210 мм x 600 мм x 600 мм	23,4	2538550
1x15,0 кВт-WM	1	15,00	210 мм x 400 мм x 400 мм	21,1	2538551
2x15,0 кВт-WM	2	15,00	210 мм x 400 мм x 400 мм	21,6	2538552
3x15,0 кВт-WM	3	15,00	210 мм x 600 мм x 600 мм	22,9	2538553
4x15,0 кВт-WM	4	15,00	210 мм x 600 мм x 600 мм	23,4	2538554
1x18,5 кВт-WM	1	18,50	210 мм x 400 мм x 400 мм	21,1	2538555
2x18,5 кВт-WM	2	18,50	210 мм x 400 мм x 400 мм	21,6	2538556
3x18,5 кВт-WM	3	18,50	210 мм x 600 мм x 600 мм	22,9	2538557
4x18,5 кВт-WM	4	18,50	210 мм x 600 мм x 600 мм	23,4	2538558
1x22,0 кВт-WM	1	22,00	210 мм x 400 мм x 400 мм	22,5	2538559

Технические характеристики Wilo-Система SCe-HVAC

Тип	Макс. количество управляемых насосов	Макс. ном. мощность P_2 каждого электродвигателя насоса	Размеры	Вес, прим.	Арт.-№
2x22,0 кВт-WM	2	22,00	210 мм x 400 мм x 400 мм	23,0	2538560
3x22,0 кВт-WM	3	22,00	210 мм x 600 мм x 600 мм	23,5	2538561
4x22,0 кВт-WM	4	22,00	210 мм x 600 мм x 600 мм	24,0	2538562

Схема подключения SCe-HVAC

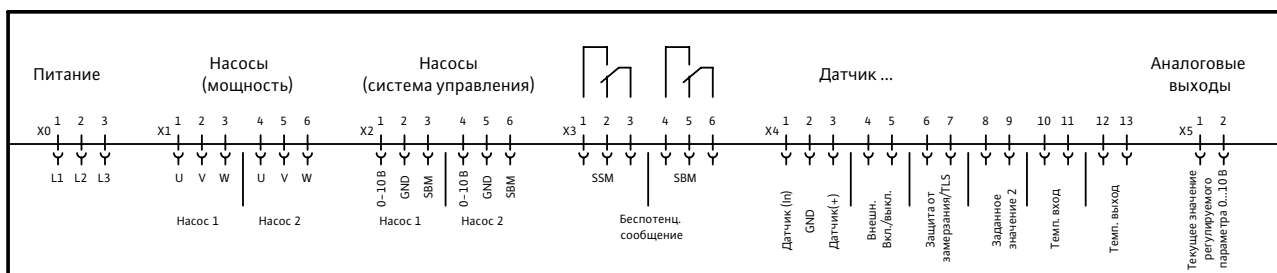



Wilo-SC/SC-FC-HVAC system

Тип

Система бесступенчатого регулирования Smart с цифровым управлением предназначена для управления работой насосов с сухим и мокрым ротором всех производителей (для одно- и многонасосных установок).

Исполнение SC:

управление насосами с постоянной частотой вращения через контактор (каскадная схема)

Исполнение SC-FC:

управление насосами с постоянной частотой вращения через контактор (каскадная схема), но управление главным насосом осуществляется через частотный преобразователь, а управление насосами пиковой нагрузки в каскадной схеме

Применение

Для бесступенчатого согласования по мощности переменных рабочих состояний одинарных, сдвоенных насосов или многонасосных установок (до 4 насосов). Регулирование осуществляется в зависимости от перепада давления Δp , температуры в подающей/возвратной линии ($\pm T$) или от перепада температур (ΔT), в том числе от произвольно заданной рабочей точки путем предварительной корректировки мощности насоса при полной нагрузке.

Определение параметров

Стандартная область применения систем регулирования Wilo-Smart SC – системы циркуляции воды и водоснабжения (например, системы повышения давления) в жилых, офисных и административных зданиях, отелях, больницах, универмагах и промышленных зданиях. Самая современная цифровая электроника систем регулирования Wilo-Smart соответствует всем действующим требованиям как при использовании ее в новых установках, так и для дооснащения уже существующих:

Циркуляционные насосы с мокрым ротором – 50Гц – издание 2020

Особенности/преимущества продукции

- Простое управление: Дисплей, символы и управление через меню по аналогии с насосами Wilo с сухим ротором последнего типа
- Удобная система: Доступ к сервисному меню защищен паролем, память неисправностей на 16 сообщений
- Надежная система: Постоянное отображение состояния насосов и системы, а также текущего значения на дисплее
- Обобщенная сигнализация рабочего состояния и неисправности в стандартной комплектации, вывод дополнительных сообщений об ошибках/аварийных сигналах можно настроить в качестве опции с помощью реле или других инструментов связи (например, шинных устройств)
- Дополнительные установочные параметры: 2 настраиваемых заданных значения, возможно дистанционное изменение заданного значения
- Обмен данными: Подключаемые шинные устройства: BACnet, Modbus RTU (RS 232) (LON подключение через дополнительный модуль)

- все насосы с мокрым и сухим ротором оснащены двигателем трехфазного тока номинальной мощностью до $P_2 = 22$ кВт (большие мощности и другие значения напряжения – по запросу)
- Для насосных блоков с количеством агрегатов до 4 шт. (для использования в периоды малых нагрузок насосов меньшей мощности)
 - Уменьшение шумов, вызываемых большим расходом и кавитацией

- Снижение эксплуатационных затрат за счет экономии электроэнергии
- Диапазон регулирования от 100 % до 30 % номинальной частоты вращения электродвигателя (учитывать лист данных соответствующего насоса).

Оснащение/функции

Принцип действия

Системы регулирования Wilo-Smart обеспечивают электронное бесступенчатое регулирование мощности насосов в соответствии с изменяющимися условиями работы гидравлической системы в зависимости от регулируемых величин давления (p) и температуры (T).

Особенности оснащения

- ПИД-регулятор
- Встроенный счетчик раздельного/общего учета времени работы
- Оптимизация времени работы на многонасосных установках
- Защита электродвигателя путем подключения защитных контактов обмотки WSK, термодатчика KLF (требуются опциональные принадлежности) и выключателя тепловой защиты TSA
- ЖК-дисплей с фоновой подсветкой
- Индикация статуса приводов (например, насосов и частотного преобразователя)
- Удобное для пользователя символьное меню
- Регистрация и выдача большого объема данных о рабочем состоянии
- Четкая индикация сообщений об ошибке с записью в память
- Контроль целостности кабеля на участках датчиков

Технические характеристики

- Исполнение прибора:
 - WM = настенный монтаж
 - BM = напольный монтаж
- Степень защиты IP54
- Подключение к сети:
 - 3-400 В, 50 Гц
 - 3-380 В, 60 Гц (только для прямого пуска до 7,5 кВт)
- Для насосов с номинальной мощностью электродвигателя $P_2 = 1,5 - 22$ кВт (большей мощности и с другим напряжением по запросу)
- Диапазон регулирования от 100 % до 40 % номинальной частоты вращения электродвигателя
- Выходные сигналы: выходное напряжение 3×130 В – 400 В, выходная частота (10 Гц) 12 Гц – 50/60 Гц
- Допустимая температура окружающей среды от 0 °C до +40 °C

Опции

Плавная регулировка частоты вращения

Для обеспечения 100%-ного соответствия мощности насосов требуемой нагрузке бесступенчатое регулирование является идеальным способом регулирования.

К сожалению, в системах отопления практически не удается понизить частоту вращения насоса до очень низких значений – остаточной частоты вращения прим. 10 – 20 %. Снижение частоты вращения ниже 60 % и связанное с этим падение высоты напора (квадратичная зависимость высоты напора от частоты вращения) может привести к неисправностям и частично даже к прерыванию водоснабжения. В данном случае следует измерять Δp в так называемом «узком месте» системы (ответвление или потребитель с наибольшей потерей давления). На предельно низких оборотах – менее 40 % от номинальной частоты вращения – возможно возникновение термических и механических перегрузок электродвигателей.

Способы регулирования

Для электронного регулирования мощности насоса с помощью системы регулирования Wilo-Smart, в зависимости от варианта исполнения, можно выбрать следующие способы регулирования (см. также таблицу «Параметры мощности»):

- Для систем с переменной подачей (например, систем отопления термостатическими вентилями):
 - поддержание постоянного перепада давления ($\Delta p-c$)
 - поддержание переменного перепада давления ($\Delta p-v$)
- Для систем с постоянной подачей (например, систем кондиционирования с теплообменником):
 - регулирование по перепаду температуры (ΔT)
 - регулирование по температуре процесса ($\pm T$)

Специальные исполнения

Функции управления и сигнализации

Для подсоединения к внешней системе контроля (предоставляемой заказчиком) системы регулирования Wilo-Smart, в зависимости от серии, предлагают большое количество управляющих входов и выходов (см. также таблицу «Параметры мощности»):

- Дистанционное изменение частоты вращения (4 – 20 мА)
- Дистанционное изменение заданного значения (4 – 20 мА)
- Включение/выключение через внешний беспотенциальный контакт
- Защита от замерзания с помощью внешнего беспотенциального контакта (только для систем отопления/кондиционирования) через дискретный вход
- Отключение при недостатке воды с помощью внешнего беспотенциального контакта (только при повышении давления) через дискретный вход
- Обобщенная сигнализация неисправности/рабочего состояния как беспотенциальный переключающий контакт
- Переключение на второе заданное значение

Предлагаются следующие опциональные управляющие входы и выходы:

- Дистанционное квитирование обобщенной сигнализации неисправности
- Раздельная сигнализация рабочего состояния и неисправности насосов и частотного преобразователя
- Переключение режимов ручной/автоматический

Указание

- Настенный монтаж (WM)
- Напольный монтаж (BM)
- Подключение к сети 3~400 В, 50 Гц

Обозначение**Пример SC 2x1,1 FC WM**

SC	Контроллер Smart:
2	Количество регулируемых насосов (1–4 насоса)
1,1	Максимальная номинальная мощность электродвигателя P_2 регулируемого насоса, кВт
FC	Система с частотным преобразователем и синус-фильтром
WM	Исполнение прибора WM = настенный монтаж IP 54 BM = напольный монтаж IP 54 Монтаж в распределительном шкафу по запросу

Технические характеристики Wilo-Система SCe-HVAC

Тип	Макс. количество управляемых насосов	Макс. ном. мощность P_2 каждого электродвигателя насоса	Размеры	Вес, прим.	Арт.-№
SCe-HVAC 1x0,55 кВт-WM (прямой пуск)	1	0,55	210 мм x 380 мм x 600 мм	22,5	2538596
SCe-HVAC 2x0,55 кВт-WM (прямой пуск)	2	0,55	210 мм x 380 мм x 600 мм	23,0	2538597
SCe-HVAC 3x0,55 кВт-WM (прямой пуск)	3	0,55	210 мм x 600 мм x 600 мм	29,5	2538598
SCe-HVAC 4x0,55 кВт-WM (прямой пуск)	4	0,55	210 мм x 600 мм x 600 мм	30,0	2538599
SCe-HVAC 1x0,75 кВт-WM (прямой пуск)	1	0,75	210 мм x 380 мм x 600 мм	22,5	2538600
SCe-HVAC 2x0,75 кВт-WM (прямой пуск)	2	0,75	210 мм x 380 мм x 600 мм	23,0	2538601
SCe-HVAC 3x0,75 кВт-WM (прямой пуск)	3	0,75	210 мм x 600 мм x 600 мм	29,5	2538602
SCe-HVAC 4x0,75 кВт-WM (прямой пуск)	4	0,75	210 мм x 600 мм x 600 мм	30,0	2538603
SCe-HVAC 1x1,1–1,5 кВт-WM (прямой пуск)	1	1,10	210 мм x 380 мм X 600 мм	22,5	2538604
SCe-HVAC 2x1,1–1,5 кВт-WM (прямой пуск)	2	1,10	210 мм x 380 мм x 600 мм	23,0	2538605
SCe-HVAC 3x1,1–1,5 кВт-WM (прямой пуск)	3	1,10	210 мм x 600 мм X 600 мм	29,5	2538606
SCe-HVAC 2x1,1–1,5 кВт-WM (прямой пуск)	4	1,10	210 мм x 600 мм x 600 мм	30,0	2538607
SCe-HVAC 1x2,2 кВт-WM (прямой пуск)	1	2,20	210 мм X 380 мм X 600 мм	22,5	2538608
SCe-HVAC 2x2,2 кВт-WM (прямой пуск)	2	2,20	210 мм x 380 мм x 600 мм	23,0	2538609
SCe-HVAC 3x2,2 кВт-WM (прямой пуск)	3	2,20	210 мм x 600 мм X 600 мм	29,5	2538610
SCe-HVAC 4x2,2 кВт-WM (прямой пуск)	4	2,20	210 мм x 600 мм x 600 мм	30,0	2538611
SCe-HVAC 1x3,0 кВт-WM (прямой пуск)	1	3,00	210 мм x 380 мм X 600 мм	22,5	2538612
SCe-HVAC 2x3,0 кВт-WM (прямой пуск)	2	3,00	210 мм x 380 мм x 600 мм	23,0	2538613
SCe-HVAC 3x3,0 кВт-WM (прямой пуск)	3	3,00	210 мм x 600 мм X 600 мм	29,5	2538614
SCe-HVAC 4x3,0 кВт-WM (прямой пуск)	4	3,00	210 мм x 600 мм x 600 мм	30,0	2538615
SCe-HVAC 1x4,0 кВт-WM (прямой пуск)	1	4,00	210 мм x 380 мм x 600 мм	22,5	2538616
SCe-HVAC 2x4,0 кВт-WM (прямой пуск)	2	4,00	210 мм x 380 мм x 600 мм	23,0	2538617
SCe-HVAC 3x4,0 кВт-WM (прямой пуск)	3	4,00	210 мм x 600 мм x 600 мм	29,5	2538618
SCe-HVAC 4x4,0 кВт-WM (прямой пуск)	4	4,00	210 мм x 600 мм x 600 мм	30,0	2538619
SCe-HVAC 1x5,5 кВт-WM (прямой пуск)	1	5,50	210 мм x 380 мм x 600 мм	22,5	2538620
SCe-HVAC 2x5,5 кВт-WM (прямой пуск)	2	5,50	210 мм x 380 мм x 600 мм	23,0	2538621
SCe-HVAC 3x5,5 кВт-WM (прямой пуск)	3	5,50	210 мм x 600 мм x 600 мм	29,5	2538622
SCe-HVAC 4x5,5 кВт-WM (прямой пуск)	4	5,50	210 мм x 600 мм x 600 мм	30,0	2538623

Технические характеристики Wilo-Система SCe-HVAC

Тип	Макс. количество управляемых насосов	Макс. ном. мощность P_2 каждого электродвигателя насоса	Размеры	Вес, прим.	Арт.-№
SCe-HVAC 1x7,5 кВт-WM (прямой пуск)	1	7,50	210 мм x 600 мм x 600 мм	29,5	2538624
SCe-HVAC 2x7,5 кВт-WM (прямой пуск)	2	7,50	210 мм x 600 мм x 600 мм	30,0	2538625
SCe-HVAC 3x7,5 кВт-WM (прямой пуск)	3	7,50	210 мм x 600 мм x 760 мм	38,5	2538626
SCe-HVAC 4x7,5 кВт-WM (прямой пуск)	4	7,50	210 мм x 600 мм x 760 мм	39,0	2538627
SCe-HVAC 1x11,0 кВт-WM (прямой пуск)	1	11,00	210 мм x 600 мм x 600 мм	29,5	2538628
SCe-HVAC 2x11,0 кВт-WM (прямой пуск)	2	11,00	210 мм x 600 мм x 600 мм	30,0	2538629
SCe-HVAC 3x11,0 кВт-WM (прямой пуск)	3	11,00	210 мм x 600 мм x 760 мм	38,5	2538630
SCe-HVAC 4x11,0 кВт-WM (прямой пуск)	4	11,00	210 мм x 600 мм x 760 мм	39,0	2538631
SCe-HVAC 1x15,0 кВт-WM (прямой пуск)	1	15,00	210 мм x 600 мм x 600 мм	29,5	2538632
SCe-HVAC 2x15,0 кВт-WM (прямой пуск)	2	15,00	210 мм x 600 мм x 600 мм	30,0	2538633
SCe-HVAC 3x15,0 кВт-WM (прямой пуск)	3	15,00	210 мм x 600 мм x 760 мм	38,5	2538634
SCe-HVAC 4x15,0 кВт-WM (прямой пуск)	4	15,00	210 мм x 600 мм x 760 мм	39,0	2538635
SCe-HVAC 1x5,5 кВт-WM (пуск «звезда-треугольник»)	1	5,50	210 мм x 600 мм x 600 мм	30,5	2538676
SCe-HVAC 2x5,5кВт-WM (пуск «звезда-треугольник»)	2	5,50	210 мм x 600 мм x 600 мм	31,0	2538677
SCe-HVAC 3x5,5 кВт-WM (пуск «звезда-треугольник»)	3	5,50	210 мм x 600 мм x 760 мм	39,5	2538678
SCe-HVAC 4x5,5 кВт-WM (пуск «звезда-треугольник»)	4	5,50	210 мм x 760 мм x760 мм	48,0	2538679
SCe-HVAC 1x7,5 кВт-WM (пуск«звезда-треугольник»)	1	7,50	210 мм x 600 мм x 600 мм	30,5	2538680
SCe-HVAC 2x7,5 кВт-WM (пуск«звезда-треугольник»)	2	7,50	210 мм x 600 мм x 600 мм	31,0	2538681
SCe-HVAC 3x7,5 кВт-WM (пуск«звезда-треугольник»)	3	7,50	210 мм x 600 мм x 760 мм	39,5	2538682
SCe-HVAC 4x7,5 кВт-WM (пуск«звезда-треугольник»)	4	7,50	210 мм x 760 мм x760 мм	48,0	2538683
SCe-HVAC 1x11,0 кВт-WM (пуск «звезда-треугольник»)	1	11,00	210 мм x 600 мм x 600 мм	30,5	2538684
SCe-HVAC 2x11,0 кВт-WM (пуск «звезда-треугольник»)	2	11,00	210 мм x 600 мм x 600 мм	31,0	2538685
SCe-HVAC 3x11,0 кВт-WM (пуск «звезда-треугольник»)	3	11,00	210 мм x 600 мм x 760 мм	39,5	2538686
SCe-HVAC 4x11,0 кВт-WM (пуск «звезда-треугольник»)	4	11,00	210 мм x 760 мм x760 мм	48,0	2538687
SCe-HVAC 1x15,0 кВт-WM (пуск «звезда-треугольник»)	1	15,00	210 мм x 600 мм x 600 мм	32,0	2538688
SCe-HVAC 2x15,0 кВт-WM (пуск «звезда-треугольник»)	2	15,00	210 мм x 600 мм x 600 мм	41,0	2538689
SCe-HVAC 3x15,0 кВт-WM (пуск «звезда-треугольник»)	3	15,00	400 мм x 600 мм x 1900 мм	120,0	2538690
SCe-HVAC 4x15,0 кВт-WM (пуск «звезда-треугольник»)	4	15,00	400 мм x 600 мм x 1900 мм	125,0	2538691
SCe-HVAC 1x18,5 кВт-WM (пуск «звезда-треугольник»)	1	18,50	210 мм x 600 мм x 600 мм	32,5	2538692
SCe-HVAC 2x18,5 кВт-WM (пуск «звезда-треугольник»)	2	18,50	210 мм x 600 мм x 600 мм	41,5	2538693
SCe-HVAC 3x18,5 кВт-WM (пуск «звезда-треугольник»)	3	18,50	400 мм x 600 мм x 1900 мм	121,0	2538694
SCe-HVAC 4x18,5 кВт-WM (пуск «звезда-треугольник»)	4	18,50	400 мм x 600 мм x 1900 мм	126,0	2538695
SCe-HVAC 1x22,0 кВт-WM (пуск «звезда-треугольник»)	1	22,00	210 мм x 600 мм x 600 мм	33,0	2538696
SCe-HVAC 2x22,0 кВт-WM (пуск «звезда-треугольник»)	2	22,00	210 мм x 600 мм x 600 мм	42,0	2538697
SCe-HVAC 3x22,0 кВт-WM (пуск «звезда-треугольник»)	3	22,00	400 мм x 600 мм x 1900 мм	122,0	2538698
SCe-HVAC 4x22,0 кВт-WM (пуск «звезда-треугольник»)	4	22,00	400 мм x 600 мм x 1900 мм	127,0	2538699
SCe-HVAC 1x0,55 кВт-FC-FC-WM (прямой пуск)	1	0,55	250 мм x 600 мм x 760 мм	46,0	2538708
SCe-HVAC 2x0,55 кВт-FC-WM (прямой пуск)	2	0,55	250 мм x 600 мм x 760 мм	47,0	2538709
SCe-HVAC 3x0,55 кВт-FC-WM (прямой пуск)	3	0,55	250 мм x 600 мм x 760 мм	49,0	2538710
SCe-HVAC 4x0,55 кВт-FC-WM (прямой пуск)	4	0,55	250 мм x 600 мм x 760 мм	50,0	2538711
SCe-HVAC 1x0,75 кВт-FC-WM (прямой пуск)	1	0,75	250 мм x 600 мм x 760 мм	46,0	2538712

Технические характеристики Wilo-Система SCe-HVAC

Тип	Макс. количество управляемых насосов	Макс. ном. мощность P_2 каждого электро-двигателя насоса	Размеры	Вес, прим.	Арт.-№
SCe-HVAC 2x0,75 кВт-FC-WM (прямой пуск)	2	0,75	250 мм x 600 мм x 760 мм	47,0	2538713
SCe-HVAC 3x0,75 кВт-FC-WM (прямой пуск)	3	0,75	250 мм x 600 мм x 760 мм	48,0	2538714
SCe-HVAC 4x0,75 кВт-FC-WM (прямой пуск)	4	0,75	250 мм x 600 мм x 760 мм	49,0	2538715
SCe-HVAC 1x1,1 кВт-FC-WM (прямой пуск)	1	1,10	250 мм x 600 мм x 760 мм	56,0	2538716
SCe-HVAC 2x1,1 кВт-FC-WM (прямой пуск)	2	1,10	250 мм x 600 мм x 760 мм	57,0	2538717
SCe-HVAC 3x1,1 кВт-FC-WM (прямой пуск)	3	1,10	250 мм x 600 мм x 760 мм	58,0	2538718
SCe-HVAC 4x1,1 кВт-FC-WM (прямой пуск)	4	1,10	250 мм x 600 мм x 760 мм	59,0	2538719
SCe-HVAC 1x1,5 кВт-FC-WM (прямой пуск)	1	1,50	250 мм x 600 мм x 760 мм	56,0	2538720
SCe-HVAC 2x1,5 кВт-FC-WM (прямой пуск)	2	1,50	250 мм x 600 мм x 760 мм	57,0	2538721
SCe-HVAC 3x1,5 кВт-FC-WM (прямой пуск)	3	1,50	250 мм x 600 мм x 760 мм	58,0	2538722
SCe-HVAC 4x1,5 кВт-FC-WM (прямой пуск)	4	1,50	250 мм x 600 мм x 760 мм	59,0	2538723
SCe-HVAC 1x2,2 кВт-FC-WM (прямой пуск)	1	2,20	250 мм x 600 мм x 760 мм	56,0	2538724
SCe-HVAC 2x2,2 кВт-FC-WM (прямой пуск)	2	2,20	250 мм x 600 мм x 760 мм	57,0	2538725
SCe-HVAC 3x2,2 кВт-FC-WM (прямой пуск)	3	2,20	250 мм x 600 мм x 760 мм	58,0	2538726
SCe-HVAC 4x2,2 кВт-FC-WM (прямой пуск)	4	2,20	250 мм x 600 мм x 760 мм	59,0	2538727
SCe-HVAC 1x3,0 кВт-FC-WM (прямой пуск)	1	3,00	250 мм x 600 мм x 760 мм	56,0	2538728
SCe-HVAC 2x3,0 кВт-FC-WM (прямой пуск)	2	3,00	250 мм x 600 мм x 760 мм	57,0	2538729
SCe-HVAC 3x3,0 кВт-FC-WM (прямой пуск)	3	3,00	250 мм x 600 мм x 760 мм	58,0	2538730
SCe-HVAC 4x3,0 кВт-FC-WM (прямой пуск)	4	3,00	250 мм x 600 мм x 760 мм	59,0	2538731
SCe-HVAC 1x4,0 кВт-FC-WM (прямой пуск)	1	4,00	250 мм x 600 мм x 760 мм	56,0	2538732
SCe-HVAC 2x4,0 кВт-FC-WM (прямой пуск)	2	4,00	250 мм x 600 мм x 760 мм	57,0	2538733
SCe-HVAC 3x4,0 кВт-FC-WM (прямой пуск)	3	4,00	250 мм x 600 мм x 760 мм	58,0	2538734
SCe-HVAC 4x4,0 кВт-FC-WM (прямой пуск)	4	4,00	250 мм x 600 мм x 760 мм	59,0	2538735
SCe-HVAC 1x5,5 кВт-FC-WM (прямой пуск)	1	5,50	400 мм x 600 мм x 1900 мм	137,0	2538736
SCe-HVAC 2x5,5 кВт-FC-WM (прямой пуск)	2	5,50	400 мм x 600 мм x 1900 мм	138,0	2538737
SCe-HVAC 3x5,5 кВт-FC-WM (прямой пуск)	3	5,50	400 мм x 600 мм x 1900 мм	140,0	2538738
SCe-HVAC 4x5,5 кВт-FC-WM (прямой пуск)	4	5,50	400 мм x 600 мм x 1900 мм	142,0	2538739
SCe-HVAC 1x7,5 кВт-FC-WM (прямой пуск)	1	7,50	400 мм x 600 мм x 1900 мм	136,0	2538740
SCe-HVAC 2x7,5 кВт-FC-WM (прямой пуск)	2	7,50	400 мм x 600 мм x 1900 мм	138,0	2538741
SCe-HVAC 3x7,5 кВт-FC-WM (прямой пуск)	3	7,50	400 мм x 800 мм x 1900 мм	156,0	2538742
SCe-HVAC 4x7,5 кВт-FC-WM (прямой пуск)	4	7,50	400 мм x 800 мм x 1900 мм	158,0	2538743
SCe-HVAC 1x11,0 кВт-FC-WM (прямой пуск)	1	11,00	400 мм x 600 мм x 1900 мм	137,0	2538744
SCe-HVAC 2x11,0 кВт-FC-WM (прямой пуск)	2	11,00	400 мм x 600 мм x 1900 мм	139,0	2538745
SCe-HVAC 3x11,0 кВт-FC-WM (прямой пуск)	3	11,00	400 мм x 800 мм x 1900 мм	157,0	2538746
SCe-HVAC 4x11,0 кВт-FC-WM (прямой пуск)	4	11,00	400 мм x 800 мм x 1900 мм	159,0	2538747
SCe-HVAC 1x15,0 кВт-FC-WM (прямой пуск)	1	15,00	400 мм x 600 мм x 1900 мм	139,0	2538748
SCe-HVAC 2x15,0 кВт-FC-WM (прямой пуск)	2	15,00	400 мм x 600 мм x 1900 мм	141,0	2538749
SCe-HVAC 3x15,0 кВт-FC-WM (прямой пуск)	3	15,00	400 мм x 800 мм x 1900 мм	159,0	2538750
SCe-HVAC 4x15,0 кВт-FC-WM (прямой пуск)	4	15,00	400 мм x 800 мм x 1900 мм	161,0	2538751
SCe-HVAC 1x5,5 кВт-FC-WM (пуск«звезда-треугольник»)	1	5,50	400 мм x 600 мм x 1900 мм	141,0	2538752
SCe-HVAC 2x5,5 кВт-FC-WM (пуск«звезда-треугольник»)	2	5,50	400 мм x 600 мм x 1900 мм	143,0	2538753

Технические характеристики Wiio-Система SCe-HVAC

Тип	Макс. количество управляемых насосов	Макс. ном. мощность P_2 каждого электродвигателя насоса	Размеры	Вес, прим.	Арт.-№
		P_2 кВт	$l \times b \times h$	m кг	
SCe-HVAC 3x5,5 кВт-FC-WM (пуск «звезда-треугольник»)	3	5,50	400 мм x 800 мм x 1900 мм	161,0	2538754
SCe-HVAC 4x5,5 кВт-FC-WM (пуск «звезда-треугольник»)	4	5,50	400 мм x 800 мм x 1900 мм	163,0	2538755
SCe-HVAC 1x7,5 кВт-FC-WM (пуск «звезда-треугольник»)	1	7,50	400 мм x 600 мм x 1900 мм	143,0	2538756
SCe-HVAC 2x7,5 кВт-FC-WM (пуск «звезда-треугольник»)	2	7,50	400 мм x 600 мм x 1900 мм	145,0	2538757
SCe-HVAC 3x7,5 кВт-FC-WM (пуск «звезда-треугольник»)	3	7,50	400 мм x 800 мм x 1900 мм	163,0	2538758
SCe-HVAC 4x7,5 кВт-FC-WM (пуск «звезда-треугольник»)	4	7,50	400 мм x 800 мм x 1900 мм	165,0	2538759
SCe-HVAC 1x11,0 кВт-FC-WM (пуск «звезда-треугольник»)	1	11,00	400 мм x 800 мм x 1900 мм	170,0	2538760
SCe-HVAC 2x11,0 кВт-FC-WM (пуск «звезда-треугольник»)	2	11,00	400 мм x 800 мм x 1900 мм	173,0	2538761
SCe-HVAC 3x11,0 кВт-FC-WM (пуск «звезда-треугольник»)	3	11,00	400 мм x 1000 мм x 1900 мм	175,0	2538762
SCe-HVAC 4x11,0 кВт-FC-WM (пуск «звезда-треугольник»)	4	11,00	400 мм x 1000 мм x 1900 мм	180,0	2538763
SCe-HVAC 1x15,0 кВт-FC-WM (пуск «звезда-треугольник»)	1	15,00	400 мм x 800 мм x 1900 мм	172,0	2538764
SCe-HVAC 2x15,0 кВт-FC-WM (пуск «звезда-треугольник»)	2	15,00	400 мм x 800 мм x 1900 мм	175,0	2538765
SCe-HVAC 3x15,0 кВт-FC-WM (пуск «звезда-треугольник»)	3	15,00	400 мм x 1000 мм x 1900 мм	178,0	2538766
SCe-HVAC 4x15,0 кВт-FC-WM (пуск «звезда-треугольник»)	4	15,00	400 мм x 1000 мм x 1900 мм	183,0	2538767
SCe-HVAC 1x18,5 кВт-FC-WM (пуск «звезда-треугольник»)	1	18,50	400 мм x 800 мм x 1900 мм	174,0	2538768
SCe-HVAC 2x18,5 кВт-FC-WM (пуск «звезда-треугольник»)	2	18,50	400 мм x 800 мм x 1900 мм	177,0	2538769
SCe-HVAC 3x18,5 кВт-FC-WM (пуск «звезда-треугольник»)	3	18,50	400 мм x 1000 мм x 1900 мм	183,0	2538770
SCe-HVAC 4x18,5 кВт-FC-WM (пуск «звезда-треугольник»)	4	18,50	400 мм x 1000 мм x 1900 мм	188,0	2538771
SCe-HVAC 1x22,0 кВт-FC-WM (пуск «звезда-треугольник»)	1	22,00	400 мм x 800 мм x 1900 мм	199,0	2538772
SCe-HVAC 2x22,0 кВт-FC-WM (пуск «звезда-треугольник»)	2	22,00	400 мм x 800 мм x 1900 мм	204,0	2538773
SCe-HVAC 3x22,0 кВт-FC-WM (пуск «звезда-треугольник»)	3	22,00	400 мм x 1000 мм x 1900 мм	208,0	2538774
SCe-HVAC 4x22,0 кВт-FC-WM (пуск «звезда-треугольник»)	4	22,00	400 мм x 1000 мм x 1900 мм	214,0	2538775

Схема подключения SC-HVAC, пуск с переключением со звезды на треугольник, с частотным преобразователем или без него



Схема подключения SC-HVAC, прямой пуск, с частотным преобразователем или без него



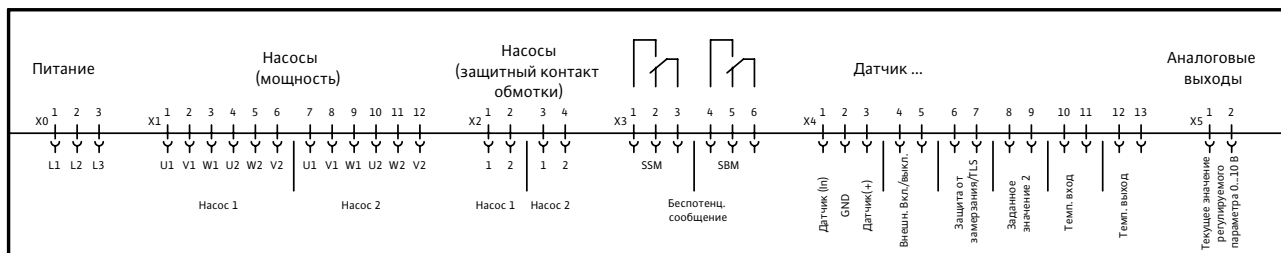
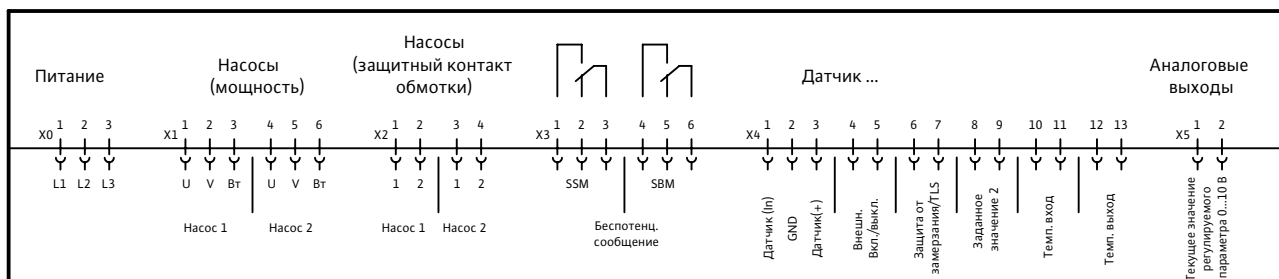

Прибор управления SK-702

Предназначен для защиты, контроля и управления двумя одинарными насосами серии TOP-S, TOP-RL, р, TOP-D, IPL, IL, BL или одним сдвоенным насосом серий TOP-SD, DOP, DPL, DL. Работа двух насосов одновременно не предусмотрена.

Основные функции:

- переключение на резервный насос при аварии основного насоса; переключение насосов по времени для обеспечения их одинаковой наработки;
- электронная защита насосов от превышения тока в двигателе (допустимое значение устанавливается в приборе);
- защита насосов с использованием контактов WSK/SSM (при их наличии в двигателе);
- раздельная индикация неисправности;
- дистанционное включение/отключение и защита от сухого хода;
- обобщенная сигнализация неисправности/работы.

Оснащение

- Кнопка основного сетевого выключателя для ручного включения и выключения всего прибора;
- Индикаторы работы и неисправности насосов – светится при работающем насосе, мигает при аварии насоса.
- Напряжение прибора насосов Номинальный ток однофазных трехфазных, не более Условия эксплуатации
- Степень защиты

Артикул	2895009
Напряжение прибора насосов	1~220 В / 3~380 В, 50Гц
Номинальный ток однофазных трехфазных, не более	5 А 3 А
Условия эксплуатации	-10°C – +40°C без образования конденсата
Степень защиты	IP 55

Схема подключения SK-702

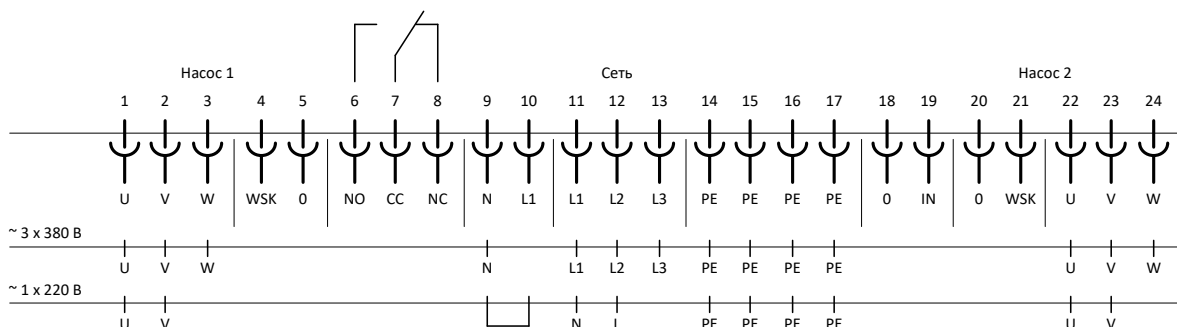

WSK – термодатчик мотора
SBM – общий сигнал работы
SSM – общий сигнал аварии

IN – дистанционное включение
L – фаза
N – ноль
PE – заземление (корпус)



Прибор управления SK-712/d-2-5,5 (12A)

Предназначен для управления одним сдвоенным, двумя одинарными или одинарным насосом в системах повышения давления, циркуляции и водоотведения.

Обозначение типов

Например, **Wilo SK-712/d-2-5,5 (12A) /T2**

SK	Прибор управления
712	Тип прибора
d	Прибор только для прямого пуска
2	Прибор только для двух насосов
5,5 (12A)	Прибор на максимальную мощность подключаемых насосов – 5,5 кВт (12 Ампер)
T2	Температурное исполнение: T2 Для установки прибора на открытом воздухе с температурой –40°С..+40°С

Основные функции:

- автоматический и ручной режим работы насосов;
- программно задаваемые параметры насосов, уровней, давлений и других параметров системы;
- отображение технологических параметров во время работы системы;
- сигнализация неисправности с отображением кода;
- подключение резервных насосов при выходе из строя работающих;
- циклическое переключение насосов для обеспечения равномерного износа;
- подключение к работе пиковых насосов по внешним сигналам;
- параметрическая токовая защита с отображением тока каждого двигателя;
- защита двигателей от перегрева с использованием контакта РТС/WSK;
- защита двигателей с использованием контактного датчика влажности при управлении по аналоговому датчику уровня;
- контроль уровня по поплавкам/электродам (до 5 шт.);



Циркуляционные насосы с мокрым ротором – 50Гц- издание 2020

- контроль ошибочного срабатывания поплавков;
- возможность работы с аналоговыми датчиками 4–20 мА;
- дистанционное отключение;
- выходы на внешнее устройство сигнализации или сбора информации.

Оснащение

- Сетевой автоматический выключатель для ручного включения и выключения всего прибора.
- Клавиатура для программирования прибора, переключения и выбора значений параметров системы.
- Цифровой индикатор для отображения информации
- Светодиод обобщенной аварии системы –  Светится – если обнаружена хотя бы одна неисправность в системе, на цифровом индикаторе отображается ее код.
- Клавиша управления насосом №1 – <Насос – 1> Переключает режим работы насоса №1.
- Клавиша управления насосом №2 – <Насос – 2> Переключает режим работы насоса №2.

Над клавишами управления насосами расположены индикаторы соответствующих насосов:

-  – светодиод **Готовность** насоса
Светится – если насос находится в автоматическом режиме под управлением системы.
-  Мигает – если насос включен в ручной режим.
– светодиод **Работа** Светится – если насос включен.
-  – светодиод Авария
Светится – если обнаружена хотя бы одна неисправность соответствующего насоса или насос находится в аварийном ручном режиме
- Клавиша и светодиод ручного режима работы системы – переключает прибор между автоматическим и ручным режимом работы системы. При включении ручного режима мигает соответствующий светодиод.

SK-712/d-2-5,5 (12A)	
Артикул	2785300
Максимальная мощность подключаемых электродвигателей*, кВт	5,5 кВт
Максимальный номинальный ток подключаемых электродвигателей*, А	12 А
Схема пуска	«прямой»
Рабочее напряжение питающей электросети	~1x(220+/-22) В/ ~3x(380+/-38) В / 50Гц
Габаритные размеры, мм (ВхШхГ)	340x280x160
Материал корпуса	пластик
Степень защиты	IP 65
Температура эксплуатации	-25 С° - +40 С° (без образования конденсата*)

Дополнительные опции:

- /T2 – температурное исполнение для монтажа вне помещения (температура эксплуатации -40°С - +40°С);
- /SM – GSM/SMS информатор;
- /AV – автоматический ввод резервного питания;
- возможность изменения алгоритмов работы и подключение нестандартных датчиков в соответствии с требованиями заказчика.

Информация для заказа

Прибор с опцией	Артикул	Габариты
SK-712/d-2-5,5 (12A)/T2	2785101	380x600x210
SK-712/d-2-5,5 (12A)/SM	2785301	448x280x160
SK-712/d-2-5,5 (12A)/AV	2785368	448 x 460 x 160
SK-712/d-2-5,5 (12A)/T2/SM	2785010	600x600x210
SK-712/d-2-5,5 (12A)/T2/AV	2785180	600x600x210
SK-712/d-2-5,5 (12A)/T2/SM/AV	2785302	600x600x210

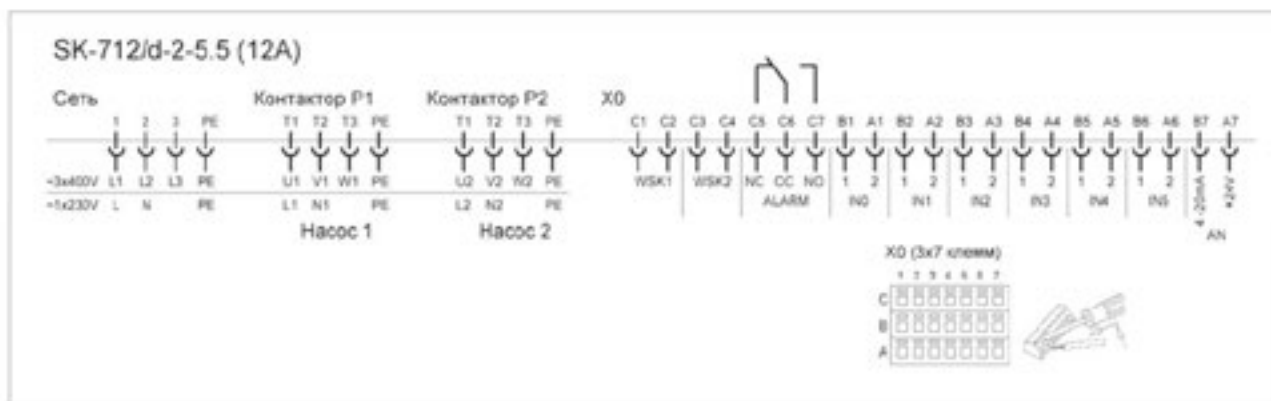
Схема подключения SK-712/d-2-5,5 (12A)

Базовый модуль системы управления зданием

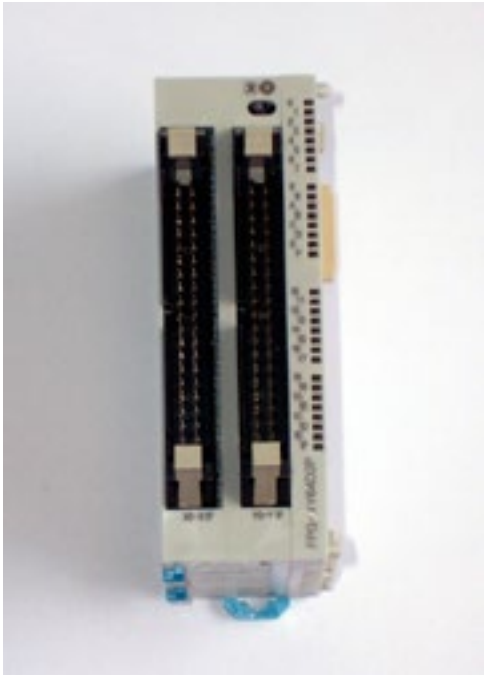

Базовый модуль системы управления зданием GLT требуется в качестве элемента связи с ЦПУ при использовании опциональных сигнальных или управляющих модулей. Для прибора управления Wilo-Control CC всегда требуется только один базовый модуль.

Исполнение

Присоединительный модуль в корпусе из синтетического материала со светодиодами для индикации состояния входов и выходов, крепление на несущей рейке размером 35 мм

Технические характеристики

- Класс защиты: IP 00
- Температура окружающей среды: от 0 до +55 °C
- Температура хранения: от -20 до +70 °C
- Размеры (ШxВxГ): 30x90x60 мм
- Вес: 80 г

Соединительный кабель сигнальных модулей



Соединительный кабель для соединения макс. 4 сигнальных модулей с базовым модулем системы управления зданием. Количество требующихся соединительных кабелей для сигнальных модулей на прибор управления CC всегда составляет 1.

Технические характеристики

- Длина: 4x1 м
- 1x40-полюсный штекер для подключения к базовому модулю системы управления зданием
- 4x10-полюсных штекера для соединения с сигнальными модулями

Сигнальный модуль насоса 1-2

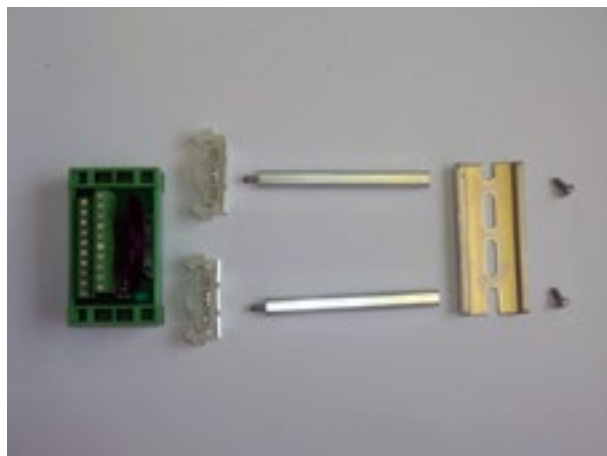

Дополнительный модуль для оснащения серии приборов управления системы Wilo-Control CC для выдачи раздельной сигнализации посредством беспотенциальных контактов рабочего состояния и неисправности (переключающий контакт), как, например:

- эксплуатация насосов 1-2;
- эксплуатация частотного преобразователя;
- неисправность насоса 1-2;
- неисправность частотного преобразователя;
- сигнализация заморозков (исполнение HVAC);
- отсутствие воды (водоснабжение);
- в сочетании с базовым модулем системы управления зданием и соединительным кабелем сигнальных модулей.

Исполнение

Модуль реле со светодиодами рабочего состояния, крепление на несущей рейке размером 35 мм

Технические характеристики

- Питающее напряжение: 24 В DC +/-10 %
- Энергопотребление: 120 мА
- Максимальная нагрузка на контакты: 2А при 30 В DC/350 В AC
- Температура окружающей среды: от 0 до +55°C
- Температура хранения: от -20 до +70°C
- Сечение клемм: 0,14 - 1,5 мм
- Класс защиты: IP00
- Размеры (ШхВхГ): 83 x 125 x 62 мм
- Вес: 330 г

Комплект поставки

- 1 шт. сигнальный модуль
- 2 шт. несущих цоколей
- 2 шт. дистанционных выключателей
- 1 шт. несущая рейка
- 2 шт. винтов M4x10

Сигнальный модуль насоса 3-6

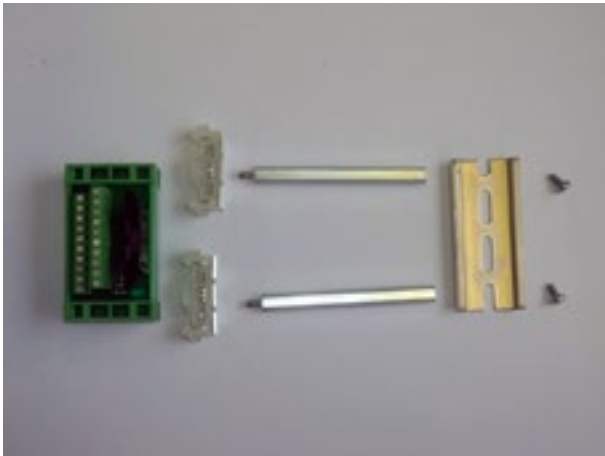

Дополнительный модуль для оснащения серии приборов управления системы Wilo-Control CC для выдачи отдельной сигнализации посредством беспотенциальных контактов рабочего состояния и неисправности (переключающий контакт), как, например:

- эксплуатация насосов 3-6;
- неисправность насосов 3-6;

в сочетании с базовым модулем системы управления зданием и соединительным кабелем сигнальных модулей.

Исполнение

Модуль реле со светодиодами рабочего состояния, крепление на несущей рейке размером 35 мм

Технические характеристики

- Питающее напряжение: 24 В DC +/-10%
- Энергопотребление: 120 мА
- Максимальная нагрузка на контакты: 2А при 30 В DC/350 В AC
- Температура окружающей среды: от 0 до +55°C
Температура хранения: от -20 до +70°C
- Сечение клемм: 0,14 - 1,5 мм²
- Класс защиты: IP 00
- Размеры (ШxВxГ): 83 x 125 x 62 мм
- Вес: 330 г

Комплект поставки

- 1 шт. сигнальный модуль
- 2 шт. несущих цоколей
- 2 шт. дистанционных выключателей
- 1 шт. несущая рейка
- 2 шт. винтов М4х10

Соединительный кабель управляющих модулей

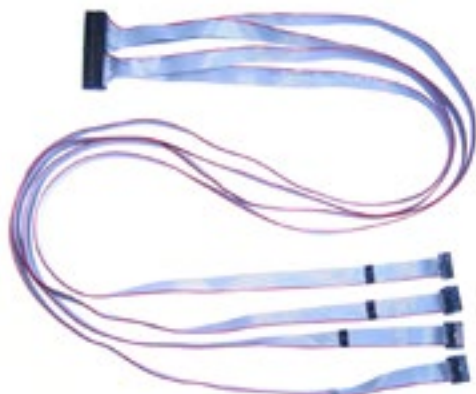

Соединительный кабель для соединения макс. 4 управляющих модулей с базовым модулем системы управления зданием. Количество требующихся соединительных кабелей для управляющих модулей на прибор управления Wilo-Control CC всегда составляет 1.

Технические характеристики

Длина: 4x1 м

1x40-полюсный штекер для подключения к базовому модулю системы управления зданием

4x10-полюсных штекера для соединения с управляющими модулями

Управляющий модуль DDC

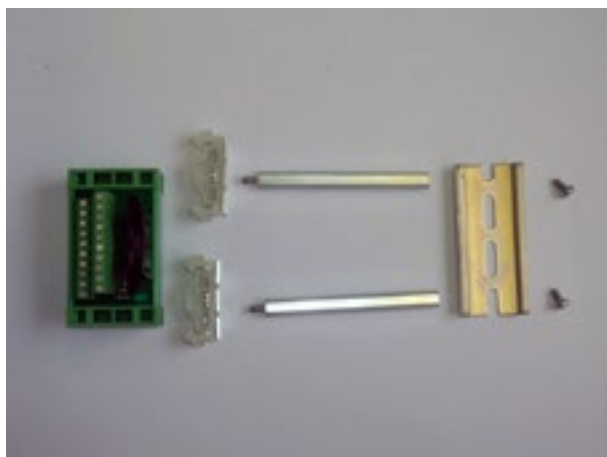

Управляющий модуль DDC предназначен в качестве интерфейса для дистанционного управления определенными функциями системы Wilo-Control CC через внешние средства контроля (например, автоматизированная система управления зданием или подстанция DDC) или внешние беспотенциальные контакты управляющего выключателя, как, например:

- включение и выключение при пиковой нагрузке;
- смена рабочего насоса;
- изменения заданного значения;
- квитирование сообщения о неисправности;

в сочетании с базовым модулем системы управления зданием и соединительным кабелем управляющих модулей.

Исполнение

Двойной клеммный блок со светодиодом состояния для напряжения питания, крепление на несущей рейке размером 35 мм

Технические характеристики

- Питающее напряжение: 24 В DC +/-10%
- Энергопотребление: 120 мА
- температура окружающей среды ОТ 0 ДО +55°С
- Температура хранения от -20 до +70°С
- Сечение клемм: 0,14 – 1,5 мм²
- Класс защиты: IP 00
- Размеры (ШxВxГ): 83 x 125 x 62 мм
- Вес: 186 г

Комплект поставки

- 1 шт. управляющий модуль
- 2 шт. несущих цоколей
- 2 шт. дистанционных выключателей
- 1 шт. несущая рейка
- 2 шт. винтов М4x10

Управляющий модуль насоса 1-2

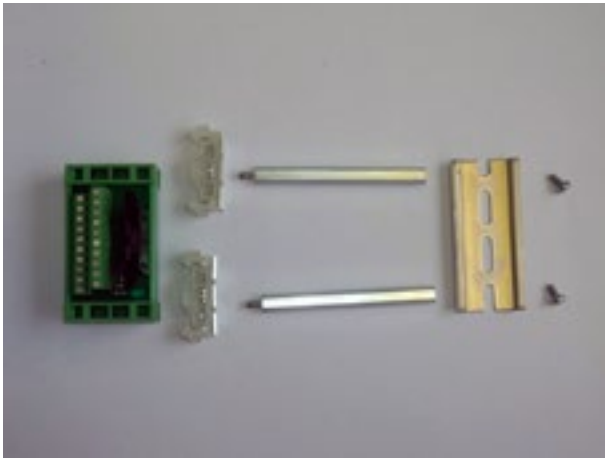

Управляющий модуль насоса 1-2 предназначен в качестве интерфейса для дистанционного управления определенными функциями системы Wilo-Control CC через внешние средства контроля (например, автоматизированная система управления зданием или подстанция DDC) или внешние беспотенциальные контакты управляющего выключателя, как, например:

- сообщение ремонтного переключателя насоса 1-2;
- переключение режимов ручной/О/автоматический насоса 1-2;

в сочетании с базовым модулем системы управления зданием и соединительным кабелем управляющих модулей.

Исполнение

Двойной клеммный блок со светодиодом состояния для напряжения питания, крепление на несущей рейке размером 35 мм

Технические характеристики

- Питающее напряжение: 24 В DC +/-10%
- Энергопотребление: 120 мА
- температура окружающей среды от 0 до +55°C
- Температура хранения от -20 до +70°C
- Сечение клемм: 0,14 - 1,5 мм²
- Класс защиты: IP 00
- Размеры (ШхВхГ): 83 x 125 x 62 мм
- Вес: 186 г

Комплект поставки

- 1 шт. управляющий модуль
- 2 шт. несущих цоколей
- 2 шт. дистанционных выключателей
- 1 шт. несущая рейка
- 2 шт. винтов М4х10

Управляющий модуль насоса 3-4

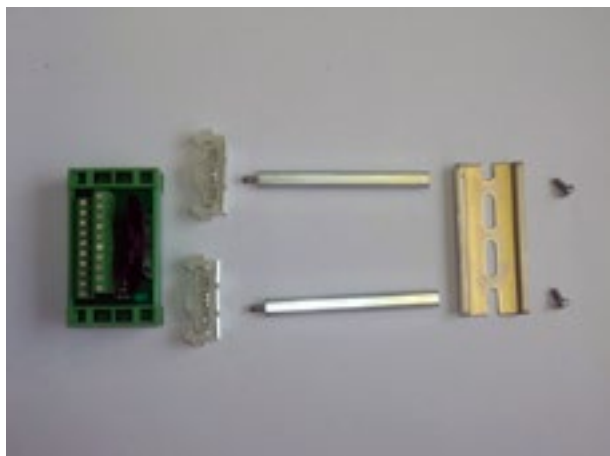

Управляющий модуль насоса 3-4 предназначен в качестве интерфейса для дистанционного управления определенными функциями системы Wilo-Control CC через внешние средства контроля (например, автоматизированная система управления зданием или подстанция DDC) или внешние беспотенциальные контакты управляющего выключателя, как, например:

- сообщение ремонтного переключателя насоса 3-4;
- Переключение режимов ручной/0/автоматический насоса 3-4;

в сочетании с базовым модулем системы управления зданием и соединительным кабелем управляющих модулей.

Исполнение

Двойной клеммный блок со светодиодом состояния для напряжения питания, крепление на несущей рейке размером 35 мм

Технические характеристики

- Питающее напряжение: 24 В DC +/-Ю%
- Энергопотребление: 120 мА
- Температура окружающей среды: от 0 до +55°C
- Температура хранения: от -20 до +70°C
- Сечение клемм: 0,14 - 1,5 мм²
- Класс защиты: IP 00
- Размеры (ШхВхГ): 83 x 125 x 62 мм
- Вес: 186 г

Комплект поставки

- 1 шт. управляющий модуль
- 2 шт. несущих цоколей
- 2 шт. дистанционных выключателей
- 1 шт. несущая рейка
- 2 шт. винтов М4х10

Управляющий модуль насоса 5-6

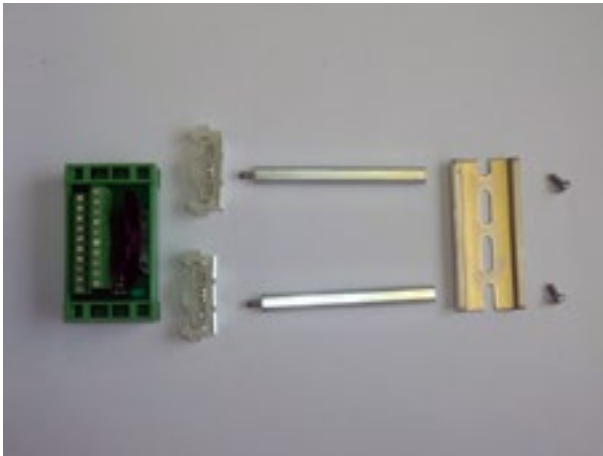

Управляющий модуль насоса 5-6 предназначен в качестве интерфейса для дистанционного управления определенными функциями системы Wilo-Control CC через внешние средства контроля (например, автоматизированная система управления зданием или подстанция DDC) или внешние беспотенциальные контакты управляющего выключателя, как, например:

- сообщение ремонтного переключателя насоса 5-6;
- Переключение режимов ручной/0/автоматический насоса 5-6;

в сочетании с базовым модулем системы управления зданием и соединительным кабелем управляющих модулей.

Исполнение

Двойной клеммный блок со светодиодом состояния для напряжения питания, крепление на несущей рейке размером 35 мм

Технические характеристики

- Питающее напряжение: 24 В DC +/-10%
- Энергопотребление: 120 мА
- температура окружающей среды от 0 до +55°C
- Температура хранения от -20 до +70°C
- Сечение клемм: 0,14 – 1,5 мм²
- Класс защиты: IP 00
- Размеры (ШxВxГ): 83 x 125 x 62 мм
- Вес: 186 г

Комплект поставки

- 1 шт. управляющий модуль
- 2 шт. несущих цоколей
- 2 шт. дистанционных выключателей
- 1 шт. несущая рейка
- 2 шт. винтов М4х10

Температурный модуль для систем с 1–3 насосами



Дополнительный модуль для оснащения серии приборов управления Wilo-Control CC с 1–3 насосами, при применении способов регулирования, зависящих от температуры.

Для соблюдения адресации со стороны аппаратного обеспечения в комплект поставки входит адресный модуль.

Исполнение

Модуль для присоединения на несущей рейке размером 35 мм с четырьмя каналами для регистрации сигналов предоставляемых заказчиком датчиков температуры (РТ100/РТ1000), по 2-х или 3-х проводной технике.

- Температура в подающем трубопроводе (T_V)
- Температура в обратном трубопроводе (T_R)
- Температура процесса (T_P)
- Наружная температура (T_A)

Технические характеристики

- Диапазон измерения: от -200 до $+500^{\circ}\text{C}$
- Разрешающая способность: 0,1 К
- температура окружающей среды от 0 до $+55^{\circ}\text{C}$
- Температура хранения от -20 до $+70^{\circ}\text{C}$
- Сечение клемм: $1,25\text{ мм}^2$
- Размеры (ШхВхГ): $30 \times 90 \times 60\text{ мм}$
- Вес: 75 г

Температурный модуль для систем с 4–6 насосами



Дополнительный модуль для оснащения серии приборов управления Wilo-Control CC с 4–6 насосами, при применении способов регулирования, зависящих от температуры.

Исполнение

Модуль для присоединения на несущей рейке размером 35 мм с четырьмя каналами для регистрации сигналов предоставляемых заказчиком датчиков температуры (РТ100/РТ1000), по 2-х или 3-х проводной технике.

- Температура в подающем трубопроводе (T_V)
- Температура в обратном трубопроводе (T_R)
- Температура процесса (T_P)
- Наружная температура (T_A)

Технические характеристики

- Диапазон измерения: от -200 до $+500^{\circ}\text{C}$
- Разрешающая способность: 0,1 К
- температура окружающей среды от 0 до $+55^{\circ}\text{C}$
- Температура хранения от -20 до $+70^{\circ}\text{C}$
- Сечение клемм: $1,25\text{ мм}^2$
- Размеры (ШхВхГ): $30 \times 90 \times 60\text{ мм}$
- Вес: 75 г

Модуль связи CC



Вставная кассета для монтажа в ЦПУ для подключения прибора управления Wilo-Control CC к системам коммуникации (GSM, Modbus, веб-сервер, LON и т. д.), если не установлен частотный преобразователь.

Модуль GPRS



Дополнительный модуль для оснащения серии приборов управления системы Wilo-Control CC для коммутируемого доступа и связи через сеть сотовой связи GPRS.

Исполнение

Корпус из изолирующего материала для встраивания в распределительный шкаф, крепление на несущей рейке размером 35 мм. SIM-карты не входят в комплект поставки, заказчик должен их приобрести самостоятельно!

Технические характеристики

- Рабочее напряжение: 12 ... 30 В/DC
- Мощность передачи: макс. 2 Вт
- Класс защиты: IP40
- Размеры (ШхВхГ): 22,5 x 99 x 114,5 мм
- Вес: прибл. 150 г

Модуль GSM



Дополнительный модуль для оснащения серии приборов управления системы Wilo-Control CC для коммутируемого доступа и связи через сеть сотовой связи GSM.

Исполнение

Корпус из изолирующего материала для встраивания в распределительный шкаф, крепление посредством комплекта принадлежностей (адаптерной платы), входящего в комплект поставки.

SIM-карты не входят в комплект поставки, заказчик должен их приобрести самостоятельно!

Технические характеристики

- Рабочее напряжение: 8 ... 30 В/DC
- Мощность передачи: макс. 2 Вт
- Двойная полоса: GSM 900/GSM 1800
- температура окружающей среды от -20 до +70°C
- Температура хранения: от -40 до +85°C
- Класс защиты: IP 00
- Размеры (ШхВхГ): 65 x 74 x 33 мм
- Вес: 130 г

Антенна с кабелем длиной 2,3 м



Антенна сотовой связи для оснащения серии приборов управления системы Wilo-Control CC в сочетании с модулями GSM или GPRS.

Исполнение

Гибкая антенна с оболочкой из синтетического материала с магнитной опорной стойкой и экранированным кабелем антенны со штекером FME.

Технические характеристики

- Диапазон частот: 900 МГц
- Усиление 3 дБ
- Температура окружающей среды от -10 до +40 °C
- Размеры (ШхВхГ): 35 x 210 x 35 мм
- Вес 50 г

Антенна с кабелем длиной 10 м



Антенна сотовой связи для оснащения серии приборов управления системы Wilo-Control CC в сочетании с модулями GSM или GPRS.

Исполнение

Антенна с оболочкой из синтетического материала, включая уголок для наружного монтажа и экранированный кабель антенны со штекером FME.

Технические характеристики

- Диапазон частот: 900 МГц/1800 МГц
- Усиление: 3 дБ
- температура окружающей среды: от -10 до +40 °C
- Размеры (ШхВхГ): 30x210x30 мм
- Вес: 50 г

Антенна с кабелем длиной 15 м



Антенна сотовой связи для оснащения серии приборов управления системы Wilo-Control CC в сочетании с модулями GSM или GPRS.

Исполнение

Антенна с оболочкой из синтетического материала, включая уголок для наружного монтажа и экранированный кабель антенны со штекером FME.

Технические характеристики

- Диапазон частот: 900 МГц/1800 МГц
- Усиление: 3дБ
- Температура окружающей среды от -10 до +40 °C
- Размеры (ШхВхГ): 30 x 210 x 30 мм
- Вес 50 г

Веб-сервер



Дополнительный модуль для оснащения серии приборов управления системы Wilo-Control CC для визуализации посредством Интернет-браузера.

Исполнение

Корпус из изолирующего материала для встраивания в распределительный шкаф, с подключением интерфейса и диагностическими светодиодами, крепление на несущей рейке размером 35 мм.

Технические характеристики

- Рабочее напряжение: 24 В/DC
- Энергопотребление: 75 мА
- температура окружающей среды 0 ... +55 °C
- Температура хранения: от -20 до +70 °C
- Класс защиты: IP 00
- Размеры (ШхВхГ): 25 x 90 x 60 мм
- Вес: 110 г

Веб-сервер



Дополнительный модуль для оснащения серии приборов управления системы Wilo-Control CC для информационного обмена в сети Profibus DP (резервный насос).

Исполнение

Корпус из изолирующего материала для встраивания в распределительный шкаф, с подключением интерфейса и диагностическими светодиодами, крепление на несущей рейке размером 35 мм.

Технические характеристики

- Энергопотребление: макс. 230 мА
- температура окружающей среды от 0 до +55 °C
- Температура хранения: от -20 до +70 °C
- Класс защиты IP 00
- Размеры (ШхВхГ): 30 x 90 x 60 мм
- Вес 92 г

Модуль связи CANopen



Дополнительный модуль для оснащения серии приборов управления системы Wilo-Control CC для информационного обмена в сети CANopen (резервный насос).

Исполнение

Корпус из изолирующего материала для встраивания в распределительный шкаф, с подключением интерфейса и диагностическими светодиодами, крепление на несущей рейке размером 35 мм.

Технические характеристики

- Энергопотребление: 65 мА при напряжении на шине 5 В, 140 мА при напряжении на шине 24 В
- Температура окружающей среды от 0 до +55 °C
- Температура хранения: от -20 до +70 °C
- Класс защиты IP 00
- Размеры (ШхВхГ): 30 x 90 x 60 мм
- Вес 92 г

Модуль связи LON



Дополнительный модуль для оснащения серии приборов управления системы Wilo-Control CC для информационного обмена в сети LON.

Исполнение

Корпус из изолирующего материала для встраивания в распределительный шкаф, с подключением интерфейса и диагностическими светодиодами, крепление на несущей рейке размером 35 мм.

Технические характеристики

- Рабочее напряжение: 24 В/DC
- Энергопотребление: макс. 280 мА
- температура окружающей среды от 0 до +55 °C
- Класс защиты IP 20
- Размеры (ШхВхГ): 75 x 27 x 120 мм

Модуль связи Modbus RTU



Дополнительный модуль для оснащения серии приборов управления системы Wilo-Control CC для информационного обмена в сети Modbus RTU.

Исполнение

Корпус из изолирующего материала для встраивания в распределительный шкаф, с подключением интерфейса и диагностическими светодиодами, крепление на несущей рейке размером 35 мм.

Технические характеристики

- Рабочее напряжение: 9 .. 32 В DC
- Энергопотребление: макс. 75 мА
- Температура окружающей среды 0 ... 50 °C при 24 В DC
- Температура хранения: от -40 до +75 °C
- Класс защиты IP 00
- Размеры (ШхВхГ): 25 x 79 x 910 мм
- Вес прибл. 90 г

Модуль связи BACnet IP (подчиненное устройство)



Дополнительный модуль для оснащения серии приборов управления системы Wilo-Control CC для информационного обмена в сети BACnet.

Исполнение

Корпус из изолирующего материала для встраивания в распределительный шкаф, с подключением интерфейса и диагностическими светодиодами, крепление на несущей рейке размером 35 мм.

Технические характеристики

- Энергопотребление: макс. 380 мА при 5 В
- Температура окружающей среды 0 °C - 55 °C
- Температура хранения: -20 °C - +75 °C
- Класс защиты IP00
- Размеры (ШхВхГ): 30 x 90 x 60 мм
- Вес 31 г

Модуль связи BACnet IP (подчиненное устройство)



Дополнительный модуль для оснащения серии приборов управления системы Wilo-Control CC для информационного обмена в сети BACnet.

Исполнение

Корпус из изолирующего материала для встраивания в распределительный шкаф, с подключением интерфейса и диагностическими светодиодами, крепление на несущей рейке размером 35 мм.

Технические характеристики

- Энергопотребление: макс. 380 мА при 5 В
- Температура окружающей среды: 0 °С – 55 °С
- Температура хранения: -20 °С – +75 °С
- Класс защиты IP00
- Размеры (ШхВхГ): 30 x 90 x 60 мм
- Вес 31 г

DDM 6



Технические характеристики

- Макс. рабочее напряжение: 250 В
- Макс. коммутационная способность: 1 Гц
- Класс защиты: IP 54
- Допустимое максимальное давление: до 16 бар
- Вес: 1,7 кг

Диапазоны измеряемого давления

- DDM 6: от 0 до 0,6 бар
- DDM 10: от 0 до 1,0 бар
- DDM 16: от 0 до 1,6 бар
- DDM 25: от 0 до 2,5 бар

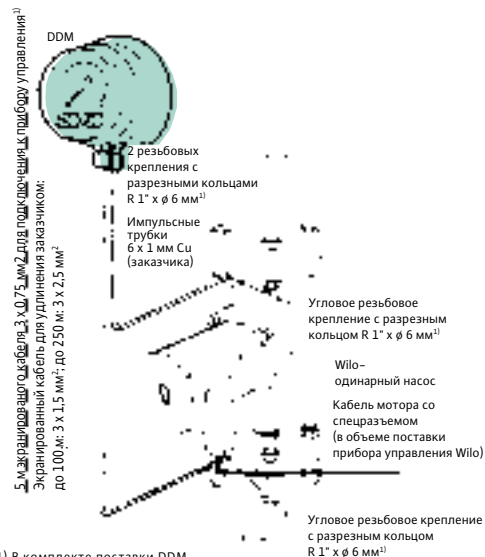
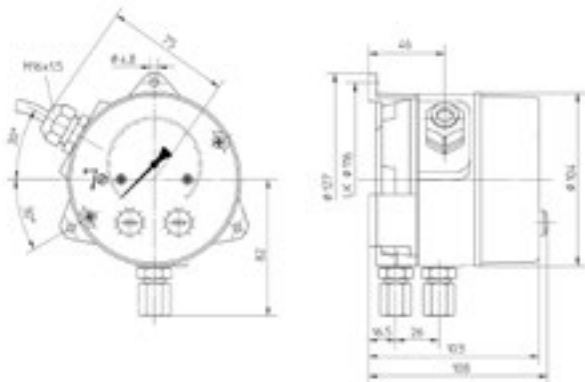

1) В комплекте поставки DDM импульсные трубки и 3-х хоповой

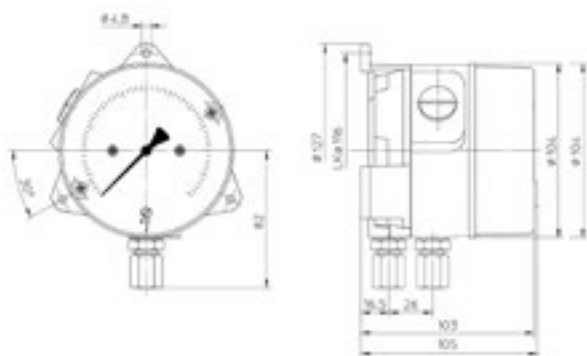
DDA 6

Измерительный прибор настенного монтажа. Универсальное применение для визуального контроля давления и перепада давления в оборудовании:

- измерение перепада давления на входе и выходе отопительного оборудования
- контроль работы циркуляционных насосов систем отопления
- контроль работы фильтров, компрессоров, вентиляторов и т.д.
- контроль коммуникаций: Место замера – диспетчерская – исполнительный орган – привод насоса

Технические характеристики

- Макс. давление: до 25 бар
- Точность измерения: $\pm 2,5\%$ конечного значения
- Температура окр. среды: от $-10\text{ }^\circ\text{C}$ до $+80\text{ }^\circ\text{C}$
- Температура жидкости: от $0\text{ }^\circ\text{C}$ до $+85\text{ }^\circ\text{C}$
- Монтажное положение: произвольное
- Вес: примерно 1,2 кг

Диапазоны измеряемого давления

- DDA 6: от 0 до 0,6 бар
- DDA 16: от 0 до 1,6 бар
- DDA 40: от 0 до 4,0 бар

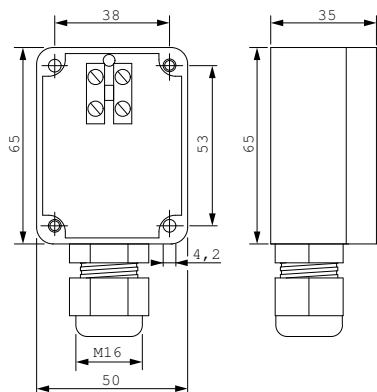
Датчик температуры наруж. воздуха PT 100

Температурный датчик для оснащения серии приборов управления системы Wilo-Control CC(e) при использовании следующих способов регулирования, зависящих от температуры.

Исполнение

Корпус из изолирующего материала из поликарбоната, усиленного стекловолокном, серый, аналогично RAL 7035. Крепление посредством двух-четырех винтов 4 мм (не входит в комплект поставки).

Внимание: Не подвергать корпус действию прямых солнечных лучей!

Технические характеристики

- Диапазон измерения: от -30 до $+105\text{ }^\circ\text{C}$
- Класс допуска: F0.3 (класс B)
- Температура окружающей среды от -35 до $+70\text{ }^\circ\text{C}$
- Сечение клемм: $1,5\text{ мм}^2$
- Класс защиты: IP 65
- Размеры (ШхВхГ): $90 \times 50 \times 35,5\text{ мм}$
- Вес 70 г

DDG 10-60

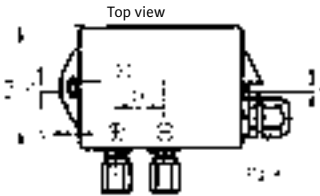
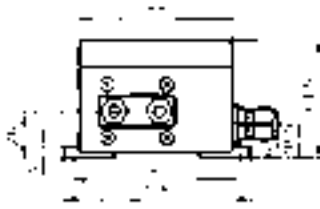

DDG 10 to 100 (DDG 2 without illustration)

Настенный датчик перепада давления для бесступенчатого регулирования частоты вращения по перепаду давления.

Со встроенными дросселями защиты от гидроударов, 2 резьбовыми соединениями с врезным кольцом DIN 3862 Ø6 мм, соединительным кабелем длиной 5 м для прибора управления ¹⁾ (3 x 0,75 мм²), 2 угловыми резьбовыми соединениями с врезным кольцом R 1/8 x Ø 6 мм.

¹⁾ При больших расстояниях до прибора управления кабель удлиняется заказчиком до 25 м: 3 x 0,75 мм², экранированный до 250 м: 3 x 1,5 мм², экранированный

Данные подключения

- Макс. рабочее напряжение: 15 – 30 В пост. тока
- Ток на выходе: 4 – 20 мА
- Макс. сопротивление нагрузки: 380 Ом

Диапазон измеряемого давления: ²⁾³⁾

DDG 10: 0 – 1,0 бар

DDG 20: 0 – 2,0 бар

DDG 40: 0 – 4,0 бар

DDG 60: 0 – 6,0 бар

²⁾ другие диапазоны измерений – по запросу

³⁾ выбор диапазона измеряемого давления в соответствии с рабочей точкой насоса

DDG 2, 100 – 250

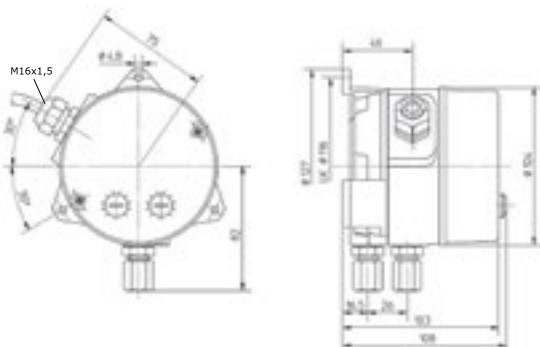

Настенный датчик перепада давления для бесступенчатого регулирования частоты вращения по перепаду давления.

Со встроенными дросселями защиты от гидроударов, 2 резьбовыми соединениями с врезным кольцом DIN 3862 Ø6 мм, соединительным кабелем длиной 5 м для прибора управления ¹⁾ (3 x 0,75 мм²), 2 угловыми резьбовыми соединениями с врезным кольцом R 1/8 x Ø 6 мм.

¹⁾ При больших расстояниях до прибора управления кабель удлиняется заказчиком до 25 м: 3 x 0,75 мм², экранированный до 250 м: 3 x 1,5 мм², экранированный

Данные подключения

- Макс. рабочее напряжение: 15 – 30 В пост. тока
- Ток на выходе: 4 – 20 мА
- Макс. сопротивление нагрузки: 380 Ом

Диапазон измеряемого давления: ²⁾³⁾

DDG 10: 0 до 0,2 бар (кроме VR-НВ АС)

DDG 20: 0 до 10,0 бар (кроме VR-НВ АС)

DDG 40: 0 до 16,0 бар (кроме VR-НВ АС)

DDG 60: 0 до 25,0 бар (кроме VR-НВ АС)

²⁾ другие диапазоны измерений – по запросу

³⁾ выбор диапазона измеряемого давления в соответствии с рабочей точкой насоса

Преобразователь DDG



Настенный преобразователь для усиления сигнала дифференциального датчика давления Wilo-DDG при длине кабеля более 250 м. Поставляется вместе с сетевым прибором DDG.

Данные подключения

- Рабочее напряжение: 230 В/50 Гц
- Ток на входе и выходе: 0–20 мА
- Макс. ток установки защиты: 10 А
- Макс. входное сопротивление: 50 Ом
- Макс. сопротивление нагрузки: <600 Ом

Технические характеристики

- Макс. потребляемая мощность: 5 ВА
- Класс защиты: IP54
- Темп. окр. среды: 0 °С до + 40 °С

Принадлежности**Сигнальный кабель**

- Входной: 2 x 1,5 мм², 250 м макс. длина, экранированный
- Выходной: 2 x 1,5 мм², 750 м макс. длина, экранированный

Сетевой прибор DDG



Сетевой блок для настенного монтажа как источник питания для дифференциального датчика давления DDG.

Данные подключения

- Рабочее напряжение: 230 В/50 Гц
- Напряжение на выходе: 24 В DC
- Ток на выходе: 0–20 мА

Технические характеристики

- Класс защиты: 54
- Темп. окр. среды: от 0 °С до +40 °С

Блок обработки сигналов DDG



Дополнительный модуль для оснащения серии приборов управления системы Wilo-Control CC для избирания сигнала (минимальное значение) от двух до восьми точек измерений для регулирования по «узкому месту».

Исполнение

Блок обработки сигналов для встраивания в распределительный шкаф, выбор каналов посредством микропереключателей с доступом спереди, рабочие светодиоды и выходной сигнал, гальваническое разделение между измерительным сигналом и напряжением питания, крепление на несущей рейке размером 35 мм.

Технические характеристики

- Напряжение питания: 24В AC/DC +15%
- Энергопотребление: макс. 80 мА
- Темп. окр. среды: -10 ... +50°C
- Температура хранения: -30 ... +80°C
- Сечение клемм: 2,5 мм²
- Класс защиты: IP 20
- Размеры (ШхВхГ): 48 x 72 x 94 мм
- Вес: 120 г
- Ток на входе: 0/4 ... 20 мА
- Входное сопротивление (полное сопротивление нагрузки): 250 Ом
- Макс. сопротивление нагрузки: 800 Ом
- Ток на выходе: 0/4 ... 20 мА
- Точность: 0,2%

Преобразователь сигналов 0–10 В/0 – 20 мА



Дополнительный модуль для преобразования сигналов 0–10В в сигналы 0...20 мА.

Исполнение

Блок обработки сигналов для встраивания в распределительный шкаф в пластмассовом корпусе, одноканальный 3-ходовой разделительный усилитель, входное напряжение, стандартный сигнал, выход тока, стандартный сигнал, эксплуатационная индикация. Входное значение = выходному значению, например, вход 0–10 В равен выходу 0–20 мА или вход 2–10 В равен выходу 4–20 мА. Вход, выход и подача имеют гальваническое разделение, 3-ходовой разделитель, сигнализация рабочего состояния посредством светодиода, крепление на несущей рейке размером 35 мм.

Технические характеристики

- Напряжение питания: 24В AC/DC +15%
- Энергопотребление: макс. 60 мА
- Испытательное напряжение: 1000 В пик-пик
- Диапазон рабочих температур: -10...+50°C
- Температура хранения 30...+80°C
- Сечение клемм: 2.5 мм²
- Вид защиты: 20
- Размеры (ШхВхГ): 24x72x 94 мм
- Вес: 80 г
- Вход канала 1: 0–10 В DC, макс. 12 В DC
- Входное сопротивление: 1 МОм
- Выход, канал 1: 0(4)–20 мА DC
- Макс. нагрузочное сопротивление: 600 Ом
- Точность: 0,2%

Автоматизированная система управления зданием (GA)

Все современные здания оснащены автоматизированными системами. Это относится к любому бытовому и производственно-техническому оборудованию:

- системы отопления
- системам охлаждения;
- системам вентиляции;
- тепловым насосам;
- блочным теплоэлектроцентралям;
- система водоснабжения
- системам отвода сточных вод и т.д.

Система GA осуществляет управление зависимостями между различными установками инженерного оборудования зданий. Для экономичной и эффективной эксплуатации инженерного оборудования здания системы управления в первую очередь должны обеспечивать надежный и быстрый обмен данными. Насосы, как элементы производственно-технического оборудования, являются оборудованием с высоким уровнем потребления электроэнергии. Благодаря централизованному контролю и управлению насосами и насосными системами обеспечивается их максимально надежная и экономичная эксплуатация.

Технический прогресс в области электроники/электротехники позволил постепенно заменить беспотенциальные контакты и аналоговые сигналы шинными системами.

Схема автоматизированной системы управления зданием

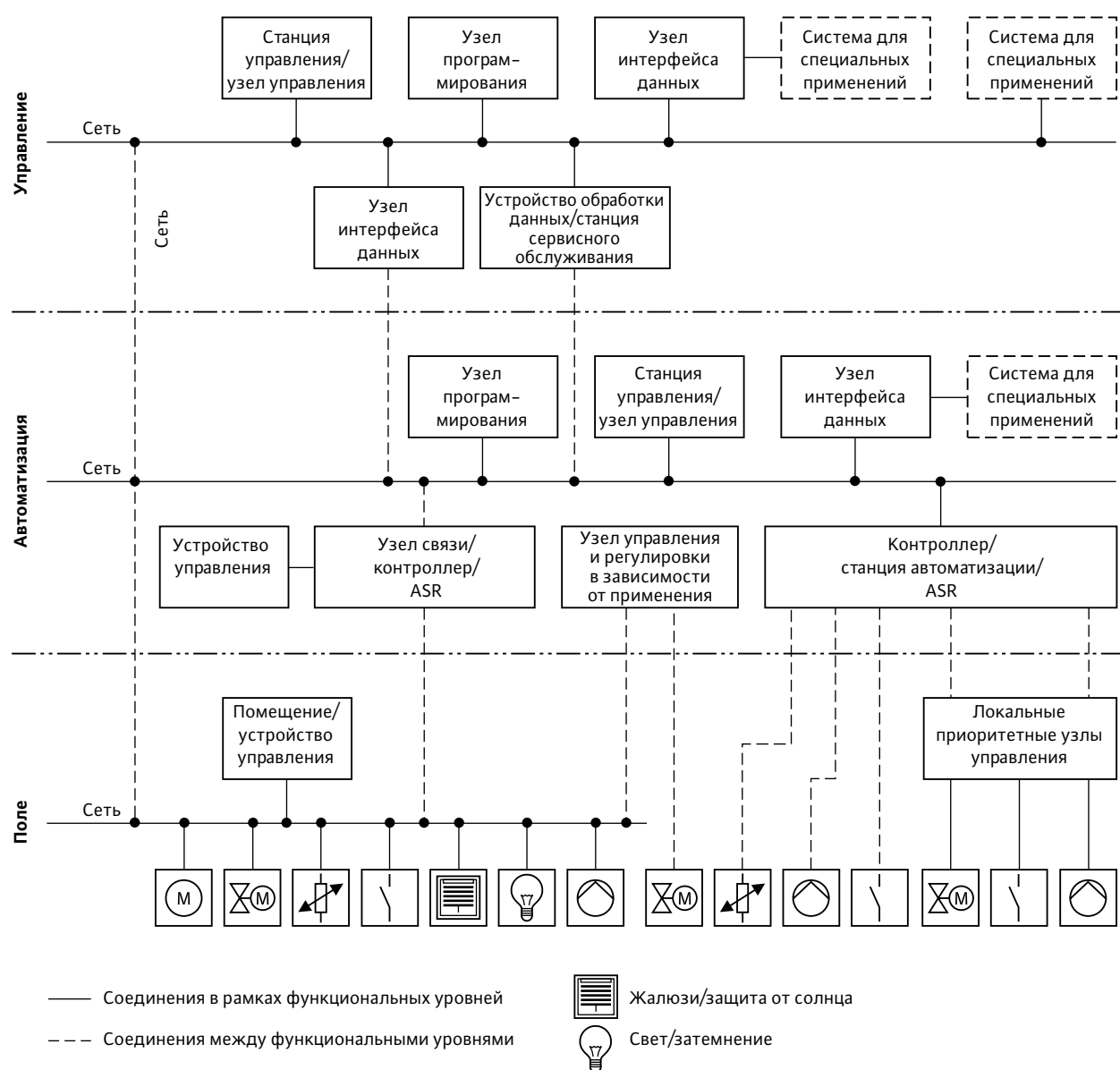

Соединение с автоматизированной системой управления зданием

В зависимости от типа, мощности и объема оборудования здания используются различные способы коммуникации для передачи информации, команд управления и данных контролируемого насосного оборудования.

Структура и функции автоматизированной системы управления зданием подробно определены стандартом VDI 3814. От объема передаваемой информации зависят способы ее передачи: для этого применяются либо беспотенциальные контакты и аналоговые сигналы (для каждого источника информации требуется 2 управляющих кабеля), либо шинные системы (все данные передаются через один шинный кабель). На насосах Wilo и различных принадлежностях имеются управляющие клеммы, на которые информация поступает, в соответствии с VDI 3814, посредством встроенных реле.

Принцип функционирования обобщенной сигнализации неисправности/рабочего состояния

Нормально замкнутый контакт	Нормально разомкнутый контакт	Перекидной контакт
Сигнализация неисправности по VDI 3814	Сигнализация рабочего состояния по VDI 3814	Подключение по выбору
Изображено состояние покоя (реле не активно)		

Кроме того, через внешние беспотенциальные контакты могут осуществляться такие функции управления, как «Выкл. по приоритету» и «Мин. мощность по приоритету».

Для этого существует несколько комбинаций:

- Выключение по приоритету:
 - Stratos/Stratos-Z/Stratos-D/Stratos-ZD с IF-модулями
- Минимальная мощность по приоритету:
 - Stratos/Stratos-Z/Stratos-D/Stratos-ZD с IF-модулями
- Выключение по приоритету, максимальная мощность по приоритету, минимальная мощность по приоритету:
 - Stratos/Stratos-Z/Stratos-D/Stratos-ZD с IF-модулями Stratos PLR

Насосы, имеющие возможность передачи данных, кроме этих функций, обеспечивают также индикацию большого числа текущих параметров. Современная сенсорная техника фиксирует гидравлические и электрические характеристики насоса и передает их посредством последовательного цифрового интерфейса автоматизированной системе управления зданием. Обмен этой информацией между насосом, имеющим возможность передачи данных (необходимы дополнительные модули), и другим элементом автоматизированной системы управления зданием может происходить через 2-жильный кабель.

Насосы, имеющие возможность передачи данных:

- Stratos/Stratos-Z/Stratos-D/Stratos-ZD с IF-модулями

Принцип функционирования обобщенной сигнализации неисправности/рабочего состояния *

Сетевое напряжение	С управляющим входом «Ext. Off»	Обобщенная сигнализация неисправности SSM		Обобщенная сигнализация рабочего состояния SBM	
		Реле	Контакт	Реле	Контакт
Выкл. ¹⁾	закрыто	0	закрыто	0	открыто
	открыто	0	закрыто	0	открыто
Вкл.	закрыто	0	закрыто	1	закрыто
	открыто	0	закрыто	0	открыто
Вкл., насос неисправен	закрыто	1	открыто	0	открыто
	открыто	1		0	открыто

0 = реле деактивировано (ток отсутствует)

1 = реле активно

SBM = обобщенная сигнализация рабочего состояния

SSM = обобщенная сигнализация неисправности

¹⁾ Выход из строя электронного управления соответствует состоянию «Сеть выкл.»

* Принцип функционирования согласно заводским установкам

Системная интеграция

Постоянно возрастающие требования к производственно-техническому оборудованию способствуют ужесточению требований к коммутационной способности и функциональности в иерархии автоматизированной системы управления зданием. Таким образом, элементы нижнего уровня становятся технически все более сложными, так как они выполняют также функции уровня автоматизации. Для снижения монтажных и инвестиционных затрат на производственно-техническое оборудование и насосные установки и в тоже время повышения экономичности и надежности необходимы системы с «открытой передачей данных» и «распределенной логикой».

Система автоматизации и контроля Wilo-Control предлагает:

- контроль и управление согласно VDI 3814 с помощью
 - беспотенциальных контактов,
 - аналоговых сигналов;
- Последовательный **интерфейс Modbus Slave** с возможностью шинного подключения к системе шин RS485. Протокол отвечает требованиям стандарта „Modbus over Serial Line“ В 1.02 Modbus-IDA. Информационные точки совместимы с Wilo DigiCon-Modbus.
 - Возможности информационного обмена с продуктами других изготовителей с возможностью шинного подключения Modbus-RTU
- При планировании и инсталляции шины RS485 необходимо учитывать следующие моменты:
 - к одной шине RS485 возможно подключение не более 255 абонентов с присвоением адресов. При смешанном использовании с продуктами других изготовителей при количестве абонентов, превышающем 32, требуется повторитель.
 - Для соединения электрокабелями используется экранированная шина с волновым сопротивлением 120 Ом. Требующиеся нагрузочные резисторы для конца линии уже встроены в IF-модуль и в случае необходимости могут быть активированы. Во избежание помех связи в шине, экран следует аккуратно проложить с обеих сторон. Со стороны насоса это осуществляется с помощью резьбового соединения с ЭМС, прилегающего к IF-модулю. В распределительном шкафу следует использовать хомутики, охватывающие экранирующую оплетку кабеля.
 - Полностью линейная структура требуется в качестве топологии шин.
- Для увеличения длины шины можно использовать повторители. Максимально возможная длина составляет 1000 м, однако данное значение зависит от типа кабеля и используемой скорости передачи данных, а также внешнего влияния помех.

- Последовательный **интерфейс BACnet MS/TP Slave** с возможностью шинного подключения к системе шин RS485. Протокол отвечает требованиям стандарта ISO 16484-5 (BACnet MS/TP).
 - Возможности информационного обмена с продуктами других изготовителей, совместимых с BACnet MSAP, а также посредством рутера с BACnet/IP и BACnet Ethernet
- При планировании и инсталляции шины RS485 необходимо учитывать следующие моменты:
 - к одной шине RS485 возможно подключение не более 255 абонентов с присвоением адресов. При смешанном использовании с продуктами других изготовителей при количестве абонентов, превышающем 32, требуется повторитель.
 - Для соединения электрокабелями используется экранированная шина с волновым сопротивлением 120 Ом. Требующиеся нагрузочные резисторы для конца линии уже встроены в IF-модуль и в случае необходимости могут быть активированы. Во избежание помех связи в шине, экран следует аккуратно проложить с обеих сторон. Со стороны насоса это осуществляется с помощью резьбового соединения с ЭМС, прилегающего к IF-модулю. В распределительном шкафу следует использовать хомутики, охватывающие экранирующую оплетку кабеля.
 - Полностью линейная структура требуется в качестве топологии шин.
- Для увеличения длины шины можно использовать повторители. Максимально возможная длина составляет 1000 м, однако данное значение зависит от типа кабеля и используемой скорости передачи данных, а также внешнего влияния помех.
- Последовательный **интерфейс CAN** с возможностью шинного подключения – новый стандарт Wilo для подключения к шинной системе CAN. Протокол отвечает требованиям стандарта CANopen (EN 50325-4). Протокол CAN использует новые определенные информационные точки, отличные от информационных точек протокола LONTalk, например:
 - время кратковременного включения насосов, смена работы насосов, задержки аварийного отключения
 - настройка режима SSM/SBM, управление до 127 насосами
 - гистограмма (статистика) и др. Полный перечень параметров можно загрузить на веб-сайте фирмы WILO <http://www.wilo.de/automation>
- На функциональном уровне (выбор способа регулирования, ввод заданных значений и т.п.) информационные точки указанных протоколов сопоставимы. Однако CAN, благодаря высокой скорости передачи (125 кбит/с), имеет некоторые преимущества по сравнению с системой полевых шин LON:

- возможность интеграции в любую шинную систему CAN, поскольку протокол отвечает стандарту CANopen (EN 50325-4);
- возможность информационного обмена с продуктами других изготовителей, совместимых с шиной CAN;
- возможность информационного обмена с модулями Wilo-I/O и Wilo-Gateways. Благодаря линейной структуре шинной системы CAN использование кабеля снижается до минимума.
- При планировании и инсталляции шины CAN необходимо учитывать следующие моменты:
 - к одной шине CAN возможно подключение не более 127 абонентов с присвоением адресов.
 - При наличии 64 насосов и 32 модулей I/O возможно присвоение упрощенных адресов и использование упрощенных процедур соединения.
 - При количестве насосов более 64 на одной шине CAN необходимо использовать стандартную про-грамму конфигураций CANopen.
 - Для соединения электрокабелями используется специальная экранированная шина CAN. Во избежание помех связи в шине, экран следует аккуратно проложить с обеих сторон. Со стороны насоса это осуществляется с помощью резьбового соединения с ЭМС, прилегающего к IF-модулю Stratos CAN. В распределительном шкафу следует использовать хомутики, охватывающие экранирующую оплетку кабеля.
- Узлами могут быть детали и компоненты (в том числе других производителей) как-то:
 - одинарные насосы, сдвоенные насосы, насосные установки с интерфейсом CAN,
 - датчики давления, датчики перепада давления,
 - температурные датчики,
 - внешние устройства управления,
 - рутеры, повторители, межсетевые интерфейсы,
 - модули I/O.
- Последний узел шины должны замыкать соответствующие сопротивления. У насосов это могут быть два микропереключателя на IF-модуле Stratos CAN.
- Для увеличения длины шины рекомендует-ся использовать CAN-Bridge с интерфейсом по ISO11898-2. Не рекомендуется использовать повто-рители.
- последовательный интерфейс LON с возможностью шинного подключения, протоколом LONTALK и пе-редатчиком типа FTT10A для подключения имею-щих LON-интерфейс насосов Wilo с электронным управлением и инфракрасным интерфейсом к сети LONWORKS. Технология LONWORKS имеет следую-щие преимущества:
 - отсутствие скручивания,
 - помехозащищенность,
 - малое сечение провода (0,75 мм²),
 - двухсторонняя защита с ЭМС,

- гальваническое разделение,
- устойчивость к внешнему напряжению до 250 В перем, тока,
- свободный выбор топологии.

LON представляет собой открытую, независимую от производителя систему, обеспечивающую передачу данных между различными компонентами и системами производственно-технических установок здания. При этом для проектировщиков, наладчиков и самих пользователей открываются значительные преимуще-ства:

- профессиональная интеграция;
- независимость от производителя;
- создание дополнительных функций;
- предотвращение ошибок при проектировании и монтаже благодаря единому интерфейсу (условие: неизменяемая среда передачи данных);
- снижение затрат на монтажные работы по сравне-нию с изолированными системами;
- снижение инвестиций за счет многостороннего ис-пользования датчиков;
- отказ от дорогих шлюз-технологий по обмену дан-ными между изолированными системами;
- гибкость при внесении изменений и дополнительном монтаже;
- снижение эксплуатационных расходов благодаря логическому управлению энергораспределением; эффективность и надежность в работе посредством гидравлического управления нагрузками в установ-ках систем отопления и кондиционирования;
- контролируемость здания благодаря централизо-ванной системе отображения информации, управле-ния и контроля;
- унифицированное и наглядное обслуживание обору-дования и производственно-технических установок;
- LONWORKS позволяет осуществлять 2 вида связи:
 - вертикальную связь между компонентами нижне-го уровня и уровнем автоматизации автоматизи-рованных систем,
 - горизонтальную связь между компонентами ниж-него уровня.

Горизонтальная связь дает возможность выстроить децентрализованные структуры, работающие без участия автоматизированных систем более высоко-го уровня. Благодаря этому теперь стало возможным реализовать до сих пор дорогостоящие задачи по управлению и регулированию со значительно мень-шими затратами на монтаж, например, регулируемый насос с возможностью передачи данных может через интерфейс LON напрямую обмениваться данными с вентилем, датчиком перепада давления или системой управления котлом, а также перенимать на себя функ-цию регулирования. Параллельно с этим насос может посылать электрические и гидравлические рабочие параметры для статистической обработки, а также,

при необходимости, сообщения о неисправности и о рабочем состоянии на вышестоящую станцию или же принимать от этой вышестоящей станции команды. Информационный обмен осуществляется с помощью стандартного протокола LONTalk при использовании жестко определенных сетевых переменных LONMark Functional Profile «Pump Controller Object for HVAC Applications» (8120_10.pdf).

- последовательный, цифровой интерфейс PLR (техническое обеспечение и фирменный протокол Wilo) для связи насосов, подключаемых по схеме «звезда» посредством 2-жильного провода к интерфейсно-преобразователю Wilo или специального модуля связи (модуль I/O). Данное соединение позволяет увеличить дальность передачи информации до 1000 м. Дополнительные преимущества:
 - отсутствие скручивания,
 - помехозащищенность,
 - малое сечение провода (0,75 мм²),
 - двухсторонняя защита с ЭМС,
 - гальваническое разделение,
 - устойчивость к внешнему напряжению до 250 В перем, тока,
- последовательный интерфейс RS 485 с возможностью шинного подключения (стандартное техническое обеспечение и фирменный протокол Wilo) с цифровым интерфейсным преобразователем для коммуникации с цифровыми устройствами контроля. Протокол регистрации данных должен быть согласован с производителем соответствующей автоматизированной системы управления зданием

Управление рабочими данными посредством системы GA

Управление рабочими данными посредством системы GA позволяет получать и сохранять периодические и зависимые от событий данные, например:

- максимальную производительность для Δp и Q;
- минимальную производительность для Δp и Q;
- актуальную потребляемую мощность P_1 ;
- количество часов работы суммарного энергопотребления
- сообщения о состоянии;
- сообщения о неисправности с указанием даты, времени и причины.

Большой объем информации и функций позволяет сократить энерготехническое управление и уменьшить общие затраты. Возможно, например, на основании отношения значений мощности и производительности к измеряемой тепловой нагрузке определить общий КПД и коэффициент мощности.

Технические характеристики				
Тип	IF-модуль Stratos Modbus	IF-модуль Modbus RTU	IF-модуль Stratos BACnet	IF-MOFlynbStratos BACnet MS/TP
Арт.-№	2097808	2097809	2097810	2097811
Тип кабеля	Шина, витая пара экранированная 1x2x0,5 мм ² / 120 Ом волновое сопротивление (тип кабеля В согласно TIA 485-A)	Провод шины, витая пара	Шина, витая пара экранированная 1x2x0,5 мм ² / 120 Ом волновое сопротивление (тип кабеля В согласно TIA 485-A)	Провод шины, витая пара
Длина кабеля	1000 м	1000 м	1000 м	1000 м
Шлейф	не допускается	-	не допускается	-
Сечение клемм mm ²	1,5	1,5	1,5	1,5
Интерфейс	RSA85 (TIA-485A), оптически изолированный	RS485 (TIA-485A), оптически изолированный	RS485 (TIA-485A), оптически изолированный	RS485 (TIA-485A), оптически изолированный
Скорость	2400, 9600, 19200, 38400, 115200 Кбит/с	2400, 9600, 19200, 38400, 115200 Кбит/с	9600, 19200, 38400, 76800 Кбит/с	9600, 19200, 38400, 76800 Кбит/с
Формат	8 битов данных, отсутствие четности/четность/нечетность, 1 столовый бит (2 только без четности)	8 битов данных, отсутствие четности/четность/нечетность, 1 столовый бит (2 только без четности)	-	-
Протокол	ModbusRTU	ModbusRTU	BACnet MS/TPVersion 1 Revision 4	BACnet MS/TP
Профиль	совместим с Wilo-DigiCon-Modbus	в значительной степени совместим с Wilo DigiCon-Modbus	BACnet Smart Sensor, Smart Actor (B-SS, B-SA)	BACnet Smart Sensor/Smart Actuator(B-SS/B-SA)

Технические характеристики				
Тип	IF-модуль Stratos CAN	IF-модуль CANopen	IF-модуль Stratos LON	IF-модуль LON
Арт.-№	2066600	2085044	2030455	2022530
Тип кабеля	Шина CAN, витая пара экранированная 1 x 2 x 0,5 мм ² /120 Ом волновое сопротивление(тип кабеля В согласно TIA 485-A)	-	витая пара, экранированная	витая пара, экранированная
Длина кабеля	200 м	-	1000 м (магистральная топология со шлейфами длиной макс. 3 м);500 м (свободная топология, макс. 400 м между двумя абонентами, обменивающимися информацией)	1000 м (магистральная топология со шлейфами длиной макс. 3 м);500 м (свободная топология, макс. 400 м между двумя абонентами, обменивающимися информацией)
Шлейф	макс. 10 м, всего макс. 50 м	-	-	-
Сечение клемм mm ²	1,5	-	1,5	2,5
Интерфейс	CAN согласно ISO 11898-2, оптически изолированный	-	FTT 10A	TP/FT10
Скорость	125 Кбит/с, постоянная	-	78 Кбит/с, постоянная	78 Кбит/с. постоянная
Формат	-	-	-	-
Протокол	CANopen согласно CiA DS301 В 4.02	CAN	LonMark Layers 1-6 Interoperability Guidelines 3.2; LonMark Application Layer Interoperability Guidelines 3.2	LON
Профиль	-	-	LonMark pump controller 8210_10	LonMark pump controller 8210_10

Технические характеристики			
Тип	IF-модуль PLR	IF-модуль Stratos PLR	IF-модуль Stratos DP
Арт.-№	2035069	2030465	2105254
Тип кабеля	-	витая пара, экранированная	2 x 2-жильный, витая пара, экранированная (комплект поставки: 2 x 0,24 мм ² + 2x0,4мм ²)
Длина кабеля	-	1000 м	3 м (Комплект поставки: 700 мм)
Шлейф	-	-	-
Сечение клемм мм ²	-	1,5	1,5
Интерфейс	-	фирменный Wilo	специальное исполнение для оборудования Wilo, стойкий к установившемуся короткому замыканию, защищен от монтажа в неправильном положении
Скорость	-	-	-
Формат	-	-	-
Протокол	PLRTL	PLR	-
Профиль	-	-	-

Технические характеристики				
Тип	IF-модуль Stratos Ext. Выкл	IF-модуль Stratos Ext. Мин.	IF-модуль Stratos SBM	IF-модуль Stratos Ext. Off/>VM.
Арт.-№	2030475	2030485	2030495	2084867
Сечение клемм мм ²	1,5	1,5	1,5	1,5
Длина кабеля	100 м	100 м	100 м	100 м
Шинный кабель	Экранированный кабель	Экранированный кабель	-	Экранированный кабель
Контактный вход Напряжение холостого хода	макс. 10 В	макс. 10 В	-	макс. 10 В
Контактный вход Ток контура	10 мА	10 мА	-	10 мА
Нагрузочная способность контактного выхода	-	-	30 В AC/60 В DC: 1А AC 1/DCI	30 В AC/60 В DC: 1А AC 1/ DCI
Контактный выход Мин. нагрузка	-	-	12 В DC. 10 мА	12 В DC. 10 мА
Электрическая прочность	250 В AC	250 В AC	-	250 В AC
Control input 0 - 10 В				
Длина кабеля	25 м	25 м	25 м	-
Тип кабеля	Кабель цепи управления: Экранированный кабель	Кабель цепи управления: Экранированный кабель	Кабель цепи управления: Экранированный кабель	-
Электрическая прочность	24 В =	24 В =	24 В =	-
Входное сопротивление	> 100 kOhm	> 100 kOhm	>100 kOhm	-
Точность	± 5%	± 5%	± 5%	-

Wilo-Stratos/Stratos-Z с IF-модулем Stratos



- Встроенное электронное регулирование мощности для поддержания постоянного/переменного перепада давления
 - упрощает выбор насоса
 - обеспечивает соответствие параметров насоса заданной рабочей точке
 - способствует снижению уровня шума и экономии энергии
- Встроенная полная защита электродвигателя
- Серийная теплоизоляция
- IF-модули Stratos для дополнительного оснащения насосов и расширения их функций

Wilo-Stratos-D/Stratos-ZD с 2-мя IF-модулями Stratos



- Встроенное электронное регулирование мощности для поддержания постоянного/переменного перепада давления
 - упрощает выбор насоса
 - обеспечивает соответствие параметров насоса заданной рабочей точке
 - способствует снижению уровня шума и экономии энергии
- Встроенная полная защита электродвигателя
- Переключающая заслонка сдвоенных насосов
- IF-модули Stratos для дополнительного оснащения насосов и расширения их функций

Таблицы функций насосов Wilo-Stratos/Stratos-Z/Stratos-D/Stratos-ZD

Тип	IF-модуль PLR
Ручное управление	
Вкл./выкл. насоса	•
Настройка способа регулирования (Δp -с, Δp -V, Δp -T*, контроллер)	•
Настройка заданного значения перепада давления	•
Настройка частоты вращения (режим ручного управления)	•
Автоматическое управление	
Бесступенчатое регулирование мощности Δp -с	•
Бесступенчатое регулирование мощности Δp -V	•
Бесступенчатое регулирование мощности Δp -T	•
Автоматическое снижение мощности в период малой нагрузки (например, ночью)	•
Встроенная защита электродвигателя с устройством отключения	•
Внешнее управление	
Управляющий вход Выкл. по приоритету	IF-модуль Stratos Ext. Off IF-модуль Stratos Ext. Off/SBM
Управляющий вход «Мин. мощность по приоритету»	IF-модуль Stratos Ext. Мин.
Управляющий вход 0-10 В (дистанционное переключение частоты вращения)	IF-модуль Stratos Ext. Off IF-модуль Stratos Ext. Мин. IF-модуль Stratos SBM
Управляющий вход 0-10 В (дистанционное изменение заданного значения)	IF-модуль Stratos Ext. Off IF-модуль Stratos Ext. Мин. IF-модуль Stratos SBM
Сигнализация и индикация	
Обобщенная сигнализация неисправности (беспотенциальный нормальнозамкнутый кон-такт) функции см. в разделе «Система управления насосами Wilo-Control»	•
Сигнализация рабочего состояния (беспотенциальный нормальноразомкнутый контакт) функции см. в разделе «Система управления насосами Wilo-Control»	IF-модуль Stratos SBM IF-модуль Stratos Ext. Off/SBM
Световой индикатор неисправности	•
Индикация IR-коммуникации с сигнальной лампой	•
Коды ошибок	•
ЖК-дисплей для индикации данных о насосе	•
Обмен данными	
Инфракрасный интерфейс для беспроводного обмена данными с прибором управления и сервисного обслуживания 1P-модуль/1P-модуль/1P-монитор Wilo	Функции см. в таблице функций IR-модуля/IR-карты памяти/1к-монитора Wilo
Последовательный цифровой интерфейс Modbus для подключения к системе шин RS485	IF-модуль Stratos Modbus
Последовательный цифровой интерфейс BACnet MS/TP для подключения к системе шин RS485	IF-модуль Stratos BACnet
Последовательный цифровой интерфейс CAN для подключения к системе шин CAN	IF-модуль Stratos CAN
Последовательный цифровой интерфейс LON для подключения к сети LONWorks	IF-модуль Stratos LON
Последовательный цифровой интерфейс PLR для подключения к автоматизированной системе управления зданием через интерфейсный преобразователь Wilo или специальные модули связи	IF-модуль Stratos PLR
Управление сдвоенными насосами (2 одинарных или 1 сдвоенный насос)	
Режим работы «основной/резервный» (автоматическая смена работы насосов по сигналу неисправности/по таймеру)	Возможны различные комбинации с IF-модулями Stratos
Режим совместной работы двух насосов (включение и выключение при пиковой нагрузке с оптимизацией по КПД)	1)2)

• = имеется, – = отсутствует¹⁾ программируется посредством IR-карты памяти, IR-монитора, LON или CAN

¹⁾ Возможны различные комбинации с IF-модулями Stratos

²⁾ Управление сдвоенными насосами с двумя одинарными насосами возможно, если в каталоге Wilo имеется однопипный сдвоенный насос.

Встраиваемое управление сдвоенными насосами для 1 x Wilo-Stratos-D/Stratos-ZD или 2 x Wilo-Stratos/Stratos-Z

Функции встраиваемого управления сдвоенными насосами:

→ Режим работы «основной/резервный»

- Режим совместной работы двух насосов (включение второго насоса при пиковой нагрузке с оптимизацией по КПД)
- Смена работы основного насоса после 24-х часов работы;
- Автоматическое переключение при неисправности

Технические характеристики

Функция ²⁾

	IF-модуль Stratos Modbus	IF-модуль Stratos BACnet	IF-модуль Stratos CAN	IF-модуль Stratos LON	IF-модуль Stratos PLR	IF-модуль Stratos DP	IF-модуль Stratos Ext. Aus	IF-модуль Stratos Ext. Мин.	IF-модуль Stratos SBM	IF-модуль Stratos Ext. Off/SBM
Последовательный цифровой интерфейс Modbus для подключения к системе шин RS485	1xMA	-	-	-	-	1xSL	-	-	-	-
Последовательный цифровой интерфейс BACnet MS/TP для подключения к системе шин RS485	-	1xMA	-	-	-	1xSL	-	-	-	-
Последовательный цифровой интерфейс CAN для подключения к системе шин CAN.	-	-	1xMA	-	-	1xSL	-	-	-	-
Последовательный цифровой интерфейс LON для подключения к сети LONWORKS	-	-	-	1xMA	1xSL	-	-	-	-	-
Последовательный цифровой интерфейс PLR для подключения к автоматизированной системе управления зданием через интерфейсный преобразователь WIL0 или специальные модули связи	-	-	-	-	1xMA 1xSL	-	-	-	-	-
Вход для беспотенциального нормальнозамкнутого контакта с функцией Ext. Off³⁾ Управляющий вход 0-10 В для дистанционного переключения частоты вращения или дистанционного изменения заданного значения ⁴⁾	-	-	-	-	1xSL	-	1xMA	-	-	-
Вход для беспотенциального нормальнозамкнутого контакта с функцией Ext. Мин.⁵⁾ Управляющий вход 0-10В для дистанционного переключения частоты вращения или дистанционного изменения заданного значения ⁴⁾	-	-	-	-	1xSL	-	-	-	-	-
Сигнализация рабочего состояния SBM как беспотенциальный нормальнозамкнутый контакт ⁶⁾ Управляющий вход 0-10В для дистанционного переключения частоты вращения или дистанционного изменения заданного значения ⁴⁾	-	-	-	-	-	-	-	-	1xMA 1xSL	-
Вход для беспотенциального нормальнозамкнутого контакта с функцией Ext. Off³⁾ и сигнализация рабочего состояния SBM как беспотенциальный нормальнозамкнутый контакт 61	-	-	-	-	-	-	-	-	-	1xMA 1xSL
Сигнализация неисправности SSM как беспотенциальный нормальнозамкнутый контакт интегрирована в насос ⁷⁾	-	-	-	-	-	-	-	-	-	-

MA = Master (основной насос), SL = Slave (резервный насос)

¹⁾ Для встраиваемого управления сдвоенными насосами можно произвольно комбинировать любые IF-модули Stratos.

В таблице показаны наиболее выгодные с точки зрения цены комбинации, которые при этом не ограничивают функциональные возможности.

²⁾ Функция управления накладывается на MA сдвоенного насоса; она действует на весь сдвоенный насос.

SL сдвоенного насоса получает соответствующую команду от MA через DP-интерфейс IF-модулей (2-жильный соединительный кабель). Функции управления (входы) на SL неактивны.

Интерфейс PLR на SL неактивен.

IR-интерфейс на SL неактивен.

Выходы аварийных сигналов (SSM, SBM) на SL активны.

³⁾ Оба насоса выключены.

⁴⁾ Управляющий вход 0-10 В имеет различные дополнительные функции, см. таблицу «Функции аналогового входа 0-10 В в интегрированном управлении сдвоенным насосом» и «Рекомендации по выбору и монтажу высокоэффективных насосов».

⁵⁾ Основной насос работает на минимальной частоте вращения, резервный насос выключен.

⁶⁾ Сигнализация рабочего состояния показывает вращение соответствующего привода (раздельная сигнализация рабочего состояния для MA и SL).

⁷⁾ С помощью IR-модуля/IR-карты памяти/IR-монитора можно настроить SSM на MA как индивидуальную (для MA) или как обобщенную сигнализацию неисправности (для MA и SL).

Функции аналогового входа 0 – 10 В в интегрированной системе управления сдвоенным насосом

Функция «0 – 10 В»

Режим работы сдвоенного насоса

Функция «0 – 10 В»	Режим работы сдвоенного насоса	
	Режим работы «основной/резервный» ¹⁾	Режим совместной работы двух насосов ⁺
Дистанционное переключение частоты вращения (DDC) 0–2 В: Выкл. ¹⁾ 2–3 В: Мин. частота вращения ¹⁾ 3–10 В: $n_{\text{мин}} \dots n_{\text{макс}}$	Частота вращения основного насоса соответствует сигналу по напряжению Смена работы основного насоса через 24 часа работы	Оба насоса работают с одинаковой частотой в соответствии с сигналом по напряжению
Дистанционное переключение частоты вращения (DDC) 0–2 В: Выкл. ¹⁾ 2–3 В: $H_{\text{мин}}^{\text{1)}$ 3–10 В: $H_{\text{мин}} \dots H_{\text{макс}}$	Основной насос регулирует перепад давления Смена работы основного насоса через 24 часа работы	Включение/выключение насоса пиковой нагрузки с оптимизацией по КПД Смена работы основного насоса через 24 часа работы

¹⁾ Обязательно соблюдать гистерезис, см. «Рекомендации по выбору и монтажу высокоэффективных насосов»

IF-модули Wilo для одинарных и сдвоенных насосов

IF-модуль Stratos Modbus

IF-модуль Stratos Modbus (основной насос)
IF-модуль Stratos DP (резервный насос)

Фото продукта



Схемы подключения

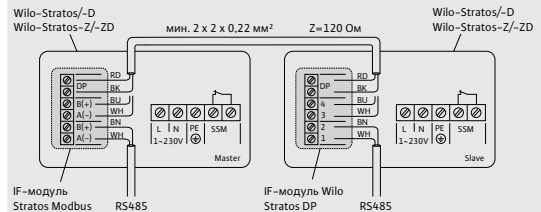
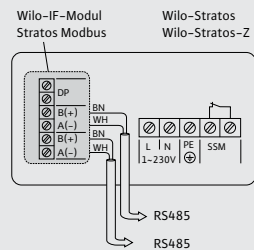

Дополнительные функции

Последовательный цифровой интерфейс **Modbus RTU** для подключения к автоматизированной системе управления зданием посредством RS485.

- Передача на насос следующих данных в качестве управляющих сигналов:
 - способ регулирования;
 - Заданное значение напора/частоты вращения
 - Вкл./выкл. насоса
 - Режим снижения мощности насоса
- Передача следующих данных в качестве информационных сигналов с насоса:
 - Текущее значение напора
 - текущее значение расхода
 - текущее значение потребления электроэнергии
 - текущее значение мощности
 - текущее значение тока электродвигателя
 - Количество часов работы
 - текущее значение частоты вращения
 - подробные сообщения об ошибках
 - сообщения о статусе работы

Интерфейс для сдвоенных насосов DP (см. приведенную рядом подробную информацию)

Документация для загрузки

Спецификация протокола Modbus для IF-модуля <http://www.wilo.de/automation>

Комплект поставки

- IF-модуль Stratos Modbus
- Резьбовое соединение ЭМС Pg 7 и Pg 9
- Наклейка для адреса шины

Функции как описывается слева, дополнительно:

Интерфейс для сдвоенного насоса DP для встраиваемого устройства управления одним сдвоенным насосом или двумя одинарными насосами, со следующими функциями на выбор:

- режим работы «основной/резервный» для автоматического переключения в случае неисправности на готовый к работе насос и автоматическую смену насосов через 24 часа работы
- режим совместной работы для включения/выключения насоса пиковой нагрузки с оптимизацией по КПД и автоматического переключения в случае неисправности на готовый к работе насос (в комплект поставки IF-модуля Stratos DP входит: Резьбовое соединение ЭМС и 2-парный соединительный провод длиной 0,7 мм, более длинный соединительный провод должен быть предоставлен заказчиком: мин. 2x2x0,25 мм2, попарно экранированный)

Особенности/
преимущества
продукции

Артикул

2097808

-

IF-модули Wilo для одинарных и сдвоенных насосов

IF-модуль Stratos BACnet

IF-модуль Stratos BACnet (основной насос)
IF-модуль Stratos DP (резервный насос)

Фото продукта

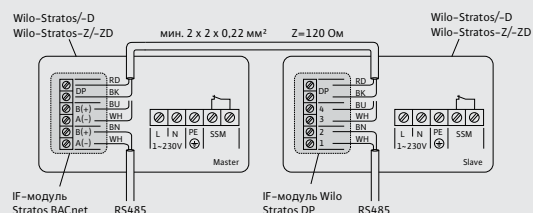
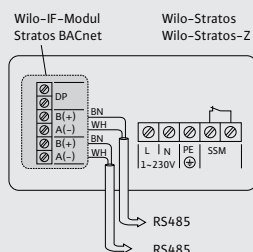

Схемы подключения

**Дополнительные функции**

Последовательный цифровой интерфейс BACnet MS/TP для подключения к автоматизации здания посредством RS485.

- Передача на насос следующих данных в качестве управляющих сигналов:
 - способ регулирования;
 - Заданное значение напора/частоты вращения
 - Вкл./выкл. насоса
 - Режим снижения мощности насоса
- Передача следующих данных в качестве информационных сигналов с насоса:
 - Текущее значение напора
 - текущее значение расхода
 - текущее значение потребления электроэнергии
 - текущее значение мощности
 - текущее значение тока электродвигателя
 - Количество часов работы
 - текущее значение частоты вращения
 - подробные сообщения об ошибках
 - сообщения о статусе работы

Интерфейс для сдвоенных насосов DP
(см. приведенную рядом подробную информацию)

Документация для загрузки

BACnet PICS и список точек ввода данных
<http://www.wilo.de/automation>

Комплект поставки

- IF-модуль Stratos BACnet
- Резьбовое соединение ЭМС Pg 7 и Pg 9
- Наклейка для адреса шины

Функции как описывается слева, дополнительно:

Интерфейс для сдвоенного насоса DP для встраиваемого устройства управления одним сдвоенным насосом или двумя одинарными насосами, со следующими функциями на выбор:

- режим работы «основной/резервный» для автоматического переключения в случае неисправности на готовый к работе насос и автоматическую смену насосов через 24 часа работы
- режим совместной работы для включения/выключения насоса пиковой нагрузки с оптимизацией по КПД и автоматического переключения в случае неисправности на готовый к работе насос (в комплект поставки IF-модуля Stratos DP входит: Резьбовое соединение ЭМС и 2-парный соединительный провод длиной 0,7 мм, более длинный соединительный провод должен быть предоставлен заказчиком: мин. 2x2x0,25 мм2, попарно экранированный)

Артикул

2097810

IF-модули Wilo для одинарных и сдвоенных насосов

IF-модуль Stratos CAN

IF-модуль Stratos CAN (основной насос)
IF-модуль Stratos DP (резервный насос)

Фото продукта



Схемы подключения

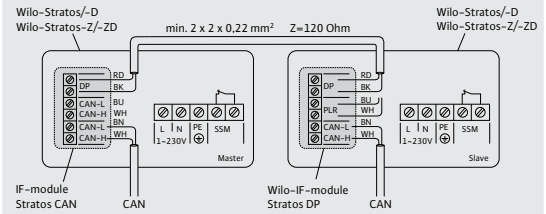
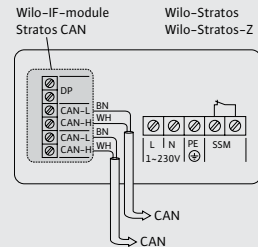

Особенности/
преимущества
продукции

Дополнительные функции

Последовательный цифровой интерфейс CAN для подключения к шинной системе CAN.

- Передача на насос следующих данных в качестве управляющих сигналов:
 - способ регулирования;
 - Заданное значение напора/частоты вращения
 - Вкл./выкл. насоса
 - Режим снижения мощности насоса
- Передача следующих данных в качестве информационных сигналов с насоса:
 - Текущее значение напора
 - текущее значение расхода
 - текущее значение потребления электроэнергии
 - текущее значение мощности
 - текущее значение тока электродвигателя
 - Количество часов работы
 - текущее значение частоты вращения
 - подробные сообщения об ошибках
 - сообщения о статусе работы

Интерфейс для сдвоенных насосов DP
(см. приведенную рядом подробную информацию)

Документация для загрузки

- Спецификация CAN для IF-модуля
- CANopen .eds-файл
<http://www.wilo.de/automation>

Комплект поставки

- IF-модуль Stratos CAN
- Резьбовое соединение ЭМС Pg 7 и Pg 9
- Наклейка для адреса шины

Функции как описывается слева, дополнительно:

Интерфейс для сдвоенного насоса DP для встраиваемого устройства управления одним сдвоенным насосом или двумя одинарными насосами, со следующими функциями на выбор:

- режим работы «основной/резервный» для автоматического переключения в случае неисправности на готовый к работе насос и автоматическую смену насосов через 24 часа работы
- режим совместной работы для включения/выключения насоса пиковой нагрузки с оптимизацией по КПД и автоматического переключения в случае неисправности на готовый к работе насос (в комплект поставки IF-модуля Stratos DP входит: Резьбовое соединение ЭМС и 2-парный соединительный провод длиной 0,7 мм, более длинный соединительный провод должен быть предоставлен заказчиком: мин. 2x2x0,25 мм², попарно экранированный)

Артикул

2066600

-

IF-модули Wilo для одинарных и сдвоенных насосов

IF-модуль Stratos LON

IF-модуль Stratos LON (основной насос)
IF-модуль Stratos PLR (резервный насос)

Фото продукта

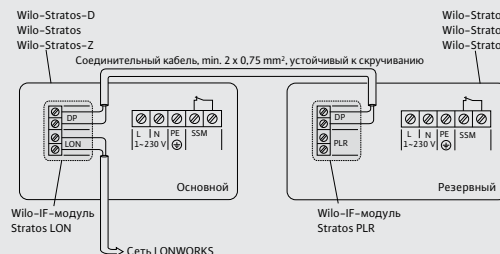
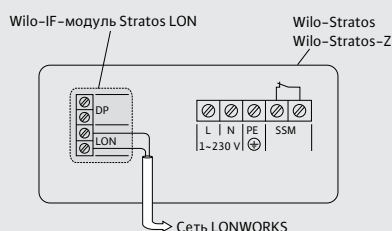

Схемы подключения

Особенности/
преимущества
продукции**Дополнительные функции**

Последовательный цифровой интерфейс LON для подключения к сети LONWorks.

- Передача на насос следующих данных в качестве управляющих сигналов:
 - способ регулирования;
 - заданное значение напора/частоты вращения
 - Вкл./выкл. насоса
 - Режим снижения мощности насоса
 - Данные внешних датчиков
- Передача следующих данных в качестве информационных сигналов с насоса:
 - Текущее значение напора
 - текущее значение расхода
 - текущее значение потребления электроэнергии
 - текущее значение мощности
 - текущее значение тока электродвигателя
 - Количество часов работы
 - текущее значение частоты вращения
 - подробные сообщения об ошибках
 - сообщения о статусе работы

Интерфейс для сдвоенных насосов DP

(см. приведенную рядом подробную информацию)

Документация для загрузки

Файлы поддержки LON:

- Download Application over Network: *.NXE/*.APB
 - External Interface Files: *.XIF/*.XFB
 - Device Resource Files: *.ENU/*.FMT/*.FPT/*.TYP
- <http://www.wilo.de/automation>

Комплект поставки

- IF-модуль Stratos LON
- Резьбовое соединение ЭМС Pg 7 и Pg 9
- Съемная наклейка с Neuron-ID

Состояние поставки

IF-модуль LON поставляется в соответствии с LONMark Application Layer Interoperability Guidelines в состоянии «Application unconfigured».

Артикул

2030455

Функции как описывается слева, дополнительно:

Интерфейс для сдвоенного насоса DP для встраиваемого устройства управления одним сдвоенным насосом или двумя одинарными насосами, со следующими функциями на выбор:

- режим работы «основной/резервный» для автоматического переключения в случае неисправности на готовый к работе насос и автоматическую смену насосов через 24 часа работы
- режим совместной работы для включения/выключения насоса пиковой нагрузки с оптимизацией по КПД и автоматического переключения в случае неисправности на готовый к работе насос (в комплект поставки IF-модуля Stratos DP входит: Резьбовое соединение ЭМС и 2-парный соединительный провод длиной 0,7 мм, более длинный соединительный провод должен быть предоставлен заказчиком: мин. 2x2x0,25 мм², попарно экранированный)

В сеть LONWorks передаются данные на весь сдвоенный насос, как один прибор без разделения на основной и резервный

IF-модули Wilo для одинарных и сдвоенных насосов

IF-модуль Stratos PLR

2 x IF-модуля Stratos PLR

Фото продукта



Схемы подключения

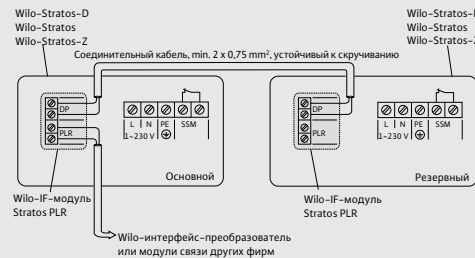
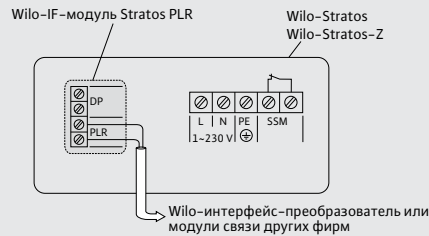

Дополнительные функции

Последовательный цифровой интерфейс PLR для подключения к автоматизированной системе управления зданием через:

- интерфейсный преобразователь Wilo или
- специальные модули связи

→ Передача на насос следующих данных в качестве управляющих сигналов:

- способ регулирования;
- Заданное значение напора/частоты вращения
- Вкл./выкл. насоса
- Режим снижения мощности насоса

→ Передача следующих данных в качестве информационных сигналов с насоса:

- Текущее значение напора
- текущее значение расхода
- текущее значение потребления электроэнергии
- текущее значение мощности
- текущее значение тока электродвигателя
- Количество часов работы
- текущее значение частоты вращения
- подробные сообщения об ошибках
- сообщения о статусе работы

Интерфейс для сдвоенных насосов DP

(см. приведенную рядом подробную информацию)

Документация для загрузки

- Файлы поддержки LON:
- Спецификация PLR для Wilo-DigiCon
<http://www.wilo.de/automation>

Комплект поставки

- IF-модуль Stratos PLR
- Резьбовое соединение ЭМС Pg 7 и Pg 9
- Соединительный провод 670 мм

Особенности/
преимущества
продукции

Функции как описывается слева, дополнительно:

Интерфейс для сдвоенного насоса DP для встраиваемого устройства управления одним сдвоенным насосом или двумя одинарными насосами, со следующими функциями на выбор:

- режим работы «основной/резервный» для автоматического переключения в случае неисправности на готовый к работе насос и автоматическую смену насосов через 24 часа работы
- режим совместной работы для включения/выключения насоса пиковой нагрузки с оптимизацией по КПД и автоматического переключения в случае неисправности на готовый к работе насос (в комплект поставки IF-модуля Stratos DP входит: Резьбовое соединение ЭМС и 2-парный соединительный провод длиной 0,7 м, более длинный соединительный провод должен быть предоставлен заказчиком: мин. 2x2x0,25 мм², попарно экранированный)

Артикул

2030465

-

IF-модули Wilo для одинарных и сдвоенных насосов

IF-модуль Stratos Ext. Off

IF-модуль Stratos Ext. Off (основной насос)
IF-модуль Stratos PLR (резервный насос)

Фото продукта

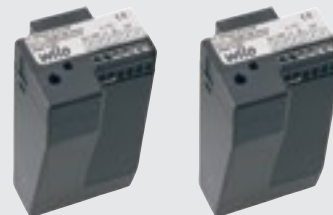

Схемы подключения



Схемы подключения

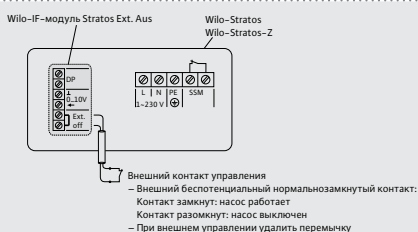

Особенности/
преимущества
продукции

Дополнительные функции

- Вход для беспотенциального нормальнозамкнутого контакта с функцией **Ext. Aus**
 - Контакт замкнут: насос работает в режиме регулирования
 - Контакт разомкнут: Насос выключен
- Управляющий вход 0 – 10 В для дистанционного изменения заданного значения или переключения частоты вращения (экранированный кабель)
 - Дистанционное изменение заданного значения: Заданное значение для встроенного устройства регулирования перепада давления насоса настраивается в зависимости от аналогового сигнала 0 – 10 В (см. раздел «Рекомендации по выбору и монтажу высокоэффективных насосов»).
 - Дистанционное переключение частоты вращения: Для дистанционного переключения частоты вращения (DDC-режим) управляющий сигнал поступает с внешнего регулятора (см. раздел «Рекомендации по выбору и монтажу высокоэффективных насосов»). Желаемую функцию следует активизировать на насосе.

Интерфейс для сдвоенных насосов DP
(см. приведенную рядом подробную информацию)

Комплект поставки

- IF-модуль Stratos Ext. Aus
- Резьбовое соединение ЭМС Pg 9

Состояние поставки

- Клеммы управляющего входа «Ext. Off» шунтированы.

Артикул

2030475

Функции как описывается слева, дополнительно:

Интерфейс для сдвоенного насоса DP для встраиваемого устройства управления одним сдвоенным насосом или двумя одинарными насосами, со следующими функциями на выбор:

- режим работы «основной/резервный» для автоматического переключения в случае неисправности на готовый к работе насос и автоматическую смену насосов через 24 часа работы
- режим совместной работы для включения/выключения насоса пиковой нагрузки с оптимизацией по КПД и автоматического переключения в случае неисправности на готовый к работе насос (в комплект поставки IF-модуля Stratos PLR входит: 2-жильный соединительный провод длиной 670 мм, более длинный соединительный провод должен быть предоставлен заказчиком: мин. 2 x 0,75 мм²)

Функция Ext. Off и управляющий вход 0 – 10 В действительны для обоих насосов

IF-модули Wilo для одинарных и сдвоенных насосов

IF-модуль Stratos Ext. Min

IF-модуль Stratos 1 x Ext. Min (основной насос)
IF-модуль Stratos PLR (резервный насос)

Фото продукта

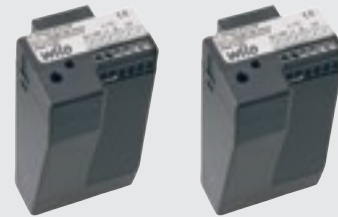

Схемы подключения

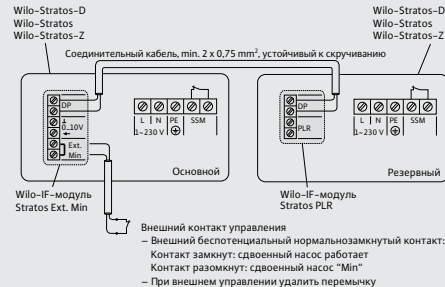
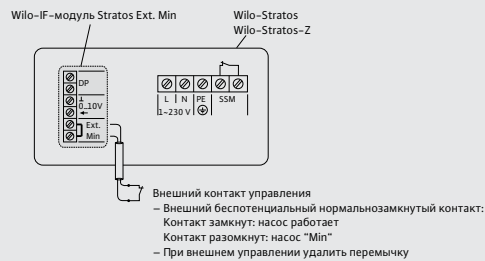

Дополнительные функции

- Вход для беспотенциального нормальнозамкнутого контакта с функцией **Ext. Мин.** (режим снижения мощности без функции «Autopilot»)
 - Контакт замкнут: насос работает в режиме регулирования
 - Контакт разомкнут: насос работает постоянно на минимальной постоянной частоте вращения
- Управляющий вход 0 – 10 В для дистанционного изменения заданного значения или переключения частоты вращения (экранированный кабель)
 - Дистанционное изменение заданного значения: Заданное значение для встроенного устройства регулирования перепада давления насоса настраивается в зависимости от аналогового сигнала 0 – 10 В (см. раздел «Рекомендации по выбору и монтажу высокоэффективных насосов»).
 - Дистанционное переключение частоты вращения: Для дистанционного переключения частоты вращения (DDC-режим) управляющий сигнал поступает с внешнего регулятора (см. раздел «Рекомендации по выбору и монтажу высокоэффективных насосов»). Желаемую функцию следует активизировать на насосе.

Интерфейс для сдвоенных насосов DP
(см. приведенную рядом подробную информацию)

Комплект поставки

- IF-модуль Stratos Ext. Мин
- Резьбовое соединение ЭМС Pg 9

Состояние поставки

Клеммы управляющего входа «Ext. Мин» шунтированы.

Функции как описывается слева, дополнительно:

Интерфейс для сдвоенного насоса DP для встраиваемого устройства управления одним сдвоенным насосом или двумя одинарными насосами, со следующими функциями на выбор:

- режим работы «основной/резервный» для автоматического переключения в случае неисправности на готовый к работе насос и автоматическую смену насосов через 24 часа работы
- режим совместной работы для включения/выключения насоса пиковой нагрузки с оптимизацией по КПД и автоматического переключения в случае неисправности на готовый к работе насос (в комплект поставки IF-модуля Stratos PLR входит: 2-жильный соединительный провод длиной 670 мм, более длинный соединительный провод должен быть предоставлен заказчиком: мин. 2 x 0,75 мм²)

Функция Ext. Min и управляющий вход 0–10В действительны для обоих насосов

Особенности/
преимущества
продукции

Артикул

2030485

-

IF-модули Wilo для одинарных и сдвоенных насосов

IF-модуль Stratos SBM

2 x IF-модуль Stratos SBM

Фото продукта

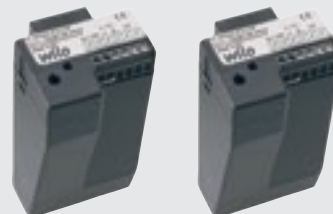

Схемы подключения

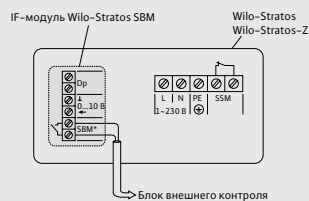

* SBM: Обобщенная сигнализация рабочего состояния. Замык. контакт по VDI 3814 (нагруз. способность беспотенц. замык. контакта 0,2 А, 24 В~) Функционирование см. Wilo-Control

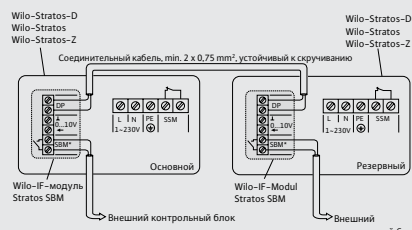

*SBM: Обобщенная сигнализация рабочего состояния, замыкатель по VDI 3814 (Нагрузка беспотенциального нормально разомкнутого контакта 1А, 250 В~) Функции смотри Wilo-TOP-Control

Особенности/
преимущества
продукции**Дополнительные функции**

- Обобщенная сигнализация рабочего состояния SBM в качестве беспотенциального нормально-разомкнутого контакта
 - Контакт замкнут: насос работает в заданном режиме
 - Контакт разомкнут: Насос выключен
- Управляющий вход 0–10 В для дистанционного изменения заданного значения или переключения частоты вращения (экранированный кабель)
 - Дистанционное изменение заданного значения: Заданное значение для встроенного устройства регулирования перепада давления насоса настраивается в зависимости от аналогового сигнала 0–10 В (см. раздел «Рекомендации по выбору и монтажу высокоэффективных насосов»).
 - Дистанционное переключение частоты вращения: Для дистанционного переключения частоты вращения (DDC-режим) управляющий сигнал поступает с внешнего регулятора (см. раздел «Рекомендации по выбору и монтажу высокоэффективных насосов»). Желаемую функцию следует активизировать на насосе.

Интерфейс для сдвоенных насосов DP

(см. приведенную рядом подробную информацию)

Комплект поставки

- IF-модуль Stratos SBM
- Резьбовое соединение ЭМС Pg 7
- Резьбовое соединение ЭМС Pg

Артикул

2030495

Функции как описывается слева, дополнительно:

Интерфейс для сдвоенного насоса DP для встраиваемого устройства управления 1 сдвоенным насосом или 2 одинарными насосами, со следующими функциями на выбор:

- режим работы «основной/резервный» для автоматического переключения в случае неисправности на готовый к работе насос и автоматическую смену насосов через 24 часа работы
- режим совместной работы двух насосов для включения/выключения насоса пиковой нагрузки с оптимизацией по КПД и автоматического переключения в случае неисправности на готовый к работе насос

Соединительный провод предоставляет заказчик: мин. 2 x 0,75 мм²

Управляющий вход 0–10 В действителен для обоих насосов. Контакт SBM работает как отдельная сигнализация о работе соответствующего насоса.

IF-модули Wilo для одинарных и сдвоенных насосов

IF-модуль Stratos Ext. Off/SBM

2 x IF-модуля Stratos Ext. Off/SBM

Фото продукта



Схемы подключения

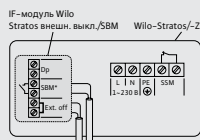
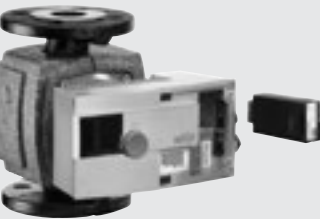

IF-модуль Wilo Stratos внеш. выкл./SBM Wilo-Stratos/-Z
Внешний управляющий контакт (экранированный кабель)
* Внешн. беспотенц. размык. контакт
Контакт замкнут: насос разблокирован
Контакт разомкнут: Насос выкл.
* При внешнем управлении удалить мост
* SBM: Обобщенная сигнализация рабочего состояния.
Замык. контакт по VDI 3814
(нагрузка, способность беспотенц. замык. контакта 0,2 А, 24 В-)

Wilo-Stratos/-D Wilo-Stratos/-Z/-ZD Соединительный кабель, мин. 2 x 0,75 мм², с защитой от переключения Wilo-Stratos/-D Wilo-Stratos/-Z/-ZD
IF-модуль Wilo Stratos внеш. выкл./SBM Блок внешнего контроля Внешний управляющий контакт (экранированный кабель) * Внешн. беспотенц. размык. контакт Контакт замкнут: насос разблокирован Контакт разомкнут: Насос выкл. * При внешнем управлении удалить мост Блок внешнего контроля * SBM: обобщенная сигнализация рабочего состояния Замык. контакт по VDI 3814 (нагрузка, способность беспотенц. замык. контакта 0,2 А, 24 В-)

Особенности/
преимущества
продукции

Дополнительные функции

- Вход для беспотенциального нормальнозамкнутого контакта с функцией Ext. Aus
 - Контакт замкнут: насос работает в режиме регулирования
 - Контакт разомкнут: Насос выключен
- Обобщенная сигнализация рабочего состояния SBM в качестве беспотенциального нормально-разомкнутого контакта
 - Контакт замкнут: насос работает в заданном режиме
 - Контакт разомкнут: Насос выключен

Интерфейс для сдвоенных насосов DP
(см. приведенную рядом подробную информацию)

- Комплект поставки**
- IF-модуль Ext. Off/SBM
 - Резьбовое соединение ЭМС Pg 9

Состояние поставки

- Клеммы управляющего входа «Ext. Off» шунтированы.

Функции как описывается слева, дополнительно:

Интерфейс для сдвоенного насоса DP для встраиваемого устройства управления 1 сдвоенным насосом или 2 одинарными насосами, со следующими функциями на выбор:

- режим работы «основной/резервный» для автоматического переключения в случае неисправности на готовый к работе насос и автоматическую смену насосов через 24 часа работы
- режим совместной работы двух насосов для включения/выключения насоса пиковой нагрузки с оптимизацией по КПД и автоматического переключения в случае неисправности на готовый к работе насос

Соединительный провод предоставляет заказчик: мин. 2 x 0,75 мм²

Контакт SBM работает как раздельная сигнализация о работе соответствующего насоса.

Артикул

2084867

-



Wilo-CIF-Modul

Тип

Интерфейсные модули как модернизируемые вставные модули для расширения интерфейсов связи насоса в соответствии с различными стандартами и вариантами протоколов согласно расшифровке наименования.

Общие функции

Последовательный цифровой интерфейс для подключения к автоматизированной системе управления зданием для передачи данных из информационных точек, например:

- команды управления для насоса
- сигналы от насоса
- технологические значения

Wilo-CIF-Modul – Wilo-Stratos MAXO, Wilo-Stratos MAXO-Z, Wilo-Stratos MAXO-D

Артикул	Тип	Описание
2190367	CIF-Modul BACnet MS/TP	Штекерный модуль дооснащения насосов серий Wilo-Stratos MAXO/Stratos MAXO-Z/Stratos MAXO-D последовательным цифровым интерфейсом BACnet MS/TP резервного насоса для подключения к автоматизированной системе управления зданием посредством системы шин RS485. Протокол согласно стандарту BACnet (ISO 16484-5).
2190368	CIF-Modul Modbus RTU	Штекерный модуль дооснащения насосов серий Wilo-Stratos MAXO/Stratos MAXO-Z/Stratos MAXO-D последовательным цифровым интерфейсом Modbus RTU для подключения к автоматизированной системе управления зданием посредством системы шин RS485. Протокол „Modbus over Serial Line“ согласно Modbus-IDA V 1.02
2190369	CIF-Modul CANopen	Штекерный модуль дооснащения насосов серий Wilo-Stratos MAXO/Stratos MAXO-Z/Stratos MAXO-D последовательным цифровым интерфейсом CAN для подключения к автоматизированной системе управления зданием через шинную систему CAN. Протокол в соответствии со стандартом CANopen (EN50325-4).
2190370	CIF-Modul LON TP/FT-10	Штекерный модуль дооснащения насосов серий Wilo-Stratos MAXO/Stratos MAXO-Z/Stratos MAXO-D последовательным цифровым интерфейсом LON для подключения к автоматизированной системе управления зданием через сеть LONWorks: протокол LONTalk и стандарт LONMark.
2190371	CIF-Modul PLR	Штекерный модуль дооснащения насосов серий Wilo-Stratos MAXO/Stratos MAXO-Z/Stratos MAXO-D последовательным цифровым интерфейсом PLR для подключения к автоматизированной системе управления зданием через интерфейсный преобразователь Wilo или фирменные модули связи



Wilo-S1 R-h

Включение/выключение циркуляционных насосов для систем ГВС по времени

Для насосов типа Star-Z 20/1 и Star-Z 25/2 EM

- Включение/выключение циркуляционных насосов для систем ГВС по времени
- 24-часовой таймер (с шагом ¼ часа) осуществляет автоматическое включение/выключение насоса в заданное время
- Исполнение для насосов с постоянной частотой вращения
- Специальное исполнение для программирования на день/неделю с запасом хода и цифровой индикацией: тип S1 R-h (цифровой)

Условные обозначения

Пример: **Wilo-S1R-h**

- S** Прибор управления
- 1** Переключение Вкл./Выкл.
- R** Автоматическое управление
- h** Способ управления по времени h

Монтаж

Надежный штекерный модуль упрощает процесс автоматизации согласования мощности насоса с потребностями системы, как при первом монтаже, так и при последующем дооснащении.

Ниже приведен порядок замены базового штекерного модуля.

Отдельного источника питания не требуется!

Технические характеристики

Тип	Вставной модуль S1 R-h (аналоговый)
Арт.-№	111130699
Частота сети F	50 Гц
Коммутационная способность	16A/250 ВАС
Класс защиты	IP42
Температура окружающей среды мин. T	0°C
Температура окружающей среды макс. T	20°C
Вес, прим, м	0,3

Схемы

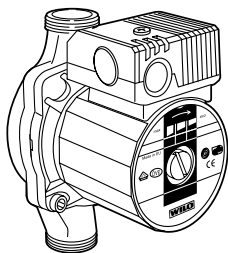

Насос со стандартным модулем



Демонтаж стандартного модуля

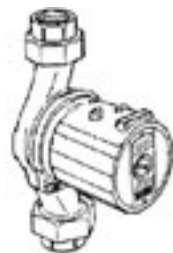

Насос без модуля



Монтаж временного модуля S1R-h



Насос с временным модулем S1R-h



Wilo-SK 601N

Прибор управления настенного монтажа для автоматического включения/выключения по времени одинарных насосов Wilo с однофазными или трехфазными электродвигателями.

Функция включения

- Автоматическое включение/выключение в заданное время по таймеру (шаг ¼-часа).
- Возможно одновременное управление несколькими насосами до макс. коммутационной способности.
- Специальное исполнение таймера с программой на день/неделю с резервом хода (120 часов)

Таймер

Запас хода: 100 часов/перезаряжаемый аккумулятор Ni-MH (тип элемента питания — V80H).

Точность часов: ± 1 с в день.

Прямое подключение к сети однофазного тока (EM) для насосов без защитных контактов обмотки (WSK). Подключение к сети трехфазного или однофазного тока для насосов с WSK – только в сочетании с SK 602N или контактором.

Оснащение/функции

Соединительный кабель (предоставляется заказчиком)

- Сеть→ SK 601N → насос
Однофазный ток (1 ~): 3 x 1,5 мм²
- Сеть→ SK602N
Однофазный ток (1 ~): 3 x 1,5 мм²
Трехфазное подключение (3~): 5 x 1,5 мм²
- SK602N → SK601N
Однофазный ток (1~)/
трехфазный ток (3~): 4 x 1,5 мм²
- SK602N→ Насос
однофазный ток (1~) с WSK: 5 x 1,5 мм²
Трехфазное подключение (3~) с
WSK: 7x1,5 мм²
Трехфазное подключение (3~) без
WSK: 4x1,5 мм²

Технические характеристики

Тип	SK601N
Арт.-№	2120443
Подключение к сети	1-230 В, 50/60 Гц
Частота сети F	50/60 Гц
Коммутационная способность	16 А/250 В (bei cos phi=1) und 4 А/250 В (bei cos phi=0.6)
Мощность потерь P	1.7 Вт
Класс защиты	IP 31
Температура окружающей среды мин. T	-10 °C
Температура окружающей среды, макс. T	50 °C
Кабельный ввод	2 x M16
Габаритные размеры Ширина x Высота x Глубина	130 x 130x85
Материал	Polycarbon at/Polyamid
Вес, прим, м	0,78

Циркуляционные насосы с мокрым ротором – 50Гц – издание 2020

Схемы

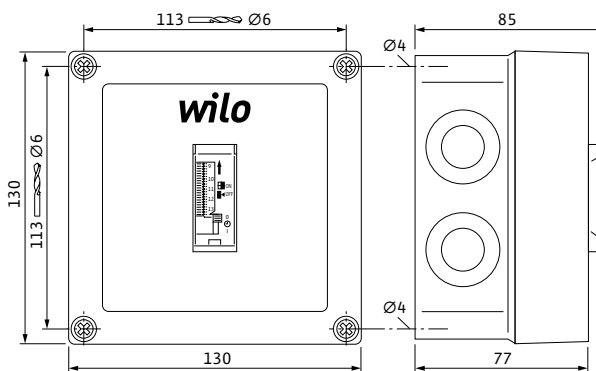



Wilo-SK 602N

Настенный прибор для электроподключения **однофазных и трехфазных насосов со встроенными защитными контактами обмотки (WSK)** с целью контроля ее температуры (полная защита электродвигателя). Автоматическое повторное включение насоса после сбоя в сети и автоматическое квитирование неисправности после охлаждения электродвигателя.

Вариант исполнения прибора SK 602N

Прибор состоит из контактора для полной защиты электродвигателя, выключателя/выключателя со встроенной световой индикацией состояния, клемм для внешнего включения/выключения беспотенциального контакта и клеммной коробки.

Вариант исполнения прибора SK 622N

Так же, как SK 602, но дополнительно с беспотенциальными контактами для внешней сигнализации рабочего состояния и неисправности, а также со световой индикацией неисправности.

Соединительный кабель (предоставляется заказчиком) между SK 602N/622 и насосом

- однофазный ток (1~) с WSK: 5 x 1,5 мм²
- Трехфазное подключение (3~) с WSK: 7 x 1,5 мм²
- Трехфазное подключение (3~) без WSK: 4 x 1,5 мм²

Защита электродвигателя

Выбор правильной защиты электродвигателя – решающий фактор в гарантии длительного срока службы и надежной работы циркуляционного насоса. В насосах с переключаемой частотой вращения отсутствуют



Wilo-SK 622N

защитные выключатели электродвигателя, т. к. в двигателях таких насосов протекают разные номинальные токи на разных ступенях частоты вращения, и, следовательно, на каждую из них требуются разные предохранители.

Защита электродвигателя на насосах Wilo обеспечивается следующим образом:

Электродвигатели, устойчивые к токам блокировки: защита электродвигателя не требуется

Электродвигатели насосов сконструированы таким образом, что при перегрузке и блокировке ток, протекающий через обмотку, не разрушает ее. Это относится как к однофазным, так и к трехфазным электродвигателям в зависимости от номинальной мощности электродвигателя серий:

Серия TOP: 1~/3~ насосы с $P_2 < 90$ Вт
(встроенная защита от перегрева обмотки)

Насосы с полной защитой электродвигателя и устройством отключения SK 602N/622N или прибором управления/регулирования фирмы Wilo

Полная защита электродвигателя осуществляется защитными контактами обмотки (WSK), встроенными в обмотку электродвигателя. Это относится как к однофазным, так и к трехфазным электродвигателям в зависимости от номинальной мощности электродвигателя серий:

Серия TOP: 1~ насосы с $P_2 < 180$ Вт

Технические характеристики		
Тип	SK602N	SK622N
Арт.-№	2120444	2120445
Подключение к сети	1-230 В, 3-230 В, 3-400 В, 50/60 Гц	
Частота сети F	50/60 Гц	50/60 Гц
Коммутационная способность	АСЗ: 1 кВт (1~230V) / 1,5 кВт (3~230V) / 3 кВт (3~400V)	
Мощность потерь P	1,93 Вт	2,4 Вт
Класс защиты	IP55	IP 55
Температура окружающей среды мин. T	-10 °C	-10 °C
Температура окружающей среды, макс. T	40 °C	40 °C
Кабельный ввод	4xM20	4xM20
Габаритные размеры <i>Ширина x Высота x Глубина</i>	130 x 130 x 110	130 x 130 x 115
Материал	Поликарбонат/Полиамид	
Вес, прим, м	0,85	0,85
Беспотенциальный контакт (SBM)	закрыт при работе	закрыт при работе
Беспотенциальный контакт (SSM)	-	открыт при аварии
Макс. нагрузочная способность контактов	250V / 1A / 150VA	

Габаритный чертеж SK602N

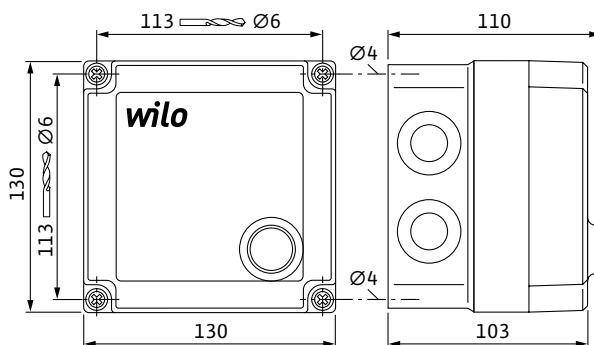

Размеры в мм
Элементы крепления для настенного монтажа предоставляются заказчиком

Габаритный чертеж SK622N

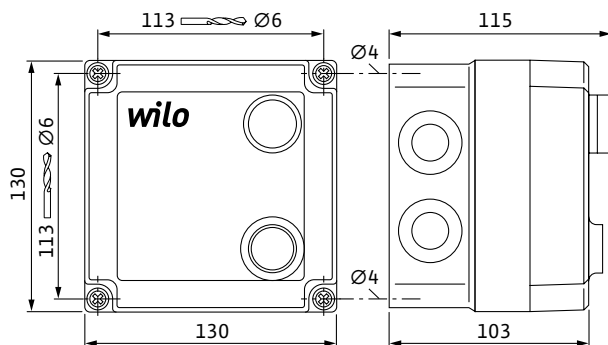

Размеры в мм
Элементы крепления для настенного монтажа предоставляются заказчиком



Штекер переключения Wilo «N»

Для переоснащения в клеммной коробке нерегулируемых насосов трехфазного тока серии TOP (при двойных насосах необходимо 2 штекера) на **фактическое сетевое напряжение 3~230 В, 50 Гц.**

Вес около 30 г.

3-х-ступенчатая схема насоса сохраняется.

Оснащение/функции

Путем замены в клеммной коробке насоса серийного штекера частоты вращения/напряжения 400 В на штекер переключения 230 В осуществляется простое переоснащение для подключения насоса к сети 3-230 В.

Это переоснащение не позволяет подключать насос к сети 1-230 В.

Другие электромонтажные работы не требуются.

Режим ручного управления частоты вращения с помощью штекера для 3 ступеней сохраняется.

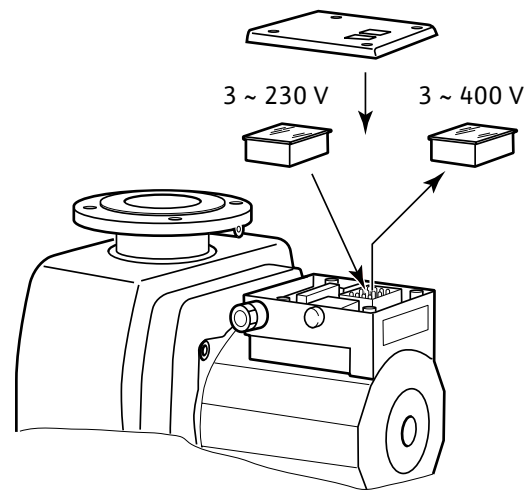



Трансформатор

Применение

Трансформатор для насосов с мокрым ротором (для насосов с бесступенчатым электронным управлением или встроенным частотным преобразователем) Трехфазный/однофазный трансформатор для подключения однофазного электронного высокоэффективного насоса к сети трехфазного тока.

Трансформатор в корпусе для настенного крепления с защитными приспособлениями, предназначен для подключения электронных высокоэффективных насосов с разъемом 1~230 В к источнику сетевого питания 3~400 В или 3~500 В.

Технические характеристики

Максимально допустимое количество насосов в зависимости от потребляемой мощности P_1 для подключения к соответствующим вариантам трансформаторов.

Трансформатор 400 В/500 В				
Насос с макс. P_1	400 В-А	630 В-А	1000 В-А	1600 В-А
до 42 Вт *)	4	4	4	4
до 85 Вт *)	2	3	4	4
до 200 Вт *)	1	1	2	3
до 330 Вт	1	1	2	4
до 430 Вт	-	1	2	3
до 630 Вт	-	1	1	2
до 900 Вт	-	-	1	1
до 1600 Вт	-	-	-	1

*) Пассивная PFC (powerfactorcorrection – коррекция коэффициента мощности) насосов с $P_1 \leq 200$ Вт

Оснащение/функции

Трансформатор преобразует линейное напряжение при соединении треугольником с 400 В или 500 В между двумя внешними проводами в переменное напряжение 230 В (на выходе). Для защиты первичной обмотки служит защитный автомат электродвигателя (устанавливается заводом-изготовителем); для защиты вторичной стороны (питательный насос) – линейный защитный автомат.

Чтобы обеспечить отвод потерь тепла, корпус оснащен вентилятором, для управления которым можно использовать термостат (настраиваемый порог переключения).

Проектная информация

Подключение однофазного трансформатора к трехфазной сети представляет собой несимметричную нагрузку трехфазного питания. Несимметричную нагрузку следует по возможности ограничить. В известной степени ее можно сбалансировать и компенсировать, подключив на другие фазы однофазный электроприемник с соответствующим уровнем потребления

Трансформатор 400 В/500 В

Тип	Подключение к сети	Выходное напряжение	Выходная мощность	Класс защиты	Арт. №	Температура окружающей среды	Относительная влажность воздуха	Кабельный ввод	Размеры	Вес, прим.
		V	L VA						l x b x h	м кг
Трансформатор 3-400 В, 400 ВА	3-400 В, 50/60 Гц	230	400	IP 54	2131648	0°C - 40°C				19,0
Трансформатор 3-400 В, 630 ВА	3-400 В, 50/60 Гц	230	630	IP 54	2131649	0°C - 40°C				22,8
Трансформатор 3-400 В, 1000 ВА	3-400 В, 50/60 Гц	230	1000	IP 54	2131650	0°C - 40°C				26,5
Трансформатор 3-400 В, 1600 ВА	3-400 В, 50/60 Гц	230	1600	IP 54	2131651	0°C - 40°C	≤95% (без конденсации)	2x M25 3x M20	380 мм x 380 мм x 210 мм	36,5
Трансформатор 3-500 В, 400 ВА	3-500 В, 50/60 Гц	230	400	IP 54	2131652	0°C - 40°C				19,0
Трансформатор 3-500 В, 630 ВА	3-500 В, 50/60 Гц	230	630	IP 54	2131653	0°C - 40°C				22,8
Трансформатор 3-500 В, 1000 ВА	3-500 В, 50/60 Гц	230	1000	IP 54	2131654	0°C - 40°C				26,5
Трансформатор 3-500 В, 1600 ВА	3-500 В, 50/60 Гц	230	1600	IP 54	2131655	0°C - 40°C				36,5

Схема подключения

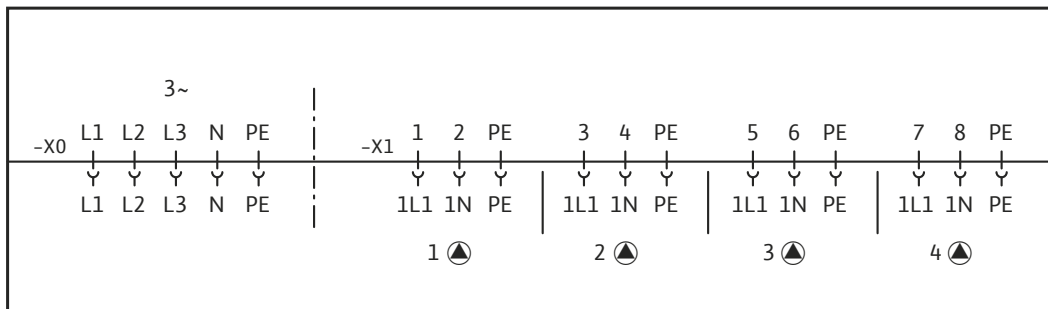

Обзор серии		
Продукт группы 2-ого уровня	Фото продукта	Дополнительная информация
Прибор управления и сервисного обслуживания		Информация по сериям на стр.438
DKG-11		Информация по сериям на стр.440
Индикатор направления вращения Wilo		Информация по сериям на стр.441



Wilo-IR-Stick

Применение

IR-модуль Wilo позволяет сделать ПК сервисным инструментом для насосов. Обмен данными между насосами Wilo и ПО Wilo Service Tool осуществляется без кабельного соединения, через USB-карту. Систему можно использовать на всех существующих электронно регулируемых насосах серий Wilo-... с инфракрасным интерфейсом.

- Stratos/Stratos-Z/Stratos-D/Stratos-ZD
- VeroLine-IP-E
- VeroTwin-DP-E
- CronoLine-IL-E
- CronoTwin-DL-E
- Stratos GIGA
- MVIE
- MHE
- Helix-VE
- Helix EXCEL

Требования к ПК

Для эксплуатации IR-Stick нужен обычный ПК/ноутбук на базе Windows, к которым предъявляются определенные требования:

- Интерфейсы: USB 1.1 (совместимо с USB 2.x/3.x)
- Операционная система: Windows 2000, Windows XP, Vista, Windows 7
- Дисплей: мин. XGA (1024 x 768 пикселей)

Актуальное микропрограммное обеспечение для ИК-накопителя вместе с управляющим программным обеспечением доступны для загрузки с сайта www.wilo.de/zubehoer (www.wilo.ru/accessories).

Возможности IR-карты Wilo в сочетании с установленным на компьютере программным обеспечением Wilo Service Tool:

- наглядное отображение информации с прямым быстрым доступом ко всем данным насоса и параметрам;

- графическое отображение основных настроек насоса в одном окне;
 - сохранение всех данных насоса в целях документирования, обработки и архивирования с Excel;
 - печать зарегистрированных данных насоса в нужном формате из программы Excel;
 - возможность одновременной регистрации данных насоса в файле Excel для последующего составления и анализа временных характеристик.
- Возможности беспроводного обмена данными через инфракрасный интерфейс:
- настройка и контроль работы насосов, установленных в недоступных местах;
 - задание специальных настроек/способов регулирования в особых условиях;
 - защита от несанкционированного доступа к самому насосу.

Технические характеристики

Тип	IR-модуль
Арт.-№	2109467
Температура окружающей среды мин. Т	0 °С
Температура окружающей среды макс. Т	40 °С
Мин. температура хранения Т	-20 °С
Макс. температура хранения Т	70 °С
Дальность передачи и приема данных	до 8 м (в зависимости от условий окружающей среды)
Электропитание	осуществляется через USB-порт

Функции и управление

IR-Stick подключается к USB-порту ПК/ноутбука подобно USB-накопителю данных. Для облегчения настройки на инфракрасном интерфейсе насоса можно использовать прилагаемый удлинитель кабеля USB. IR-транспондер размещен на наружной торцевой поверхности карты напротив штекера USB, IR-транспондер карты должен указывать на окошко инфракрасного интерфейса на насосе. Управление осуществляется через ПК на базе Windows с программным обеспечением WILo Service Tool.

Создание соединения

Информационный обмен между IR-Stick и насосом (насосами) происходит без кабельного соединения, через инфракрасный интерфейс с частотой 33 кГц или 455 кГц. Медленная передача на частоте 33 кГц позволяет совмещать все имеющиеся электронно регулируемые насосы с инфракрасным интерфейсом. При создании соединения после выбора нужного насоса с ним устанавливается логическое соединение. Вплоть до разрыва соединения обмен данными осуществляется только с этим насосом, даже если в пределах досягаемости присутствуют и другие насосы.

Поддержка при анализе ошибок

В случае возникновения неполадки насоса выполняется сохранение в нем всех действующих до этого рабочих параметров. Для проведения диагностики эти данные можно передать в ПК и проанализировать с помощью Wilo Service Tool.

Функции статистики

Во многих насосах сохраняются статистические данные. ПО Wilo Service Tool позволяет выполнить считывание и графическую обработку этих данных. При этом пользователь получает ценную информацию о рабочих условиях и настройках, которую можно использовать в целях оптимизации работы насоса и коррекции настроек.



Wilo-DKG-II

Сервисная система Wilo с дополнительной функцией электронного бесконтактного контроля точности направления вращения (насосы с сухим и мокрым ротором) и тестирования на возможный останов насоса (стандартные насосы с мокрым ротором в исполнении для переменного и трехфазного тока). Прибор в комплекте с батареей 9 В (стандартная, имеющаяся в продаже) и руководством по осуществлению проверки.

Оснащение/функции

При включении прибора сервисного обслуживания три встроенных датчика высокой чувствительности замечают поле рассеяния электродвигателя насоса. Исходя из временного характера сигналов датчика электроника определяет

- направление вращения и
- скорость вращения электродвигателя насоса и, следовательно, мощность перекачивания жидкости через насос.

Красные и желтые светодиоды быстро и наглядно сигнализируют неисправности/нормальную работу насоса.

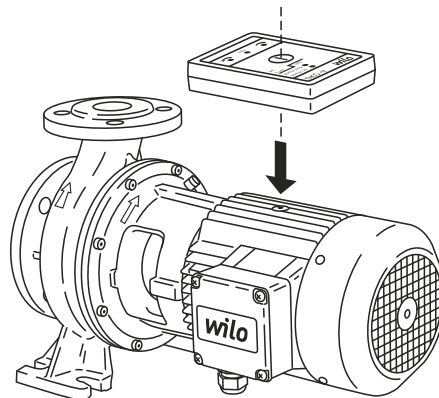
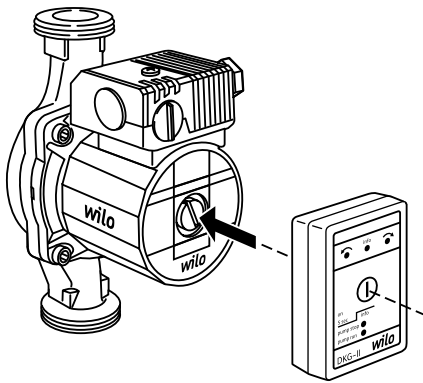



Индикатор направления вращения Wilo

Индикатор направления вращения (комплект поставки – 5 шт.) для бесконтактного контроля/индикации направления вращения насосов с мокрым ротором в исполнении для одно- или трехфазного тока.

Оснащение/функции

Индикатор получает энергию из поля рассеяния электродвигателя. Аккумулятор для этого не требуется. Он состоит из красно-белой шайбы с вращающимися опорами, которая находится за прозрачным пластиковым колпачком. Если он подводится к полю переменного тока, то шайба начинает вращаться в том же направлении вращения, что и электродвигатель, таким образом, можно определить направление вращения насоса. Если шайба начинает вращаться, это означает, что электродвигатель насоса находится в эксплуатации.

Рекомендации по выбору и монтажу

Мы хотим не только предлагать Вам высококачественную продукцию, но и максимально упростить для Вас выбор между нашими насосами и системами насосов, а также выполнение расчетов. Для этого на последующих страницах мы обобщили основополагающую информацию, которая с самого начала облегчит Вашу задачу. Наряду с конкретными расчетными параметрами и указаниями по монтажу, здесь Вы найдете, к примеру, разъяснения основ электротехники и гидравлики. Вышеуказанная информация дополнена подробными данными касательно стандартов и директив, а также правовых и законодательных требований. Это придаст Вам уверенности в том, что Вы сможете высокоэффективно интегрировать наши высокоэффективные насосы

Выбор насосов: Общие указания

При выборе циркуляционного насоса следует исходить из того, что заданная расчетная точка должна лежать на характеристике макс, частоты вращения электродвигателя в точке максимального КПД или находиться вблизи этой точки.

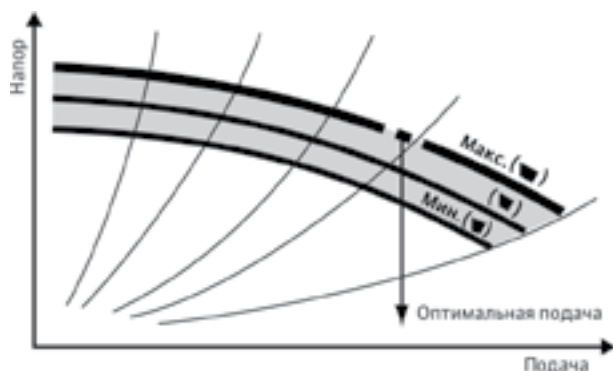
**Выбор насосов: Циркуляционные системы питьевого водоснабжения**

- Для правильного подбора насоса необходимо, чтобы система трубопроводов была выполнена согласно стандарту DIN 1988, а также рекомендациям DVGW Вт551–Вт 553.
- Подача определяется по стандарту и рекомендациям DVGW.
- Если расчетная точка гидравлических параметров лежит между двумя характеристиками, то согласно рекомендации DVGW Вт 553 следует выбрать циркуляционный насос большей мощности или с большей частотой вращения.
- Потери тепла в системе нагнетательных и циркуляционных трубопроводов ГВС следует сократить до минимума за счет качественной теплоизоляции.

В большинстве циркуляционных систем ГВС предусмотрено периодическое выключение циркуляционного насоса (преимущественно ночью), поэтому дополнительно к стандартной комплектации должен приобретаться таймер для автоматического включения/выключения насоса.

Предписание по энергосбережению EnEV предусматривает периодическое включение/выключение. Для исключения возможности размножения легионелл в воде необходимо предусмотреть периодическое включение генератора тепла или устройства управления отопительной системы и учесть это при программировании таймера.

Максимальная температура воды в системах ГВС

Из-за содержащихся в воде солей жесткости температура воды в циркуляционных системах ГВС не должна превышать 65 °С.

Если заданная рабочая точка лежит между двумя характеристиками насосов, то следует выбирать насос меньшей мощности.

В системах отопления снижение подачи насоса, связанное с таким выбором, не оказывает существенного влияния на эффективность отопления. Однако, в системах охлаждения/холодильных установках такое снижение подачи следует учитывать.

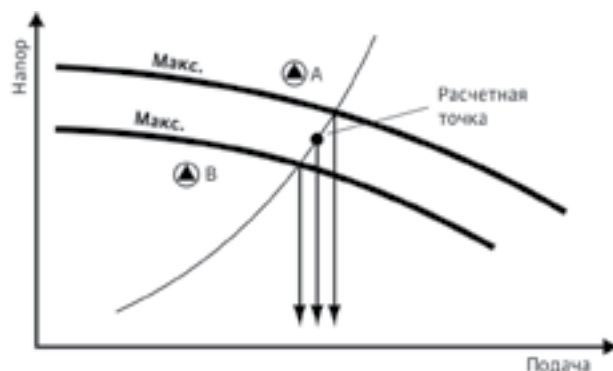

Это ограничение температуры введено для того, чтобы предотвратить выпадение солей в осадок.

Циркуляционный трубопровод

Фирма Wilo рекомендует установить гравитационный клапан, чтобы исключить циркуляцию в неправильном направлении и течение жидкости под действием силы тяжести при выключенном насосе.

Применение материалов на основе серого чугуна в системах питьевой воды

Серый чугун (EN-GJL 200/EN-GJL 250) пригоден для применения в системах питьевой воды при условии, что соблюдаются требования стандарта DIN 50930–6.

Переключение частоты вращения

Исходя из опыта, переключение частоты вращения циркуляционного насоса в циркуляционной системе ГВС необходимо только для первоначальной настройки мощности. Автоматическое переключение частоты вращения при этом не требуется. Однако, при каждом монтаже необходимо предусмотреть возможность включения/выключения насоса по установленному времени.

Защита электродвигателя

Насосы, устойчивые к токам блокировки, и насосы со встроенной защитой обмотки от перегрева не нуждаются в дополнительной защите электродвигателя. Все другие насосы имеют встроенную полную защиту электродвигателя, включая электронную систему размыкания, или полную защиту электродвигателя (WSK) в сочетании с внешним устройством отключения.

Разделение мощности насоса

Общие указания для сдвоенных насосов

- Сдвоенный насос – это два насосных блока в одном корпусе, которые отделены друг от друга перекидным клапаном.
- Особенности конструктивного исполнения сдвоенных насосов такие же, как и у соответствующих одинарных насосов.
- Одинаковые монтажные размеры позволяют производить замену равных по мощности одинарных насосов.
- Широкая область применения благодаря серийному исполнению с 3-ступенчатой схемой.

Разделение мощности насоса

Распределение максимальной расчетной нагрузки на **оба агрегата сдвоенного насоса, работающих параллельно**, способствует значительно лучшей **адаптации к режимам неполной нагрузки**, типичной для отопительных систем, а также достижению **оптимальной экономичности**. Чтобы обеспечить требующуюся от насоса производительность при неполной нагрузке, которая в среднем за один отопительный сезон составляет более 85 %, достаточно работы **только одного насоса**; на случай необходимости работы при полной нагрузке для **режима параллельной работы** предусмотрен **второй насос**.

Преимущества распределения нагрузки между двумя насосами:

- снижение эксплуатационных издержек до 50 % -70%;
- повышенная надежность благодаря наличию резервного насоса, который может быть включен в работу в любой момент.

На приведенных в соответствующих разделах характеристиках сдвоенных насосов показаны гидравлические параметры, обеспечиваемые как при работе одного насоса, так и при параллельной работе двух насосов.

Режимы работы сдвоенных насосов

Сдвоенные насосы могут работать в двух принципиально различных режимах:

- режим работы «основной/резервный»
- работа двух насосов

Режим совместной работы двух насосов (ADDITION)

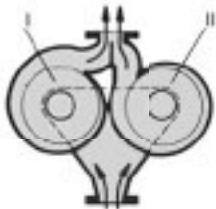

Работают оба насоса

Требуемая подача обеспечивается параллельной работой обоих насосов. При не полной нагрузке один насос может быть отключен.

Режим работы «основной/резервный» (RESERVE)

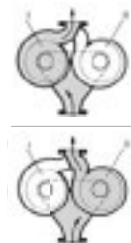

Работает или насос I, или насос II

Требуемая подача обеспечивается работой одного насоса (основного), второй насос остается в резерве для включения и начала работы по таймеру или в случае отказа основного насоса.

Скорости потока в трубопроводе и внутри насоса

Размеры сечения трубопроводов определяют скорость потока жидкости в трубопроводе. Ниже приводятся значения, за пределы которых нельзя выходить:

Номинальный установочный размер DN [0 мм] В зданиях	Скорость потока V [м/с]
До Rp 1¼ или DN 32	до 1,2
DN40 и DN50	до 1,5
DN 65 и DN 80	до 1,8
DN 100 и более	до 2,0
В трубопроводах центрального отопления	от 2,5 до макс. 3,5

На всех характеристиках насосов Wilo скорость потока [м/с] внутри насоса указывается как функция подачи

Вязкие среды

Все характеристики насосов в каталоге приводятся для подачи воды с кинематической вязкостью = 1 мм²/с). При перекачивании жидкостей разной плотности и/или вязкости (например, вода/гликолевые смеси) изменяются гидравлические показатели насоса и трубопроводной системы! Документацию о **расчете коэффициентов коррекции для выбора насоса** можно запросить на фирме Wilo.

Коэффициенты коррекции для трубопроводов (сильное падение давления, недостаточная тепловая мощность) не могут быть предоставлены производителем насосов. Они должны определяться проектировщиками совместно с изготовителями арматуры и фитингов

Минимальное давление на входе для предотвращения кавитации

Для предотвращения кавитации (образование пузырьков пара внутри насоса) во всасывающем патрубке насоса всегда должно быть достаточное избыточное давление (напор на входе).

Минимальные значения давления на входе для всех насосов с мокрым ротором приведены в соответствующих таблицах. Эти ориентировочные значения действительны для систем отопления с температурой жидкости в подающей линии до 110 °С/130 °С и высотой установки до 300 м над уровнем моря. Прибавка к минимальному значению давления при более высокой установке насоса: 0,1 м на 100 м прироста высоты.

При более высокой температуре жидкости, меньшей плотности жидкости, а также при больших значениях сопротивления во всасывающем патрубке насоса и меньшем давлении окружающего воздуха приводимые значения следует увеличить.

Указания по монтажу и эксплуатации

Установка внутри здания

Насосы с мокрым ротором необходимо устанавливать в сухом, хорошо вентилируемом помещении, где температура не опускается ниже нуля.

Установка вне здания (наружный монтаж)

Насосы с мокрым ротором следующих серий пригодны для наружного монтажа:

- Stratos/-D
- TOP-STG/-STGD

Обязательно соблюдение следующих условий:

- насосы устанавливать в шкафу/в корпусе для защиты от атмосферных воздействий;
- исключить попадание прямых солнечных лучей на насос;

- защитить насос таким образом, чтобы исключалось засорение канавок для слива конденсата;
- защитить насос от влаги; попадание каплюющей воды допустимо при условии, что электроподключение выполнено в соответствии с инструкцией по установке и эксплуатации и клеммная коробка закрыта должным образом;
- в случае выхода температуры окружающей среды за предельно допустимые минимальные или максимальные значения обеспечить достаточную вентиляцию/обогрев.
- Допустимые значения температуры окружающей среды при наружном монтаже:
 - Stratos/-D: от -10 °С до +40 °С
 - TOP-STG/-STGD: от -20 °С до +40 °С

Конденсат

Все серийные насосы, применяемые в системах с температурой воды до $-10^{\circ}\text{C}/-20^{\circ}\text{C}$, не подвержены образованию конденсата. Для обработки внешней поверхности чугунного корпуса насосов серий

- Stratos/Stratos-D
- TOP-STG/-STGD

предусмотрено специальное покрытие (KTL: като-форезное покрытие).

Преимуществами данного покрытия являются:

- оптимальная защита от коррозии при образовании конденсата на корпусе насоса;
- очень хорошая ударопрочность и защита от царапин.

Подключения

Насосы с резьбовым соединением

Насосы с резьбовым соединением изготавливаются с соединительной резьбой согласно стандарту DIN EN ISO 228, часть 1. Уплотнения входят в комплект поставки.

Резьбовые соединительные элементы с трубной резьбой согласно DIN EN 10226-1 заказываются отдельно.

DIN EN 10226-1 (трубная резьба с уплотнением по резьбе)

- Внутренняя трубная резьба Rp 1½
- Наружная трубная резьба R 1½

DIN EN ISO 228/1 (трубная резьба с плоским торцевым уплотнением)

- Внутренняя трубная резьба G 1½
- Наружная трубная резьба G 1½

Насосы с фланцами

Фланцы насосов выполнены в соответствии с DIN 2531, DIN 2533 или DIN EN 1092-2. Для получения подробной информации см. данные по насосам соответствующих серий.

Насосы с комбинированными фланцами

Насосы с комбинированными фланцами можно соединять с контрфланцами PN6 и PN 16 согласно DIN или DIN EN до размера DN 65 включительно. Не допускается монтаж комбинированного фланца с комбинированным фланцем. Для фланцевого соединения использовать болты класса прочности 4.6 и выше. Между головкой болта/гайки и комбинированным фланцем должны монтироваться подкладные шайбы, входящие в комплект поставки.

Повторно-кратковременный режим работы

Насосы серий

- Stratos/Stratos-D/Stratos-Z/Stratos-ZD
- Yonos MAXO, Yonos MAXO-D
- Stratos PICO/ECO
- Yonos PICO
- TOP-STG/-STGD
- TOP-Z

можно применять также для периодического режима работы.

Рабочее давление

Максимальное давление в системе (рабочее давление) и виды фланцев для насосов приведены в соответствующих таблицах. Фланцы всех насосов с мокрым ротором (кроме Stratos, Stratos-Z, Stratos-D и Stratos-ZD) имеют выводы R 1/8 для измерения давления.

Рекомендуемая длина болтов:

Фланцевое соединение	Резьба	Момент затяжки	Минимальная длина болта	
			DN32/ DN 40	DN 50/ DN 65
PN6	M12	40Нм	55 мм	60 мм
PN 10	M16	95 Нм	60 мм	65 мм

Электродвигатель

- Виды защиты моторов для насосов с мокрым ротором
 - IPX2D: Yonos PICO
 - IP X4D: Stratos PICO, Stratos, Yonos MAXO, серия TOP
 - IP 44: Star
 - IP 42: остальные насосы
- Класс нагревостойкости
 - F/H
- Создаваемые помехи
 - EN 61000-6-3
- Помехозащищенность
 - EN 61000-6-2

Электроподключение

- Все насосы Wilo рассчитаны на европейское напряжение 230 В или 400 В (допуск $\pm 10\%$) согласно DIN IEC 60038.
- При использовании насосов в системах с температурой перекачиваемой жидкости выше 90°C необходимо использовать соответствующий термостойкий соединительный трубопровод

Устройство защитного отключения при перепаде напряжения УЗО (FI)

Насосы Wilo можно без ограничений использовать в существующих сетях с УЗО (FI) или без него.

Внимание:

Эксплуатация высокоэффективных насосов с подключением к сети однофазного переменного тока (Yonos PICO, Stratos PICO, Stratos PICO-Z, Stratos, Stratos-D, Stratos-Z, Stratos-ZD, Yonos MAXO, Yonos MAXO-D) с УЗО

по DIN EN 61008-1 допускается без ущерба для работы указанного УЗО (DIN VDE 0160). Для энергоэффективных насосов с подключением к сети трехфазного тока (серия IP-E/DP-E, IL-E/DL-E) необходимо защитное устройство УЗО (FI) избирательно чувствительное ко всем видам тока (ток срабатывания 300 мА).

Выбор подходящего устройства защитного отключения УЗО (FI):



Электронное регулирование мощности

Насосы для систем отопления потребляют большое количество электроэнергии в зданиях, т.к. в течение года они длительный период находятся в режиме работы. За счет автоматического регулирования мощности насосов, используемых в системах отопления, потребление электроэнергии может быть снижено. При этом снижение может составлять до 50 %. Применение высокоэффективных насосов позволяет сократить расходы на электроэнергию даже до 80 % по сравнению со стандартными насосами.

Система автоматического регулирования мощности насоса позволяет оптимизировать его гидравлические параметры при всех режимах работы и особенно в типичных для отопительных систем режимах неполной нагрузки.

В результате предотвращения роста давления, создаваемого насосом, также понижается уровень шумов от протекания жидкости через терморегулирующие вентили.

Стандарты/директивы

- Знак CE (на всех насосах Wilo, которые продаются на территории ЕС)
- Сертификация по:
 - DIN EN ISO 9001,
 - DIN EN ISO 14001

Характеристики

Характеристики действительны для воды +20 °C при кинематической вязкости = 1 мм²/с.

Характеристики построены с учетом европейского напряжения 230 В или 400 В.

Управление и регулирование работы насосов

При эксплуатации насосов Wilo с прибором управления или дополнительным модулем следует соблюдать правила эксплуатации электротехники согласно VDE 0160. При эксплуатации насосов с мокрым и сухим ротором, которые оснащены преобразователями частоты, поставляемыми не фирмой Wilo, необходимо использовать выходной фильтр для подавления шума от электродвигателя и исключения пиковых скачков напряжения и последующих повреждений, а также придерживаться следующих предельных значений:

- Насосы с мокрым ротором $P_2 < 2,2$ кВт и насосы с сухим ротором $P_2 < 1,1$ кВт
Скорость нарастания напряжения $du/dt < 500$ В/мкс
Пики напряжения $\hat{u} < 650$ В
В насосах с мокрым ротором для сокращения шумовых показателей вместо du/dt -фильтра (RC-фильтра) рекомендуется применять синусоидальный фильтр (LC-фильтр).
- Насосы с сухим ротором мощностью $P_2 > 1,1$ кВт
Скорость нарастания напряжения $du/dt < 500$ В/мкс
Пиковые скачки напряжения $\hat{u} < 850$ В.

Монтаж с длинным кабелем ($l > 10$ м) между преобразователем частоты и электродвигателем может привести кувеличению показателей du/dt и i (резонанс). Тоже самое может произойти при работе более 4-х агрегатов от одного источника питания. Подбор выходного фильтра производит изготовитель преобразователя частоты или поставщик фильтра. Если из-за преобразователя частоты происходят потери мощности электродвигателя, то насос следует использовать не более чем на 95 % от номинального числа оборотов. Если насосы с мокрым ротором серий TOP-S и TOP-Z работают с общим частотным преобразователем, то на клеммах подключения насосов нельзя допускать понижения параметров ниже указанных значений:

$$U_{\text{мин}} = 150 \text{ В}$$

$$f_{\text{мин}} = 30 \text{ Гц}$$

Минимальная подача

Насосы большой мощности могут бесперебойно функционировать при условии соблюдения минимального расхода перекачиваемой жидкости. Эксплуатация при закрытой задвижке, подача $Q = 0 \text{ м}^3/\text{ч}$, может привести к перегреву внутренних частей насоса.

- Предельные условия эксплуатации насоса не вызывают опасений при $Q = 0 \text{ м}^3/\text{ч}$: до $P_2 = 1 \text{ кВт}$, если температура перекачиваемой жидкости 10 K ниже максимально допустимой.
- Начиная с непрерывной эксплуатации при $P_2 > 1 \text{ кВт}$, необходима минимальная подача $Q = 10 \% Q_{\text{НОМ}}$. В предельном диапазоне необходим контрольный запрос.

Защита электродвигателя

Выбор правильной защиты электродвигателя – решающий фактор в гарантии длительного срока службы и надежной работы циркуляционного насоса. В насосах с переключаемой частотой вращения отсутствуют защитные выключатели электродвигателя, т. к. в двигателях таких насосов протекают разные номинальные токи на разных ступенях частоты вращения, и, следовательно, на каждую из них требуются разные предохранители.

Все циркуляционные насосы подразделяются на:

- устойчивые к токам блокировки; насосы со встроенной защитой обмотки от перегрева;
- насосы с полной защитой электродвигателя посредством защитного контакта обмотки (WSK) и отдельного внешнего устройства отключения;
- насосы с полной защитой электродвигателя, оснащенные встроенным пусковым механизмом.

Подробно об оснащении см. таблицу «Технические параметры моторов».

Дополнительные меры по защите электродвигателя со стороны заказчика не нужны, если таковые не требуются местным предприятием энергоснабжения (EVU).

Уровень шума

Благодаря своей конструкции насосы с мокрым ротором отличаются низким уровнем шума. Уровень шума этих насосов в плоскости измерения уровня звукового давления L_p (A) [дБ] зависит от мощности электродвигателя. Уровень шума определяется в обычных эксплуатационных условиях.

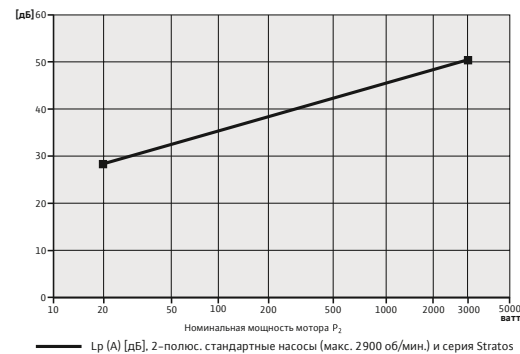

Теплоизоляция насосов, используемых в системах отопления

Все одинарные насосы Wilo-Stratos/Stratos-Z, Wilo-TOP-Z и Stratos PICO в серийной комплектации оснащены теплоизоляцией для снижения тепловых потерь через корпус насоса.

Материал: EPP, вспененный полипропилен
Теплопроводность: 0,04 Вт/м К по DIN 2612

Воспламеняемость: класс B2 согласно DIN 4102, FMVSS 302

Если заказчик выполняет теплоизоляцию насоса, он должен следить за тем, чтобы теплоизоляционный материал доходил только до верхнего края корпуса насоса (не допускается теплоизоляция самого электродвигателя).

Изоляция насосов, используемых в системах кондиционирования и охлаждения

Если насосы серий Stratos, Stratos-D, Stratos-Z используются в системах кондиционирования/охлаждения, то пароизоляционный слой не должен закрывать лабиринтный канал для отвода конденсата между корпусом насоса и электродвигателем. Только при этом условии образующийся в электродвигателе конденсат сможет беспрепятственно отводиться через отверстия для отвода конденсата, имеющиеся в корпусе электродвигателя.

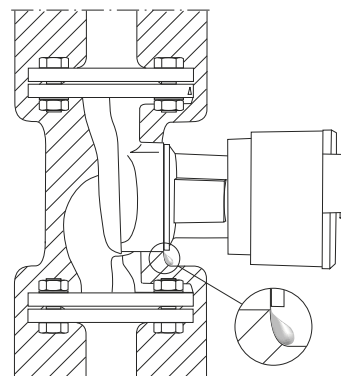

Знаки качества и безопасности

Для насосов типа:

- Yonos PICO
- Stratos PICO
- Stratos ECO
- Star-Z NOVA, Star-Z 20/1, -Z 25/6



Сертификаты изготовителя/удостоверения по результатам испытаний

По запросу и за дополнительную плату для всех циркуляционных насосов с мокрым ротором серий

- Stratos, Stratos-D, Stratos-Z, Stratos-ZD
- TOP-Z

→ Сертификат изготовителя 2.1

Содержание: подтверждает, что поставленная продукция соответствует заказу, без данных о результатах испытаний.

→ Сертификат изготовителя 2.2

Содержание: подтверждает, что поставленная продукция соответствует заказу, сданными о результатах испытаний продукции данной серии.

→ Сертификат о приемке 3.1

Содержание: подтверждает, что поставленная продукция соответствует заказу, сданными о результатах испытаний данного изделия.

Объем испытаний должен быть указан самое позднее при выдаче заказа.

Специальные исполнения

По запросу возможна поставка насосов, предусмотренных для работы при другом напряжении или частоте (за дополнительную плату).

Другие материалы и исполнения (RG, PN 16) для насосов приведены в таблицах по насосам.

Циркуляционные насосы с мокрым ротором

В насосах этого типа все части, вращающиеся внутри электродвигателя с разделительным стаканом, работают в перекачиваемой среде. В них отсутствует сальник и скользящее торцевое уплотнение, применяемые в обычных насосах для уплотнения вала. Смазка подшипников и охлаждение частей электродвигателя осуществляется перекачиваемой жидкостью.

Часть электродвигателя, находящаяся под напряжением (статор с обмоткой), размещена в моторном блоке с кожухом (в серии TOP-Wilo) и отделена от полости с жидкостью разделительным стаканом и кольцевым уплотнением.

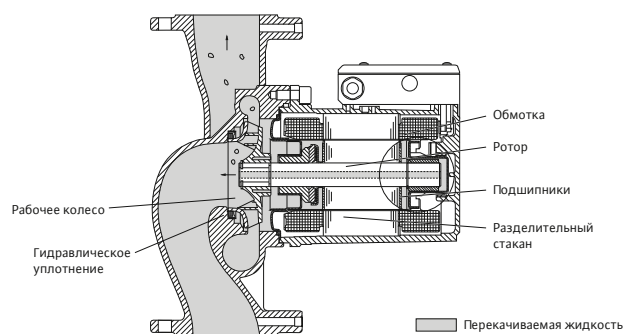

Разрешенные варианты монтажа

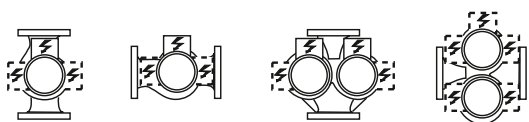

Допустимы без ограничений

Все стандартные циркуляционные насосы и циркуляционные насосы для систем ГВС, 1- или 3-ступени частоты вращения

Недопустимые варианты монтажа

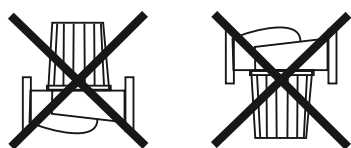

Электроподключение однофазного насоса 1~230 В к сети трехфазного тока 3~400 В

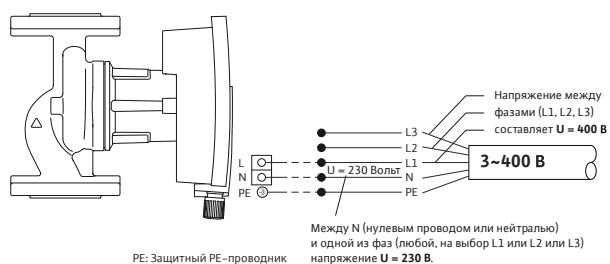

Между любой фазой (L1, L2 или L3) и нулевым проводом N напряжение $U = 230\text{ В}$. Если нулевой провод N отсутствует, необходимо проложить новый провод с нулевым проводником. В особых случаях, когда невозможно подсоединить нулевой провод, для подключения высокоэффективного насоса 230 В1 ~ к имеющемуся соединительному кабелю 400 В3 ~ мы предлагаем использовать трансформатор Wilo.

Обозначения на фирменной табличке насосов серии Wilo-TOP-S

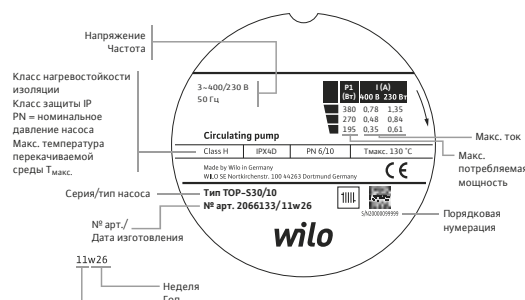

Обозначения на фирменной табличке насосов серии Wilo-Stratos...

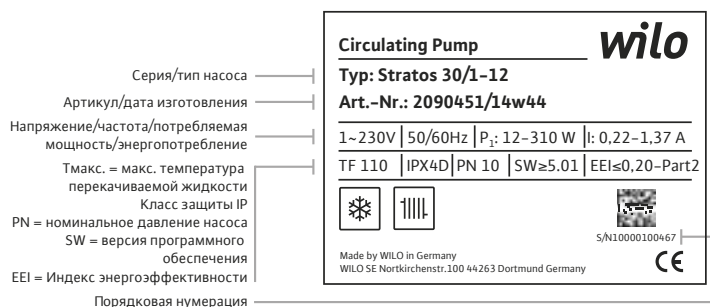

Обозначения на фирменной табличке насосов серии Wilo-Star-Z NOVA

- 1 = Серия/тип насоса
- 2 = Артикул/дата изготовления
- 3 = Напряжение, потребляемая мощность, номинальное давление насоса, макс, температура перекачиваемой жидкости
- 4 = Частота, макс, потребляемый ток, степень защиты IP

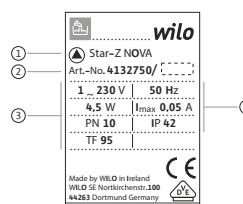

Обозначения на фирменной табличке насосов серии Wilo-Stratos PICO...

- 1 = Артикул/дата изготовления, серия/тип насоса
- 2 = Напряжение, потребляемая мощность, номинальное давление насоса, макс, температура перекачиваемой жидкости
- 3 = Частота, макс, потребляемый ток, степень защиты IP

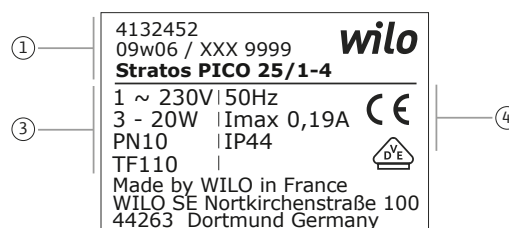

Рекомендации по выбору и монтажу Wilo-Stratos с функцией Q-Limit

После дополнительной оптимизации Wilo предлагает Wilo-Stratos для систем отопления, систем кондиционирования и закрытых контуров охлаждения. Теперь его дополнительным преимуществом является повышающий эффективность системы режим работы „Q-Limit“, при котором подача в систему соответствует ее потреблению, и к тому же он отличается новым, улучшенным индексом энергоэффективности (для одинарных насосов) не более 0,20: Это превосходит значение, предписанное на 2015 год требованиями Директивы ErP.

С новым программным обеспечением для высокоэффективного насоса Wilo-Stratos можно комбинировать новый режим работы „Q-Limit“ с любым способом регулирования (Dr-v, Dr-c, Dr-T, ручным режимом управления) и в случае необходимости установить ограничение подачи на требуемое значение (от 25 до 90 процентов от максимальной подачи соответствующего насоса). По достижению заданного значения насос будет удерживаться на характеристической кривой вдоль ограничения, не превышая его. Благодаря этой новой функции Stratos не только экономит энергию, но и снижает уровень шума установки.

Применение в системах отопления

Автоматически регулируемые насосы с мокрым ротором предназначены для применения почти во всех циркуляционных контурах при условии их правильного выбора. Они всегда обеспечивают достаточно тепловой энергии, имеют низкий уровень шума, а также позволяют значительно уменьшить расходы на электроэнергию.

Благодаря коррозионностойкому корпусу насоса, выполненному из бронзы, насосы Wilo-Stratos-Z особенно подходят для применения в системах, в которых не исключено наличие кислорода, например, в системах напольного отопления с поверхностями нагрева в виде пластиковых труб.

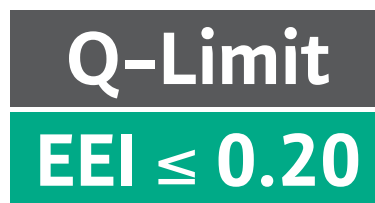

Область применения

Серия высокоэффективных насосов Wilo-Stratos используется в циркуляционных контурах для отопительных систем, систем вентиляции и кондиционирования воздуха и систем охлаждения в жилом секторе и зданиях специального назначения: -> жилые многоэтажные дома;

- > многоквартирные жилые дома;
- > жилые сооружения;
- > больницы;
- > школы;
- > административные здания;
- > объекты недвижимости.

Диапазон температур

Диапазон температур перекачиваемой жидкости от -10 °C до +110 °C без ограничений при температуре окружающей среды от -10 °C до макс. +40 °C.

Теплоизоляция насосов, используемых в системах отопления

Для предотвращения тепловых потерь через корпус насоса одинарные насосы серии Wilo-Stratos/-Stratos-Z серийно оснащаются теплоизоляционным кожухом. Используемый материал PP, вспененный полипропилен, обладает следующими свойствами:

- > экологическая безопасность: хорошая пригодность для вторичного использования
- > теплостойкость: до 120 °C
- > теплопроводность: 0,04 Вт/м К согласно DIN 52612;
- > воспламеняемость: класс B2 согласно DIN 4102 (средняя воспламеняемость).

В соответствии с противопожарным предписанием, действующим в Германии, материалы средней воспламеняемости разрешается использовать в котельных в том случае, если соблюдено минимальное расстояние до топки, составляющее 20 см.

Использование в системах кондиционирования и охлаждения

Ограничения для стандартных насосов, связанные с зависимостью температуры перекачиваемой жидкости от температуры окружающей среды, не относятся к насосам Wilo-Stratos.

Если температура перекачиваемой жидкости ниже температуры окружающей среды, то на холодных поверхностях насоса будет появляться конденсат. Насосы

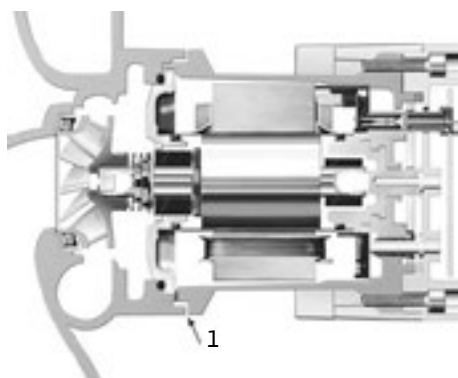

1 – Лабиринтный канал для отвода конденсата

Wilo-Stratos можно использовать для работы и в таких условиях. Насосы разработаны и изготовлены таким образом, чтобы исключить повреждение электрических компонентов из-за воздействия конденсата.

Изоляция насосов, используемых в системах кондиционирования и охлаждения

Если заказчик выполняет изоляцию корпуса насоса, он должен следить, чтобы пароизоляционный слой не закрывал лабиринтный канал для отвода конденсата между корпусом насоса и электродвигателем. Только при этом условии образующийся в электродвигателе конденсат сможет беспрепятственно отводиться через отверстия для отвода конденсата, имеющиеся в корпусе электродвигателя.

Коррозионностойкое исполнение насосов

Насосы в коррозионностойком исполнении предусмотрены для применения, например, в напольных системах отопления и охлаждения. Корпус насоса, применяемого в таких целях, имеет специальное покрытие. В качестве альтернативного варианта возможно применение насоса Wilo-Stratos-Z также с коррозионностойким корпусом насоса из бронзы.

Применение в циркуляционных системах ГВС (Wilo-Stratos-Z/Stratos-ZD)

Насосы, которые применяются в циркуляционных системах ГВС, должны отвечать специальным требованиям, которые учтены при разработке серий Wilo-Stratos-Z/Stratos-ZD:

- перекачиваемая жидкость – это питьевая вода или вода для предприятий по производству продуктов питания согласно Постановлению о питьевой воде (TrinkwV 2001). Конструктивно учтена возможность отложения известки, поэтому применение насосов этих серий допускается при общей жесткости 20° и температуре перекачиваемой жидкости макс. до +80 °С.
- Все детали из синтетических материалов, которые находятся в контакте с перекачиваемой средой, соответствуют рекомендациям KTW.

- Способы регулирования перепада давления Δp -с и Δp -v позволяют автоматически настроить мощность насоса в циркуляционных системах ГВС с переменными гидравлическими параметрами и с терморегулируемой запорной арматурой.
- Режим управления позволяет вручную подобрать оптимальную мощность насоса в соответствии с постоянными гидравлическими параметрами циркуляционной системы. Это также можно осуществить при помощи IR-монитора/IR-Stick Wilo. Регулируемым параметром при этом может быть температура питьевой воды в циркуляционном трубопроводе, которая при входе в накопительную емкость должна быть не ниже, чем на 5K по сравнению с температурой воды в накопительном баке.

Технология ЕСМ

Новая технология ЕСМ является основой высокой эффективности насоса Wilo-Stratos. Система ЕС (Electronically Commutated) отвечает за электронную коммутацию электродвигателя. Основой является синхронный электродвигатель с ротором на постоянных магнитах. Вращающееся электромагнитное поле статора создается за счет электронных коммутаций. Это означает, что обмотки статора обеспечивают необходимое взаимодействие электрических и магнитных полей.

Разделительный стакан

Ротор электродвигателя в насосе с мокрым ротором вращается в перекачиваемой жидкости, которая смазывает подшипники и охлаждает электродвигатель. Токпроводящий статор отделен от перекачиваемой жидкости разделительным стаканом. Разделительный стакан оказывает непосредственное влияние на КПД электродвигателя:

- посредством соответствующей величины зазора между статором и ротором;
- посредством магнитного сопротивления, которым обладает материал разделительного стакана.

Увеличение КПД насосов Wilo-Stratos на этом участке достигается благодаря:

- уменьшению зазора;
- применению нового материала для разделительного стакана, уменьшающего потери магнитного потока, проходящего между статором и ротором.

Оптимизация гидравлических параметров

Оптимальные гидравлические параметры обеспечиваются за счет 3-мерного спирального корпуса и 3-мерного рабочего колеса, а также гладкой поверхности корпуса насоса (катафоретическое покрытие). Кольцевое уплотнение горловины всасывающего патрубка между рабочим колесом и корпусом насоса позволяет уменьшить радиальные утечки через зазор. Осевые

Автоматический отвод воздуха

Отвод воздуха из полости ротора происходит автоматически благодаря системе фильтров и каналов. При поступлении перекачиваемой жидкости в полость ротора, фильтровальная заглушка в валу и фильтровальный диск в щитке подшипника уменьшают проникновение в полость мельчайших абразивных частиц. Уплотнение между рабочим колесом и щитком подшипника препятствует загрязнению зазора подшипника А со стороны электродвигателя.

Преимущества:

- Автоматическое удаление воздуха из полости ротора ускоряется и, таким образом, сокращается время сухого хода и шум от выпуска воздуха.

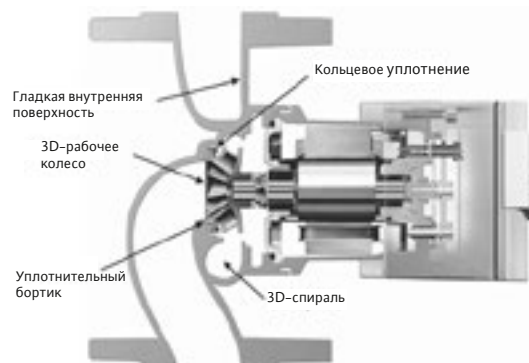

утечки уменьшаются благодаря уплотнительному буртику на торце рабочего колеса.

Автоматическое регулирование мощности

Количество жидкости, перекачиваемой циркуляционным насосом, зависит от количества тепла/холода, потребляемого соответствующей системой отопления/охлаждения.

Потребляемое количество изменяется в зависимости от:

- изменения климатических условий;
- потребностей потребителя;
- влияния посторонних источников тепла;
- воздействия, оказываемого гидравлическими регулирующими органами и т. д.

Циркуляционный насос, рассчитанный на режим максимальной нагрузки, регулируется в соответствии с фактическим режимом эксплуатации системы за счет постоянного сравнения заданного и фактического значения. Благодаря данной системе автоматического регулирования мощность насоса и, соответственно, потребление электроэнергии постоянно приводятся в соответствие с фактическим потреблением тепла (холода).

Все вышеописанные особенности высокоэффективного насоса Wilo-Stratos позволяют сократить расход электроэнергии до 80% по сравнению со стандартными насосами.

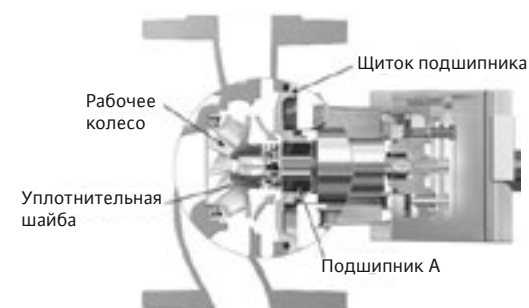

- Количество повреждений радиальных подшипников или разделительного стакана уменьшается, благодаря фильтрации.

Защита электродвигателя

Система защиты, серийно встраиваемая в электродвигатели, надежно защищает насос от перегрева, токов перегрузки и блокировки насоса.

При этом возникает следующее преимущество: для электродвигателя не требуется устанавливать внешний контактор. Необходимо соблюдать требования мест-

ных предприятий энергоснабжения к подключению электрооборудования.

Если, например, в случае замены, имеется защитный выключатель электродвигателя, который нельзя шунтировать, то его нужно установить на максимальный ток, указанный на фирменной табличке.

Панель ручного управления

Кнопка управления

Управление насосами Wilo-Stratos производится при помощи технологии «красной кнопки» (однокнопочное управление). Благодаря этому обеспечивается надежность и удобство при настройке основных функций.

Независящее от положения насоса отображение информации

Важную информацию об эксплуатации насоса в любой момент можно считать на ЖК-дисплее, который расположен с лицевой стороны насоса и не зависит от положения насоса. Расширение функций ручного управления для особых случаев применения обеспечивает устройство управления и сервисного обслуживания IR-монитор Wilo с беспроводным информационным обменом.



Рис.: Возможность считывания всех символов при горизонтальном и вертикальном положении модуля

Способы регулирования

Способ регулирования Др-с

При способе регулирования Др-с электроника поддерживает создаваемый насосом перепад давления на постоянном уровне заданного значения H_s в допустимом диапазоне расхода.

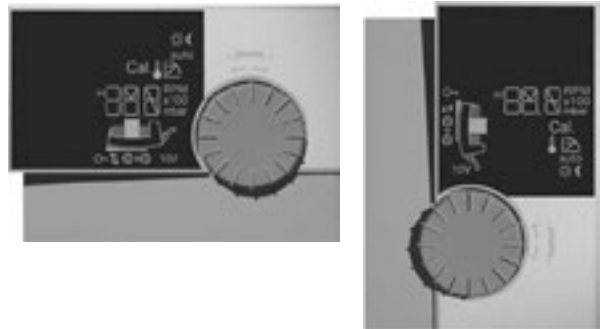
Способ регулирования Др-в

При способе регулирования Др-в электроника линейно изменяет заданное значение перепада давления, поддерживаемого насосом, в пределах диапазона между H_s и $\frac{1}{2}H_s$. Заданное значение перепада давления H_s изменяется вместе с расходом Q .

Способ регулирования Др-Т

При способе регулирования Др-Т (программируется только с IR-монитором, IR-картой памяти, Modbus, BACnet, CAN или LON) электроника изменяет номинальное значение перепада давления, поддерживаемого насосом, в зависимости от измеряемой температуры перекачиваемой жидкости. Такой способ регулирования перепада давления в зависимости от температуры применим как в системах с постоянным расходом (например, в однотрубных системах), так и в системах с переменным расходом с плавно изменяемой температурой на входе. В случае монтажа насоса на возвратном трубопроводе имеет место обратное воздействие, при способе регулирования Др-Т поддерживается режим горения в отопительном оборудовании.



Рис.: Способ регулирования Др-с



Рис.: Способ регулирования Др-в

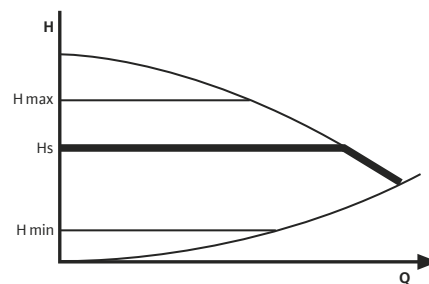

Рис.: Способ регулирования Др-Т

Режимы работы

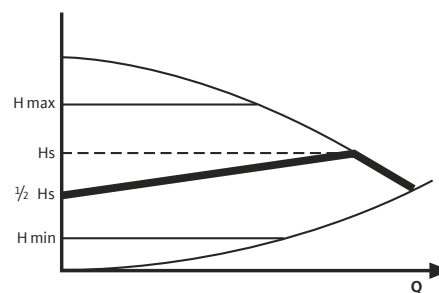
Автоматический режим снижения мощности (кроме Yonos PICO)

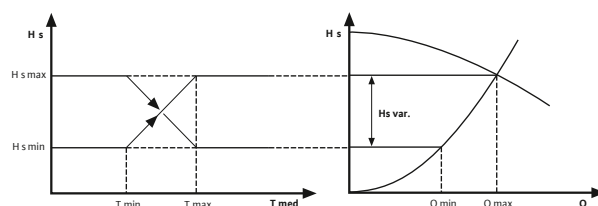

Рис.: Измерение параметров насоса с электронным управлением с автоматическим снижением частоты вращения

Запатентованный метод автоматического снижения подачи насоса посредством «непрерывного регулирования» дает возможность дальнейшей оптимизации потребляемой насосом электроэнергии при малой нагрузке отопительной установки. Обороты насоса уменьшаются в периоды, когда подача насоса не требуется (для достижения определенного нижнего уровня температуры горячей воды, например, путем снижения температуры в подающей линии посредством регулятора, реагирующего на метеосостояние/срабатывающего в определенное время).

При этом возникает следующее преимущество: в этом режиме работы возможна дополнительная экономия электроэнергии до 25 % по сравнению с используемыми в системах отопления предшествующими циркуляционными насосами с бесступенчатым регулированием.

Ограничение объемного расхода Q-Limit

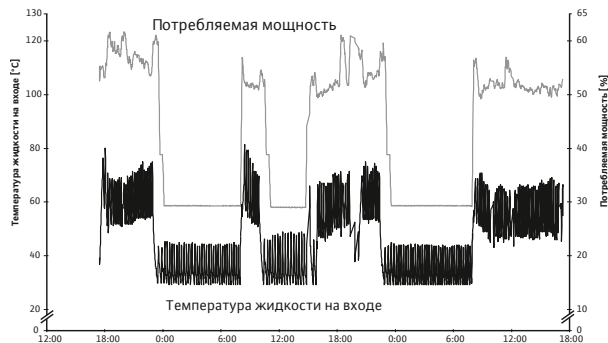
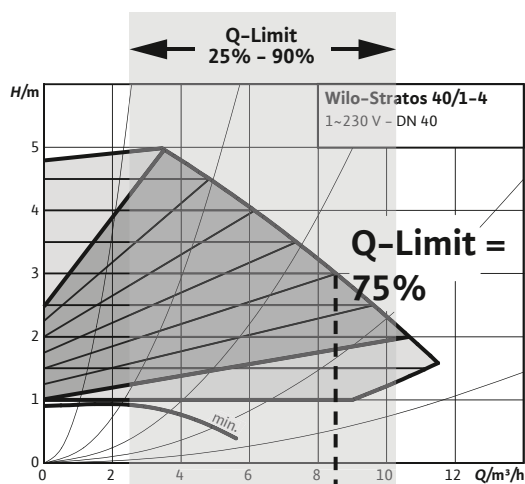

Режим эксплуатации Q-Limit можно комбинировать с другими видами регулирования (Др- v , Др- c , Др- T , Режим управления). Он обеспечивает ограничение максимального расхода в пределах 25–90% от Q_{max} . Ограничить подачу насоса можно с помощью IR-карты

памяти Wilo, которая входит в принадлежности (версия программного обеспечения насоса SW > 6.0). По достижении заданного значения насос будет удерживать расход в соответствующем диапазоне.

Указание:

Режим эксплуатации Q-Limit программируется только через IR-карту памяти Wilo, которая входит в принадлежности. Использование режима Q-Limit на гидравлически несбалансированных системах может привести к нехватке жидкости на отдельных участках. Поэтому в любом случае необходимо проводить гидравлический баланс системы.

Ручной режим работы

В ручном режиме работы блокируется регулирование в электронном модуле. С помощью ручной настройки можно задать постоянное число оборотов насоса (диапазон настройки указан в таблице параметров на насос).



Режим работы с DDC

При режиме работы с применением DDC сравнение заданного и фактического значений производится внешним регулятором.

В качестве управляющей величины на насос Wilo-Stratos с внешнего регулятора подается аналоговый сигнал (0–10 В). Актуальное число оборотов считывается на дисплее насоса, при этом управление насосом заблокировано.

Необходимые принадлежности: IF-модуль Stratos

Режим работы «дистанционное изменение заданного значения»

Требуемое значение для регулирования перепада давления (Др- c , Др- v) задается насосу Wilo-Stratos при помощи аналогового сигнала 0–10 В. Необходимые принадлежности:

IF-модуль Stratos (см. также главу «Система управления насосами Wilo-Control»).

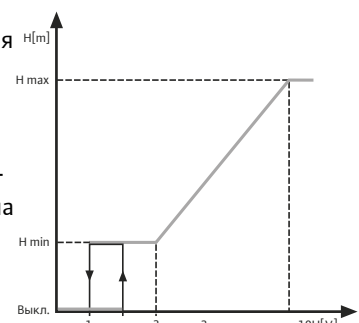
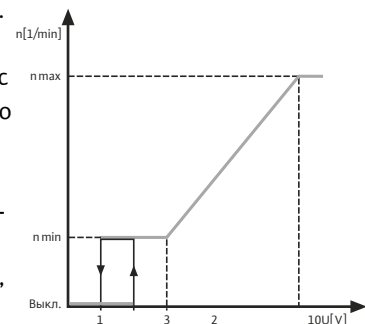

Подключение к автоматизированной системе управления зданием

Для подключения к внешним контрольным устройствам (например, к автоматизированной системе управления зданием GA или системам DDC) насосы серии Wilo-Stratos имеют серийные и опциональные интерфейсы.

Обобщенная сигнализация неисправности SSM

Автоматика насоса имеет серийный беспотенциальный нормальнозамкнутый контакт в соответствии с VDI 3814, при срабатывании которого осуществляется передача обобщенного сигнала неисправности.

Нагрузка на контакты:

- Минимально допустимая: 12 В DC, 10 мА;
- Максимально допустимая: 250 В перем, тока, 1 А.

Контакт находится в замкнутом положении в следующих случаях:

- насос обесточен;
- насос работает исправно;
- регулирующий модуль полностью вышел из строя.

Принадлежности

IF-модуль Stratos Modbus

Модуль дооснащения последовательным цифровым интерфейсом Modbus RTU для подключения к системе BUS-RS485 и интерфейс для двоянных насосов с возможностью информационного обмена с дополнительным IF-модулем Stratos DP.

IF-модуль Stratos BACnet

Модуль дооснащения последовательным цифровым интерфейсом BACnet MS/TP для подключения к системе BUS-RS485 и интерфейс для двоянных насосов с возможностью информационного обмена с дополнительным IF-модулем Stratos DP.

IF-модуль Stratos CAN

Модуль дооснащения последовательным цифровым интерфейсом CAN для подключения к системе BUS-CAN и интерфейс для двоянных насосов с возможностью информационного обмена с дополнительным IF-модулем Stratos DP.

IF-модуль Stratos LON

Модуль дооснащения последовательным цифровым интерфейсом LON для подключения к сетям LONWorks и интерфейс для двоянных насосов с возможностью информационного обмена с дополнительным IF-модулем Stratos PLR.

IF-модуль Stratos PLR

Модуль дооснащения последовательным цифровым интерфейсом PLR для подключения к автоматизированной системе управления зданием GA через предоставляемые заказчиком модули связи и интерфейс для двоянных насосов с возможностью информационного обмена с дополнительным IF-модулем Stratos PLR.

Контакт находится в разомкнутом положении в следующих случаях:

подается напряжение, но возникла одна из следующих неисправностей:

- перегрев электродвигателя
- перегрев регулирующего модуля;
- ток перегрузки
- блокировка насоса
- короткое замыкание и замыкание на землю;
- плохой контакт между электродвигателем и модулем;
- недостаток напряжения в сети;
- перенапряжение в сети;
- ошибка электроники.

IF-модуль Stratos DP

Модуль дооснащения для промежуточного подключения интерфейсов шины и для коммуникации между двоянными насосами.

IF-модуль Stratos Ext. Aus

Модуль дооснащения с управляющим входом «Выкл. по приоритету», управляющий вход 0-10В и интерфейс для двоянных насосов с возможностью информационного обмена с дополнительным IF-модулем Stratos PLR.

IF-модуль Stratos Ext. Min.

Модуль дооснащения с управляющим входом «Мин. мощность по приоритету» (режим снижения мощности без функции Autopilot), управляющий вход 0-10В и интерфейс для двоянных насосов с возможностью информационного обмена с дополнительным IF-модулем Stratos PLR.

IF-модуль Stratos SBM

Модуль дооснащения с обобщенной сигнализацией рабочего состояния «SBM», управляющий вход 0-10В и интерфейс для двоянных насосов с возможностью информационного обмена с дополнительным IF-модулем Stratos SBM.

IF-модуль Stratos Ext. Off/SBM

Модуль дооснащения с управляющим входом «Выкл. по приоритету», с обобщенной сигнализацией рабочего состояния «SBM» и интерфейсом для двоянных насосов с возможностью информационного обмена с дополнительным IF-модулем Stratos Ext. Off/SBM.

Управление сдвоенными насосами

В новых высокоэффективных насосах возможно автоматическое управление сдвоенными насосами без внешнего прибора управления. Необходимые принадлежности: 2 IF-модуля Stratos (возможные комбинации модулей см. в разделе каталога «Система управления насосами Wilo-Control»).

При электронном управлении одним сдвоенным насосом Wilo-Stratos-D или двумя одинарными насосами Wilo-Stratos возможны такие режимы работы:

→ Режим работы резервный

Расчетная подача обеспечивается работой одного насоса, другой насос находится в резерве, в режиме готовности к переключению по времени (24 ч чистого рабочего времени) или в случае выхода из строя основного насоса.

Режим работы резервный возможен для любых сдвоенных насосов, а также для любых одинарных насосов (2-х насосов одного типа).

→ Режим совместной работы двух насосов (только в режиме ручного управления, $n = \text{const.}$)

Расчетная подача обеспечивается работой обоих насосов в режиме параллельной работы. Регулировка мощности достигается синхронной работой двух насосов. Режим параллельной работы возможен для любых сдвоенных насосов, а также для любых одинарных насосов (2-х насосов одного типа).

→ Работа при пиковых нагрузках с оптимизацией по КПД

При пиковых нагрузках гидравлическая мощность распределяется на оба агрегата сдвоенного насоса.

При малой нагрузке работает только основной насос, второй насос остается в резерве. Если возникает потребность в большей мощности, то к работе подклю-

чается насос пиковой нагрузки с учетом оптимизации КПД. Оптимизированным подключение резервного насоса считается, если сумма потребляемых мощностей P_1 обоих насосов меньше, чем потребляемая мощность P_1 одного насоса. С этого момента, в случае необходимости, оба насоса синхронно увеличивают число оборотов до максимального значения (номинального числа оборотов).

При смене работы насосов по времени (через 24 часа работы) функция основного насоса присваивается одному из насосов попеременно. Такой способ эксплуатации позволяет достичь еще большей экономии энергии по сравнению с эксплуатацией стандартных насосов в режиме пиковой нагрузки (подключении и отключении в зависимости от нагрузки). Оптимизация КПД работы при пиковых нагрузках возможна для всех сдвоенных насосов, а также для двух одинарных насосов одного типа, если существует эквивалентный им тип сдвоенного насоса.



Рис.: Работа при пиковых нагрузках с оптимизацией по КПД

Дистанционное управление через инфракрасный порт

Для беспроводного дистанционного управления и дистанционного тестирования насосы серии Wilo-Stratos оснащены IR-интерфейсом.

Все основные функции насосов серии Stratos легко задаются в ручном режиме непосредственно на насосе (однокнопочное управление).

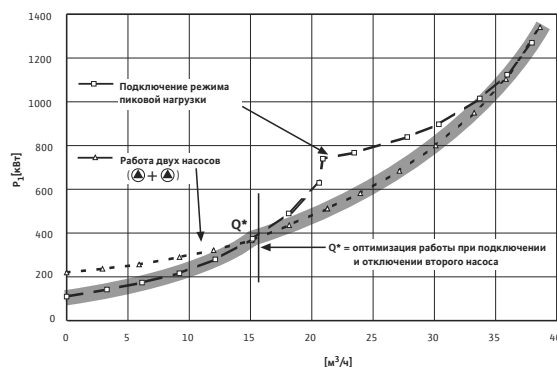
Для информационного обмена через инфракрасный порт в качестве прибора управления и сервисного обслуживания предлагается IR-Stick в сочетании с ноутбуком или автономно работающий IR-монитор. Все эти приборы позволяют использовать важные дополнительные функции, которые значительно превосходят возможности управления непосредственно на насосе. Приборы управления и сервисного обслуживания IR-Stick Wilo или IR-монитор Wilo для следующих целей:

- обслуживание при затрудненном доступе к смонтированным насосам;
- обширная информация о процессе эксплуатации;

- детализированная диагностика ошибок;
- функции статистики;
- задание специальных настроек/способов регулирования в особых условиях;
- защита от включения посторонними лицами;
- в качестве устройства контроля за направлением вращения для электродвигателей любых насосов и стандартных электродвигателей (только IR-монитор);
- архивирование наборов данных о насосе (возможно только с помощью IR-Stick)

IR-монитор, так же как насосы Stratos, имеет управление «от одной кнопки» и ЖК-дисплей. На ноутбуке установлена прикладная программа с графическим интерфейсом.

Применение в компактных распределителях

При ограниченных в пространстве условиях монтажа, электронный модуль можно привести в вертикальное положение, для чего следует повернуть электродвигатель. При монтаже теплоизоляции следует соблюдать минимальное расстояние (x), указанное как размер b4 (см. раздел «Размеры, вес»).



Рис.: Изображение в упрощенном виде. Учитывайте монтажные размеры дополнительной арматуры.

Установка и подключение к электросети



Установка насосов Wilo-Stratos производится достаточно просто, т. к. после установки электронного модуля в нужное положение обеспечивается свободный доступ к фланцам, а также к клеммной коробке с передней стороны. Допускаются самые разные варианты монтажа насосов и модулей.

Все высокоэффективные насосы серий Wilo-Stratos/Stratos-Z/Stratos-D/Stratos-ZD можно подключать к сети со следующим напряжением и частотой:

- 1~230 В, 50/60 Гц, допуск в соответствии с DIN IEC 60038 ± 10 %
- 3~230 В, 50/60 Гц, допуск в соответствии с DIN IEC 60038 ± 10 %



Эксплуатация с устройствами защитного отключения УЗО (FI)

Эксплуатация насоса серии Wilo-Stratos с УЗО согласно DIN EN 61008-1 допустима без ущерба для работы указанного УЗО (DIN VDE 0160). Подходящее устройство УЗО (FI) можно подобрать по символам  или .

Wilo-Yonos PICO, Stratos PICO/Yonos Eco BMS

Насосы серии Wilo-Stratos/Yonos PICO и Yonos Eco BMS помимо характеристик насосов вышеописанной серии Wilo-Stratos дополнены следующими преимуществами:

- Экономия энергии до 80 % по сравнению со стандартными насосами
- Вариант исполнения Stratos/Yonos PICO и Stratos ECO-BMS для всех отопительных систем в диапазоне температур от +2 °C (+15 °C для ECO) до +110 °C
- Вариант исполнения Stratos ECO-STG для использования в солнечных/геотермических системах при температуре от +15 °C до +110 °C
- Автоматическое изменение режимов работы насоса в соответствии с постоянно меняющимися рабочими параметрами гидравлической системы
- Низкий уровень шума при протекании жидкости через систему
- Надежность и комфорт при установке и эксплуатации

Область применения

Насосы серии Wilo-Stratos/Yonos PICO и Yonos Eco BMS подходят для использования в качестве высокоэффективных насосов в циркуляционных системах отопления и солнечных/геотермических системах, установленных в 1-6-квартирных домах.

Границы рабочего диапазона для электроподключения

На высокоэффективные насосы должно подаваться только несинхронизированное, синусоидальное сетевое переменное напряжение. В случаях применения с возможно синхронизированным напряжением насосов, например, для насосов загрузки водонагревателя, необходимо вместе с производителем регулировочной установки проверить, какое напряжение подается на насос.

Диапазон температур

Диапазон температуры перекачиваемых жидкостей от +2 °C (+15 °C для ECO) до +110 °C при температуре окружающей среды от 0 °C до макс. +40 °C.

Применение в системах отопления

Благодаря коррозионностойкому корпусу насоса, выполненному из бронзы, насосы Wilo-Stratos PICO в серии RG особенно подходят для применения в системах, в которых не исключено наличие кислорода, например, в системах напольного отопления с поверхностями нагрева в виде пластиковых труб.

Теплоизоляция насосов, используемых в системах отопления

Для предотвращения тепловых потерь через корпус насоса одинарные насосы серии Wilo-Stratos PICO в серийном исполнении оснащаются теплоизоляцией.

Используемый материал EPP (вспененный полипропилен) обладает следующими свойствами:

- экологическая безопасность: хорошая пригодность для вторичного использования
- теплостойкость: до 120 °C
- теплопроводность: 0,04 Вт/м К согласно DIN 52612;
- воспламеняемость: класс B2 согласно DIN 4102 (средняя воспламеняемость).

В соответствии с противопожарным предписанием, действующим в Германии, материалы средней воспламеняемости разрешается использовать в котельных в том случае, если соблюдено минимальное расстояние до топki, составляющее 20 см.

Применение систем циркуляции питьевой воды (Wilo-Stratos PICO-Z)

Насосы, которые применяются в системах ГВС, должны соответствовать специальным требованиям. Эти требования учтены при разработке серии Wilo-Stratos PICO-Z:

- перекачиваемая жидкость – это питьевая вода или вода для предприятий по производству продуктов питания согласно Постановлению о питьевой воде (TrinkwV 2001). Конструктивно учтена возможность отложения известки, поэтому применение насосов этих серий допускается при общей жесткости 20°d и температуре перекачиваемой жидкости до макс + 75°C
- все детали из синтетических материалов, которые находятся в контакте с перекачиваемой жидкостью, соответствуют рекомендациям KTW.

Автоматический отвод воздуха

Отвод воздуха из полости ротора происходит автоматически благодаря системе фильтров и каналов. При поступлении перекачиваемой жидкости в полость ротора, фильтровальная заглушка в валу и фильтровальный диск в щитке подшипника препятствуют проникновению в полость мельчайших абразивных частиц. Уплотнение между рабочим колесом и щитком подшипника препятствует загрязнению зазора подшипника А со стороны электродвигателя.

Защита электродвигателя

Система защиты, серийно встраиваемая в электродвигатели, надежно защищает насос от перегрева, токов перегрузки и блокировки насоса.

При этом возникает следующее преимущество: для электродвигателя не требуется устанавливать внешний контактор. Необходимо соблюдать требования мест-

Преимущества:

- Автоматическое удаление воздуха из полости ротора ускоряется и, таким образом, сокращается время сухого хода и шум от выпуска воздуха.
- Количество повреждений радиальных подшипников или разделительного стакана уменьшается, благодаря фильтрации.

Панель ручного управления

Кнопка управления

Управление всеми насосами серии Wilo-Stratos/Yonos PICO осуществляется при помощи надежной технологии «красной кнопки» (однокнопочное управление). Благодаря этому обеспечивается надежность и удобство при настройке основных функций.

Способ регулирования Др-в

При способе регулирования Др-в электроника линейно изменяет заданное значение перепада давления, поддерживаемого насосом, в пределах диапазона между H_s и $\frac{1}{2}H_s$. Заданное значение перепада давления изменяется вместе с расходом Q .



Рис.: Способ регулирования Др-в

Способ регулирования Др-в с Dynamic Adapt (только Stratos PICO)

Dynamic Adapt является динамическим согласованием заданного значения в диапазоне частичных нагрузок насоса при менее чем половине расчетного объемного расхода. Исходя из настроенного заданного значения, насос анализирует теплотребление, и на базе данного анализа выполняется текущая корректировка заданного значения в режиме частичных нагрузок. Тем самым, выполняется постоянная оптимизация мощности насоса в диапазоне регулирования «DynamicAdapt»

ных предприятий энергоснабжения к подключению электрооборудования.

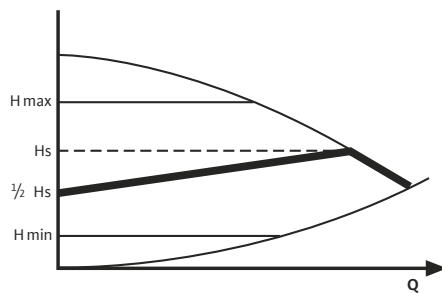
Если, например, в случае замены, имеется защитный выключатель электродвигателя, который нельзя шунтировать, то его нужно установить на максимальный ток, указанный на фирменной табличке.



Рис.: Способ регулирования Др-в с Dynamic Adapt

до энергетического минимума. При очень низких расходах насос переходит в режим ожидания. Если расход увеличивается по причине возросшего теплотребления, то мощность увеличивается автоматически, и благодаря короткому времени реакции удается избежать недостаточного снабжения в системе отопления.

Способ регулирования Др-с (ECO-BMS/ECO-STG дополнительно)

При способе регулирования Др-с электроника поддерживает создаваемый насосом перепад давления на постоянном уровне заданного значения H_s в допустимом диапазоне расхода.

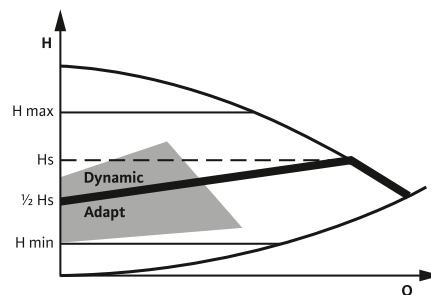

Рис.: Способ регулирования Др-с



Рис.: Измерение параметров насоса с электронным управлением с автоматическим снижением частоты вращения

Запатентованный метод автоматического снижения подачи насоса посредством «непрерывного регулирования» дает возможность дальнейшей оптимизации потребляемой насосом электроэнергии при малой нагрузке отопительной установки. Обороты насоса уменьшаются в периоды, когда подача насоса не требуется (для достижения определенного нижнего уровня температуры горячей воды, например, путем снижения температуры в подающей линии посредством регулятора, реагирующего на метеоусловия/срабатывающего в определенное время).

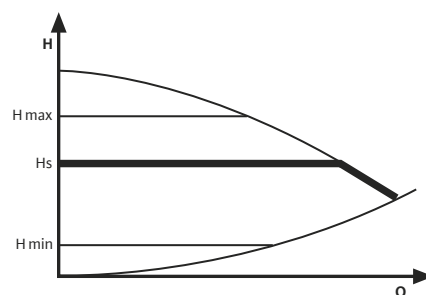
При этом возникает следующее преимущество: в этом режиме работы возможна дополнительная экономия электроэнергии до 25 % по сравнению с используемыми в системах отопления предшествующими циркуляционными насосами с бесступенчатым регулированием.

Подключение к автоматизированной системе управления зданием (для Yonos Eco BMS)

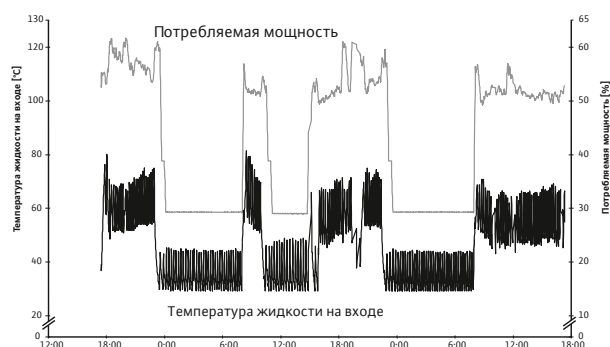
Для подключения к внешним контрольным устройствам насосы Wilo-Yonos Eco BMS в серийном исполнении оснащены обобщенной сигнализацией неисправности, а также управляющим входом 0–10 В.

Обобщенная сигнализация неисправности SSM

Автоматика насоса имеет серийный беспотенциальный нормальнозамкнутый контакт в соответствии с VDI 3814, при срабатывании которого осуществляется передача обобщенного сигнала неисправности. Нагрузка на контакты:

- Минимально допустимая: 12 В DC, 10 мА;
- Максимально допустимая: 250 В перемен, тока, 1 А.

Контакт находится в замкнутом положении в следующих случаях:

- насос обесточен;
- насос работает исправно;
- регулирующий модуль полностью вышел из строя.

Контакт находится в разомкнутом положении в следующих случаях:

подается напряжение, но возникла одна из следующих неисправностей:

- перегрев электродвигателя
- перегрев регулирующего модуля;
- ток перегрузки
- блокировка насоса
- короткое замыкание и замыкание на землю;
- плохой контакт между электродвигателем и модулем;
- недостаток напряжения в сети;
- перенапряжение в сети;
- ошибка электроники

Управляющий вход 0–10В

При режиме работы с применением DDC сравнение заданного и фактического значений производится внешним регулятором. С внешнего регулятора на Wilo-Stratos ECO-BMS/ECO-Z-BMS ИЛИ ECO-STG в качестве управляющей величины подается аналоговый сигнал (0–10 В). В качестве альтернативы можно настроить постоянную частоту вращения посредством красной кнопки.

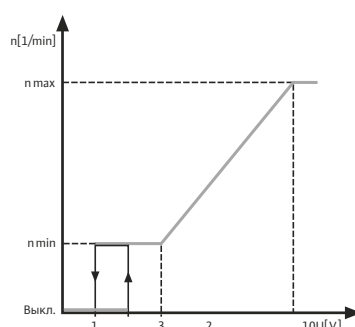

Филиалы ООО «ВИЛО РУС»

в России:

Архангельск
+7 921 818 70 82
arkhangelsk@wilo.ru

Владивосток
+7 423 226 93 33
vladivostok@wilo.ru

Волгоград
+7 8442 99 80 57
volgograd@wilo.ru

Воронеж
+7 473 228 13 14
vrn@wilo.ru

Екатеринбург
+7 343 345 03 50
wilo-ural@wilo.ru

Иркутск
+7 3952 55 46 88
irkutsk@wilo.ru

Казань
+7 843 200 04 61
kazan@wilo.ru

Калининград
+7 906 230 28 36
kaliningrad@wilo.ru

Краснодар
+7 861 225 16 33
krasnodar@wilo.ru

Красноярск
+7 391 250 37 33
krasnoyarsk@wilo.ru

Ногинск
+7 496 514 61 10
wilo@wilo.ru

Нижний Новгород
+7 831 277 76 06
nnovgorod@wilo.ru

Новокузнецк
+7 3843 74 29 95
novokuznetsk@wilo.ru

Новосибирск
+7 383 363 23 70
novosibirsk@wilo.ru

Омск
+7 3812 66 07 55
omsk@wilo.ru

Оренбург
+7 3532 96 58 96
orenburg@wilo.ru

Пермь
+7 342 241 06 50
perm@wilo.ru

Пятигорск
+7 8793 36 36 76
pyatigorsk@wilo.ru

Ростов-на-Дону
+7 863 269 89 57
rostov@wilo.ru

Самара
+7 846 277 8419
samara@wilo.ru

Санкт-Петербург
+7 812 329 0186
spb@wilo.ru

Саратов
+7 8452 39 03 44
saratov@wilo.ru

Сочи
+7 8622 62 70 27
sochi@wilo.ru

Тула
+7 4872 25 48 24
tula@wilo.ru

Тюмень
+7 3452 27 37 04
tumen@wilo.ru

Уфа
+7 347 237 00 59
ufa@wilo.ru

Хабаровск
+7 4212 46 18 60
khabarovsk@wilo.ru

Челябинск
+7 351 265 29 50
chelyabinsk@wilo.ru

Якутск
+7 4112 42 22 82
yakutsk@wilo.ru

Ярославль
+7 4852 58 55 89
yaruslavl@wilo.ru

Филиалы ТОО «WILO Central Asia»

в Республике Казахстан:

г. Астана
ул. Ауезова, д. 40, офис 212
Тел.: +7 7172 472 660
Факс: +7 7172 395 536
astana@wilo.kz

г. Усть-Каменогорск
ул. имени Горького, д. 21, офис 211
Тел.: +7 723 226 52 36
Факс: +7 723 226 52 36
Yevgeniy.Sinelnikov@wilo.kz

Представительства WILo

Азербайджан
AZ-1065, г. Баку,
ул. Дж. Джаббарлы, д. 44,
Бизнес-центр Caspian Plaza,
3-й корпус, 5-й этаж
Т +994 12 596 23 72
+994 12 497 1092
F +994 12 596 28 79
info@wilo.az
www.wilo.az

Армения
г. Ереван,
ул. Туманяна, д. 8, офис 418
Тел.: +374 10 544 336
info@wilo.am
www.wilo.am

Грузия
0108, Tbilisi,
App 1, 14 Mtatsminda street,
Tel: + 995 32 243 27 24
info@wilo.ge
www.wilo.com

Монголия
14251, Ulaanbaatar,
Sukhbaatar District,
2nd Khoroo ETMS concern,
room 301-302
Tel: +976 7011 4843
Munkhbat.choijiljav@wilo.com

Узбекистан
100007, г. Ташкент,
Проспект Мустакиллик, д. 130
Тел.: +998 71 120 67 74
info@wilo.uz

Кыргызская Республика
info@wilo.kg

Артикул 2796584
12/2019

ВИЛО РУС
142434, Россия, Московская область
Ногинский район, г.Ногинск,
дер. Новое Подвязново,
промплощадка №1, д. 1
Тел.: +7 496 514 61 10
Горячая линия сервисной службы:
8 800 250 06 91
wilo@wilo.ru
www.wilo.ru

ТОО «WILO Central Asia»
040704, Казахстан, Алматинская область,
Илийский район, пос. Байсерке,
ул. Султана-Бейбарса, д. 1,
Тел.: +7 727 312 40 10
Факс: +7 727 312 40 00
Единый телефон сервисной поддержки:
+7 727 312 40 20
info@wilo.kz
www.wilo.kz

Wilo в Республике Беларусь
пр-т Победителей, 7а - 51
Минск 220004
Т + 375 17 396 34 63
М +375 44 726 02 14
Сервис-центр Wilo
М +375 29 144 74 41
М +375 44 500 52 81
wilo@wilo.by
www.wilo.by

Посетите наши странички в социальных сетях: