



70
SINCE
1949

thermex.ru



ВОДОНАГРЕВАТЕЛИ
НАКОПИТЕЛЬНЫЕ



ВОДОНАГРЕВАТЕЛИ
ПРОТОЧНЫЕ



ГАЗОВОЕ
ОБОРУДОВАНИЕ



КОНВЕКТОРЫ

Умные настройки
Wi-Fi
Motion
Вашего уюта

70 лет

ДЕЛАЕМ ЖИЗНЬ
КОМФОРТНОЙ



СОДЕРЖАНИЕ

02–11

О компании

- 2 **Философия Thermex**
- 4 **Thermex сегодня**
- 6 **Производство в России**
- 8 **Технологии умного дома**

12–37

Электрические накопительные водонагреватели стандартного объема G.5

- 14 **Технологии нагрева**
- 16 **Качество в деталях**
- 18 **Технологии G.5**
- 20 ID PRO / ID PRO Wi-Fi
- 24 IF PRO / IF PRO Wi-Fi
- 26 BRAVO Wi-Fi
- 28 M-SMART PRO — MS (PRO)
- 30 MECHANIK — MK
- 31 VICTORY
- 32 SMART
- 33 PRAKTIK
- 34 SOLO
- 36 FUSION
- 37 ULTRASLIM — IU

38–55

Электрические накопительные водонагреватели стандартного объема BIO

- 38 **Технологии BIO**
- 40 OPTIMA Wi-Fi
- 42 OMNIA
- 44 CERAMIK
- 46 SAFEDRY — ERD
- 47 NOVA
- 48 POWER
- 50 TORY
- 51 PULSAR
- 52 THERMO
- 53 GIRO
- 54 CHAMPION TITANIUMHEAT

56–67

Электрические малолитражные водонагреватели

- 58 BLITZ — IBL
- 60 DRIFT
- 62 INOX CASK — IC
- 63 NOBEL — N
- 64 SMARTLINE
- 66 SKYLINE
- 67 HIT PRO — H(PRO)

68–93

Электрические проточные водонагреватели

- 68 **Электрические проточные напорные водонагреватели**
- 70 TOPFLOW PRO
- 72 TOPFLOW
- 74 CHIEF
- 76 TREND
- 77 BALANCE
- 78 **Электрические проточные безнапорные водонагреватели**
- 80 SURF
- 81 CITY
- 82 **Электрические проточные водонагреватели-смесители**
- 84 JAM
- 88 FOCUS
- 89 RUBY
- 90 HOTTY
- 92 YOGA

94–107

Электрические и комбинированные напольные водонагреватели большого объема

- 94 **Электрические напольные водонагреватели**
- 96 ROUND PLUS FLOOR — IR
- 97 PRAKTIK FLOOR — IRP F
- 98 TITANIUMHEAT FLOOR — ER
- 100 **Комбинированные напольные водонагреватели**
- 102 COMBI INOX PRO — IRP (COMBI) PRO
- 104 COMBI INOX — IRP (COMBI)
- 106 COMBI — ER (COMBI)

108–113

Газовые и электрические отопительные котлы

- 110 GRIZZLY
- 112 EUROELITE

114–121

Газовые проточные водонагреватели

- 116 SENSOR — S MD
- 118 GRAND — G D
- 120 GRAND PRO — G TD PRO
- 121 GRAND ECO — G D ECO

122–131

Конвекторы и теплоventильаторы

- 125 STELS
- 127 LUMMI
- 128 FRAME E / E Wi-Fi
- 130 FRAME M
- 131 PRONTO

132–137

Электрические системы кипячения питьевой воды

- 134 SPACE

138–141

Термосы

- 140 2GO

142–167

Сервис и поддержка

- 142 **Подбор накопительного водонагревателя**
- 143 **Подбор проточного водонагревателя**
- 144 **Таблицы сравнения**
- 164 **Thermex сервис**
- 165 **Комплекующие для водонагревателей**
- 166 **Расшифровка терминов**
- 167 **Контакты**



1949



Начало летописи
Thermex

1995



Открытие
представительства
Thermex в России

2007



Запуск первой
независимой
производственной
линии полного
цикла в России

2010



Запуск второй
независимой
производственной
линии полного
цикла в России



Наполняем ваши дома теплом и уютom

Философия Thermex

Мы работаем, чтобы обеспечить вас надежным, автономным, экологически чистым источником горячей воды как для бытовых, так и для производственных нужд. Мы не только производим передовую технику, но и предлагаем полный комплекс услуг, соответствующий требованиям современного клиента.

Наши ценности

Мы наполняем ваши дома теплом и уютom. Мы помогаем улучшать качество жизни и дарим еще одну степень персональной свободы и комфорта. Для этого мы разрабатываем новые продукты, производим, помогаем в выборе, доставляем, монтируем, осуществляем гарантийное обслуживание и сервис.

Наша миссия

Создание комфортной, продолжительной жизни посредством производства передовой и доступной продукции, удовлетворяющей потребностям человечества.

2015



Запуск третьей независимой производственной линии новейшего поколения в России

2017



Открытие новых предприятий в Италии и Турции, запуск завода в Китае

2019



70 лет успешной работы Thermex в мире. 11 лет — бренд №1* в России

2020



25 лет успешной работы Thermex в России

* По объемам продаж электрических накопительных водонагревателей с 2007 по 2018 гг по данным Litvinchuk HVAC Marketing Agency.

THERMEX СЕГОДНЯ

Корпорация «Термекс» — международная торгово-промышленная группа компаний, крупнейший производитель водонагревателей в России и один из ведущих в мире.

Огромный опыт и профессионализм реализованы в каждом аспекте нашей деятельности — от передовых технологий на производстве до качественного клиентского сервиса.

«Термекс» начал свою историю в 1949 году с небольшого итальянского производства и первых водонагревателей Thermex, проделал большой путь от частного предприятия к международной корпорации с заводами в разных странах. Оборудованию Thermex доверяют миллионы людей по всему миру.

Юбилей корпорации «Термекс» в мире — это 70 лет истории успешной компании и сильного бренда. За эти годы менялось многое, но неизменной оставалась наша цель — производство отопительного и водонагревательного оборудования, обеспечивающего людей доступным теплом и комфортом в любой точке планеты!

Мы не просто реализуем готовую продукцию, мы предоставляем полный комплекс услуг, формируя глобальную технологическую цепочку:

- Научно-технические исследования и разработка новых продуктов
- Проектно-конструкторские участки и промышленный дизайн
- Лаборатория качества и долгосрочные исследования условий эксплуатации
- Работа с поставщиками сырья и комплектующих
- Полный цикл производства от обработки сырья до тестирования готовой продукции
- Логистический комплекс: складские операции, транспортировка, доставка
- Профессиональные услуги по монтажу оборудования
- Гарантийное обслуживание и сервис



**THERMEX
SINCE 1949**

Крупнейший
производитель
водонагревателей
в России и один
из ведущих в мире



Торгово-
производствен-
ная компания
в Италии



Торгово-
производствен-
ная компания
в Турции



Производство
в России



Производство
в Китае

В 2017 году в Китае открыт новый завод Thermex Heating Technology. На заводе создан глобальный R&D-центр с уникальным научным, опытно-конструкторским и лабораторным оборудованием.



9001:2015



14001:2015



18001:2007

ПРОИЗВОДСТВО В РОССИИ

По признанию специалистов отрасли, завод «Тепловое оборудование» является одним из самых технически совершенных производств водонагревательного оборудования в Европе.

Главный производственный комплекс корпорации «Термекс» — завод «Тепловое оборудование» — расположен в г. Тосно Ленинградской области.

90% технологических операций на заводе автоматизированы и совершаются при помощи уникального роботизированного оборудования, разработанного и внедренного для Thermex.

Мы не просто производим в России — мы производим для России! Оборудование Thermex специально разработано для надежной и безопасной работы даже в самых суровых условиях, связанных с особенностями магистралей водоснабжения и отопления каждого региона.

Инновационный подход

Постоянное развитие, разработка и внедрение инноваций помогают Thermex сохранять лидерские позиции на мировых рынках. В научных центрах компании даже самые смелые идеи воплощаются в жизнь благодаря квалифицированным специалистам и их исследованиям.

Мы ставим перед собой цель — постоянно увеличивать надежность, энергоэффективность и экологичность нашей техники.

Качество и надежность

Мы стремимся к тому, чтобы наша техника надежно работала долгие годы, и достигаем своей цели!

Производственные мощности компании настроены на реализацию ключевых компетенций Thermex — качества и надежности, которые обеспечиваются:

- многоступенчатым контролем качества на каждом этапе производства
- исследованиями в лабораторных и эксплуатационных условиях
- инвестициями в инновации и перспективные разработки.



9001:2015



14001:2015



18001:2007

 YouTube

◀ Посмотреть видео-экскурсию по заводу

”

70 лет опыта
в водонагревательном
оборудовании



”

90% автоматизация
технологических
операций



”

60 000 м²
площадь завода
по выпуску
водонагревателей



ТЕХНОЛОГИИ УМНОГО ДОМА

Thermex постоянно разрабатывает новые технологии и внедряет инновации в производство. От создания Smart технологий Thermex переходит к интеграции данных систем в оборудование, адаптированное для работы с современными концепциями Умного дома.

Это направление позволяет создавать оборудование для нового уровня комфорта, эргономики и заботы о людях.

Использование подключения Wi-Fi — обязательное требование современной концепции умного дома. Она объединяет оборудование для широкого применения, способное взаимодействовать друг с другом и с пользователем. Концепция позволяет создавать информационное пространство, где вещи могут общаться между собой, чтобы создать наиболее удобный и комфортный дом для своего хозяина.

Умный дом — без сомнения, новый шаг в будущее, реализованный вместе с качественным, надежным и современным оборудованием Thermex.



Технология беспроводной связи Wi-Fi Motion

Wi-Fi Motion — технология, обеспечивающая стабильную многопользовательскую беспроводную связь с устройствами Thermex. Подключение оборудования, как ясно из названия, происходит по Wi-Fi, что предполагает широту и удобство удаленного управления техникой в квартире, офисе, загородном коттедже или на предприятии из любой точки земного шара.

Водоснабжение



Отопление



Wi-Fi Motion
новая
экосистема
вашего дома

Мобильное приложение Thermex Home

Мобильное приложение Thermex Home позволяет удаленно подключаться к оборудованию с технологией Wi-Fi Motion. Приложение устанавливается на любое* мобильное устройство и позволяет за пару касаний настроить работу систем отопления или горячего водоснабжения.

*любое мобильное устройство, поддерживающее работу приложения.

Управляй своим
комфортом
в любой точке
мира



Скачать мобильное приложение Thermex Home



10 преимуществ использования Thermex Home:

1

Дистанционное управление из любой точки земного шара

2

Стабильность и качество связи

3

Совместное управление оборудованием для всех членов семьи

4

Регулировка температуры и режимов нагрева

5

Отслеживание температуры нагрева в режиме реального времени

6

Функция автоматической работы отопительного оборудования в зависимости от погоды

7

Объединение устройств в группы, например, «квартира» или «загородный дом»

8

Одновременное управление группами отопительных устройств за пару секунд

9

Программирование работы по дням недели

10

Таймер включения / отключения до 24 часов

ИСПОЛЬЗОВАНИЕ ОБОРУДОВАНИЯ С ФУНКЦИЕЙ WI-FI MOTION

1 шт.



2 шт.



В городской квартире

Накопительный водонагреватель ID Pro Wi-Fi

Гибкая настройка через Wi-Fi Motion позволяет экономить **до 20%** затрат на электричество и подготовить от **30 до 100 л** горячей воды **75°C** к удобному времени.

Электрический конвектор Frame E Wi-Fi

Управляйте погодой в доме, не вставая с дивана. Настраивать и отслеживать работу прибора могут одновременно все члены семьи, а для безопасности самых младших предусмотрена функция «Защиты от детей».

Обогреет помещения от **15 до 25 м²**



1 шт.



4 шт.



В загородном доме

Накопительный водонагреватель IF (pro) Wi-Fi

Запускайте нагрев воды с мобильного устройства только тогда, когда это необходимо. Например, за пару часов до поездки в загородный дом.

Электрический конвектор Frame E Wi-Fi

Объединяйте несколько отопительных приборов в группу и управляйте ими как одним устройством, или настраивайте автоматический нагрев в зависимости от температуры на улице.

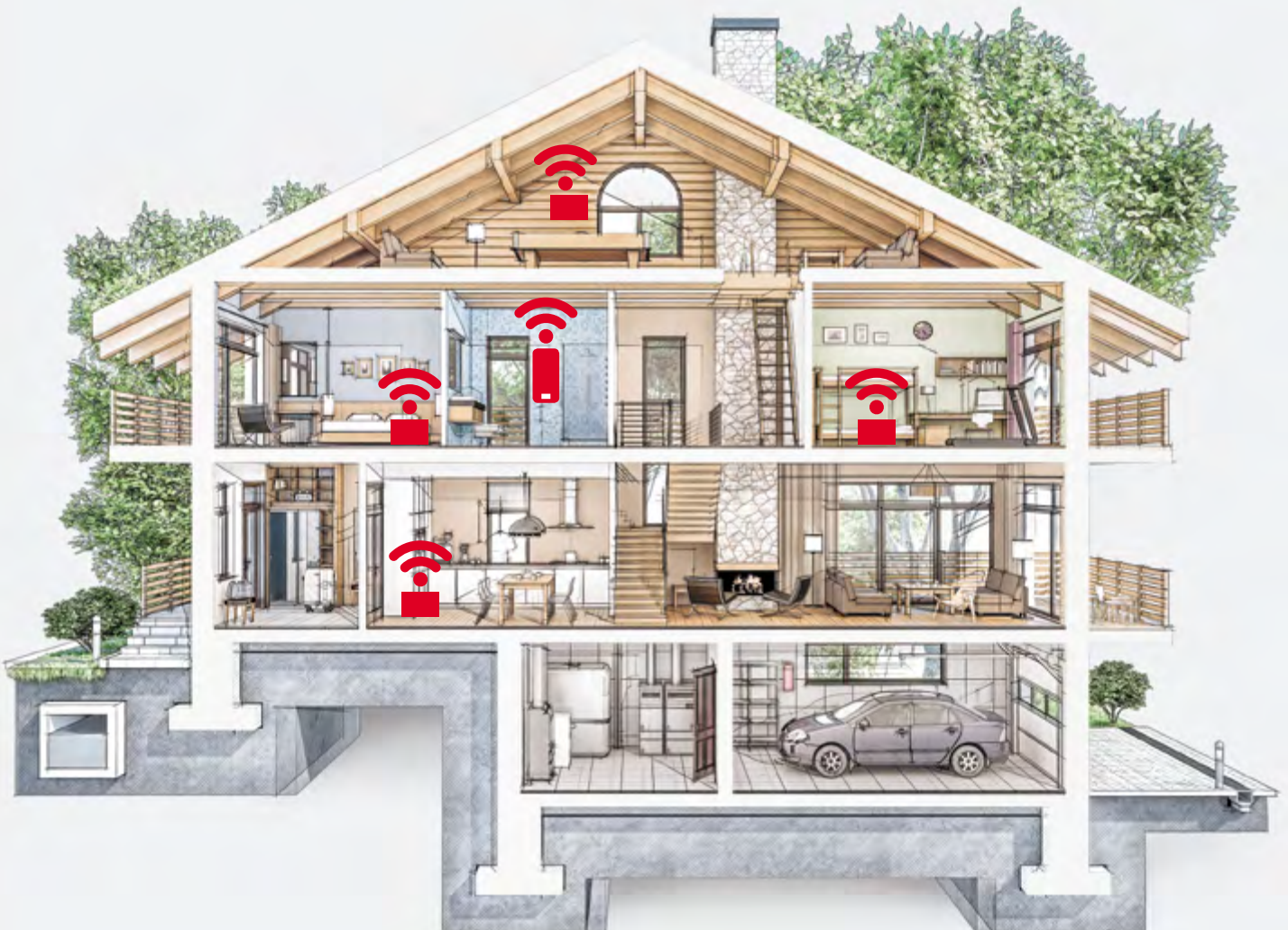



Источник
радости
для вашей
семьи

ЭЛЕКТРИЧЕСКИЕ НАКОПИТЕЛЬНЫЕ ВОДОНАГРЕВАТЕЛИ СТАНДАРТНОГО ОБЪЕМА

Накопительные водонагреватели Thermex отличаются современным дизайном и высокой эффективностью работы. Для их создания используются самые прогрессивные технологии защиты внутренних баков от коррозии — нержавеющая сталь G.5 и Биостеклофарфор. Это позволяет добиться высочайшего уровня надежности и долговечности.

Преимущества

Эргономичность: беспроводное управление по Wi-Fi и режим умного нагрева Smart Control обеспечивают непревзойденное удобство и комфорт использования.

Долговечность: запатентованные технологии производства создают высокую коррозионную стойкость внутренних баков и нагревательных элементов.

Безопасность: многоуровневая система защиты и интеллектуальная самодиагностика неисправностей.

Дизайн: современное исполнение круглых и плоских водонагревателей объемом от 30 до 150 литров.

Гибкий нагрев: уровни мощности от 700 до 2500 Вт позволяют использовать водонагреватели Thermex в помещениях с различной мощностью электрической сети.

Быстрая настройка: простое электронное или механическое управление позволяет настроить ваш водонагреватель всего за несколько секунд.

Простой монтаж: удобная система крепежа и широкая комплектация позволяют производить максимально быструю и простую установку.

ТЕХНОЛОГИИ НАГРЕВА

Сердце любого водонагревателя — это нагревательный элемент, или ТЭН (трубчатый электронагреватель). Он обеспечивает нагрев и заботится о состоянии воды во внутреннем баке. Надежность нагревательного элемента во многом определяет частоту технического обслуживания и срок службы водонагревателя в целом. Новые разработки R&D-центра Thermex нацелены на внедрение в производство современных технологий защиты нагревательных элементов для самых разных условий эксплуатации. Применяемые разработки отвечают высоким критериям качества, надежности и экологичности.

Современные
разработки
и высокие
критерии
качества





Медный ТЭН

Медный ТЭН — это наиболее простой и распространенный вид нагревательных элементов. Медь отличается высокой теплопередачей, но может быть подвержена окислению и перегреву при чрезмерном появлении накипи. Такой ТЭН чаще других требует обслуживания.



EcoDryHeat

Сухой двойной нагревательный элемент EcoDryHeat имеет в своей конструкции два прочных нержавеющей ТЭНа, установленных в эмалированных защитных колбах. Нержавеющий ТЭН хорошо противостоит тепловым нагрузкам и отличается высокой теплопередачей, повышающей эффективность нагрева воды.

Такой ТЭН отлично подходит для использования в условиях жесткой, минерализованной воды и отличается надежностью и высокой скоростью нагрева. Замена ТЭНов возможна без слива воды.



TitaniumHeat

ТЭН из термостойкой нержавеющей стали с высоким содержанием титана. Титан в составе нагревательного элемента значительно улучшает его прочность при разнонаправленных температурных нагрузках (нагреве, остывании). Высокие антикоррозийные свойства сплава обеспечивают долгий срок службы нагревательного элемента. ТЭН TitaniumHeat — для тех, кто выбирает надежность.



InoxDryHeat

Нагревательный элемент включает в себя два металлических ТЭНа в колбе из нержавеющей стали. За счет такой конструкции ТЭНы не контактируют с водой напрямую, что делает их более стабильными и долговечными. Внешние колбы из нержавеющей стали устойчивы к коррозии и отличаются высокой теплопередачей, обеспечивающей повышенную энергоэффективность нагревательного элемента.

InoxDryHeat отлично работает в любой воде и удобен в обслуживании — заменить ТЭНы можно без слива воды.



BioGlassHeat

BioGlassHeat — новый погружной ТЭН из нержавеющей стали с покрытием Биостеклофарфор. Такой нагревательный элемент имеет дополнительную защиту от коррозии за счет покрытия Биостеклофарфор, которое находится в адгезии с металлом и не допускает агрессивного воздействия воды на него. Биостеклофарфор имеет тот же коэффициент расширения, что и сталь — это позволяет покрытию расширяться и сужаться под воздействием температуры вместе с ТЭНом, предотвращая появление трещин.



CeramicHeat

Особый сухой нагревательный элемент, успешно работающий в любых условиях, даже в самой жесткой и минерализованной воде. Нагревающий контур размещен внутри эмалированной защитной колбы без прямого контакта с водой. За счет увеличенной площади колбы возрастает эффективность и равномерность нагрева, что препятствует образованию накипи.

Нагрев осуществляется нихромовой спиралью, размещенной между теплоемкими керамическими элементами. Ключевые преимущества — надежность, увеличенная двухлетняя гарантия, стойкость к коррозии и образованию накипи, а также удобство технического обслуживания без слива воды.



Всегда
безопасная
техника

КАЧЕСТВО В ДЕТАЛЯХ

Надежность электроводонагревателя оценивается покупателем не только по тому, насколько хорош он сам, но и по качеству и составу комплектующих. Мы уделяем пристальное внимание подбору самой безопасной, надежной и долговечной комплектации для каждой серии наших водонагревателей. Мы руководствуемся важнейшим принципом Thermex — качество в деталях.



Крепежные анкеры

Надежность крепежных анкеров так же важна, как, например, фундамент при строительстве дома. Размер и количество крепежных анкеров в комплекте поставки водонагревателей Thermex тщательно подбираются и тестируются для всех литражей (номинальных объемов) выпускаемых серий. Анкеры имеют увеличенный диаметр и подходят для установки в бетонные и кирпичные стены требуемой прочности. Комплект анкеров для каждой модели имеет повышенную безопасность за счет страховочного запаса несущей нагрузки, в 2 – 3 раза превышающего номинальный объем. Анкеры легко выдерживают вес водонагревателя, заполненного водой, в течение всего срока эксплуатации.



Предохранительный клапан

Каждый водонагреватель Thermex в обязательном порядке комплектуется специальным предохранительным клапаном двойной защиты. Клапан надежно защищает от чрезмерного роста давления и отводит его избыток из системы. Помимо этого он предотвращает возврат горячей воды в систему холодного водоснабжения. Предохранительный клапан Thermex отличается высокой надежностью. Мы рекомендуем устанавливать клапан непосредственно перед входом холодной воды в водонагреватель или перед сливным вентиляем (согласно руководству по эксплуатации).



УЗО

Безопасность — это один из важных показателей качества. Надежный производитель уделяет ему самое пристальное внимание, чтобы каждый покупатель был уверен, что он и его близкие защищены. УЗО (устройство защитного отключения) с номинальной силой тока до 16 А устанавливается на шнур питания большинства водонагревателей Thermex и предохраняет пользователя от поражения электрическим током. При утечке тока свыше 10 – 30 мА УЗО за долю секунды размыкает электрическую цепь, гарантируя пользователю полную безопасность.

ТЕХНОЛОГИИ G.5

70 лет Thermex создает и совершенствует водонагревательное оборудование. Мы самостоятельно разрабатываем и внедряем новые технологии производства водонагревателей с нержавеющей сталью, которые имеют высокую энергоэффективность и повышенную надежность. Наша цель — долгие годы безупречной работы водонагревателей Thermex.



G.5



Нержавеющая сталь G.5

За этим коротким названием скрывается проверенный временем комплекс технологий, разработанных для защиты нержавеющей стали внутренних баков от коррозии и обеспечения их целостности.

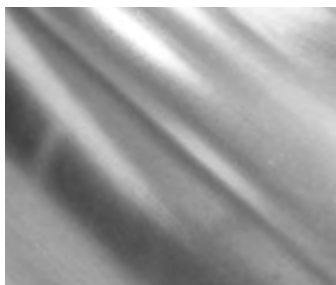

ASTN+

Так называется специальная антикоррозийная нержавеющая сталь внутренних баков Thermex. В отличие от обычных ферритных сталей, высоколегированная (аустенитная или немагнитная) сталь ASTN+ не подвергается окислению даже при высоком давлении и постоянных перепадах температуры, поэтому идеально подходит для применения в водонагревателях.

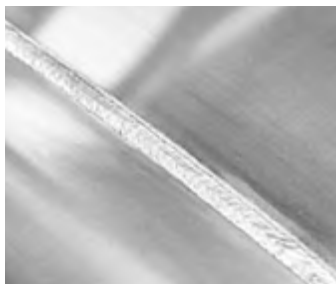

C.M.T.

C.M.T. — технология холодной сварки, создающая максимально надежные сварные швы. Температура холодной сварки в 2,5 раза ниже обычной, поэтому легирующие добавки не выгорают. Свариваемый металл сохраняет устойчивую структуру, что позволяет получить практически не подверженные коррозии сварные швы.



TIG-tronic

TIG-tronic представляет из себя роботизированный сварочный комплекс, создающий полностью однородные швы. Такие сварочные работы имеют высокоточные настройки и калибровку, чтобы достигнуть идеальной точности и абсолютной прочности швов.



GS-Duo

GS-Duo — это способ двойной подачи защитного газа в зону сварки. Этот газ практически полностью вытесняет кислород и создает область, по своим характеристикам близкую к техническому вакууму. Защитный газ стабилизирует процесс сварки и вдвое увеличивает стойкость швов к коррозии.



Total Quality Control

Сквозной процесс проверки качества нержавеющей стали внутренних баков на каждом этапе производства — от проверки однородности толщины металла и точности настройки сварочного комплекса до продвинутого тестирования готовой продукции. Так обеспечиваются увеличенная гарантия до 9 лет на внутренний бак и срок службы до 11 лет.

СЕРИЯ НАКОПИТЕЛЬНЫХ ВОДОНАГРЕВАТЕЛЕЙ
ID PRO / ID PRO Wi-Fi



Признанное качество, стильный темный дизайн и возможность беспроводного управления с мобильных устройств — все это позволяет претендовать новинке на звание самого прогрессивного и привлекательного водонагревателя в линейке Thermex.

Бриллиант
в коллекции
Thermex



Внутренний бак из нержавеющей стали



Суперплоская конструкция, два внутренних бака



Быстрый нагрев 2,0 / 1,3 кВт



Сенсорное управление



Самодиагностика, сообщение об ошибках



УЗО (защита от поражения электротоком)



Высокоплотная теплоизоляция – низкие теплотери



Сливной патрубок



Гарантия на внутренний бак



Wi-Fi
Motion

*Беспроводное
управление*



*Суперплоская
конструкция,
два внутренних
бака*



*Быстрый нагрев
2,0 / 1,3 кВт*



*Самодиагностика,
сообщение
об ошибках*

ID PRO WI-FI

Серия накопительных водонагревателей

Внутренний бак
из нержавеющей
стали

G.5

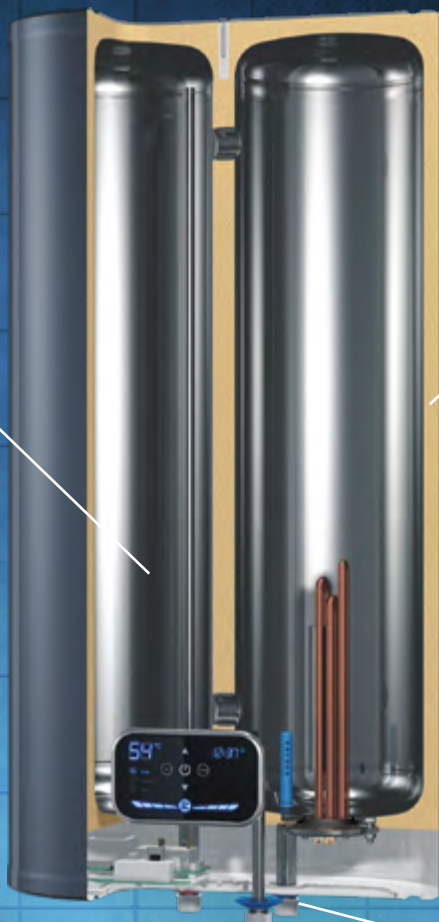

Высокоплотная
теплоизоляция –
низкие
теплотери

**SUPER
FOAM**

Сливной патрубок
для простого
обслуживания



ID PRO WI-FI

Серия накопительных водонагревателей



Компактный пульт
дистанционного
управления



Стильная
сенсорная панель
управления



Надежные
крепежные
планки

СЕРИЯ НАКОПИТЕЛЬНЫХ ВОДОНАГРЕВАТЕЛЕЙ

ID PRO / ID PRO Wi-Fi



Новый дизайн:

строгий и лаконичный темный корпус прекрасно дополняет изысканные интерьеры, вписывается в любые цветовые решения.

Экономия места:

корпус глубиной от 258 мм позволяет легко вписать водонагреватель в небольшие помещения.

Долговечность:

внутренний бак водонагревателя сделан из нержавеющей стали G.5, которая имеет высокую устойчивость к коррозии на сварных швах и стенках бака.

Беспроводное управление:

технология Wi-Fi Motion обеспечивает возможность легкого и стабильного управления водонагревателем из любой точки мира с мобильного устройства.

Экономия времени:

режим ускоренного нагрева и возможность установки таймера позволяют нагреть воду к нужному времени.

Экономия средств:

в серии предусмотрен режим экономного нагрева, а за счет высокоплотной теплоизоляции Super Foam вода дольше остается горячей, сокращая расходы на повторный нагрев.

Продвинутое управление:

яркая сенсорная панель управления наглядно отображает температуру воды, актуальный режим работы и время таймера.

Модельный ряд и технические характеристики

Модель ID (pro)		30 V Wi-Fi 30V	50V Wi-Fi 50V	80V Wi-Fi 80V	100V Wi-Fi 100V	50H Wi-Fi 50H	80H Wi-Fi 80H	100H Wi-Fi 100H
Артикул		151 136 151 109	151 137 151 110	151 139 151 112	151 141 151 114	151 138 151 111	151 140 151 113	151 142 151 115
Объем	л	30	50	80	100	50	80	100
Тип размещения		Вертикальный				Горизонтальный		
Поверхность внутреннего бака		Нержавеющая сталь G.5						
Вес нетто	кг	8.8	11.5	16.0	19.0	11.5	16.0	19.0
Напряжение / Частота	В/Гц	230 ~ / 50						
Мощность режимов нагрева	Вт	1300 / 2000						
Время нагрева на Δt 45°C	мин	50	80	130	160	80	130	160
Макс. Температура нагрева воды	°C	75						
Присоединительный размер		G 1/2						
Рабочее давление	МПа	0.05 – 0.7						
Класс пылевлагозащиты		IPX4						
УЗО		+						
Управление по Wi-Fi		+ (на моделях Wi-Fi)						
Комплектация		Предохранительный клапан, комплект анкеров, пульт ДУ						

Линейные размеры

Модель / Размер	X	Y	Y1	Z	Z1	A	B	C	D	E	F	G	
ID 30V (pro) / Wi-Fi	мм	433	258	233	573	-	97	171	100	207	196	-	207
ID 50V (pro) / Wi-Fi	мм	433	258	233	846	-	97	171	100	237	396	-	237
ID 80V (pro) / Wi-Fi	мм	493	293	268	974	-	115	189	131	274	450	-	274
ID 100V (pro) / Wi-Fi	мм	493	293	268	1170	-	115	189	131	274	550	-	274
ID 50H (pro) / Wi-Fi	мм	826	257	233	452	433	134	375	100	100	450	176	-
ID 80H (pro) / Wi-Fi	мм	954	292	268	513	493	151	437	100	100	500	216	-
ID 100H (pro) / Wi-Fi	мм	1155	292	268	513	493	151	537	100	100	550	293	-

ID PRO — ID (pro) V

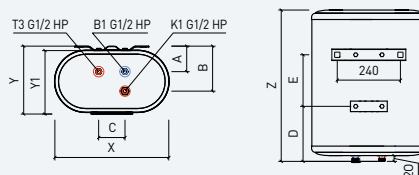

ID PRO — ID (pro) H

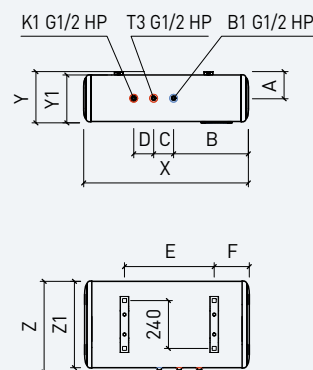

НАКОПИТЕЛЬНЫЕ СТАНДАРТ G.5

СЕРИЯ НАКОПИТЕЛЬНЫХ ВОДОНАГРЕВАТЕЛЕЙ

IF PRO / IF PRO Wi-Fi

Продолжение легендарной серии Flat Plus. Серия отличается плоским дизайном, стойкими к коррозии нержавеющими внутренними баками и удобным сенсорным управлением. В 2019 году модельный ряд расширен умными моделями с беспроводным управлением по технологии Wi-Fi Motion.

Smart
технологии
для вашего
юта



Внутренний бак
из нержавеющей
стали



Суперплоская
конструкция,
два внутренних
бака



УЗО (защита
от поражения
электрическим
током)



Сенсорное
управление



Самодиагностика,
сообщение
об ошибках



Режим
NO FROST



Высокоплотная
теплоизоляция—
низкие
теплопотери



Сливной
патрубок



Гарантия
на внутренний
бак





Посмотреть видеобзор IF V (pro)



Стильная панель управления

Управление со смартфона:

мобильное приложение Thermex Home помогает программировать работу водонагревателя и отслеживать его состояние в режиме реального времени по Wi-Fi.

Экономия пространства:

корпус сконструирован по технологии Double Tank. За счет этого водонагреватель становится плоским, занимает мало места, и его легко разместить даже в малогабаритной квартире.

Эффективная работа:

4 запрограммированных режима нагрева решают любую поставленную задачу: ускоренный, стандартный, экономичный, режим защиты от замерзания NO FROST.

Высокая надежность:

внутренний бак из нержавеющей стали G.5 защищает от коррозии и обеспечивает длительную работу водонагревателя.

Информативная сенсорная панель управления:

индикаторы нагрева, включения, режимов работы и интуитивно-понятный интерфейс.

Интеллектуальный контроль:

система самодиагностики и сообщения об ошибках.

Модельный ряд и технические характеристики

Модель IF (pro)		30V Wi-Fi 30V	50V Wi-Fi 50V	80V Wi-Fi 80V	100V Wi-Fi 100V	50H Wi-Fi 50H	80H Wi-Fi 80H
Артикул		151 123 151 022	151 124 151 023	151 125 151 024	151 126 151 025	151 127 151 030	151 128 151 031
Объем	л	30	50	80	100	50	80
Тип размещения		Вертикальный				Горизонтальный	
Поверхность внутреннего бака		Нержавеющая сталь G.5					
Вес нетто	кг	9.5	12.5	16.0	18.5	12.5	16.0
Напряжение / Частота	В/Гц	230 ~ / 50					
Мощность режимов нагрева	Вт	700 / 1300 / 2000					
Время нагрева на Δt 45°C	мин	47	78	126	157	78	126
Макс. температура нагрева воды	°C	75					
Диаметр патрубков		G 1/2					
Рабочее давление	МПа	0.05 – 0.7					
Класс пылевлагозащиты		IPX4					
УЗО		+					
Управление по Wi-Fi		+ (на моделях Wi-Fi)					
Комплектация		Предохранительный клапан, комплект анкеров					

Линейные размеры

Модель / Размер		X	Y	Y1	Z	Z1	A	B	C	D	E	F
IF 30V (pro) / Wi-Fi	мм	452	263	239	587	–	97	196	162	12	105	246
IF 50V (pro) / Wi-Fi	мм	452	263	239	880	–	97	196	162	12	105	539
IF 80V (pro) / Wi-Fi	мм	510	293	268	1018	–	108	208	200	5	100	677
IF 100V (pro) / Wi-Fi	мм	510	293	268	1240	–	108	208	200	5	100	899
IF 50H (pro) / Wi-Fi	мм	858	263	239	474	452	136	308	100	150	539	–
IF 80H (pro) / Wi-Fi	мм	996	293	268	532	510	151	427	100	150	677	–

IF PRO — IF (pro) V

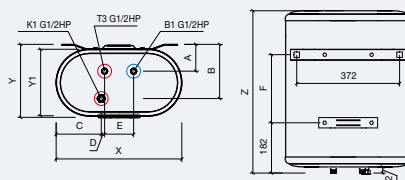

IF PRO — IF (pro) H

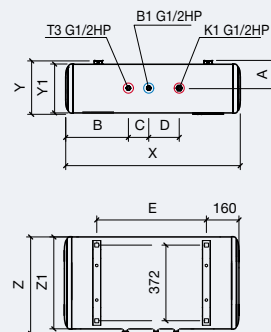

НАКОПИТЕЛЬНЫЕ СТАНДАРТ G.5



Опережает
ваши
желания

СЕРИЯ НАКОПИТЕЛЬНЫХ ВОДОНАГРЕВАТЕЛЕЙ

BRAVO Wi-Fi



Внутренний бак
из нержавеющей
стали



ТЭН
BioGlassHeat
с покрытием
Биостеклофарфор



Умный нагрев-
запоминает
привычки
пользователя



Суперплоская
конструкция,
два внутренних
бака



Универсальный
монтаж



УЗО (защита
от поражения
электротоком)



Быстрый нагрев
2,0 / 1,2 кВт



Электронное
управление



Высокоплотная
теплоизоляция-
низкие теплотери



Гарантия
на внутренний
бак

Широко известная своим качеством серия Bravo получила обновление — инновационную технологию Wi-Fi Motion для беспроводного управления водонагревателем. При этом сохранились все преимущества оригинальной серии — универсальный монтаж, Smart Control и многое другое. Bravo Wi-Fi прекрасно впишется в интерьер дома, квартиры или современного офиса.



Wi-Fi Motion:

технология позволяет управлять водонагревателем на расстоянии с помощью приложения на смартфоне, задавать расписание работы по дням недели и отслеживать температуру нагрева.

Универсальный монтаж:

размещение водонагревателя как вертикально, так и горизонтально облегчает выбор места для установки и подключения.

Качество и стабильная работа:

внутренний бак из прочной нержавеющей стали G.5 и сроком гарантии — 7 лет.

Функция умного нагрева Smart Control:

в течение недели запоминает привычки использования горячей воды по дням недели и автоматически их поддерживает.

Надежный нагрев:

Сухой ТЭН BioGlassHeat имеет длительный срок службы.

Безопасность:

Bravo оснащен всеми системами безопасности, включая защиту от перегрева, избытка давления и поражения электротоком (УЗО).

Экономичность:

теплоизоляция Super Foam позволяет дольше сохранять воду горячей и сокращать затраты на электроэнергию.



LED-индикаторы работы



Широкое размещение патрубков подключения

Модельный ряд и технические характеристики

Модель		Bravo 30 Wi-Fi	Bravo 50 Wi-Fi	Bravo 80 Wi-Fi	Bravo 100 Wi-Fi
Артикул		151 166	151 167	151 168	151 169
Объем	л	30	50	80	100
Тип размещения		Вертикальный / Горизонтальный			
Поверхность внутреннего бака		Нержавеющая сталь G.5			
Вес нетто	кг	13.5	16.4	21.2	25.5
Напряжение / Частота	В/Гц	230 ~ / 50			
Мощность режимов нагрева	Вт	1200 / 2000			
Время нагрева на Δt 45°C	мин	40	65	110	140
Макс. температура нагрева воды	°C	75			
Диаметр патрубков		G1/2			
Рабочее давление	МПа	0.05 – 0.75			
Класс пылевлагозащиты		IPX4			
УЗО		+			
Управление по Wi-Fi		+			
Комплектация		Предохранительный клапан, комплект анкерov			

Линейные размеры

Модель / Размер		X	Y1	Y	Z	A	B	C	D	E	F	G
Bravo 30	мм	470	250	273	575	142	380	45	24	355	170	295
Bravo 50	мм	470	250	273	860	142	380	45	24	355	200	460
Bravo 80	мм	570	300	323	900	168	470	50	19	355	255	365
Bravo 100	мм	570	300	323	1090	168	470	50	19	355	270	540

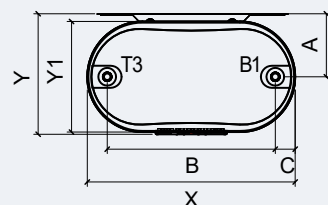
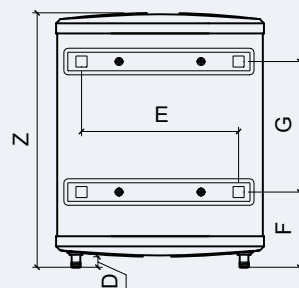

СЕРИЯ НАКОПИТЕЛЬНЫХ ВОДОНАГРЕВАТЕЛЕЙ

M-SMART PRO — MS (PRO)

Плоский водонагреватель с выбором режимов мощности, «сухим» нагревательным элементом и электронным дисплеем — отличное решение для горячего водоснабжения. Серия M-Smart Pro выглядит превосходно и будет стабильно работать долгие годы.

Удобная
техника
В ПЛОСКОМ
корпусе



Внутренний бак из нержавеющей стали

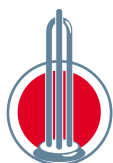

«Сухой» ТЭН InoxDryHeat в защитной колбе



Суперплоская конструкция, два внутренних бака



Механическое управление с электронным дисплеем



Быстрый нагрев
2,0 кВт: 50, 80, 100 л
1,5 кВт: 30 л



УЗО (защита от поражения электротоком)



Высокоплотная теплоизоляция — низкие теплотери



Гарантия на внутренний бак



Сухой нагревательный элемент InoxDryHeat: двойной ТЭН в колбе из нержавеющей стали надежно защищен от коррозии.

Высокая надежность: водонагреватели с баком из нержавеющей стали G.5 отличаются длительным сроком бесперебойной работы даже при интенсивной эксплуатации.

Простое управление: удобный механический регулятор установки температуры со звуковым сопровождением помогает менять режим нагрева одним движением.

Современные технологии: цветной LED-дисплей с сенсорным управлением отображает шкалу нагрева и температуру.

Вариативные настройки: три режима мощности на моделях 50, 80 и 100 литров, и два режима на модели объемом 30 литров.

Функциональный дизайн: плоский корпус снежно-белого цвета отличается компактными размерами и легко вписывается даже в малогабаритные помещения.



Сенсорные кнопки включения и управления мощностью



Супергладкий корпус от 26.8 см

Модельный ряд и технические характеристики

Модель		MS 30V (pro)	MS 50V (pro)	MS 80V (pro)	MS 100V (pro)
Артикул		151 162	151 163	151 164	151 165
Объем	л	30	50	80	100
Тип размещения		Вертикальный			
Поверхность внутреннего бака		Нержавеющая сталь G.5			
Вес нетто	кг	9.2	12.6	16.8	20.0
Напряжение / Частота	В/Гц	230 ~ / 50			
Мощность режимов нагрева	Вт	1 500	800 / 1200 / 2000		
Время нагрева на Δt 45°C	мин	50	80	130	160
Макс. температура нагрева воды	°C	75			
Диаметр патрубков		G1/2			
Рабочее давление	МПа	0.05 - 0.7			
Класс пылевлагозащиты		IPX4			
УЗО		+			
Управление по Wi-Fi		-			
Комплектация		Предохранительный клапан, комплект анкеров			

Линейные размеры

Модель / Размер		X	Y	Y1	Z	A	B	C	D
MS 30V (pro)	мм	434	268	230	580	90	215	240	24
MS 50V (pro)	мм	434	268	230	870	90	215	500	24
MS 80V (pro)	мм	514	306	270	1018	105	280	450	24
MS 100V (pro)	мм	514	306	270	1228	105	345	550	24

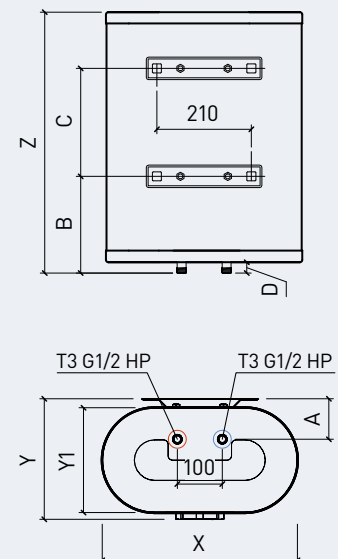

СЕРИЯ НАКОПИТЕЛЬНЫХ ВОДОНАГРЕВАТЕЛЕЙ

МЕХАНИК — МК

Простой и надежный — это про водонагреватель Thermex МК. Плоская форма корпуса, эргономичность и легкость управления делают эту серию универсальным решением для квартиры или дома.

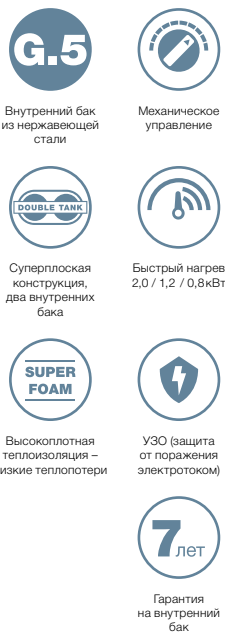
Практичный
выбор

Функциональный дизайн: плоский корпус снежно-белого цвета отличается компактными размерами и легко вписывается даже в малогабаритные помещения.

Высокая надежность: водонагреватели с баком из нержавеющей стали G.5 отличаются длительным сроком бесперебойной работы даже при интенсивной эксплуатации.

Эргономичная панель управления: требуемая температура нагрева устанавливается одним движением механического регулятора.

Вариативные настройки: в данной серии водонагревателей предусмотрено три режима нагрева, включая ускоренный и экономичный.



Эргономичное механическое управление



Надежная крепежная планка

Модельный ряд и технические характеристики

Модель		МК 30 V	МК 50 V	МК 80 V	МК 100 V	МК 50 H	МК 80 H	МК 100 H
Артикул		151 001	151 002	151 003	151 004	151 151	151 152	151 153
Объем	л	30	50	80	100	50	80	100
Тип размещения		Вертикальный				Горизонтальный		
Поверхность внутреннего бака		Нержавеющая сталь G.5						
Вес нетто	кг	9.2	12.6	16.8	20.0	12.6	16.8	20.0
Напряжение / Частота	В/Гц	230 ~ / 50						
Мощность режимов нагрева	Вт	800 / 1200 / 2000						
Время нагрева на Δt 45°C	мин	50	80	130	160	80	130	160
Макс. температура нагрева воды	°C	75						
Диаметр патрубков		G 1/2						
Рабочее давление	МПа	0.05 – 0.7						
Класс пылевлагозащиты		IPX4						
УЗО		+						
Управление по Wi-Fi		-						
Комплектация		Предохранительный клапан, комплект анкеров						

Линейные размеры

Модель / Размер		X	Y	Y1	Z	Z1	A	B	C	D	E	F
МК 30 V	мм	434	268	230	580	-	90	215	240	24	-	-
МК 50 V	мм	434	268	230	870	-	90	215	500	24	-	-
МК 80 V	мм	514	306	270	1018	-	105	280	450	24	-	-
МК 100 V	мм	514	306	270	1228	-	105	345	550	24	-	-
МК 50 H	мм	845	268	230	459	434	135	355	100	100	500	191
МК 80 H	мм	993	306	270	538	514	150	343	100	100	450	256
МК 100 H	мм	1203	306	270	538	514	150	460	100	100	550	321

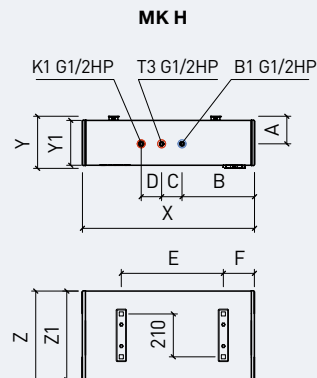
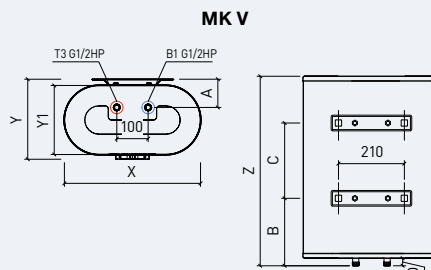

СЕРИЯ НАКОПИТЕЛЬНЫХ ВОДОНАГРЕВАТЕЛЕЙ

VICTORY

Юбилейная серия водонагревателей, выпущенная в честь семидесятилетия корпорации. В новой серии реализованы проверенные технологии качества и достижения компании, поэтому Victory — эргономичный, удобный и долговечный водонагреватель, который придется по вкусу любому пользователю.

Безусловная победа!



Внутренний бак из нержавеющей стали



ТЭН TitaniumHeat на основе титана



Суперплоская конструкция, два внутренних бака



Механическое управление с электронным дисплеем



Высокая мощность 2,0 кВт



УЗО (защита от поражения электротоком)



Высокоплотная теплоизоляция – низкие теплопотери



Гарантия на внутренний бак

Долговечный ТЭН: ТЭН TitaniumHeat с высоким содержанием титана устойчив к коррозии и отличается высокой надежностью.

Плоский корпус: благодаря технологии Double Tank корпус водонагревателя плоский, а внешний вид — стильный и современный.

Надежный внутренний бак: комплекс технологий G.5 делает внутренний бак прочным и устойчивым к коррозии как на стенках, так и на сварных швах.

Удобное управление: механический регулятор для установки температуры и яркий дисплей с отображением данных.

Индикатор ECO: отметка «ECO» обозначает температуру, при которой оптимально расходуется электроэнергия и ресурс работы водонагревателя.

Безопасность: в Victory есть все современные системы безопасности, в том числе УЗО.



Механический регулятор температуры



Вывод водяных патрубков снизу

Модельный ряд и технические характеристики

Модель		Victory 30V	Victory 50V	Victory 80V	Victory 100V
Артикул		151 143	151 144	151 145	151 146
Объем	л	30	50	80	100
Тип размещения		Вертикальный			
Поверхность внутреннего бака		Нержавеющая сталь G.5			
Вес нетто	кг	9.0	12.2	17.3	20.4
Напряжение / Частота	В/Гц	230 ~ / 50			
Мощность режимов нагрева	Вт	2000			
Время нагрева на Δt 45°C	мин	50	80	130	160
Макс. температура нагрева воды	°C	75			
Диаметр патрубков		G 1/2			
Рабочее давление	МПа	0.05 – 0.7			
Класс пылевлагозащиты		IPX4			
УЗО		+			
Управление по Wi-Fi		-			
Комплектация		Предохранительный клапан, комплект анкеров			

Линейные размеры

Модель / Размер		X	Y	Y1	Z	A	B	C	D
Victory 30V	мм	434	268	230	580	90	215	240	24
Victory 50V	мм	434	268	230	870	90	215	500	24
Victory 80V	мм	514	306	270	1013	105	275	450	19
Victory 100V	мм	514	306	270	1223	105	340	550	19

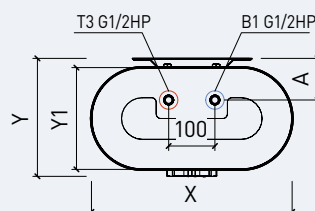
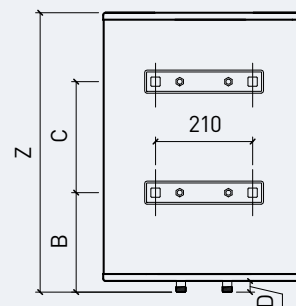

СЕРИЯ НАКОПИТЕЛЬНЫХ ВОДОНАГРЕВАТЕЛЕЙ

SMART

Водонагреватель в оригинальном квадратном корпусе с нержавеющей внутренним баком. Квадратная форма значительно упрощает размещение, а новый дизайн с матовым покрытием корпуса никого не оставит равнодушным и позволит легко встроить оборудование в любой интерьер.



Внутренний бак из нержавеющей стали



«Сухой» ТЭН InoxDryHeat в защитной колбе



Узкий корпус



Сенсорное управление



Самодиагностика, сообщение об ошибках



Металлический корпус



Быстрый нагрев 2,0 / 1,3 кВт



УЗО (защита от поражения электротоком)



Высокоплотная теплоизоляция – низкие теплопотери



Гарантия на внутренний бак

Умный водонагреватель в новой форме

Удобство: строгий квадратный корпус отлично подходит для углового размещения и легко вписывается в вытянутые ниши.

Эффективный нагрев: двойной «сухой» нагревательный элемент InoxDryHeat прекрасно работает даже в жесткой воде.

Надежность и долговечность: внутренний бак из нержавеющей стали G.5, которая устойчива к коррозии даже на сварных швах.

Удобное управление: яркая сенсорная панель управления интуитивно-понятна и позволяет легко выбрать режим нагрева и температуру.

Экономия средств: увеличенный слой теплоизоляции Super Foam дольше сохраняет воду в баке горячей, экономя средства на повторный нагрев.

Система самодиагностики: выводит на дисплей сообщения об ошибках, а их расшифровка есть в руководстве по эксплуатации.



Стильная панель управления



Вывод водяных патрубков снизу

Модельный ряд и технические характеристики

Модель		Smart 30V	Smart 50V	Smart 80V	Smart 100V
Артикул		151 116	151 117	151 118	151 119
Объем	л	30	50	80	100
Тип размещения		Вертикальный			
Поверхность внутреннего бака		Нержавеющая сталь G.5			
Вес нетто	кг	9.0	11.5	16.7	19.8
Напряжение / Частота	В/Гц	230 ~ / 50			
Мощность режимов нагрева	Вт	1300 / 2000			
Время нагрева на Δt 45°C	мин	40	65	110	140
Макс. температура нагрева воды.	°C	75			
Диаметр патрубков		G1/2			
Рабочее давление	МПа	0.05 – 0.7			
Класс пылевлагозащиты		IPX4			
УЗО		+			
Управление по Wi-Fi		-			
Комплектация		Предохранительный клапан, комплект анкеров			

Линейные размеры

Модель / Размер		X	Y	Y1	Z	Z1	A	B	C
Smart 30V	мм	300	312	300	615	599	90	472	150
Smart 50V	мм	365	385	365	656	639	103	463	240
Smart 80V	мм	410	430	410	772	756	125	603	240
Smart 100V	мм	410	430	410	922	906	125	754	240

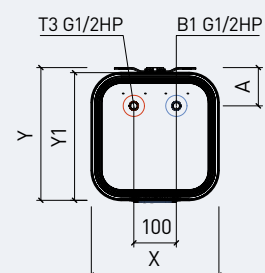
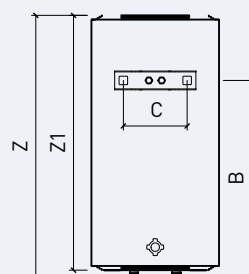

СЕРИЯ НАКОПИТЕЛЬНЫХ ВОДОНАГРЕВАТЕЛЕЙ

ПРАКТИК

Практичный классический водонагреватель с нержавеющей внутренним баком. Praktik прекрасно подходит для длительной активной эксплуатации. Он выделяется стабильной работой, отличными техническими характеристиками и высокой скоростью нагрева воды.

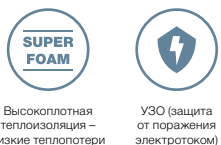
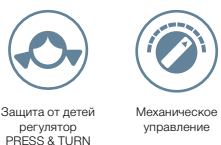

Классика
всегда в моде

Безопасность: внутренний бак из нержавеющей стали G.5 имеет высокую защиту от коррозии даже на сварных швах.

Гибкое управление: три режима работы включают в себя ускоренный, стандартный и экономичный нагрев.

Простота использования: надежное механическое управление, эргономичный регулятор, яркие индикаторы включения и нагрева.

Экономичность: теплоизоляция Super Foam из пенополиуретана высокой плотности позволяет дольше сохранять воду горячей без дополнительных трат электроэнергии.

Долговечность: надежный нагревательный элемент TitaniumHeat с высоким содержанием титана работает дольше, чем обычная нержавеющая сталь.



Регулятор PRESS & TURN, индикаторы нагрева и скрытый вывод водяных патрубков

Модельный ряд и технические характеристики

Модель		Praktik 30V Slim	Praktik 50V Slim	Praktik 80V	Praktik 100V	Praktik 150V
Артикул		151 005	151 006	151 007	151 008	151 009
Объем	л	30	50	80	100	150
Тип размещения		Вертикальный				
Поверхность внутреннего бака		Нержавеющая сталь G.5				
Вес нетто	кг	10.2	13.4	16.8	19.6	24.6
Напряжение / Частота	В/Гц	230 ~ / 50				
Мощность режимов нагрева	Вт	1000 / 1500 / 2500				
Время нагрева на Δt 45°C	мин	36	60	96	120	180
Макс. температура нагрева воды	°C	75				
Присоединительный размер		G 1/2				
Рабочее давление	МПа	0.05 – 0.6				
Класс пылевлагозащиты		IPX4				
УЗО		+				
Wi-Fi Motion		-				
Комплектация		Предохранительный клапан, комплект анкерov				

Линейные размеры

Модель / Размер		X	Y	Z	Z1	A	B	C
Praktik 30V Slim	мм	365	378	501	479	84	160	132
Praktik 50V Slim	мм	365	378	722	700	84	160	362
Praktik 80V	мм	445	459	751	741	125	172	405
Praktik 100V	мм	445	459	903	893	125	172	557
Praktik 150V	мм	445	459	1283	1273	125	172	937

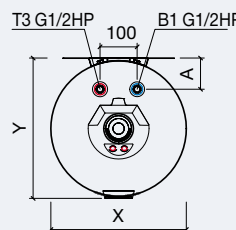
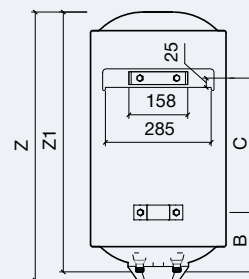

НАКОПИТЕЛЬНЫЕ СТАНДАРТ G.5

СЕРИЯ НАКОПИТЕЛЬНЫХ ВОДОНАГРЕВАТЕЛЕЙ

SOLO

Современный и высокотехнологичный водонагреватель с внутренним баком из нержавеющей стали G.5. Серия имеет стильную панель управления, узкий корпус и включает в себя все актуальные технологии и разработки Thermex.

Симфония
вашего
уюта



Внутренний бак из нержавеющей стали



ТЭН TitaniumHeat на основе титана



Металлический корпус



Механическое управление с электронным дисплеем



Высокая мощность 2,0 кВт



УЗО (защита от поражения электротоком)



Еco. Индикатор режима оптимального нагрева



Высокоплотная теплоизоляция – низкие теплопотери



Гарантия на внутренний бак





Надежность:

внутренний бак из нержавеющей стали G.5 с защитой от коррозии обеспечивает стабильную и длительную работу нагревателя.

Быстрый нагрев:

нагревательный элемент TitaniumHeat из нержавеющей стали мощностью 2000 Вт позволяет нагревать воду в самые короткие сроки.

Удобная эксплуатация:

на лицевой панели расположены механический регулятор и информативный электронный дисплей, отображающий текущую температуру.

Экономичность:

оптимальный режим работы ECO и высокоплотная теплоизоляция внутреннего бака Super Foam для рационального использования электроэнергии.

Дизайн:

современный стильный корпус в классическом белоснежном цвете.



Посмотреть видеозапись



Вывод водяных патрубков снизу



Эргономичная панель управления

Модельный ряд и технические характеристики

Модель		Solo 30V	Solo 50V	Solo 80V	Solo 100V
Артикул		151 076	151 077	151 078	151 079
Объем	л	30	50	80	100
Тип размещения		Вертикальный			
Поверхность внутреннего бака		Нержавеющая сталь G.5			
Вес нетто	кг	8.3	11.3	14.4	16.8
Напряжение / Частота	В/Гц	230 ~ / 50			
Мощность режимов нагрева	Вт	2 000			
Время нагрева на Δt 45°C	мин	40	60	110	140
Макс. температура нагрева воды	°C	75			
Присоединительный размер		G 1/2			
Рабочее давление	МПа	0.05 – 0.7			
Класс пылевлагозащиты		IPX4			
УЗО		+			
Wi-Fi Motion		-			
Комплектация		Предохранительный клапан, комплект анкеров			

Линейные размеры

Модель / Размер		X	Y	Z	Z1	A	B	C
Solo 30V	мм	340	355	543	530	87	186	200
Solo 50V	мм	340	355	775	762	87	245	305
Solo 80V	мм	410	425	800	787	98	213	400
Solo 100V	мм	410	425	948	935	98	290	400

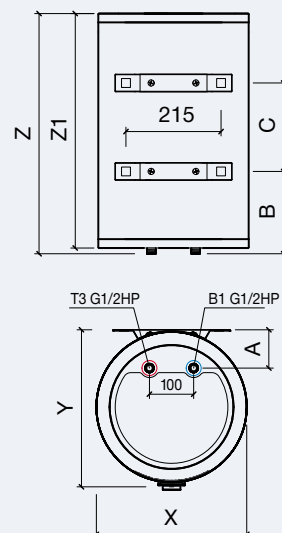

НАКОПИТЕЛЬНЫЕ СТАНДАРТ G.5

СЕРИЯ НАКОПИТЕЛЬНЫХ ВОДОНАГРЕВАТЕЛЕЙ

FUSION

Водонагреватель с лаконичным внешним видом и внутренним баком из нержавеющей стали G.5. Отличается высокой функциональностью, надёжностью, простотой в управлении и оригинальным внешним видом.



Внутренний бак из нержавеющей стали



ТЭН TitaniumHeat на основе титана



Есо. Индикатор режима оптимального нагрева



Механическое управление



Высокая мощность 2,0 кВт



Металлический корпус



Высокоплотная теплоизоляция – низкие теплопотери



Гарантия на внутренний бак



Надежная крепежная планка

Лаконичный дизайн, надёжная работа

Надёжность: внутренний бак G.5 из нержавеющей стали обеспечивает длительную работу водонагревателя.

Быстрый нагрев: прочный нагревательный элемент TitaniumHeat из нержавеющей стали мощностью 2 000 Вт позволяет нагревать воду в самые короткие сроки.

Экономичность: оптимальный режим работы ECO и высокоплотная теплоизоляция внутреннего бака Super Foam для рационального использования электроэнергии.

Удобное управление: механический регулятор на нижней крышке для комфортной настройки, буквально одним движением.



Механический регулятор на нижней крышке и контрольная лампа-индикатор режима нагрева

Модельный ряд и технические характеристики

Модель		Fusion 30V	Fusion 50V	Fusion 80V	Fusion 100V
Артикул		151 062	151 063	151 064	151 065
Объем	л	30	50	80	100
Тип размещения		Вертикальный			
Поверхность внутреннего бака		Нержавеющая сталь G.5			
Вес нетто	кг	8.3	11.3	14.4	16.8
Напряжение / Частота	В/Гц	230 ~ / 50			
Мощность режимов нагрева	Вт	2000			
Время нагрева на Δt 45°C	мин	40	65	110	140
Макс. температура нагрева воды.	°C	75			
Диаметр патрубков		G1/2			
Рабочее давление	МПа	0.05 – 0.7			
Класс пылевлагозащиты		IPX4			
УЗО		-			
Управление по Wi-Fi		-			
Комплектация		Предохранительный клапан, комплект анкеров			

Линейные размеры

Модель / Размер		X	Y	Z	Z1	A	B	C
Fusion 30V	мм	340	355	543	530	87	186	200
Fusion 50V	мм	340	355	775	762	87	245	305
Fusion 80V	мм	410	425	800	787	98	213	400
Fusion 100V	мм	410	425	948	935	98	290	400

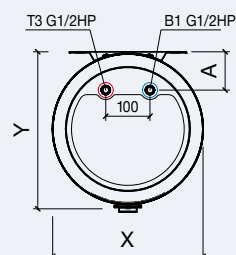
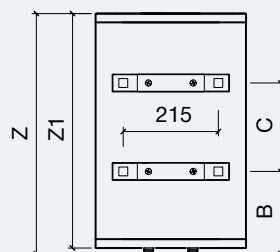

СЕРИЯ НАКОПИТЕЛЬНЫХ ВОДОНАГРЕВАТЕЛЕЙ

ULTRASLIM — IU

Оригинальная серия водонагревателей с узким корпусом. Серия Ultraslim позволяет рационально использовать свободное пространство и устанавливать водонагреватель в самых маленьких помещениях.

**Широкие
ВОЗМОЖНОСТИ
в узком корпусе**



- Внутренний бак из нержавеющей стали G.5
- УЗО (защита от поражения электрическим током)
- Ультратонкий корпус 27 мм
- Механическое управление
- Быстрый нагрев 2,0 / 1,3 / 0,7 кВт
- Металлический корпус
- Высокоплотная теплоизоляция – низкие теплопотери
- Гарантия на внутренний бак 7 лет



Надежная крепежная планка



Механическое управление и водяные патрубки снизу

Модельный ряд и технические характеристики

Модель		IU 30V	IU 50V
Артикул		151 047	151 049
Объем	л	30	50
Тип размещения		Вертикальный	
Поверхность внутреннего бака		Нержавеющая сталь G.5	
Вес нетто	кг	12.6	16.5
Напряжение / Частота	В/Гц	230 ~ / 50	
Мощность режимов нагрева	Вт	700 / 1 300 / 2 000	
Время нагрева на Δt 45°C	мин	50	80
Макс. температура нагрева воды	°C	75	
Присоединительный размер		G 1/2	
Рабочее давление	МПа	0.05 – 0.7	
Класс пылевлагозащиты		IPX4	
УЗО		+	
Wi-Fi Motion		-	
Комплектация		Предохранительный клапан, комплект анкеров	

Линейные размеры

Модель / Размер		Z	A
IU 30V	мм	800	344
IU 50V	мм	1240	784

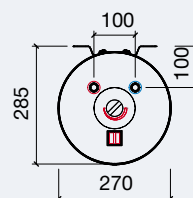
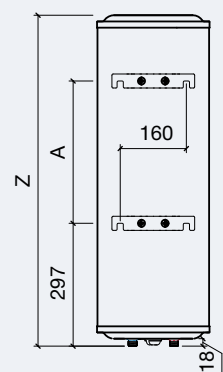

НАКОПИТЕЛЬНЫЕ СТАНДАРТ G.5



ТЕХНОЛОГИИ BIO

Мировую известность Thermex приобрел благодаря популярным сериям водонагревателей со специальным покрытием — Биостеклофарфор. Уникальная технология совершенствовалась более полувека. Биостеклофарфор позволяет производить водонагреватели высочайшего качества, стойкие к коррозии, воздействию термо- и гидроударов. Сегодня Thermex имеет огромный опыт в производстве надежной и доступной техники, которая будет служить вам долгие годы.

Биостеклофарфор

Уникальное запатентованное покрытие внутреннего бака с высочайшими антикоррозийными свойствами. Биостеклофарфор обладает гораздо большей прочностью и эластичностью, чем обычные эмалевые покрытия. Он успешно противостоит гидроударам и перепадам температуры. Биостеклофарфор значительно дольше защищает бак от коррозии — основной причины выхода водонагревателей из строя. При этом покрытие сохраняет воду чистой и свежей, как в фарфоровом кувшине.



Cold Rolled Steel

Для внутренних баков Thermex ВЮ используется только высококачественная сталь холодного проката – гораздо более прочная и пластичная, чем горячекатаная сталь у большинства мировых брендов водонагревателей. Cold Rolled Steel имеет более ровную поверхность, что значительно укрепляет сцепление защитного покрытия и предотвращает появление микротрещин.

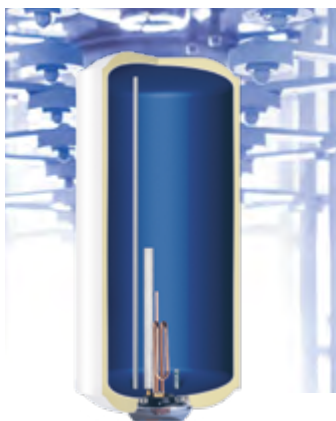

Oxygen Free System

Эксклюзивная технология нанесения покрытия Биостеклофарфор в среде инертного газа. Технология исключает появление даже маленьких пузырьков воздуха или микропор в покрытии. Oxygen Free System предотвращает попадание воздуха и гарантирует сохранность внутреннего бака в течение всего срока эксплуатации.



Ultra Sonic Test

Разработанная Thermex эффективная система проверки качества защитного покрытия методом ультразвукового сканирования. Система определяет даже маленькие, невидимые глазу дефекты покрытия со 100% гарантией. Высочайший уровень качества невозможен без совершенных систем контроля производственного процесса.

Плоский водонагреватель с технологией управления Wi-Fi Motion, запатентованным покрытием внутренних баков Биостеклофарфор, а также с уникальной функцией умного нагрева Smart Control. Универсальный монтаж для каждой модели и скромные габариты делают эту серию отличным решением для городских квартир, студий и небольших офисных помещений.



Горячая
вода
в нужном
объеме

СЕРИЯ НАКОПИТЕЛЬНЫХ
ВОДОНАГРЕВАТЕЛЕЙ

OPTIMA Wi-Fi



Покрытие
внутреннего
бака
Биостекло-
фарфор



ТЭН
BioGlassHeat
с покрытием
Биостекло-
фарфор



Умный нагрев –
запоминает
привычки
пользователя



Суперплоская
конструкция,
два внутренних
бака



Универсальный
монтаж



УЗО (защита
от поражения
электрическим
током)



Быстрый нагрев
2,0 / 1,2 кВт



Электронное
управление



Высокоплотная
теплоизоляция –
низкие
теплопотери



Гарантия
на внутренний
бак



Wi-Fi Motion:

оригинальная технология дистанционно управления водонагревателем. В приложении Thermex Home кроме стандартных настроек доступно программирование работы по дням недели и создание сценариев под погодные условия.

Универсальный монтаж:

размещение водонагревателя как вертикально, так и горизонтально помогает быстро подобрать место для установки.

Долговечность:

уникальное покрытие Биостеклофарфор с длительным сроком службы и 5-летней гарантией.

Функция умного нагрева Smart Control:

в течение недели запоминает привычки использования горячей воды по дням недели и автоматически их поддерживает.

Надежный нагрев:

прочный нержавеющий ТЭН BioGlassHeat с покрытием Биостеклофарфор отличается усиленной антикоррозийной защитой и имеет длительный срок службы.

Безопасность:

водонагреватель Optima оснащен необходимыми системами безопасности, включая защиту от перегрева, чрезмерного давления и поражения электрическим током (УЗО).

Экономичность:

теплоизоляция Super Foam с высокой плотностью позволяет дольше сохранять воду горячей.



LED-индикаторы работы



Широкое размещение патрубков подключения

Модельный ряд и технические характеристики

Модель		Optima 30 Wi-Fi	Optima 50 Wi-Fi	Optima 80 Wi-Fi	Optima 100 Wi-Fi
Артикул		111 111	111 112	111 113	111 114
Объем	л	30	50	80	100
Тип размещения		Вертикальный / Горизонтальный			
Поверхность внутреннего бака		Биостеклофарфор			
Вес нетто	кг	18.7	25.9	32.5	38.4
Напряжение / Частота	В/Гц	230 ~ / 50			
Мощность режимов нагрева	Вт	1200 / 2000			
Время нагрева на Δt 45°C	мин	40	65	110	140
Макс. температура нагрева воды.	°C	75			
Диаметр патрубков		G1/2			
Рабочее давление	МПа	0.05 – 0.75			
Класс пылевлагозащиты		IPX4			
УЗО		+			
Управление по Wi-Fi		+			
Комплектация		Предохранительный клапан, комплект анкерov			

Линейные размеры

Модель / Размер		X	Y1	Y	Z	A	B	C	D	E	F	G
Optima 30	мм	470	250	273	575	142	380	45	24	355	170	295
Optima 50	мм	470	250	273	860	142	380	45	24	355	200	460
Optima 80	мм	570	300	323	900	168	470	50	19	355	255	365
Optima 100	мм	570	300	323	1090	168	470	50	19	355	270	540

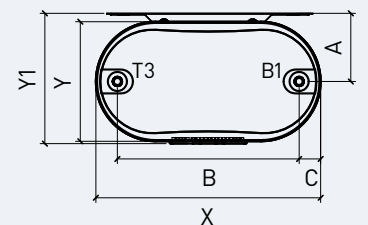
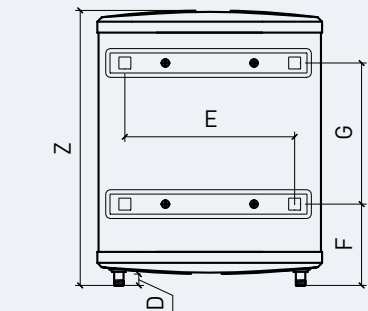

В ногу
со временем!

Новый водонагреватель Thermex Omnia — надежная, компактная и удобная техника в плоском корпусе с покрытием внутреннего бака Биостеклофарфор. Thermex Omnia имеет удобную электромеханическую систему управления с регулятором для настройки температуры и сенсорными кнопками управления мощностью, на ярком дисплее постоянно отображается температура нагрева. В Thermex Omnia реализованы все фирменные технологии компании для надежности и безопасности.



СЕРИЯ НАКОПИТЕЛЬНЫХ ВОДОНАГРЕВАТЕЛЕЙ
OMNIA





Сенсорные кнопки переключения режимов нагрева



Плоский корпус

Электронно-механическое управление:

Omnia сочетает надежность механического управления и удобство электронного — механический регулятор температуры и сенсорные кнопки для настройки мощности.

Яркий дисплей:

панель управления Omnia дополнена дисплеем, где отображается текущая температура воды.

Широкие настройки:

три режима мощности на 700, 1300 и 2000Вт позволяют настроить Omnia под свои условия работы.

Внутренний бак с покрытием Биостеклофарфор:

покрытие защищает внутренний бак от коррозии, а за счет высокой адгезии Биостеклофарфор долго служит и не осыпается, как другие эмалевые покрытия.

Плоский корпус:

по технологии Double Tank создается плоский внутренний бак, состоящий из двух отдельных емкостей, соединенных между собой. Таким образом получается надежный и долговечный водонагреватель с небольшими габаритами и прекрасным внешним видом.

Нагревательный элемент InoxDryHeat:

состоит из электрических ТЭНов и колбы из нержавеющей стали. Такой нагревательный элемент имеет высокую теплопередачу, лучше защищен от коррозии и не контактирует с водой напрямую.

Модельный ряд и технические характеристики

Модель		Omnia 30V	Omnia 50V	Omnia 80V	Omnia 100V
Артикул		111 107	111 108	111 109	111 110
Объем	л	30	50	80	100
Тип размещения		Вертикальный			
Поверхность внутреннего бака		Биостеклофарфор			
Вес нетто	кг	15.9	21.9	27.2	32.7
Напряжение / Частота	В/Гц	230 ~ / 50			
Мощность режимов нагрева	Вт	800 / 1200 / 2000			
Время нагрева на Δt 45°C	мин	40	65	100	130
Макс. температура нагрева воды.	°C	75			
Диаметр патрубков		G1/2			
Рабочее давление	МПа	0.05 – 0.7			
Класс пылевлагозащиты		IPX4			
УЗО		+			
Управление по Wi-Fi		-			
Комплектация		Предохранительный клапан, комплект анкерov			

Линейные размеры

Модель / Размер		X	Y	Y1	Z	A	B	C	D	E
Omnia 30V	мм	462	289	254	628	90	263	200	22	-
Omnia 50V	мм	462	289	254	896	90	263	345	22	-
Omnia 80V	мм	542	329	294	963	110	294	500	22	-
Omnia 100V	мм	542	329	294	1148	110	294	500	22	594

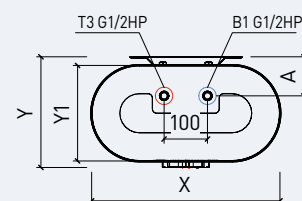
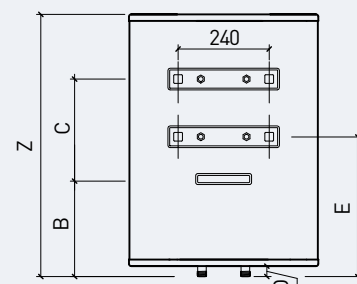

НАКОПИТЕЛЬНЫЕ СТАНДАРТ ВЮ



Проверенные
решения
в удобном
формате

СЕРИЯ НАКОПИТЕЛЬНЫХ ВОДОНАГРЕВАТЕЛЕЙ

CERAMIK



Покрытие
внутреннего бака
Биостеклофарфор



ТЭН
TitaniumHeat
на основе титана



Суперплоская
конструкция, два
внутренних бака



УЗО (защита
от поражения
электротоком)



Быстрый нагрев
2,0 / 1,3 / 0,7 кВт



Механическое
управление



Высокоплотная
теплоизоляция—
низкие теплопотери



Гарантия
на внутренний
бак

Простой и надежный водонагреватель, в котором идеально сочетаются удобный плоский корпус и экологичное покрытие Биостеклофарфор. Такой водонагреватель прекрасно подходит для экономии полезного пространства, выглядит стильно и современно, а покрытие Биостеклофарфор защищает внутренний бак от коррозии, сохраняя воду свежей даже при длительном хранении.



Механическая ручка управления температурой нагрева

Корпус Double Tank:

благодаря этой технологии водонагреватель сочетает прочность круглых внутренних баков с узким корпусом, который так удобно разместить в нише или малогабаритном помещении.

Покрытие Биостеклофарфор:

запатентованное покрытие защищает внутренний бак от коррозии и обеспечивает долгие годы службы водонагревателя.

Нагревательный элемент TitaniumHeat:

производится из сплава нержавеющей стали на основе титана. Отличается устойчивостью к коррозии, прочностью и долговечностью.

Режим нагрева Eco:

температура нагрева в зоне Eco способствует оптимальному сочетанию времени нагрева, экономии расхода электроэнергии и ресурса работы водонагревателя.

Вариативные настройки:

мощность от 700 Вт до 2000 Вт, что позволяет использовать водонагреватель даже в мало-мощных сетях.

Безопасность:

Ceramik оснащен защитой от поражения электрическим током, а также защитой от перегрева и перепадов давления.



Вывод водяных патрубков снизу

Модельный ряд и технические характеристики

Модель		Ceramik 30V	Ceramik 50V	Ceramik 80V	Ceramik 100V	Ceramik 50H	Ceramik 80H
Артикул		111 101	111 102	111 103	111 104	111 105	111 106
Объем	л	30	50	80	100	50	80
Тип размещения		Вертикальный			Горизонтальный		
Поверхность внутреннего бака		Биостеклофарфор					
Вес нетто	кг	13.5	19.0	24.0	28.5	19.0	24.0
Напряжение / Частота	В/Гц	230 ~ / 50					
Мощность режимов нагрева	Вт	700 / 1300 / 2000					
Время нагрева на Δt 45°C	мин	40	65	110	140	65	110
Макс. температура нагрева воды	°C	75					
Диаметр патрубков		G1/2					
Рабочее давление	МПа	0.05 – 0.7					
Класс пылевлагозащиты		IPX4					
УЗО		+					
Управление по Wi-Fi		-					
Комплектация		Предохранительный клапан, комплект анкерov					

Линейные размеры

Модель / Размер	X	Y	Y1	Z	Z1	A	B	C	D	E	F
Ceramik 30V	мм	452	273	243	587	-	97	182	246	22	-
Ceramik 50V	мм	452	273	243	880	-	97	182	539	22	-
Ceramik 80V	мм	510	303	273	1018	-	108	182	677	22	-
Ceramik 100V	мм	510	303	273	1240	-	108	182	899	22	-
Ceramik 50H	мм	858	273	243	474	452	136	379	100	-	539
Ceramik 80H	мм	996	303	273	532	510	151	448	100	-	677

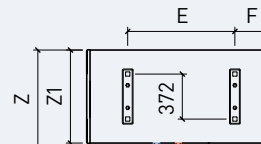
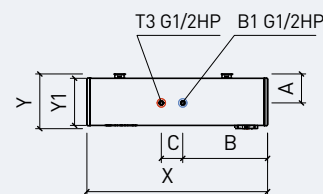
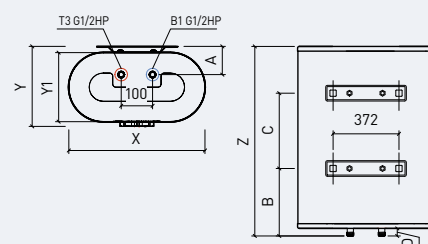

НАКОПИТЕЛЬНЫЕ СТАНДАРТ В10

СЕРИЯ НАКОПИТЕЛЬНЫХ ВОДОНАГРЕВАТЕЛЕЙ

SAFEDRY — ERD

Водонагреватель в строгом классическом корпусе с инновационным нагревательным элементом CeramicHeat. Может эксплуатироваться с жесткой водой, имеет высокие экологические свойства и повышенную надежность.



Покрытие внутреннего бака Биостеклофарфор



«Сухой» ТЭН CeramicHeat в защитной колбе



УЗО (защита от поражения электротоком)



Механическое управление



Оптимальный нагрев



Металлический корпус



Высокоплотная теплоизоляция – низкие теплопотери



Увеличенная полная гарантия



Гарантия на внутренний бак

Стабильная работа в самых трудных условиях

Долговечность: уникальный сухой нагревательный элемент CeramicHeat за счет плавного нагрева и остывания препятствует образованию накипи и защищает нагревающую спираль от коррозии, за счет чего нагревательный элемент работает дольше и стабильнее.

Забота о здоровье: покрытие Биостеклофарфор надежно защищает внутренний бак от коррозии и сохраняет воду чистой и свежей — как в фарфоровом кувшине.

Удобное управление: механический регулятор на нижней крышке позволяет производить легкую настройку — буквально одним движением.

Функциональность: световая индикация информирует о включении водонагревателя.



Нагревательный элемент CeramicHeat



Скрытый вывод водяных патрубков и механический регулятор

Модельный ряд и технические характеристики

Модель		ERD 50 V	ERD 80 V	ERD 100 V
Артикул		111 015	111 016	111 017
Объем	л	50	80	100
Тип размещения		Вертикальный		
Поверхность внутреннего бака		Биостеклофарфор		
Вес нетто	кг	22.5	27.0	31.5
Напряжение / Частота	В/Гц	230 ~ / 50		
Мощность режимов нагрева	Вт	1500		
Время нагрева на Δt 45°C	мин	110	176	220
Макс. температура нагрева воды	°C	75		
Диаметр патрубков		G1/2		
Рабочее давление	МПа	0.05 – 0.8		
Класс пылевлагозащиты		IPX4		
УЗО		+		
Управление по Wi-Fi		-		
Комплектация		Предохранительный клапан, комплект анкеров		

Линейные размеры

Модель / Размер	X	Y	Z	A	B	C	
ERD 50V	мм	438	460	579	120	189	390
ERD 80V	мм	438	460	810	120	189	621
ERD 100V	мм	438	460	974	120	189	785

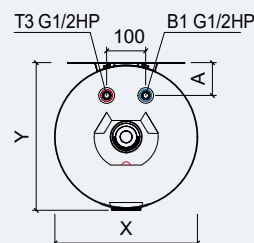
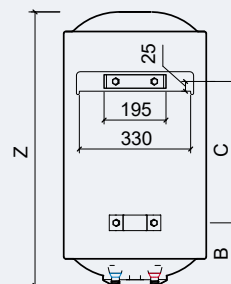

СЕРИЯ НАКОПИТЕЛЬНЫХ ВОДОНАГРЕВАТЕЛЕЙ

NOVA

Современная модель, сочетающая в себе преимущества классического круглого водонагревателя и плюсы инновационного нагрева с помощью сухого ТЭНа. Водонагреватель прекрасно подойдет для использования с жесткой минерализованной водой как в городской квартире, так и в загородном доме.



-  **Покрывание внутреннего бака Биостеклофарфор**
-  **«Сухой» ТЭН EcoDryHeat в защитной колбе**
-  **УЗО (защита от поражения электротоком)**
-  **Механическое управление**
-  **Высокая мощность 2,0 кВт**
-  **Металлический корпус**
-  **Высокоплотная теплоизоляция – низкие теплопотери**
-  **Увеличенная полная гарантия**
-  **Гарантия на внутренний бак**

Классика с инновационным нагревом

Эффективный нагрев: двойной сухой нагревательный элемент EcoDryHeat прекрасно работает даже в жесткой воде. ТЭНы имеют высокую мощность и размещены внутри эмалированной защитной колбы.

Забота о здоровье: покрытие Биостеклофарфор надежно защищает внутренний бак от коррозии и сохраняет воду чистой и свежей.

Классический дизайн: круглый водонагреватель приятного белого цвета отлично сочетается с любыми интерьерами.

Удобное управление: регулировка производится с помощью простого и удобного механического регулятора в нижней части водонагревателя.

Безопасность: Nova оснащена современными системами защиты — от поражения электротоком (УЗО), перегрева и избыточного давления.

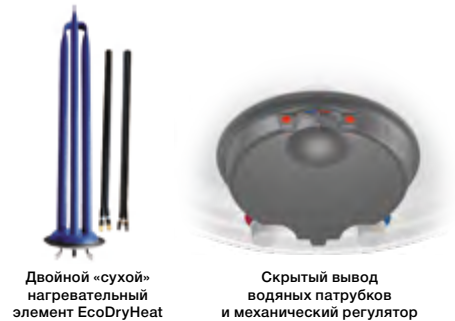

Модельный ряд и технические характеристики

Модель		Nova 50V Slim	Nova 50V	Nova 80V	Nova 100V
Артикул		111 019	111 022	111 023	111 024
Объем	л	50	50	80	100
Тип размещения		Вертикальный			
Поверхность внутреннего бака		Биостеклофарфор			
Вес нетто	кг	16.8	16.5	21.2	24.4
Напряжение / Частота	В/Гц	230 ~ / 50			
Мощность режимов нагрева	Вт	2000			
Время нагрева на Δt 45°C	мин	80	80	125	155
Макс. температура нагрева воды	°C	75			
Диаметр патрубков		G 1/2			
Рабочее давление	МПа	0.05 – 0.6			
Класс пылевлагозащиты		IPX4			
УЗО		+			
Управление по Wi-Fi		-			
Комплектация		Предохранительный клапан, комплект анкерov			

Линейные размеры

Модель / Размер		X	Y	Z	Z1	A	B	C
Nova 50V Slim	мм	365	378	722	700	84	160	362
Nova 50V	мм	445	459	527	517	125	172	177
Nova 80V	мм	445	459	751	741	125	172	405
Nova 100V	мм	445	459	903	893	125	172	557

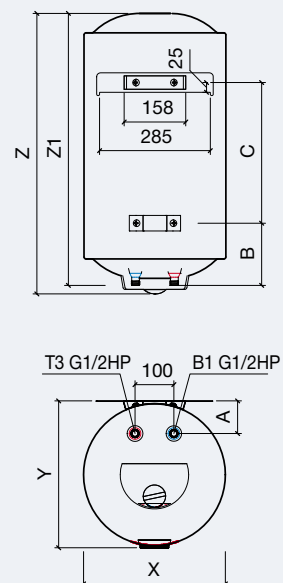

Заряд
МОЩНОСТИ
для каждого
дома

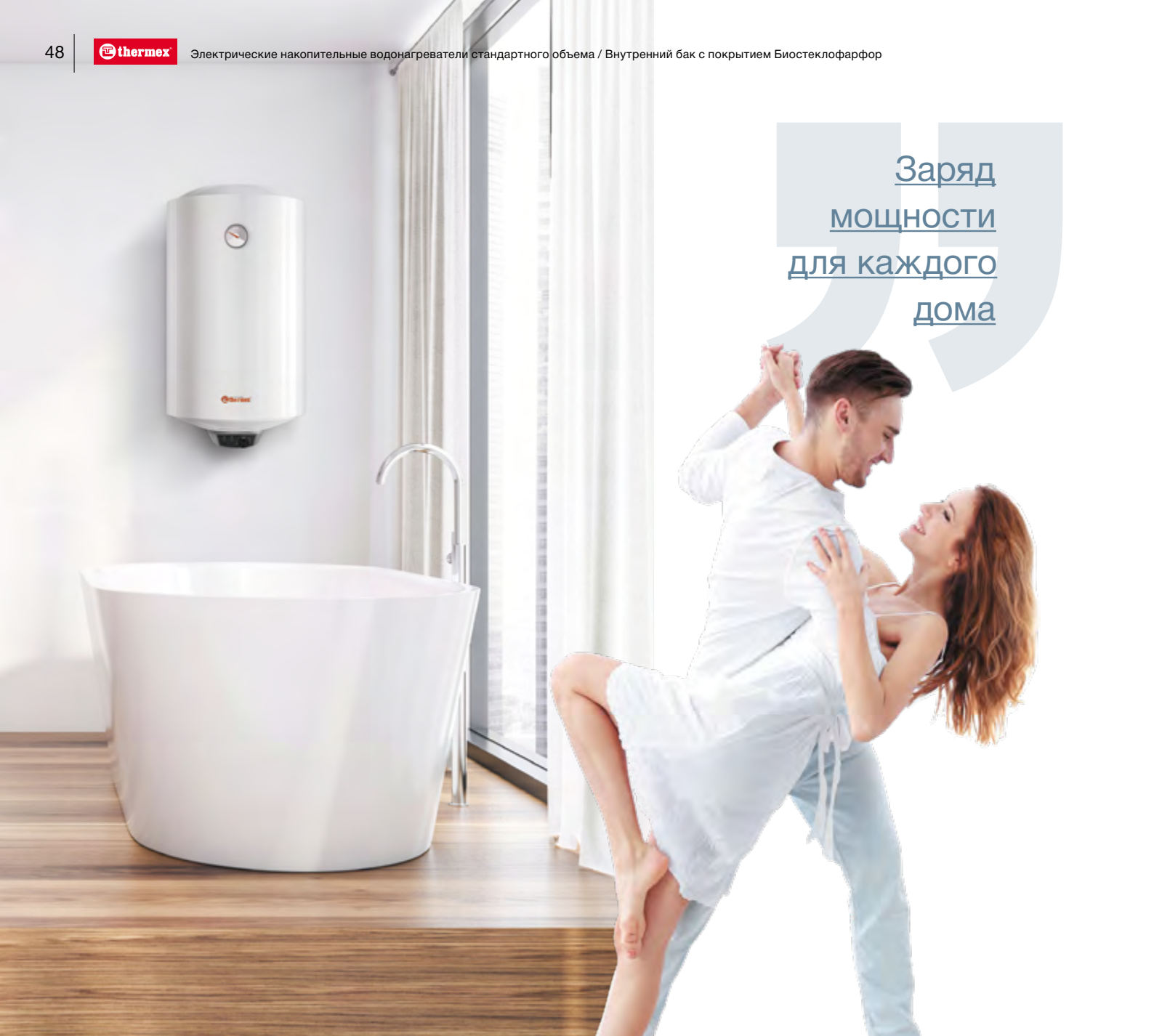

СЕРИЯ НАКОПИТЕЛЬНЫХ
ВОДОНАГРЕВАТЕЛЕЙ

POWER

Высокая мощность — одно из главных достоинств новой серии Thermex Power. Она также отличается классическим круглом корпусом и эргономичным фронтальным управлением. Power прекрасно справится с задачами горячего водоснабжения там, где нужна высокая мощность и скорость нагрева воды.



Покрытие
внутреннего бака
Биостеклофарфор



Механическое
управление



УЗО (защита
от поражения
электротоком)



Металлический
корпус



Быстрый нагрев
2,5 / 1,5 / 1,0 кВт



Высокоплотная
теплоизоляция —
низкие теплотери



Увеличенная
полная
гарантия



Гарантия
на внутренний
бак



Фронтальное механическое управление:

кнопки управления мощностью и механический регулятор расположены под рукой, все настройки производятся быстро и удобно — одним движением.

3 режима мощности:

в серии Power предусмотрены три режима мощности: 2500 Вт, 1500 Вт и 1000 Вт. Мощность регулируется кнопками на панели управления.

Покрытие внутреннего бака Биостеклофарфор:

внутренний бак водонагревателей Power имеет покрытие Биостеклофарфор — запатентованный состав, который имеет высокую адгезию со сталью, за счет чего долгие годы защищает металл от коррозии.

Медный ТЭН:

нагрев производится с помощью медного ТЭНа, который имеет высокую теплопроводность.

5 лет гарантии на внутренний бак:

длительная гарантия подтверждает качество внутреннего бака. Во время гарантийного срока необходимо регулярно проводить техническое обслуживание и менять анод.

Безопасность:

Power имеет необходимые системы безопасности, включая УЗО на сетевом шнуре, защиту от перегрева и перепадов давления

Универсальная планка:

позволяет установить водонагреватель на место старого без замены анкеров.



Фронтальное управление на нижней крышке



Универсальная крепежная планка

Модельный ряд и технические характеристики

Модель		Power 30 V	Power 50 V	Power 80 V	Power 100 V	Power 150 V
Артикул		111 125	111 126	111 127	111 128	111 129
Объем	л	30	50	80	100	150
Тип размещения		Вертикальный				
Поверхность внутреннего бака		Биостеклофарфор				
Вес нетто	кг	13.5	16.4	21.2	24.4	35.4
Напряжение / Частота	В/Гц	230 ~ / 50				
Мощность режимов нагрева	Вт	1000 / 1500 / 2500				
Время нагрева на Δt 45°C	мин	36	60	96	120	180
Макс. температура нагрева воды.	°C	75				
Диаметр патрубков		G 1/2				
Рабочее давление	МПа	0.05 – 0.7				
Класс пылевлагозащиты		IPX4				
УЗО		+				
Управление по Wi-Fi		-				
Комплектация		Предохранительный клапан, комплект анкеров				

Линейные размеры

Модель / Размер	X	Y	Z	Z1	A	B	C	
Power 30V	мм	365	378	501	479	84	160	132
Power 50V	мм	365	378	722	700	84	160	362
Power 80V	мм	445	459	751	741	125	172	405
Power 100V	мм	445	459	903	893	125	172	557
Power 150V	мм	445	459	1283	1273	125	172	937

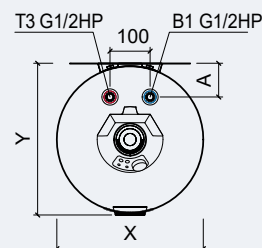
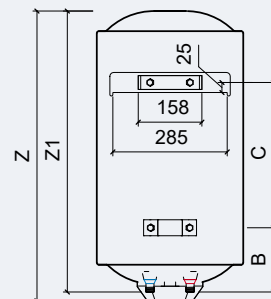

НАКОПИТЕЛЬНЫЕ СТАНДАРТ В10

СЕРИЯ НАКОПИТЕЛЬНЫХ ВОДОНАГРЕВАТЕЛЕЙ

TORY

Новый водонагреватель с фронтальным управлением Thermex Tory подойдет как для современной городской ванной комнаты, так и для загородного дома или дачи. Классический белый цвет и круглый корпус делают Tory универсальным и удобным водонагревателем для организации горячего водоснабжения.



Универсальная
крепежная планка



Фронтальное управление
на нижней крышке

Основа домашнего комфорта

Фронтальное механическое управление: отметка ECO на температурной шкале показывает оптимальную температуру, при которой сочетаются быстрый нагрев, бережный расход электроэнергии и ресурса работы водонагревателя.

Покрывание внутреннего бака Биостеклофарфор: покрытие сужается и расширяется вместе со стенками внутреннего бака и гарантирует надежную работу в течении длительного времени.

Длительная гарантия: 5 лет гарантии на внутренний бак, 2 года гарантии на весь прибор в целом.

Системы безопасности: Tory оснащен современными системами безопасности — защита от поражения электротоком (УЗО), защиту от перегрева и защита от избыточного давления.

Универсальная планка: позволяет установить модели серии Tory на анкера от вашего предыдущего водонагревателя того же объема.

Модельный ряд и технические характеристики

Модель		Tory 30V	Tory 50V	Tory 80V	Tory 100V	Tory 150V
Артикул		111 120	111 121	111 122	111 123	111 124
Объем	л	30	50	80	100	150
Тип размещения		Вертикальный				
Поверхность внутреннего бака		Биостеклофарфор				
Вес нетто	кг	13.5	16.4	21.2	24.4	35.4
Напряжение / Частота	В/Гц	230 ~ / 50				
Мощность режимов нагрева	Вт	1500				
Время нагрева на Δt 45°C	мин	65	105	170	210	280
Макс. температура нагрева воды	°C	75				
Диаметр патрубков		G1/2				
Рабочее давление	МПа	0.05 – 0.7				
Класс пылевлагозащиты		IPX4				
УЗО		+				
Управление по Wi-Fi		-				
Комплектация		Предохранительный клапан, комплект анкеров				

Линейные размеры								
Модель / Размер		X	Y	Z	Z1	A	B	C
Tory 30V	мм	365	378	501	479	84	160	132
Tory 50V	мм	365	378	722	700	84	160	362
Tory 80V	мм	445	459	751	741	125	172	405
Tory 100V	мм	445	459	903	893	125	172	557
Tory 150V	мм	445	459	1283	1273	125	172	937

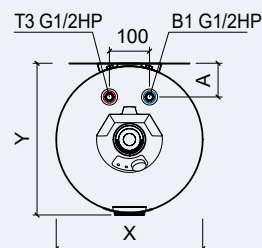
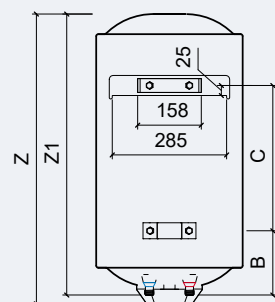

СЕРИЯ НАКОПИТЕЛЬНЫХ ВОДОНАГРЕВАТЕЛЕЙ

PULSAR

Водонагреватели серии Pulsar продолжают линейку классической техники бренда Thermex. Pulsar имеет круглый металлический корпус, покрытие внутреннего бака Биостеклофарфор и отлично подойдет для создания системы горячего водоснабжения как в городской квартире, так и в коттедже или на даче.



- 

Покрытие внутреннего бака Биостеклофарфор
- 

Механическое управление
- 

УЗО (защита от поражения электротоком)
- 

Металлический корпус
- 

Оптимальный нагрев
- 

Высокоплотная теплоизоляция – низкие теплопотери
- 

Гарантия на внутренний бак

В ритме ваших желаний

Внутренний бак с покрытием Биостеклофарфор: надежно защищен от коррозии за счет высокой адгезии между покрытием и стенками внутреннего бака.

Механическое управление: на нижней крышке водонагревателя расположен механический регулятор.

Системы безопасности: серия надежно защищена от перегрева с помощью двух термостатов. В комплекте поставки входит УЗО на сетевом шнуре и предохранительный клапан, который защищает от избыточного давления.

Универсальная планка: для монтажа Pulsar на стену предусмотрена крепежная планка, которая позволяет установить водонагреватель на старые анкера.



Скрытый вывод водяных патрубков и механический регулятор

Модельный ряд и технические характеристики

Модель		Pulsar 30V	Pulsar 50V	Pulsar 80V	Pulsar 100V	Pulsar 150V
Артикул		111 115	111 116	111 117	111 118	111 119
Объем	л	30	50	80	100	150
Тип размещения		Вертикальный				
Поверхность внутреннего бака		Биостеклофарфор				
Вес нетто	кг	13.5	16.4	21.2	24.4	35.4
Напряжение / Частота	В/Гц	230 ~ / 50				
Мощность режимов нагрева	Вт	1500				
Время нагрева на Δt 45°C	мин	65	105	170	210	280
Макс. температура нагрева воды	°C	75				
Диаметр патрубков		G 1/2				
Рабочее давление	МПа	0.05 – 0.7				
Класс пылевлагозащиты		IPX4				
УЗО		+				
Управление по Wi-Fi		-				
Комплектация		Предохранительный клапан, комплект анкеров				

Линейные размеры

Модель / Размер		X	Y	Z	Z1	A	B	C
Pulsar 30V	мм	365	378	501	479	84	160	132
Pulsar 50V	мм	365	378	722	700	84	160	362
Pulsar 80V	мм	445	459	751	741	125	172	405
Pulsar 100V	мм	445	459	903	893	125	172	557
Pulsar 150V	мм	445	459	1283	1273	125	172	937

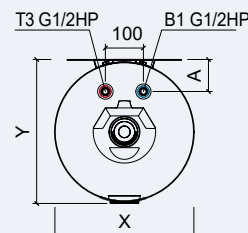
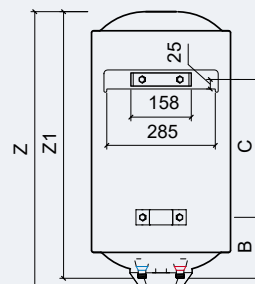

НАКОПИТЕЛЬНЫЕ СТАНДАРТ BIO

СЕРИЯ НАКОПИТЕЛЬНЫХ ВОДОНАГРЕВАТЕЛЕЙ

THERMO

Одна из самых популярных серий круглых водонагревателей с покрытием Биостеклофарфор и ускоренным нагревом. Имеет вариативные настройки мощности, позволяющие экономно использовать электроэнергию.



Надежная
техника
на долгие годы

Забота о здоровье: нагревательный элемент TitaniumHeat из нержавеющей стали усиливает защиту от коррозии, а специальное покрытие Биостеклофарфор сохраняет воду чистой и свежей.

Гибкие настройки: три режима нагрева — стандартный, ускоренный и экономичный — помогают настроить водонагреватель под индивидуальные условия.

Функциональная панель управления: световая индикация информирует о режиме работы водонагревателя, а механический регулятор помогает установить необходимую температуру одним движением.

Надежность: удвоенная площадь нагревательного элемента ускоряет нагрев, а два контура ТЭНа страхуют друг друга.

Долговечность: надежность прибора подтверждается пятилетней гарантией на внутренний бак и двумя годами полной гарантии.



Регулятор температуры PRESS & TURN и кнопки управления мощностью

Дренажная трубка 1,5 м в комплекте

Модельный ряд и технические характеристики

Модель		Thermo 30 V Slim	Thermo 50 V Slim	Thermo 80 V	Thermo 100 V	Thermo 150 V
Артикул		111 010	111 011	111 012	111 013	111 014
Объем	л	30	50	80	100	150
Тип размещения		Вертикальный				
Поверхность внутреннего бака		Биостеклофарфор				
Вес нетто	кг	13.4	16.8	21.2	24.4	35.5
Напряжение / Частота	В/Гц	230 ~ / 50				
Мощность режимов нагрева	Вт	1000 / 1500 / 2500				
Время нагрева на Δt 45°C	мин	36	60	96	120	180
Макс. температура нагрева воды	°C	75				
Диаметр патрубков		G 1/2				
Рабочее давление	МПа	0.05 – 0.6				
Класс пылевлагозащиты		IPX4				
УЗО		+				
Управление по Wi-Fi		-				
Комплектация		Предохранительный клапан, комплект анкеров, дренажная трубка 1,5 м				

Линейные размеры

Модель / Размер		X	Y	Z	Z1	A	B	C
Thermo 30 V Slim	мм	365	378	501	479	84	160	132
Thermo 50 V Slim	мм	365	378	722	700	84	160	362
Thermo 80 V	мм	445	459	751	741	125	172	405
Thermo 100 V	мм	445	459	903	893	125	172	557
Thermo 150 V	мм	445	459	1283	1 273	125	172	937

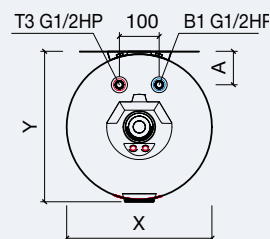
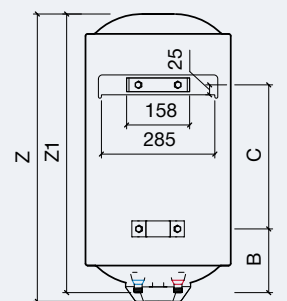

СЕРИЯ НАКОПИТЕЛЬНЫХ ВОДОНАГРЕВАТЕЛЕЙ

GIRO

Практичный водонагреватель с универсальной установкой и большими возможностями применения. Благодаря широкой линейке объемов серия Giro подходит для решения вопросов обеспечения горячей водой практически любого помещения — как жилого, так и коммерческого.

Крути
как хочешь!



- Покрытие внутреннего бака Биостеклофарфор
- Универсальный монтаж
- Оптимальный нагрев
- Механическое управление
- Высокоплотная теплоизоляция – низкие теплопотери
- Металлический корпус
- Гарантия на внутренний бак

Универсальная установка: модель легко разместить вертикально или горизонтально практически в любом помещении.

Экологичные технологии: покрытие внутреннего бака Биостеклофарфор защищает от коррозии и сохраняет воду в водонагревателе чистой и свежей.

Мощность нагрева: оптимальная мощность ТЭНа в 1500 Вт эффективно сочетает скорость нагрева и возможность установки в помещениях даже с низкой мощностью электрической сети.

Простота управления: Giro имеет пять положений регулятора для установки температуры нагрева.

Экономия средств: теплоизоляция Super Foam позволяет дольше сохранять воду горячей, что экономит средства на повторный нагрев.

Гарантия долгой работы: долгий срок службы подтверждается пятилетней гарантией на внутренний бак.



Универсальная планка

Скрытый вывод водяных патрубков и механический регулятор

Модельный ряд и технические характеристики

Модель		GIRO 50	GIRO 80	GIRO 100
Артикул		111 053	111 054	111 055
Объем	л	50	80	100
Тип размещения		Вертикальный / Горизонтальный		
Поверхность внутреннего бака		Биостеклофарфор		
Вес нетто	кг	16.5	21.2	24.4
Напряжение / Частота	В/Гц	230 ~ / 50		
Мощность режимов нагрева	Вт	1500		
Время нагрева на Δt 45°C	мин	105	170	210
Макс. температура нагрева воды	°C	75		
Диаметр патрубков		G1/2		
Рабочее давление	МПа	0.05 – 0.7		
Класс пылевлагозащиты		IPX4		
УЗО		-		
Управление по Wi-Fi		-		
Комплектация		Предохранительный клапан, комплект анкерov		

Линейные размеры

Модель / Размер		Z	Z1	A
GIRO 50	мм	527	517	178
GIRO 80	мм	751	741	405
GIRO 100	мм	903	893	557

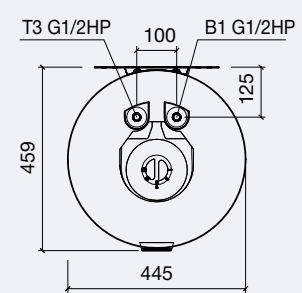
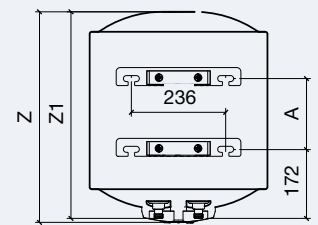

НАКОПИТЕЛЬНЫЕ СТАНДАРТ BIO



Покрытие
внутреннего бака
Биостеклофарфор



ТЭН
TitaniumHeat
на основе
титана



УЗО (защита
от поражения
электротоком)



Оптимальный
нагрев



Металлический
корпус



Механическое
управление



Высокоплотная
теплоизоляция –
низкие теплопотери



Увеличенная
полная
гарантия



Гарантия
на внутренний
бак

СЕРИЯ НАКОПИТЕЛЬНЫХ ВОДОНАГРЕВАТЕЛЕЙ
ШАМПИОН ТITANIUMHEAT



Практичное
решение,
проверенное
временем

Водонагреватели Champion TitaniumHeat продолжают «чемпионскую» линейку Thermex, где собраны практичные, надежные и долговечные водонагреватели. В серии представлен ряд уже популярных и проверенных временем технологий — запатентованное покрытие Биостеклофарфор, нагревательный элемент TitaniumHeat, УЗО.



ТЭН TitaniumHeat на основе титана



Скрытый вывод водяных патрубков

Надежный нагревательный элемент:

ТЭН TitaniumHeat из нержавеющей стали с титаном отличается высокой прочностью и долговечностью.

Экологичные технологии:

покрытие внутреннего бака Биостеклофарфор защищает от коррозии и сохраняет воду в водонагревателе чистой и свежей.

Экономичность:

теплоизоляция Super Foam поддерживает воду во внутреннем баке горячей, что помогает экономить электричество.

Практичность:

прочный металлический корпус устойчив к механическим воздействиям и отличается долговечностью.

Безопасность:

предусмотрена защита от поражения током (УЗО), перегрева и избыточного давления.

Удобная эксплуатация:

простое механическое управление одним движением эргономичного регулятора.

Простая установка:

водонагреватели в узком корпусе slim и standart для вертикальной или горизонтальной установки.

Модельный ряд и технические характеристики

Champion TitaniumHeat		30V Slim	50V Slim	60V Slim	70V Slim	50V	80V	100V	150V	50H Slim	80H
Артикул		111 080	111 081	111 083	111 084	111 085	111 086	111 088	111 089	111 082	111 087
Объем	л	30	50	60	70	50	80	100	150	50	80
Тип размещения		Вертикальный						Горизонт.			
Поверхность внутреннего бака		Биостеклофарфор									
Вес нетто	кг	13.5	16.8	18.5	21.0	16.4	21.2	24.4	35.4	16.8	21.2
Напряжение / Частота	В/Гц	230 – / 50									
Мощность режимов нагрева	Вт	1 500									
Время нагрева на Δt 45°C	мин	65	105	130	140	105	170	210	280	105	170
Макс. температура нагрева воды	°C	75									
Диаметр патрубков		G1/2									
Рабочее давление	МПа	0.05 – 0.7									
Класс пылевлагозащиты		IPX4									
УЗО		+									
Управление по Wi-Fi		-									
Комплектация		Предохранительный клапан, комплект анкеров									

Линейные размеры

Модель / Размер	X	Y	Z	Z1	A	B	C
TitaniumHeat 30V Slim	мм	365	378	501	479	84	132
TitaniumHeat 50V Slim	мм	365	378	722	700	84	362
TitaniumHeat 60V Slim	мм	365	378	839	817	84	362
TitaniumHeat 70V Slim	мм	365	378	956	934	84	362
TitaniumHeat 50V	мм	445	459	527	517	125	177
TitaniumHeat 80V	мм	445	459	751	741	125	405
TitaniumHeat 100V	мм	445	459	903	893	125	557
TitaniumHeat 150V	мм	445	459	1283	1273	125	937
TitaniumHeat 50H Slim	мм	387	378	722	700	197	362
TitaniumHeat 80H Slim	мм	467	459	751	741	237	405

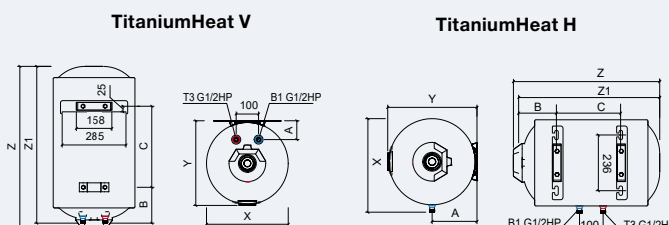

НАКОПИТЕЛЬНЫЕ СТАНДАРТ ВЮ

 thermex®



ЭЛЕКТРИЧЕСКИЕ МАЛОЛИТРАЖНЫЕ ВОДОНАГРЕВАТЕЛИ

Компактные водонагреватели Thermex разработаны для производства горячей воды в небольших объемах. Отлично подходят для небольших квартир и загородных домов.

Преимущества

Надежность: внутренние баки водонагревателей имеют защиту от коррозии, главной причины поломки такого оборудования, что обеспечивает длительную и стабильную работу.

Удобство использования: предусмотрены функции защиты от случайного включения, а все элементы управления расположены под рукой, что помогает просто настраивать температуру.

Легкий монтаж: малолитражные водонагреватели включают в себя модели с верхней и нижней установкой, что позволяет разместить водонагреватель даже в небольшом пространстве.

Оптимальный
выбор
для небольших
задач

Компактный, надежный и практичный водонагреватель малого объема с прочным баком из нержавеющей стали G.5. Популярность этой модели обусловлена не только небольшими габаритами, но и максимально быстрым нагревом воды.

Греет воду
за пару
МИНУТ

СЕРИЯ НАКОПИТЕЛЬНЫХ ВОДОНАГРЕВАТЕЛЕЙ

BLITZ — IBL



Внутренний бак из нержавеющей стали



Механическое управление



Быстрый нагрев 2,5 / 1,5кВт



Защита от детей регулятор PRESS & TURN



Высокоплотная теплоизоляция – низкие теплопотери



Гарантия на внутренний бак



Компактность:

малогабаритные водонагреватели объемами 10 и 15 литров отлично подходят для небольших квартир, и для загородных домов.

Надежность:

прочный внутренний бак из нержавеющей стали G.5 обеспечивает стабильную и долгую работу водонагревателя.

Эффективность:

в этой модели предусмотрена высокая мощность (2.5 кВт), что дает максимально быстрый нагрев воды — всего за 12 минут.

Удобство использования:

в серии Blitz предусмотрен терморегулятор с функцией защиты от детей PRESS & TURN.

Экономичность:

теплоизоляция бака Super Foam из высокоплотного пенополиуретана позволяет надолго сохранять воду горячей и поддерживать температуру без дополнительных трат электричества.



Патрубки подключения снизу, механический регулятор с защитой от детей PRESS & TURN

Модельный ряд и технические характеристики

Модель		IBL 10 O	IBL 10 U	IBL 15 O	IBL 15 U
Артикул		151 033	151 105	151 034	151 106
Объем	л	10	10	15	15
Тип размещения		Над раковиной	Под раковиной	Над раковиной	Под раковиной
Поверхность внутреннего бака		Нержавеющая сталь G.5			
Вес нетто	кг	5.3		6.5	
Напряжение / Частота	В/Гц	230 ~ / 50			
Мощность режимов нагрева	Вт	1500 / 2500			
Время нагрева на Δt 45°C	мин	12	12	18	18
Макс. температура нагрева воды	°C	65			
Диаметр патрубков		G1/2			
Рабочее давление	МПа	0.05 – 0.7			
Класс пылевлагозащиты		IPX4			
УЗО		-			
Управление по Wi-Fi		-			
Комплектация		Предохранительный клапан, комплект анкеров			

Линейные размеры

Модель / Размер		X	Y	Z	Z1
IBL 10 O	мм	290	291	420	310
IBL 10 U	мм	290	291	420	310
IBL 15 O	мм	316	318	455	350
IBL 15 U	мм	316	318	455	350

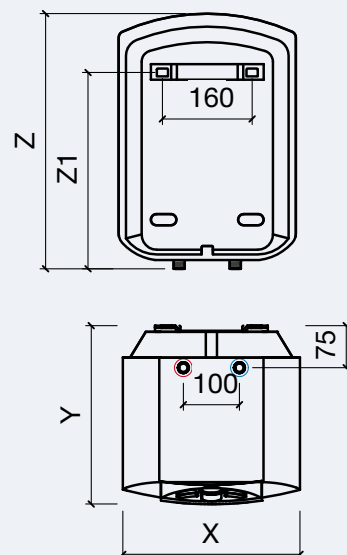

МАЛОЛИТРАЖНЫЕ



Внутренний бак
из нержавеющей
стали



Металлический
корпус



УЗО (защита
от поражения
электротоком)



Механическое
управление



Быстрый нагрев
1,5 кВт: 10, 15 л
1,2 кВт: 5 л



Высокоплотная
теплоизоляция –
низкие
теплопотери



Гарантия
на внутренний
бак

Кубизм
в искусстве
нагрева воды

СЕРИЯ НАКОПИТЕЛЬНЫХ
ВОДОНАГРЕВАТЕЛЕЙ

DRIFT

Компактный водонагреватель в оригинальной квадратной форме — отличное решение для размещения в небольших ванных комнатах и кухнях, над или под раковиной. Серия Thermex Drift включает в себя модели объемом 15, 10 и 5 литров.



Ножки для напольной установки на моделях с верхним подключением



Эргономичная механическая панель управления

Новый дизайн:

корпус в новой квадратной форме. Серия имеет широкие возможности установки и экономит полезное пространство. Модели с верхним подключением оснащены удобными ножками для установки на пол.

Качество:

долговечность работы обеспечивает внутренний бак из фирменной нержавеющей стали, изготовленной по технологии G.5.

Мощность:

благодаря оптимальной мощности нагрев воды занимает от 17 до 27 минут.

Функциональность:

приятная световая индикация информирует о режиме нагрева и включении.

Экономичность:

индикатор режима работы ECO и теплоизоляционное покрытие Super Foam для поддержания температуры воды помогают сократить расход электроэнергии.

Безопасность:

Drift оснащен защитой от перегрева, чрезмерного давления и поражения электрическим током (УЗО).

Модельный ряд и технические характеристики

Модель	Drift 5 O	Drift 5 U	Drift 10 O	Drift 10 U	Drift 15 O	Drift 15 U
Артикул	151 154	151 155	151 130	151 131	151 132	151 133
Объем	л 5		10		15	
Тип размещения	Над раковиной	Под раковиной	Над раковиной	Под раковиной	Над раковиной	Под раковиной
Поверхность внутреннего бака	Нержавеющая сталь G.5					
Вес нетто	кг 3.7		4.9		5.8	
Напряжение / Частота	В/Гц 230 ~ / 50					
Мощность режимов нагрева	Вт 1200		1500		1500	
Время нагрева на Δt 45°C	мин 20		17		27	
Макс. температура нагрева воды	°C 75					
Диаметр патрубков	G1/2					
Рабочее давление	МПа 0.05 – 0.7					
Класс пылевлагозащиты	IPX4					
УЗО	+					
Управление по Wi-Fi	-					
Комплектация	Предохранительный клапан, комплект анкеров					

Линейные размеры

Модель / Размер	X	Y	Y1	Z	ZO	ZU	A	B
Drift 5 O	мм 260	278	260	260	19	0	82	167
Drift 5 U	мм 260	278	260	260	12 (ножки)	24	82	167
Drift 10 O	мм 260	278	260	338	19	0	82	244
Drift 10 U	мм 260	278	260	338	12 (ножки)	24	82	244
Drift 15 O	мм 260	278	260	443	19	0	82	350
Drift 15 U	мм 260	278	260	443	12 (ножки)	24	82	350

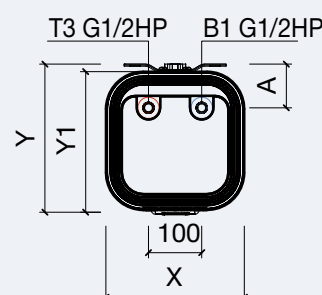
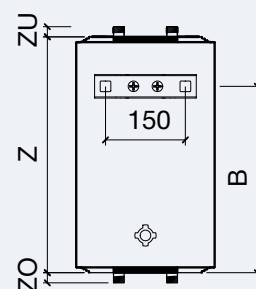

СЕРИЯ НАКОПИТЕЛЬНЫХ ВОДОНАГРЕВАТЕЛЕЙ

INOX CASK — IC

Простой, доступный и надежный водонагреватель с удобным механическим управлением. Inox Cask отличается скромными габаритами, что делает его идеальным для установки под раковиной или над раковиной, а также в ванной комнате.



G.5

Внутренний бак из нержавеющей стали



ТЭН TitaniumHeat на основе титана



УЗО (защита от поражения электотоком)



Механическое управление

1,5
кВт

Оптимальный нагрев

SUPER FOAM

Высокоплотная теплоизоляция – низкие теплопотери

7 лет

Гарантия на внутренний бак

Надежный
ПОМОЩНИК
на вашей кухне

Высокая надежность: внутренний бак из нержавеющей стали G.5 с защитой от коррозии обеспечивает стабильную и длительную работу нагревателя.

Компактность: объем 10 — 15 литров позволяет разместить водонагреватель даже в малогабаритных кухнях и ванных комнатах.

Экономичность: индикатор режима работы ECO и теплоизоляционное покрытие Super Foam для поддержания температуры воды.

Широкие возможности установки: модели с верхним и нижним размещением патрубков.

Удобное управление: простой механический регулятор для установки температуры.

Безопасность: смонтированное на сетевом шнуре УЗО полностью защищает от поражения электрическим током.



УЗО (защита от поражения электотоком)

Модельный ряд и технические характеристики

Модель		IC 10 O	IC 10 U	IC 15 O	IC 15 U
Артикул		151 156	151 157	151 158	151 159
Объем	л	10	10	15	15
Тип размещения		Над раковиной	Под раковиной	Над раковиной	Под раковиной
Поверхность внутреннего бака		Нержавеющая сталь G.5			
Вес нетто	кг	4.6		5.5	
Напряжение / Частота	В/Гц	230 ~ / 50			
Мощность режимов нагрева	Вт	1500			
Время нагрева на Δt 45°C	мин	28		32	
Макс. температура нагрева воды	°C	75			
Диаметр патрубков		G 1/2			
Рабочее давление	МПа	0.05 – 0.7			
Класс пылевлагозащиты		IPX4			
УЗО		+			
Управление по Wi-Fi		-			
Комплектация		Предохранительный клапан, комплект анкерov, дренажная трубка 1.5 м			

Линейные размеры

Модель / Размер		X	Y	Z	Z1	A	B	C
IC 10 O	мм	275	315	370	348	100	83	140
IC 10 U	мм	275	315	370	349	100	83	140
IC 15 O	мм	275	315	475	453	100	83	210
IC 15 U	мм	275	315	475	453	100	83	210

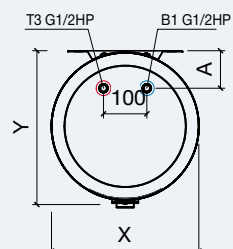

СЕРИЯ НАКОПИТЕЛЬНЫХ ВОДОНАГРЕВАТЕЛЕЙ

NOBEL — N

Nobel разработан для оптимального решения проблемы горячего водоснабжения именно в том объеме, который требуется пользователю. Этот водонагреватель воплощает идею современного, технологичного и при этом простого и понятного оборудования для повседневной жизни.



- G.5**
Внутренний бак из нержавеющей стали
- Механическое управление
- 2**
кВт
Высокая мощность 2,0 кВт
- УЗО (защита от поражения электротоком)
- SUPER FOAM**
Высокоплотная теплоизоляция – низкие теплопотери
- 7** лет
Гарантия на внутренний бак

Быстрая работа,
простые
настройки

Компактность: небольшие водонагреватели легко размещаются над или под раковиной ванных комнатах или кухнях.

Высокая надежность: внутренний бак из нержавеющей стали G.5 с защитой от коррозии обеспечивает стабильную и длительную работу нагревателя.

Экономичность: высокоплотная теплоизоляция Super Foam из пенополиуретана помогает сохранить воду горячей и сокращает теплопотери.

Удобное управление: температура нагрева легко настраивается благодаря простому механическому управлению.

Безопасность: в водонагревателе предусмотрены системы защиты от включения без воды и перегрева.



Механический регулятор

Модельный ряд и технические характеристики

Модель		N 10O	N 10U	N 15O	N 15U
Артикул		151 095	151 120	151 097	151 121
Объем	л	10	10	15	15
Тип размещения		Над раковиной	Под раковиной	Над раковиной	Под раковиной
Поверхность внутреннего бака		Нержавеющая сталь G.5			
Вес нетто	кг	6.2		7.1	
Напряжение / Частота	В/Гц	230 ~ / 50			
Мощность режимов нагрева	Вт	2000			
Время нагрева на Δt 45°C	мин	16		28	
Макс. температура нагрева воды	°C	75			
Диаметр патрубков		G 1/2			
Рабочее давление	МПа	0.05 – 0.7			
Класс пылевлагозащиты		IPX4			
УЗО		+			
Управление по Wi-Fi		-			
Комплектация		Предохранительный клапан, комплект анкерov			

Линейные размеры

Модель / Размер		X	Y	Z	Z1	A	B	C
N 10O	мм	260	275	398	376	80	135	145
N 10U	мм	260	275	398	376	80	135	145
N 15O	мм	260	275	533	511	80	135	275
N 15U	мм	260	275	533	511	80	135	275

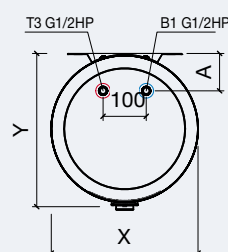
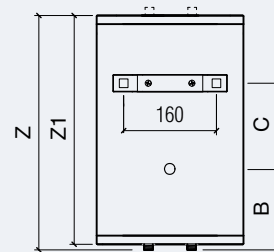

СЕРИЯ НАКОПИТЕЛЬНЫХ ВОДОНАГРЕВАТЕЛЕЙ

SMARTLINE

Малолитражный водонагреватель с электронным управлением и широким функционалом легко разместится над или под раковиной и станет надежным спутником вашего дома. За счет современного дизайна Smartline подойдет к любому интерьеру, а оптимальная мощность в 1 500 Вт обеспечит быстрый нагрев и стабильную работу в большинстве электросетей.

Техника
С ВЫСОКИМ
ИНТЕЛЛЕКТОМ



Покрытие
внутреннего бака
Биостеклофарфор



ТЭН BioGlassHeat
с покрытием
Биостеклофарфор



Электронное
управление



Таймер выключения
до 24 часов



УЗО (защита
от поражения
электротоком)



Оптимальный
нагрев



Высокоплотная
теплоизоляция –
низкие теплопотери



Гарантия на
внутренний бак





Функциональность:

на панели управления предусмотрены точная настройка желаемой температуры нагрева, активация таймера завершения работы и режима «стерилизации» для обеззараживания накопительной емкости.

Внутренний бак с защитным покрытием:

Биостеклофарфор надежно защищает внутренний бак от коррозии и сохраняет качество воды внутри, что обеспечивает длительный срок службы водонагревателя.

ТЭН с покрытием Биостеклофарфор:

за нагрев отвечает нержавеющий ТЭН мощностью 1500 Вт, который имеет собственное защитное покрытие Биостеклофарфор.

Широкий ассортимент:

модели объемом 10, 15 или 30 литров с патрубками вверх или вниз отлично подойдут для любого варианта установки.

Быстрый нагрев:

сочетание мощности ТЭНа и небольшого объема обеспечивает быстрый нагрев воды.

Безопасность: в серии есть УЗО для защиты от поражения током, защита от перегрева, гидроударов и возвращения нагретой воды в магистраль.

Экономичность: высокоплотная теплоизоляция Super Foam сокращает теплопотери и помогает экономить на повторном нагреве.



Световые индикаторы включения и нагрева на дисплее

Модельный ряд и технические характеристики

Модель	Smartline 10 O	Smartline 10 U	Smartline 15 O	Smartline 15 U	Smartline 30 O	Smartline 30 U
Артикул	111 141	111 142	111 143	111 144	111 145	111 146
Объем	л 10		15		30	
Тип размещения	Над раковиной	Под раковиной	Над раковиной	Под раковиной	Над раковиной	Над раковиной
Поверхность внутреннего бака	Биостеклофарфор					
Вес нетто	кг 7.5		9.6		13.0	
Напряжение / Частота	В/Гц 230 ~ / 50					
Мощность режимов нагрева	Вт 1500					
Время нагрева на Δt 45°C	мин 21		31		62	
Макс. температура нагрева воды.	°C 75					
Диаметр патрубков	G1/2					
Рабочее давление	МПа 0.05 – 0.75					
Класс пылевлагозащиты	IPX4					
УЗО	+					
Управление по Wi-Fi	-					
Комплектация	Предохранительный клапан, комплект анкеров					

Линейные размеры

Модель / Размер	X	Y	Z	ZO	ZU	A	B	C
Smartline 10 O	мм 324	324	315	22	0	110	235	66
Smartline 10 U	мм 324	324	315	0	22	110	235	66
Smartline 15 O	мм 368	368	340	22	0	125	275	66
Smartline 15 U	мм 368	368	340	0	22	125	275	66
Smartline 30 O	мм 440	440	420	22	0	155	295	66
Smartline 30 U	мм 440	440	420	0	22	155	295	66

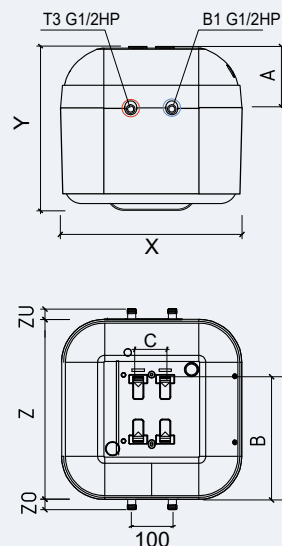

МАЛОЛИТРАЖНЫЕ

СЕРИЯ НАКОПИТЕЛЬНЫХ ВОДОНАГРЕВАТЕЛЕЙ

SKYLINE

Компактный малолитражный водонагреватель с механическим управлением отлично подойдет для горячего водоснабжения в загородном доме, на даче или в компактной городской квартире. Thermex Skyline отличается простотой и удобством, а широкий выбор моделей позволят подобрать оптимальную для любой задачи.

Выше всяких
похвал



Покрытие Биостеклофарфор: серия имеет фирменное запатентованное покрытие Биостеклофарфор, которое надежно защищает от коррозии и сохраняет качество воды внутри.

Широкий ассортимент: в серии Thermex Skyline три варианта литража — 10, 15 и 30 литров. Каждый литраж имеет два варианта подключения — модели патрубками вверх и вниз.

Нагревательный элемент с покрытием Биостеклофарфор: нагрев воды обеспечивает нагревательный элемент из нержавеющей стали с покрытием Биостеклофарфор, который защищает его от коррозии и способствует снижению оседания накипи на ТЭНе.

Мощность 1500Вт: сочетание малого объема внутреннего бака и мощности 1500Вт обеспечивает быстрый нагрев воды.



Удобная ручка регулировки температуры нагрева

Модельный ряд и технические характеристики

Модель		Skyline 10 O	Skyline 10 U	Skyline 15 O	Skyline 15 U	Skyline 30 O	Skyline 30 U		
Артикул		111 131	111 132	111 133	111 134	111 135	111 136		
Объем	л	10	10	15	15	30	30		
Тип размещения		Над раковиной	Под раковиной	Над раковиной	Под раковиной	Над раковиной	Под раковиной		
Поверхность внутреннего бака		Биостеклофарфор							
Вес нетто	кг	7.5		9.6		13.0			
Напряжение / Частота	В/Гц	230 ~ / 50							
Мощность режимов нагрева	Вт	1500							
Время нагрева на Δt 45°C	мин	21		31		62			
Макс. температура нагрева воды	°C	75							
Диаметр патрубков		G 1/2							
Рабочее давление	МПа	0.05 – 0.75							
Класс пылевлагозащиты		IPX4							
УЗО		+							
Управление по Wi-Fi		-							
Комплектация		Предохранительный клапан, комплект анкеров							
Линейные размеры									
Модель / Размер		X	Y	Z	ZO	ZU	A	B	C
Skyline 10 O	мм	324	324	315	22	0	110	235	66
Skyline 10 U	мм	324	324	315	0	22	110	235	66
Skyline 15 O	мм	368	368	340	22	0	125	275	66
Skyline 15 U	мм	368	368	340	0	22	125	275	66
Skyline 30 O	мм	440	440	420	22	0	155	295	66
Skyline 30 U	мм	440	440	420	0	22	155	295	66

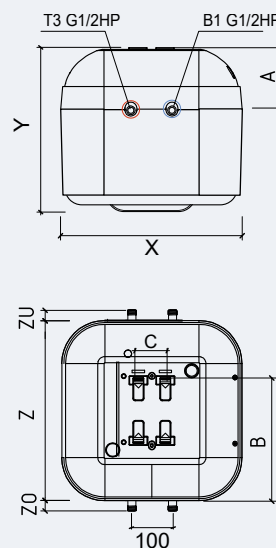

СЕРИЯ НАКОПИТЕЛЬНЫХ ВОДОНАГРЕВАТЕЛЕЙ

HIT PRO — H (PRO)

Элегантная серия накопительных водонагревателей малого объема с современным дизайном, компактными размерами и удобным управлением. Широкий модельный ряд от 10 до 30 литров с различным подключением позволяет подобрать модель для любой задачи и варианта размещения.

Компактный
и симпатичный



- Покрытие внутреннего бака Биостеклофарфор
- ТЭН TitaniumHeat на основе титана
- Оптимальный нагрев
- Механическое управление
- Высокоплотная теплоизоляция – низкие теплопотери
- Гарантия на внутренний бак

Экологичность: внутренний бак с покрытием Биостеклофарфор надежно защищен от коррозии и сохраняет воду чистой и свежей.

Надежность: покрытие Биостеклофарфор делает бак устойчивым к перепадам температур, гидроударам и появлению микротрещин при активной эксплуатации.

Легкий монтаж: серия компактных водонагревателей включает в себя модели с верхним и нижним подключением.

Простая эксплуатация: все элементы управления расположены на лицевой панели, что помогает удобно настраивать температуру — буквально одним движением.

Функциональность: яркая световая индикация информирует о режиме нагрева и включении водонагревателя.



Механический регулятор

Модельный ряд и технические характеристики

Модель		Н 10 O (pro)	Н 10 U (pro)	Н 15 O (pro)	Н 15 U (pro)	Н 30 O (pro)	Н 30 U (pro)
Артикул		111 001	111 002	111 003	111 004	111 005	111 062
Объем	л	10		15		30	
Тип размещения		Над раковиной	Под раковиной	Над раковиной	Под раковиной	Над раковиной	Под раковиной
Поверхность внутреннего бака		Биостеклофарфор					
Вес нетто	кг	8.3		9.5		13.8	
Напряжение / Частота	В/Гц	230 – / 50					
Мощность режимов нагрева	Вт	1500					
Время нагрева на Δt 45°C	мин	21		31		62	
Макс. температура нагрева воды	°C	75					
Диаметр патрубков		G 1/2					
Рабочее давление	МПа	0.05 – 0.8					
Класс пылевлагозащиты		IPX4					
УЗО		-					
Управление по Wi-Fi		-					
Комплектация		Предохранительный клапан, монтажный комплект					

Линейные размеры

Модель / Размер		X	Y	Z	ZO / ZU	A	B
Н 10 O (pro) / Н 10 U (pro)	мм	340	300	340	30	100	276
Н 15 O (pro) / Н 15 U (pro)	мм	380	340	380	30	100	294
Н 30 O (pro) / Н 30 U (pro)	мм	450	410	450	30	120	343

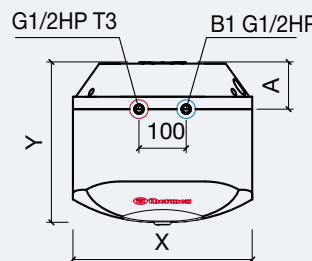
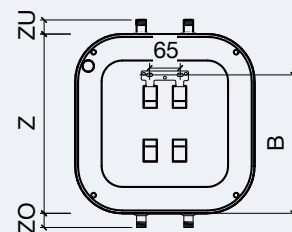

МАЛОЛИТРАЖНЫЕ



Высокая
МОЩНОСТЬ,
быстрый
нагрев





ЭЛЕКТРИЧЕСКИЕ ПРОТОЧНЫЕ НАПОРНЫЕ ВОДОНАГРЕВАТЕЛИ

Проточные водонагреватели напорного типа с мощностью от 4 до 24 кВт встраиваются в систему и обеспечивают постоянный нагрев проходящей через них воды. Напорные водонагреватели отлично подходят для создания компактной системы локального постоянного водоснабжения. Широкий ассортимент проточных водонагревателей напорного типа позволяет подобрать дизайн, управление и габариты на свой вкус.

Преимущества

Компактность: все модели имеют скромные габариты, что позволяет сохранять свободным полезное пространство кухни или ванной комнаты.

Производительность: проточные водонагреватели не имеют лимита по объему и мгновенно нагревают воду — столько, сколько нужно.

Мощность: проточные водонагреватели высокой мощности способны длительное время нагревать проходящую через них воду до высокой температуры.

Технологичность: современные технологии нагрева и управления сделали проточные водонагреватели качественными, долговечными и адаптивными — их легко настроить под индивидуальные условия или создать свой режим работы.

Безопасность: высокий класс пыле-влагозащиты, защита от включения без воды, защита от перегрева и другие системы безопасности.

Профессионал в нагреве ВОДЫ

СЕРИЯ ПРОТОЧНЫХ НАПОРНЫХ ВОДОНАГРЕВАТЕЛЕЙ

TOPFLOW PRO



Самый продвинутый трехфазный проточный водонагреватель с высокой мощностью, огромной производительностью и работой в автоматическом режиме. Topflow Pro — идеальный водонагреватель для профессионального использования в частном бизнесе, на предприятиях, в муниципальных зданиях или загородных домах.



Несколько точек водоразбора



Нагревательный элемент и колба из нержавеющей стали 304



Электронное управление и ЖК-дисплей



Постоянная температура воды на выходе



Универсальный шаблон для установки



Трехфазное подключение



Самодиагностика, сообщение об ошибках



Моментальная подача воды



2 года гарантии



Высокая производительность: трехфазный водонагреватель полностью обеспечивает несколько точек потребления горячей водой.

Интеллектуальные технологии: возможность точной установки температуры — от 40 до 75°C с точностью до $\pm 1^\circ\text{C}$ и автоматическое запоминание последних настроек.

Надежность: ТЭН и колба из нержавеющей стали SUS 304 обеспечивают быстрый и бесперебойный нагрев.

Удобство использования: автоматическое поддержание заданной температуры даже при колебаниях напора и температуры в водопроводной системе.

Эргономичность: интуитивно-понятное электронное управление, яркий ЖК-дисплей с двумя вариантами цвета подсветки.

Безопасность: система самодиагностики, класс пылевлагозащиты IP24, двойная защита от перегрева, защита от включения без воды и от воздушных пробок.



Скрытый вывод патрубков подключения



Выбор цвета дисплея при установке

Модельный ряд и технические характеристики

Модель		Topflow Pro 21000	Topflow Pro 24000
Артикул		211 022	211 023
Напряжение / Частота	В/Гц	400 ~ / 50	
Мощность режимов нагрева	Вт	21000	24000
Мин. сечение медного кабеля	кв.мм	6.0	10.0
Производительность ($\Delta t=25^\circ\text{C}$)	л/мин	11.8	13.8
Производительность ($\Delta t=35^\circ\text{C}$)	л/мин	8.5	9.8
Вес нетто	кг	4.3	
Размер упаковки	мм	500 x 165 x 300	
Рабочее давление	МПа	0.1 – 1.0	
Номинальное давление	МПа	1.0	
Класс пылевлагозащиты		IP24	
Присоединительный размер		G 1/2	
Тип управления		Электронное	
УЗО		-	
Комплектация		Монтажный набор, универсальный шаблон для установки	

Линейные размеры

Модель / Размер		X	Y	Z
Topflow Pro 21000	мм	257	125	477
Topflow Pro 24000	мм	257	125	477

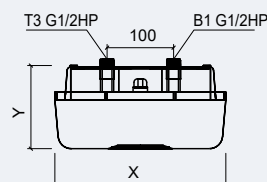
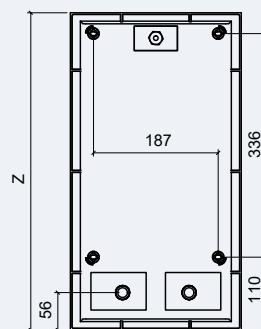

СЕРИЯ ПРОТОЧНЫХ НАПОРНЫХ ВОДОНАГРЕВАТЕЛЕЙ

TOPFLOW

Один из самых функциональных, современных и надежных проточных водонагревателей Thermex. Topflow обеспечивает стабильный и быстрый нагрев за счет спирального нагревательного элемента из нержавеющей стали. Он устойчив к образованию накипи и способен бесперебойно работать даже при постоянной активной эксплуатации.

Мощность
на грани
фантастики



Несколько точек водоразбора



Спиральный нагревательный элемент из нержавеющей стали



Электронное управление и ЖК-дисплей



Постоянная температура воды на выходе



Универсальный шаблон для установки



Самодиагностика, сообщение об ошибках



Однофазное и трехфазное подключение на 6, 8, 10 кВт



Моментальная подача воды



2 года гарантии



Оригинальный дизайн:

в серии Topflow есть возможность выбора цвета дисплея – оранжевый или голубой.

Точное электронное управление:

настройка температуры нагрева от 35 до 60°C с точностью до ±1°C, здесь же расположен индикатор расхода воды и индикатор мощности нагрева, каждая отметка на шкале соответствует одной десятой от общей мощности.

Удобство использования:

автоматическое поддержание заданной температуры и запоминание последних настроек делают серию более комфортной.

Надежность и энергоэффективность:

спиральный нагревательный элемент из нержавеющей стали обеспечивает быстрый и бесперебойный нагрев воды с высокой теплопередачей.

Простая установка:

универсальный шаблон для быстрого монтажа в комплекте.

Безопасность:

система самодиагностики, класс пылевлагозащиты IP25, двойная защита от перегрева, защита от включения без воды и от воздушных пробок.

Широкая сфера применения:

возможность трехфазного и однофазного подключения для моделей 6, 8, 10кВт.



Посмотреть видеобзор с установкой



Выбор цвета дисплея при установке



Подключение патрубков снизу

Модельный ряд и технические характеристики

Модель		Topflow 6000	Topflow 8000	Topflow 10000	Topflow 15000
Артикул		211 018	211 019	211 020	211 021
Напряжение / Частота	В/Гц	230 / 400 ~ / 50			400 ~ / 50
Мощность режимов нагрева	Вт	6000	8000	10000	15000
Мин. сечение медного кабеля	кв.мм	4.0 / 2.5	4.0 / 4.0	6.0 / 4.0	- / 4.0
Производительность (Δt=25°C)	л/мин	3.4	4.6	5.7	8.5
Производительность (Δt=35°C)	л/мин	2.5	3.3	4.1	6.2
Вес нетто	кг	2.7			
Размер упаковки	мм	400 x 140 x 225			
Рабочее давление	МПа	0.1 – 1.0			
Номинальное давление	МПа	1.0			
Класс пылевлагозащиты		IP25			
Присоединительный размер		G 1/2			
Тип управления		Электронное			
УЗО		-			
Комплектация		Монтажный набор, универсальный шаблон для установки			

Линейные размеры

Модель / Размер		X	Y	Z
Topflow 6000	мм	200	120	350
Topflow 8000	мм	200	120	350
Topflow 10000	мм	200	120	350
Topflow 15000	мм	200	120	350

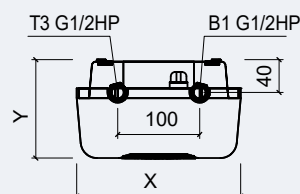
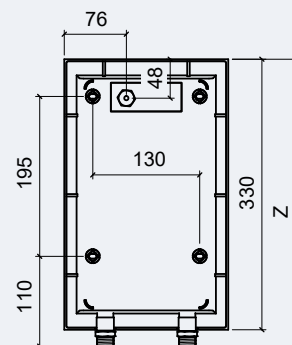

Безопасный нагрев В СТИЛЬНОМ ИСПОЛНЕНИИ

Новый проточный водонагреватель Thermex Chief выделяется эксклюзивным дизайном и высокой функциональностью. Модель способна обеспечить горячей водой сразу несколько точек потребления, имеет современные технологии электробезопасности и режим умного нагрева Smart Heat.



Несколько точек водоразбора



Smart Heat режим умного нагрева



УЗО (защита от поражения электрическим током)



Автоматический контроль заземления



Полностью медный нагревательный модуль



Электронное управление и ЖК-дисплей



Постоянная температура воды на выходе

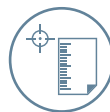

Универсальный шаблон для установки



Моментальная подача воды



2 года гарантии

СЕРИЯ ПРОТОЧНЫХ НАПОРНЫХ ВОДОНАГРЕВАТЕЛЕЙ
CHIEF





Функциональность:

может использоваться для обслуживания нескольких точек водоразбора сразу, работая полностью в автоматическом режиме.

Интеллектуальные технологии:

программирование трех режимов нагрева, точная установка нужной температуры и автоматическое запоминание последних настроек.

Функция умного нагрева Smart Heat:

функция автоматически настраивает нагрев в зависимости от температуры входящей воды, гарантируя удобство и комфорт использования.

Надежность:

полностью медные ТЭН и колба обеспечивают быстрый и бесперебойный нагрев воды за счет высокой теплопередачи.

Удобство использования:

автоматическое поддержание заданной температуры даже при колебаниях напора и температуры воды в водопроводной системе.

Эргономичность:

интуитивно-понятное электронное управление, приятный ЖК-дисплей с подсветкой.

Высокая электробезопасность:

Chief автоматически определяет отсутствие заземления или утечку тока и блокирует включение прибора, защита от поражения электрическим током.

Безопасность:

класс пылевлагозащиты IP25, двойная защита от перегрева, защита от включения без воды и от воздушных пробок.



Яркий дисплей

Модельный ряд и технические характеристики

Модель		Chief 7000	Chief 8500
Артикул		211 025	211 026
Напряжение / Частота	В/Гц	230 ~ / 50	
Мощность режимов нагрева	Вт	7000	8500
Мин. сечение медного кабеля	кв.мм	4.0	6.0
Производительность (Δt=25°C)	л/мин	4.0	4.9
Производительность (Δt=35°C)	л/мин	2.9	3.5
Вес нетто	кг	2.7	
Размер упаковки	мм	495 x 125 x 260	
Рабочее давление	МПа	0.05 – 0.7	
Номинальное давление	МПа	0.7	
Класс пылевлагозащиты		IP25	
Присоединительный размер		G 1/2	
Тип управления		Электронное	
УЗО		+	
Комплектация		Монтажный набор, универсальный шаблон для установки	

Линейные размеры

Модель / Размер		X	Y	Z
Chief 7000	мм	235	90	420
Chief 8500	мм	235	90	420

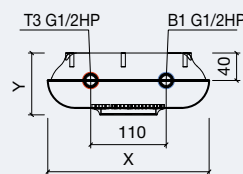
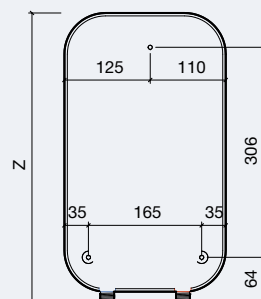

СЕРИЯ ПРОТОЧНЫХ НАПОРНЫХ ВОДОНАГРЕВАТЕЛЕЙ

TREND

Удобный проточный водонагреватель с электронным управлением и гибкими вариантами установки. Новинка задает новый стандарт качества в категории удобных и надежных проточных водонагревателей для городских квартир и офисных помещений.



Несколько точек водоразбора



Спиральный нагревательный элемент из нержавеющей стали



Электронное управление и ЖК-дисплей



Постоянная температура воды на выходе



Механический регулятор протока



Универсальный монтаж (патрубки вверх или вниз)



Моментальная подача воды



2 года гарантии

Новая
городская
легенда

Интеллектуальные технологии: точная установка температуры от 35 до 50°C и автоматическое запоминание последних настроек.

Надежность: спиральный нагревательный элемент из нержавеющей стали с высокой эффективностью нагрева и защитой от образования накипи.

Удобство использования: автоматическое поддержание заданной температуры даже при колебаниях напора в водопроводной системе.

Эргономичность: интуитивно-понятное электронное управление, яркий ЖК-дисплей с подсветкой и автопереворотом.

Гибкая установка: универсальный монтаж и возможность скрытого размещения.

Безопасность: класс пылевлагозащиты IP25, двойная защита от перегрева, включения без воды и воздушных пробок.



Яркий ЖК-дисплей с автопереворотом



Возможность монтирования патрубками вверх или вниз

Модельный ряд и технические характеристики

Модель		Trend 4500	Trend 6000
Артикул		211 029	211 024
Напряжение / Частота	В/Гц	230 ~ / 50	
Мощность режимов нагрева	Вт	4500	6000
Мин. сечение медного кабеля	кв.мм	2.5	4.0
Производительность ($\Delta t=25^{\circ}\text{C}$)	л/мин	2.6	3.4
Производительность ($\Delta t=35^{\circ}\text{C}$)	л/мин	1.8	2.5
Вес нетто	кг	1.4	
Размер упаковки	мм	178 x 110 x 220	
Рабочее давление	МПа	0.07 – 1.0	
Номинальное давление	МПа	1.0	
Класс пылевлагозащиты		IP25	
Присоединительный размер		G1/2	
Тип управления		Электронное	
УЗО		-	
Комплектация		Монтажный набор, крепежная планка	

Линейные размеры

Модель / Размер		X	Y	Z
Trend 4500	мм	190	90	157
Trend 6000	мм	190	90	157

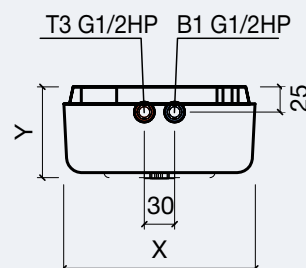
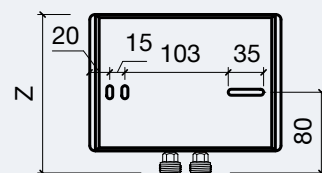

СЕРИЯ ПРОТОЧНЫХ НАПОРНЫХ ВОДОНАГРЕВАТЕЛЕЙ

BALANCE

Компактный проточный водонагреватель, которые обеспечивает горячую воду сразу в нескольких точках водоразбора — например, в ванной и на кухне. Этот водонагреватель отличается удобством эксплуатации и прекрасно впишется как в городскую квартиру, так и в загородный дом, небольшой офис или на дачу.

В гармонии
с вашими
желаниями



- Несколько точек водоразбора
- Спиральный нагревательный элемент
- Механический регулятор протока
- Универсальный монтаж (патрубки вверх или вниз)
- Моментальная подача воды
- 2 года гарантии

Энергоэффективный нагревательный элемент: спиральный нагревательный элемент, устойчивый к накипи и коррозии, имеет высокую теплопередачу и обеспечивает быстрый нагрев воды.

Универсальная установка: серию Balance можно установить патрубками вверх или вниз — на усмотрение пользователя.

Автоматическое включение: включение и отключение происходит автоматически — при поступлении воды начинается нагрев и прекращается после ее подачи.

Механический регулятор протока: напор воды можно регулировать как с помощью смесителя, так и с помощью механического регулятора на корпусе водонагревателя.

Безопасность: класс пылевлагозащиты IP25, двойная защита от перегрева, защита от включения без воды и от воздушных пробок.



Надежные патрубки подключения из латуни

Модельный ряд и технические характеристики

Модель		Balance 4500	Balance 6000
Артикул		211 030	211 031
Напряжение / Частота	В/Гц	230 ~ / 50	
Мощность режимов нагрева	Вт	4500	6000
Мин. сечение медного кабеля	кв.мм	2.5	4.0
Производительность (Δt=25°C)	л/мин	2.6	3.4
Производительность (Δt=35°C)	л/мин	1.8	2.5
Вес нетто	кг	1.4	
Размер упаковки	мм	178 x 110 x 220	
Рабочее давление	МПа	0.07 – 1.0	
Номинальное давление	МПа	1.0	
Класс пылевлагозащиты		IP25	
Присоединительный размер		G1/2	
Тип управления		Гидравлическое	
УЗО		-	
Комплектация		Монтажный набор, крепежная планка	

Линейные размеры

Модель / Размер		X	Y	Z
Trend 4500	мм	190	90	157
Trend 6000	мм	190	90	157

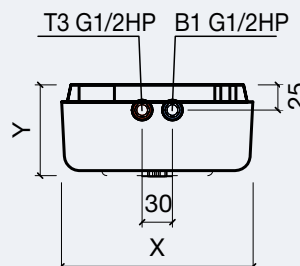
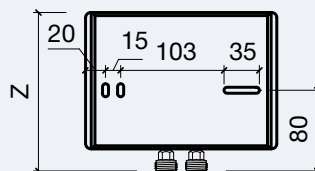



Горячая
вода в один
момент





ЭЛЕКТРИЧЕСКИЕ ПРОТОЧНЫЕ БЕЗНАПОРНЫЕ ВОДОНАГРЕВАТЕЛИ

Проточные безнапорные водонагреватели, как и другая техника этой категории, нагревает воду в момент ее прохождения через колбу с нагревательным элементом. Главное отличие таких водонагревателей — отсутствие возможности подключения в замкнутую систему водоснабжения с постоянным давлением воды. Выходной патрубок такого водонагревателя не должна перекрывать никакая водозапорная арматура, поэтому проточный безнапорный водонагреватель обеспечивает локальное горячее водоснабжение только в одной точке водоразбора.

Преимущества

Скромные габариты: безнапорные проточные водонагреватели не занимают много места, их можно легко разместить в любом помещении — в ванной или кухне.

Безлимитная горячая вода: проточные водонагреватели не ограничены в объеме воды и нагревают ее столько, сколько требуется.

Экономичность: принцип работы проточных водонагревателей подразумевает расход электричества только в момент непосредственного использования горячей воды.

Эргономичность: проточные водонагреватели Thermex отличаются простотой и удобством использования, нагрев воды начинается мгновенно с открытием крана.

Широкая комплектация: вместе с безнапорными проточными водонагревателями поставляются фирменные аксессуары — изливы и душевые комплекты. Все аксессуары специально разработаны для проточных водонагревателей и обеспечивают наилучшее распыление воды даже при небольшом напоре.

СЕРИЯ ПРОТОЧНЫХ БЕЗНАПОРНЫХ ВОДОНАГРЕВАТЕЛЕЙ

SURF

Легкий и компактный проточный водонагреватель с гибкими возможностями установки. Thermex Surf отличается маленьким весом и небольшими размерами. Прибор можно универсально установить патрубками вверх или вниз, что делает водонагреватель удобным для небольших квартир и малогабаритных кухонь и ванных комнат.



Одна точка водоразбора



Спиральный нагревательный элемент из нержавеющей стали



Компактный размер



Универсальный монтаж (патрубки вверх или вниз)



Моментальная подача воды



2 года гарантии

Маленький,
НО ОЧЕНЬ
МОЩНЫЙ

Надежность: спиральный нагревательный элемент из нержавеющей стали с высокой эффективностью нагрева и защитой от образования накипи.

Универсальный монтаж: возможность подключения патрубками вверх или вниз для одной точки водоразбора.

Удобство использования: монтажная панель для быстрой установки.

Улучшенная комплектация: душевые аксессуары в комплекте, хромированная душевая лейка имеет три комфортных режима работы.

Безопасность: класс пылевлагозащиты IP24, двойная защита от перегрева, защита от включения без воды и от воздушных пробок.



Надежные патрубки подключения из латуни

Модельный ряд и технические характеристики

Модель		Surf 3500	Surf 5000	Surf 6000
Артикул		211 013	211 014	211 015
Напряжение / Частота	В/Гц		230 ~ / 50	
Мощность режимов нагрева	Вт	3500	5000	6000
Мин. сечение медного кабеля	кв.мм	1.5	2.5	4.0
Производительность ($\Delta t=25^{\circ}\text{C}$)	л/мин	2.0	2.9	3.4
Производительность ($\Delta t=35^{\circ}\text{C}$)	л/мин	1.4	2.0	2.5
Вес нетто	кг		1.3	
Размер упаковки	мм		245 x 104 x 194	
Рабочее давление	МПа		0.05	
Номинальное давление	МПа		0	
Класс пылевлагозащиты			IP24	
Присоединительный размер			G 1/2	
Тип управления			Гидравлическое	
УЗО			-	
Комплектация		Кабель с евровилкой, душевая лейка, шланг, держатель, монтажный набор, крепежная планка	Душевая лейка шланг, держатель, монтажный набор, крепежная планка	

Линейные размеры

Модель / Размер		X	Y	Z
Surf 3500	мм	135	78	200
Surf 5000	мм	135	78	200
Surf 6000	мм	135	78	200

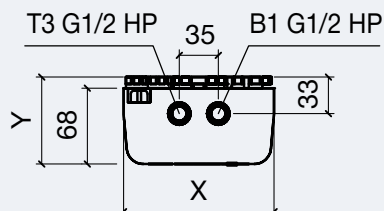
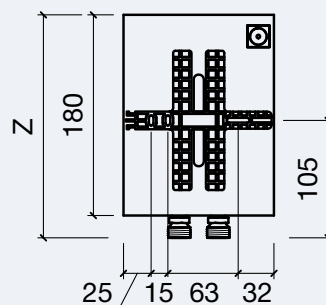

СЕРИЯ ПРОТОЧНЫХ БЕЗНАПОРНЫХ ВОДОНАГРЕВАТЕЛЕЙ

CITY

Современный практичный водонагреватель с простой установкой и компактными размерами. Thermex City мгновенно нагревает воду и прекрасно подходит для использования в городских квартирах. Этот проточный водонагреватель отличается возможностью настройки мощности и простотой использования.

Все
необходимое
в комплекте



Одна точка водоразбора



Три режима мощности



Компактный размер



Моментальная подача воды



1 год гарантии



Шнур с евровилкой в комплекте на модели City 3500



Удобное механическое управление

Стабильная работа: надежный медный нагревательный элемент.

Компактность: легкий вес и небольшие габариты делают водонагреватель удобным для использования даже в маленьких санузлах.

Простая установка: легкий и быстрый монтаж над раковиной.

Удобство использования: полный набор душевых аксессуаров в комплекте.

Безопасность: влагозащищенный корпус, двойная защита от перегрева, включения без воды и воздушных пробок.

Модельный ряд и технические характеристики

Модель		City 3500	City 5500	City 6500
Артикул		211 004	211 005	211 006
Напряжение / Частота	В/Гц		230 ~ / 50	
Мощность режимов нагрева	Вт	3 500	5 500	6 500
Мин. сечение медного кабеля	кв.мм	1.5	2.5	4.0
Производительность (Δt=25°C)	л/мин	2.0	3.1	3.7
Производительность (Δt=35°C)	л/мин	1.4	2.2	2.7
Вес нетто	кг		1.5	
Размер упаковки	мм		231 x 121 x 283	
Рабочее давление	МПа		0.03	
Номинальное давление	МПа		0	
Класс пылевлагозащиты			IPX4	
Присоединительный размер			G 1/2	
Тип управления			Механическое	
УЗО			-	
Комплектация		Кабель с евровилкой, душевая лейка, шланг, держатель, кран, монтажный набор	Душевая лейка шланг, держатель, кран, монтажный набор	
Линейные размеры				
Модель / Размер		X	Y	Z
City 3500	мм	274	112	159
City 5500	мм	274	112	159
City 6500	мм	274	112	159

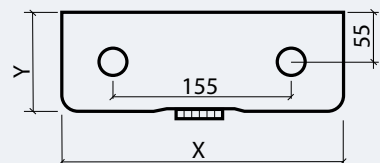
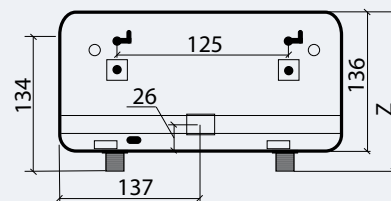

ПРОТОЧНЫЕ БЕЗНАПОРНЫЕ

 thermex®

Там, где
нужна
горячая
вода



ЭЛЕКТРИЧЕСКИЕ ПРОТОЧНЫЕ ВОДОНАГРЕВАТЕЛИ — СМЕСИТЕЛИ

Удобное и эффективное решение для горячего водоснабжения на кухне или в ванной комнате — проточный водонагреватель-смеситель. Такое оборудование заменяет водонагреватель и смеситель, экономит средства и полезное пространство, а также обеспечивает постоянный приток горячей воды.

Преимущества

Работает под давлением: проточный водонагреватель-смеситель встраивается в систему водоснабжения и постоянно находится под давлением воды.

2 в 1: один прибор заменяет сразу два — смеситель и водонагреватель. Прибор устанавливается на мойку или раковину, и тем самым экономит полезное пространство.

Простота использования: все необходимое для установки смесителя уже идет в комплекте, а подключение выполняется к обычной розетке.

Компактность: проточные водонагреватели-краны размером немногим больше обычного смесителя или равны ему, они не занимают лишнее пространство.

Простая эксплуатация: управление кранами интуитивно понятно, все настройки осуществляются механическим регулятором, как обычным смесителем.





СЕРИЯ ПРОТОЧНЫХ ВОДОНАГРЕВАТЕЛЕЙ-СМЕСИТЕЛЕЙ

JAM

Оригинальный водонагреватель в металлическом корпусе Thermex Jam заменяет обычный смеситель, компактен, подключается к розетке. Jam обеспечивает постоянный приток горячей воды в одной точке — на кухне или в ванной, поэтому этот водонагреватель очень удобен и прост в использовании.



Одна точка водоразбора



Монолитный корпус из нержавеющей стали



Индикация температуры воды



Поворотный излив на 360°



Керамический картридж Sedal на 1 млн. циклов

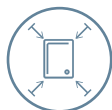

Компактный размер



УЗО (защита от поражения электротоком)



Моментальная подача воды



2 года гарантии

Надежность
в превосходном
дизайне

360°

Поворотный
излив на 360°

INOX

Монолитный
корпус
из нержавеющей
стали

42



LED – индикация
температуры
воды

JAM

Серия проточных водонагревателей-смесителей



Нержавеющий
ТЭН TitaniumHeat
на основе титана,
мощность 3000 Вт



Защитная колба
из термостойкого
полиамидного
стекловолокна

Эргономичная
ручка
регулировки
напора воды



Керамический
картридж Sedal
на миллион
циклов

Патрубок
подвода воды
с прижимной
гайкой

JAM

Серия проточных водонагревателей-смесителей



Кабель с евровилкой
и УЗО в комплекте



Узкий
корпус 55 мм



Излив
с аэратором

СЕРИЯ ПРОТОЧНЫХ ВОДОНАГРЕВАТЕЛЕЙ-СМЕСИТЕЛЕЙ

JAM



Монолитный корпус из нержавеющей стали:

обеспечивает высокую надежность и безопасность водонагревателя, а также делает его более прочным и износостойким при длительной эксплуатации.

Компактность и простота использования:

компактные габариты позволяют установить Jam на место обычного смесителя. Вода подается моментально – сразу после включения водонагревателя.

Оригинальный дизайн:

металлический корпус в сочетании с темным дисплеем и красными индикаторами температуры подчеркивают стильный дизайн и премиальный внешний вид.

Нагревательный элемент:

долговечный ТЭН мощностью 3000Вт сделан из нержавеющей стали. ТЭН располагается в прочной колбе из полиамидного стекловолокна;

Система безопасности:

в Jam предусмотрены обратный клапан для предотвращения возврата нагретой воды в водопровод и предохранительный клапан, который защищает от гидроударов и избытка давления. Также в серии есть УЗО, защита от перегрева и от включения без воды. Класс пылевлагозащиты IP24.

Комфорт эксплуатации:

излив поворачивается на 360 градусов, а в качестве водозапорной арматуры установлен керамический картридж Sedal на 1 000 000 циклов.

Удобное управление:

температура и проток настраивается механическим регулятором, на лицевой стороне есть яркий индикатор температуры

Модельный ряд и технические характеристики

Модель	Jam 3000	
Артикул	211 028	
Напряжение / Частота	В/Гц	230 ~ / 50
Мощность режимов нагрева	Вт	3000
Мин. сечение медного кабеля	кв.мм	1.5
Производительность ($\Delta t=25^{\circ}\text{C}$)	л/мин	1.7
Производительность ($\Delta t=35^{\circ}\text{C}$)	л/мин	1.2
Вес нетто	кг	1.3
Размер упаковки	мм	92 x 272 x 463
Рабочее давление	МПа	0.04 – 0.7
Номинальное давление	МПа	0.7
Класс пылевлагозащиты	IP24	
Присоединительный размер	G1/2	
Тип управления	Механическое	
УЗО	+	
Комплектация	Кабель с евровилкой и УЗО, установочный комплект	

Линейные размеры

Модель / Размер	X	Y	Z
Jam 3000	мм 104	226	438

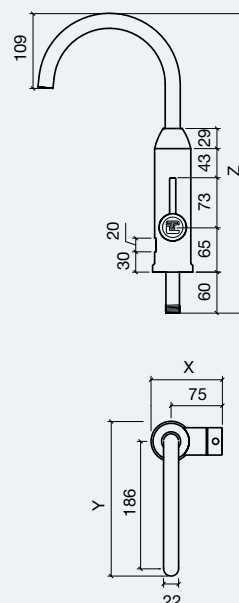

СЕРИЯ ПРОТОЧНЫХ ВОДОНАГРЕВАТЕЛЕЙ-СМЕСИТЕЛЕЙ

FOCUS

Компактный водонагреватель с изливом и душевой лейкой отлично впишется в ванную комнату в квартире или на даче и обеспечит стабильный поток горячей воды. Надежные ТЭН, колба и картридж делают Focus долговечным и практичным водонагревателем.

Универсальный проточник на каждый день



Одна точка водоразбора



ТЭН TitaniumHeat на основе титана



Индикация температуры воды



Душевая лейка в комплекте



Поворотный излив на 360°



Компактный размер



УЗО (защита от поражения электрическим током)



Керамический картридж Sedal на 1 млн. циклов



Моментальная подача воды



2 года гарантии

Функциональность: в серии Focus предусмотрены удобный излив и душевая лейка со шлангом, что позволяет полноценно заменить смеситель и душ в ванной.

ТЭН и колба из нержавеющей стали: надежный ТЭН мощностью 3000 Вт обеспечивает быстрый и стабильный нагрев воды и отличается высокой долговечностью.

Система безопасности: в серии Focus предусмотрена защита от перегрева, включения без воды, класс IP24 и УЗО на сетевом шнуре для защиты от поражения током в случае его утечки.

Удобное управление: механический регулятор для настройки протока и яркий дисплей с индикацией температуры делают управление простым и понятным.

Надежность и комфорт: керамический картридж Sedal рассчитан на 1 000 000 циклов, сетчатый фильтр защищает от загрязнений, а аэратор обеспечивает хорошее распыление.



Мелкие отверстия на душевой лейке создают комфортный напор теплой воды для мытья

Модельный ряд и технические характеристики

Модель	Focus 3000	
Артикул	211 033	
Напряжение / Частота	В/Гц	230 ~ / 50
Мощность режимов нагрева	Вт	3000
Мин. сечение медного кабеля	кв.мм	1.5
Производительность ($\Delta t=25^{\circ}\text{C}$)	л/мин	1.7
Производительность ($\Delta t=35^{\circ}\text{C}$)	л/мин	1.2
Вес нетто	кг	1.1
Размер упаковки	мм	260 x 120 x 315
Рабочее давление	МПа	0.04 – 0.7
Номинальное давление	МПа	0.7
Класс пылевлагозащиты	IP24	
Присоединительный размер	G 1/2	
Тип управления	Механическое	
УЗО	+	
Комплектация	Кабель с евровилкой и УЗО, душевая лейка со шлангом, установочный комплект	

Линейные размеры

Модель / Размер	X	Y	Z
Focus 3000	мм 105	193	438

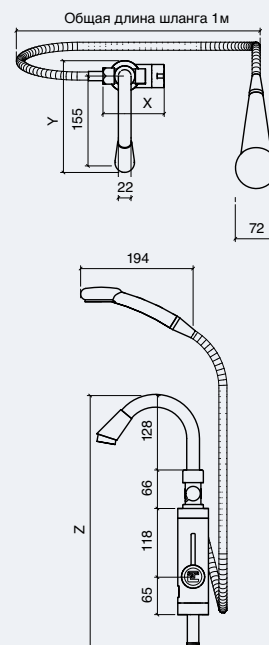

СЕРИЯ ПРОТОЧНЫХ ВОДОНАГРЕВАТЕЛЕЙ-СМЕСИТЕЛЕЙ

RUBY

Яркий проточный водонагреватель Thermex Ruby невозможно не заметить. Функциональный водонагреватель заменяет обычный смеситель, нагревает воду в неограниченном объеме и отлично дополняет любые дизайнерские решения в интерьере. Гибкий излив, надежный ТЭН и безопасность делают Ruby идеальным водонагревателем для городских и загородных домов.

Красная нота
в симфонии
юта

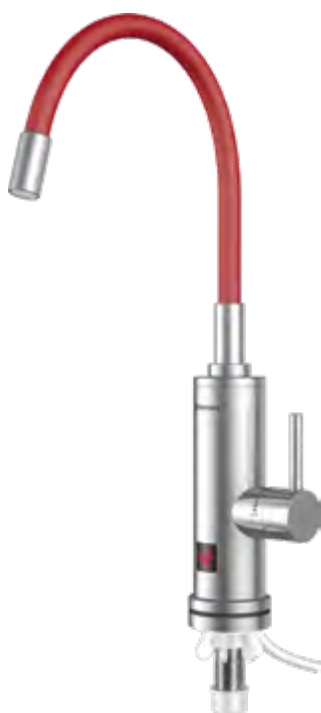

-  Одна точка водоразбора
-  ТЭН TitaniumHeat на основе титана
-  Индикация температуры воды
-  Гибкий излив
-  Поворотный излив на 360°
-  Компактный размер
-  УЗО (защита от поражения электотоком)
-  Моментальная подача воды
-  2 года гарантии

Гибкий излив: красный излив Ruby можно изгибать в любом направлении один, два и более раз и фиксировать полученный результат.

Дизайн: сочетание металлического корпуса, красного излива и яркого дисплея с индикацией температуры делает внешний вид Ruby привлекательным и современным.

Эргономичность: механический регулятор настраивает силу протока и температуру воды.

Стабильный нагрев: ТЭН TitaniumHeat из нержавеющей стали мощностью 3000Вт расположен в прочной колбе из полиамидного стекловолокна.

Система безопасности: в Ruby предусмотрены защита от включения без воды, от перегрева, класс пылевлагозащиты IP24, УЗО на сетевом шнуре.

Детали эксплуатации: внутри Ruby установлен долговечный керамический картридж на 1 000 000 циклов, на входе есть сетчатый фильтр для очистки воды, а на выходе аэратор для лучшего распыления.



Гибкий излив с увеличенной длиной (36 см) в резиновой оплетке и покрытием Soft-Touch

Модельный ряд и технические характеристики

Модель		Ruby 3000
Артикул		211 034
Напряжение / Частота	В/Гц	230 ~ / 50
Мощность режимов нагрева	Вт	3 000
Мин. сечение медного кабеля	кв.мм	1.5
Производительность (Δt=25°C)	л/мин	1.8
Производительность (Δt=35°C)	л/мин	1.2
Вес нетто	кг	1.3
Размер упаковки	мм	450 x 85 x 250
Рабочее давление	МПа	0.04 – 0.7
Номинальное давление	МПа	0.7
Класс пылевлагозащиты		IP24
Присоединительный размер		G 1/2
Тип управления		Механическое
УЗО		+
Комплектация		Кабель с евровилкой и УЗО, установочный комплект

Линейные размеры

Модель / Размер		X	Y	Z
Ruby 3000	мм	94	54 – 290	315 – 415

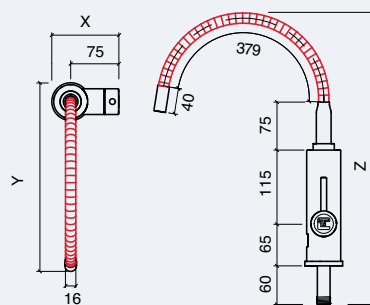



СЕРИЯ ПРОТОЧНЫХ ВОДОНАГРЕВАТЕЛЕЙ-СМЕСИТЕЛЕЙ

НОТТУ

Thermex Hotty полностью меняет представление о проточных водонагревателях — оригинальный, компактный и мощный, он не просто нагревает воду, но и заменяет смеситель. Удобный проточный водонагреватель Thermex Hotty отлично впишется в любое помещение и станет надежным помощником в вашем доме.



Одна точка водоразбора



ТЭН TitaniumHeat на основе титана



Индикация температуры воды



Поворотный излив на 360°



Керамический картридж Sedal на 1 млн. циклов

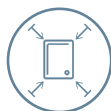

Компактный размер



УЗО (защита от поражения электротоком)



Моментальная подача воды



2 года гарантии

Больше,
чем просто
проточник





Удобное использование:

проточный водонагреватель Hotty 3000 легко устанавливается вместо обычного смесителя и подключается к обычной розетке.

Безопасность:

модель имеет все необходимые системы безопасности, включая защиту от поражения током (УЗО), включения без воды и перегрева.

Простое управление:

температура воды и напор настраивается механическим регулятором, как у обычного смесителя, а световой индикатор на корпусе подскажет об активации нагрева.

Мгновенный нагрев:

нержавеющий ТЭН мощностью 3000 Вт нагревается моментально при открытии крана, обеспечивая 1.7 литра горячей воды в минуту.

Качество:

надежность водонагревателя подтверждается длительной гарантией — 24 месяца.

Компактность:

Hotty немногим крупнее обычного смесителя, его высота 360 мм, ширина 95 мм, глубина 205 мм вместе с блоком управления.

Комфорт:

излив поворачивается на 360°, а дисплей мгновенно отображает температуру нагрева воды.

Долговечность:

керамический картридж Sedal рассчитан на миллион циклов.



Индикация температуры воды на дисплее

Модельный ряд и технические характеристики

Модель		Hotty 3000
Артикул		211 027
Напряжение / Частота	В/Гц	230 ~ / 50
Мощность режимов нагрева	Вт	3000
Мин. сечение медного кабеля	кв.мм	1.5
Производительность (Δt=25°C)	л/мин	1.7
Производительность (Δt=35°C)	л/мин	1.2
Вес нетто	кг	1.0
Размер упаковки	мм	248 x 108 x 250
Рабочее давление	МПа	0.04 – 0.7
Номинальное давление	МПа	0.7
Класс пылевлагозащиты		IP24
Присоединительный размер		G1/2
Тип управления		Механическое
УЗО		+
Комплектация		Кабель с евровилкой и УЗО, установочный комплект

Линейные размеры

Модель / Размер		X	Y	Z
Hotty 3000	мм	97	233	415

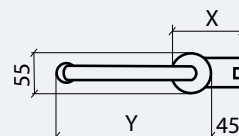
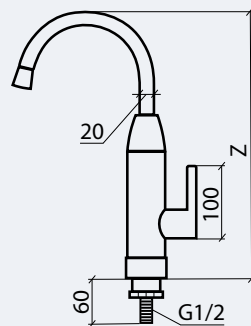

СЕРИЯ ПРОТОЧНЫХ ВОДОНАГРЕВАТЕЛЕЙ-КРАНОВ

YOGA

Удобный проточный водонагреватель, который встраивается в систему водоснабжения вместо смесителя и соответствует ему по габаритам. Yoga отличается гибким изливом, надежным нагревательным элементом и простым управлением.

Гибкий подход
к горячей
воде



Одна точка водоразбора



ТЭН TitaniumHeat на основе титана



Индикация температуры воды

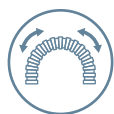

Гибкий излив



Поворотный излив на 360°



Керамический картридж Sedal на 1 млн. циклов

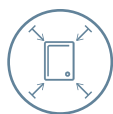

Компактный размер



УЗО (защита от поражения электотоком)



Мгновенная подача воды



2 года гарантии





Гибкий излив:

излив Yoda вращается на 360° и изгибается в любом направлении, при этом возможно сделать до двух изгибов.

Простая установка:

Yoda характеризуется простой установкой и подключением и подходит для самостоятельной установки. Прибор подключается к обычной розетке.

Надежный нагревательный элемент:

нагрев воды осуществляется за счет мощного ТЭНа из нержавеющей стали, который находится в прочной колбе, сделанной также из нержавеющей стали.

Мгновенная подача воды:

мощность ТЭНа TitaniumHeat в 3000Вт позволяет нагревать воду мгновенно, с открытием крана.

Безопасность:

предусмотрена защита от перегрева, включения без воды, УЗО, а также обратный клапан. Класс пылевлагозащиты водонагреватель — IP24.

Комфортная эксплуатация:

на корпусе есть активная индикация работы, которая подсвечивается во время нагрева.

Долговечность:

керамический картридж Sedal отвечает за подачу и перекрытие воды, рассчитан на 1 000 000 циклов.



Гибкий излив из нержавеющей стали

Модельный ряд и технические характеристики

Модель		Yoda 3000
Артикул		211 032
Напряжение / Частота	В/Гц	230 ~ / 50
Мощность режимов нагрева	Вт	3000
Мин. сечение медного кабеля	кв.мм	1.5
Производительность (Δt=25°C)	л/мин	1.7
Производительность (Δt=35°C)	л/мин	1.2
Вес нетто	кг	1.0
Размер упаковки	мм	248 x 108 x 250
Рабочее давление	МПа	0.04 – 0.7
Номинальное давление	МПа	0.7
Класс пылевлагозащиты		IP24
Присоединительный размер		G1/2
Тип управления		Механическое
УЗО		+
Комплектация		Кабель с евровилкой и УЗО, установочный комплект

Линейные размеры

Модель / Размер		X	Y	Z
Hotty 3000	мм	94	54 – 190	314 – 414

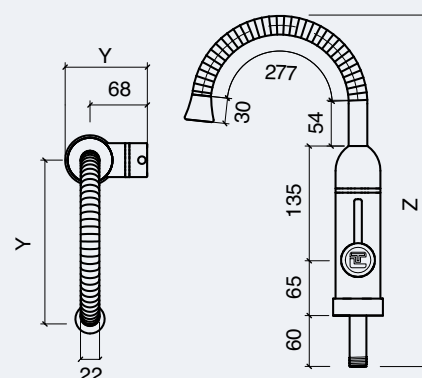

ПРОТОЧНЫЕ СМЕСИТЕЛИ



Профессиональное
решение больших
задач



ЭЛЕКТРИЧЕСКИЕ НАПОЛЬНЫЕ ВОДОНАГРЕВАТЕЛИ

Напольные водонагреватели разработаны для производства большого объема горячей воды в частных домах, коттеджах, предприятиях малого и среднего бизнеса.

Преимущества

Большой объем: серии напольных водонагревателей емкостью от 150 до 300 л.

Энергоэффективность: увеличенный слой высокоплотной теплоизоляции Super Foam дольше сохраняет воду горячей без дополнительных затрат электроэнергии.

Долговечность: технологии защиты внутренних баков и увеличенные магниевые аноды надежно защищают водонагреватели от коррозии, обеспечивая стабильную и бесперебойную работу.

Универсальное подключение: дает возможность как однофазного, так и трехфазного подключения и адаптирует напольные водонагреватели для бытового и промышленного использования.

Высокая скорость нагрева: ТЭН с высокой мощностью в 6 кВт поможет нагреть большой объем воды в самые короткие сроки.



СЕРИЯ НАКОПИТЕЛЬНЫХ ВОДОНАГРЕВАТЕЛЕЙ

ROUND PLUS FLOOR — IR

Водонагреватель с баком из надежной нержавеющей стали полностью решает вопросы горячего водоснабжения для частного дома, бизнеса или предприятия. Внушительный объем, мощный нагревательный элемент и электронное выносное управление делают это оборудование удобным и высоко востребованным.



Внутренний бак из нержавеющей стали



Электронное управление на выносной панели



Быстрый нагрев 2,0 / 4,0 / 6,0 кВт



Металлический корпус



Высокоплотная теплоизоляция — низкие теплопотери



Гарантия на внутренний бак

Качество,
доказанное
временем

Большая производительность: модели на 150, 200 и 300 литров подходят как для большой семьи, так и для частного бизнеса.

Долговечность: качество внутреннего бака из нержавеющей стали G.5 подтверждается длительным сроком гарантии — 7 лет.

Экономия средств: увеличенный слой высокоплотной теплоизоляции Super Foam значительно замедляет скорость остывания воды и экономит средства на повторный нагрев.

Экономия времени: в водонагревателе предусмотрены три режима нагрева с мощностью до 6000 Вт.

Удобное управление: в комплект поставки входит выносная панель управления с электронным дисплеем. Длинный 5-метровый кабель позволяет удобно разместить панель на стене.

Универсальное подключение к электросети: возможность однофазного (230 В) или трехфазного (400 В) подключения.



Электронная выносная панель управления

Модельный ряд и технические характеристики

Модель		IR 150 V	IR 200 V	IR 300 V
Артикул		151 122	151 054	151 055
Объем	л	150	200	300
Тип размещения		Напольный		
Поверхность внутреннего бака		Нержавеющая сталь G.5		
Вес нетто	кг	30.5	37.0	47.0
Напряжение / Частота	В/Гц	230 / 400 ~ / 50		
Мощность режимов нагрева	Вт	2000 / 4000 / 6000		
Время нагрева на Δt 45°C	мин	75	99	149
Макс. температура нагрева воды	°C	75		
Диаметр патрубков		G3/4		
Рабочее давление	МПа	0.05 – 0.7		
Класс пылевлагозащиты		IPX4		
УЗО		-		
Управление по Wi-Fi		-		
Комплектация		Выносная панель управления с кабелем 5 м, предохранительный клапан G3/4, обратный клапан G1, муфта-переходник с G1 на G3/4, ножки для напольной установки		

Линейные размеры

Модель / Размер		X	Y	Z	A	B
IR 150 V	мм	530	530	940	235	440
IR 200 V	мм	530	530	1185	235	680
IR 300 V	мм	630	630	1215	252	680

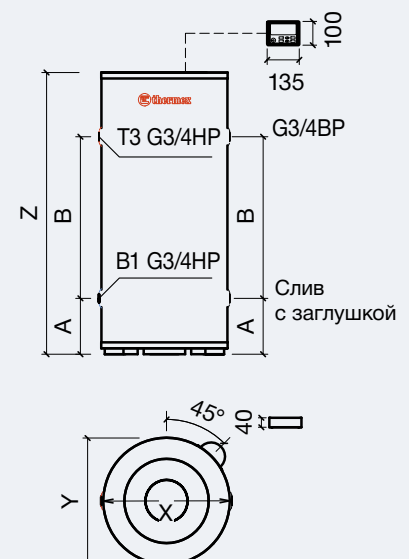

СЕРИЯ НАКОПИТЕЛЬНЫХ ВОДОНАГРЕВАТЕЛЕЙ

PRAKTIK FLOOR — IRP F

Водонагреватели большого объема с нержавеющей внутренним баком. Надежное решение как для жилых помещений с большими потребностями в горячей воде, так и для малого и среднего бизнеса.

Практичный поставщик горячей воды



- G.5**
Внутренний бак из нержавеющей стали
- Ti**
ТЭН TitaniumHeat на основе титана
- Wi-Fi**
Быстрый нагрев 2,0 / 4,0 / 6,0 кВт
- Mech**
Механическое управление
- SUPER FOAM**
Высокоплотная теплоизоляция — низкие теплотери
- Shield**
Металлический корпус
- 7 лет**
Гарантия на внутренний бак

Большой объем: модели напольного размещения объемом 200 и 280 литров.

Улучшенная энергоэффективность: увеличенный слой высокоплотной теплоизоляции дольше сохраняет воду горячей без трат электроэнергии.

Надежность: внутренний бак из нержавеющей стали G.5 защищен от коррозии, а два увеличенных магниевых анода усиливают защиту.

Прочный корпус: усиленная конструкция корпуса из высокопрочной стали.

Быстрый нагрев: три режима нагрева с мощностью до 6000Вт обеспечивают большой объем горячей воды в короткие сроки.

Универсальное подключение к электросети: возможность однофазного (230В) или трехфазного (400В) подключения.



Надежное механическое управление



Боковые патрубки подключения G3/4

Модельный ряд и технические характеристики

Модель		IRP 200 F	IRP 280 F
Артикул		151 056	151 057
Объем	л	200	280
Тип размещения		Напольный	
Поверхность внутреннего бака		Нержавеющая сталь G.5	
Вес нетто	кг	42.4	55.7
Напряжение / Частота	В/Гц	230 / 400 ~ / 50	
Мощность режимов нагрева	Вт	2000 / 4000 / 6000	
Время нагрева на Δt 45°C	мин	100	140
Макс. температура нагрева воды	°C	75	
Диаметр патрубков		G 3/4	
Рабочее давление	МПа	0.05 – 0.6	
Класс пылевлагозащиты		IPX4	
УЗО		-	
Управление по Wi-Fi		-	
Комплектация		Предохранительный клапан, ножки для напольной установки	

Линейные размеры

Модель / Размер		X	Y	Z	A	B
IRP 200 F	мм	560	672	1216	132	973
IRP 280 F	мм	560	672	1593	132	1350

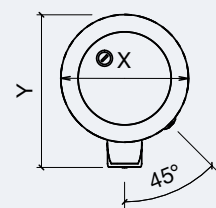
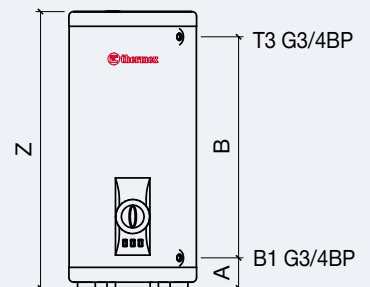

НАПОЛЬНЫЕ

СЕРИЯ НАКОПИТЕЛЬНЫХ ВОДОНАГРЕВАТЕЛЕЙ

TITANIUMHEAT FLOOR — ER

Напольные водонагреватели большого объема оптимально подходят там, где горячая вода нужна постоянно и в больших количествах. Идеальное решение для установки в частных коттеджах, загородных домах и на предприятиях.

Надежное
решение
на долгие
годы



Покрытие
внутреннего бака
Биостеклофарфор



ТЭН TitaniumHeat
на основе титана



Быстрый нагрев
2,0 / 4,0 / 6,0 кВт



Механическое
управление



Металлический
корпус



Высокоплотная
теплоизоляция —
низкие теплотери



Гарантия
на внутренний
бак





Большой объем:

модели напольного размещения объемом 200 и 300 литров.

Низкие затраты:

высокоплотная теплоизоляция Super Foam сохраняет воду горячей длительное время и снижает траты на электроэнергию.

Долговечность:

экологичное покрытие Биостеклофарфор защищает внутренний бак от коррозии, а увеличенный магниевый анод удваивает защиту.

Прочный корпус:

усиленная конструкция корпуса из высокопрочной стали.

Быстрый нагрев:

три режима с мощностью до 6000 Вт обеспечивают большой объем горячей воды в короткие сроки.

Универсальное подключение к электросети:

возможность однофазного (230 В) или трехфазного (400 В) подключения.



Надежное механическое управление

Модельный ряд и технические характеристики

Модель		ER 200 V	ER 300 V
Артикул		111 040	111 041
Объем	л	200	300
Тип размещения		Напольный	
Поверхность внутреннего бака		Биостеклофарфор	
Вес нетто	кг	56.7	73.8
Напряжение / Частота	В/Гц	230 / 400 ~ / 50	
Мощность режимов нагрева	Вт	2000 / 4000 / 6000	
Время нагрева на Δt 45°C	мин	115	170
Макс. температура нагрева воды	°C	70	
Диаметр патрубков		G 3/4	
Рабочее давление	МПа	0.05 - 0.6	
Класс пылевлагозащиты		IPX4	
УЗО		-	
Управление по Wi-Fi		-	
Комплектация		Предохранительный клапан, ножки для напольной установки	

Линейные размеры

Модель / Размер		X	Y	Z	A	B
ER 200 V	мм	560	672	1216	132	973
ER 300 V	мм	560	672	1705	132	1453

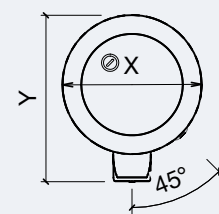
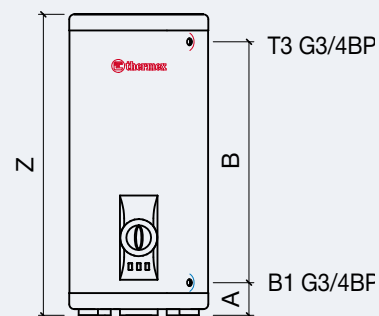

НАПОЛЬНЫЕ

Горячей ВОДЫ ХВАТИТ на всех

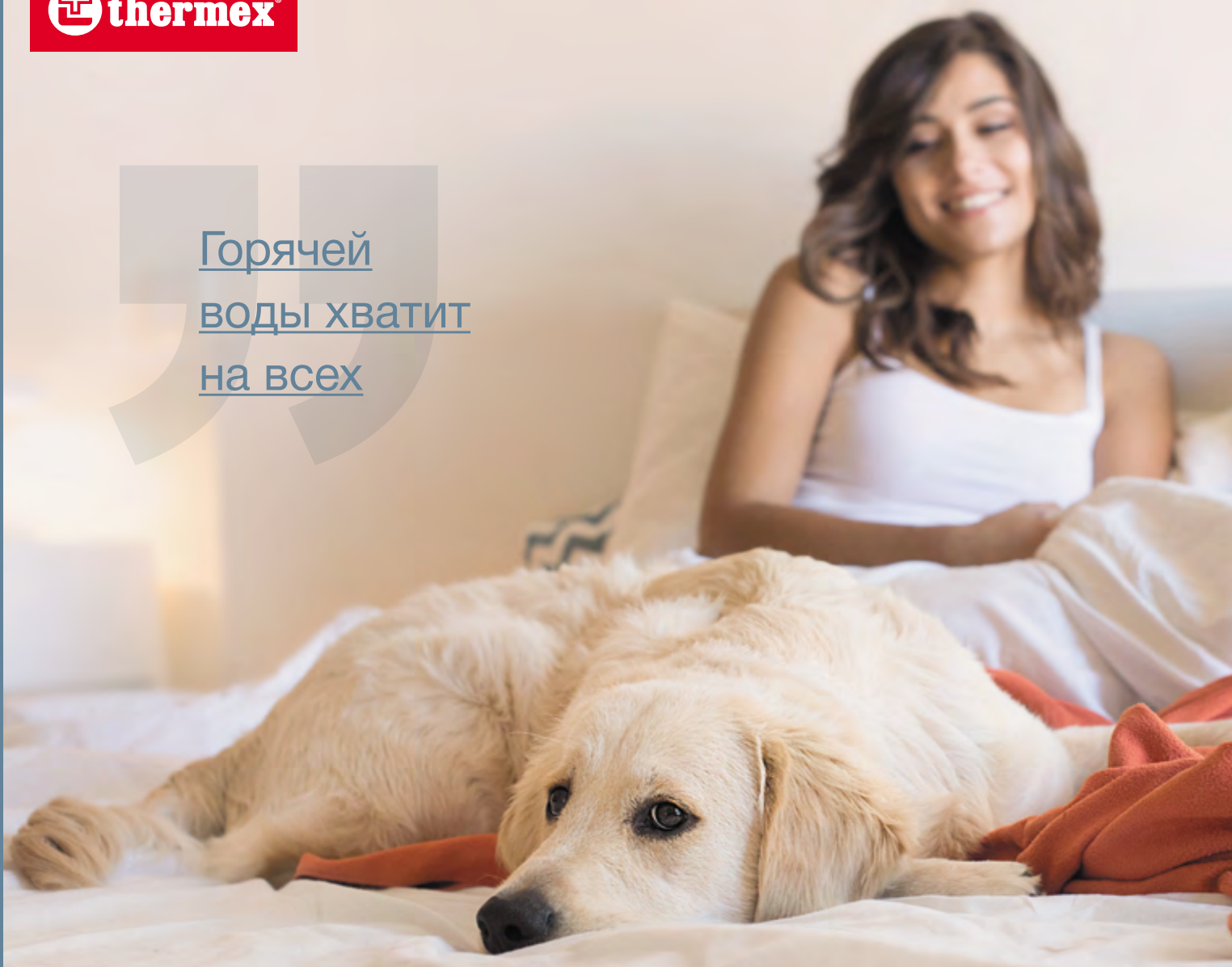

Одна из возможных схем подключения комбинированного водонагревателя

- 1 Комбинированный водонагреватель
- 2 Газовый котел
- 3 Подача горячей воды или тосола от котла
- 4 Забор отработанной воды или тосола
- 5 Подача холодной воды в водонагреватель
- 6 Подача горячей воды к местам потребления
- 7 Отвод системы рециркуляции

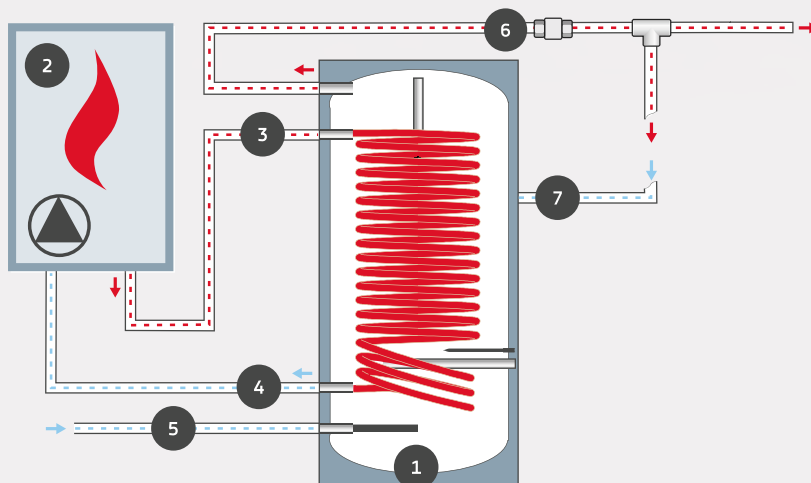



КОМБИНИРОВАННЫЕ НАПОЛЬНЫЕ ВОДОНАГРЕВАТЕЛИ

Комбинированные напольные водонагреватели — лучшее решение вопросов горячего водоснабжения для объектов с автономным отоплением. Их можно использовать как в частном доме, так и на промышленном предприятии или в муниципальном учреждении совместно с отопительным котлом.

В ассортименте Thermex представлены комбинированные водонагреватели с внутренним баком из нержавеющей стали или с покрытием Биостеклофарфор, что позволяет легко подобрать подходящий водонагреватель для любого региона с разным химическим составом воды.

Преимущества

Универсальный нагрев: водонагреватель может работать как за счет системы отопления (косвенный нагрев), так и за счет встроенного ТЭНа, что делает его независимым и позволяет использовать в любое время года.

Экономия: технология косвенного нагрева использует тепло системы отопления, которое гораздо дешевле электричества. Система рециркуляции позволяет постоянно поддерживать горячую воду в трубах водопровода. Это помогает экономить до 450 литров воды в месяц.

Высокая скорость нагрева: теплообменник косвенного нагрева имеет высокую мощность до 45 кВт, благодаря чему даже большой объем воды нагревается за считанные минуты.

Долговечность: при изготовлении водонагревателей косвенного типа используются качественные материалы и проверенные технологии Thermex. Надежность оборудования подтверждается гарантией на внутренний бак до 7 лет.

КОМБИНИРОВАННЫЕ НАПОЛЬНЫЕ ВОДОНАГРЕВАТЕЛИ

COMBI INOX PRO — IRP (PRO)

В два раза
быстрее
и эффективнее

Новый водонагреватель комбинированного типа с широчайшими возможностями подключения к различным источникам питания. Combi Inox Pro можно одновременно использовать с котлом отопления и солнечным коллектором или нагревать воду за счет встроенного ТЭНа. Два теплообменника, объемный внутренний бак из нержавеющей стали и три режима мощности встроенного ТЭНа делают Combi Inox Pro отличным решением для горячего водоснабжения в частном доме, коттедже, на складе, в гостевом доме или на предприятии.



Покрытие
внутреннего бака
Биостеклофарфор



Быстрый нагрев
6,0 / 4,0 / 2,0 кВт



Два
теплообменника
косвенного
нагрева



Механическое
управление



Металлический
корпус



Высокоплотная
теплоизоляция —
низкие теплопотери



Гарантия
на внутренний
бак



Два теплообменника из нержавеющей стали по 24 кВт

Два теплообменника косвенного нагрева:
встроенные теплообменники из нержавеющей стали устойчивы к коррозии и имеют высокую теплопередачу — время нагрева 200 л воды при их одновременном использовании всего 15 минут.

Широкие возможности применения:

встроенные теплообменники можно подключать к разным источникам тепла и использовать их одновременно или попеременно.

Встроенный нагревательный элемент:

ТЭН TitaniumHeat работает в трех режимах мощности — 2, 4 или 6 кВт. Такой ТЭН имеет высокую теплопередачу, отличается прочностью, устойчивостью к коррозии и долговечностью.

Надежный внутренний бак:

внутренний бак выполнен из нержавеющей стали по технологии G.5, он устойчив к коррозии даже на сварных швах и легко выдерживает интенсивную эксплуатацию.

Механическое управление:

на фронтальной панели расположены крупный механический регулятор и переключатели режимов мощности.

Практичность:

Combi Inox Pro имеет прочный металлический корпус, а увеличенный слой высокоплотной теплоизоляции Super Foam уменьшает теплопотери и экономит средства на повторный нагрев.



Гнездо установки температурного датчика котла



Патрубок рециркуляции

Модельный ряд и технические характеристики

Модель		IRP 200 V (combi) PRO	IRP 280 V (combi) PRO
Артикул		151 160	151 161
Объем	л	200	280
Тип размещения		Напольный	
Поверхность внутреннего бака		Нержавеющая сталь G.5	
Вес нетто	кг	60,4	64,9
Площадь теплообменника	м ²	0,7 x 2	
Напряжение / Частота	В/Гц	230 / 400 ~ / 50	
Мощность ТЭНа	Вт	2000 / 4000 / 6000	
Мощность теплообменника	Вт	24000 x 2	
Время нагрева на Δt 45°C от ТЭНа	мин	100	140
Макс. температура нагрева воды	°C	75	
Время нагрева на Δt 45°C от 1-го теплооб. / 2-х теплооб.	мин	28 / 15	42 / 22
Присоединительный размер теплообменника		G3/4	
Присоединительный размер патрубков воды		G3/4	
Присоединительный размер патр. рециркуляции		G3/4	
Рабочее давление	мПа	0,05 – 0,7	
Кол-во гнезд под термостаты		2	
Класс плевлегазащиты		IPX4	
УЗО		-	
Комплектация		Предохранительный клапан, ножки для напольной установки	

Линейные размеры

Модель / Размер	X	Y	Z	A	B	C	D	E	F	G	H	I	
IRP 200 V (combi) PRO	мм	560	672	1216	132	212	81	100	89	120	81	189	101
IRP 280 V (combi) PRO	мм	560	672	1593	132	212	81	100	89	120	81	189	478

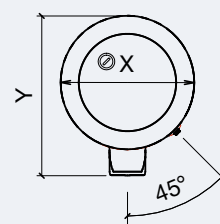
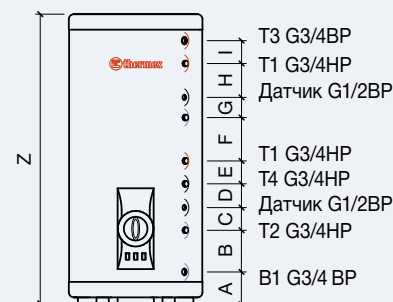

T3 – Выход горячей воды

T1 – Подача теплоносителя от котла

T4 – Патрубок рециркуляции

T2 – Забор отработанного теплоносителя

B1 – Вход холодной воды

Превосходный комбинированный водонагреватель с нержавеющей теплообменником и внутренним баком G.5. Combi Inox создан для надежной длительной работы, легко встраивается в систему отопления и отлично подходит для решения вопросов горячего водоснабжения в большом частном доме, коттедже, на предприятии среднего и малого бизнеса.

Мощный
и экономный



Покрытие
внутреннего бака
Биостеклофарфор



Быстрый нагрев
6,0 / 4,0 / 2,0 кВт



Теплообменник
косвенного
нагрева



Механическое
управление



Металлический
корпус



Высокоплотная
теплоизоляция —
низкие теплотери



Гарантия
на внутренний
бак



КОМБИНИРОВАННЫЕ НАПОЛЬНЫЕ ВОДОНАГРЕВАТЕЛИ

COMBI INOX — IRP (COMBI)

**Проверенное качество:**

внутренний бак и теплообменник оборудования выполнены из высоколегированной нержавеющей стали G.5 с длительным сроком гарантии в 7 лет.

Экономичность:

Combi Inox осуществляет быстрый и при этом экономичный нагрев воды за счет использования косвенного нагрева. Система рециркуляции позволяет постоянно поддерживать горячую воду в трубах водопровода.

Настройки мощности:

в серии предусмотрено три режима мощности — 2, 4 и 6 кВт. Мощность косвенного теплообменника составляет 24 кВт.

Максимальная энергоэффективность:

водонагреватели серии Combi Inox легко интегрируются в различные системы отопления, включая большинство газовых котлов и даже солнечные коллекторы.

Умный водонагреватель:

возможность подключения температурного датчика позволяет интегрировать серию в систему «умного дома».



Теплообменник из нержавеющей стали



Гнездо установки температурного датчика котла



Патрубок рециркуляции

Модельный ряд и технические характеристики

Модель		IRP 150 V (combi)	IRP 200 V (combi)	IRP 280 V (combi)
Артикул		151 082	151 083	151 084
Объем	л	150	200	280
Тип размещения		Напольный		
Поверхность внутреннего бака		Нержавеющая сталь G.5		
Вес нетто	кг	42.2	51.4	64.7
Площадь теплообменника	м ²	0.7	0.7	0.7
Напряжение / Частота	В / Гц	230 / 400 ~ / 50		
Мощность ТЭНа	Вт	2000 / 4000 / 6000		
Время нагрева на Δt 45°C от ТЭНа	мин	80	100	140
Мощность теплообменника	Вт	24000		
Время нагрева на Δt 45°C от теплооб.	мин	24	32	45
Макс. температура нагрева воды,	°C	75		
Присоед. размер теплообменника		G3/4		
Присоед. размер патрубков воды		G3/4		
Присоед. размер патр. рециркуляции		G3/4		
Рабочее давление	МПа	0.05 – 0.7		
Кол-во гнезд под термостаты		1		
Класс пылевлагозащиты		IPX4		
УЗО		-		
Комплектация		Предохранительный клапан, ножки для напольной установки		

Линейные размеры

Модель / Размер	X	Y	Z	A	B	C	D	E	F	
IRP 150 V (combi)	мм	560	672	961	132	212	112	100	163	131
IRP 200 V (combi)	мм	560	672	1216	132	212	112	100	163	386
IRP 280 V (combi)	мм	560	672	1593	132	212	112	100	163	763

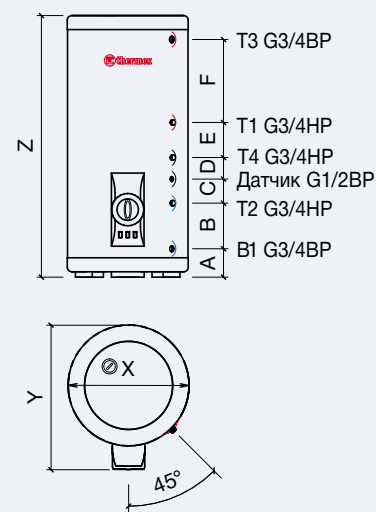

T3 – Выход горячей воды

T1 – Подача теплоносителя от котла

T4 – Патрубок рециркуляции

T2 – Забор отработанного теплоносителя

B1 – Вход холодной воды

КОМБИНИРОВАННЫЕ НАПОЛЬНЫЕ ВОДОНАГРЕВАТЕЛИ

COMBI — ER (COMBI)

Комбинированный водонагреватель со встроенным теплообменником — идеальное решение для частного дома, предприятий малого и среднего бизнеса. Он может использоваться для нагрева воды как электричество, так и теплоноситель системы отопления. Встроенный теплообменник подключается к котлу и помогает в короткие сроки нагреть большой объем горячей воды, используя более дешевый источник энергии. После завершения отопительного сезона Combi можно перевести на электрический нагрев.

Универсальная
техника
успеха



Покрытие
внутреннего бака
Биостеклофарфор



Быстрый нагрев
6,0 / 4,0 / 2,0 кВт



Теплообменник
косвенного
нагрева



Механическое
управление



Металлический
корпус



Высокоплотная
теплоизоляция —
низкие теплотери



Гарантия
на внутренний
бак



Покрытие
внутреннего бака
Биостеклофарфор

Надежность:

внутренний бак и теплообменник изготовлены из высококачественной стали с уникальным покрытием Биостеклофарфор. Покрытие отлично переносит гидроудары и перепады температур и в паре с двумя увеличенными анодами защищает внутренний бак от коррозии.

Экономичность:

Combi осуществляет быстрый и при этом экономичный нагрев воды за счет использования альтернативных источников энергии. Система рециркуляции позволяет постоянно поддерживать горячую воду в трубах водопровода.

Высокая эффективность:

быстрый нагрев воды обеспечивается усиленным теплообменником мощностью до 45500Вт и электрическим нагревательным элементом мощностью до 3500Вт.

Максимальная совместимость:

Combi подходит для работы в паре с большинством отопительных систем (котлы, солнечные коллекторы и т.д.), повышая общую эффективность системы.

Умный водонагреватель:

возможность подключения сразу двух температурных датчиков позволяют интегрировать Combi в систему «умного дома».



Гнездо установки
температурного
датчика котла



Патрубок
рециркуляции

Модельный ряд и технические характеристики

Модель		ER 80 V (combi)	ER 100 V (combi)	ER 120 V (combi)	ER 150 V (combi)	ER 200 V (combi)	ER 300 V (combi)
Артикул		111 042	111 043	111 044	111 045	111 046	111 047
Объем	л	80	100	120	150	200	300
Тип размещения		Напольный					
Поверхность внутреннего бака		Биостеклофарфор					
Вес нетто	кг	41	46	49	63	74	101
Площадь теплообменника	м²	0.59	0.73	0.73	1.23	1.38	1.82
Напряжение / Частота	В/Гц	230 ~ / 50					
Мощность ТЭНа	Вт	1 500				3 500	
Время нагрева на Δt 45°C от ТЭНа	мин	176	220	264	331	189	283
Мощность теплообменника	Вт	14600	18100	18100	30800	34600	45500
Время нагрева на Δt 45°C от теплооб.	мин	18	17	20	15	18	21
Макс. температура нагрева воды,	°C	75					
Присоед. размер теплообменника		G 3/4					
Присоед. размер патрубков воды		G 3/4					G 1
Присоед. размер патр. рециркуляции		G 3/4					
Рабочее давление	МПа	0.05 – 0.6					
Кол-во гнезд под термостаты		2					
Класс пылевлагозащиты		IPX4					
УЗО		-					
Комплектация		Предохранительный клапан, ножки для напольной установки					

Линейные размеры

Модель / Размер	X	Y	Z	A	B	C	D	E	F	G
ER 80 V (combi)	мм	500	562	850	126	110	100	100	100	110
ER 100 V (combi)	мм	500	562	978	126	110	100	200	100	134
ER 120 V (combi)	мм	500	562	1116	126	110	100	200	100	272
ER 150 V (combi)	мм	500	562	1325	126	110	100	552	100	128
ER 200 V (combi)	мм	540	637	1453	124	110	100	550	100	260
ER 300 V (combi)	мм	620	717	1535	131	130	100	600	100	270

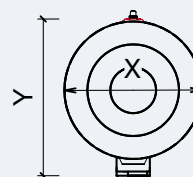
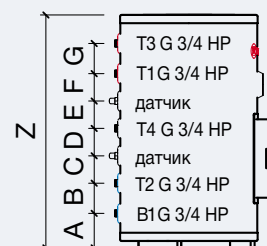

- T3 – Выход горячей воды
- T1 – Подача теплоносителя от котла
- T4 – Патрубок рециркуляции
- T2 – Забор отработанного теплоносителя
- B1 – Вход холодной воды



Тепло и уют
вашего
дома

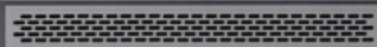
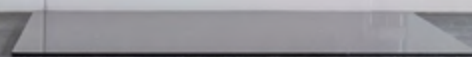
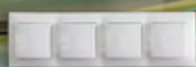



ГАЗОВЫЕ И ЭЛЕКТРИЧЕСКИЕ ОТОПИТЕЛЬНЫЕ КОТЛЫ

Отопительные котлы Thermex предназначены для создания независимой системы отопления с помощью газа или электричества в квартире, частном доме или на предприятии. С помощью котла можно не только обогреть помещение, но и создать систему горячего водоснабжения с помощью встроенного теплообменника ГВС или вынесенного косвенного (комбинированного) водонагревателя.

Преимущества

Надежность: котлы Thermex сделаны из качественных материалов с учетом современных технологий, поэтому они долговечны, а их работа — стабильна.

Экономичность: возможность использовать природный газ и регулировать электрическую мощность делает отопительные котлы наиболее удобным и выгодным решением для системы отопления.

Качество: каждый котел Thermex рассчитан на длительную интенсивную эксплуатацию, поэтому все комплектующие отличаются высоким качеством, надежностью и имеют полную гарантию 2 года.

Компактность: у настенных котлов небольшие габариты и разместить их можно в любом помещении.

Безопасность: многоуровневая система безопасности контролирует все основные системы котла и автоматически завершает работу при выявлении неисправностей.

Технологичность: котлы Thermex отвечают всем требованиям современной техники благодаря удобному управлению по протоколу Open Therm или по технологии Wi-Fi Motion.

ЭЛЕКТРИЧЕСКИЙ КОТЕЛ

GRIZZLY

Современный электрический котел Thermex Grizzly — удобное, универсальное и функциональное решение для создания системы отопления в доме. Модель отличается инновационным теплообменником, возможностью установки различной мощности в диапазон от 5 до 12 кВт и встроенными расширительным баком и насосом.

Четыре МОЩНОСТИ В ОДНОМ устройстве



5-12 кВт

4 режима
регуловки
мощности

Al-Mg

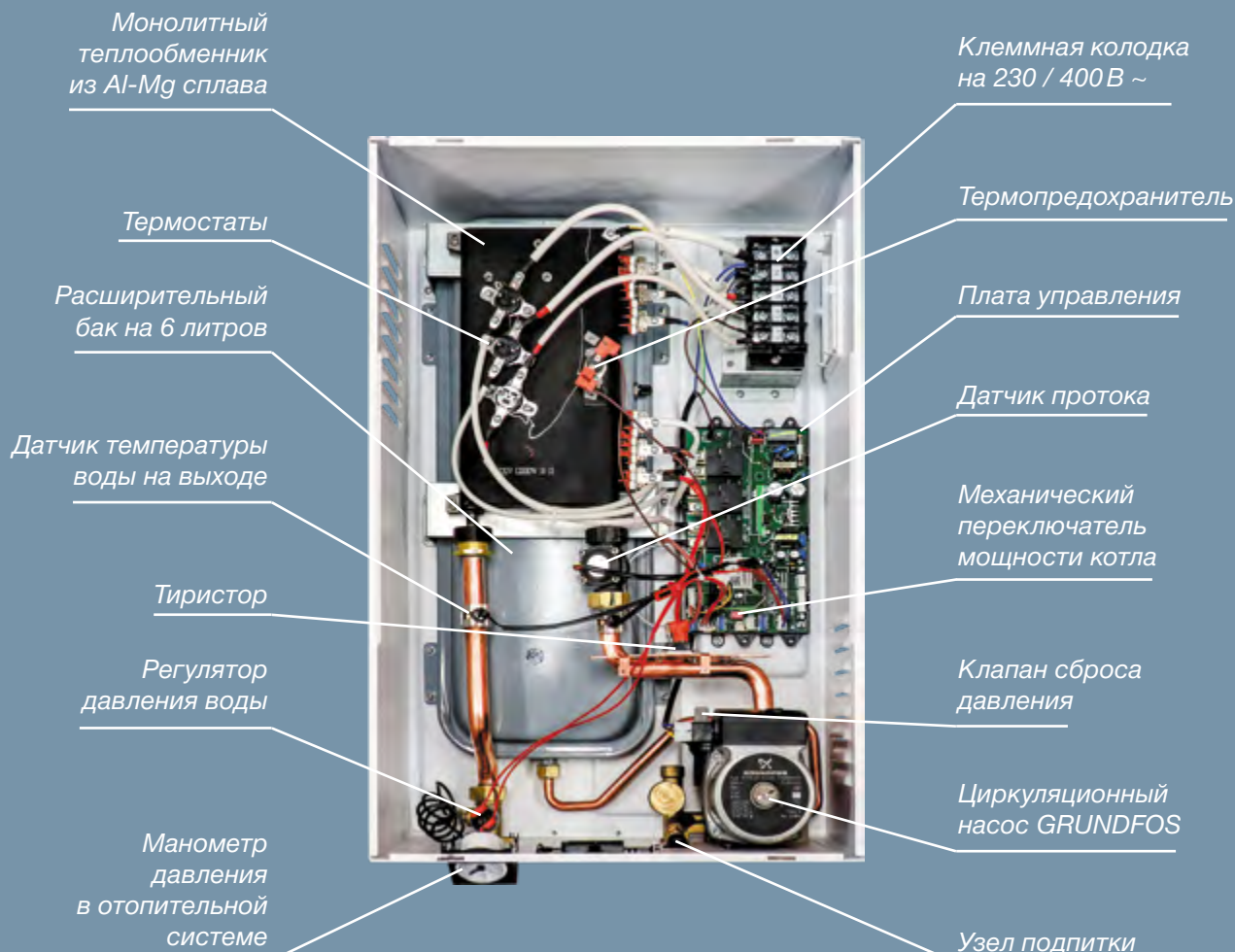
Одноконтурный
теплообменник
из Al-Mg сплаваОтопление
помещений
до 120 м²Однофазное
и трехфазное
подключение
на 6, 8, 10 и 12 кВтLED-дисплей,
электронное
управлениеРежим
NO FROSTМногоступенчатая
система
безопасностиСамодиагностика
сообщение
об ошибкахГарантия 4 года
на нагревательный
модуль2 года полная
гарантия



4 варианта мощности в одном котле: возможность выбора одного варианта мощности из 5, 8, 10 или 12 кВт, с помощью переключателя на электронной плате котла.

Высокоэффективный теплообменник: изготавливается методом литья из специального алюминий-магниевого сплава. Такой теплообменник характеризуется высокой эффективностью, надежностью и скоростью нагрева.

Технология Wi-Fi Motion: позволяет удаленно отслеживать работу котла в приложении Thermex Home, настраивать его и программировать работу по времени и дням недели.

Электронное управление: на фронтальной сенсорной панели управления можно настроить температуру теплоносителя или выбрать один из трех режимов работы — Turbo, Comfort или Eco.

Самодиагностика: в Grizzly предусмотрена полноценная система самодиагностики, которая постоянно отслеживает работу котла и информирует в случае сбоя.

Полная комплектация: в комплект поставки входит встроенный насос, расширительный бак объемом 6 литров и крепеж для монтажа.



Сенсорная панель управления

Модельный ряд и технические характеристики

Модель	Grizzly 5-12 Wi-Fi	
Артикул	511 001	
Тип теплообменника	одноконтурный	
Мощность	кВт	5.0 / 8.0 / 10.0 / 12.0
Объем расширительного бака	л	6
Площадь отопления	м ²	40 – 120
Диапазон темп. в контуре отопления (радиаторы)	°C	30 – 85
Диапазон темп. в контуре отопления (теплый пол)	°C	30 – 60
Давление в системе отопления	МПа	0.05 – 0.3
Напряжение / Частота	В/Гц	230 / 400 ~ / 50
Присоединительный размер отопления (T1, T2)	G3/4	
Присоединительный размер воды (B1)	G1/2	
Вес нетто	кг	23.0
Класс пылевлагозащиты	IPX1	
Комплектация	Монтажный комплект	

Линейные размеры

Модель / Размер	X	Y	Z
Grizzly 5-12 Wi-Fi	мм 390	254	655

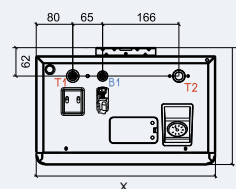
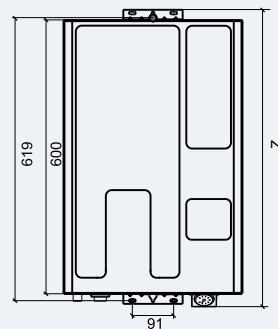

Основа
домашнего
комфорта

ДВУХКОНТУРНЫЙ ГАЗОВЫЙ КОТЕЛ

EUROELITE

Современный газовый двухконтурный котел, который полностью решает вопросы отопления и горячего водоснабжения. Газовый котел спроектирован инженерами на основе длительного изучения потребительских предпочтений и востребованных характеристик, поэтому получил широкий модельный ряд с мощностью от 18 до 32 кВт и способен отапливать крупные помещения площадью до 320 м².



Раздельные теплообменники отопления и водоснабжения



Работа на природном или сжиженном газе



Моментальная подача воды ГВС



Многоступенчатая система безопасности



Самодиагностика сообщение об ошибках



2 года гарантии





Коаксиальный дымоход 60/100

Качество:

EuroElite изготовлен из высококачественных комплектующих, обеспечивающих его надежность, долговечность и высокий КПД. Современные системы безопасности подтверждают высокий ресурс работы с полной гарантией 2 года.

Долговечность:

раздельные теплообменники отопления и ГВС обеспечивают бесперебойную работу и легкое обслуживание.

Широкий ассортимент:

модели с мощностью от 18 до 32 кВт позволяют подобрать оборудование под любую задачу.

Совместимость:

EuroElite отлично совместим с большинством косвенных водонагревателей и водяных теплых полов — предустановленный режим «Теплый пол» поддерживает комфортную температуру и сохраняет напольное покрытие.

Легкое управление:

возможность автоматического поддержания нужной температуры с помощью комнатного термостата или уличного датчика температуры позволяет экономить до 15% энергии. Предусмотрен режим «Зима-Лето» со стандартными настройками работы.

Простое обслуживание:

конструкция обеспечивает легкий доступ к частям котла и упрощает обслуживание, а интеллектуальная система самодиагностики автоматически выявит сбой и выведет код ошибки на дисплей котла.

Современные технологии:

поддерживается удаленное управление по протоколу Open Therm.

Модельный ряд и технические характеристики

Модель		EuroElite F18	EuroElite F24	EuroElite F28	EuroElite F32	Дымоход 60 / 100
Артикул		311 101	311 102	311 103	311 104	300 004
Тип камеры сгорания		закрытая				
Тип теплообменника		2 раздельных				
Мощность	кВт	7.2 – 18.0	8.0 – 24.0	9.0 – 28.0	9.0 – 32.0	
Объем расширительного бака	л	6				
Емкость системы отопления при t=80°C	л	110				
Площадь отопления	м ²	70 – 180	70 – 240	90 – 280	90 – 320	
Расход газа	м ³	0.70 – 2.1	0.93 – 2.8	1.00 – 3.2	1.30 – 3.7	
Расход горячей воды при Δt=30°C	л/мин	8.6	10.7	13.4	13.7	
Диапазон темп. в контуре ГВС	°C	35 – 55				
Диапазон темп. в контуре отопления	°C	35 – 85				
Давление в системе ГВС	бар	1.0 – 8.0				
Давление в системе отопления	бар	0.8 – 3.0				
Напряжение / Частота	В/Гц	230 ~ / 50				
Мощность электрическая потребляемая	Вт	110	110	110	120	
Присоединительный размер отопления (Т1, Т2)		G 3/4				
Присоединительный размер ГВС (Т3, В1)		G 1/2				
Присоединительный размер газа (Г1)		G 1/2				
Вес нетто	кг	30.0	31.0	40.0	41.0	1.6
Комплектация		Монтажный комплект, монтажный шаблон				Монтажный комплект

Линейные размеры

Модель / Размер		X	Y	Z	Z1
EuroElite F18	мм	440	235	742	752
EuroElite F24	мм	440	235	742	752
EuroElite F28	мм	440	340	742	723
EuroElite F32	мм	440	340	742	723

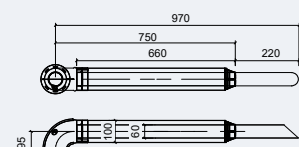
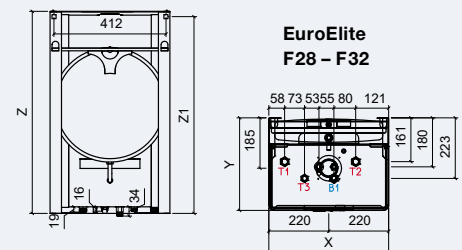
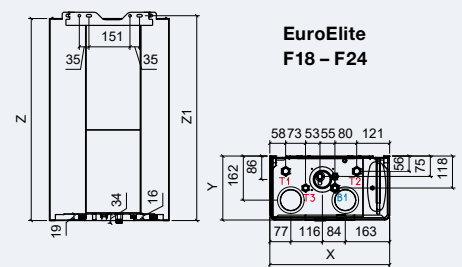

 thermex®



ГАЗОВЫЕ ПРОТОЧНЫЕ ВОДОНАГРЕВАТЕЛИ

Газовые проточные водонагреватели или газовые колонки — удобный и экономичный способ наладить горячее водоснабжение. Компактные газовые водонагреватели отличаются высокой мощностью, производительностью и простотой обслуживания.

Преимущества

Компактность: газовые колонки имеют небольшую глубину, благодаря чему удобно размещаются даже в небольших кухнях или ванных комнатах.

Надежность: качественный усиленный теплообменник из бескислородной меди отличается высочайшей долговечностью и энергоэффективностью.

Производительность: газовые колонки Thermex нагревают от 10 литров воды в минуту.

Экономичность: использование газа как недорогого источника энергии делает газовые колонки наиболее экономичным и удобным поставщиком горячей воды.

Адаптивность: для наиболее удобного использования поддерживается работа как на природном, так и на сжиженном газе — при смене форсунок.

Просто
и надежно

СЕРИЯ ГАЗОВЫХ ПРОТОЧНЫХ ВОДОНАГРЕВАТЕЛЕЙ

SENSOR — S MD

Газовая колонка с системой электронной модуляции мощности, что обеспечивает стабильную температуру воды в любых условиях. Надежный теплообменник из бескислородной меди, система самодиагностики, защита от перегрева и сенсорное управление делают серию Sensor современной и удобной техникой для нагрева воды.

Стабильный
нагрев
в любой
ситуации



Усиленный теплообменник из бескислородной меди



Надежный водогазовый узел



Поддержка точной температуры воды $\pm 1^\circ\text{C}$



Сенсорное управление



Индикация температуры



Высокий КПД



Многоступенчатая система безопасности



Электронный контроль пламени



Работа при низком давлении воды



2 года гарантии



**Электронный контроль пламени:**

система электронной модуляции регулирует мощность, подстраивая ее под температуру и напор входящей воды для поддержания стабильной температуры воды на выходе.

Надежный теплообменник:

теплообменник из бескислородной меди имеет высокую теплопередачу, обеспечивает быстрый нагрев воды и устойчив к коррозии.

Интеллектуальная система безопасности:

система самодиагностики отслеживает состояние колонки и информирует о сбоях в работе. Также в колонке есть защита от перегрева.

Информативный дисплей:

на фронтальной панели расположен яркий дисплей с цифровой индикацией температуры, отсчетом таймера и индикацией работы колонки.

Сенсорное управление:

на панели управления расположены сенсоры включения и регулировки температуры с точностью до одного градуса.

Современная система розжига:

электронная система розжига не требует замены батареек.

Функциональность:

серия Sensor работает даже при экстремально низком давлении воды в системе — от 0,01 МПа.



Сенсорные кнопки управления колонкой

Модельный ряд и технические характеристики

Модель		S 20 MD
Артикул		351 107
Цвет		Белый
Вид розжига		автоматический электронный
Номинальная мощность	кВт	20
Производительность при $\Delta t=25$	л/мин	10
Рабочее давление воды	МПа	0.01 – 0.75
Номинальное давление природного газа	кПа	1.3
Номинальное давление сжиженного газа	кПа	2.9
Расход природного газа	м³/час	1.8
Расход сжиженного газа	м³/час	0.65
Присоединительный размер ГВС		G 1/2
Присоединительный размер газа		G 1/2
Диаметр дымохода	мм	110
Вес нетто	кг	8.9
Вес теплообменника	кг	2.2
Комплектация		Монтажный комплект

Линейные размеры

Модель / Размер		X	Y	Z	Z1	D	X1	X2	X3	X4
S 20 MD	мм	350	185	635	608	110	130	85	90	75

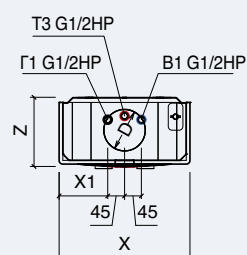
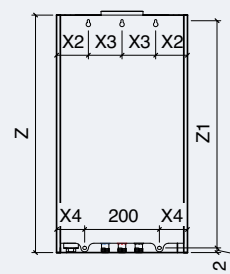

Газовая колонка Thermex Grand сочетает в себе высокую надежность и отличную производительность. Модель выпускается в трех цветовых решениях, имеет легкое управление и качественный теплообменник из бескислородной меди.

Природная
энергия
нагрева воды



СЕРИЯ ГАЗОВЫХ ПРОТОЧНЫХ ВОДОНАГРЕВАТЕЛЕЙ

GRAND — G D



Усиленный теплообменник из бескислородной меди



Надежный водогазовый узел



Работа на природном или сжиженном газе *



Индикация заряда батареи



Индикация температуры



Современный дизайн



Многоступенчатая система безопасности



Работа при низком давлении воды



2 года гарантии

* для работы на сжиженном газе требуется замена форсунок

**Качественные материалы:**

серия отличается надежным водогазовым узлом и усиленным теплообменником из бескислородной меди, благодаря чему имеет длительный срок службы.

Долговечность:

в колонке установлен газовый клапан категории «А», который значительно продлевает ресурс батареи и работает дольше, чем обычный клапан.

Удобное управление:

на ярком дисплее отображается температура воды и уровень заряда батареи, а количество воды и уровень газа настраиваются механическими регуляторами.

Высокая производительность:

Модели Grand способны нагревать от 10 до 14 литров воды в минуту при расходе газа всего 1.8 или 2.35 куб. метров в час.

Оригинальный дизайн:

в серии представлены модели в трех привлекательных цветах — золотистый, перламутрово-белый и серебристый.

Компактность:

колонка имеет скромные габариты и легко впишется на обычную кухню — например, вместо стандартного шкафчика.

Полная безопасность:

современная трехступенчатая система безопасности защищает от перегрева, потери тяги и затухания пламени, автоматически выключая подачу газа.

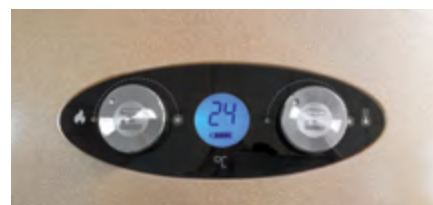

Стильная панель управления

Модельный ряд и технические характеристики

Модель	G 20 D Pearl white	G 20 D Silver	G 20 D Golden brown	G 28 D Pearl white
Артикул	351 102	351 101	351 103	351 105
Цвет	перламутрово-белый	серебристый	золотистый	перламутрово-белый
Вид розжига	автоматический электронный			
Номинальная мощность	кВт	20		28
Производительность при $\Delta t=25^{\circ}\text{C}$	л/мин	10		14
Рабочее давление воды	МПа	0.025 – 0.75		
Номинальное давление природного газа	кПа	1.3		
Номинальное давление сжиженного газа	кПа	2.9		
Расход природного газа	м ³ /час	1.8		2.35
Расход сжиженного газа	м ³ /час	0.65		0.84
Присоединительный размер ГВС		G 1/2		
Присоединительный размер газа		G 1/2		
Диаметр дымохода	мм	110		125
Вес теплообменника	кг	2.2		4.0
Вес нетто	кг	8.7		11.0
Комплектация		Монтажный комплект		

Линейные размеры

Модель / Размер	X	Y	Z	Z1	D	X1	X2	X3	X4	
G 20 D Pearl white	мм	350	185	635	608	110	130	85	90	75
G 20 D Silver	мм	350	185	635	608	110	130	85	90	75
G 20 D Golden brown	мм	350	185	635	608	110	130	85	90	75
G 28 D Pearl white	мм	400	185	675	675	125	155	100	0	100

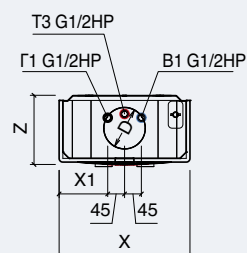
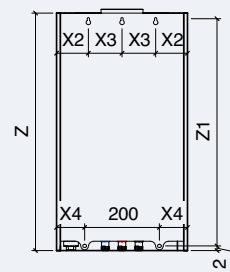

СЕРИЯ ГАЗОВЫХ ПРОТОЧНЫХ ВОДОНАГРЕВАТЕЛЕЙ

GRAND PRO — G TD (PRO)

Газовая колонка Grand Pro комплектуется мощным турбовентилятором для принудительного отвода газов, а также надежным газовым клапаном категории А. Колонка проста в использовании, удобна, функциональна и имеет все необходимые системы защиты, в том числе УЗО для защиты от поражения током.



Турбо-решение для СЛОЖНЫХ задач

Турбовентилятор: встроенный турбовентилятор для принудительного отвода продуктов горения обеспечивает безопасность и стабильность работы прибора.

Надежные материалы: надежный теплообменник с защитным покрытием обеспечивает быструю передачу тепла от сгорающего газа воде, защищен от коррозии и долговечен.

Качественные комплектующие: газовый клапан категории А отличается длительным сроком бесперебойной работы.

Удобная панель управления: на фронтальной панели расположены дисплей, отображающий температуру воды, и механические регуляторы количества воды и уровня газа.

Мощность и производительность: колонка имеет номинальную мощность 20 кВт, что позволяет ей нагревать 10 литров воды в минуту на 25°C сверх температуры входящей воды.

Безопасность: УЗО на сетевом шнуре защитит пользователя от удара током в случае его утечки.



Дымоходная труба в комплекте

Модельный ряд и технические характеристики

Модель	G 20 TD (Pro)	
Артикул	351 104	
Цвет	перламутрово-белый	
Вид розжига	автоматический электронный	
Номинальная мощность	кВт	20
Производительность при $\Delta t=25^{\circ}\text{C}$	л/мин	10
Рабочее давление воды	МПа	0.025 - 0.75
Номинальное давление природного газа	кПа	1.3
Номинальное давление сжиженного газа	кПа	2.9
Расход природного газа	м ³ /час	1.8
Расход сжиженного газа	м ³ /час	0.65
Присоединительный размер ГВС		G1/2
Присоединительный размер газа		G1/2
Диаметр дымохода	мм	110
Вес теплообменника	кг	2.2
Вес нетто	кг	10.5
Комплектация	Монтажный комплект, дымоходная труба	

Линейные размеры

Модель / Размер	X	Y	Z	Z1	D	X1	X2	X3	X4	
G 20 TD (Pro)	мм	350	185	635	608	110	130	85	90	75

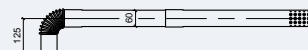
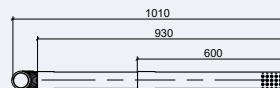
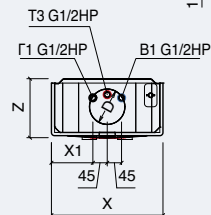
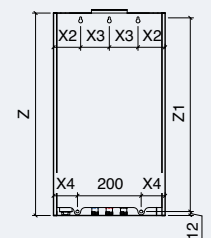

* для работы на сжиженном газе требуется замена форсунок

СЕРИЯ ГАЗОВЫХ ПРОТОЧНЫХ ВОДОНАГРЕВАТЕЛЕЙ

GRAND ECO — G D ECO

Газовая колонка Thermex Grand Eco сочетает в себе привлекательный дизайн, высококлассные комплектующие, надежные детали и удобное управление. Такой проточный газовый водонагреватель отлично подойдет как для установки в квартире, так и для использования за городом.



Усиленный теплообменник



Надежный газовый узел



Работа на природном и сжиженном газе*



Индикация заряда батареи



Индикация температуры



Современный дизайн



Многоступенчатая система безопасности



Работа при низком давлении воды



Гарантия 2 года

Горячая вода
без лишних
расходов

Газовый клапан категории А: имеет увеличенный срок службы и снижает скорость расхода заряда батареи электроподжига.

Надежный теплообменник: медный теплообменник с защитным покрытием, благодаря свойствам материала, быстро передает тепло воде и имеет высокую защиту от коррозии.

Удобное управление: на фронтальной стороне расположены регуляторы протока, уровня газа а также дисплей, отображающий текущую температуру воды и уровень заряда батарейки.

Компактный корпус: газовая колонка имеет небольшие размеры и отлично впишется даже в малогабаритное помещение — ванную или кухню.

Мощность и производительность: Grand Eco имеет номинальную мощность 20 кВт и нагревает до 10 литров воды в минуту на 25°C.



Электромагнитный клапан категории А

Модельный ряд и технические характеристики

Модель	G 20 D Eco	
Артикул	351106	
Цвет	перламутрово-белый	
Вид розжига	автоматический электронный	
Номинальная мощность	кВт	20
Производительность при $\Delta t=25^{\circ}\text{C}$	л/мин	10
Рабочее давление воды	МПа	0.025 – 0.750
Номинальное давление природного газа	кПа	1.3
Номинальное давление сжиженного газа	кПа	2.9
Расход природного газа	м ³ /час	1.8
Расход сжиженного газа	м ³ /час	0.65
Присоединительный размер ГВС	G 1/2	
Присоединительный размер газа	G 1/2	
Диаметр дымохода	мм	110
Вес теплообменника	кг	2.2
Вес нетто	кг	8.7
Комплектация	Монтажный комплект	

Линейные размеры

Модель / Размер	X	Y	Z	Z1	D	X1	X2	X3	X4	
G 20 D Eco	мм	350	185	635	608	110	130	85	90	75

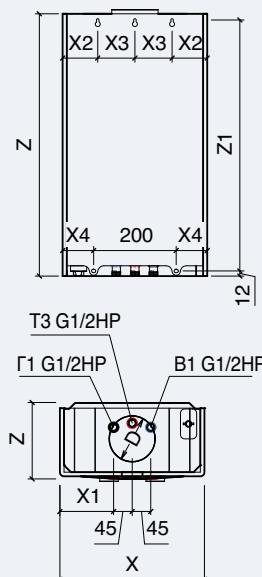

* для работы на сжиженном газе требуется замена форсунок



Современное
тепло в доме



КОНВЕКТОРЫ И ТЕПЛОВЕНТИЛЯТОРЫ

Конвекторы и тепловентиляторы — оборудование для дополнительного отопления в квартире или загородном доме, а также в офисах и подсобных помещениях. Использование такого оборудования позволяет создать комфортный микроклимат и контролировать его. Конвекторы работают за счет естественной циркуляции воздуха, а тепловентиляторы включают в себя вентилятор для создания принудительной циркуляции.

Преимущества

Бесшумная работа: конвекторы Thermex создают минимальное количество шума и комфортны для повседневного использования.

Экономичность: высокий КПД и энергоэффективные нагревательные элементы делают конвекторы выгодным решением для отопления.

Безопасность: нагревательные элементы конвекторов не сжигают пыль и не перегревают внешний корпус, поэтому они не оставляют ожогов при случайном прикосновении.

Быстрый нагрев: тепловентиляторы быстро обогревают помещение, выдувая в него горячий воздух, за счет чего достигается быстрое изменение температуры во всей комнате.

Высокая эффективность: продуманные материалы и технологии в нагревательных элементах X-prof и CeramiX гарантируют высокую эффективность нагрева и длительный срок службы.



Стильный
источник
тепла



СЕРИЯ
ТЕПЛОВЕНТИЛЯТОРОВ

STELS

Тепловентилятор Stels — это современное, удобное и надежное отопительное оборудование с мощным принудительным потоком теплого воздуха, которое отлично подойдет для обогрева дома, офиса или загородного дома.



СeramiX
керамический
нагревательный
элемент



Пульт ДУ
в комплекте



Широкоугольные
жалюзи



Три режима
работы



Высокая мощность
2.0/1.0 кВт



Защита от детей,
блокировка
управления



Таймер включения/
выключения
до 24 часов



LED-дисплей



Защита
от перегрева



Настенный
монтаж



2
года
гарантия



Керамический нагревательный элемент CeramiX: состоит из нагревательной нити и керамических блоков, которые отличаются равномерным и быстрым нагревом, высокой теплопередачей и сохранением качества воздуха.

Современный дизайн: узкий обтекаемый корпус, яркая индикация дисплея и рельефная фронтальная панель создают отличный дизайн, подходящий к любому интерьеру.

Широкоугольные жалюзи: открываются на угол до 90° и создают устойчивый поток воздуха в выбранном направлении.

Гибкая настройка: доступны режимы работы «Теплый воздух», «Горячий воздух» и «Вентилятор», а температура нагрева регулируется в диапазоне от 10 до 49°C и отображается на дисплее.

Простое управление: все настройки осуществляются с пульта ДУ, в том числе установка таймера до 24 часов.

Безопасность: в Stels предусмотрены системы защиты от перегрева и от несанкционированного включения детьми.



Пульт ДУ
в комплекте



Кнопки выключения и рестарта
на задней панели

Модельный ряд и технические характеристики

Модель	Stels 2000E	
Артикул		401 003
Установка		настенная
Площадь обогрева	м ²	15 – 25
Материал корпуса		пластик
Управление		электронное (пульт ДУ)
Размеры упаковки	мм	230 x 153 x 565
Мощность	Вт	2000
Напряжение / Частота	В/Гц	230 ~ / 50
Класс защиты от поражения электотоком		II
Класс пылевлагозащиты		IP22
Вес нетто	кг	2.3
Wi-Fi motion		-
Комплектация		пульт ДУ, кронштейн для настенного монтажа, монтажный комплект

Линейные размеры

Модель / Размер		X	Y	Z
Stels 2000E	мм	540	123	218

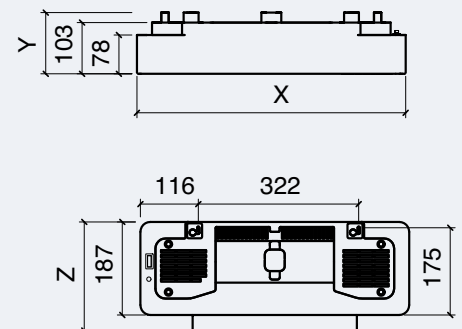

Алюминиевый конвектор Lummi создан для эффективного и бесшумного обогрева помещений. Плавные линии корпуса, эффективный нагревательный элемент и беспроводное управление делает его отличным дополнением дизайнерских интерьеров.

Светлый
акцент
уютного
дома

СЕРИЯ КОНВЕКТОРОВ
LUMMI



LED-дисплей,
электронное
управление



Программирование
работы по часам /
дням недели



Настенное
размещение



Настенный
монтаж



Защита
от детей



3
года
гарантия



Алюминиевый
корпус, высокая
теплоотдача



Ультратонкий
корпус 5,4 см



Многоступенчатая
система защиты



Пульт ДУ
в комплекте



Монолитный нагревательный элемент X-Prof: отличается высокой скоростью нагрева, отличной теплопередачей и надежностью. X-Prof не сжигает пыль и сохраняет качество воздуха.

Алюминиевый корпус:

корпус из алюминия в виде отдельных секций имеет лаконичный внешний вид, отличается высокой теплопередачей и легкостью.

Суперплоская конструкция:

глубина алюминиевого корпуса всего 54 мм, что экономит место и упрощает размещение.

Эргономичность:

удобство управления достигается с помощью яркого дисплея, удобных кнопок управления и компактного пульта ДУ для беспроводного управления.

Широкие возможности управления:

предусмотрены настройка температуры с точностью $\pm 1^\circ\text{C}$, 3 режима нагрева, режим "No Frost" для защиты от замерзания и возможность программирования работы на 7 дней — по часам и дням недели.

Система безопасности:

серия имеет защиту от перегрева, отключение при опрокидывании и защиту от включения детьми.

Возможности установки:

Lummi устанавливается как на полу, так и на стене, все необходимое для этого уже есть в комплекте.

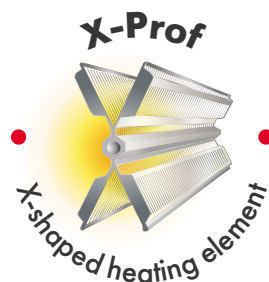

X-Prof монолитный алюминиевый нагревательный элемент



Узкий корпус 5,4 см



Электронная панель управления с дисплеем

Модельный ряд и технические характеристики

Модель		Lummi 1200E	Lummi 1500E	Lummi 1800E
Артикул		401 014	401 015	401 016
Установка		настенная, напольная		
Площадь обогрева	м ²	7 – 17	10 – 20	13 – 23
Материал корпуса		Алюминий		
Управление		электронное (пульт ДУ)		
Размеры упаковки	мм	620 x 104 x 810	620 x 104 x 950	620 x 104 x 1 090
Мощность	Вт	1 200	1 500	1 800
Напряжение / Частота	В/Гц	230 ~ / 50		
Класс защиты от поражения электротоком		I		
Класс пылевлагозащиты		IP24		
Вес нетто	кг	6.0	7.0	8.0
Wi-Fi motion		-		
Комплектация		пульт ДУ, кронштейн для настенного монтажа, шасси для напольной установки, монтажный комплект		

Линейные размеры

Модель / Размер		X	Y	Z
Lummi 1200E	мм	690	54	580
Lummi 1500E	мм	830	54	580
Lummi 1800E	мм	970	54	580

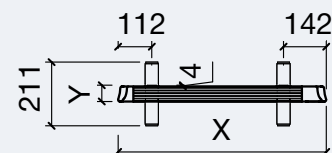
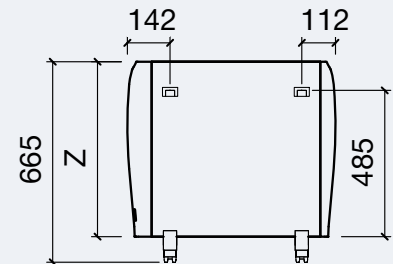

СЕРИЯ КОНВЕКТОРОВ

FRAME E / E Wi-Fi

Современный конвектор с оригинальным дизайном, скрытым выводом окон конвекции и качественным нагревательным элементом X-Prof. Эти конвекторы отлично справятся с вопросами дополнительного отопления в квартире, в частном доме или небольшом офисе. Технология беспроводного управления Wi-Fi Motion делает процесс эксплуатации простым и полным удовольствия.

Тепло с Wi-Fi
управлением



MonoBlock Design
Скрытый вывод
окон конвекции



Многоступенчатая
система защиты



Таймер включения/
выключения
до 24 часов



LED-дисплей,
электронное
управление



Напольное
размещение



Настенный
монтаж



Защита
от детей



3
года
гарантия



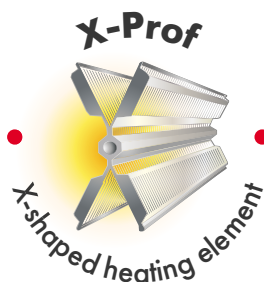

X-Prof монолитный алюминиевый нагревательный элемент



Пульт дистанционного управления



Сенсорная панель управления

Монолитный нагревательный элемент X-Prof:
X-Prof с монолитным корпусом и увеличенным количеством ребер, обеспечивает эффективное распределение тепла во всех направлениях, что значительно ускоряет прогрев помещения.

Технология Wi-Fi Motion:

новая технология позволяет дистанционно изменять настройки работы со смартфона или планшета в приложении Thermex Home, в том числе управлять несколькими конвекторами как одним устройством.

Электронное управление:

панель управления с ярким дисплеем позволяет настраивать мощность и температуру нагрева от 5 до 40°C.

Дистанционное управление:

управлять нагревом можно как с корпуса оборудования, так и с пульта ДУ.

Уникальная конструкция:

конструкция MonoBlock Design имеет премиальный внешний вид за счет скрытого вывода окон конвекции.

Универсальная установка:

серию можно разместить как на полу, так и на стене — все необходимое для напольного и настенного монтажа есть в комплекте.

Высокая безопасность:

Frame имеет встроенную защиту от перегрева, автоматическое отключение при опрокидывании и класс пылевлагозащиты IP24.

Модельный ряд и технические характеристики

Модель		Frame 1000E / Frame 1000E Wi-Fi	Frame 1500E / Frame 1500E Wi-Fi	Frame 2000E / Frame 2000E Wi-Fi
Артикул		401 011 / 401 017	401 012 / 401 018	401 013 / 401 019
Установка		настенная, напольная		
Площадь обогрева	м ²	5 – 15	10 – 20	15 – 25
Материал корпуса		сталь		
Управление		электронное (пульт ДУ)		
Размеры упаковки	мм	470 x 130 x 645	470 x 130 x 805	470 x 130 x 965
Мощность	Вт	1 000	1 500	2 000
Напряжение / Частота	В/Гц	230 ~ / 50		
Класс защиты от поражения электотоком		I		
Класс пылевлагозащиты		IP24		
Вес нетто	кг	4,1	4,8	5,6
Wi-Fi motion		+ (на моделях Wi-Fi)		
Комплектация		пульт ДУ (на моделях без Wi-Fi, кронштейн для настенного монтажа, шасси для напольной установки, монтажный комплект		

Линейные размеры

Модель / Размер		X	Y	Z
Frame 1000E / Frame 1000E Wi-Fi	мм	600	60	380
Frame 1500E / Frame 1500E Wi-Fi	мм	760	60	380
Frame 2000E / Frame 2000E Wi-Fi	мм	920	60	380

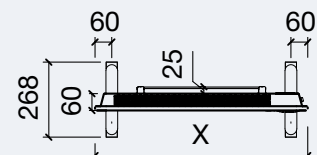
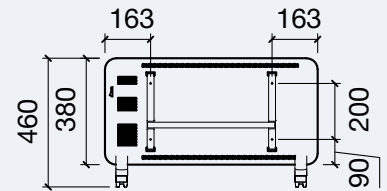

СЕРИЯ КОНВЕКТОРОВ

FRAME M

Конвектор с механическим управлением и надежным нагревательным элементом X-Prof. Конвекторы серии Frame M оснащены удобным механическим управлением, они прекрасно подойдут для обогрева комнат в квартире или частном доме.

Стильный
дизайн,
надежная
работа



MonoBlock Design
скрытый вывод
окон конвекции



Многоступенчатая
система защиты



Механическое
управление



Напольное
размещение



Настенный
монтаж



3 года
гарантия

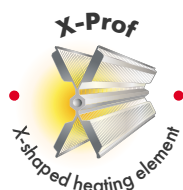

X-Prof монолитный
алюминиевый
нагревательный элемент



Механическая панель
управления



Мобильные шасси для
напольного размещения

Алюминиевый нагревательный элемент X-Prof: X-Prof с монолитным корпусом сохраняет качество воздуха (не сжигает пыль), обеспечивает эффективное распределение тепла во всех направлениях, что значительно ускоряет прогрев помещения.

Механическое управление: на боковой стороне расположена панель управления с механическими выключателями для регулировки мощности и термостат для настройки температуры.

Оригинальный дизайн: благодаря конструкции MonoBlock Design окна конвекции скрыты, а внешняя панель имеет единый лаконичный внешний вид с узким корпусом — всего 6 см.

Простота установки: для напольной установки в комплекте предусмотрены ножки с шасси, а для настенной — кронштейн.

Безопасность: Frame M имеет несколько систем защиты, в том числе защиту от перегрева и отключение при опрокидывании.

Надежность: качество конвектора подтверждается длительной гарантией — 3 года.

Модельный ряд и технические характеристики

Модель		Frame 1000 M	Frame 1500 M	Frame 2000 M
Артикул		401 008	401 009	401 010
Установка		настенная, напольная		
Площадь обогрева	м ²	5 – 15	10 – 20	15 – 25
Материал корпуса		сталь		
Управление		механическое		
Размеры упаковки	мм	470 x 130 x 645	470 x 130 x 805	470 x 130 x 965
Мощность	Вт	1000	1500	2000
Напряжение / Частота	В/Гц	230 – / 50		
Класс защиты от поражения электотоком		I		
Класс пылевлагозащиты		IP24		
Вес нетто	кг	4,1	4,8	5,6
Wi-Fi motion		-		
Комплектация		кронштейн для настенного монтажа, шасси для напольной установки, монтажный комплект		

Линейные размеры

Модель / Размер		X	Y	Z
Frame 1000 M	мм	600	60	380
Frame 1500 M	мм	760	60	380
Frame 2000 M	мм	920	60	380

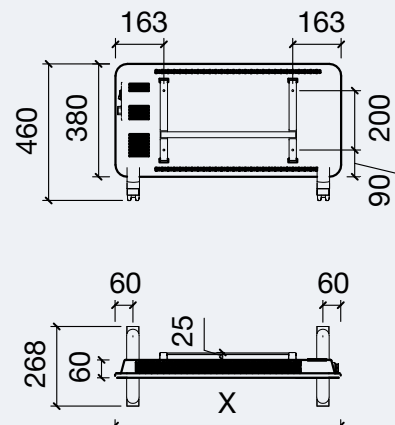

СЕРИЯ КОНВЕКТОРОВ

PRONTO

Компактный конвектор для быстрого обогрева помещений бытового и офисного назначения. Pronto отличается небольшими габаритами, простотой управления и яркими цветовыми решениями.



Защита от перегрева



Высокая скорость нагрева



Механическое управление



Компактный корпус, ширина 57 см



Легкое перемещение



Напольное размещение



1 год гарантии



Широкие окна конвекции



Механическое управление и ручки для переноски

Чемпион по скоростному обогреву

Быстрый нагрев: нагревательная нить расположена на стальной раме и нагревается до высоких температур за пару секунд, быстро прогревая помещение и создавая высокую скорость конвекции воздуха.

Оригинальный дизайн: прямоугольный корпус со скошенными краями поставляется в двух цветовых решениях: снежно-белом и матово-черном.

Компактность: Pronto имеет глубину 13 см, легкий вес в 2,7 кг и стойкое покрытие, которое не трескается и не выцветает.

Надежное механическое управление: регулировать работу конвектора можно всего двумя движениями с помощью регулятора мощности и температуры.

Напольная установка: для устойчивой установки в комплекте предусмотрены ножки. Также на корпусе размещены удобные ручки для безопасной переноски уже нагретого конвектора.

Безопасность: в Pronto предусмотрена современная защита от перегрева.

Модельный ряд и технические характеристики

Модель		Pronto 1500 M Black	Pronto 1500 M White	Pronto 2000 M Black	Pronto 2000 M White
Артикул		401 004	401 005	401 006	401 007
Установка		напольная			
Площадь обогрева	м ²	10 – 20		15 – 25	
Материал корпуса		сталь			
Управление		механическое			
Размеры упаковки	мм	432 x 143 x 625			
Мощность	Вт	1500		2000	
Напряжение / Частота	В/Гц	230 ~ / 50			
Класс защиты от поражения электотоком		I			
Класс пылевлагозащиты		IPX0			
Вес нетто	кг	2.7			
Wi-Fi motion		-			
Комплектация		ножки для напольной установки			

Линейные размеры

Модель / Размер		X	Y	Z
Pronto 1500 M Black, Pronto 1500 M White	мм	570	230	430
Pronto 2000 M Black, Pronto 2000 M White	мм	570	230	430

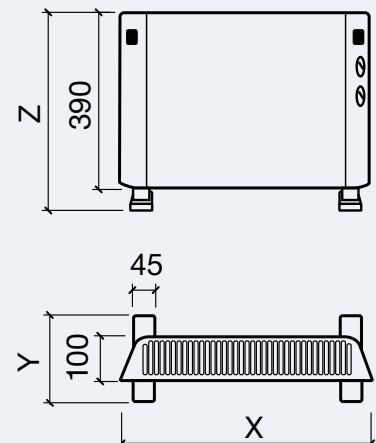



Три
устройства
в одном
корпусе





ЭЛЕКТРИЧЕСКИЕ СИСТЕМЫ КИПЯЧЕНИЯ ПИТЬЕВОЙ ВОДЫ

Удобное решение, которое позволяет совместить водонагреватель, чайник и смеситель в одном устройстве и помогает создать горячее водоснабжение и кипячение питьевой воды в новом, компактном формате.

Преимущества

Экономия времени: предварительно нагретая вода всегда подается мгновенно — с открытием крана. Не нужно ждать, пока закипит чайник или нагреется водонагреватель.

Экономия места: одно устройство имеет компактные размеры и при этом заменяет сразу три прибора — классический водонагреватель, чайник и смеситель. Таким образом, поверхности кухни освобождаются и экономится полезное пространство в доме.

Экономия средств: один прибор, который выполняет функции трех, более выгоден.

Снижение нагрузки на электросеть: система кипячения освобождает розетки для других приборов, используя всего одну для нагрева воды и кипячения.

Комфорт: всегда под рукой большой объем кипяченой питьевой воды, готовой к употреблению, без раздражающего шума чайника.

Качественные материалы: системы кипячения воды Thermex сделаны из материалов, предназначенных для контактов с пищевыми продуктами, они безопасны и надежно работают на протяжении всего срока эксплуатации.



СЕРИЯ ЭЛЕКТРИЧЕСКИХ СИСТЕМ КИПЯЧЕНИЯ ПИТЬЕВОЙ ВОДЫ

SPACE

Электрическая система кипячения воды Space компактна и функциональна, она встраивается в систему водоснабжения и обеспечивает бесперебойный нагрев воды и как водонагреватель, и как чайник. Внутренний бак позволяет держать под рукой предварительно нагретыми до 6 литров кипятка, а встраиваемый смеситель будет отлично смотреться на любой кухне.



Одна точка водоразбора



Заменяет водонагреватель, чайник и смеситель



Производит до 6 литров питьевой воды 100°C

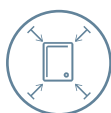

Компактный размер



Моментальная подача воды



Безопасно для подготовки питьевой воды



7 лет гарантия на внутренний бак



2 года полная гарантия

Любимые
напитки
за пару
секунд

360°

Поворотный
излив на 360°

INOX

Монолитный корпус
из нержавеющей
стали



Излив
эргономичной
П-образной
формы



Кнопка защиты
от детей.

Нажатие и поворот
ручки открывает
подачу питьевого
кипятка



Быстрый монтаж
на кухонную мойку

SPACE

Серия электрических систем кипячения питьевой воды

SPACE

Серия электрических систем кипячения питьевой воды

Объем бака
8 литров



ТЭН из пищевой
нержавеющей стали.
Высокая мощность
ТЭНа: 2,2 кВт

Накопительная
емкость для напольной
установки внутри
кухонного шкафчика

Кнопка
переключения
режимов кипячения
на 70°C и 100°C

Внутренний
бак из пищевой
нержавеющей
стали



СЕРИЯ ЭЛЕКТРИЧЕСКИХ СИСТЕМ
КИПЯЧЕНИЯ ПИТЬЕВОЙ ВОДЫ

SPACE



3 в 1:

Thermex Space это универсальное устройство, которое выполняет функции малолитражного водонагревателя, чайника и смесителя.

Удобство:

подходит для мгновенного заваривания чая, варки макарон, стерилизации бутылочек и прочего, на что хватит вашей кулинарной фантазии.

Экономичность:

один прибор выполняет сразу три функции, занимая меньше места и потребляя меньше электричества.

Комфорт:

производит меньше шума, чем стандартный чайник, и предоставляет 6 литров готового кипятка, как термос.

Защита от детей:

имеет защиту от несанкционированного использования детьми.

Безопасность:

в комплект входит предохранительный клапан повышенной надежности (группа безопасности) для полной защиты от избыточного давления и появления пара в баке. Внутренний бак рассчитан на 0,8 МПа и способен выдерживать до 1.8 МПа.

Надежный ТЭН:

прочный ТЭН Incolou 825 имеет высокую стойкость к коррозии, растрескиванию и предназначен для использования с пищевыми продуктами.

Латунный смеситель:

такие смесители имеют высокую прочность, устойчивость к окислению, к механическим повреждениям и перепадам температур.

Внутренний бак из стали:

имеет высочайшую коррозионную стойкость.

Модельный ряд и технические характеристики

Модель		Space 8
Артикул		151 129
Объем	л	8
Тип размещения		Кран – на мойку, на столешницу / Нагревательная емкость – под раковиной
Поверхность внутреннего бака		Пищевая нержавеющая сталь
Вес нетто	кг	8,5
Напряжение / Частота	В/Гц	230 ~ / 50
Мощность режимов нагрева	Вт	2200
Время нагрева на Δt 45°C / Δt 85°C	мин	11 / 22
Макс. температура нагрева воды	°C	100
Макс. объем горячей воды при 100°C / 60°C / 40°C	л	6 / 16 / 28
Диаметр патрубков		G 1/2
Рабочее давление	мПа	0,1 – 0,8
Класс пылевлагозащиты		IPX4
УЗО		-
Управление по Wi-Fi		-
Комплектация		Смеситель-кран, монтажный комплект для крепления на столешницу / мойку, накопительный водонагреватель на 8 литров, гибкая подводка с выводом G 1/2 для подвода ХВС / ГВС, кабель с евровилкой, предохранительный клапан, смесительный клапан

Линейные размеры

Модель / Размер		X	Y	Z
Смеситель – кран	мм	180	255	429
Накопительный водонагреватель	мм	225	229	455

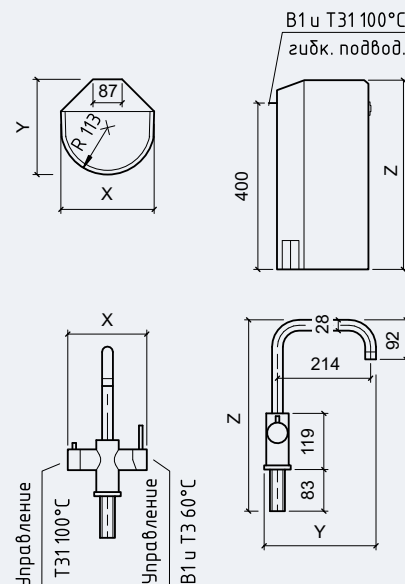

 thermex®

Всегда
под рукой,
всегда
в ДВИЖЕНИИ



ТЕРМОСЫ

Термосы Thermex — отличный способ сохранить температуру любимых напитков или блюд, захватить с собой в дорогу горячий обед, бодрящий кофе или освежающий лимонад. Термосы Thermex сохраняют температуру помещенных в них напитков на долгое время, состоят из качественных материалов и полностью безопасны.

Преимущества

Качественные материалы: при производстве термосов Thermex используются качественные материалы, такие как нержавеющая сталь 304 — специальный сплав, который используется при производстве и хранении пищевых продуктов.

Технологичность: термосы Thermex оснащаются современными технологиями для удобства использования, такими как индикация температуры на крышке. Индикатор постоянно показывает температуру внутри, отлично виден при тусклом свете или в темноте.

Эффективность: в термосах Thermex двойные стенки, поэтому температура блюд и напитков сохраняется на длительное время, до 24 часов, и при этом снаружи термос остается прохладным. Также внешние стенки из стали отличаются прочностью и делают термос более долговечным.

Безопасность: использование специальной нержавеющей стали как основного материала термоса и пластика с маркировкой BPA – free делает термосы Thermex полностью безопасными даже при ежедневном использовании.

СЕРИЯ ТЕРМОСОВ

2GO

Умный
термос для
динамичной
жизни

Термос Thermex 2GO предназначен для хранения и транспортировки горячих и холодных напитков. Благодаря компактным размерам и эргономичной форме его легко положить в автомобиль, портфель, спортивную сумку или рюкзак, и всегда носить с собой. Яркий LED-дисплей на крышке всегда подскажет, какая температура внутри термоса.



Индикатор температуры на крышке



24 часа сохраняет температуру



Металлическая колба из нержавеющей стали 304



Двойные стенки, повышенная надежность



BPA-free безопасен для здоровья



1 год гарантии

**Индикация температуры на крышке:**

сенсорный дисплей на крышке отображает температуру находящейся внутри жидкости в °C при прикосновении. Яркая индикация отлично видна даже при дневном свете.

Длительное сохранение температуры:

поддерживает температуру находящейся внутри жидкости до 24 часов.

Колба из нержавеющей стали:

качественная нержавеющая сталь 304, называемая пищевой, устойчива к коррозии, долговечна и предназначена для производства и хранения напитков.

Прочный корпус:

корпус термоса выполнен из нержавеющей стали и покрыт Soft-touch пластиком, который не скользит в руках, имеет высокую защиту от царапин и приятен на ощупь.

BPA — free:

в составе пластиковых деталей термоса нет бисфенола-А, таким образом термос безопасен при нагреве и остывании и не выделяет никаких вредных веществ.

Удобный объем:

Thermex 2GO имеет объем 480 мл, удобный для повседневного ношения.



Яркий сенсорный дисплей включается при прикосновении

Модельный ряд и технические характеристики

Модель	2Go 480I	
Артикул		711 001
Тип термоса		вакуумный
Объем	л	0.48
Материал внутренней колбы		нержавеющая сталь
Материал корпуса		нержавеющая сталь
Покрытие корпуса		soft-touch пластик
Вес нетто	кг	0.3
Макс. время поддержание температуры	часов	24
Индикация температуры		+
Размер упаковки	мм	232 x 72 x 72

Линейные размеры

Модель / Размер	мм	X	Y	Z
2Go 480I	мм	62	62	223

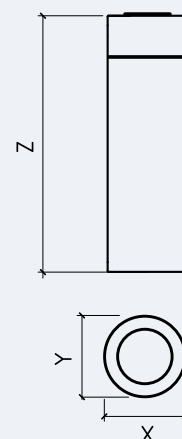

ПОДБОР НАКОПИТЕЛЬНОГО ВОДОНАГРЕВАТЕЛЯ

Подбор правильного объема накопительного водонагревателя позволяет оптимизировать траты и не остаться без горячей воды в самый нужный момент. Специальная таблица подбора по составу семьи и количеству точек потребления подскажет, на какие объем и серию водонагревателей следует обратить внимание.

Количество человек	1	1	2	3 — 4	4 — 5
Количество точек потребления	1	1	2	3 — 4	4 — 5
Мощность электросети (слабая / средняя / высокая)	1 (слабая)	2 (средняя)	3 (высокая)	4 (высокая)	4 (высокая)
Рекомендуемый объем	10 — 30 л	30 — 50 л	50 — 80 л	80 — 150 л	150 — 300 л
Подходящие серии водонагревателей					
	Малолитражные водонагреватели	Водонагреватели стандартного объема			Напольные водонагреватели большого литража

Условия подбора



Результат подбора

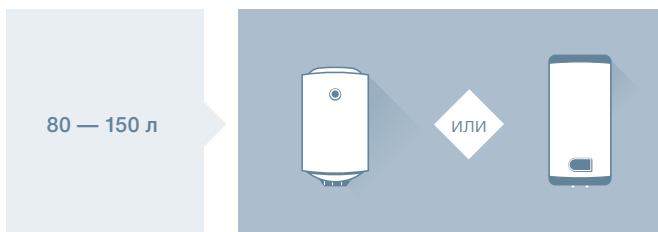

Семья из трех человек

4 точки потребления горячей воды

Средняя мощность электросети

Рекомендованный объем водонагревателя

Smart
Praktik
Solo
Fusion
Ultraslim
SafeDry-ERD
Nova
Power
Tory
Pulsar
Thermo
Giro, TitaniumHeat

ID PRO/ID PRO Wi-Fi
IF PRO/IF PRO Wi-Fi
Bravo Wi-Fi
M-Smart Pro-MS (pro)
Mechanik-MK
Victory
Optima Wi-Fi
Omnia
Ceramik

ПОДБОР ПРОТОЧНОГО ВОДОНАГРЕВАТЕЛЯ

Чтобы выбрать проточный водонагреватель, отвечающий вашим потребностям, необходимо заранее определиться, где и в каком количестве потребуется горячая вода. Особое внимание следует уделить электрической проводке, которая должна подходить под выбранную мощность. Таблица подбора поможет сделать правильный выбор.

Точки потребления	1	1	2	3 — 4
Варианты использования	Помыть руки	Принять душ	Принимать душ, мыть руки в двух точках потребления	Принимать ванну, душ, мыть руки в трех, четырех точках потребления
Мощность электросети (средняя / высокая)				
Требуемая производительность ($\Delta t=25^{\circ}\text{C}$)	1.8 — 2.0 л/мин	2.6 — 4.0 л/мин	2.6 — 4.0 л/мин	4.6 — 8.5 л/мин
Необходимая мощность водонагревателя	3.0 — 3.5 кВт	4.5 — 7.0 кВт	4.5 — 7.0 кВт	8.0 — 15.0 кВт
Подходящие серии водонагревателей	Surf 3500, City 3500, Jam 3000, Ruby 3000, Focus 3000, Hotty 3000, Yoga 3000	Surf 5000 – 6000 City 5500 – 6500	Chief 7000 Trend 4500 – 6000 Balance 4500 – 6000 TopFlow 6000	Chief 8500 TopFlow 8000 – 15000

Условия подбора

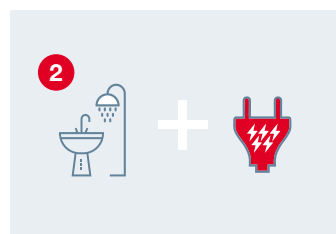

2 точки потребления горячей воды

Высокая мощность электросети

2.6 — 4.0 л/мин
4.5 — 7.0 кВт

Рекомендованные производительность и мощность водонагревателя

Результат подбора



Chief 7000

Trend 6000

Topflow 6000

Balance 4500 – 6000

ТАБЛИЦЫ СРАВНЕНИЯ

ЭЛЕКТРИЧЕСКИЕ НАКОПИТЕЛЬНЫЕ ВОДОНАГРЕВАТЕЛИ СТАНДАРТНОГО ОБЪЕМА



ID PRO / ID PRO Wi-Fi



Модель	ID (pro) 30 V Wi-Fi / ID (pro) 30 V	ID (pro) 50 V Wi-Fi / ID (pro) 50 V	ID (pro) 80 V Wi-Fi / ID (pro) 80 V	ID (pro) 100 V Wi-Fi / ID (pro) 100 V	ID (pro) 50 H Wi-Fi / ID (pro) 50 H	ID (pro) 80 H Wi-Fi / ID (pro) 80 H	ID (pro) 100 H Wi-Fi / ID (pro) 100 H
Артикул	151 136 / 151 109	151 137 / 151 110	151 139 / 151 112	151 141 / 151 114	151 138 / 151 111	151 140 / 151 113	151 142 / 151 115
Объем	л 30	50	80	100	50	80	100
Тип размещения	Вертикальный				Горизонтальный		
Поверхность внутр. бака	Нержавеющая сталь G.5						
Нагрев. элемент (ТЭН)	Медный						
Мощность режимов нагрева	Вт 1300 / 2000						
Время нагрева на Δt 45°C	мин 50	80	130	160	80	130	160
УЗО	+						
Вес нетто	кг 8.8	11.5	16.0	19.0	11.5	16.0	19.0
Размеры (ШГВ)	мм 433 x 258 x 573	433 x 258 x 846	493 x 293 x 974	493 x 293 x 1 170	826 x 257 x 452	954 x 292 x 513	1 155 x 292 x 513
Комплектация	Предохранительный клапан, комплект анкеров, пульт ДУ						



IF PRO / IF PRO Wi-Fi



Модель	IF 30 V (pro) Wi-Fi / IF 30 V (pro)	IF 50 V (pro) Wi-Fi / IF 50 V (pro)	IF 80 V (pro) Wi-Fi / IF 80 V (pro)	IF 100 V (pro) Wi-Fi / IF 100 V (pro)	IF 50 H (pro) Wi-Fi / IF 50 H (pro)	IF 80 H (pro) Wi-Fi / IF 80 H (pro)
Артикул	151 123 / 151 022	151 124 / 151 023	151 125 / 151 024	151 126 / 151 025	151 127 / 151 030	151 128 / 151 031
Объем	л 30	50	80	100	50	80
Тип размещения	Вертикальный				Горизонтальный	
Поверхность внутр. бака	Нержавеющая сталь G.5					
Нагрев. элемент (ТЭН)	Медный					
Мощность режимов нагрева	Вт 700 / 1300 / 2000					
Время нагрева на Δt 45°C	мин 47	78	126	157	78	126
УЗО	+					
Вес нетто	кг 9.5	12.5	16.0	18.5	12.5	16.0
Размеры (ШГВ)	мм 452 x 263 x 587	452 x 263 x 880	510 x 293 x 1 018	510 x 293 x 1 240	858 x 263 x 474	996 x 293 x 532
Комплектация	Предохранительный клапан, комплект анкеров					

BRAVO Wi-Fi



Модель	Bravo 30 Wi-Fi	Bravo 50 Wi-Fi	Bravo 80 Wi-Fi	Bravo 100 Wi-Fi
Артикул	151 166	151 167	151 168	151 169
Объем	л 30	50	80	100
Тип размещения	Вертикальный / Горизонтальный			
Поверхность внутр. бака	Нержавеющая сталь			
Нагрев. элемент (ТЭН)	BioGlassHeat			
Мощность режимов нагрева	Вт 1200 / 2000			
Время нагрева на Δt 45°C	мин 40	65	110	140
УЗО	+			
Вес нетто	кг 13.5	16.4	21.2	25.5
Размеры (ШГВ)	мм 470 x 273 x 575	470 x 273 x 860	570 x 323 x 900	570 x 323 x 1 090
Комплектация	Предохранительный клапан, комплект анкеров			

ЭЛЕКТРИЧЕСКИЕ НАКОПИТЕЛЬНЫЕ ВОДОНАГРЕВАТЕЛИ СТАНДАРТНОГО ОБЪЕМА

M-SMART PRO — MS (pro)



Модель		MS 30 V (pro)	MS 50 V (pro)	MS 80 V (pro)	MS 100 V (pro)
Артикул		151 162	151 163	151 164	151 165
Объем	л	30	50	80	100
Тип размещения		Вертикальный			
Поверхность внутр. бака		Нержавеющая сталь G.5			
Мощность режимов нагрева	Вт	750 / 1500		800 / 1200 / 2000	
Время нагрева на Δt 45°C	мин	50	80	130	160
УЗО		+			
Вес нетто	кг	9.2	12.6	16.8	20.0
Размеры (ШГВ)	мм	434 x 268 x 580	434 x 268 x 870	514 x 306 x 1018	514 x 306 x 1228
Комплектация		Предохранительный клапан, комплект анкерov			

MECHANIK — MK



Модель		MK 30 V	MK 50 V	MK 80 V	MK 100 V	MK 50 H	MK 80 H	MK 100 H
Артикул		151 001	151 002	151 003	151 004	151 151	151 152	151 153
Объем	л	30	50	80	100	50	80	100
Тип размещения		Вертикальный				Горизонтальный		
Поверхность внутр. бака		Нержавеющая сталь G.5						
Нагрев. элемент (ТЭН)		Медный						
Мощность режимов нагрева	Вт	800 / 1200 / 2000						
Время нагрева на Δt 45°C	мин	50	80	130	160	80	130	160
УЗО		+						
Вес нетто	кг	9.2	12.6	16.8	20.0	12.6	16.8	20.0
Размеры (ШГВ)	мм	434 x 268 x 580	434 x 268 x 870	514 x 306 x 1018	514 x 306 x 1228	845 x 268 x 459	993 x 306 x 538	1203 x 306 x 538
Комплектация		Предохранительный клапан, комплект анкерov						

VICTORY



Модель		Victory 30 V	Victory 50 V	Victory 80 V	Victory 100 V
Артикул		151 143	151 144	151 145	151 146
Объем	л	30	50	80	100
Тип размещения		Вертикальный			
Поверхность внутр. бака		Нержавеющая сталь G.5			
Нагрев. элемент (ТЭН)		Медный			
Мощность режимов нагрева	Вт	2000			
Время нагрева на Δt 45°C	мин	50	80	130	160
УЗО		+			
Вес нетто	кг	9.0	12.2	17.3	20.4
Размеры (ШГВ)	мм	434 x 268 x 580	434 x 268 x 870	514 x 306 x 1013	514 x 306 x 1223
Комплектация		Предохранительный клапан, комплект анкерov			

ТАБЛИЦЫ СРАВНЕНИЯ

ЭЛЕКТРИЧЕСКИЕ НАКОПИТЕЛЬНЫЕ ВОДОНАГРЕВАТЕЛИ СТАНДАРТНОГО ОБЪЕМА

SMART



Модель		Smart 30 V	Smart 50 V	Smart 80 V	Smart 100 V
Артикул		151 116	151 117	151 118	151 119
Объем	л	30	50	80	100
Тип размещения		Вертикальный			
Поверхность внутр. бака		Нержавеющая сталь G.5			
Нагрев. элемент (ТЭН)		InoxDryHeat			
Мощность режимов нагрева	Вт	1 300 / 2 000			
Время нагрева на Δt 45°C	мин	40	65	110	140
УЗО		+			
Вес нетто	кг	9.0	11.5	16.7	19.8
Размеры (ШГВ)	мм	300 x 312 x 615	365 x 385 x 656	410 x 430 x 772	410 x 430 x 922
Комплектация		Предохранительный клапан, комплект анкеров			

PRAKTIK



Модель		Praktik 30 V Slim	Praktik 50 V Slim	Praktik 80 V	Praktik 100 V	Praktik 150 V
Артикул		151 005	151 006	151 007	151 008	151 009
Объем	л	30	50	80	100	150
Тип размещения		Вертикальный				
Поверхность внутр. бака		Нержавеющая сталь G.5				
Нагрев. элемент (ТЭН)		TitaniumHeat				
Мощность режимов нагрева	Вт	1 000 / 1 500 / 2 500				
Время нагрева на Δt 45°C	мин	36	60	96	120	180
УЗО		+				
Вес нетто	кг	10.2	13.4	16.8	19.6	24.6
Размеры (ШГВ)	мм	365 x 378 x 501	365 x 378 x 722	445 x 459 x 751	445 x 459 x 903	445 x 459 x 1 283
Комплектация		Предохранительный клапан, комплект анкеров				

SOLO



Модель		Solo 30 V	Solo 50 V	Solo 80 V	Solo 100 V
Артикул		151 076	151 077	151 078	151 079
Объем	л	30	50	80	100
Тип размещения		Вертикальный			
Поверхность внутр. бака		Нержавеющая сталь G.5			
Нагрев. элемент (ТЭН)		TitaniumHeat			
Мощность режимов нагрева	Вт	2 000			
Время нагрева на Δt 45°C	мин	40	60	110	140
УЗО		+			
Вес нетто	кг	8.3	11.3	14.4	16.8
Размеры (ШГВ)	мм	340 x 355 x 543	340 x 355 x 775	410 x 425 x 800	410 x 425 x 948
Комплектация		Предохранительный клапан, комплект анкеров			

ЭЛЕКТРИЧЕСКИЕ НАКОПИТЕЛЬНЫЕ ВОДОНАГРЕВАТЕЛИ СТАНДАРТНОГО ОБЪЕМА

FUSION



Модель		Fusion 30 V	Fusion 50 V	Fusion 80 V	Fusion 100 V
Артикул		151 062	151 063	151 064	151 065
Объем	л	30	50	80	100
Тип размещения		Вертикальный			
Поверхность внутр. бака		Нержавеющая сталь G.5			
Нагрев. элемент (ТЭН)		TitaniumHeat			
Мощность режимов нагрева	Вт	2000			
Время нагрева на Δt 45°C	мин	40	60	110	140
УЗО		-			
Вес нетто	кг	8.3	11.3	14.4	16.8
Размеры (ШГВ)	мм	340 x 355 x 543	340 x 355 x 775	410 x 425 x 800	410 x 425 x 948
Комплектация		Предохранительный клапан, комплект анкеров			

ULTRASLIM — IU

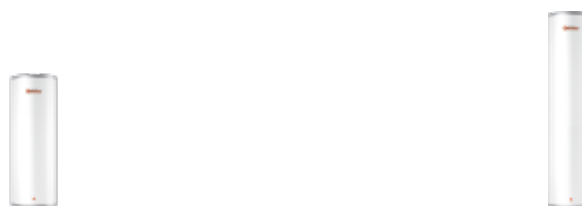

Модель		IU 30 V	IU 50 V
Артикул		151 047	151 049
Объем	л	30	50
Тип размещения		Вертикальный	
Поверхность внутр. бака		Нержавеющая сталь G.5	
Нагрев. элемент (ТЭН)		Медный	
Мощность режимов нагрева	Вт	700 / 1300 / 2000	
Время нагрева на Δt 45°C	мин	50	80
УЗО		+	
Вес нетто	кг	12.6	16.5
Размеры (ШГВ)	мм	270 x 285 x 800	270 x 285 x 1240
Комплектация		Предохранительный клапан, комплект анкеров	



OPTIMA Wi-Fi



Модель		Optima 30 Wi-Fi	Optima 50 Wi-Fi	Optima 80 Wi-Fi	Optima 100 Wi-Fi
Артикул		111 111	111 112	111 113	111 114
Объем	л	30	50	80	100
Тип размещения		Вертикальный / Горизонтальный			
Поверхность внутр. бака		Биостеклофарфор			
Нагрев. элемент (ТЭН)		BioGlassHeat			
Мощность режимов нагрева	Вт	1200 / 2000			
Время нагрева на Δt 45°C	мин	50	80	130	160
УЗО		+			
Вес нетто	кг	18.7	25.9	32.5	38.4
Размеры (ШГВ)	мм	470 x 273 x 575	470 x 273 x 860	570 x 323 x 900	570 x 323 x 1090
Комплектация		Предохранительный клапан, комплект анкеров			

ТАБЛИЦЫ СРАВНЕНИЯ

ЭЛЕКТРИЧЕСКИЕ НАКОПИТЕЛЬНЫЕ ВОДОНАГРЕВАТЕЛИ СТАНДАРТНОГО ОБЪЕМА

OMNIA



Модель		Omnia 30V	Omnia 50V	Omnia 80V	Omnia 100V
Артикул		111 107	111 108	111 109	111 110
Объем	л	30	50	80	100
Тип размещения		Вертикальный			
Поверхность внутр. бака		Биостеклофарфор			
Нагрев. элемент (ТЭН)		InoxDryHeat			
Мощность режимов нагрева	Вт	800 / 1200 / 2000			
Время нагрева на Δt 45°C	мин	40	65	100	130
УЗО		+			
Вес нетто	кг	15.9	21.9	27.2	32.7
Размеры (ШГВ)	мм	462 x 289 x 628	462 x 289 x 896	542 x 329 x 963	542 x 329 x 1148
Комплектация		Предохранительный клапан, комплект анкеров			

CERAMIK



Модель		Ceramik 30 V	Ceramik 50 V	Ceramik 80 V	Ceramik 100 V	Ceramik 50 H	Ceramik 80 H
Артикул		111 101	111 102	111 103	111 104	111 105	111 106
Объем	л	30	50	80	100	50	80
Тип размещения		Вертикальный				Горизонтальный	
Поверхность внутр. бака		Нержавеющая сталь G.5					
Нагрев. элемент (ТЭН)		Медный					
Мощность режимов нагрева	Вт	700 / 1300 / 2000					
Время нагрева на Δt 45°C	мин	40	65	110	140	65	110
УЗО		+					
Вес нетто	кг	13.5	19.0	24.0	28.5	19.0	24.0
Размеры (ШГВ)	мм	452 x 273 x 587	452 x 273 x 880	510 x 303 x 1018	510 x 303 x 1240	858 x 273 x 474	996 x 303 x 532
Комплектация		Предохранительный клапан, комплект анкеров					

SAFEDRY — ERD



Модель		ERD 50 V	ERD 80 V	ERD 100 V
Артикул		111 015	111 016	111 017
Объем	л	50	80	100
Тип размещения		Вертикальный		
Поверхность внутр. бака		Биостеклофарфор		
Нагрев. элемент (ТЭН)		CeramicHeat		
Мощность режимов нагрева	Вт	1 500		
Время нагрева на Δt 45°C	мин	110	176	220
УЗО		+		
Вес нетто	кг	22.5	27.0	31.5
Размеры (ШГВ)	мм	438 x 460 x 579	438 x 460 x 810	438 x 460 x 974
Комплектация		Предохранительный клапан, комплект анкеров		

ЭЛЕКТРИЧЕСКИЕ НАКОПИТЕЛЬНЫЕ ВОДОНАГРЕВАТЕЛИ СТАНДАРТНОГО ОБЪЕМА

NOVA



Модель		Nova 50 V Slim	Nova 50 V	Nova 80 V	Nova 100 V
Артикул		111 019	111 022	111 023	111 024
Объем	л	50	50	80	100
Тип размещения		Вертикальный			
Поверхность внутр. бака		Биостеклофарфор			
Нагрев. элемент (ТЭН)		EcoDryHeat			
Мощность режимов нагрева	Вт	2 000			
Время нагрева на Δt 45°C	мин	80	80	125	155
УЗО		+			
Вес нетто	кг	16.8	16.5	21.2	24.4
Размеры (ШГВ)	мм	365 x 378 x 722	445 x 459 x 527	445 x 459 x 751	445 x 459 x 903
Комплектация		Предохранительный клапан, комплект анкерov			

POWER



Модель		Power 30 V	Power 50 V	Power 80 V	Power 100 V	Power 150 V
Артикул		111 125	111 126	111 127	111 128	111 129
Объем	л	30	50	80	100	150
Тип размещения		Вертикальный				
Поверхность внутр. бака		Биостеклофарфор				
Нагрев. элемент (ТЭН)		Медный				
Мощность режимов нагрева	Вт	1 000 / 1 500 / 2 500				
Время нагрева на Δt 45°C	мин	36	60	96	120	180
УЗО		+				
Вес нетто	кг	13.5	16.4	21.2	24.4	35.4
Размеры (ШГВ)	мм	365 x 378 x 501	365 x 378 x 722	445 x 459 x 751	445 x 459 x 903	445 x 459 x 1283
Комплектация		Предохранительный клапан, комплект анкерov				

TORY



Модель		Tory 30 V	Tory 50 V	Tory 80 V	Tory 100 V	Tory 150 V
Артикул		111 120	111 121	111 122	111 123	111 124
Объем	л	30	50	80	100	150
Тип размещения		Вертикальный				
Поверхность внутр. бака		Биостеклофарфор				
Нагрев. элемент (ТЭН)		Медный				
Мощность режимов нагрева	Вт	1 500				
Время нагрева на Δt 45°C	мин	65	105	170	210	280
УЗО		+				
Вес нетто	кг	13.5	16.4	21.2	24.4	35.4
Размеры (ШГВ)	мм	365 x 378 x 501	365 x 378 x 722	445 x 459 x 751	445 x 459 x 903	445 x 459 x 1283
Комплектация		Предохранительный клапан, комплект анкерov				

ТАБЛИЦЫ СРАВНЕНИЯ

ЭЛЕКТРИЧЕСКИЕ НАКОПИТЕЛЬНЫЕ ВОДОНАГРЕВАТЕЛИ СТАНДАРТНОГО ОБЪЕМА

PULSAR



Модель		Pulsar 30V	Pulsar 50V	Pulsar 80V	Pulsar 100V	Pulsar 150V
Артикул		111 115	111 116	111 117	111 118	111 119
Объем	л	30	50	80	100	150
Тип размещения		Вертикальный				
Поверхность внутр. бака		Биостеклофарфор				
Нагрев. элемент (ТЭН)		Медный				
Мощность режимов нагрева	Вт	1500				
Время нагрева на Δt 45°C	мин	65	105	170	210	280
УЗО		+				
Вес нетто	кг	13.5	16.4	21.2	24.4	35.4
Размеры (ШГВ)	мм	365 x 378 x 501	365 x 378 x 722	445 x 459 x 751	445 x 459 x 903	445 x 459 x 1283
Комплектация		Предохранительный клапан, комплект анкеров				

THERMO



Модель		Thermo 30 V Slim	Thermo 50 V Slim	Thermo 80 V	Thermo 100 V	Thermo 150 V
Артикул		111 010	111 011	111 012	111 013	111 014
Объем	л	30	50	80	100	150
Тип размещения		Вертикальный				
Поверхность внутр. бака		Биостеклофарфор				
Нагрев. элемент (ТЭН)		TitaniumHeat				
Мощность режимов нагрева	Вт	1000 / 1500 / 2500				
Время нагрева на Δt 45°C	мин	36	60	96	120	180
УЗО		+				
Вес нетто	кг	13.4	16.8	21.2	24.4	35.5
Размеры (ШГВ)	мм	365 x 378 x 501	365 x 378 x 722	445 x 459 x 751	445 x 459 x 903	445 x 459 x 1283
Комплектация		Предохранительный клапан, комплект анкеров, дренажная трубка 1.5 м				

GIRO



Модель		GIRO 50	GIRO 80	GIRO 100
Артикул		111 053	111 054	111 055
Объем	л	50	80	100
Тип размещения		Вертикальный / Горизонтальный		
Поверхность внутр. бака		Биостеклофарфор		
Нагрев. элемент (ТЭН)		Медный		
Мощность режимов нагрева	Вт	1500		
Время нагрева на Δt 45°C	мин	105	170	210
УЗО		-		
Вес нетто	кг	16.5	21.2	24.4
Размеры (ШГВ)	мм	445 x 459 x 527	445 x 459 x 751	445 x 459 x 903
Комплектация		Предохранительный клапан, комплект анкеров		

ЭЛЕКТРИЧЕСКИЕ НАКОПИТЕЛЬНЫЕ ВОДОНАГРЕВАТЕЛИ СТАНДАРТНОГО ОБЪЕМА

CHAMPION TITANIUMHEAT



Модель		Titaniumheat 30 V Slim	Titaniumheat 50 V Slim	Titaniumheat 60 V Slim	Titaniumheat 70 V Slim	Titaniumheat 50 V	Titaniumheat 80 V	Titaniumheat 100 V	Titaniumheat 150 V	Titaniumheat 50 H Slim	Titaniumheat 80 H	
Артикул		111 080	111 081	111 083	111 084	111 085	111 086	111 088	111 089	111 082	111 087	
Объем	л	30	50	60	70	50	80	100	150	50	80	
Тип размещения		Вертикальный							Горизонтальный			
Поверхность внутр. бака		Биостеклофарфор										
Нагрев. элемент (ТЭН)		TitaniumHeat										
Мощность режимов нагрева	Вт	1 500										
Время нагрева на Δt 45°C	мин	65	105	130	140	105	170	210	280	105	170	
УЗО		+										
Вес нетто	кг	13.5	16.8	18.5	21.0	16.4	21.2	24.4	35.4	16.8	21.2	
Размеры (ШГВ)	мм	365x378x501	365x378x722	365x378x839	365x378x956	445x459x527	445x459x751	445x459x903	445x459x1283	722x378x387	751x459x467	
Комплектация		Предохранительный клапан, комплект анкеров										

ЭЛЕКТРИЧЕСКИЕ НАКОПИТЕЛЬНЫЕ МАЛОЛИТРАЖНЫЕ ВОДОНАГРЕВАТЕЛИ

BLITZ — IBL



Модель		IBL 10 O	IBL 10 U	IBL 15 O	IBL 15 U
Артикул		151 033	151 105	151 034	151 106
Объем	л	10	10	15	15
Тип размещения		Над раковиной	Под раковиной	Над раковиной	Под раковиной
Поверхность внутр. бака		Нержавеющая сталь G.5			
Нагрев. элемент (ТЭН)		Медный			
Мощность режимов нагрева	Вт	1 500 / 2 500			
Время нагрева на Δt 45°C	мин	12	12	18	18
УЗО		-			
Вес нетто	кг	5.6	5.6	6.5	6.5
Размеры (ШГВ)	мм	290 x 291 x 420	290 x 291 x 420	316 x 318 x 455	316 x 318 x 455
Комплектация		Предохранительный клапан, комплект анкеров			

DRIFT



Модель		Drift 5 O	Drift 5 U	Drift 10 O	Drift 10 U	Drift 15 O	Drift 15 U
Артикул		151 154	151 155	151 130	151 131	151 132	151 133
Объем	л	5		10		15	
Тип размещения		Над раковиной	Под раковиной	Над раковиной	Под раковиной	Над раковиной	Под раковиной
Поверхность внутр. бака		Нержавеющая сталь G.5					
Нагрев. элемент (ТЭН)		Медный					
Мощность режимов нагрева	Вт	1 200		1 500			
Время нагрева на Δt 45°C	мин	20		17		27	
УЗО		+					
Вес нетто	кг	3.7		4.9		5.8	
Размеры (ШГВ)	мм	260 x 278 x 260		260 x 278 x 357		260 x 278 x 462	
Комплектация		Предохранительный клапан, комплект анкеров					

ТАБЛИЦЫ СРАВНЕНИЯ

ЭЛЕКТРИЧЕСКИЕ НАКОПИТЕЛЬНЫЕ МАЛОЛИТРАЖНЫЕ ВОДОНАГРЕВАТЕЛИ

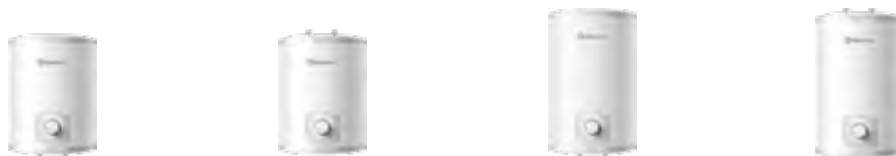

INOX CASK — IC

Модель		IC 10 O	IC 10 U	IC 15 O	IC 15 U
Артикул		151 156	151 157	151 158	151 159
Объем	л	10		15	
Тип размещения		Над раковиной	Под раковиной	Над раковиной	Под раковиной
Поверхность внутр. бака		Нержавеющая сталь G.5			
Нагрев. элемент (ТЭН)		TitaniumHeat			
Мощность режимов нагрева	Вт	1500			
Время нагрева на Δt 45°C	мин	28		32	
УЗО		+			
Вес нетто	кг	4.6		5.5	
Размеры (ШГВ)	мм	275 x 315 x 370		275 x 315 x 475	
Комплектация		Предохранительный клапан, комплект анкерov, дренажная трубка 1.5 м			



NOBEL — N

Модель		N 10 O	N 10 U	N 15 O	N 15 U
Артикул		151 095	151 120	151 097	151 121
Объем	л	10		15	
Тип размещения		Над раковиной	Под раковиной	Над раковиной	Под раковиной
Поверхность внутр. бака		Нержавеющая сталь G.5			
Нагрев. элемент (ТЭН)		Медный			
Мощность режимов нагрева	Вт	2000			
Время нагрева на Δt 45°C	мин	16		28	
УЗО		+			
Вес нетто	кг	6.2		7.1	
Размеры (ШГВ)	мм	260 x 275 x 398		260 x 275 x 533	
Комплектация		Предохранительный клапан, комплект анкерov			



SMARTLINE

Модель		Smartline 10 O	Smartline 10 U	Smartline 15 O	Smartline 15 U	Smartline 30 O	Smartline 30 U
Артикул		111 141	111 142	111 143	111 144	111 145	111 146
Объем	л	10		15		30	
Тип размещения		Над раковиной	Под раковиной	Над раковиной	Под раковиной	Над раковиной	Над раковиной
Поверхность внутр. бака		Биостеклофарфор					
Нагрев. элемент (ТЭН)		BioGlassHeat					
Мощность режимов нагрева	Вт	1500					
Время нагрева на Δt 45°C	мин	21		31		62	
УЗО		+					
Вес нетто	кг	7.5		9.6		13.0	
Размеры (ШГВ)	мм	324 x 324 x 315		368 x 368 x 340		440 x 440 x 420	
Комплектация		Предохранительный клапан, комплект анкерov					

ТАБЛИЦЫ СРАВНЕНИЯ

ЭЛЕКТРИЧЕСКИЕ НАКОПИТЕЛЬНЫЕ МАЛОЛИТРАЖНЫЕ ВОДОНАГРЕВАТЕЛИ

SKYLINE



Модель		Skyline 10 O	Skyline 10 U	Skyline 15 O	Skyline 15 U	Skyline 30 O	Skyline 30 U
Артикул		111 131	111 132	111 133	111 134	111 135	111 136
Объем	л	10	10	15	15	30	30
Тип размещения		Над раковиной	Под раковиной	Над раковиной	Под раковиной	Над раковиной	Под раковиной
Поверхность внутр. бака		Биостеклофарфор					
Нагрев. элемент (ТЭН)		BioGlassHeat					
Мощность режимов нагрева	Вт	1500					
Время нагрева на Δt 45°C	мин	21		31		62	
УЗО		+					
Вес нетто	кг	7.5		9.6		13.0	
Размеры (ШГВ)	мм	324 x 324 x 315		368 x 368 x 340		440 x 440 x 420	
Комплектация		Предохранительный клапан, комплект анкеров					

HIT PRO — H (pro)



Модель		H 10 O (pro)	H 10 U (pro)	H 15 O (pro)	H 15 U (pro)	H 30 O (pro)	H 30 U (pro)
Артикул		111 001	111 002	111 003	111 004	111 005	111 062
Объем	л	10	10	15	15	30	30
Тип размещения		Над раковиной	Под раковиной	Над раковиной	Под раковиной	Над раковиной	Под раковиной
Поверхность внутр. бака		Биостеклофарфор					
Нагрев. элемент (ТЭН)		TitaniumHeat					
Мощность режимов нагрева	Вт	1500					
Время нагрева на Δt 45°C	мин	21	21	31	31	62	62
УЗО		-					
Вес нетто	кг	8.3	8.30	9.50	9.50	13.80	13.80
Размеры (ШГВ)	мм	340 x 300 x 370	340 x 300 x 370	380 x 340 x 410	380 x 340 x 410	450 x 410 x 480	450 x 410 x 480
Комплектация		Предохранительный клапан, монтажный комплект					

ТАБЛИЦЫ СРАВНЕНИЯ

ЭЛЕКТРИЧЕСКИЕ ПРОТОЧНЫЕ НАПОРНЫЕ ВОДОНАГРЕВАТЕЛИ



TOPFLOW PRO

Модель		Topflow Pro 21000	Topflow Pro 24000
Артикул		211 022	211 023
Напряжение / Частота	В/Гц	400 ~ / 50	
Мощность режимов нагрева	Вт	21 000	24 000
Минимальное сечение кабеля	мм ²	6.0	10.0
Производительность (Δt=25°C)	л/мин	11.8	13.8
Производительность (Δt=35°C)	л/мин	8.5	9.8
Номинальное давление	МПа	1.0	
Тип управления		Электронное	
УЗО		-	
Размеры (ШГВ)	мм	257 x 125 x 477	
Комплектация		Монтажный набор, универсальный шаблон для установки	



TOPFLOW

Модель		Topflow 6000	Topflow 8000	Topflow 10000	Topflow 15000
Артикул		211 018	211 019	211 020	211 021
Напряжение / Частота	В/Гц	400 ~ / 50			
Мощность режимов нагрева	Вт	6000	8000	10000	15000
Мин. сечение кабеля 230/400В	мм ²	4.0 / 2.5	4.0 / 4.0	6.0 / 4.0	- / 4.0
Производительность (Δt=25°C)	л/мин	3.4	4.6	5.7	8.5
Производительность (Δt=35°C)	л/мин	2.5	3.3	4.1	6.2
Номинальное давление	МПа	1.0			
Тип управления		Электронное			
УЗО		-			
Размеры (ШГВ)	мм	200 x 120 x 350			
Комплектация		Монтажный набор, универсальный шаблон для установки			



CHIEF

Модель		Chief 7000	Chief 8500
Артикул		211 025	211 026
Напряжение / Частота	В/Гц	230 ~ / 50	
Мощность режимов нагрева	Вт	7 000	8 500
Минимальное сечение кабеля	мм ²	4.0	6.0
Производительность (Δt=25°C)	л/мин	4.0	4.9
Производительность (Δt=35°C)	л/мин	2.9	3.5
Номинальное давление	МПа	0.7	
Тип управления		Электронное	
УЗО		+	
Размеры (ШГВ)	мм	235 x 90 x 420	
Комплектация		Монтажный набор, универсальный шаблон для установки	

ТАБЛИЦЫ СРАВНЕНИЯ

ЭЛЕКТРИЧЕСКИЕ ПРОТОЧНЫЕ НАПОРНЫЕ ВОДОНАГРЕВАТЕЛИ



TREND

Модель		Trend 4500	Trend 6000
Артикул		211 029	211 024
Напряжение / Частота	В/Гц	230 ~ / 50	
Мощность режимов нагрева	Вт	4500	6000
Минимальное сечение кабеля	мм ²	2.5	4.0
Производительность (Δt=25°C)	л/мин	2.6	3.4
Производительность (Δt=35°C)	л/мин	1.8	2.5
Номинальное давление	МПа	1.0	
Тип управления		Электронное	
УЗО		-	
Размеры (ШГВ)	мм	190 x 90 x 157	
Комплектация		Монтажный набор, крепежная планка	



BALANCE

Модель		Balance 4500	Balance 6000
Артикул		211 030	211 031
Напряжение / Частота	В/Гц	230 ~ / 50	
Мощность режимов нагрева	Вт	4500	6000
Минимальное сечение кабеля	мм ²	2.5	4.0
Производительность (Δt=25°C)	л/мин	2.6	3.4
Производительность (Δt=35°C)	л/мин	1.8	2.5
Номинальное давление	МПа	1.0	
Тип управления		Гидравлическое	
УЗО		-	
Размеры (ШГВ)	мм	190 x 90 x 157	
Комплектация		Монтажный набор, крепежная планка	

ЭЛЕКТРИЧЕСКИЕ ПРОТОЧНЫЕ БЕЗНАПОРНЫЕ ВОДОНАГРЕВАТЕЛИ



SURF

Модель		Surf 3500	Surf 5000	Surf 6000
Артикул		211 013	211 014	211 015
Напряжение / Частота	В/Гц	230 ~ / 50		
Мощность режимов нагрева	Вт	3500	5000	6000
Мин. сечение кабеля	мм ²	1.5	2.5	4.0
Производительность (Δt=25°C)	л/мин	2.0	2.9	3.4
Производительность (Δt=35°C)	л/мин	1.4	2.0	2.5
Номинальное давление	МПа	0		
Тип управления		Гидравлическое		
УЗО		-		
Размеры (ШГВ)	мм	135 x 78 x 200		
Комплектация		Кабель с еврорилкой, душевая лейка, шланг, держатель, монтажный набор, крепежная планка	Душевая лейка, шланг, держатель, монтажный набор, крепежная планка	

ТАБЛИЦЫ СРАВНЕНИЯ

ЭЛЕКТРИЧЕСКИЕ ПРОТОЧНЫЕ НАПОРНЫЕ ВОДОНАГРЕВАТЕЛИ



CITY

Модель		City 3500	City 5500	City 6500
Артикул		211 004	211 005	211 006
Напряжение / Частота	В/Гц	230 ~ / 50		
Мощность режимов нагрева	Вт	1 500 / 2 000 / 3 500	2 200 / 3 300 / 5 500	3 000 / 3 500 / 6 500
Мин. сечение кабеля	мм ²	1.5	2.5	4.0
Производительность (Δt=25°C)	л/мин	2.0	3.1	3.7
Производительность (Δt=35°C)	л/мин	1.4	2.2	2.7
Номинальное давление	МПа	0		
Тип управления		Механическое		
УЗО		-		
Размеры (ШГВ)	мм	274 x 112 x 159		
Комплектация		Евровилка, душевая лейка, шланг, держатель, кран, монтажный набор, крепежная планка	Душевая лейка, шланг, держатель, кран, монтажный набор, крепежная планка	

ЭЛЕКТРИЧЕСКИЕ ПРОТОЧНЫЕ ВОДОНАГРЕВАТЕЛИ-СМЕСИТЕЛИ



JAM

Модель		Jam 3000
Артикул		211 028
Напряжение / Частота	В/Гц	230 ~ / 50
Мощность режимов нагрева	Вт	3000
Минимальное сечение кабеля	мм ²	1.5
Производительность (Δt=25°C)	л/мин	1.7
Производительность (Δt=35°C)	л/мин	1.2
Номинальное давление	МПа	0.7
Тип управления		Механическое
УЗО		+
Размеры (ШГВ)	мм	104 x 226 x 438
Комплектация		Кабель с евровилкой и УЗО, установочный комплект



FOCUS

Модель		Fokus 3000
Артикул		211 033
Напряжение / Частота	В/Гц	230 ~ / 50
Мощность режимов нагрева	Вт	3000
Минимальное сечение кабеля	мм ²	1.5
Производительность (Δt=25°C)	л/мин	1.7
Производительность (Δt=35°C)	л/мин	1.2
Номинальное давление	МПа	0.7
Тип управления		Механическое
УЗО		+
Размеры (ШГВ)	мм	105 x 193 x 438
Комплектация		Кабель с евровилкой и УЗО, душевая лейка со шлангом, установочный комплект

ТАБЛИЦЫ СРАВНЕНИЯ

ЭЛЕКТРИЧЕСКИЕ ПРОТОЧНЫЕ ВОДОНАГРЕВАТЕЛИ-СМЕСИТЕЛИ



RUBY

Модель		Ruby 3000
Артикул		211 034
Напряжение / Частота	В/Гц	230 ~ / 50
Мощность режимов нагрева	Вт	3000
Минимальное сечение кабеля	мм ²	1.5
Производительность ($\Delta t=25^{\circ}\text{C}$)	л/мин	1.7
Производительность ($\Delta t=35^{\circ}\text{C}$)	л/мин	1.2
Номинальное давление	МПа	0.7
Тип управления		Механическое
УЗО		+
Размеры (ШГВ)	мм	94 x 54 – 290 x 315 – 415
Комплектация		Кабель с евровилкой и УЗО, установочный комплект



НОТТУ

Модель		Hotty 3000
Артикул		211 027
Напряжение / Частота	В/Гц	230 ~ / 50
Мощность режимов нагрева	Вт	3000
Минимальное сечение кабеля	мм ²	1.5
Производительность ($\Delta t=25^{\circ}\text{C}$)	л/мин	1.7
Производительность ($\Delta t=35^{\circ}\text{C}$)	л/мин	1.2
Номинальное давление	МПа	0.7
Тип управления		Механическое
УЗО		+
Размеры (ШГВ)	мм	97 x 233 x 415
Комплектация		Кабель с евровилкой и УЗО, установочный комплект



YOGA

Модель		Yoga 3000
Артикул		211 032
Напряжение / Частота	В/Гц	230 ~ / 50
Мощность режимов нагрева	Вт	3000
Минимальное сечение кабеля	мм ²	1.5
Производительность ($\Delta t=25^{\circ}\text{C}$)	л/мин	1.7
Производительность ($\Delta t=35^{\circ}\text{C}$)	л/мин	1.2
Номинальное давление	МПа	0.7
Тип управления		Механическое
УЗО		+
Размеры (ШГВ)	мм	94 x 54 – 190 x 314 – 414
Комплектация		Кабель с евровилкой и УЗО, установочный комплект

ТАБЛИЦЫ СРАВНЕНИЯ

ЭЛЕКТРИЧЕСКИЕ НАПОЛЬНЫЕ ВОДОНАГРЕВАТЕЛИ

ROUND PLUS FLOOR — IR



Модель		IR 150 V	IR 200 V	IR 300 V
Артикул		151 122	151 054	151 055
Объем	л	150	200	300
Тип размещения		Напольный		
Поверхность внутр. бака		Нержавеющая сталь G.5		
Нагрев. элемент (ТЭН)		Медный		
Мощность режимов нагрева	Вт	2000 / 4000 / 6000		
Время нагрева на Δt 45°C	мин	75	99	149
УЗО		-		
Вес нетто	кг	30.5	37.0	47.0
Размеры (ШГВ)	мм	530 x 530 x 940	530 x 530 x 1185	630 x 630 x 1215
Комплектация		Выносная панель управления с кабелем 5м, предохранительный клапан G3/4, обратный клапан G1, муфта переходник с G1 на G3/4, ножки для напольной установки		

ПРАКТИК FLOOR — IRP F



Модель		IRP 200 F	IRP 280 F
Артикул		151 056	151 057
Объем	л	200	280
Тип размещения		Напольный	
Поверхность внутр. бака		Нержавеющая сталь G.5	
Нагрев. элемент (ТЭН)		TitaniumHeat	
Мощность режимов нагрева	Вт	2000 / 4000 / 6000	
Время нагрева на Δt 45°C	мин	100	140
УЗО		-	
Вес нетто	кг	42.4	55.7
Размеры (ШГВ)	мм	560 x 672 x 1216	560 x 672 x 1593
Комплектация		Предохранительный клапан, ножки для напольной установки	

TITANIUMHEAT FLOOR — ER



Модель		ER 200 V	ER 300 V
Артикул		111 040	111 041
Объем	л	200	300
Тип размещения		Напольный	
Поверхность внутр. бака		Биостеклофарфор	
Нагрев. элемент (ТЭН)		TitaniumHeat	
Мощность режимов нагрева	Вт	2000 / 4000 / 6000	
Время нагрева на Δt 45°C	мин	115	170
УЗО		-	
Вес нетто	кг	56.70	73.80
Размеры (ШГВ)	мм	560 x 672 x 1216	560 x 672 x 1705
Комплектация		Предохранительный клапан, ножки для напольной установки	

ТАБЛИЦЫ СРАВНЕНИЯ

КОМБИНИРОВАННЫЕ НАПОЛЬНЫЕ ВОДОНАГРЕВАТЕЛИ



COMBI INOX PRO — IRP (combi) PRO

Модель		IRP 200 V (combi) PRO	IRP 280 V (combi) PRO
Артикул		151 160	151 161
Объем	л	200	280
Тип размещения		Напольный	
Поверхность внутреннего бака и теплообменника		Нержавеющая сталь G.5	
Вес нетто	кг	60.4	64.9
Площадь теплообменника	м ²	1,4 (0.7 x 2)	
Мощность ТЭНа	Вт	2000 / 4000 / 6000	
Время нагрева на Δt 45°C от электрического ТЭНа	мин	100	140
Макс. мощность теплообменников	Вт	48000 (24000 x 2)	
Время нагрева на Δt 45°C от теплообменников	мин	28 / 15	42 / 22
Размеры (ШГВ)	мм	560 x 672 x 1216	560 x 672 x 1593

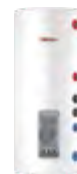

COMBI INOX — IRP (combi)

Модель		IRP 150 V (combi)	IRP 200 V (combi)	IRP 280 V (combi)
Артикул		151 082	151 083	151 084
Объем	л	150	200	280
Тип размещения		Напольный		
Поверхность внутреннего бака и теплообменника		Нержавеющая сталь G.5		
Вес нетто	кг	42.2	51.4	64.7
Площадь теплообменника	м ²	0.7		
Мощность ТЭНа	Вт	2000 / 4000 / 6000		
Время нагрева на Δt 45°C от электрического ТЭНа	мин	80	100	140
Макс. мощность теплообменника	Вт	24000		
Время нагрева на Δt 45°C от теплообменника	мин	24	32	45
Размеры (ШГВ)	мм	560 x 672 x 961	560 x 672 x 1 216	560 x 672 x 1 593



COMBI — ER (combi)

Модель		ER 80 V (combi)	ER 100 V (combi)	ER 120 V (combi)	ER 150 V (combi)	ER 200 V (combi)	ER 300 V (combi)
Артикул		111 042	111 043	111 044	111 045	111 046	111 047
Объем	л	80	100	120	150	200	300
Тип размещения		Напольный					
Поверхность внутреннего бака и теплообменника		Биостеклофарфор					
Вес нетто	кг	41	46	49	63	74	101
Площадь теплообменника	м ²	0.59	0.73	0.73	1.23	1.38	1.82
Мощность ТЭНа	Вт	1 500			3 500		
Время нагрева на Δt 45°C от электрического ТЭНа	мин	176	220	264	331	189	283
Макс. мощность теплообменника	Вт	14600	18100	18100	30800	34600	45500
Время нагрева на Δt 45°C от теплообменника	мин	18	17	20	15	18	21
Размеры (ШГВ)	мм	500 x 562 x 850	500 x 562 x 978	500 x 562 x 1 116	500 x 562 x 1 325	540 x 637 x 1 453	620 x 717 x 1 535

ТАБЛИЦЫ СРАВНЕНИЯ

ГАЗОВЫЕ И ЭЛЕКТРИЧЕСКИЕ ОТПИТЕЛЬНЫЕ КОТЛЫ



GRIZZLY

Модель	Grizzly 5-12 Wi-Fi	
Артикул	511 001	
Тип теплообменника	одноконтурный	
Мощность	кВт	5.0 / 8.0 / 10.0 / 12.0
Объём расширительного бака	л	6
Площадь отопления	м ²	40 - 120
Диапазон темп. в контуре отопления (радиаторы)	°С	30 - 85
Диапазон темп. в контуре отопления (теплый пол)	°С	30 - 60
Напряжение / Частота	В/Гц	230 / 400 ~ / 50
Вес нетто	кг	23.0
Размеры (ШГВ)	мм	390 x 254 x 655
Комплектация	Монтажный комплект	

EUROELITE



Модель	EuroElite F18	EuroElite F24	EuroElite F28	EuroElite F32	Дымоход 60 / 100
Артикул	311 101	311 102	311 103	311 104	300 002
Тип камеры сгорания	закрытая				-
Тип теплообменника	2 раздельных				-
Мощность	кВт	7.2 – 18.0	8.0 – 24.0	9.0 – 28.0	9.0 – 32.0
Объём расширительного бака	л	6		8	-
Емкость системы отопления при T=80°C	л	110		140	-
Площадь отопления	м ²	70 – 180	70 – 240	90 – 280	90 – 320
Расход газа	м ³	0.70 – 2.1	0.93 – 2.8	1.00 – 3.2	1.30 – 3.7
Вес нетто	кг	30.0	31.0	40.0	41.0
Размеры (ШГВ)	мм	440 x 235 x 742		440 x 340 x 742	
Комплектация	Монтажный комплект, монтажный шаблон				Монтажный комплект

ГАЗОВЫЕ ПРОТОЧНЫЕ ВОДОНАГРЕВАТЕЛИ

SENSOR — S MD



Модель	S 20 MD	
Артикул	351 107	
Цвет	белый	
Вид розжига	автоматический электронный	
Номинальная мощность	кВт	20
Производительность при Δt=25°C	л/мин	10
Номинальное давление природного газа	кПа	1.3
Номинальное давление сжиженного газа	кПа	2.9
Расход природного газа	м ³ /час	1.8
Расход сжиженного газа	м ³ /час	0.65
Вес нетто	кг	8.9
Размеры (ШГВ)	мм	350 x 185 x 635
Комплектация	Монтажный комплект	

ТАБЛИЦЫ СРАВНЕНИЯ

ГАЗОВЫЕ ПРОТОЧНЫЕ ВОДОНАГРЕВАТЕЛИ



GRAND — G D

Модель		G 20 D Pearl white	G 20 D Silver	G 20 D Golden brown	G 28 D Pearl white
Артикул		351 102	351 101	351 103	351 105
Цвет		перламутрово-белый	серебристый	золотистый	перламутрово-белый
Вид розжига		автоматический электронный			
Номинальная мощность	кВт	20			28
Производительность при $\Delta t=25^{\circ}\text{C}$	л/мин	10			14
Номинальное давление природного газа	кПа	1.3			
Номинальное давление сжиженного газа	кПа	2.9			
Расход природного газа	м ³ /час	1.8		2.35	
Расход сжиженного газа	м ³ /час	0.65		0.84	
Вес нетто	кг	8.7			11.0
Размеры (ШГВ)	мм	350 x 185 x 635			400 x 185 x 675
Комплектация		Монтажный комплект			



GRAND PRO — G TD (Pro)

Модель		G 20 TD (Pro)
Артикул		351104
Цвет		перламутрово-белый
Вид розжига		автоматический электронный
Номинальная мощность	кВт	20
Производительность при $\Delta t=25^{\circ}\text{C}$	л/мин	10
Номинальное давление природного газа	кПа	1.3
Номинальное давление сжиженного газа	кПа	2.9
Расход природного газа	м ³ /час	1.8
Расход сжиженного газа	м ³ /час	0.65
Вес нетто	кг	10.5
Размеры (ШГВ)	мм	350 x 185 x 635
Комплектация		Монтажный комплект, дымоходная труба



GRAND ECO — G D Eco

Модель		G 20 D Eco
Артикул		351104
Цвет		перламутрово-белый
Вид розжига		автоматический электронный
Номинальная мощность	кВт	20
Производительность при $\Delta t=25^{\circ}\text{C}$	л/мин	10
Номинальное давление природного газа	кПа	1.3
Номинальное давление сжиженного газа	кПа	2.9
Расход природного газа	м ³ /час	1.8
Расход сжиженного газа	м ³ /час	0.65
Вес нетто	кг	8.7
Размеры (ШГВ)	мм	350 x 185 x 610
Комплектация		

ТАБЛИЦЫ СРАВНЕНИЯ

КОНВЕКТОРЫ И ТЕПЛОВЕНТИЛЯТОРЫ

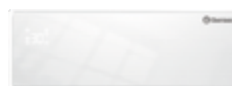

STELS

Модель	Stels 2000 E	
Артикул	401 003	
Установка	настенная	
Площадь обогрева	м ²	15 – 25
Материал корпуса	пластик	
Управление	электронное (пульт ДУ)	
Мощность	Вт	2000
Класс защиты от поражения электротоком	II	
Управление по Wi-Fi	-	
Вес нетто	кг	2.3
Размеры (ШГВ)	мм	540 x 123 x 218
Комплектация	пульт ДУ, кронштейн для настенного монтажа, монтажный комплект	

LUMMI



Модель	Lummi 1200 E	Lummi 1500 E	Lummi 1800 E
Артикул	401 014	401 015	401 016
Установка	настенная / напольная		
Площадь обогрева	м ²	7 – 17	10 – 20
Материал корпуса	алюминий		
Управление	электронное (пульт ДУ)		
Мощность	Вт	1200	1500
Класс защиты от поражения электротоком	I		
Управление по Wi-Fi	-		
Вес нетто	кг	6.0	7.0
Размеры (ШГВ)	мм	690 x 54 x 580	830 x 54 x 580
Комплектация	пульт ДУ, кронштейн для настенного монтажа, шасси для напольной установки, монтажный комплект		



FRAME E / E Wi-Fi



Модель	Frame 1000 E / Frame 1000 E Wi-Fi	Frame 1500 E / Frame 1500 E Wi-Fi	Frame 2000 E / Frame 2000 E Wi-Fi
Артикул	401 011 / 401 017	401 012 / 401 018	401 013 / 401 019
Установка	настенная / напольная		
Площадь обогрева	м ²	5 – 15	10 – 20
Материал корпуса	сталь		
Управление	электронное (пульт ДУ)		
Мощность	Вт	1000	1500
Класс защиты от поражения электротоком	I		
Управление по Wi-Fi	+ (на моделях Wi-Fi)		
Вес нетто	кг	4.1	4.8
Размеры (ШГВ)	мм	600 x 60 x 380	760 x 60 x 380
Комплектация	пульт ДУ (на моделях без Wi-Fi), кронштейн для настенного монтажа, шасси для напольной установки, монтажный комплект		

ТАБЛИЦЫ СРАВНЕНИЯ

КОНВЕКТОРЫ И ТЕПЛОВЕНТИЛЯТОРЫ



FRAME M

Модель		Frame 1000 M	Frame 1500 M	Frame 2000 M
Артикул		401 008	401 009	401 010
Установка		настенная / напольная		
Площадь обогрева	м ²	5 – 15	10 – 20	15 – 25
Материал корпуса		сталь		
Управление		механическое		
Мощность	Вт	1 000	1 500	2 000
Класс защиты от поражения электотоком		I		
Управление по Wi-Fi		–		
Вес нетто	кг	4.1	4.8	5.6
Размеры (ШГВ)	мм	600 x 60 x 380	760 x 60 x 380	920 x 60 x 380
Комплектация		кронштейн для настенного монтажа, шасси для напольной установки, монтажный комплект		



PRONTO

Модель		Pronto 1500 M Black	Pronto 1500 M White	Pronto 2000 M Black	Pronto 2000 M White
Артикул		401 004	401 005	401 006	401 007
Установка		напольная			
Площадь обогрева	м ²	10 – 20	10 – 20	15 – 25	15 – 25
Материал корпуса		сталь			
Управление		механическое			
Мощность	Вт	1 500		2 000	
Класс защиты от поражения электотоком		I			
Управление по Wi-Fi		–			
Вес нетто	кг	2.7			
Размеры (ШГВ)	мм	570 x 130 x 430	570 x 130 x 430	570 x 130 x 430	570 x 130 x 430
Комплектация		ножки для напольной установки			

ЭЛЕКТРИЧЕСКИЕ СИСТЕМЫ КИПЯЧЕНИЯ ПИТЬЕВОЙ ВОДЫ



SPACE

Модель		Space 8
Артикул		151 129
Объем	л	8
Тип размещения		Кран – на мойку, на столешницу / Нагревательная емкость – под раковиной
Поверхность внутр. бака		Пищевая нержавеющая сталь
Нагревательный элемент (ТЭН)		Пищевая нержавеющая сталь
Мощность режимов нагрева	Вт	2 200
Время нагрева на Δt 45°C	мин	11 / 22
УЗО		–
Вес нетто	кг	8.5
Размеры (ШГВ)	мм	180 x 255 x 429 (смеситель), 225 x 229 x 455 (водонагреватель)
Комплектация		Смеситель-кран, монтажный комплект для крепления на столешницу / мойку, накопительный водонагреватель на 8 литров, гибкая подводка с выводом G 1/2 для подвода ХВС / ГВС, кабель с евроилкой, предохранительный клапан, смесительный клапан

THERMEX СЕРВИС

Водонагревательная и отопительная техника — это сложное оборудование, работающее при повышенном давлении или при постоянных изменениях температуры. Для ее нормальной и долговечной работы необходимо проведение регулярного технического обслуживания, зачастую требующего специальных знаний об особенностях устройства и эксплуатации.



Сотни авторизованных сервис-партнеров в России и странах ближнего зарубежья



Официальное гарантийное и постгарантийное обслуживание



Профессиональная установка и техническое обслуживание водонагревателей



Квалифицированные мастера, прошедшие сертификацию Thermex



Только оригинальные комплектующие и запасные части



Горячая линия поддержки потребителей



Профессиональный сервис, теплое отношение

Thermex сопровождает своих клиентов с момента покупки и даже раньше, обеспечивая консультации, информационную поддержку, техническое обслуживание и профессиональный ремонт оборудования.

Основная цель Thermex — это не количество проданной техники, а число удовлетворенных покупкой людей, потому что довольные покупатели долгие годы пользуются Thermex и рекомендуют нас своим друзьям и знакомым.

Горячая линия Thermex:
8 (800) 333-00-23



Список сервисных центров
<https://thermex.ru/contacts/>

КОМПЛЕКТУЮЩИЕ ДЛЯ ВОДОНАГРЕВАТЕЛЕЙ

Теперь комплектующие Thermex можно купить отдельно — в индивидуальной упаковке с европодвесом. На упаковке каждой запчасти располагается информация для удобного подбора. Яркий дизайн помогает быстро найти нужную деталь и облегчает выбор.

Забота
о будущем

ТЭНы Thermex



Модель	Универсальный RF 0.7 кВт M4 "CSS" (в упаковке)	Универсальный RF 0.7 кВт M4 "SH" (в упаковке)	Универсальный RCF 1.5 кВт M6 "CB" (в упаковке)	Универсальный RF-SEV 1.5 кВт M6 "SS" (в упаковке)	Универсальный RCF 1.5 кВт M6 "SH" (в упаковке)	Универсальный RCF 1.5 кВт M6 "CB"+ анод (в упаковке)	Универсальный RF-SN+ 1.5 кВт M6 "SS" (в упаковке)	Универсальный RF-RSD 2.0 кВт M6 "CSS" витой (в упаковке)
Артикул	900 001	900 002	900 005	900 006	900 007	900 008	900 010	900 012
Материал ТЭНа	Медь	SilverHeat	Медь	Нерж. сталь	SilverHeat	Медь	Нерж. сталь	Медь
Материал фланца	Нерж. сталь	SilverHeat	Медь	Нерж. сталь	SilverHeat	Медь	Нерж. сталь	Нерж. сталь
Комплектация	-	-	-	-	-	Анод	-	-
Совместимость	Thermex: IF PRO 30/50/80/100V IF 30/50/80/100V ID 30/50/80/100V RZB 30/50/80/100F RZB 30/50/80/100L RZB 30/50/80/100FV	Thermex: IF PRO 30/50/80/100V IF 30/50/80/100V ID 30/50/80/100V RZB 30/50/80/100F RZB 30/50/80/100L RZB 30/50/80/100FV	Thermex: ER 50/80/100/120/150V ES 30/40/50/70V 30/50/80P Garanterm: ER 50/80/100/120/150V AquaVerso: ES 35 ER 55/85/105	Thermex: H 50/80/100/120/150V Eterna 30V Slim Eterna 50/80/100V Универсальный для вертикальных баков с объемом 30/150 л	Thermex: ER 50/80/100/120/150V ES 30/40/50/70/80V 30/50/70/80/100P 200/300 FP 200/300 FPO Light MK 10/15/30 Garanterm: ER 50/80/100/120/150V	Thermex: ER 50/80/100/120/150V ES 30/40/50/70/80V 30/50/70/80/100P 200/300 FP 200/300 FPO H 15/30 O H 15 U Garanterm: ER 50/80/100/120/150V 5/30.S 15 SS MGR 15/30 O MGR 15 U AquaVerso: ER 50/80/100/120/150V ES 30/40/50/70/80V	Thermex: H 10/15/30 O (pro) H 10/15 U (pro) GIFT 10/15 O GIFT 10/15 U H10 O H10 U Garanterm: 10 S 10 SS MGR 10 O MGR 10 U	Thermex: IC 10/15 O IC 10/15 U N 10/15 O N 10/15 U RSD 5/10/15 IR 5/10/15V Etalon: RES 80/100/120/150 H FSD 80V

Аноды Thermex



Модель	Магниевый на шпильке 100 M6 (в упаковке)	Магниевый 120 M6 (в упаковке)	Магниевый 130 M6 (в упаковке)	Магниевый 140 M4 (в упаковке)	Магниевый 170 M6 (в упаковке)	Магниевый на шпильке 200 M6 (в упаковке)	Магниевый 200 M6 (в упаковке)
Артикул	900 016	900 017	900 018	900 019	900 020	900 021	900 022
Материал анода	Магниевый	Магниевый	Магниевый	Магниевый	Магниевый	Магниевый	Магниевый
Длина анода	мм 100	120	130	140	170	200	200
Диаметр анода	мм 18	18	18	14	24	18	24
Длина шпильки	мм 180	10	10	10	10	180	10
Тип шпильки	M6	M6	M6	M4	M6	M6	M6
Совместимость	Универсальный для брендов Thermex, Garanterm, AquaVerso, Edisson						

Наборы для монтажа НЭВН Thermex



Модель	Набор монтажный Thermex для установки водонагревателя 1/2", со сливом	Набор монтажный Thermex для установки водонагревателя 1/2", без слива
Артикул	900 027	900 028
Комплектация	Американка прямая 1/2" FM – 2 шт., Кран шаровой FM 1/2 В гайка-штуцер бабочка – 3 шт., Тройник 1/2" F x 1/2" M x 1/2" M – 1 шт., Штуцер под шланг 1/2" F x 14 мм – 1 шт.	Американка прямая 1/2" FM – 2 шт., Кран шаровой FM 1/2 В гайка-штуцер бабочка – 2 шт.
Совместимость	Универсальный и подходит к любым накопительным или проточным водонагревателям с присоединительным размером G 1/2 (1/2")	Универсальный и подходит к любым накопительным или проточным водонагревателям с присоединительным размером G1/2 (1/2")

РАСШИФРОВКА ТЕРМИНОВ

Приведенные в каталоге слова, термины и понятия следует читать:

Thermex (Термекс), ID Pro (Ай Ди Про), ID Pro Wi-Fi (Ай Ди Про Вай-Фай), IF Pro (ИФ Про), IF Pro Wi-Fi (ИФ Про Вай-Фай), Wi-fi Motion (Вай-Фай Моушн), Revit (Ревит), Autocad (АвтоКад), G.5 (Джи Пять), Bravo Wi-Fi (Браво Вай-Фай), M-smart Pro (М-Смарт Про), Mechanik (Механик), Victory (Виктори), Smart (Смарт), Praktik (Практик), Solo (Соло), Fusion (Фьюжн), Ultraslim (Ультраслим), Bio (БИО), Optima Wi-Fi (Оптим Вай-Фай), Omnia (Омния), Ceramic (Керамик), Safedry (СэйфДрай), Nova (Нова), Power (Паувэр), Tory (Тори), Pulsar (Пультсар), Thermo (Тэрмо), Giro (Джиро), Champion Titaniumheat (Чемпион ТитаниумХит), Blitz (Блиц), Inox Cask (Инокс Каск), Drift (Дрифт), Smartline (Смартлайн), Skyline (Скайлайн), Hit Pro (Хит Про), Round Plus Floor (Раунд Плюс Фло), Praktik Floor (Практик Фло), Champion Floor (Чемпион Фло), Topflow Pro (Топфлоу Про), Topflow (Топфлоу), Chief (Чиф), Trend (Трэнд), Balance (Бэлэнс), Surf (Сурф), City (Сити), Jam (Джэм), Sedal (Седал), Ruby (Руби), Fokus (Фокус), Hotty (Хотти), Yoga (Йога), Combi (Комби), Combi Inox (Комби Инокс), Combi Inox Pro (Комби Инокс Про), Grizzly (Гризли), Euroelite (ЕвроЭлит), Sensor (Сэнсор), Grand (Гранд), Grand Pro (Гранд Про), Grand Eco (Гранд Эко), Stels (Стэлс), Ceramix (Керамикс), Lummi (Люмми), X-Prof (Икс-Проф), Frame E (Фрэйм Е), Frame E Wi-Fi (Фрэйм Е Вай-Фай), Frame M (Фрэйм М), Pronto (Пронто), Space (Спэйс), 2Go (Ту-Гоу), Thermex Heating Technology (Термек Хитинг Технолэджи), ISO (ИСО), Internet of Things (Интернет оф Сингс), Thermex Home (Термек Хоум), R&D-центр (АрЭнди-центр), BioGlassHeat (БиоГласХит), EcoDryHeat (ЭкоДрайХит), CeramicHeat (КерамикХит), ASTN+ (АСТИН Плюс), С.М.Т. (ЦМТ), GS-Duo (ДжиЭс-Дуо), TIG-tronic (ТИГ-Троник), Total Quality Control (Тотал Куолити Контрол), Super Foam (Супер Фом), No Frost (Ной Фрост), Double Tank (Дабл Тэнк), Smart Control (Смарт Контрол), IP (Ай Пи), PRESS & TURN (Прес Энд Тёрн), IPX4 (Ай Пи Икс 4), Oxygen Free System (Оксиджн Фри Систэм), Ultra Sonic Test (Ультра Соник Тест), Cold Rolled Steel (Колд Ролд Стил), LCD (ЭлСиДи), LED (ЛЕД), Trend (Трэнд), Open Therm (Опэн Тэрм), Pearl white (Перл вайт), Golden brown (Голден браун), ECO (ЭКО), TitaniumHeat (ТитаниумХит), Turbo (Турбо), Comfort (Комфорт).

Информация, размещенная в каталоге, носит исключительно информационно-рекламный характер и не является публичной офертой. Изготовитель оставляет за собой право на внесение незначительных изменений в конструкцию, дизайн, комплектацию и характеристики продукции без предварительного уведомления и без ухудшения рабочих характеристик.

КОНТАКТЫ

РОССИЯ

Москва	109428, г. Москва, пр. Рязанский, 24, корп. 2, офис 903	+7 (499) 270-42-71
Санкт-Петербург	196105, г. Санкт-Петербург, ул. Благодатная, 63	+7 (812) 346-57-76
Архангельск	163009, г. Архангельск, ул. Федора Абрамова, 7	+7 (8182) 66-53-48
Астрахань	414004, г. Астрахань, ул. 3-я Зеленгинская, 56А, офис 7	+7 (8512) 450-044
Барнаул	656037, г. Барнаул, пр. Ленина, 144А, офис 419	+7 (3852) 28-23-12
Белгород	308013, г. Белгород, Михайловское шоссе, 23, офис 207 а	+7 (4722) 50-03-98
Благовещенск	675020, г. Благовещенск, ул. Полевая, 20	+7 (4162) 33-42-26
Владивосток	690074, г. Владивосток, ул. Снеговая, 13	+7 (4232) 29-98-65, 63-75-66
Владимир	600007, г. Владимир, ул. 16 лет Октября, 1, офис 32	+7 (4922) 47-46-21
Волгоград	400127, г. Волгоград, ул. Менделеева, 100, офис 60	+7 (8442) 73-12-83
Вологда	160028, г. Вологда, ул. Гагарина, 89, офис 13	+7 (8172) 53-34-92
Воронеж	394052, г. Воронеж, ул. Кривошеина, 13, офис 15	+7 (473) 300-30-51
Екатеринбург	620024, г. Екатеринбург, ул. Новостроя, 1А, литер Х	+7 (343) 287-04-55
Иваново	153011, г. Иваново, ул. Суздальская, 16Г, офис 3	+7 (4932) 33-87-59
Ижевск	426032, г. Ижевск, ул. Карла Маркса, 23, офис 207	+7 (3412) 91-19-57, 91-19-23
Иркутск	664014, г. Иркутск, ул. Тракторная, 31, офис 102	+7 (3952) 504-024
Казань	420095, г. Казань, ул. Восстания, 100, здание №266Д, офис 330	+7 (843) 212-55-94, 212-55-93
Калининград	236034, г. Калининград, ул. Дзержинского, 198	+7 (4012) 68-66-65
Кемерово	650055, г. Кемерово, ул. Пролетарская, 24, офис 6	+7 (3842) 28-28-10
Киров	610046, г. Киров, ул. Московская, 104В	+7 (8332) 58-22-11, 25-56-06
Краснодар	350012, г. Краснодар, ул. Круговая, 44, офис 26	+7 (861) 222-48-51, 219-52-93
Красноярск	660118, г. Красноярск, Северное шоссе, 9Ж, стр. 10, офис 13	+7 (391) 299-78-85, 299-77-88
Липецк	398037, г. Липецк, Трубный проезд, 6	+7 (905) 043-34-00
Мурманск	183034, г. Мурманск, ул. Свердлова, 31	+7 (8152) 43-67-02
Нижний Новгород	603028, г. Нижний Новгород, ул. Базовый проезд, 1	+7 (831) 275-91-91
Новосибирск	630108, г. Новосибирск, ул. Станционная, 36, офис 101	+7 (383) 350-49-76, 360-08-97
Омск	644009, г. Омск, ул. 20 лет РККА, 179, офис 207	+7 (3812) 53-87-33
Оренбург	460048, г. Оренбург, ул. Шевченко, 30А, офис 10	+7 (3532) 37-49-09
Пенза	440046, г. Пенза, ул. Попова, 4Б	+7 (8412) 54-62-62
Пермь	614058, г. Пермь, ул. Травяная, 4	+7 (342) 205-75-74, 205-75-64
Петрозаводск	185005, г. Петрозаводск, ул. Онежской флотилии, 37А	+7 (8142) 73-37-12
Петропавловск-Камчатский	683024, г. Петропавловск-Камчатский, ул. Ватутина, 1А	+7 (4152) 26-64-43
Ростов-На-Дону	344065, г. Ростов-на-Дону, ул. 50-летия Ростсельмаша, 2-6/22, офис 10	+7 (863) 302-04-24
Рязань	390044, г. Рязань, ул. Народный бульвар, 4, офис 6	+7 (4912) 77-70-91
Самара	443013, г. Самара, ул. Московская, 6, лит. Б, комн. 406	+7 (846) 331-01-05, 331-02-05
Саратов	410010, г. Саратов, ул. Танкистов, д. 84А, офис 30	+7 (8452) 64-46-15, 72-31-24
Симферополь	295001, г. Симферополь, ул. Артиллерийская, 90	+7 (3652) 27-32-88
Ставрополь	355000, г. Ставрополь, проезд Трудовой, 4, лит. Ж	+7 (8652) 56-20-87
Сургут	628401, г. Сургут, ул. Сосновая, 6, корп. 8	+7 (3462) 23-67-18
Сыктывкар	167009, г. Сыктывкар, ул. Новая, 1/2	+7 (8212) 23-93-83
Тверь	170006, г. Тверь, ул. Софьи Перовской, 29	+7 (4822) 42-38-84
Томск	634026, г. Томск, пер. Добролюбова, 10, стр. 2, офис 202/1	+7 (3822) 400-149
Тула	300024, г. Тула, ул. Иншинский проезд, д. 3, оф. 7	+7 (4872) 71-80-08
Тюмень	625059, г. Тюмень, ул. Тимофея Чаркова, 8/6	+7 (3452) 68-11-31, 68-11-41
Улан-Удэ	670045, г. Улан-Удэ, ул. Ботаническая, 37А, офис 16	+7 (3012) 49-49-57
Ульяновск	432071, г. Ульяновск, ул. Урицкого, 23Б	+7 (8422) 463-706, 43-30-01
Уфа	450081, г. Уфа, ул. Адмирала Макарова, 5/1, офис 25	+7 (347) 246-59-97, 246-59-96
Хабаровск	680015, г. Хабаровск, ул. Сидоренко, 7, офис 309	+7 (4212) 40-03-95, 40-03-96
Чебоксары	428903, г. Чебоксары, Ишлейский проезд, 11, офис 79Г	+7 (8352) 24-02-45
Челябинск	454902, г. Челябинск, микр. Шершни, ул. Центральная, 3Б, корп. 3	+7 (351) 723-00-33, 723-00-34
Ярославль	150044, г. Ярославль, пр. Октября, 87А	+7 (4852) 59-38-60

КАЗАХСТАН

Алматы	050050, г. Алматы, ул. Лобачевского, 78, офис 215	+7 (727) 233-64-56
Караганда	М02D7P8, г. Караганда, ул. Складская, 15	+7 (7212) 51-28-89, 43-23-49
Костанай	110000, г. Костанай, ул. Базовая, 1	+7 (7142) 26-93-19
Кокшетау	020000, г. Кокшетау, ул. Буденного, 22А	+7 (7162) 553433
Павлодар	140000, г. Павлодар, Центральный пром. район, СП9	+7 (7182) 333-41-74
Семей	071403, г. Семей, ул. Красный пильщик, 34	+7 (7222) 53-07-32
Усть-Каменогорск	070019, г. Усть-Каменогорск, ул. Кабанбай батыра, 11/2	+7 (7232) 20-68-67
Шымкент	160008, г. Шымкент, ул. Аймаутова, 143	+7 (7252) 251-97-01
Актобе	030010, г. Актобе, пр. Санкибай батыра, д. 1 «В»	
Тараз	080000, г. Тараз, ул. Санырак Батыра 47М	

БЕЛАРУСЬ

Минск	220029, г. Минск, ул. Куйбышева, 22, корп. 6, офис 202Б	+375 (17) 380-02-00, (29) 390-52-15
-------	---	-------------------------------------

МОЛДОВА

Кишинёв	MD-2002, г. Кишинёв, ул. Четатя Албэ, 17	+373 (22) 569-663, 636-361
---------	--	----------------------------

ПРОЕКТИРУЕТЕ ЗДАНИЯ И СООРУЖЕНИЯ?

Специально для вас подготовлены 3D модели водонагревательной и отопительной техники Thermex в форматах Revit и AutoCAD.



Используя модели Thermex вы получаете:

- Полностью готовое оборудование к установке в проект — скачайте весь ассортимент сразу одним файлом или отдельно по сериям
- Пакетное решение по импортозамещению — широкий ассортимент российского производства с необходимым документальным сопровождением
- Точное расположение подвода электрики и патрубков для подключения воды, газа, теплоносителя системы отопления
- Выверенные габаритные размеры и размеры присоединительных резьб инженерной части
- Подробные технические характеристики (объем, мощность, давление и другие) — доступно в Revit
- Высокое портретное сходство 3D моделей **LOD 400+**

Thermex —
ваша
уверенность
в проекте

Нужна консультация по оборудованию?

Проектный отдел Thermex окажет поддержку и подберет техническое решение для каждой задачи.

Звоните: **8 (800) 333-00-23**, доб. 1122