

СБОРНЫЕ
ФЛАНЦЕВЫЕ
КОЛОДЦЫ
ТРИДЭВЕЛЛ

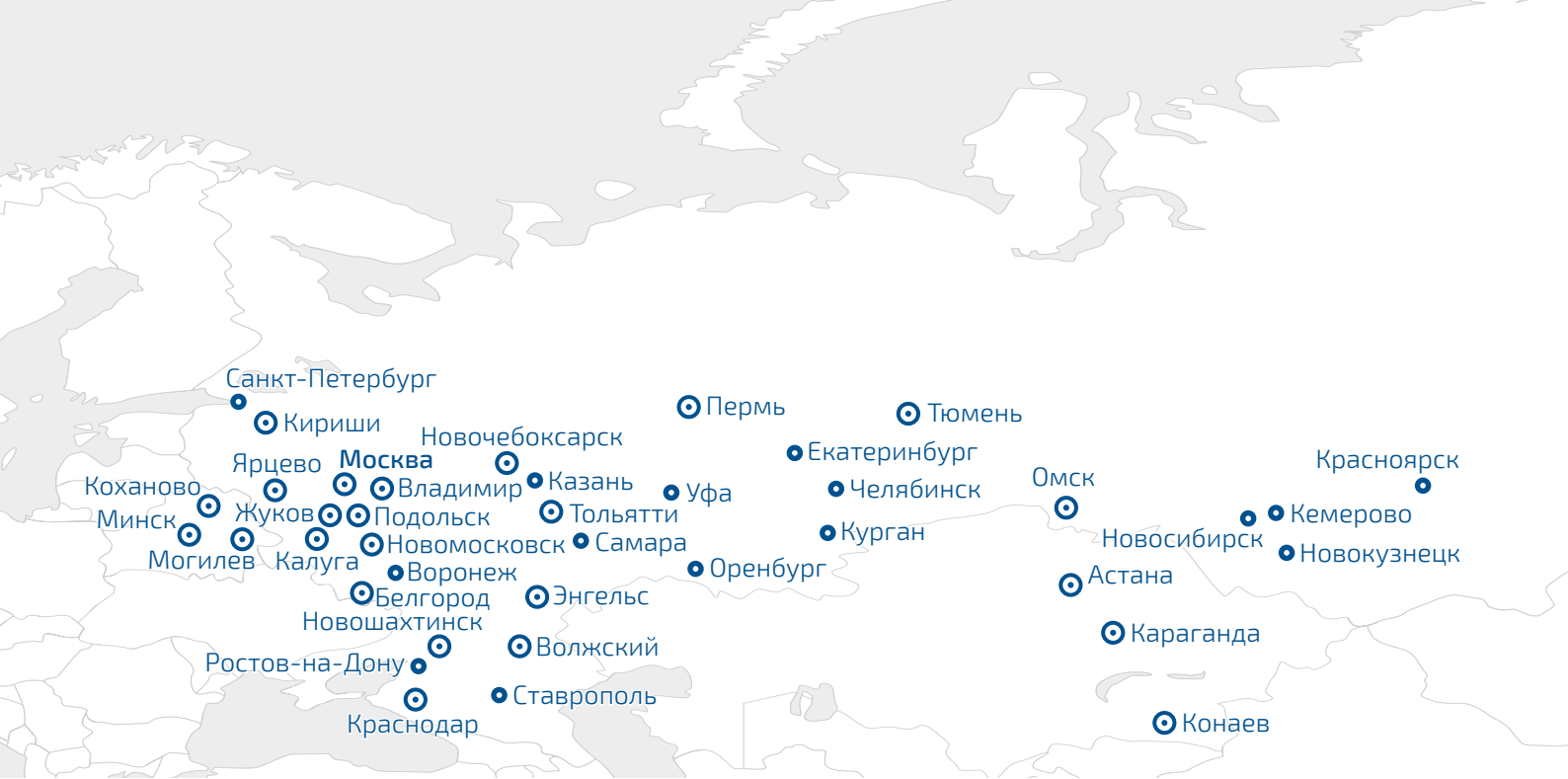



О КОМПАНИИ

Группа ПОЛИПЛАСТИК – крупнейший в России и ЕАЭС производитель и ведущий эксперт в области разработки и применения полимерных трубопроводных систем и компаундов. Также компания предлагает комплексные инженерные решения для водоподготовки и очистки сточных вод, разрабатывает инновационные цифровые решения и программное обеспечение для сферы строительства и ЖКХ.

История Группы ПОЛИПЛАСТИК началась в 1991 году. Сегодня компания объединяет 32 производственные площадки и 41 торговый дом, расположенные на территории России, Белоруссии и Казахстана.

В активе компании – один из самых оснащенных НИИ в области композиционных материалов и полимерных труб. На высокооснащенных предприятиях налажен выпуск инновационной и импортозамещающей продукции для создания полимерных трубопроводных систем. Инженерно-технические разработки компании обеспечивают технологический суверенитет в области обеспечения систем очистки воды высокотехнологичным оборудованием.

С 2020 года Группа ПОЛИПЛАСТИК включена в перечень системообразующих предприятий РФ, оказывающих особое влияние на экономику страны.

ВОЗМОЖНОСТИ

Объединяя научные, производственные, инженерные, информационно-технические возможности и активы, Группа ПОЛИПЛАСТИК выступает в качестве крупнейшего интегратора продукции, технологий и сервисов для создания и эксплуатации качественной, надежной инфраструктуры.

Компания активно развивает системный отраслевой подход в производстве продукции и работе с клиентами, обеспечивая комплексное сопровождение инфраструктурных проектов с учетом специфических требований и задач разных сфер применения.

Сервисные возможности включают полную комплектацию поставок всеми необходимыми материалами и оборудованием, консультации технических специалистов, помощь в проектировании, логистические услуги, монтаж и шефмонтаж, дальнейшее обслуживание построенных объектов, внедрение и поддержку программного обеспечения. Учебный центр ПОЛИПЛАСТИК реализует программы профессионального обучения.

В партнерстве с государством и бизнесом Группа ПОЛИПЛАСТИК создает надежную, долговечную и экологичную инфраструктуру с современным уровнем цифровизации, тем самым способствуя повышению качества жизни, благополучия и безопасности людей.

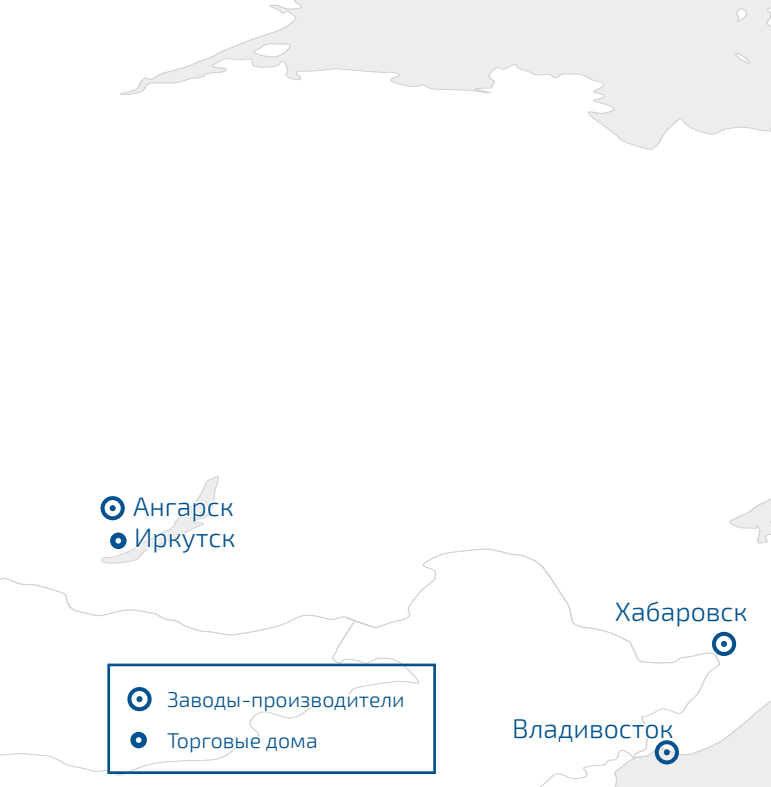

СОДЕРЖАНИЕ

| | |
|--|----|
| О компании | 2 |
| Возможности | 2 |
| Отрасли применения | 3 |
| Область применения | 4 |
| Основные преимущества | 4 |
| Описание линеек продукции | 4 |
| Сборный фланцевый колодец DN 1000 | 9 |
| Сборный фланцевый колодец DN 1500 | 19 |
| Монтаж колодцев | 29 |
| Ремонт повреждений в процессе эксплуатации колодцев | 30 |
| Схемы установки колодца | 31 |
| Схемы пригружения | 34 |
| Установка колодцев с учетом уровня грунтовых вод и степени уплотнения обратной засыпки | 35 |
| Условия хранения, транспортировка | 36 |

ОТРАСЛИ ПРИМЕНЕНИЯ



Гражданское
строительство



Коммунальная
инфраструктура



Транспорт



Энергетика



Нефтяная
промышленность



Газовая
промышленность



Сельское хозяйство
и экология



Промышленность

ОБЛАСТЬ ПРИМЕНЕНИЯ

Издание содержит сведения о конструктивных решениях для проектирования систем водоснабжения, водоотведения и систем защиты кабеля с применением полимерных сборных колодцев на фланцевом соединении.

Колодцы ТРИДЭВЕЛЛ предназначены для установки в качестве:

- смотровых в системах водоотведения (по ГОСТ 32972-2014 и СП 32.13330.2018)
- колодцев, обеспечивающих доступ к КИП и ЗРА в системах водоснабжения (СП 31.13330.2018)
- элементов доступа к сети в системах защиты кабеля для удобства обслуживания дискретных участков.

ОСНОВНЫЕ ПРЕИМУЩЕСТВА



Высокая химическая стойкость



Устойчивость к УФ-излучению



Морозостойкость до -70 °С



Низкая теплопроводность



Низкий вес. Легкость монтажа, не требуется специализированный инструмент.



Герметичность

50

Срок эксплуатации колодцев не менее 50 лет. Гарантийный срок – 2 года со дня изготовления колодцев.

Разнообразие элементов конструкции.

Возможность поставки как набора элементов для сборки колодца, так и колодца в сборе – в максимальной заводской готовности.



Простота в добавлении дополнительных подключений по месту.



Контроль качества и испытания службой ОТК на заводе-изготовителе каждого элемента или колодца в сборе.

ОПИСАНИЕ ЛИНЕЙКИ ПРОДУКЦИИ

Колодцы выпускаются в двух типоразмерах шахт: DN 1000 и DN 1500.



ТРИДЭВЕЛЛ DN 1000



ТРИДЭВЕЛЛ DN 1500

КОМПЛЕКТАЦИЯ

ТРИДЭВЕЛЛ DN 1000

ТРИДЭВЕЛЛ DN 1500



1. Люк колодца (из ВЧШГ или полимерный)
2. Форма для бетонирования конус-перехода
3. Конус-переход колодца
4. Уплотнительное кольцо

5. Кольцо шахты колодца
6. Корпус базы колодца с лотком и подключениями

* Элементы колодцев соединяются между собой при помощи фланцев, скрепляются на болтовом соединении.

| Наименование по ГОСТ 32972-2014 | Наименование элемента в ООО «Группа ПОЛИПЛАСТИК» | |
|------------------------------------|---|---|
| | DN 1000 | DN 1500 |
| Приповерхностный элемент | Конус-переход ПЭ DN 1000x750 | Конус-переход ПЭ DN 1500 |
| | Конус-переход ПЭ DN 1000x750 с креплением для ступеней | Конус-переход ПЭ DN 1500 с креплением для ступеней |
| | Конус-переход ПЭ дождеприемный DN 1000x720 | |
| Шахта колодца | Шахта (кольцо) ПЭ DN 1000x250 | Шахта (кольцо) ПЭ DN 1500x500 |
| | Шахта (кольцо) ПЭ DN 1000x500 | Шахта (кольцо) ПЭ DN 1500x1000 |
| | Шахта (кольцо) ПЭ DN 1000x1000 | |
| | Шахта (кольцо) ПЭ DN 1000x250 с креплением для ступеней | Шахта (кольцо) ПЭ DN 1500x500 с креплением для ступеней |
| | Шахта (кольцо) ПЭ DN 1000x500 с креплением для ступеней | |
| | Шахта (кольцо) ПЭ DN 1000x1000 с креплением для ступеней | Шахта (кольцо) ПЭ DN 1500x1000 с креплением для ступеней |
| База колодца | База ПЭ DN 1000x750 | База ПЭ DN 1500x1200 |
| | | База ПЭ DN 1500x1200 с двойной стенкой |
| Форма для бетонирования | Форма для бетонирования ПЭ (конус 1000) | Форма для бетонирования ПЭ (конус 1500) |
| | Форма для бетонирования ПЭ (шахта 1000) | Форма для бетонирования ПЭ (шахта 1500) |

ОСОБЕННОСТИ КОНСТРУКЦИИ

Колодцы с фланцевым соединением элементов между собой возможно применять при глубине до 5 метров от уровня земли в случае сухих грунтов и до 4 метров в случае установки колодца в грунты с высоким уровнем грунтовых вод.

При более глубоком заложении колодцев возможно применять экструзионную сварку между нижними элементами в качестве усиления конструкции, а также осуществлять приварку усиливающих базу конструкций для предотвращения ее деформации. Колодцы с глубиной заложения более 8 метров рекомендуется применять только по результатам прочностных расчетов, производимых специалистами ООО «Группа ПОЛИПЛАСТИК».

Для корректной организации приповерхностных элементов колодца рекомендуется применять формы для бетонирования в зависимости от исполнения верхней полиэтиленовой части колодца.

Высота формы для бетонирования составляет 200 мм. Форма устанавливается на конус-переход колодца или на шахту на половину высоты изделия – 100 мм.

Для выхода на проектную отметку земли допускается смещение формы для бетонирования в вертикальном направлении на 50-60 мм.

В случае невозможности выхода в проектную отметку с помощью формы для бетонирования необходимо прибегать к подрезке конус-перехода для уменьшения высоты колодца и использованию дополнительных опорных колец для увеличения совокупной высоты колодца.

Каждый колодец обязательно комплектуется:

1) Уплотнительным кольцом.

Кольцо изготавливается из материалов ТЭП или EPDM.

Перед соединением элементов колодцев при отрицательных температурах рекомендуется отогреть резиновое уплотнение в теплом помещении не менее 1 часа.

Срок нормативной службы колец соответствует нормативному сроку службы полимерного фланцевого колодца – 50 лет.

2) Элементами спуска в колодец.

В качестве элемента спуска в колодец могут применяться:

- а) литые полимерные ступени
- б) планки стеклопластиковые
- в) планки стальные

Э) Крепежными элементами.

Для герметичного соединения ПЭ элементов между собой используются болтовые соединения.

В одно болтовое соединение входят:

- болт – 1 шт.
- гайка – 1 шт.
- шайба – 2 шт.

Материальное исполнение болтовых соединений может быть:

- полимерным;
- нержавеющей;
- стальным с цинковым покрытием.

ВАРИАНТЫ ИСПОЛНЕНИЯ БАЗЫ КОЛОДЦА

Исполнение лотковой части колодцев:



Прямoproходный
(один вход,
один выход)



Угловой
(один вход,
один выход)



Тройниковый
(два входа,
один выход)



Крестовинный
(три входа,
один выход)

Углы подключения входного патрубка лежат в диапазоне 90°–270°
в соответствии с СП 32.13330.2018 с шагом 1°

В соответствии с СП 32.13330.2018 диаметры подключаемых к колодцам патрубков следующие:

- DN 1000 – от OD 110 до OD 630/ID 600
- DN 1500 – от OD 110 до OD 1000/ID 800

Подключение в колодец DN 1500 патрубков большего диаметра необходимо прорабатывать индивидуально для каждого проекта совместно со специалистами ООО «Группа ПОЛИПЛАСТИК».

Допускается подключение к полимерным фланцевым колодцам труб из материалов, отличных от ПЭ (ПП, сталь, ВЧШГ, ЖБ, стеклопластик и т.д.). Решение по подключению таких труб в каждом проекте подбирается индивидуально и согласовывается с Заказчиком путем подписания чертежей.

Полимерный лоток – базовое решение

Лоток представляет собой полимерную трубу как направляющий элемент протекающей среды и полимерный лист, который выступает в качестве полок лотка.



Бетонный лоток – альтернативное решение

Лоток представляет собой полимерную трубу как направляющий элемент протекающей среды. Полки лотка организуются из бетона, его заливка производится до верха полимерной лотковой части.



Высота лотка может составлять 1/2D, 3/4D и 1D лотковой трубы.

Лоток может быть изготовлен как в заводских условиях, так и непосредственно на объекте.

Заливка бетона осуществляется для выполнения трех задач:

- в качестве пригруза, препятствуя всплыванию колодца от воздействия грунтовых вод;
- в качестве дополнительной жесткости нижней части базы. Бетон препятствует деформации, вызываемой воздействием грунта и грунтовых вод;
- в качестве полок лотка для спуска обслуживающего персонала в колодец и выполнения работ по обслуживанию колодца (в случае бетонного лотка).

Заливка бетона в подлоточное пространство осуществляется непосредственно на объекте строительства.

Во время заливки бетона рекомендуется использовать деревянные или иные распорки для предотвращения деформации лотка сварного полимерного.

СБОРНЫЙ ФЛАНЦЕВЫЙ КОЛОДЕЦ DN 1000

Общий вид



Вид сверху



КОНУС-ПЕРЕХОД DN 1000x750

ОПИСАНИЕ

Конус-переход может быть оснащен элементом спуска. Уплотнительное кольцо входит в комплект поставки.

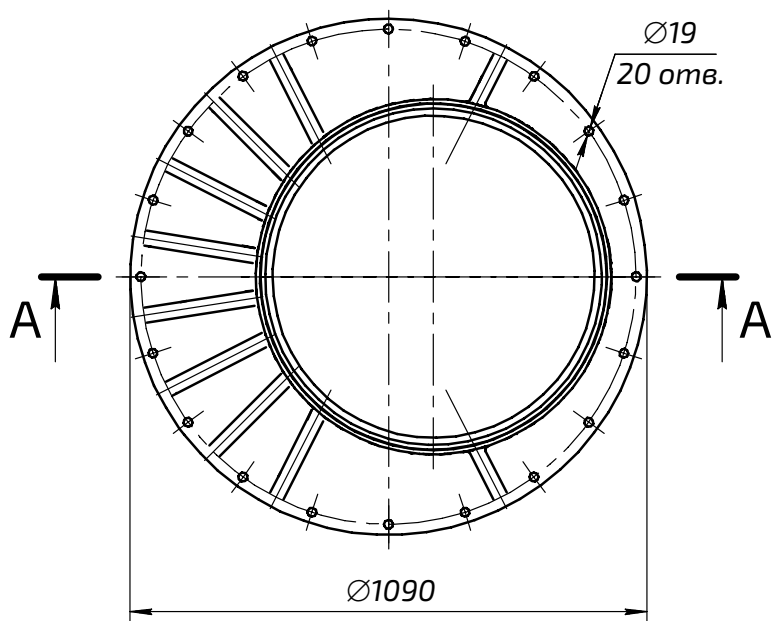
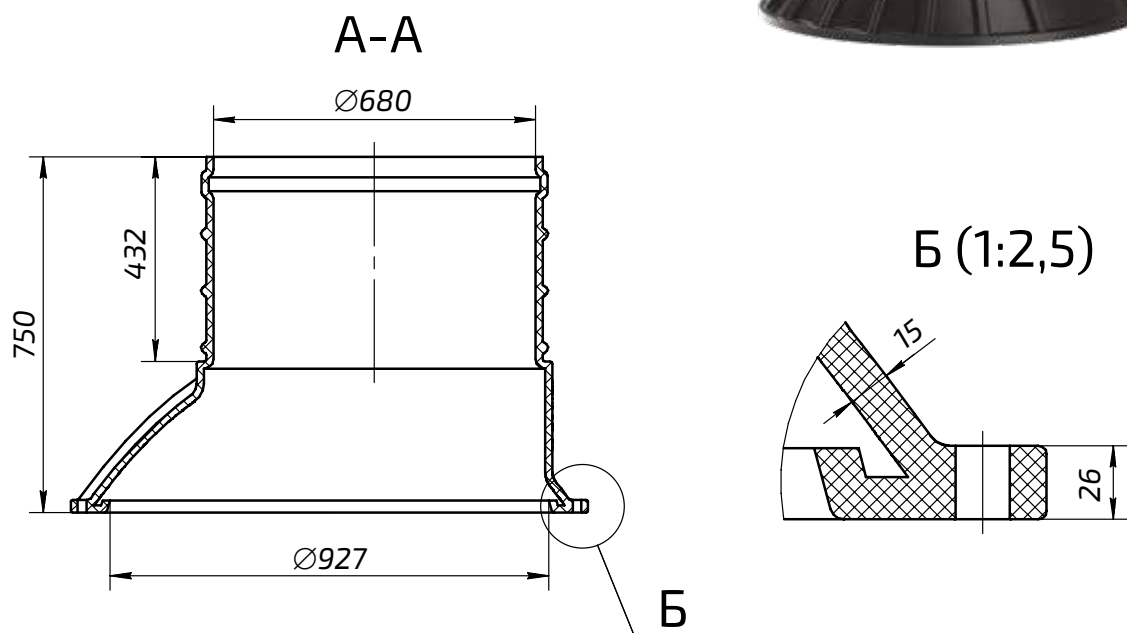

КОНУС-ПЕРЕХОД DN 1000x750 С КРЕПЛЕНИЕМ ДЛЯ СТУПЕНЕЙ

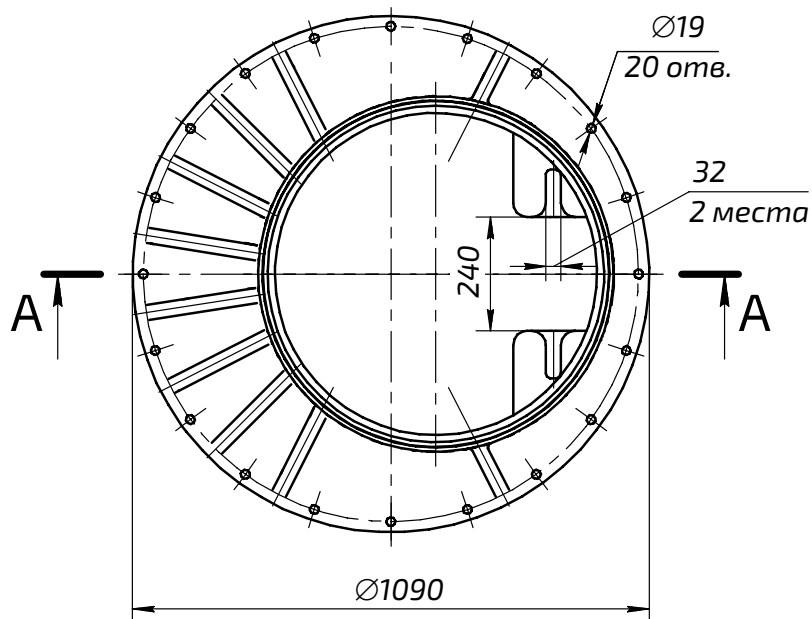
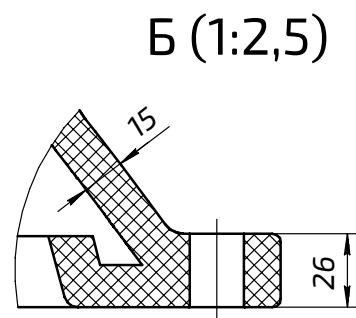
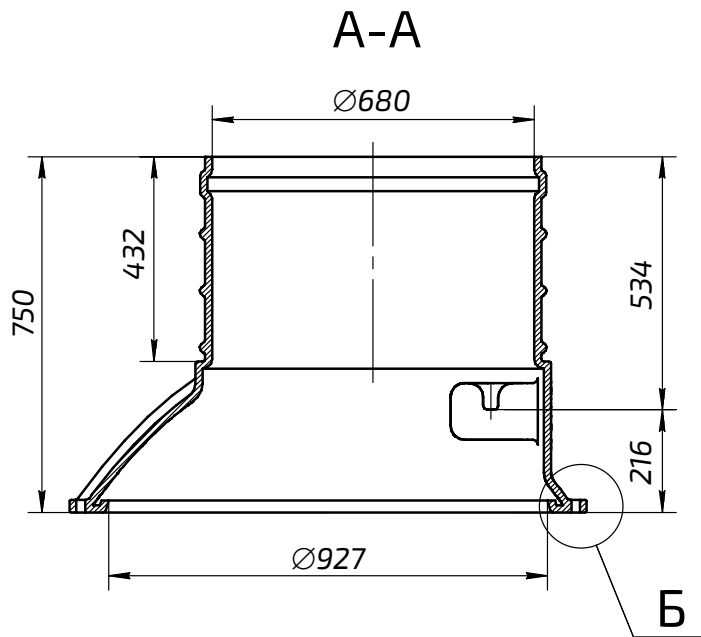

КОНУС-ПЕРЕХОД ДОЖДЕПРИЕМНЫЙ DN 1000x720

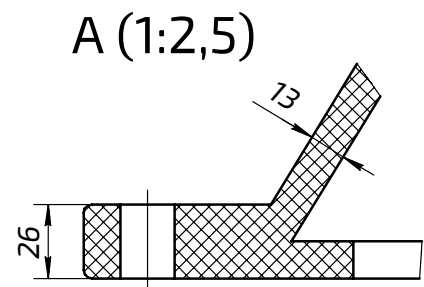
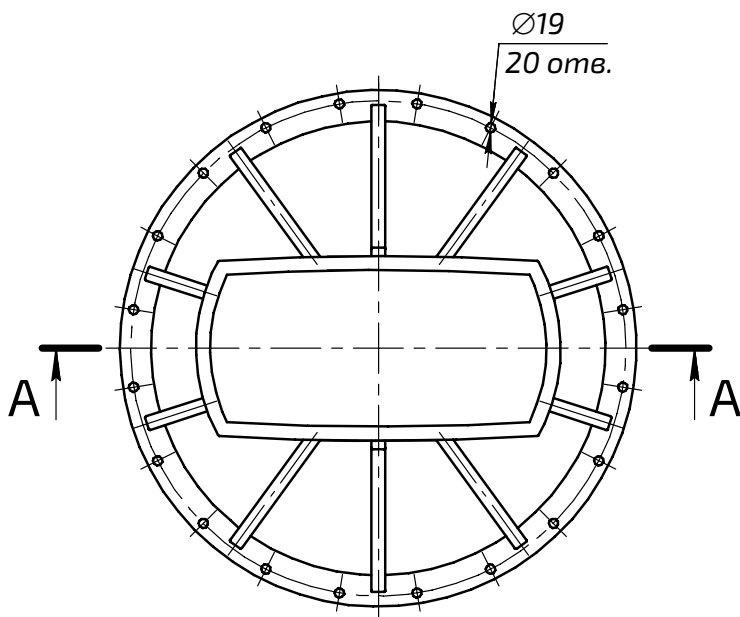
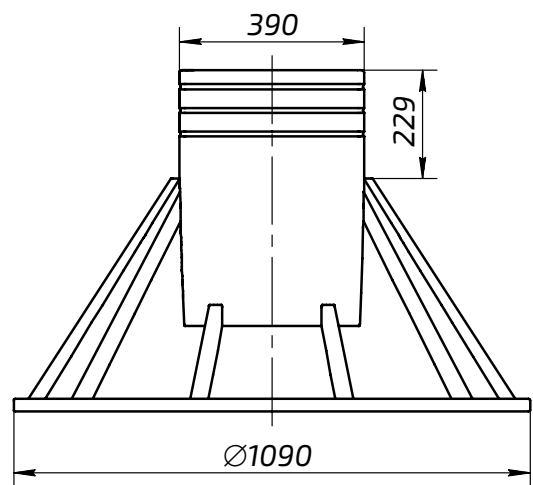
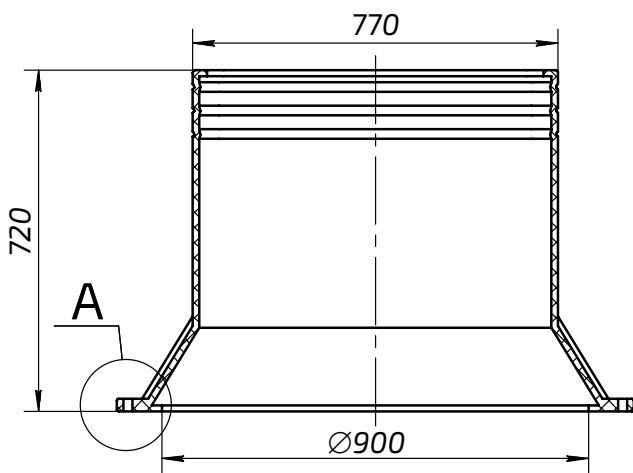

КОЛЬЦО ШАХТЫ DN 1000

ОПИСАНИЕ

Кольцо-шахта колодцев может быть оснащено элементом спуска. Уплотнительное кольцо входит в комплект поставки.

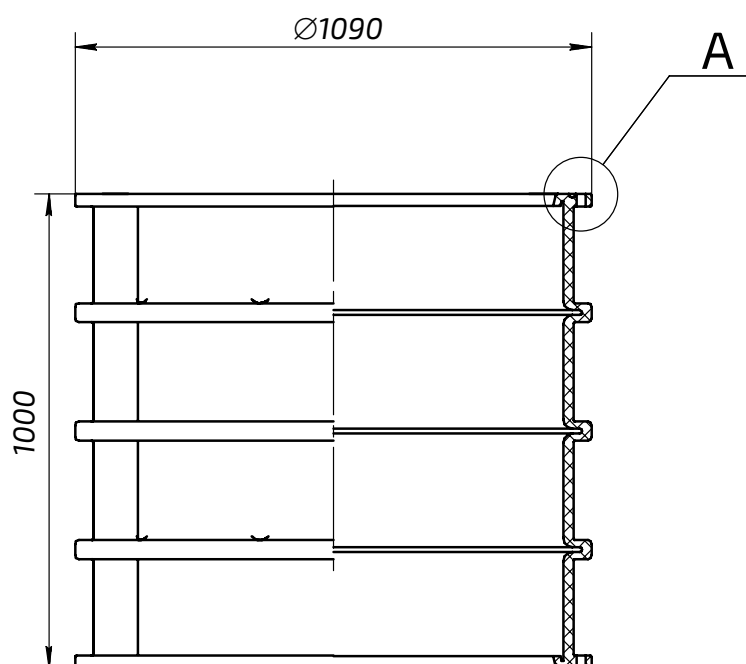
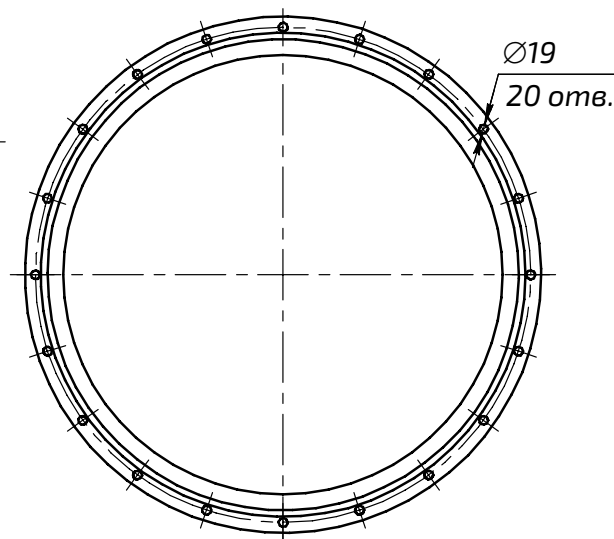
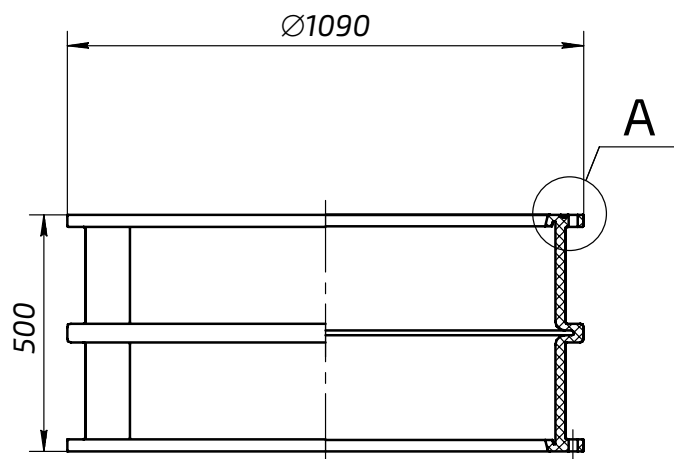
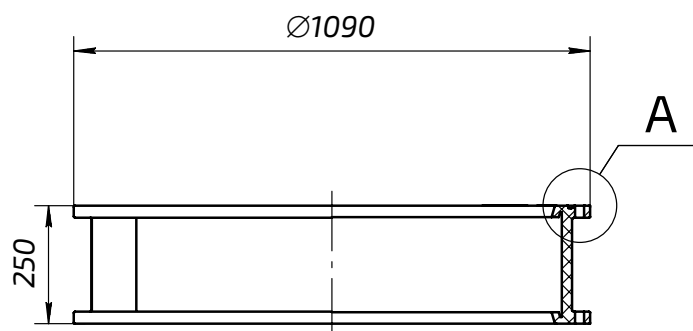

A (1:2,5)

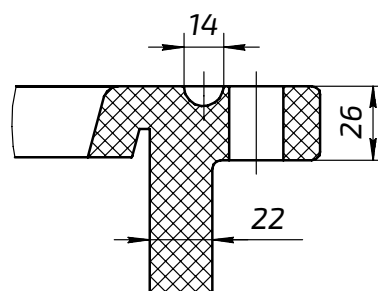

КОЛЬЦО ШАХТЫ DN 1000 С КРЕПЛЕНИЕМ ДЛЯ СТУПЕНЕЙ

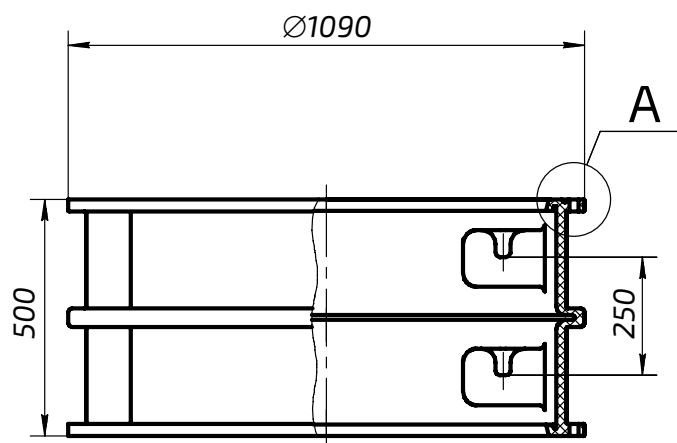
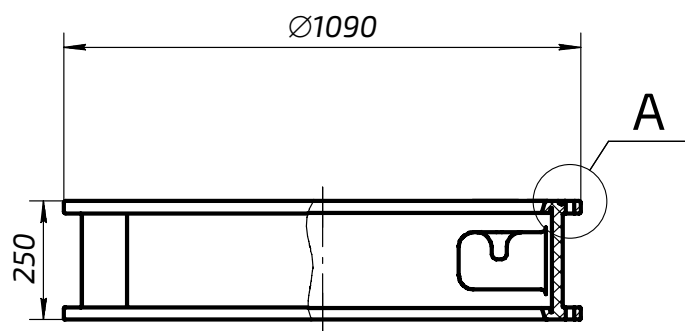

A (1:2,5)

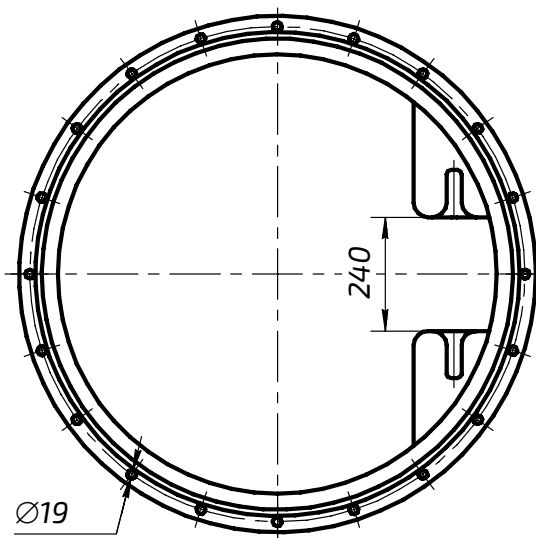
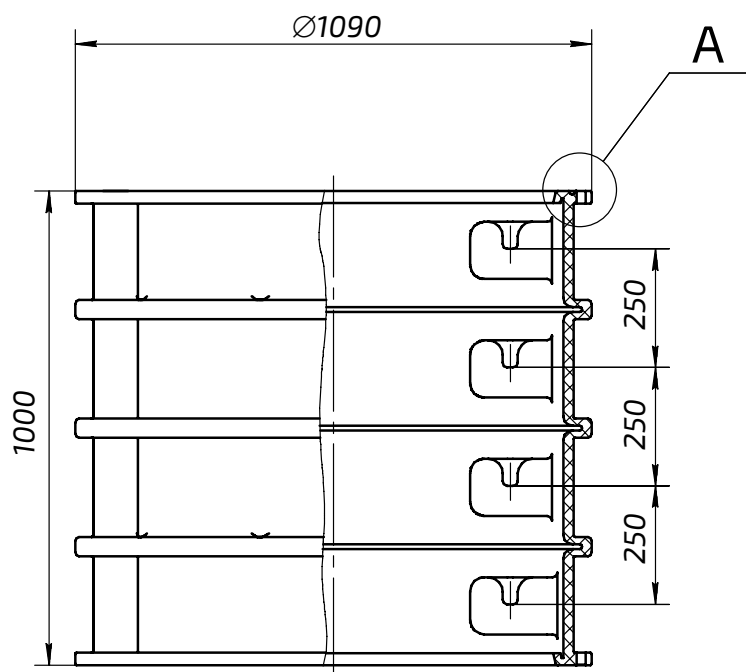
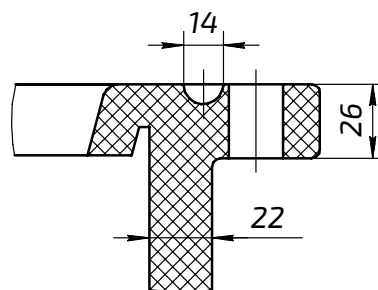

$\varnothing 19$
20 отв.

КОРПУС БАЗЫ DN 1000x750

ОПИСАНИЕ

Возможно исполнение готовой базы с лотком и подключениями в заводских условиях. Заливка бетона в подлотковое пространство осуществляется на объекте строительства.

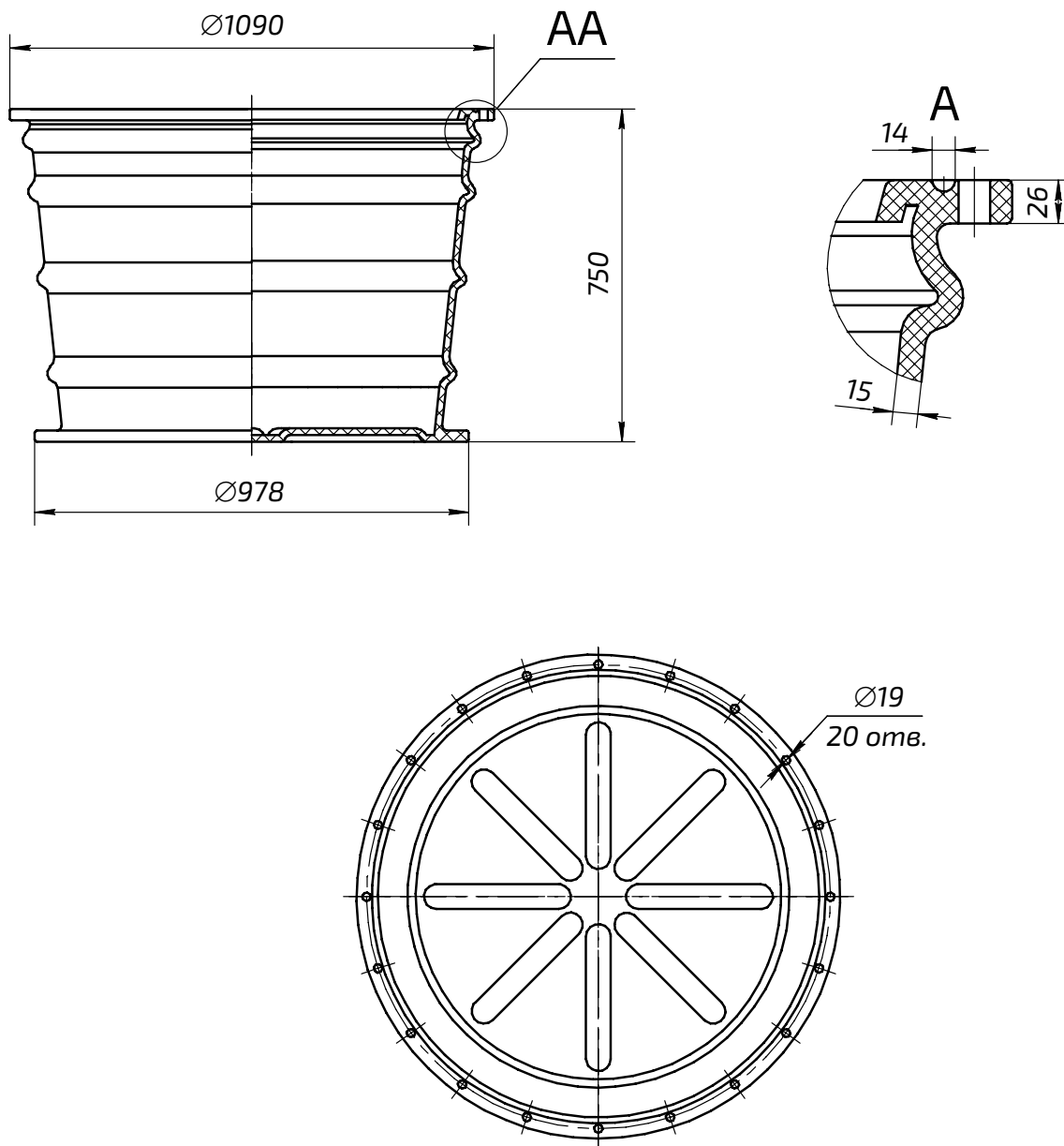

КОЛЬЦО УПЛОТНИТЕЛЬНОЕ DN 1000

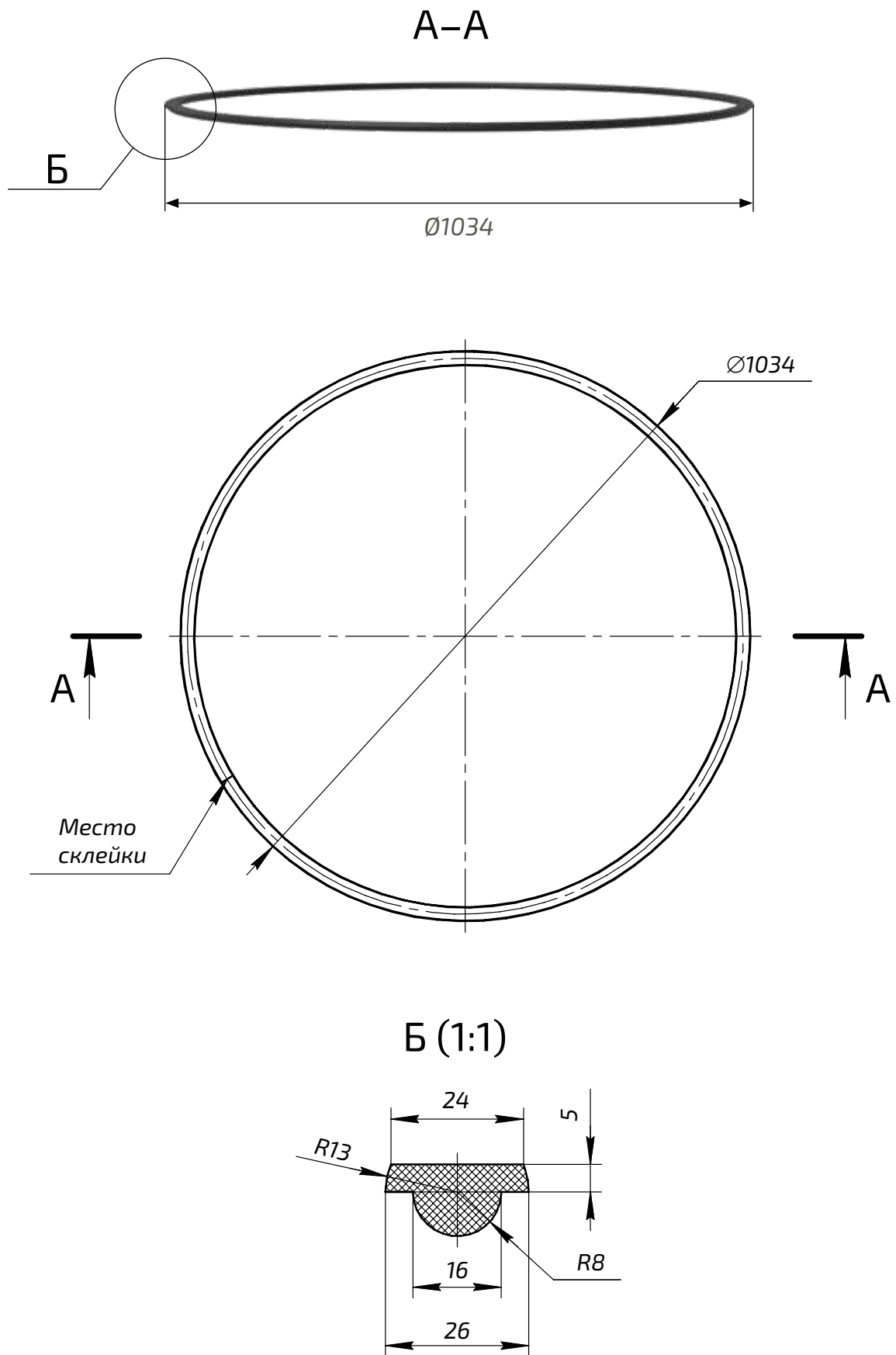

ФОРМА ДЛЯ БЕТОНИРОВАНИЯ DN 1000 (ПОД КОНУС)



СХЕМА МОНТАЖА ФОРМЫ ДЛЯ БЕТОНИРОВАНИЯ

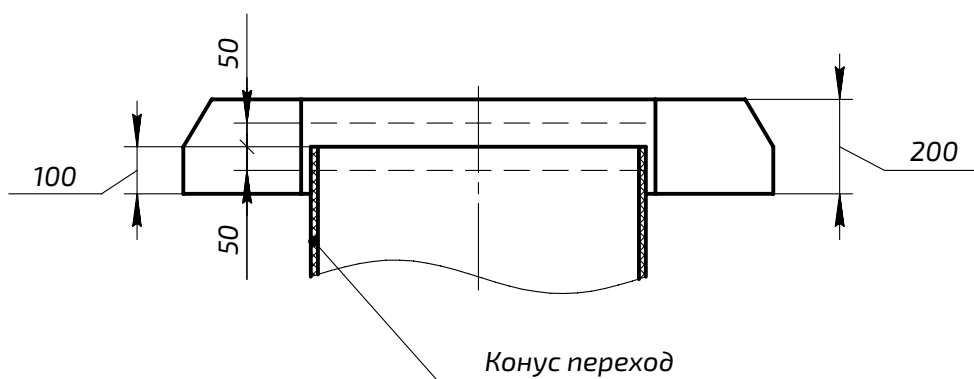

1. Все размеры справочные.
2. Форма для бетонирования заполняется бетоном марки не менее В15 (объем 0,16 м³) на месте монтажа колодца.
3. Форма для бетонирования устанавливается на горловину конус-перехода на половину ее высоты – 100 мм и допускает возможность корректировки высоты колодца с помощью изменения ее положения на величину ± 50 мм.

ФОРМА ДЛЯ БЕТОНИРОВАНИЯ DN 1000 (ПОД ШАХТУ)



СХЕМА МОНТАЖА ФОРМЫ ДЛЯ БЕТОНИРОВАНИЯ



1. Все размеры справочные.
2. Форма для бетонирования заполняется бетоном марки не менее В15 (объем 0,34 м³) на месте монтажа колодца.
3. Форма для бетонирования устанавливается на шахту колодца DN 1000 на половину ее высоты – 100 мм и допускает возможность корректировки высоты колодца с помощью изменения ее положения на величину ±50 мм.

СБОРНЫЙ ФЛАНЦЕВЫЙ КОЛОДЕЦ DN 1500

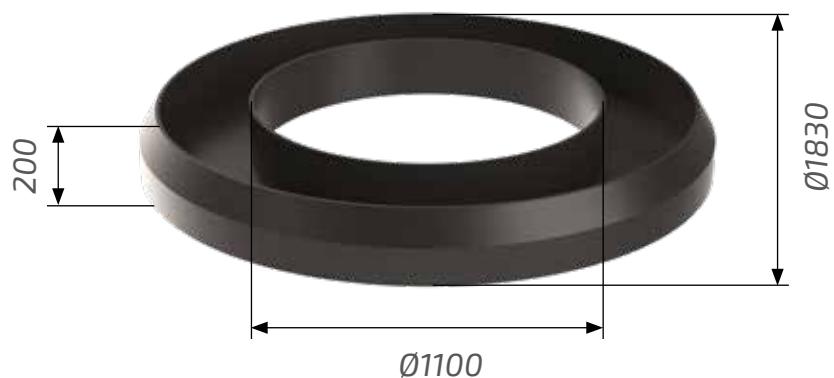
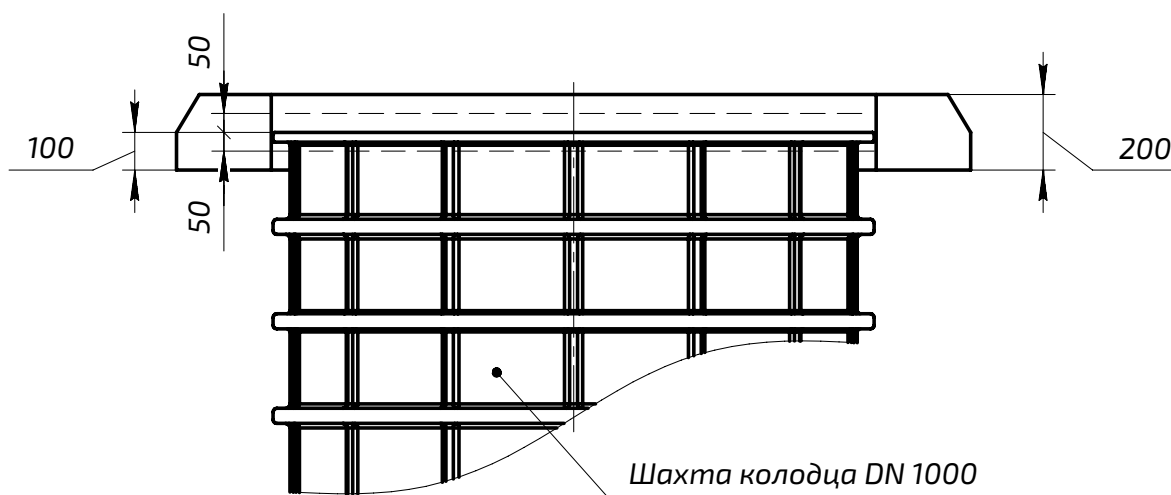
Общий вид



Вид сверху



КОНУС-ПЕРЕХОД DN 1500x1000

ОПИСАНИЕ

Конус-переход может быть оснащен элементом спуска. Уплотнительное кольцо входит в комплект поставки.

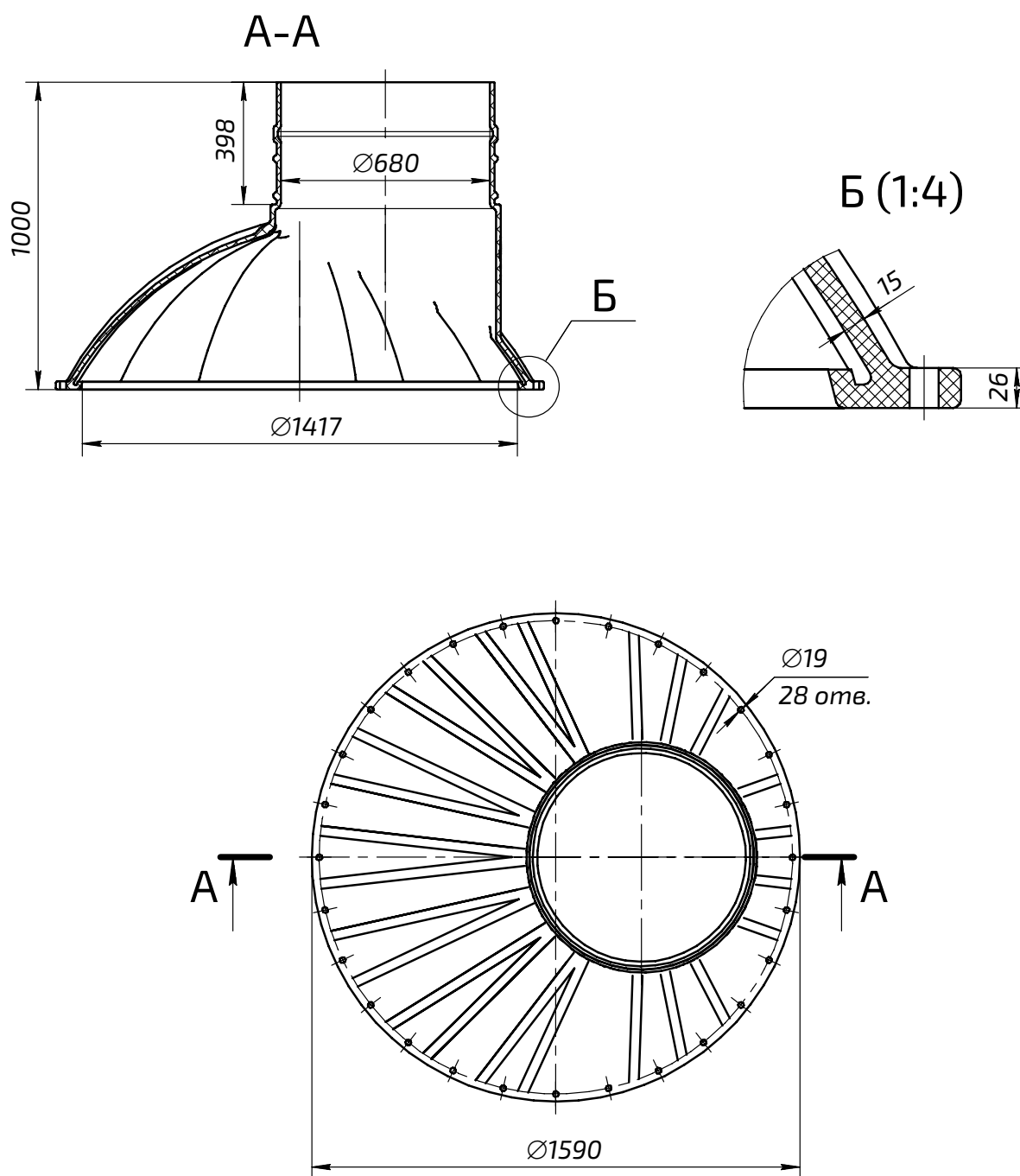

КОНУС-ПЕРЕХОД DN 1500x1000 С КРЕПЛЕНИЕМ ДЛЯ СТУПЕНЕЙ

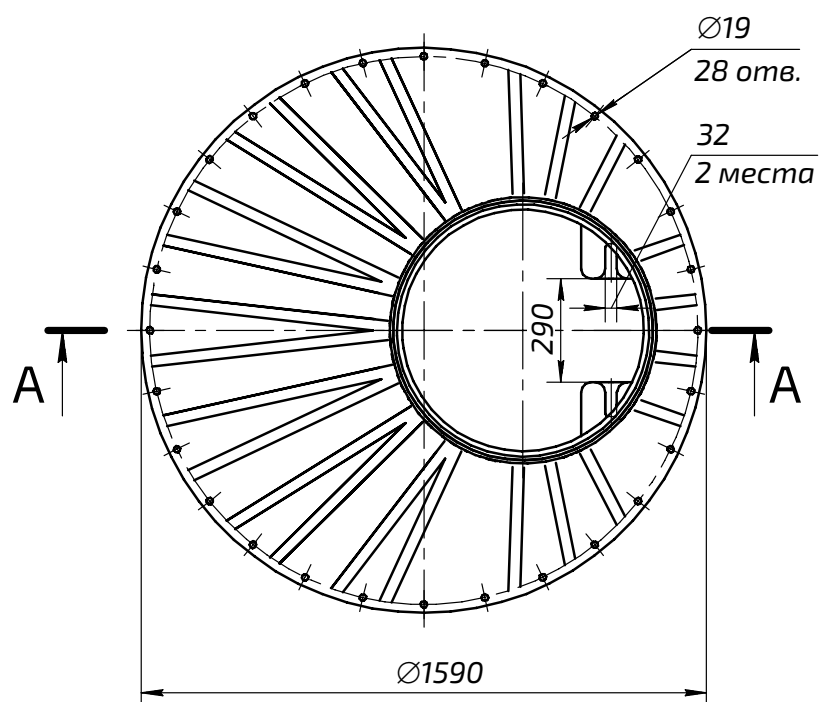
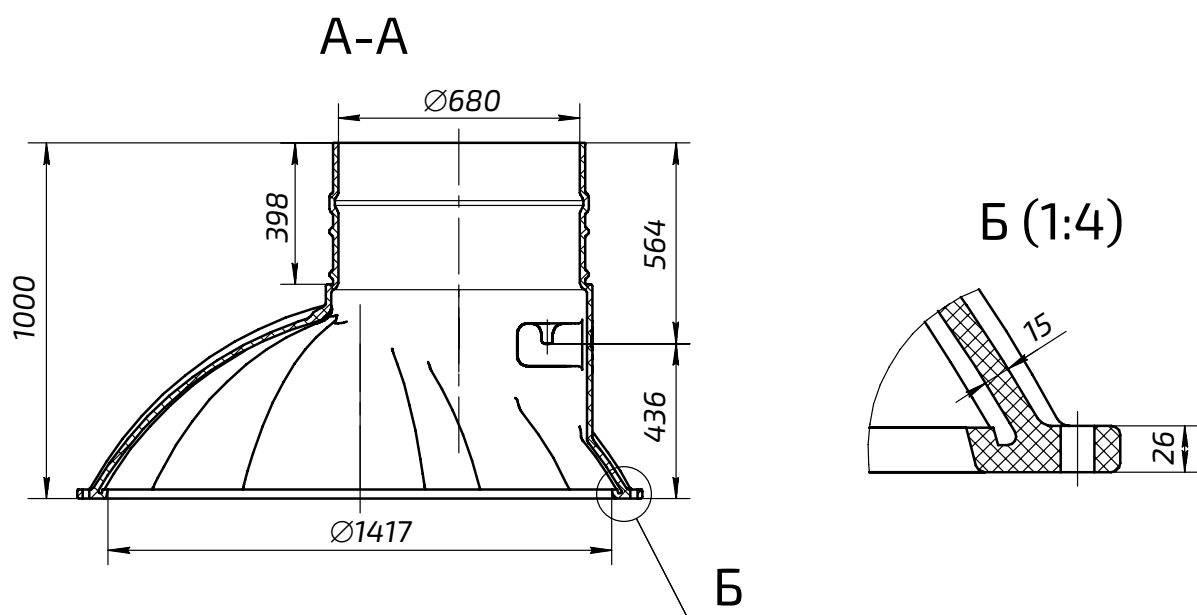

КОЛЬЦО ШАХТЫ DN 1500

ОПИСАНИЕ

Кольцо-шахта колодцев может быть оснащено элементом спуска. Уплотнительное кольцо входит в комплект поставки.

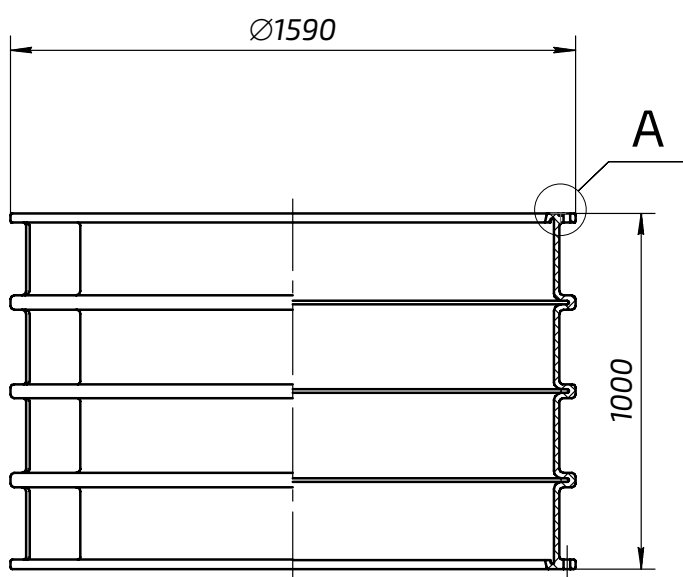
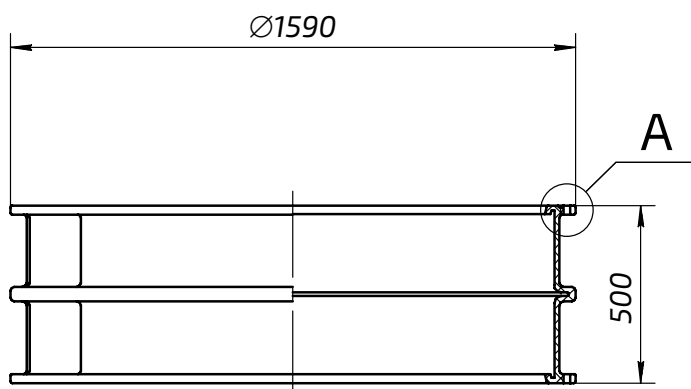

A (1:2,5)

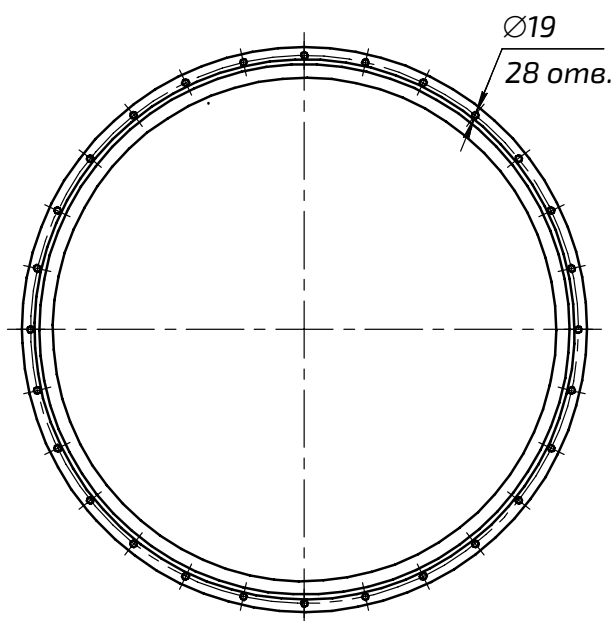
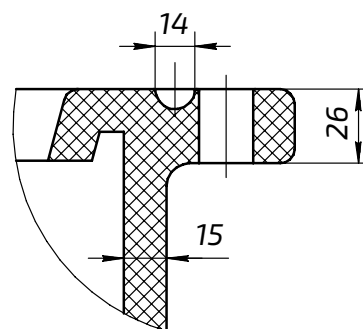

КОЛЬЦО ШАХТЫ DN 1500 С КРЕПЛЕНИЕМ ДЛЯ СТУПЕНЕЙ

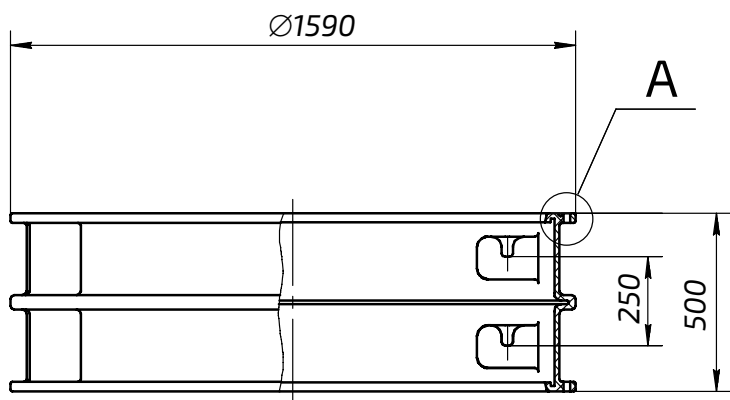

A (1:2,5)

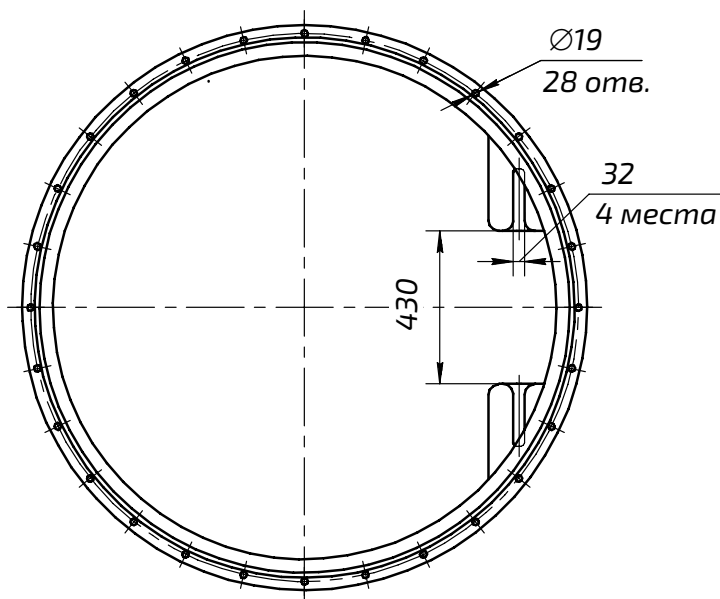
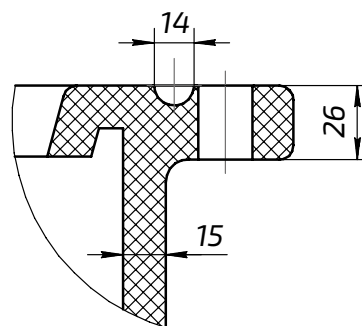
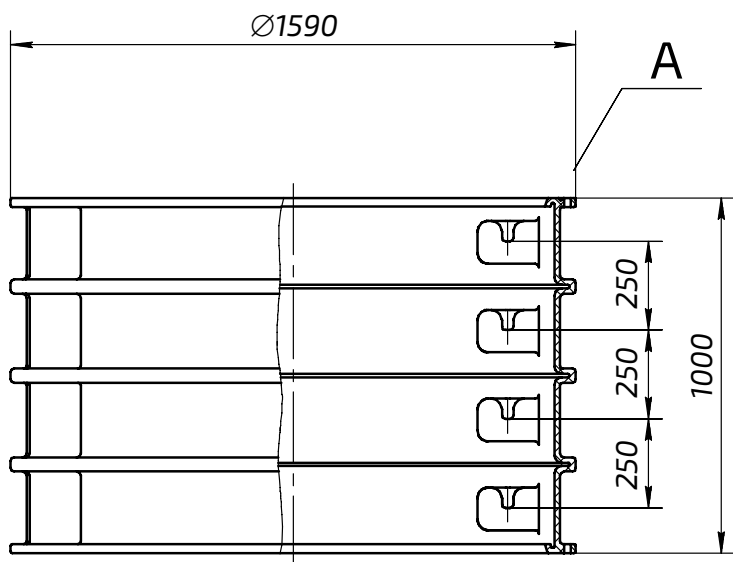

КОРПУС БАЗЫ КОЛОДЦА DN 1500x1200

ОПИСАНИЕ

Возможно исполнение готовой базы с лотком и подключениями в заводских условиях. Заливка бетона в подлотковое пространство осуществляется на объекте строительства.

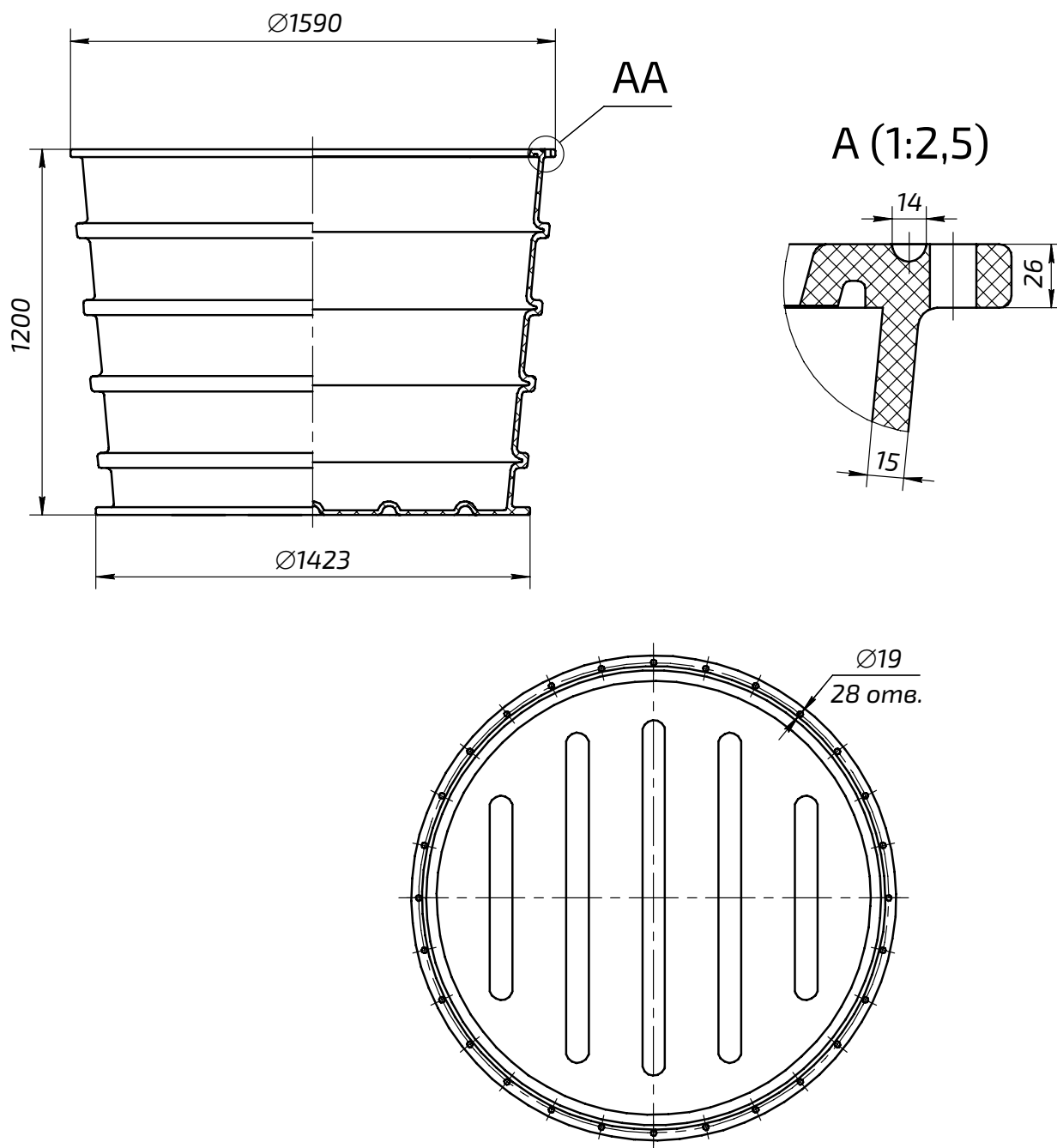

КОРПУС БАЗЫ КОЛОДЦА DN 1500x1200 С ДВОЙНОЙ СТЕНКОЙ

ОПИСАНИЕ

Применение базы с двойной стенкой возможно при необходимости упрочнения конструкции, в случае большой высоты колодца или при сложных проектных условиях.

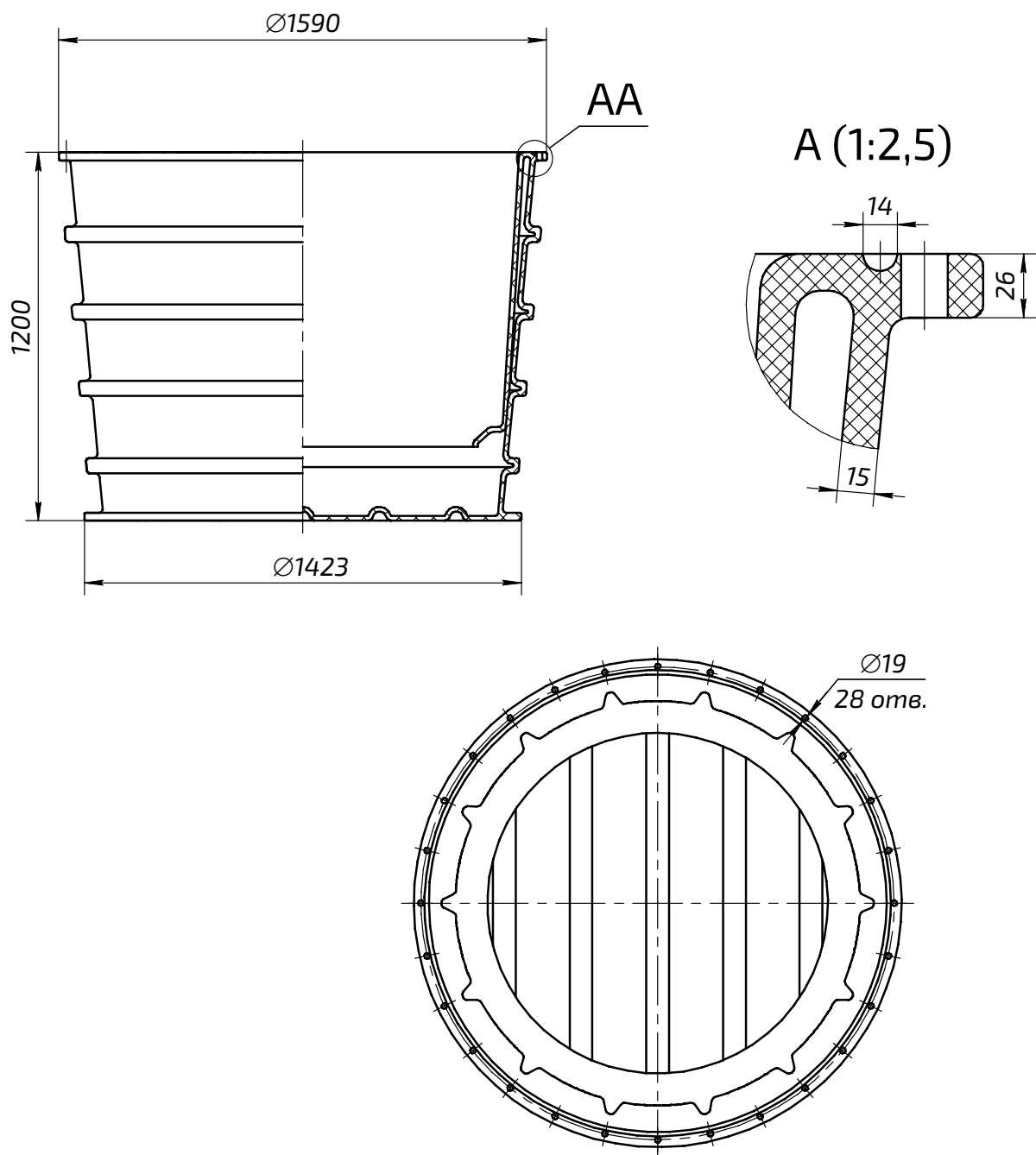

КОЛЬЦО УПЛОТНИТЕЛЬНОЕ DN 1500

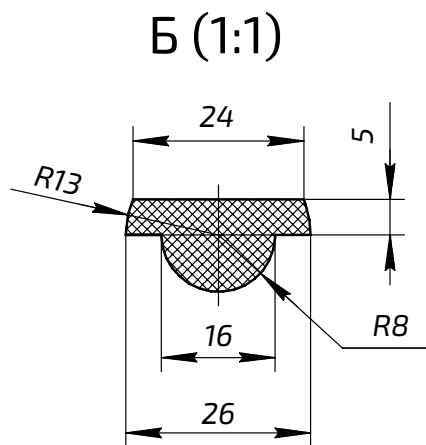
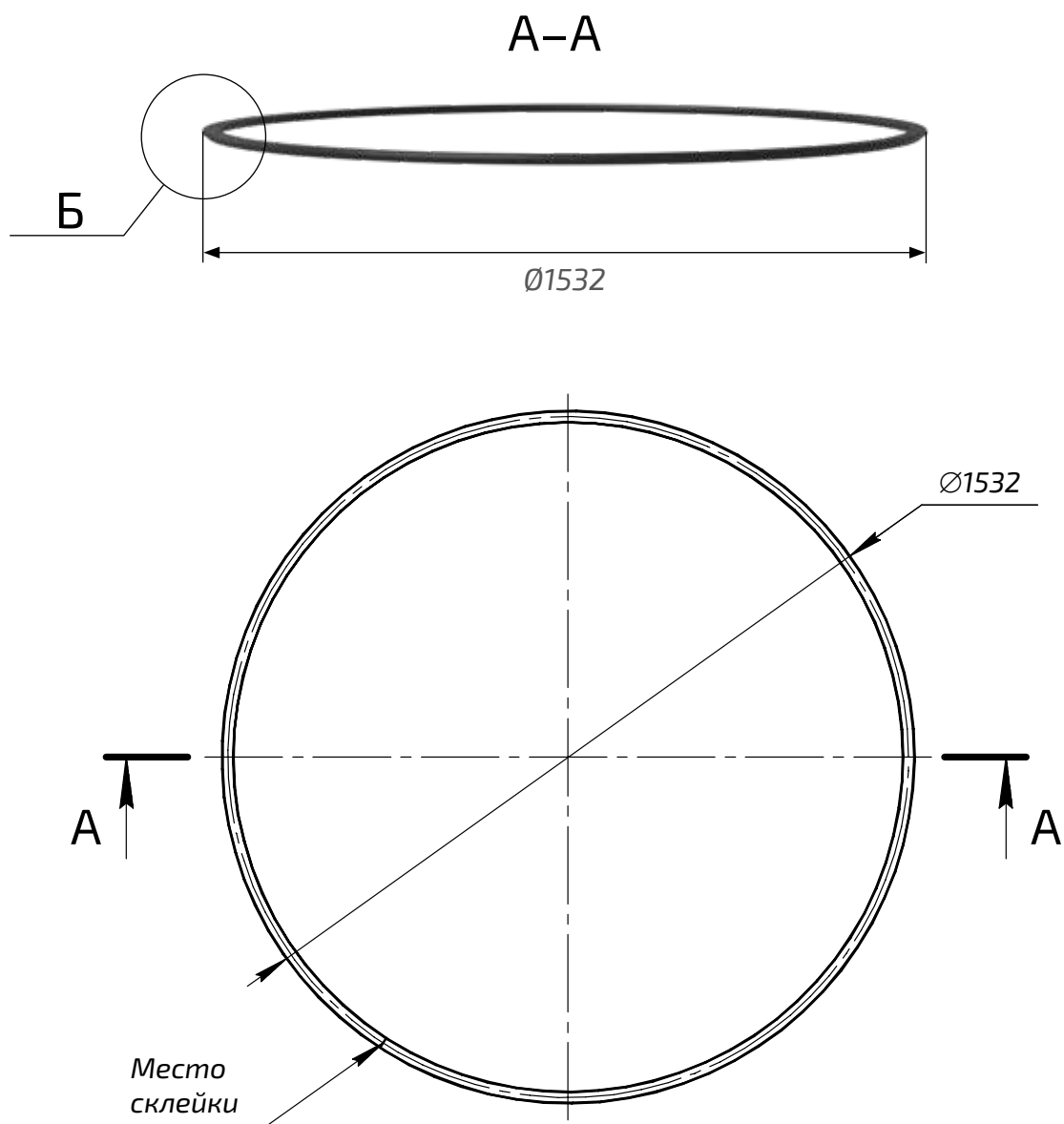

ФОРМА ДЛЯ БЕТОНИРОВАНИЯ DN 1500 (ПОД КОНУС)



СХЕМА МОНТАЖА ФОРМЫ ДЛЯ БЕТОНИРОВАНИЯ DN 1500

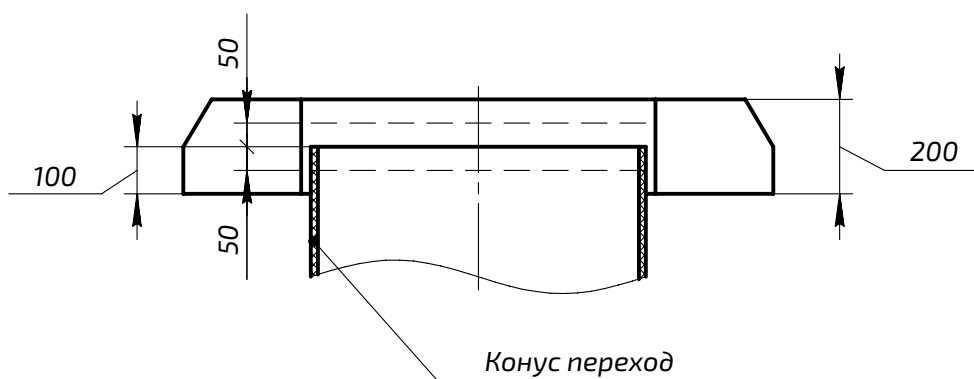

1. Все размеры справочные.
2. Форма для бетонирования заполняется бетоном марки не менее В15 (объем $0,44 \text{ м}^3$) на месте монтажа колодца.
3. Форма для бетонирования устанавливается на шахту колодца DN 1500 на половину ее высоты – 100 мм и допускает возможность корректировки высоты колодца с помощью изменения ее положения на величину ± 50 мм.

ФОРМА ДЛЯ БЕТОНИРОВАНИЯ DN 1500 (ПОД ШАХТУ)



СХЕМА МОНТАЖА ФОРМЫ ДЛЯ БЕТОНИРОВАНИЯ DN 1500

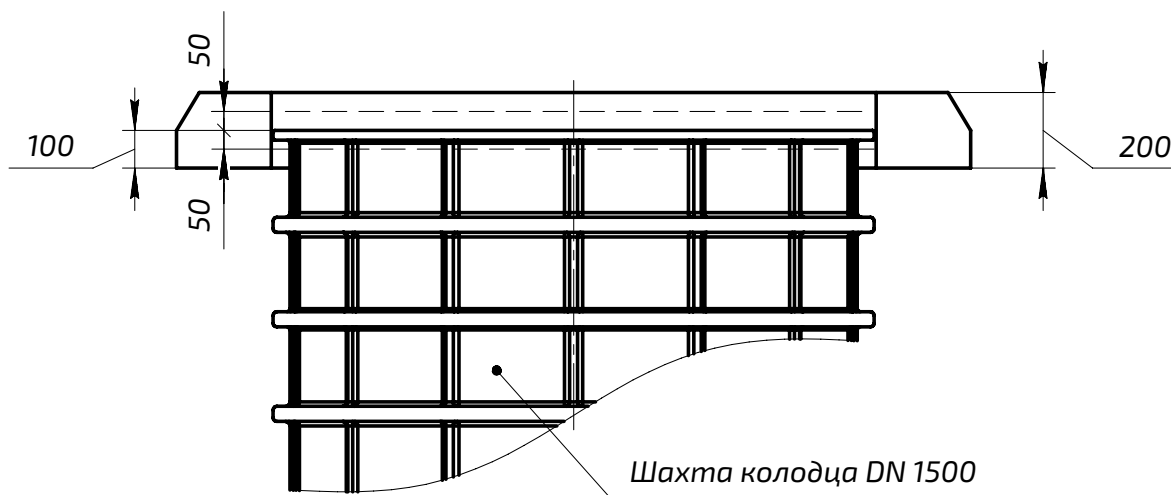

1. Все размеры справочные.
2. Форма для бетонирования заполняется бетоном марки не менее В15 (объем 0,3 м³) на месте монтажа колодца.
3. Форма для бетонирования устанавливается на шахту колодца DN 1500 на половину ее высоты – 100 мм и допускает возможность корректировки высоты колодца с помощью изменения ее положения на величину ±50 мм.

МОНТАЖ КОЛОДЦЕВ

Земляные работы при подготовке траншеи, монтаже сборных колодцев и обратной засыпке траншеи необходимо проводить в соответствии с требованиями проектной документации с учетом СП 45.13330.2017 «Земляные сооружения, основания и фундаменты», ВСН 52-96 «Инструкция по производству земляных работ в дорожном строительстве и при устройстве подземных инженерных сетей», ТР 73-98 «Технические рекомендации по технологии уплотнения грунта при обратной засыпке котлованов, траншей, пазух», ТР 145-03 «Технические рекомендации по производству земляных работ в дорожном строительстве, при устройстве подземных инженерных сетей, при обратной засыпке котлованов, траншей, пазух» и другой нормативной документации, с учетом настоящих Рекомендаций.

Размеры траншеи, уклон ее боковых стенок определяет лицензированная проектная организация и указывает в проектной документации. Уклон должен обеспечивать возможность безопасного проведения монтажных работ.

Необходимо очистить траншею от строительного мусора и прочих инородных предметов.

При монтаже сборных фланцевых колодцев ТРИДЭВЕЛЛ в водонасыщенных грунтах провести мероприятия по водопонижению.

Выровнять дно траншеи, подготовить утрамбованное (коэффициент по Проктору $\geq 0,95$) песчаное основание высотой не менее 150 мм.

В случае монтажа сборных фланцевых колодцев ТРИДЭВЕЛЛ в зеленой зоне в сухих грунтах применение железобетонного основания не требуется. Допускается применение ЖБ основания по требованию Заказчика. Необходимо осуществлять только заливку подлоточного пространства для предотвращения деформации базы.

При монтаже в пешеходной зоне, при транспортной нагрузке или в водонасыщенных грунтах применяется соответствующее ж/б основание:

- для колодца DN 1000 – не менее ПН-10;
- для колодца DN 1500 – не менее ПН-15.

Обеспечить крепление сборных колодцев ПОЛИПЛАСТИК к железобетонному основанию с помощью анкерных болтов.

Произвести подключение трубопроводов к патрубкам сборных колодцев ТРИДЭВЕЛЛ в соответствии с альбомом типовых проектных решений (подключения осуществляются идентично стандартным соединениям труб).

Произвести подбивку пазух и уплотнение песчаного грунта вокруг базы колодца послойно по 150-250 мм до покрытия уплотненным грунтом верхней части подключенных труб. Подбивку пазух и послойное уплотнение песчаного грунта допускается производить после сборки всех элементов колодца.

Установить уплотнительные кольца между элементами колодца в соответствующие пазы.

Затягивание болтового соединения между элементами осуществляется методом «крест-накрест». Достаточным считается затяжка болтов, которая визуально обеспечивает соприкосновение двух элементов сборного фланцевого колодца равномерно по всей окружности, без видимых зазоров.

Произвести первичную послойную песчаную засыпку вокруг шахты колодца (оставив до верха 4 ребра) с последующей трамбовкой каждого слоя до степени уплотнения не менее 0,95 по Проктору. Высота слоев не более 250 мм.

Трамбовку слоев первичной песчаной засыпки производить ручным инструментом либо иным способом, исключая возможные повреждения корпуса сборных колодцев ТРИДЭВЕЛЛ.

Песчаный защитный слой первичной засыпки должен быть не менее чем на 100 мм выше нижней точки горловины конус-перехода.

Окончательная засыпка траншеи осуществляется поверх песчаного защитного слоя первичной засыпки. Материал окончательной засыпки – песок либо местный грунт без твердых включений размером более 200 мм и строительного мусора.

Окончательную засыпку колодца производить послойно со степенью уплотнения каждого слоя не менее 0,95 по Проктору. Высота слоя не более 250 мм.

В зоне действия транспортной нагрузки окончательная засыпка колодца осуществляется только песком.

Трамбовку слоев окончательной засыпки над колодцем производить ручным инструментом, либо иным способом, исключающим возможные повреждения элементов сборных колодцев ТРИДЭВЕЛЛ. Запрещается производить трамбовку слоев окончательной засыпки над колодцем с использованием автотранспорта и тяжелой строительной техники.

Железобетонная плита не должна упираться непосредственно в торец конус-перехода (минимальное расстояние 100 мм).

В кольцевой зазор между опорной плитой и горловиной устанавливается материал, обеспечивающий подвижность и герметичность. Например – шнур резиновый d 20 мм ГОСТ 6467, шнур гермитовый ПРП-40.К-40.300 ГОСТ 19177 и т.п., не содержащий нефтепродукты смоляной канат по ГОСТ 30055.

Необходимо обеспечить защитное покрытие открытых поверхностей бетонных конструкций мастикой битумной в два слоя с промежуточной просушкой.

Установить люк или дождеприемную решетку в соответствии с нагрузкой по ГОСТ 3634.



*[Инструкция по монтажу
сборных фланцевых колодцев](#)*

РЕМОНТ ПОВРЕЖДЕНИЙ В ПРОЦЕССЕ ЭКСПЛУАТАЦИИ КОЛОДЦЕВ

В случае правильной установки и надлежащей эксплуатации повреждений у колодцев не возникает.

В случае возникновения повреждений возможны два варианта ремонта:

1. Сварка экструдером поврежденных участков.

1.1. При повреждениях шириной менее 30 мм требуется зачистить места для сварки и заварить ручным экструдером.

1.2. При повреждениях шириной более 30 мм используют полиэтиленовый лист: зачищают края листа и место для приварки, закрывают листом поврежденный участок и приваривают ручным экструдером лист к телу колодца по контуру.

2. Замена узлов производится при нецелесообразности сварки экструдером (значительные повреждения).

СХЕМЫ УСТАНОВКИ КОЛОДЦА

УСТАНОВКА В «ЗЕЛеной ЗОНЕ» В СУХИХ ГРУНТАХ

Допустимый уровень низа формы для бетонирования после подрезки горловины конуса

Люк чугунный ГОСТ 3634

Покрытие зеленой зоны

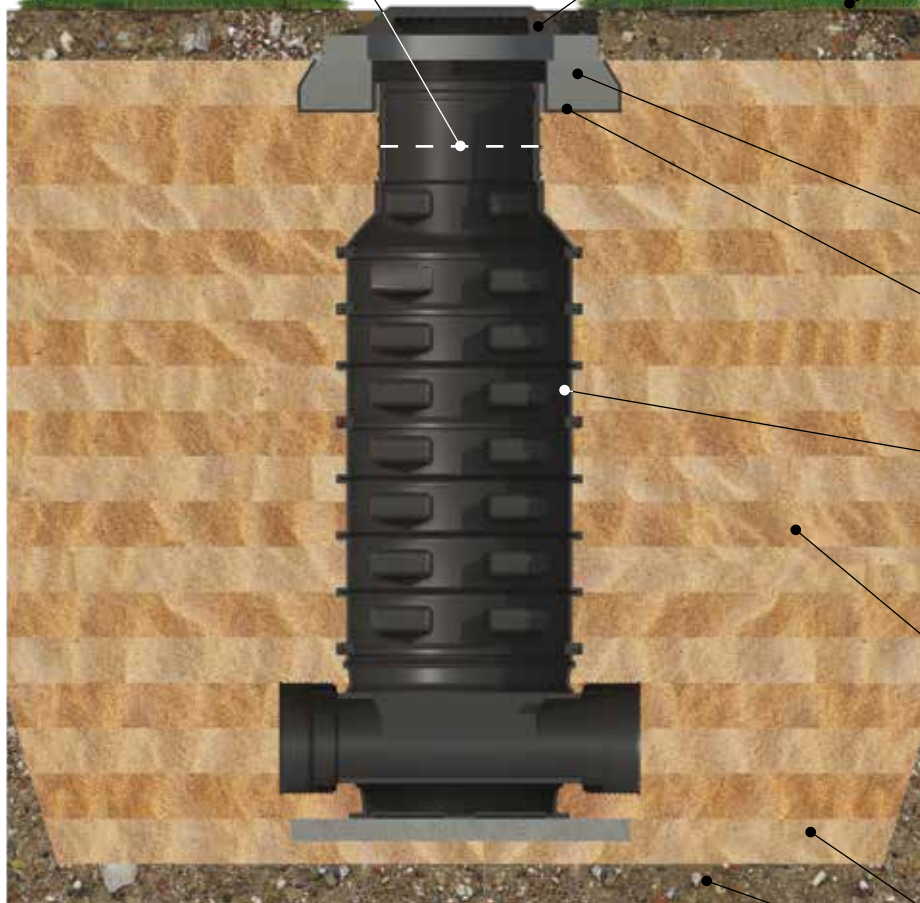

УСТАНОВКА В «ЗЕЛеноЙ ЗОНЕ» В ВОДОНАСЫЩЕННЫХ ГРУНТАХ

Допустимый уровень низа формы для бетонирования после подрезки горловины конуса

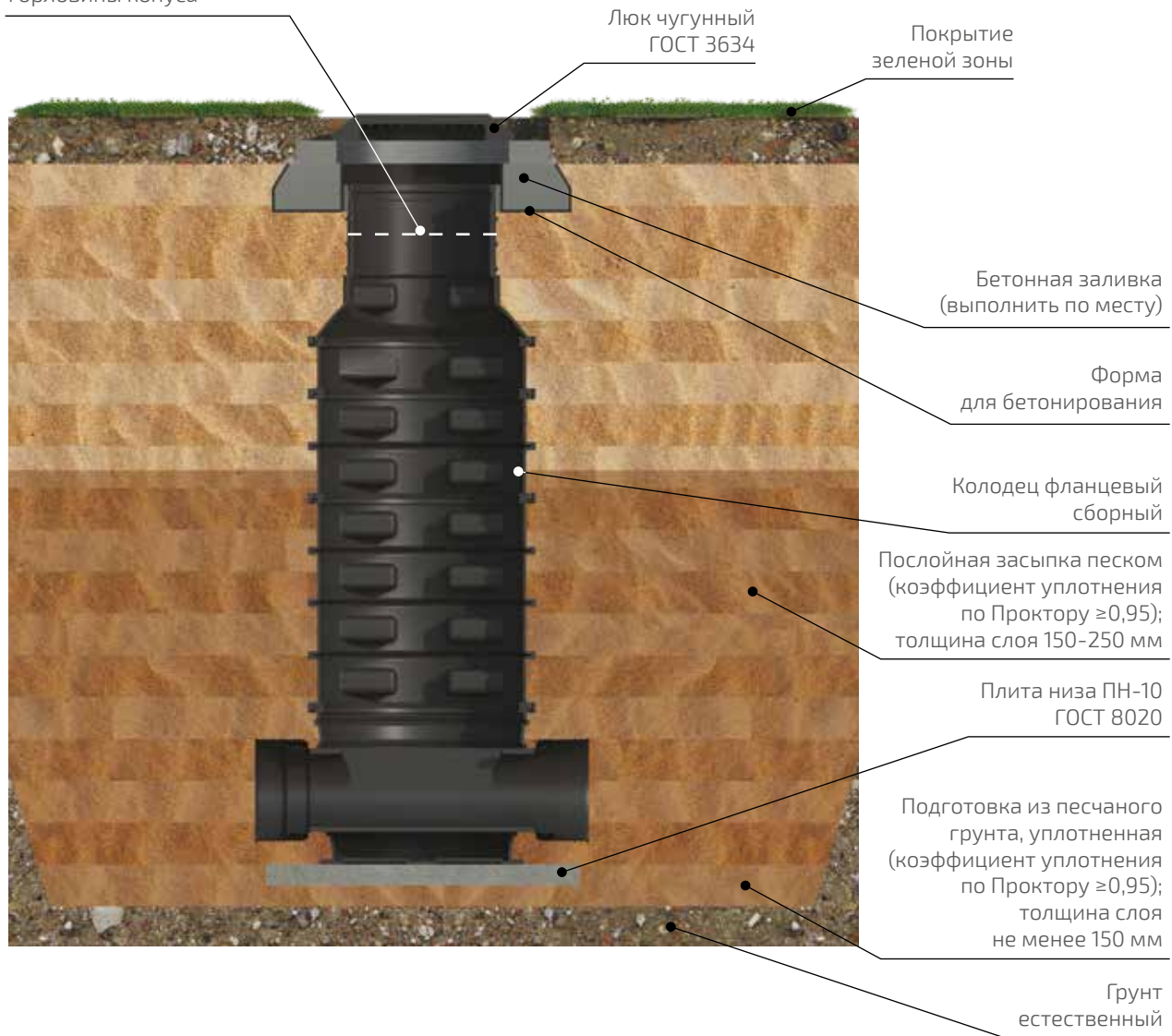

УСТАНОВКА В ТРОТУАРЕ ИЛИ ПОД ПРОЕЗЖЕЙ ЧАСТЬЮ С РАЗГРУЗОЧНОЙ ПЛИТОЙ

Допустимый уровень низа формы для бетонирования после подрезки горловины конуса

Люк чугунный
ГОСТ 3634

Конструкции
дорожной
одежды

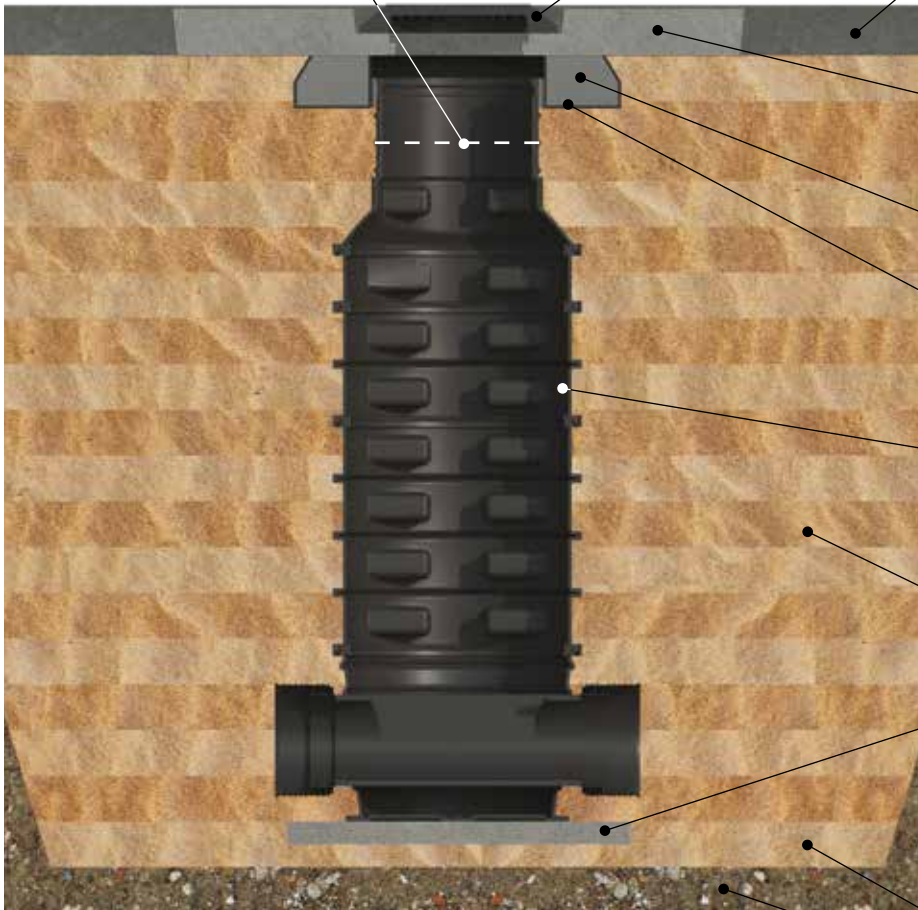

Плита дорожная
ПД-6 ГОСТ 8020

Бетонная заливка
(выполнить по месту)

Форма
для бетонирования

Колодец фланцевый
сборный

Послойная засыпка песком
(коэффициент уплотнения
по Проктору $\geq 0,95$);
толщина слоя 150-250 мм

Плита низа ПН-10
ГОСТ 8020

Подготовка из песчаного
грунта, уплотненная
(коэффициент уплотнения
по Проктору $\geq 0,95$);
толщина слоя
не менее 150 мм

Грунт
естественный

СХЕМЫ ПРИГРУЖЕНИЯ

DN 1000

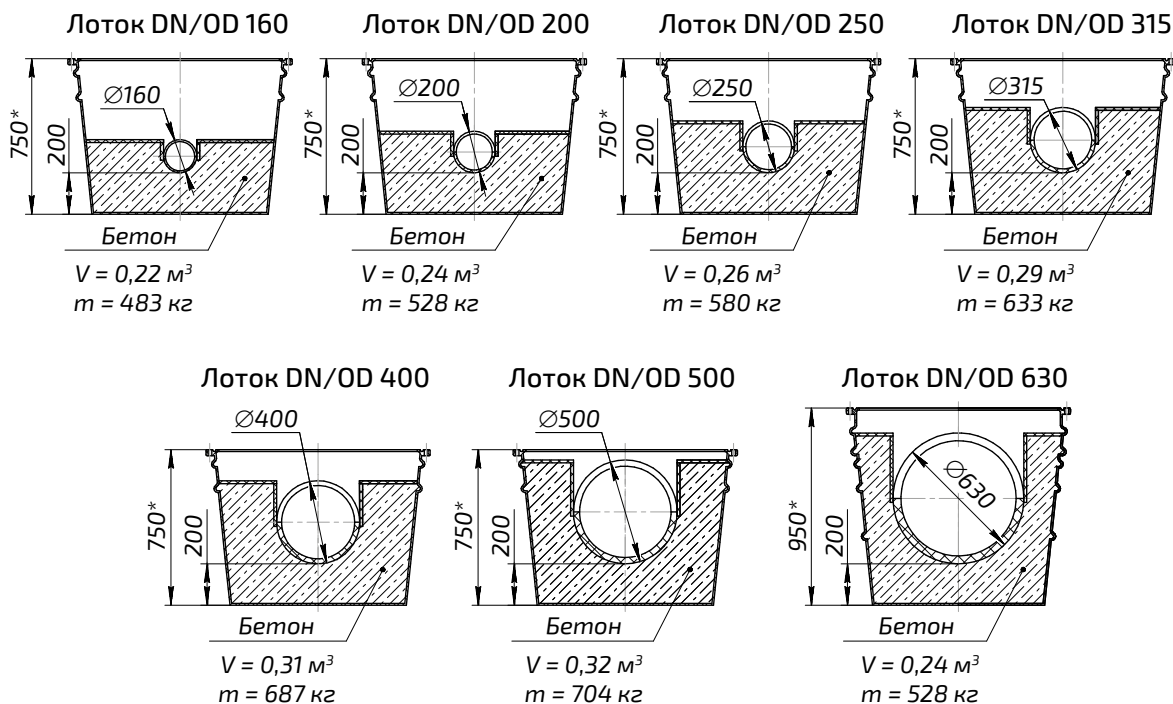

DN 1500

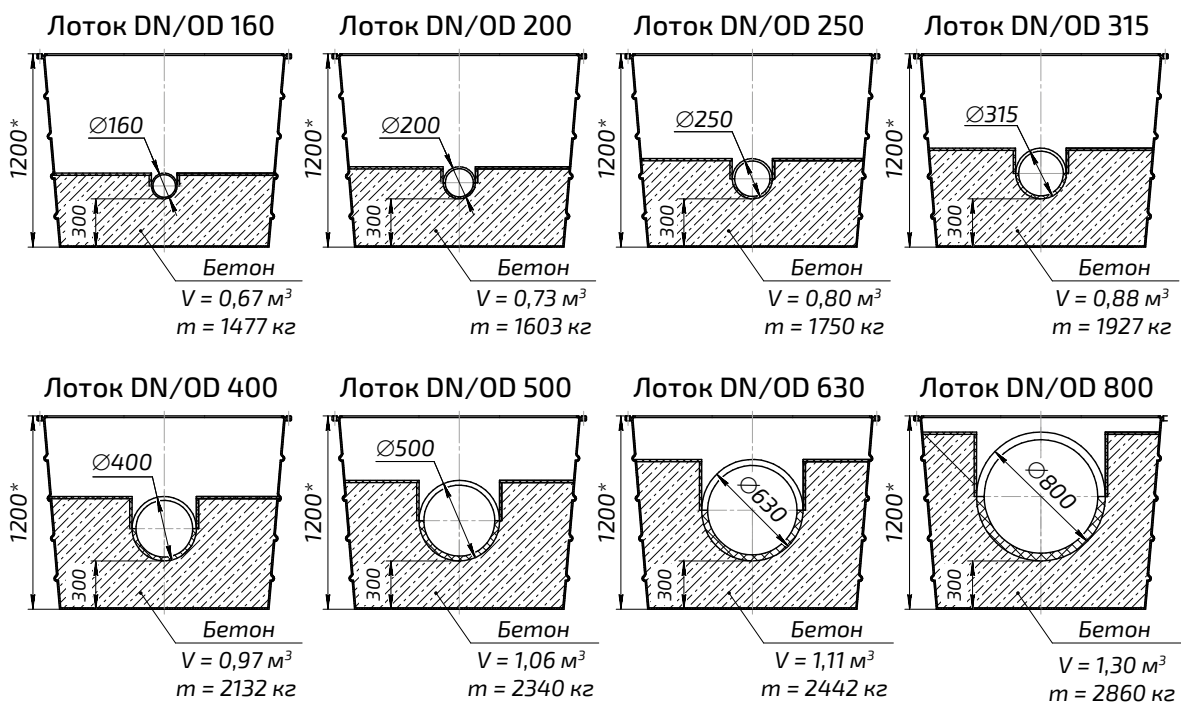

УСТАНОВКА КОЛОДЦЕВ С УЧЕТОМ УРОВНЯ ГРУНТОВЫХ ВОД И СТЕПЕНИ УПЛОТНЕНИЯ ОБРАТНОЙ ЗАСЫПКИ

При расчете обратной засыпки необходимо пользоваться таблицей.

| | Уровень грунтовых вод от поверхности земли, мм | | | | | | | | | | | | | | | | |
|-------------------------------|--|-----|------|------|------|------|------|------|------|------|------|------|------|------|------|------|------|
| | 0 | 500 | 1000 | 1500 | 2000 | 2500 | 3000 | 3500 | 4000 | 4500 | 5000 | 5500 | 6000 | 6500 | 7000 | 7500 | 8000 |
| Глубина заложения колодца, мм | 1500 | Б | Б | Б | | | | | | | | | | | | | |
| | 2000 | Б | Б | Б | Б | | | | | | | | | | | | |
| | 2500 | Б | Б | Б | Б | Б | | | | | | | | | | | |
| | 3000 | Б | Б | Б | Б | Б | Б | | | | | | | | | | |
| | 3500 | Б | Б | Б | Б | Б | Б | Б | | | | | | | | | |
| | 4000 | Б | Б | Б | Б | Б | Б | Б | Б | | | | | | | | |
| | 4500 | А | Б | Б | Б | Б | Б | Б | Б | Б | | | | | | | |
| | 5000 | А | Б | Б | Б | Б | Б | Б | Б | Б | Б | | | | | | |
| | 5500 | А | Б | Б | Б | Б | Б | Б | Б | Б | Б | Б | | | | | |
| | 6000 | А | А | Б | Б | Б | Б | Б | Б | Б | Б | Б | Б | | | | |
| | 6500 | А | А | Б | Б | Б | Б | Б | Б | Б | Б | Б | Б | Б | | | |
| | 7000 | А | А | Б | Б | Б | Б | Б | Б | Б | Б | Б | Б | Б | Б | | |
| | 7500 | А | А | А | Б | Б | Б | Б | Б | Б | Б | Б | Б | Б | Б | Б | |
| 8000 | А | А | А | А | Б | Б | Б | Б | Б | Б | Б | Б | Б | Б | Б | Б | |

А - засыпка песком с уплотнением 0,98;

Б - засыпка песком с уплотнением 0,95.

УСЛОВИЯ ХРАНЕНИЯ, ТРАНСПОРТИРОВКА

Колодцы и соединительные детали хранятся в соответствии с требованиями ГОСТ 15150 раздел 10 в условиях 5 (ОЖ4 – навесы в макроклиматических районах с умеренным и холодным климатом). По ГОСТ 15150 раздел 10 допускается хранение в условиях 8 (ОЖЗ – открытые площадки в макроклиматических районах с умеренным и холодным климатом) сроком не более 12-ти месяцев.

Не допускается складирование колодцев и других изделий на расстоянии менее 2 м от стволов деревьев без временных ограждающих или защитных устройств вокруг деревьев.

При хранении колодцев необходимо обеспечить их защиту от механических повреждений.

При хранении в отапливаемых помещениях колодцы хранят на расстоянии не менее 1 м от нагревательных приборов.

Для предотвращения воздействия ультрафиолетового излучения на полимерные колодцы рекомендуется предусматривать одно из следующих решений:

- организация навесов над колодцами;
- накрывание колодца материалом, не пропускающим УФ излучение;
- обмотка колодца стрейч-пленкой (минимум 4 слоя);
- складское хранение продукции.

Для минимизации времени хранения следует руководствоваться принципом «первым получен – первым выдан» с использованием в качестве контрольной цифры даты изготовления. Колодцы с более ранней датой изготовления должны первыми выдаваться для использования.

Транспортировку, погрузку и разгрузку колодцев рекомендуется производить при температурах не ниже минус 30 °С. При погрузке и разгрузке обязательно применение плоских строп на текстильной основе соответствующей грузоподъемности. Производство работ осуществляется согласно РД 10-30-93, РД 10-107-96.

Колодцы могут транспортироваться любым видом транспорта в соответствии с нормативно-правовыми актами и правилами погрузки, крепления и перевозки грузов, действующими на соответствующем виде транспорта – ГОСТ 26653, а также ГОСТ 22235 – на железнодорожном транспорте с максимальным использованием вместимости транспортного средства.

Колодцы следует оберегать от ударов и механических нагрузок, а их поверхность – от нанесения царапин. При перевозке их необходимо укладывать на ровную поверхность транспортных средств и предохранять от острых металлических углов и ребер платформы.

Возможна укладка шахт вдоль фуры, поперек шахт сверху кладутся бруски и на них укладываются запаллетированные базы колодцев с вложенными в них конусами.

При подтверждении заказа на каждый элемент колодца (или колодец в сборе) предоставляются данные по габаритным размерам для расчета эффективного заполнения транспортного средства.

При транспортировке и выполнении погрузочно-разгрузочных работ запрещается подвергать колодцы ударным нагрузкам. Погрузка/разгрузка производится только с использованием специальной техники. Сбрасывание колодцев с транспортных средств не допускается.

Для недопущения увеличения овальности шахт под воздействием собственного веса при длительном хранении рекомендуется внутри шахты устанавливать деревянные бруски в двух взаимно перпендикулярных плоскостях. Расстояние от торца шахты до первой пары раскосов должно составлять не более 0,3 метра.

В условиях хранения и эксплуатации изделия из полиэтилена не выделяют в окружающую среду токсичных веществ и не оказывают при непосредственном контакте вредного воздействия на организм человека, работа с ними не требует применения специальных средств индивидуальной защиты.

РЕГИОНАЛЬНЫЕ ПРЕДСТАВИТЕЛЬСТВА



ГРУППА
ПОЛИПЛАСТИК

Центральный ФО

Москва и Московская обл. +7 (495) 737-04-28
ЦФО +7 (495) 745-68-57
Тульская обл., Новомосковск +7 (48762) 2-14-02
Воронеж +7 (905) 339-52-25
Белгород +7 (961) 077-55-53

Северо-Западный ФО

Санкт-Петербург +7 (812) 336-54-70

Приволжский ФО

Казань +7 (843) 200-05-71
Новочебоксарск +7 (8352) 74-29-29
Оренбург +7 (3532) 54-01-80
Пермь +7 (342) 207-97-61
Самара +7 (846) 277-92-38
Уфа +7 (347) 216-04-32
Саратовская обл., Энгельс +7 (937) 020-56-60

Южный ФО

Волгоградская обл., Волжский +7 (8443) 51-15-15
Краснодар +7 (928) 400-40-82
Ростов-на-Дону +7 (937) 567-73-52

Северо-Кавказский ФО

Ставрополь +7 (928) 005-34-73

Уральский ФО

Екатеринбург +7 (343) 222-25-01
Курган +7 (3522) 66-30-07
Тюмень +7 (3452) 63-88-00
Челябинск +7 (351) 734-99-11

Сибирский ФО

Иркутск +7 (3952) 56-22-26
Красноярск +7 (391) 202-65-07
Кемерово +7 (3842) 90-04-74
Новокузнецк +7 (3843) 53-90-14
Новосибирск +7 (383) 252-33-73
Омск +7 (3812) 29-03-40

Дальневосточный ФО

Владивосток +7 (423) 246-85-35
Хабаровск +7 (4212) 47-09-11

Казахстан

Астана +7 (7172) 47-25-89

Беларусь

Минск +375 (17) 215-52-52



Ссылка на электронную
версию каталога



Ссылка на все каталоги
Группы ПОЛИПЛАСТИК

ООО «Группа ПОЛИПЛАСТИК»
Тел.: +7 (495) 745-68-57
www.polyplastic.ru

Россия, 119530, Москва,
Очаковское шоссе, д. 18, стр. 3,
info@polyplastic.ru

Информация, представленная в каталоге, носит справочный характер. Актуальную информацию уточняйте у производителя.

© Копирование или воспроизведение каталога частями или целиком без письменного разрешения ООО «Группа ПОЛИПЛАСТИК» запрещено.



Telegram



ВКонтакте



Rutube