

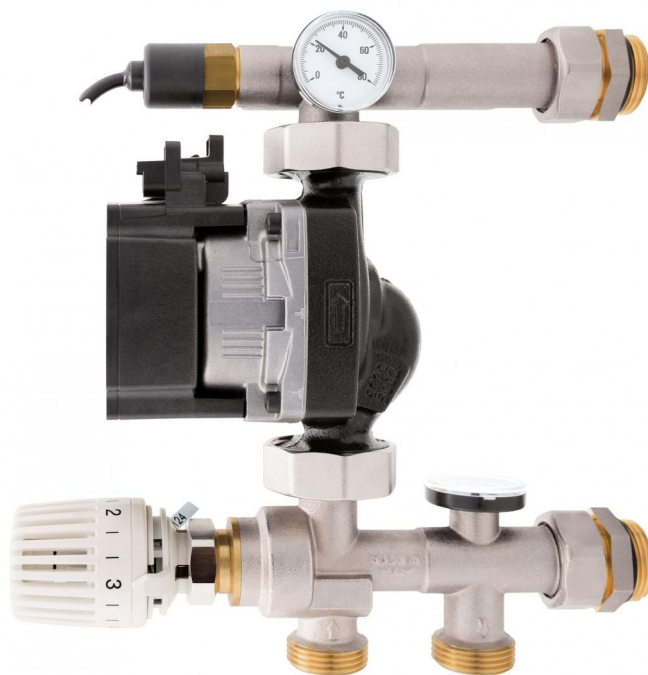

ТЕХНИЧЕСКИЙ КАТАЛОГ

РЕГУЛИРОВОЧНЫЙ БЛОК ФИКСИРОВАННЫЙ



> ПРЕДПРИЯТИЕ

Компания ITAP SpA была основана в г. Лумеццане (Брешиа) в 1972 году и в настоящее время является лидирующим производителем кранов, фитингов и распределительных коллекторов для систем водоснабжения и отопления.

Благодаря полностью автоматизированному производству, располагающему 87 автоматизированных станков и 70 сборочными линиями, Компания может выпускать по 400.000 изделий в день.

Стремление к новшествам и соблюдение технических нормативов подтверждено сертификатом ISO 9001. Ориентация на качество всегда считалась решающим фактором для достижения значительных коммерческих результатов: сегодня ITAP с гордостью предлагает товары, сертифицированные многочисленными организациями во всем мире.

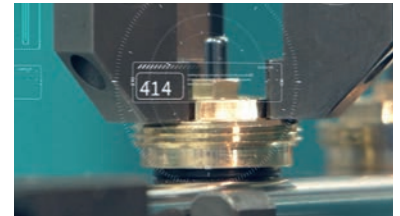

> Изделия ITAP получили сертификацию более чем 30 сертификационных организаций во всем мире.





РЕГУЛИРОВОЧНЫЙ БЛОК ФИКСИРОВАННЫЙ

949 Регулировочный блок фиксированный

Регулировочный блок Арт. 949 используется для отопительных систем с радиаторными панелями и устанавливается непосредственно в корпусе на распределительном коллекторе, благодаря своим небольшим габаритным размерам.

Минимальная глубина металлического корпуса Арт. 498, требуемая для установки регулировочного блока, составляет 90 мм.

Регулировка представляет собой понижение и поддержание постоянной температуры жидкости- теплоносителя при помощи 3-ходового смесительного клапана с термостатической головкой, регулируемого контактным датчиком.

Циркуляционный насос (поставляется на заказ) обеспечивает циркуляцию жидкости по трубам, в то время как предохранительный термостат ограничивает максимальную температуру подачи до 55°.

Регулировочный блок собирается на коллекторе с использованием поворотных штуцеров и легко снимается для выполнения работ по обслуживанию и прочих нужд.

РЕГУЛИРОВОЧНЫЙ БЛОК ФИКСИРОВАННЫЙ



РАЗМЕР	ДАВЛЕНИЕ	КОД ИТАР	УПАКОВКА
1"	6bar/87psi	9490100200CPF	1/2
1"	6bar/87psi	9490100200SPF	1/4

КАЧЕСТВО



ОПИСАНИЕ

Состоит из:

- 3-ходового смесительного клапана
- Термостатической головки с контактным датчиком
- Предохранительного термостата, калиброванного на 55°C
- Термометра (шкала 0°-80°C), установленного на подаче и возврате
- Насос низкого энергетического потребления (на заказ)

Технические характеристики:

- Используемая жидкость: вода, гликолевые растворы макс. 30%
- Регулируемая температура: 20°C – 55°C
- Максимальное рабочее давление: 6 бар
- Корпус штуцерного клапана: никелированная латунь
- Доступные размеры: 1"
- Разъемы с резьбой ISO 228 (равнозначный DIN EN ISO 228 и BS EN ISO 228)

Поставляется на заказ с низкопотребляемым насосом (9490100200CPF) или без низкопотребляемым насосом (9490100200SPF).

Для правильной установки группы регулировки, рекомендуется применение следующих кронштейнов крепления:

- Арт. 498STK с межосевым расстоянием 200 мм и эксцентриком 12 мм
- Арт. 949ST



РЕГУЛИРОВОЧНЫЙ БЛОК ФИКСИРОВАННЫЙ

ГАБАРИТНЫЕ РАЗМЕРЫ

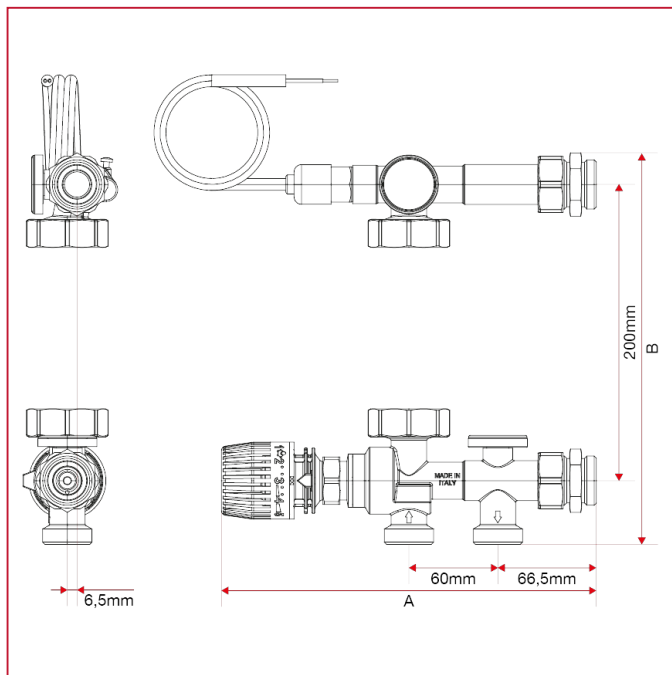
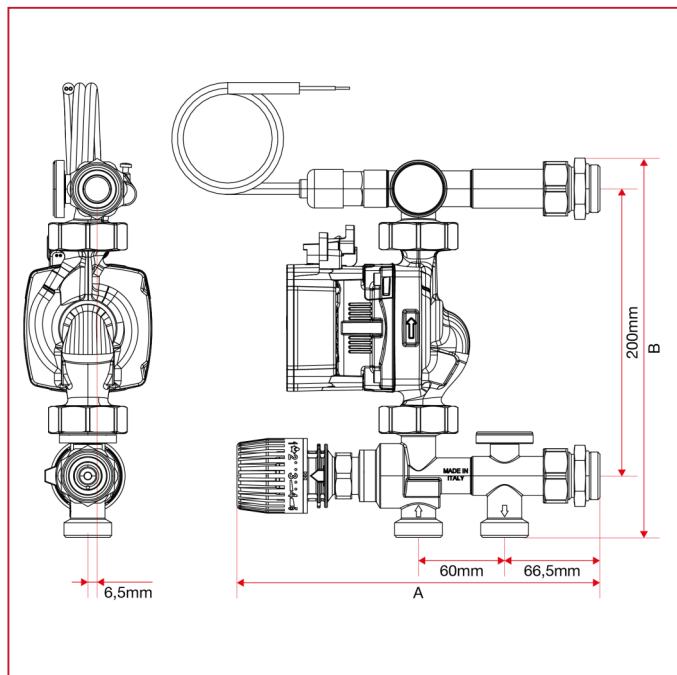

	1"	1"
A	253	253
B	264	264
Kg/cm ² bar	6	6
LBS - psi	87	87



РЕГУЛИРОВОЧНЫЙ БЛОК ФИКСИРОВАННЫЙ

МАТЕРИАЛЫ

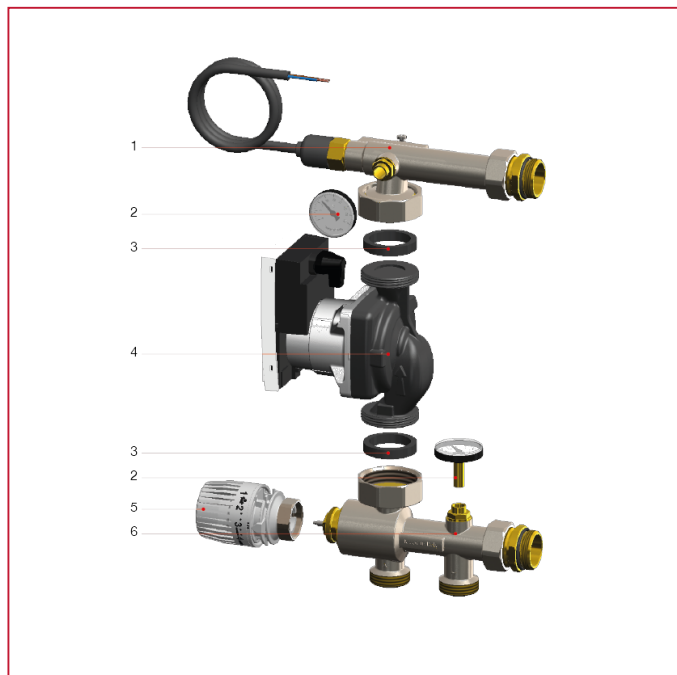

N.	ОПИСАНИЕ	КО Л.	МАТЕРИАЛ
1	Корпус подачи 1" DN20	1	Никелированная латунь
2	Термометр 40 мм 9 x 27 0—80 °С	2	-
3	ГР СКЭПТ 44 x 34 x 08	2	СКЭПТ
4	Циркуляционный насос с переменной скоростью	1	-
5	Термостатическая головка 20—70 °С	1	-
6	Корпус смесителя 1" DN20	1	Никелированная латунь



РЕГУЛИРОВОЧНЫЙ БЛОК ФИКСИРОВАННЫЙ

РЕГУЛИРОВОЧНЫЙ БЛОК



ПРЕДУПРЕЖДЕНИЯ

Перед установкой, вводом в эксплуатацию и техническим обслуживанием регулировочного блока необходимо прочитать и усвоить следующие инструкции.



ВНИМАНИЕ!

Несоблюдение этих инструкций может навредить вашей безопасности.

ФУНКЦИЯ

Регулировочный блок для 1-дюймовой излучающей системы климатизации выполняет функцию понижения и поддержания постоянной температуры теплопроводящей жидкости с помощью 3-ходового смесительного клапана. Небольшая площадь, всего 88 мм глубиной, позволяет разместить его непосредственно на коллекторе, в стенах небольшой толщины.

УСТАНОВКА

Регулировочный блок должен быть установлен квалифицированным монтажником в соответствии с национальными нормами и/или соответствующими местными требованиями. Если регулировочные блоки не устанавливаются, не вводятся в эксплуатацию и не обслуживаются надлежащим образом в соответствии с инструкциями, содержащимися в данном руководстве, они могут работать некорректно и представлять опасность для пользователя.

убедитесь, что все соединительные детали водонепроницаемы; при выполнении гидравлических соединений соблюдайте осторожность, чтобы механически не перегрузить резьбу; со временем могут произойти поломки с утечками из гидравлической системы, которые могут нанести ущерб имуществу и/или людям.

Температура воды выше 50 °C может вызвать сильные ожоги. Во время установки, ввода в эксплуатацию и технического обслуживания регулировочных блоков примите необходимые меры, чтобы эти температуры не создавали опасности для людей.

КОМПЛЕКТУЮЩИЕ:

1. 3-ходовой смесительный клапан
2. Термостатическое устройство управления с контактным датчиком.
3. Циркуляционный насос с переменной скоростью
4. Предохранительный термостат 55 °C, нормально замкнутый.
5. Поворотный фитинг 1".
6. Термометр подачи.
7. Термометр возврата.



РЕГУЛИРОВОЧНЫЙ БЛОК ФИКСИРОВАННЫЙ

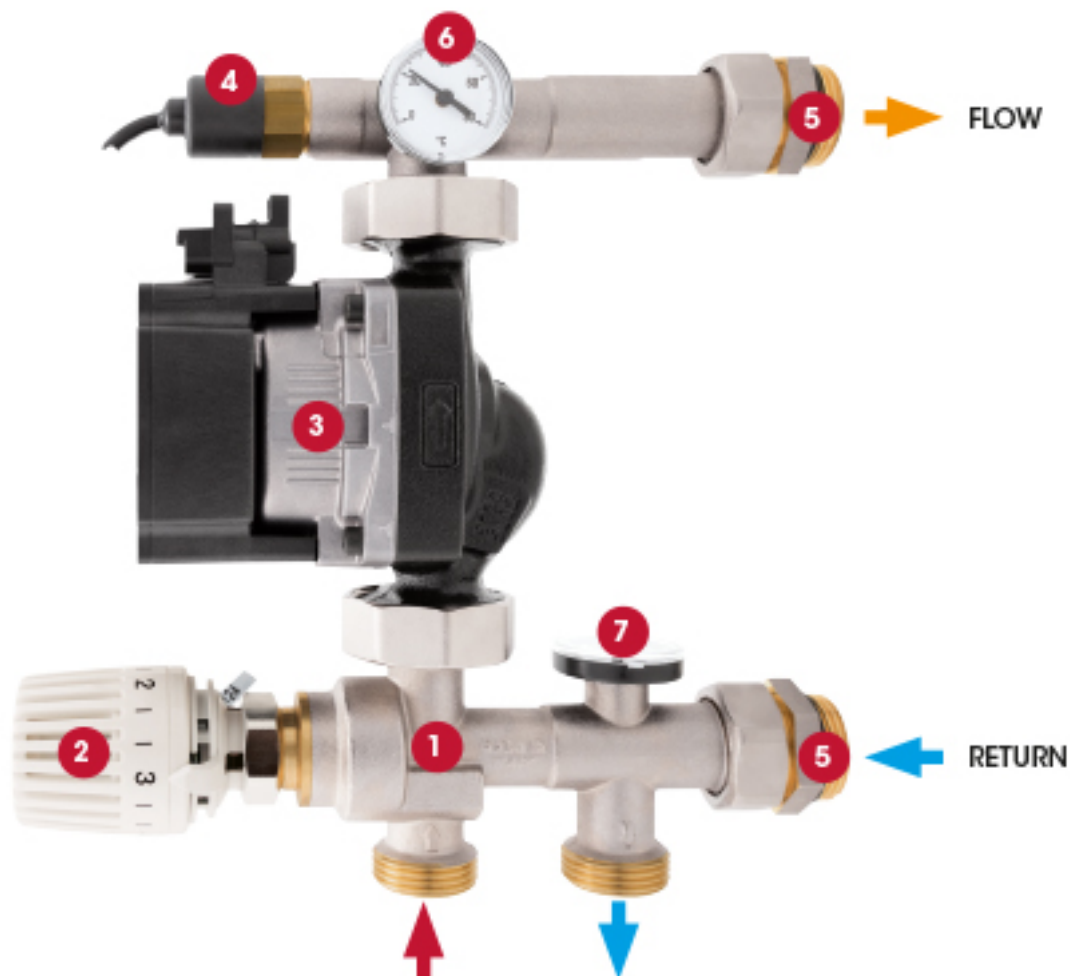

Регулирование температуры подачи:

Термостатическая головка регулирует температуру подаваемой воды в низкотемпературном контуре. Чтобы установить температуру, просто поверните головку до желаемого значения, чтобы шкала регулировки совпала с индикатором термостатической головки.

После установки температуры используйте термометр, расположенный на контуре подачи, чтобы проверить, соответствует ли температура желаемому значению.



Характеристики циркуляционного насоса:

Циркуляционный насос можно настроить для работы в режиме пропорционального давления (PP), постоянного давления (CP) или в режиме постоянной кривой (CC). Для контуров теплого пола рекомендуется режим постоянного давления (CP), при котором имеющийся напор остается постоянным независимо от потребности системы в тепле. Для



РЕГУЛИРОВОЧНЫЙ БЛОК ФИКСИРОВАННЫЙ

каждого режима доступны 3 различных уровня скорости: низкий (1), средний (2) и высокий (3). Благодаря функции AUTOADAPT (AA) циркуляционный насос автоматически адаптирует свои рабочие параметры в зависимости от размеров системы и меняющихся с течением времени условий.

Для настройки изделия используйте кнопку на панели управления. При каждом нажатии кнопки настройка насоса изменяется. Светодиоды укажут выбранный режим управления по следующей схеме:

Mode	LED 1	LED 2	LED 3	LED 4	LED 5
PP AUTO _{ADAPT}	●				
CP AUTO _{ADAPT}		●			
PP 1	●		●		
PP 2	●		●	●	
PP 3	●		●	●	●
CP 1		●	●		
CP 2		●	●	●	
CP 3		●	●	●	●
CC 1			●		
CC 2			●	●	
CC 3			●	●	

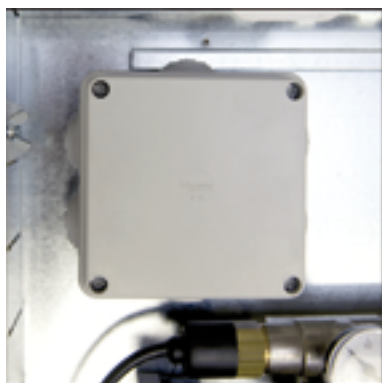

Поставляемая логическая схема насоса включает в себя все соединения, необходимые для правильной работы регулировочного блока: разрешение котла (НО), термостат помещения (ТП), предохранительный термостат (ПТ) и питание циркуляционного насоса (НАСОС). На электропитание должно подаваться напряжение 230 В.

- ПРИМЕР ОДНОЗОНАЛЬНОЙ СИСТЕМЫ

В случае однозональной системы достаточно подключить соответствующие компоненты к логической схеме насоса, не проводя дополнительных электромонтажных работ. Когда контакт ВКЛ.-ВЫКЛ. термостата помещения замыкается (необходимо повысить температуру в помещении), котлу дается разрешение (через нормально замкнутый контакт), и включается циркуляционный насос смесительного блока.



РЕГУЛИРОВОЧНЫЙ БЛОК ФИКСИРОВАННЫЙ

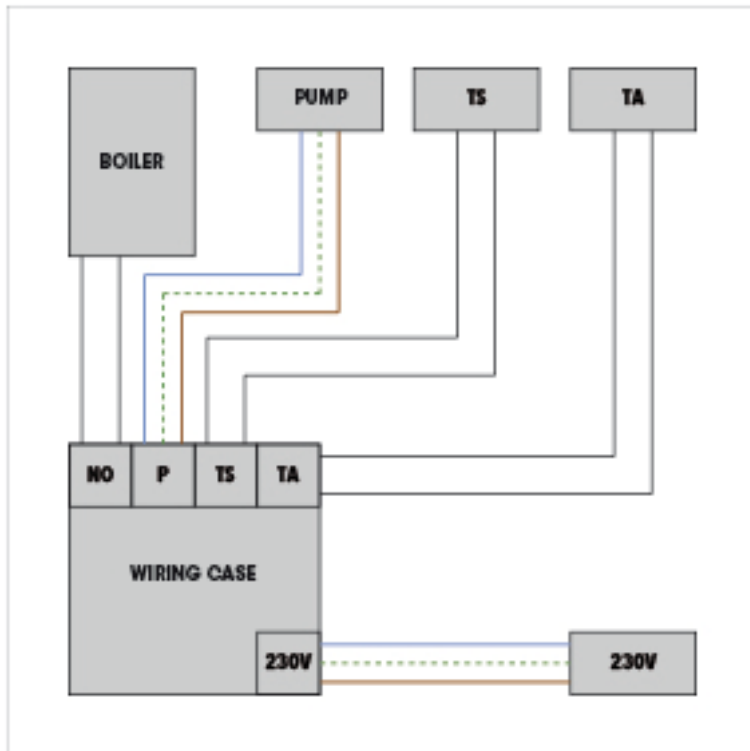

- ПРИМЕР МНОГОЗОНАЛЬНОЙ СИСТЕМЫ

Для установки многозональной системы потребуются термоэлектрические исполнительные механизмы со вспомогательным контактом (поставляются отдельно) и комнатный термостат для каждой зоны, которую нужно создать. Контакт ВКЛ./ВЫКЛ. комнатного термостата должен быть подключен к кабелям напряжения (синий и коричневый кабели) всех термоэлектрических исполнительных механизмов соответствующей зоны, а кабели вспомогательного контакта всех исполнительных механизмов всех зон должны быть подключены к контакту TA. Таким образом, контакт комнатного термостата вызовет открытие подключенных к нему исполнительных механизмов, которые после их полного открытия посредством вспомогательных контактов дадут разрешение котлу и циркуляционному насосу смешивательного блока.

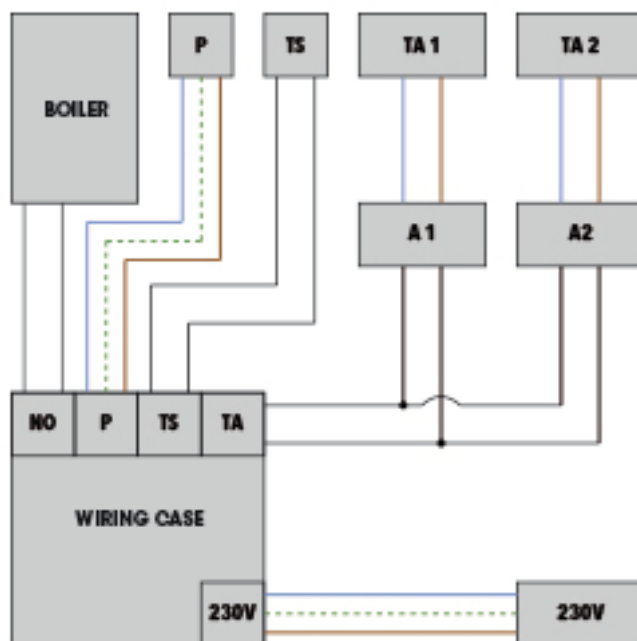



РЕГУЛИРОВОЧНЫЙ БЛОК ФИКСИРОВАННЫЙ

НАПОР, ИМЕЮЩИЙСЯ НА СОЕДИНЕНИЯХ СМЕСИТЕЛЬНОГО БЛОКА

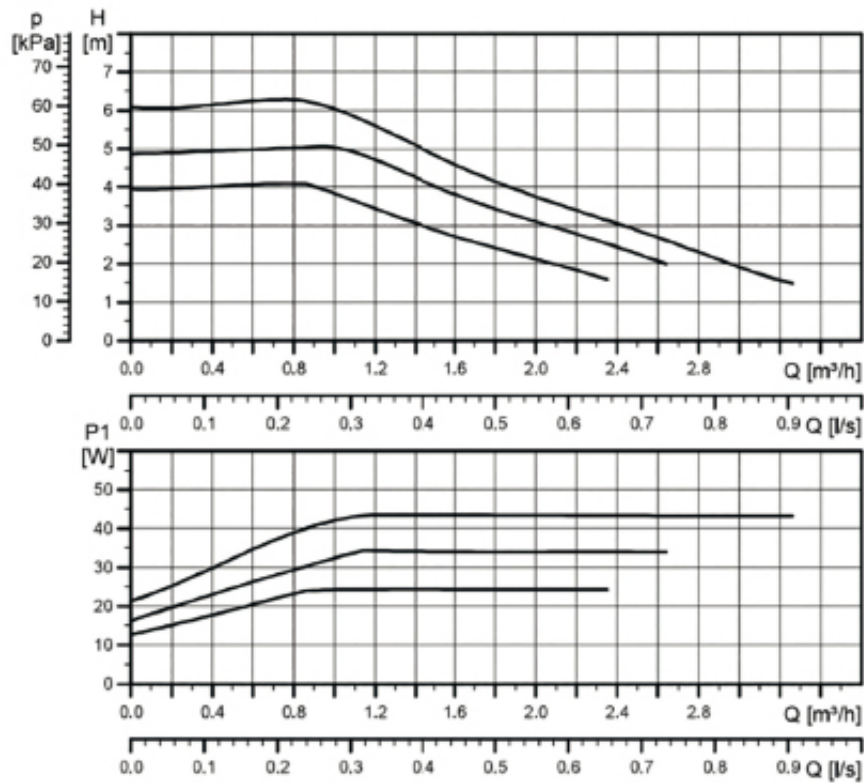

ХАРАКТЕРИСТИЧЕСКАЯ КРИВАЯ ЦИРКУЛЯЦИОННОГО НАСОСА

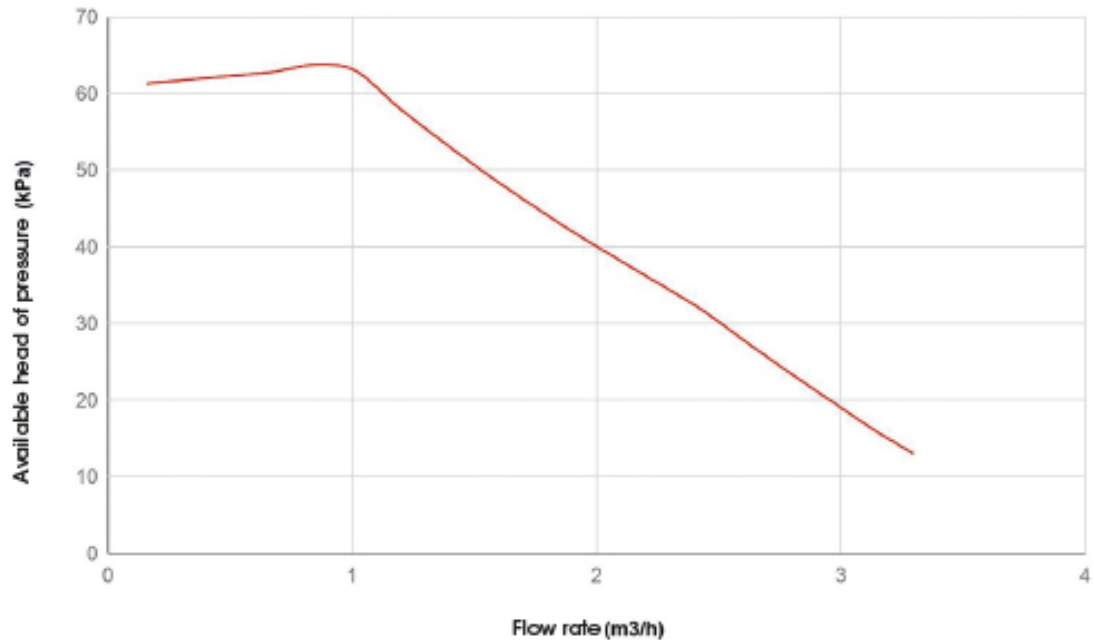

ГИДРАВЛИЧЕСКИЕ ХАРАКТЕРИСТИКИ РЕГУЛИРОВОЧНОГО БЛОКА



РЕГУЛИРОВОЧНЫЙ БЛОК ФИКСИРОВАННЫЙ

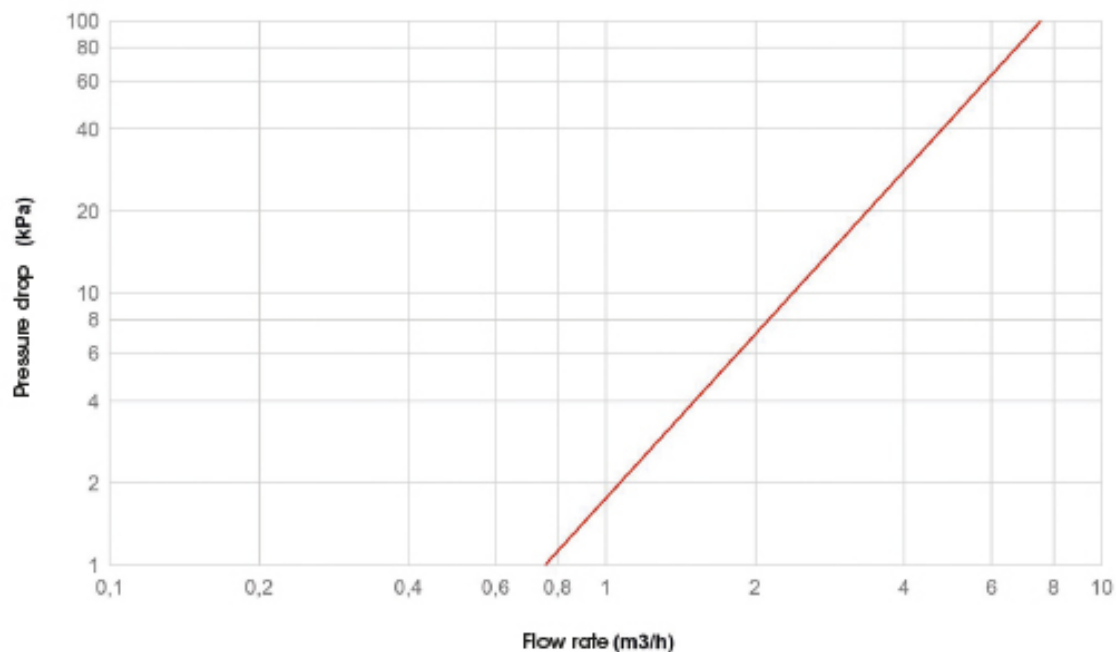

РАЗМЕЩЕНИЕ РЕГУЛИРОВОЧНОГО БЛОКА В МЕТАЛЛИЧЕСКОЙ КАССЕТЕ

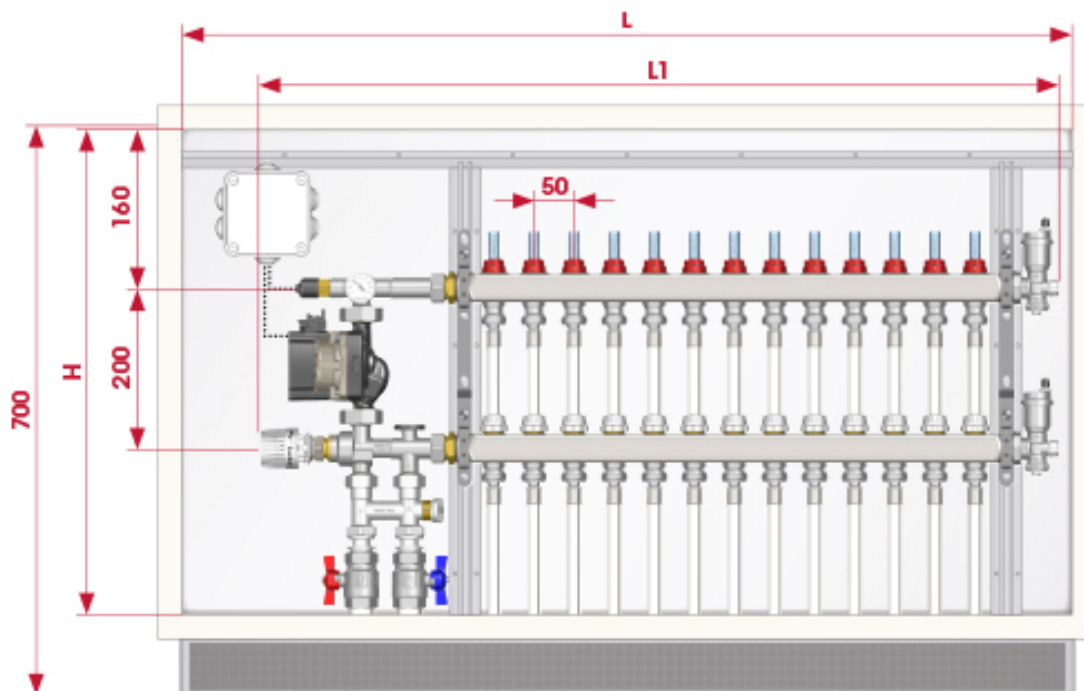

CODE	498.600.600	498.700.600	498.800.600	498.1000.600	498.1100.600
LxH (mm)	600x600	700x600	800x600	1000x600	1100x600
N. ways	2-3	4-5	6-7	8-9-10	11-12-13
MANIFOLD	1"				
L1	498	598	698	848	998

КОНСТРУКТИВНЫЕ ОСОБЕННОСТИ

Регулировочный блок размещен в cassette из оцинкованного листового металла глубиной 90 мм, что позволяет устанавливать его в стенах небольшой толщины. Чтобы защитить содержимое cassette и облегчить ее установку, она



РЕГУЛИРОВОЧНЫЙ БЛОК ФИКСИРОВАННЫЙ

поставляется с крышкой из оцинкованного листа, которую необходимо закрепить 4 винтами на передней части кассеты. Крышка имеет бортик высотой 1 см, что позволяет уложить необходимое количество штукатурки. Как на переднем цоколе, так и на задней части кассеты имеется сетка, препятствующая растрескиванию штукатурки. По окончании штукатурки можно снять крышку и закрепить раму и дверцу на кассете с помощью 4 барашковых винтов. Последние изготовлены из оцинкованного листового металла, окрашенного в белый цвет RAL9010, с покрытием защитной пленкой, которую необходимо удалить по окончании работы. Ножка кассеты регулируется по высоте на 100 мм, а дверца — на глубину до 50 мм. В верхней панели кассеты есть отверстия, через которые проходят электрические кабели.

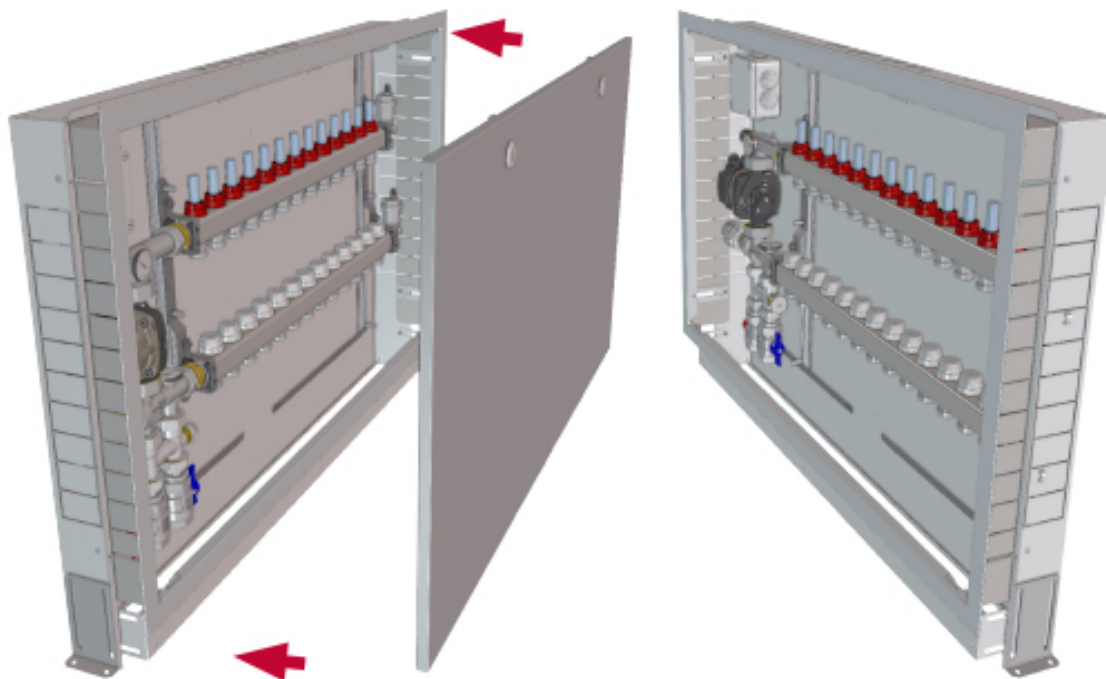

Трехходовой смесительный клапан имеет впрыскивающий канал диаметром 20 мм на возврате и подаче. Благодаря такому большому диаметру отверстия можно довести подаваемую теплопроводящую жидкость до желаемой температуры за меньшее время, чем с помощью регулирующих устройств с меньшим диаметром отверстия. Это означает, что циркуляционный насос будет оставаться включенным меньше времени в течение дня, что значительно снизит потребление электроэнергии, используемой для его питания. К этой экономии добавляется экономия, происходящая от использования циркуляционных насосов с регулируемой скоростью в соответствии с директивой ErP 2015, вступившей в силу 1 января 2013 года, с целью значительного снижения потребления электроэнергии и продвижения новой концепции экодизайна.

УСТАНОВКА РЕГУЛИРОВОЧНОГО БЛОКА

1. Регулировочный блок поставляется с соединением основных трубопроводов, направленных вниз, с подачей слева и возвратом справа.
2. Используя поворотные фитинги, подсоедините агрегат к трубопроводам вспомогательного контура или к распределительному коллектору, соблюдая осторожность при подключении контура подачи к ответвлению вверх и обратного контура к ответвлению вниз.
3. Подключите байпас для первичного контура (опция) и шаровые вентили (опции), обратив особое внимание на то, чтобы контур подачи был подключен слева, а обратный контур — справа.
4. Подсоедините основные трубопроводы.

БАЙПАС ДЛЯ ПЕРВИЧНОГО КОНТУРА



РЕГУЛИРОВОЧНЫЙ БЛОК ФИКСИРОВАННЫЙ



Байпас первичного контура (опция) обеспечивает гидравлическое разделение между первичным и вторичным контурами. Такое гидравлическое разделение оптимизирует работу вторичного контура и препятствует влиянию изменений расхода первичного контура на вторичный контур. Поток, проходящий через соответствующие контуры, зависит исключительно от показателей расхода насосов, что позволяет избежать взаимного влияния, вызванного их последовательным соединением.

На байпасе находится регулируемый дифференциальный клапан, значение срабатывания которого можно изменить с помощью соответствующей ручки. Если вторичный контур закрыт, дифференциальный клапан открывается, позволяя воде вернуться в котел.

ПРЕДУПРЕЖДЕНИЯ ОБЩЕГО ХАРАКТЕРА

Этот прибор должен использоваться только по прямому назначению. Любое другое использование считается ненадлежащим и, соответственно, опасным. Этот прибор используется для нагрева воды до температуры ниже точки кипения при атмосферном давлении.

Эти приборы предназначены исключительно для установки внутри помещений или в подходящих технических отсеках, поэтому их нельзя устанавливать и эксплуатировать на открытом воздухе. Установка вне помещения может вызвать неисправности и создать опасные ситуации. Для наружной установки рекомендуется выбор специально разработанных и подготовленных приборов.

Перед подключением прибора поручите квалифицированному персоналу тщательно промыть все трубопроводы системы, чтобы удалить остаточные или загрязняющие продукты, которые могут нарушить нормальную работу котла. Прибор должен быть установлен квалифицированным специалистом, который обладает профессионально-техническими навыками в соответствии с законом № 46/90 и под свою ответственность обеспечивает соблюдение норм, придерживаясь технических стандартов и правил.

Устанавливайте прибор только на закрытой стене, сделанной из негорючего, плоского и вертикального материала, чтобы соблюдались минимальные расстояния, необходимые для установки и техобслуживания.

Установка прибора должна выполняться в соответствии с инструкциями, содержащимися в данном руководстве.

Установка должна выполняться квалифицированным специалистом, который обязуется соблюдать все местные и/или национальные законы, опубликованные в официальном бюллетене, а также применимые технические стандарты.

При установке необходимо соблюдать стандарты, правила и требования, изложенные в этом пособии, которые, однако, составляют ориентировочный и не исчерпывающий список, в любом случае необходимо следить за современным развитием данной сферы. За обновлением нормативных требований должны следить специалисты, уполномоченные и ответственные за установку оборудования.

Элементы упаковки нельзя оставлять в недоступном для детей месте, так как они являются потенциальными источниками опасности. Мы снимаем с себя всякую ответственность за ущерб, причиненный людям, животным или имуществу в результате несоблюдения вышеизложенного правила.

Это пособие является неотъемлемой и важной частью изделия и поставляется с каждым регулировочным блоком.

Пособие также следует сохранить для дальнейших консультаций. Внимательно прочитайте предупреждения, содержащиеся в этом пособии, поскольку они содержат важную информацию относительно использования и обслуживания изделия. Перед выполнением любых операций по очистке или техническому обслуживанию отключите прибор от источника питания с помощью выключателя системы и/или с помощью соответствующих отсечных устройств. В случае неисправности и/или сбоя в работе прибора отключите его, воздерживаясь от любых попыток ремонта или вмешательства непосредственно в его конструкцию. Обращайтесь только к квалифицированному персоналу в соответствии с законодательством.





РЕГУЛИРОВОЧНЫЙ БЛОК ФИКСИРОВАННЫЙ



ВНИМАНИЕ!

Оставьте это руководство для использования и работы пользователя.

Все операции по сборке и электромонтажу должны выполняться квалифицированным персоналом.

We reserve the right to make improvements and changes to the products described herein and to the relative technical data, at any time and without forewarning.



РЕГУЛИРОВОЧНЫЙ БЛОК ФИКСИРОВАННЫЙ

949CEF Электрическая плата для подключения насоса



КОД ИТАР

УПАКОВКА

949CEF

1/4

ОПИСАНИЕ

Используется для всех типов подключений, необходимых для правильной работы регулировочного блока Арт. 949:

- возможность подключения котла (NO)
 - термостат среды (ТА)
 - предохранительный термостат (TS)
 - питание циркуляционного насоса (НАСОС).
- На электрическую плату подается питание 230 В

ГАБАРИТНЫЕ РАЗМЕРЫ

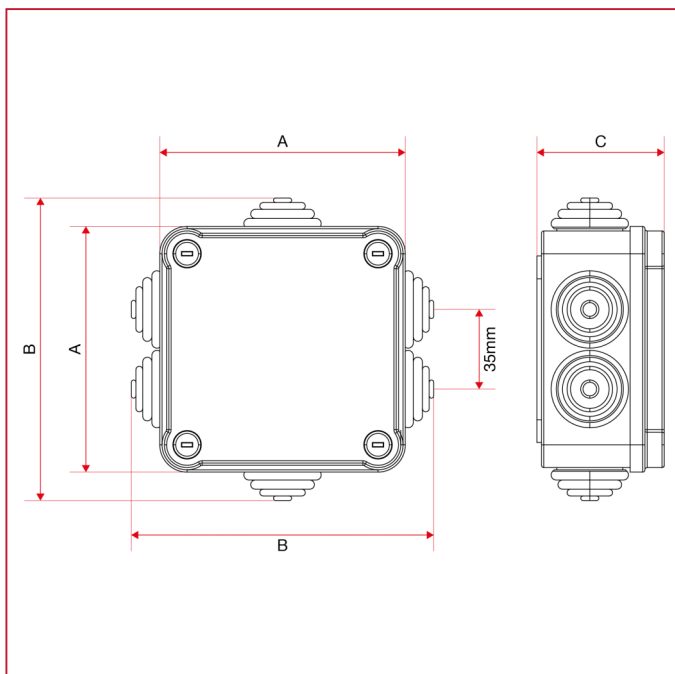

A	108
B	133
C	56



РЕГУЛИРОВОЧНЫЙ БЛОК ФИКСИРОВАННЫЙ

ИНСТРУКЦИИ

Поставляемый электрощит имеет все контакты, необходимые для правильной работы блока, как например разрешение котла и подключение к одному или нескольким термостатам помещения ВКЛ.-ВЫКЛ.

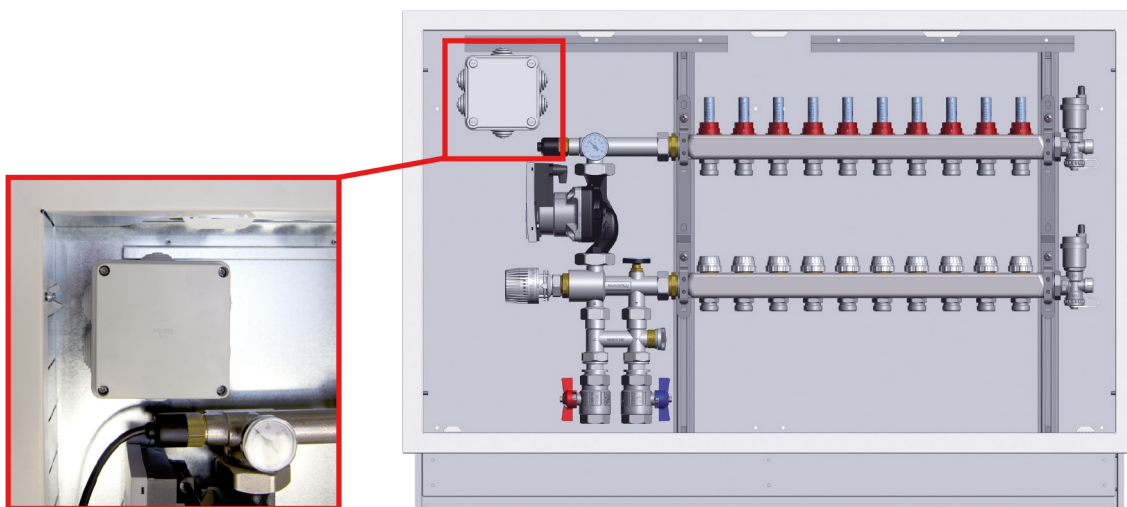

Поставляемая логическая схема насоса включает в себя все соединения, необходимые для правильной работы регулировочного блока: разрешение котла (НО), термостат помещения (ТП), предохранительный термостат (ПТ) и питание циркуляционного насоса (НАСОС).

На электрощит должно подаваться напряжение 230 В.

УСТАНОВКА:

- ПРИМЕР ОДНОЗОНАЛЬНОЙ СИСТЕМЫ

В случае однозональной системы достаточно подключить соответствующие компоненты к логической схеме насоса, не проводя дополнительных электромонтажных работ. Когда контакт ВКЛ.-ВЫКЛ. термостата помещения замыкается (необходимо повысить температуру в помещении), котлу дается разрешение (через нормально замкнутый контакт), и включается циркуляционный насос смесительного блока.

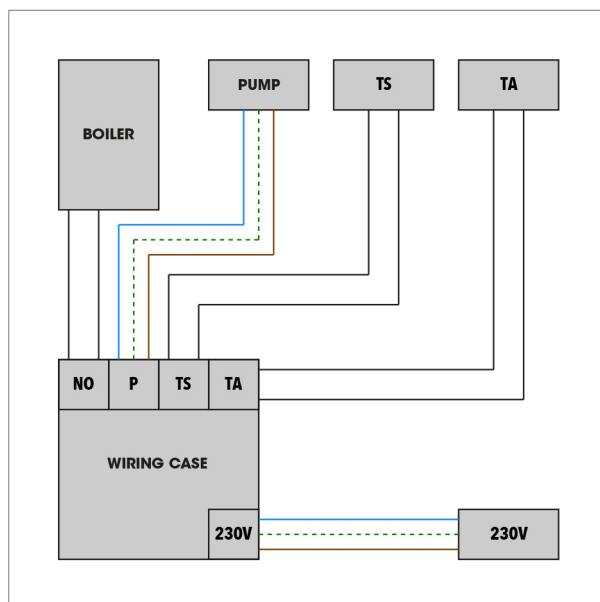

- ПРИМЕР МНОГОЗОНАЛЬНОЙ СИСТЕМЫ

Для установки многозональной системы потребуются термоэлектрические исполнительные механизмы со вспомогательным контактом (поставляются отдельно) и комнатный термостат для каждой зоны, которую нужно создать. Контакт ВКЛ.-ВЫКЛ. комнатного термостата должен быть подключен к кабелям напряжения (синий и коричневый кабели) всех термоэлектрических исполнительных механизмов соответствующей зоны, а кабели вспомогательного



РЕГУЛИРОВОЧНЫЙ БЛОК ФИКСИРОВАННЫЙ

контакта всех исполнительных механизмов всех зон должны быть подключены к контакту ТА. Таким образом, контакт комнатного термостата вызовет открытие подключенных к нему исполнительных механизмов, которые после их полного открытия посредством вспомогательных контактов дадут разрешение котлу и циркуляционному насосу смешивательного блока.

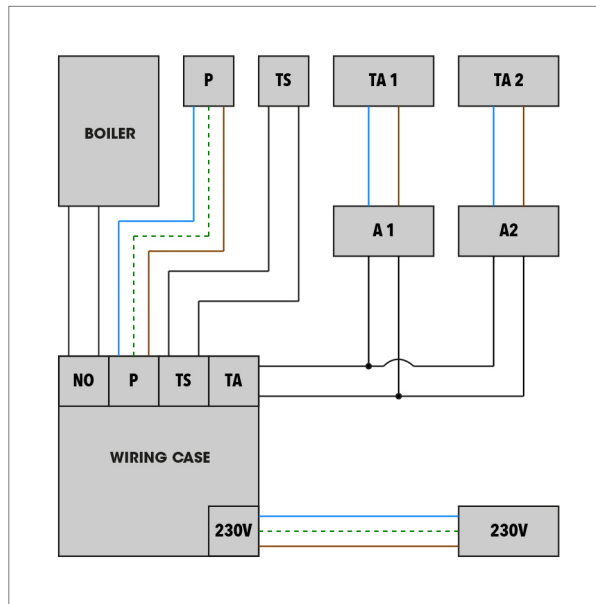



РЕГУЛИРОВОЧНЫЙ БЛОК ФИКСИРОВАННЫЙ

949BY Байпас для первичного контура



РАЗМЕР	ДАВЛЕНИЕ	КОД ИТАР	УПАКОВКА
1"	6bar/87psi	949BY100	1/12

КАЧЕСТВО



ОПИСАНИЕ

Устанавливается перед установкой регулировочного блока Арт. 949.

Обеспечивает подачу циркуляционного потока перед регулировочным блоком.

Настраивается для дифференциального давления от 10 до 30 кПа.

Максимальная рабочая температура: 100°C (при отсутствии пара)

Максимальное рабочее давление: 6 бар.

Доступные размеры: 1".

Резьбы: ISO228 (эквивалентно DIN EN ISO 228 и BS EN ISO 228).

Поставляется с парой плоских прокладок из EPDM.



РЕГУЛИРОВОЧНЫЙ БЛОК ФИКСИРОВАННЫЙ

ГАБАРИТНЫЕ РАЗМЕРЫ

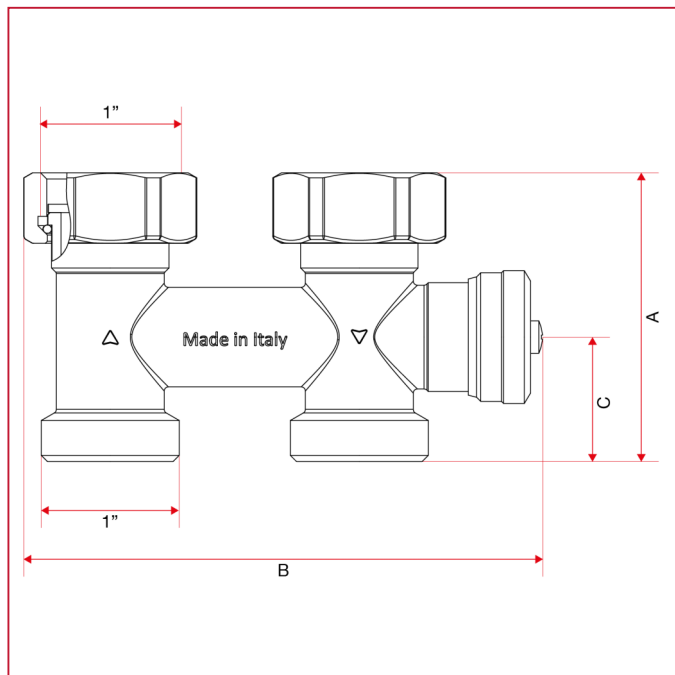

	1"
A	69,6
B	125
C	30
Kg/cm ² bar	6
LBS - psi	87



РЕГУЛИРОВОЧНЫЙ БЛОК ФИКСИРОВАННЫЙ

МАТЕРИАЛЫ

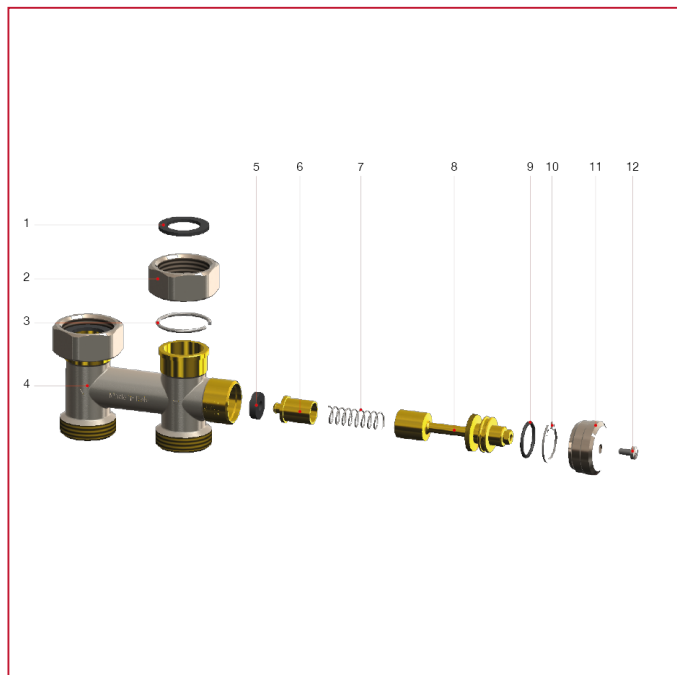

N.	ОПИСАНИЕ	КО Л.	МАТЕРИАЛ
1	GR СКЭПТ 30 X 20 X 2	2	СКЭПТ
2	ГАЙКА 1" Н = 17 ММ НИКЕЛИРОВАННАЯ	2	СW617N
3	УПРУГОЕ КОЛЬЦО 28,5 X 2	2	AISI 304
4	КОРПУС БАЙПАСА 1"	1	СW617N
5	GR СКЭПТ 16 X 06 X 04	1	СКЭПТ
6	ЗАТВОР БАЙПАСА	1	СW614N
7	ПРУЖИНА 10 X 4 X 0,8 L = 33	1	AISI 304
8	ШТОК БАЙПАСА M22X1	1	СW614N
9	Кольцевое уплотнение СКЭПТ 18.00 X 02.00	1	СКЭПТ
10	УПРУГОЕ КОЛЬЦО ДЛЯ ОТВЕРСТИЙ ДИАМ. 23	1	AISI 304
11	РУЧКА ДЛЯ БАЙПАСА	1	СW614N
12	ВИНТ M4 X 7	1	СТАЛЬ



РЕГУЛИРОВОЧНЫЙ БЛОК ФИКСИРОВАННЫЙ

894K Пара патрубков с плоским гнездом



РАЗМЕР	ДАВЛЕНИЕ	КОД ИТАР	УПАКОВКА
1"	10bar/145psi	894DC100MPK	1/100

ОПИСАНИЕ

Необходимы для подключения комплекта шаровых клапанов Арт. 092K к регулировочному блоку Арт. 949.

Корпус никелированная латунь.

О-кольцо из EPDM.

Максимальная рабочая температура: 100°C (при отсутствии пара)

Максимальное рабочее давление: 10 бар.

Доступные размеры: 1"НРх 1"ВР.

Поставляются с парой плоских прокладок из волокна.

ГАБАРИТНЫЕ РАЗМЕРЫ

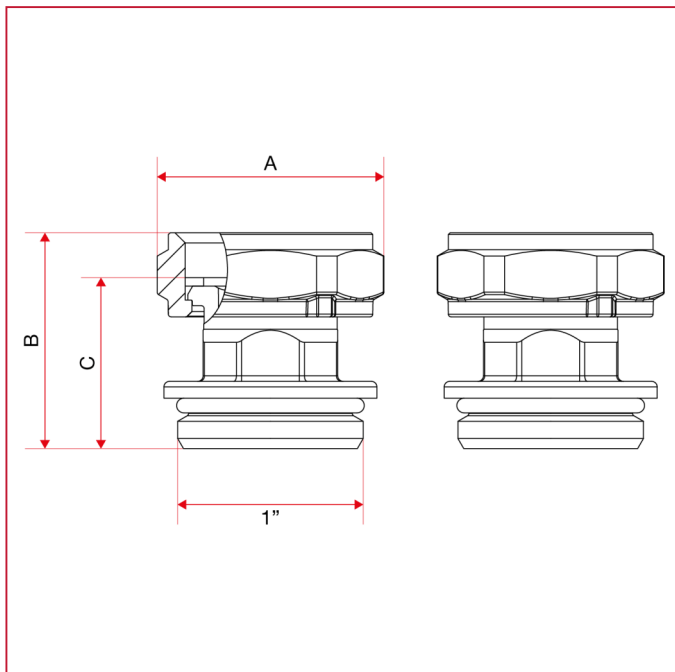

	1"
A	40,5
B	38,5
C	30,5
Kg/cm ² bar	10
LBS - psi	145



РЕГУЛИРОВОЧНЫЙ БЛОК ФИКСИРОВАННЫЙ

МАТЕРИАЛЫ

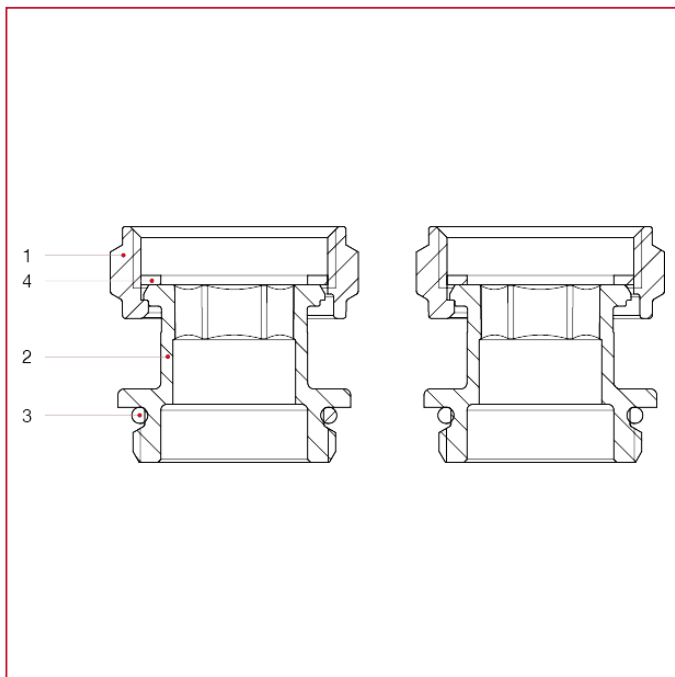

N.	ОПИСАНИЕ	КО Л.	МАТЕРИАЛ
1	Гайка	2	Никелированная латунь CW617N
2	Хвостовик	2	Никелированная латунь CW617N
3	Уплотнительное кольцо	2	СКЭПТ
4	Уплотнительная прокладка	2	ФАЗИТ ОМНИЯ



РЕГУЛИРОВОЧНЫЙ БЛОК ФИКСИРОВАННЫЙ

092K Комплект шаровых клапанов



РАЗМЕР	ДАВЛЕНИЕ	КОД ИТАР	УПАКОВКА
1"	40bar/580psi	0920100K	1/26

КАЧЕСТВО

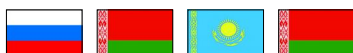

ОПИСАНИЕ

Резьбы ВР-ВР.

Т-образная ручка из алюминия.

Корпус никелированная латунь.

Минимальная и максимальная рабочая температура: -20°C, 150°C при отсутствии пара.

Резьбы: ISO228 (эквивалентно DIN EN ISO 228 и BS EN ISO 228).

ГАБАРИТНЫЕ РАЗМЕРЫ

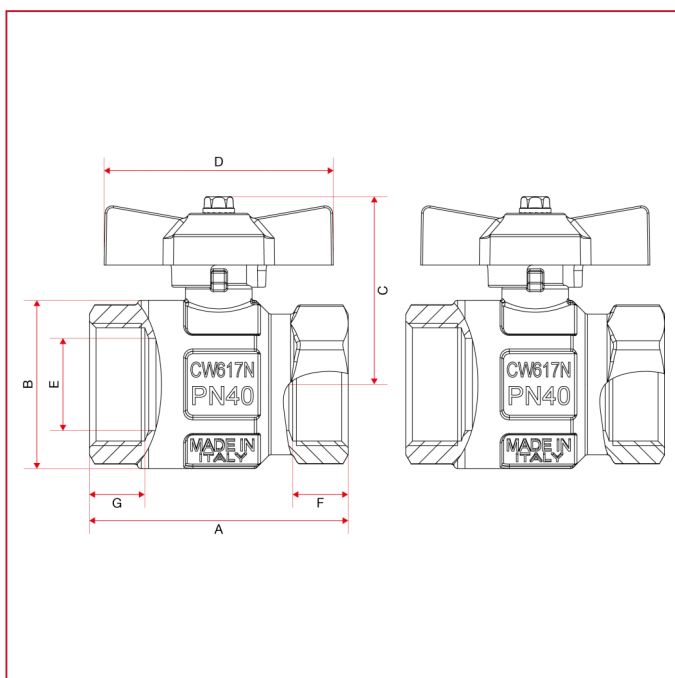



РЕГУЛИРОВОЧНЫЙ БЛОК ФИКСИРОВАННЫЙ

	1"
DN	25
A	70
B	45,5
C	51
D	62
E	25
F	15
G	15
Kg/cm ² bar	40
LBS - psi	580

МАТЕРИАЛЫ

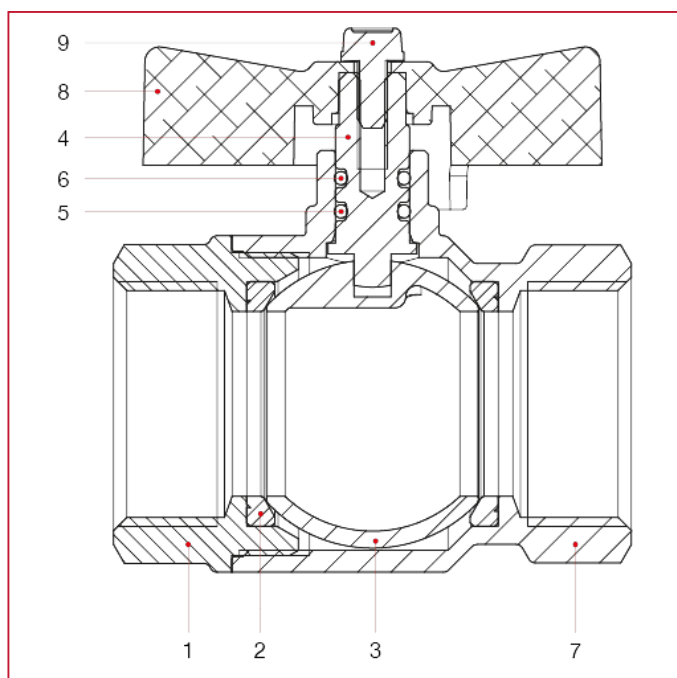

N.	ОПИСАНИЕ	КО Л.	МАТЕРИАЛ
1	Муфта с внутренней резьбой	1	Никелированная латунь CW617N
2	Седло	2	Тефлон
3	Шар	1	Хромированная латунь CW617N
4	Шток	1	Латунь CW614N
5	Уплотнительное кольцо	1	БНК
6	Уплотнительное кольцо	1	Viton®
7	Корпус	1	Никелированная латунь CW617N
8	Т-образная ручка	1	Окрашенный алюминий
9	Винт	1	Оцинкованная сталь С4С



РЕГУЛИРОВОЧНЫЙ БЛОК ФИКСИРОВАННЫЙ

498 Металлический коллекторный шкаф

Состоит из основания и опоры для установки на полу.

Оборудован защитной крышкой, которая используется при проведении штукатурных работ.



РАЗМЕР	КОД ИТАР	УПАКОВКА
600x600x(80-130)	498600600	1/1
700x600x(80-130)	498700600	1/1
800x600x(80-130)	498800600	1/1
1000x600x(80-130)	4981000600	1/1
1100x600x(80-130)	4981100600	1/1

ОПИСАНИЕ

Рама и дверца из оцинкованной стали.

Дверца и рамка крашеные.

Регулируемая глубина от 80 мм до 130 мм.

Минимальная глубина для установки коллекторов Itap: 90 мм.

Регулируемая высота от 700 мм до 800 мм.

ГАБАРИТНЫЕ РАЗМЕРЫ

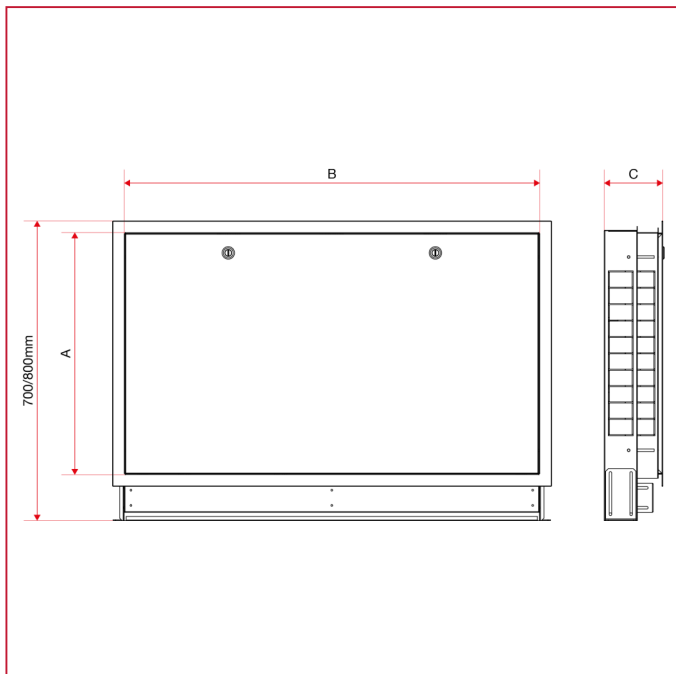

	600x600x (80-130)	700x600x (80-130)	800x600x (80-130)	1000x600 x(80-130)	1100x600 x(80-130)
A	600	600	600	600	600
B	600	700	800	1000	1100
C	80 -130	80 -130	80 -130	80 -130	80 -130



РЕГУЛИРОВОЧНЫЙ БЛОК ФИКСИРОВАННЫЙ

МАТЕРИАЛЫ

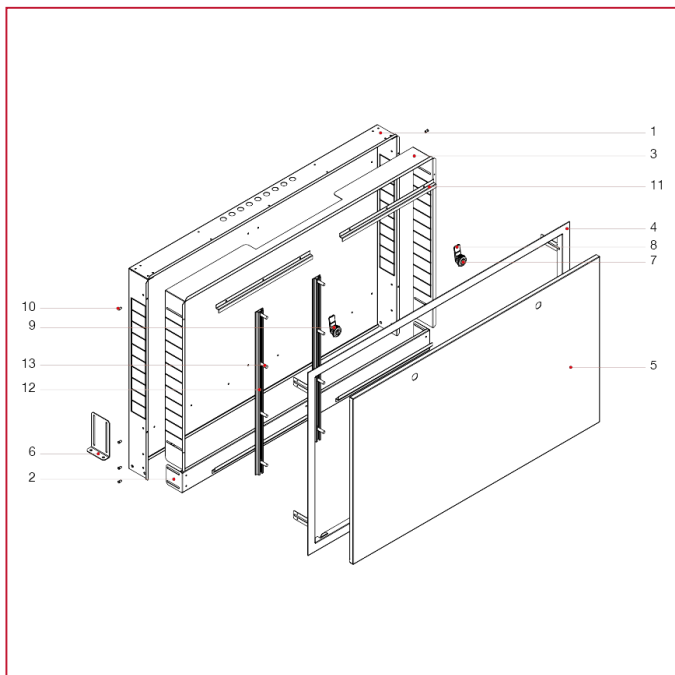

N.	ОПИСАНИЕ	КО Л.	МАТЕРИАЛ
1	Внешняя рама	1	Сталь оцинкованная EN 10346 DX51+Z140
2	Нижняя рама	1	Сталь оцинкованная EN 10346 DX51+Z140
3	Внутренняя рама	1	Сталь оцинкованная EN 10346 DX51+Z140
4	Рамка	1	Сталь оцинкованная EN 10346 DX51+Z140
5	Крышка	1	Сталь оцинкованная EN 10346 DX51+Z140
6	Кронштейн	2	Сталь оцинкованная EN 10346 DX51+Z140
7	Втулка	2	Полимер
8	Рычаг	2	Полимер
9	Рычажный блок	2	Полимер
10	Штифт	8	Сталь 8.8
11	Направляющая	4	Сталь оцинкованная EN 10346 DX51+Z140
12	Стержень	2	EN AW-6061
13	Винт	8	Сталь 8.8
-	Сетка для штукатурки	1	Полипропилен



РЕГУЛИРОВОЧНЫЙ БЛОК ФИКСИРОВАННЫЙ

498R Металлический коллекторный шкаф, компактный

Состоит из основания и опоры для установки на полу.

Оборудован защитной крышкой, которая используется при проведении штукатурных работ.



РАЗМЕР	КОД ИТАР	УПАКОВКА
500x450x(90-130)	498500450	1/1
600x450x(90-130)	498600450	1/1
700x450x(90-130)	498700450	1/1
850x450x(90-130)	498850450	1/1
1000x450x(90-130)	4981000450	1/1
1100x450x(90-130)	4981100450	1/1

ОПИСАНИЕ

Рама и дверца из оцинкованной стали.

Дверца и рамка крашенные.

Регулируемая глубина от 90 мм до 130 мм.

Минимальная глубина для установки коллекторов Itap: 90 мм

Регулируемая высота от 575 мм.

ГАБАРИТНЫЕ РАЗМЕРЫ

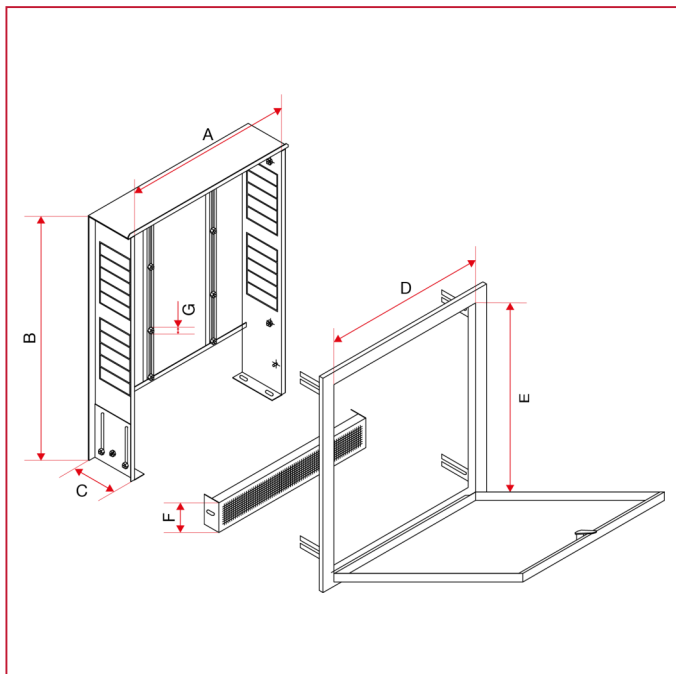



РЕГУЛИРОВОЧНЫЙ БЛОК ФИКСИРОВАННЫЙ

	500x450x (90-130)	600x450x (90-130)	700x450x (90-130)	850x450x (90-130)	1000x450 x(90-130)	1100x450 x(90-130)
A	500	600	700	850	1000	1100
B	575	575	575	575	575	575
C	90 -130	90 -130	90 -130	90 -130	90 -130	90 -130
D	487	587	687	837	987	1087
E	450	450	450	450	450	450
F	70	70	70	70	70	70
G	M6	M6	M6	M6	M6	M6



РЕГУЛИРОВОЧНЫЙ БЛОК ФИКСИРОВАННЫЙ

498ST Установочные кронштейны для металлических шкафов арт. 498 - 498R



498STK

РАЗМЕР	КОД ИТАР	УПАКОВКА
1"	498ST100K	1/20

ОПИСАНИЕ

Комплект из пары кронштейнов, включает винты и фиксаторы.

За монтаж в шкафу арт. 498 - 498R:

- 489STK: Стандартная версия: колесная база 200мм, эксцентricность: 12мм. Совместимые с трубами до 20 мм.

ГАБАРИТНЫЕ РАЗМЕРЫ арт. 498STK

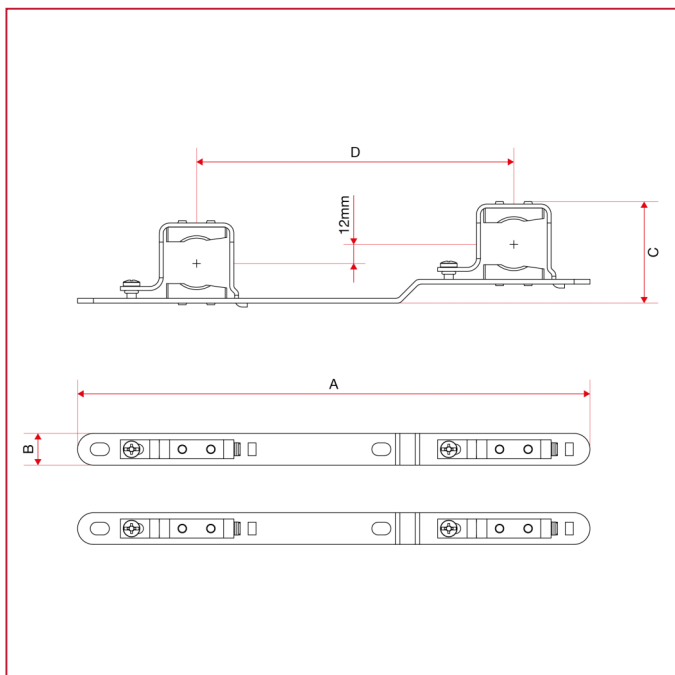

498STK

	1"
A	323
B	20
C	66
D	200



РЕГУЛИРОВОЧНЫЙ БЛОК ФИКСИРОВАННЫЙ

МАТЕРИАЛЫ арт. 498STK размер 1"

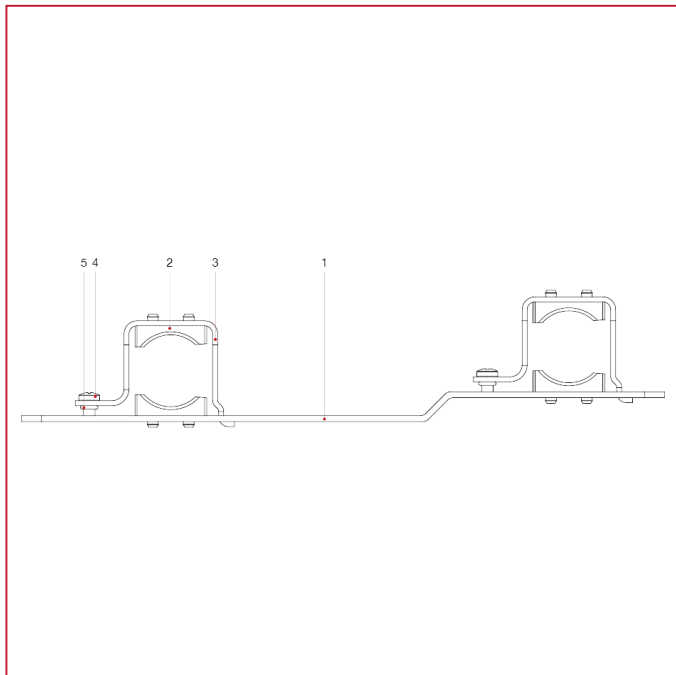

N.	ОПИСАНИЕ	КО Л.	МАТЕРИАЛ
1	Кронштейн	2	Сталь P11
2	Дюбель	8	TPE - 95 SHORE A
3	Манжета	4	Сталь P11
4	Винт	4	Оцинкованная сталь C4C
5	Уплотнительное кольцо	4	БНК



РЕГУЛИРОВОЧНЫЙ БЛОК ФИКСИРОВАННЫЙ

949ST Установочные кронштейны для металлических шкафов арт. 498 - 498R



РАЗМЕР	КОД ИТАР	УПАКОВКА
1"	949ST211K	1/20

ОПИСАНИЕ

Комплект из пары кронштейнов, включает винты и фиксаторы.

В комплекте 4 проставки.

- 949ST: Повышенная версия: колесная база 211мм, эксцентricность: 6,5мм.

ГАБАРИТНЫЕ РАЗМЕРЫ

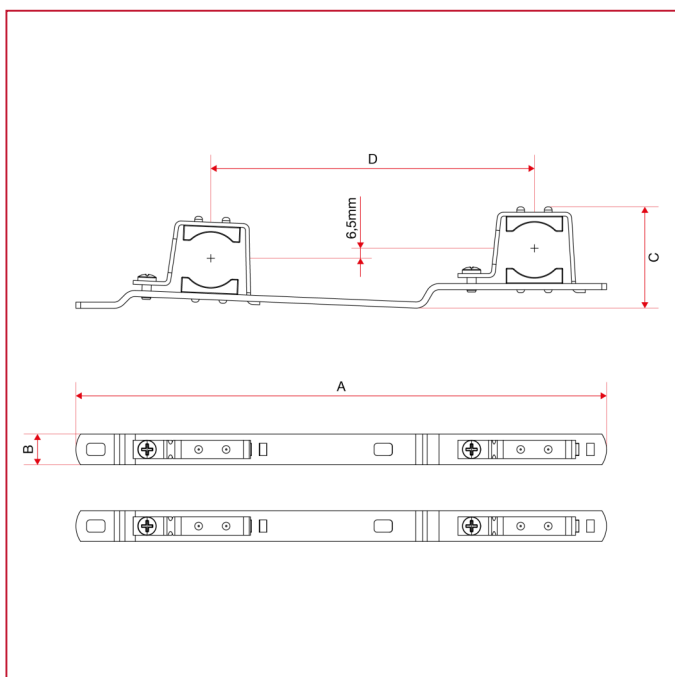

	1"
A	346
B	20
C	66
D	211



РЕГУЛИРОВОЧНЫЙ БЛОК ФИКСИРОВАННЫЙ

МАТЕРИАЛЫ

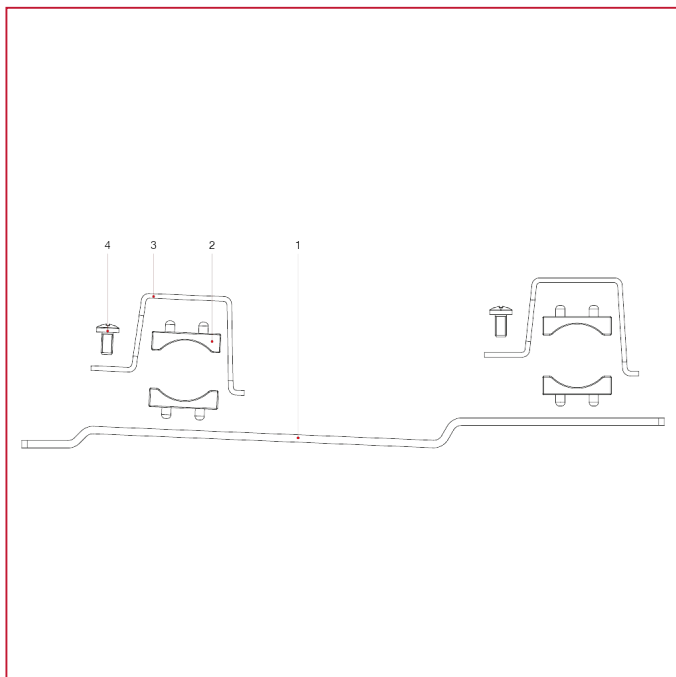

N.	ОПИСАНИЕ	КО Л.	МАТЕРИАЛ
1	Кронштейн	2	Сталь P11
2	Дюбель	8	МОПЛЕН
3	Манжета	4	Сталь P11
4	Винт	4	Оцинкованная сталь Fe



ITAP S.p.A.
Via Ruca 19
25065 Lumezzane
Brescia (ITALY)
Tel 030 8927011
Fax 030 8921990
www.itap.it - info@itap.it

We reserve the right to make improvements and changes to the products described herein and to the relative technical data, at any time and without forewarning.

верс. 20220901