

# BR>EZ

КЛИМАТИЧЕСКИЕ СИСТЕМЫ

33 ГОДА  
С ТРАДИЦИЯМИ  
В БУДУЩЕ!

## ЛИДЕР РЫНКА

КОМПЛЕКСНЫЕ ПОСТАВКИ ВСЕГО СПЕКТРА  
ИНЖЕНЕРНОГО КЛИМАТИЧЕСКОГО ОБОРУДОВАНИЯ



# 2026

# ЧЕМПИОНАТ 2026 BREEZ Pro Club

ПРИБРЕТАЙТЕ КАЧЕСТВЕННОЕ ОБОРУДОВАНИЕ  
В КОМПАНИИ BREEZ  
ЗАРАБАТЫВАЙТЕ И НАСЛАЖДАЙТЕСЬ!

с 1 ЯНВАРЯ  
по 15 НОЯБРЯ  
2026

## УНИКАЛЬНЫЙ ТРАДИЦИОННЫЙ ЧЕМПИОНАТ BREEZ PRO CLUB!

Максимально простые прозрачные и понятные условия.  
Это не конкурс, в котором Вам должно повезти, чтобы  
Вы что-то выиграли.

ЗА КАЖДЫЕ  
ОТГРУЖЕННЫЕ  
75 000 РУБЛЕЙ\*  
ПОЛУЧАЙТЕ  
1 БОНУСНЫЙ БАЛЛ

Копите Бонусные баллы  
в период действия конкурса  
и получайте поездку.

ЭТО ЧЕМПИОНАТ, В КОТОРОМ ВАМ НЕ НУЖНО  
НИ С КЕМ БОРЬТЬСЯ!

Никакого бега наперегонки, отборочных туров, промежуточных  
заданий и розыгрышей в лотерею.

ВЫ ПРОСТО РАБОТАЕТЕ! КОЛИЧЕСТВО ПОБЕДИВШИХ БЕЗ  
ОГРАНИЧЕНИЙ. **КАЖДЫЙ НАБРАВШИЙ ТРЕБУЕМЫЕ БАЛЛЫ  
ПОЛУЧАЕТ СВОЮ НАГРАДУ!**

ЕЩЕ БОЛЕЕ ДЕМОКРАТИЧНЫЕ УСЛОВИЯ УЧАСТИЯ в 2026 году!

450  
600  
БАЛЛОВ

поездка  
в Таиланд



130  
170  
БАЛЛОВ

поездка  
в ОАЭ/Турцию



	ПОЕЗДКА ОАЭ/ТУРЦИЯ	ПОЕЗДКА ТАИЛАНД
МОСКОВСКИЕ ПАРТНЕРЫ БРИЗ	170	600
РЕГИОНАЛЬНЫЕ ПАРТНЕРЫ БРИЗ	130	450

В ЧЕМПИОНАТЕ BREEZ PRO CLUB ВЫИГРЫВАЮТ ВСЕ!

Даже если Вы не достигните призового места, Вы получите удовольствие  
от работы с качественным оборудованием, отличным сервисом и уверенно  
заработаете!

\* В зависимости от типа оборудования / бренда реальный оборот принимается к зачету с применением коэффициента от 0,75 до 2,5.  
На отгрузке оборудования, оформленного на B2B-портале, применяется дополнительный повышающий коэффициент 1,05.



Полные правила ЧЕМПИОНАТА 2026 получите у Вашего менеджера.

# ЧЕМПИОНАТ 2026 BREEZ Pro Club

## СРОК ПРОВЕДЕНИЯ:

**01.01.2026–15.11.2026\*\***

\*\*Дата окончания конкурса может быть изменена Организатором с уведомлением не менее, чем за 14 дней до окончания.

## УЧАСТНИКИ:

Участниками чемпионата автоматически становятся любые профессиональные климатические дилерские, монтажные и инженерные компании, сотрудничающие с компанией БРИЗ (ООО «Компания БИС»).

## УСЛОВИЯ КОНКУРСА

Вы участвуете АВТОМАТИЧЕСКИ, просто покупая климатическое оборудование в компании «БРИЗ — Климатические системы». Полный список оборудования, оборот которого учитывается при расчете Бонусных баллов указан в разделе **Ассортимент**.

**За каждую отгрузку оборудования, эквивалентную «условному обороту» 75 000 рублей, Вы получаете 1 Бонусный балл.** Условный оборот рассчитывается с применением коэффициента в зависимости от Типа оборудования. Применяемые коэффициенты расчета указаны в разделе **Ассортимент**. Копите Бонусные баллы в период действия конкурса и выигрывайте.\*\*\*

С 01.02.2026 для зарегистрированных на портале BREEZ B2B пользователей информация о накопленном количестве баллов будет доступна в Профиле основного пользователя. Также Вы можете запросить количество баллов у Вашего менеджера.

## АССОРТИМЕНТ

Бонусные баллы начисляются Партнерам из расчета 1 Бонусный балл за каждые 75 000 «условного оборота» при отгрузках указанного ниже оборудования с применением повышающих и понижающих коэффициентов:

ГРУППА ОБОРУДОВАНИЯ	КОРРЕКТИРУЮЩИЙ КОЭФФИЦИЕНТ	
Наружные блоки VRF mini ROYAL CLIMA, HISENSE (Внутренние блоки не учитываются, проекты, где более 3 наружных блоков не учитываются)	2,5	
Компактные вентиляционные установки ZILON всех типов	1,5	
Компактные вентиляционные установки ROYAL CLIMA, производство Россия		
Наборная вентиляция ZILON		
Промышленное тепловое оборудование ROYAL CLIMA, ZILON		
Осушители для бассейна ROYAL CLIMA, FUNAI	1,15	
Премиальные линейки сплит-систем ROYAL CLIMA (ROYAL FRESH FULL DC EU Inverter, ROYAL FRESH STANDARD FULL DC EU Inverter, ROYAL SUPREMO NERO FULL DC EU Inverter, ROYAL SUPREMO BLANCO FULL DC EU Inverter)		
Премиальные линейки сплит-систем HISENSE (HISENSE SENSATION SLIDER PRO SUPERIOR DC Inverter, HISENSE SENSATION SLIDER PRO CARBON SUPERIOR DC Inverter, HISENSE VISION PRO 2.0 SUPERIOR DC Inverter, HISENSE VISION PRO 2.0 CARBON SUPERIOR DC Inverter)		
Премиальные линейки сплит-систем FUNAI (FUNAI ONSEN FULL DC Inverter HEAT PUMP, FUNAI EMPEROR UP SMART EYE FULL DC Inverter, FUNAI SOYOKAZE Inverter, FUNAI KAGAMI Inverter, FUNAI KAGAMI)		
Мульти сплит-системы ROYAL CLIMA, HISENSE, FUNAI		
Полупромышленные сплит-системы ROYAL CLIMA, HISENSE, FUNAI		
Все оборудование LG		
Все оборудование HITACHI		
Компактные настенные встраиваемые вентиляционные установки с очисткой воздуха ROYAL CLIMA, FUNAI, ZILON		
Водонагреватели ROYAL CLIMA, PHILIPS		
Бытовые осушители ROYAL CLIMA, HISENSE, FUNAI		
Бытовые увлажнители, мойки воздуха и очистители ROYAL CLIMA, FUNAI		
Сплит-системы ROYAL CLIMA, HISENSE, FUNAI (кроме премиальных)	1	
Мобильные кондиционеры ROYAL CLIMA, HISENSE, FUNAI		
Мульти сплит-системы EXPERT AIR		
Полупромышленные сплит-системы EXPERT AIR		
Дренажные насосы ROYAL CLIMA, LAMPRECHT		
Зимние комплекты и БУРР/БИС		
Инструмент		
Водонагреватели ECOSTAR		
Бытовое климатическое оборудование ROYAL CLIMA, FUNAI		
Бытовые и коммерческие вентиляторы ROYAL CLIMA, FUNAI		
Сплит-системы HIGH LIFE, EXPERT AIR, ROLAND		0,85
Расходные материалы (кроме дренажных насосов, зимних комплектов, БУРР/БИС)		
Сплит-системы ULTIMA COMFORT, ECOSTAR, MITSUDAИ, DAICOND, Морозко, ALFACOOЛ, бренды точечной дистрибуции		

### Дополнительные повышающие коэффициенты при расчете Условного оборота:

**1,05** — для отгрузок оборудования, оформленного на B2B-портале.

**1,1** — для отгрузок оборудования с корректировкой качества от Сорта 1 до Сорта 3.

**1,2** — для отгрузок оборудования с корректировкой качества Сорта 4 и выше.

**Следите за новостями и Акциями в период проведения Чемпионата. Возможно объявление дополнительных повышающих коэффициентов на отгрузки Акционного оборудования в период Акции.**

\*\*\* Организатор оставляет за собой право произвести замену заявленных призов в рамках призового фонда без предварительного уведомления. Организатор может отказать компании в получении поездки в случае систематического нарушения компаний норм финансовой дисциплины и/или цивилизованной конкуренции.

# BREEZ

КЛИМАТИЧЕСКИЕ СИСТЕМЫ



## 2025:

СИСТЕМЫ КОНДИЦИОНИРОВАНИЯ

VRF-СИСТЕМЫ, НАРУЖНЫЕ БЛОКИ

КОМПАКТНЫЕ ВЕНТИЛЯЦИОННЫЕ УСТАНОВКИ

НАСТЕННЫЕ ВЕНТИЛЯЦИОННО-ОЧИСТИТЕЛЬНЫЕ КОМПЛЕКСЫ

ЧИЛЛЕРЫ

И МНОГОЕ ДРУГОЕ

680+ ТЫСЯЧ КОМПЛЕКТОВ

4+ ТЫСЯЧ ШТУК

7+ ТЫСЯЧ ШТУК

18+ ТЫСЯЧ ШТУК

56+ МВт

## ЭКОСИСТЕМА BREEZ

BREEZ  
Pro Club

BREEZ  
VIP Club

BREEZ China  
INSPECTION & REPRESENTATIVE OFFICE  
BIS有限责任公司广州代表处

АКАДЕМИЯ  
КЛИМАТА®

B2B  
ProStore

ЭКСПЕРТ  
КЛИМАТА

 **KTM**  
КлиматТехМаш

BREEZ  
ЛОГИСТИКА

**BREEZ**  
КЛИМАТИЧЕСКИЕ СИСТЕМЫ

# ЭКОСИСТЕМА BREEZ

## ВАШ СИЛЬНЫЙ ИНСТРУМЕНТ В ПРОДАЖАХ

С 1993 года «БРИЗ — Климатические системы» — комплексный поставщик климатического оборудования. Более 30 лет компания активно участвует в развитии климатического рынка, создавая новые продукты, внедряя современные технологии, при этом остаётся верной традициям и следует принципам честного и открытого партнёрства.

Развитая филиальная сеть компании охватывает территорию России и стран СНГ. Широкая сеть дистрибуторских центров и распределительные хабы позволяют быстро и с минимальными расходами доставлять климатическое оборудование на любой объект. А собственное представительство в Китае составляет мощную инфраструктурную основу и позволяет обеспечивать строгий контроль качества продукции.

Экосистема BREEZ — это уникальный инструмент, который представляет целостную систему эффективного взаимодействия компании, Партнеров и потребителей. Развитие собственной экосистемы BREEZ позволяет предоставить Партнерам и потребителям самые продвинутые и удобные сервисы, качественные профессиональные услуги и самое современное оборудование.

Наши Партнеры получают доступ к комплексному решению всех своих потребностей в одном месте, что позволяет им сосредоточиться на развитии бизнеса. Также объединение в экосистему способствует созданию инновационных решений и стимулирует развитие рынка.

## ЭКОСИСТЕМА BREEZ ВКЛЮЧАЕТ:

### **BREEZ Pro Club**

**BREEZ Pro Club** — это программа лояльности для профессионалов климатического рынка, нацеленная на развитие бизнеса.

### **BREEZ VIP Club**

**BREEZ VIP Club** — это сообщество для стратегических Партнёров и закрытые мероприятия с участием топ-менеджеров и владельцев бизнеса.

### **BREEZ China** INSPECTION & REPRESENTATIVE OFFICE BIS 有限责任公司广州代表处

**BREEZ China** — это опытные высококвалифицированные эксперты, которые осуществляют контроль качества всего оборудования, производимого на площадках в Китае.

### **B2B ProStore**

**B2B ProStore** — это эффективный инструмент для работы с заказом: полная база данных о продукции с актуальными ценами и акциями, наличием товара на складах, а также подробными сведениями о каждом заказе.

### **BREEZ Логистика**

**BREEZ Логистика** — это широкая сеть логистических комплексов, Федеральный распределительный центр, продуманная система логистики с оперативной доставкой по всем городам России и странам СНГ, а также эффективная стратегия управления складскими запасами.

### **АКАДЕМИЯ КЛИМАТА®**

**Академия Климата** — это система знаний, которая позволяет повышать профессиональный уровень команды и быть в курсе актуальных решений и технологий на рынке.

### **ЭКСПЕРТ КЛИМАТА**

**Эксперт Климата** — это профессиональная сервисная служба с выстроенной системой поддержки, которая упрощает работу с претензиями, снижает затраты и освобождает время.

### **KTM** КлиматТехМаш

**КлиматТехМаш** — это собственное производство на территории России с полностью локализованной, защищенной от внешних факторов цепочкой.

Вся экосистема сервисов от B2B-магазина и федеральной сервисной службы до Академии Климата и программ лояльности создана для обеспечения комплексной поддержки Партнеров, развития их бизнеса и укрепления совместного лидерства на рынке.

Экосистема BREEZ открывает широкие возможности для роста, развития и повышения конкурентоспособности Партнеров.

# BREEZ — 33 ГОДА УСПЕХА

**Н**а сегодняшний день «БРИЗ — Климатические системы» — одна из крупнейших российских компаний на рынке климатической техники. С 1993 года компания прошла путь от пионера отрасли до одного из крупнейших ее игроков. Многолетний опыт в отрасли создал прочную основу для лидерства, а главной движущей силой для успешного развития и всех преобразований компании стала забота о Партнерах.

## ОПЫТНАЯ И НАДЕЖНАЯ КОМПАНИЯ С МНОГОЛЕТНЕЙ ИСТОРИЕЙ

**С**отрудничество с «БРИЗ — Климатические системы» гарантирует максимальную стабильность и безопасность. В любой экономической ситуации мы остаемся верны своим Партнёрам и принципам открытого и честного партнерства. Устойчивость к кризисам и многолетний опыт успешной работы компании наглядно демонстрируют ее надежность. Это дает ощущение уверен-

ности даже в самые сложные для отрасли времена и позволяет строить бизнес-планы и развиваться. Эффективное управление внутренними процессами позволяет поддерживать стабильную деятельность даже в непростых рыночных обстоятельствах.

## КОМПЛЕКСНЫЕ ПОСТАВКИ HVAC

«БРИЗ — Климатические системы» — поставщик всего спектра климатического оборудования и сопутствующих товаров. В ассортименте компании представлено все для бытового и профессионального климата, включая расходные материалы для монтажа и обслуживания.

Выбирая из широкого ассортимента самого современного и функционального оборудования то, что соответствует запросам потребителей, Партнеры получают полную операционную самостоятельность. Опираясь на безупречно отлаженную работу службы логистики и экспертность сервисного подразделения, можно целиком выстроить работу своего бизнеса и быть уверенным, что любой запрос конечного заказчика будет удовлетворен.



# ЗАКРЕПЛЕННЫЙ ПРОФЕССИОНАЛЬНЫЙ МЕНЕДЖЕР

**Мы** даем возможность нашим партнерам экономить самый ценный ресурс — время. Благодаря персональному менеджеру можно получать всю актуальную информацию по оборудованию, условиям сотрудничества и по каждому оформленному заказу из одного источника, быстро и без лишних усилий. Благодаря такому формату коммуникации Партнеру не потребуется обращаться в колл-центр и многократно объяснять ситуацию разным сотрудникам на каждом этапе работы с заказом.

**Эти** принципы формируют устойчивый фундамент, позволяющий компании уверенно двигаться вперед и обеспечивать высокий уровень надежности и качества обслуживания.

Опыт, экспертные знания, гибкая коммерческая и ассортиментная политика, уважение к Партнерам позволяют находить лучшие решения для построения взаимовыгодного бизнеса. Многолетняя история успехов, рекордов, преодолений и побед — это, безусловно, важная часть биографии компании, однако новые амбициозные цели и желание не останавливаться на достигнутом задают вектор непрерывного движения вперед.

**УВЕРЕННОЕ ДВИЖЕНИЕ ВПЕРЕД,  
ВЫСОКИЙ УРОВЕНЬ НАДЕЖНОСТИ  
И КАЧЕСТВА ОБСЛУЖИВАНИЯ**

**33** ГОДА  
С ТРАДИЦИЯМИ  
В БУДУЩЕЕ!



# BREEZ CLUB

**BREEZ Pro Club** и **BREEZ VIP Club** — это программы поддержки для развития бизнеса Партнеров, подчеркивающие их высокий статус.

**BREEZ Club** — это закрытое сообщество, участников которого объединяет общий интерес к отрасли климатического оборудования.

И члены команды «БРИЗ — Климатические системы», и сотрудники компаний-партнеров заинтересованы

в отличных результатах продаж и максимальной выгоде. При этом и нам, и нашим Партнёрам важно достигать целей, опираясь на качество оборудования, профессиональную гарантийную и маркетинговую поддержку, что обеспечивает высокую конкурентоспособность.



## BREEZ Pro Club

Членство в закрытом клубе лидеров рынка BREEZ Pro Club — выгодная составляющая для устойчивого развития профессионалов климатической отрасли и возможность получить дополнительные драйверы роста.

Участие в программе лояльности BREEZ Pro Club открывает доступ к эксклюзивным отраслевым мероприятиям и предлагает Партнёрам ряд преимуществ:

### ПРЯМОЙ ДОСТУП К ЗНАНИЯМ И ЭКСПЕРТНОЙ ИНФОРМАЦИИ

Участие в специализированных конференциях позволяет получить актуальную и полезную информацию от первых лиц и ведущих экспертов климатической отрасли. Полученная информация помогает сориентироваться в тенденциях рынка, разобраться в многообразии представленных технических решений и наметить вектор развития. Мероприятия для Партнеров проводятся регулярно и традиционно становятся крупнейшими событиями в отрасли, собирая рекордное количество участников.

### ЭКСКЛЮЗИВНЫЕ ПРИЗЫ И ПУТЕШЕСТВИЯ

Партнеры «БРИЗ — Климатические системы» становятся участниками различных акций и конкурсов. Они получают возможность выиграть оборудование, путешествия и другие ценные призы.

### УКРЕПЛЕНИЕ ДЕЛОВОГО АВТОРИТЕТА

Участие в BREEZ Pro Club позволяет увидеть целостную картину на рынке климатического оборудования, узнать больше о товарах и технологиях, осознать свои точки роста, укрепить свои позиции и установить новые связи. Для укрепления делового кругозора важны участие в отраслевых мероприятиях, работа по повышению компетентности сотрудников и прозрачная коммуникация с партнерами.



## ПРЯМОЕ ВЛИЯНИЕ НА ОТРАСЛЬ И ЭКСКЛЮЗИВНЫЙ НАБОР ПРЕИМУЩЕСТВ

### BREEZ VIP Club

**В**REEZ VIP Club — это особая программа лояльности для стратегических Партнёров «БРИЗ — Климатические системы». Такой формат сотрудничества с лидером климатического рынка предполагает прямое влияние на отрасль и эксклюзивный набор преимуществ.

BREEZ VIP Club регулярно проводит закрытые мероприятия с участием руководства компании «БРИЗ — Климатические системы». Такие встречи позволяют установить прямой диалог с ключевыми лицами, принимающими решения, а также выстроить деловые отношения с топ-менеджерами и владельцами бизнеса, задать вопросы ведущим экспертам.

Возможность напрямую влиять на развитие климатического рынка, озвучивая стратегически важные вопросы и пожелания руководителям лидирующей компании в отрасли — бесценная возможность для участников сообщества.

Кроме того, Участникам клуба предоставляются особые условия: высокая скорость ответа на запросы и обращения в сервисный центр, дополнительные скидки и другие привилегии. Такой фор-

мат сотрудничества — это не просто знак дружбы и доверительных отношений между Партнерами, но и эффективный способ оптимизировать расход времени, затраты на логистику и взаимодействие с поставщиком. И, как следствие, этот комплекс мер позволяет улучшить ключевые показатели эффективности компании — повысить оборачиваемость товара и увеличить прибыль.



# ЭКСПЕРТ КЛИМАТА

## ПОДДЕРЖКА ДЛЯ КОНЕЧНЫХ ПОЛЬЗОВАТЕЛЕЙ

Эксперт Климата — Федеральная сервисная служба компании «БРИЗ — Климатические системы» с выстроенной эффективной системой поддержки, которая позволяет максимально сократить сроки решения любых сервисных вопросов при неизменно высоком качестве предоставляемых услуг. Эксперт Климата обеспечивает высокий уровень сервиса благодаря четким единым стандартам качества, широкой сети авторизованных сервисных центров и профессиональному подходу к решению любых вопросов.

## ПОЛНЫЙ КОНТРОЛЬ И СТАНДАРТЫ КАЧЕСТВА

Внедрение собственных сервисных стандартов BREEZ, тщательный контроль качества и отлажен-

ная схема работы гарантируют высокое качество оказания услуг на каждом этапе взаимодействия с клиентами. Такой подход также позволяет оперативно выявлять и устранять любые недостатки. Партнер и конечный потребитель получают гарантированно высокое качество сервиса по всей России.

**ОПЕРАТИВНОЕ  
РЕШЕНИЕ ЛЮБЫХ  
СЕРВИСНЫХ ВОПРОСОВ**



## РАСТУЩАЯ СЕТЬ АВТОРИЗОВАННЫХ СЕРВИСНЫХ ЦЕНТРОВ

На сегодняшний день успешно функционирует более 250 авторизованных сервисных центров (АСЦ)

по всей России. Это гарантирует оперативное решение любых сервисных вопросов и качественную работу с гарантийной и негарантийной поддержкой оборудования даже в отдаленных регионах. Такая развитая инфраструктура обеспечивает клиентам квалифицированную поддержку по всей стране.

# КЛИЕНТСКИЙ КОНТАКТ-ЦЕНТР

Обработка запросов от конечных потребителей осуществляется единым кол-центром, включающим чат-бот, электронную почту и телефонную линию. Операторы принимают звонки, фиксируют обращения и проводят первичную удаленную диагностику, что позволяет экономить время сотрудников на разбор стандартных ситуаций и решить простые вопросы без участия Партнёра. Обработка обращения на едином сервисном портале позволяет оперативно отрабатывать коммуникации с конечным пользователем, с учетом пожелания пользователя назначать и контролировать удобный для стационарной диагностики и ремон-



та авторизованный сервисный центр, выезды на диагностику, ремонт.

**КАНАЛЫ В TELEGRAM И MAX: +7 (916) 165 50 05**

**ЕДИНЫЙ НОМЕР ДЛЯ КОНЕЧНЫХ ПОЛЬЗОВАТЕЛЕЙ КОНДИЦИОНЕРОВ,  
КОМПАКТНЫХ И НАСТЕННЫХ ВЕНТИЛЯЦИОННЫХ УСТАНОВОК  
И БЫТОВОЙ КЛИМАТИЧЕСКОЙ ТЕХНИКИ:**

**8 800 500 71 91**



[expert-climate.com](http://expert-climate.com)

Полный список оборудования, доступного для работы со Службой Федеральной Гарантийной поддержки, размещен на сайте.

**ВНИМАНИЕ:** По данной системе поддерживаются не все бренды



# ЭКСПЕРТ КЛИМАТА

## ПОДДЕРЖКА ПАРТНЕРОВ КОМПАНИИ БРИЗ

**Д**ля своих партнеров Компания БРИЗ расширяет возможности работы с оборудованием, максимально упрощая доступ ко всей сервисной информации. На портале доступны сервисные руководства на всё оборудование.

По запросу проводятся обучение сервисному обслуживанию и консультации по вопросам монтажа и пусконаладки. Основной акцент делается на удобство работы с онлайн-сервисами.

**ПРОФЕССИОНАЛЬНЫЙ КОЛ-ЦЕНТР**, готовый оказать поддержку по телефону. Консультации проводят эксперты и специалисты с профильным практическим опытом и знаниями.

**ОНЛАЙН-ПОРТАЛ**, где после заключения сервисного договора вы получаете доступ к онлайн-

оформлению гарантийных и негарантийных случаев, заказу запасных частей и «взрыв-схемам», детальным иллюстрациям, позволяющим быстро определить расположение и наименование каждой детали.

**ЧАТ-БОТ** для профессионалов рынка: открыта возможность обращения по сервисным вопросам через чат-бот, который работает 24 на 7 — это значит, что Вы можете получить ответ на свой вопрос в любое удобное время, вне зависимости от рабочего графика. Чат-бот запросит необходимую информацию с учетом темы и передаст данные инженеру для решения вопроса.

Данный формат позволяет:

- оперативнее обрабатывать ваши обращения;
- уменьшить количество дополнительных вопросов;
- получать поддержку круглосуточно, без задержек и ожиданий до начала рабочего дня.

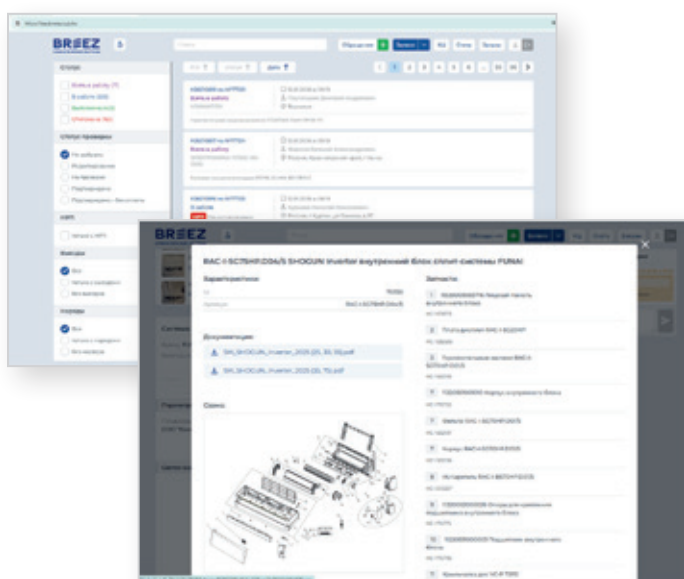

### КАНАЛЫ В TELEGRAM И MAX:

**+7 (916) 165 50 05**  
(кондиционеры и бытовая техника)

**+7 (916) 150 99 44**  
(инженерное оборудование)

**НАДЕЖНЫЙ СЕРВИС  
НАДЕЖНОГО ОБОРУДОВАНИЯ**



**ЭКСПЕРТ  
КЛИМАТА**

# ВОЗМОЖНОСТЬ СТАТЬ АВТОРИЗОВАННЫМ СЕРВИСНЫМ ЦЕНТРОМ

Компания активно привлекает новых Партнеров в свою программу авторизации. Для Партнеров это становится дополнительным источником заработка. Поступающие сервисные заявки от BREEZ и конечных клиентов позволяют обеспечивать стабильный доход, предоставляя услуги диагностики и ремонта оборудования, продавая запчасти и расходные материалы, а также привлекать новых клиентов благодаря официальному статусу эксперта. Кроме того, к преимуществам участия в программе авторизации является формирование доверительных отношений с клиентом и повышение лояльности покупателей. Важным преимуществом авторизации является сокращение сроков реагирования и выполнения сервисных обращений, осуществляемых Партнером. При получении статуса Авторизованного Сервисного Центра партнёр получает доступ на сервисный портал Компании БРИЗ, что в свою очередь даёт доступ к сервисной документации, заказу запасных частей в режиме 24/7.

## ПРОФЕССИОНАЛЬНЫЙ КОНТАКТ-ЦЕНТР

Для оперативного решения технических вопросов у монтажных бригад, находящихся непосредственно на объектах, специалисты BREEZ оказывают помощь удаленно. Опытные инженеры



готовы дать профессиональную консультацию, предложить оптимальные технические решения, тем самым минимизировать риски ошибок и потери времени.

## ОТДЕЛЬНАЯ ГОРЯЧАЯ ЛИНИЯ

Для профессионалов рынка действуют отдельные горячие линии по вопросам сервиса, монтажа и обслуживания оборудования.

В случае возникновения проблем при монтаже нашего оборудования профессиональная техническая поддержка даст консультацию и поможет решить проблему удаленно. Работают 2 горячие линии: одна по бытовому климатическому оборудованию, другая — по оборудованию направления Инжиниринг.

Для оперативного решения сервисных вопросов возможна срочная поставка запасных частей для дилера.

## ЕДИНЫЕ ФЕДЕРАЛЬНЫЕ НОМЕРА ДЛЯ ПОДДЕРЖКИ ПАРТНЕРСКИХ КОМПАНИЙ И СЕРВИСНЫХ ЦЕНТРОВ:

Для решения вопросов по сервисным и монтажным вопросам по **кондиционерам, компактным и настенным вентиляционным установкам и бытовой техники** полного ассортимента БРИЗ

**8 800 333 17 76**

Для решения вопросов по пусконаладке, запуску и сервису сложного **инженерного оборудования** (КПВУ, СИСТЕМЫ АВТОМАТИКИ, ЧИЛЛЕРЫ, VRF-СИСТЕМЫ, ПРЕЦИЗИОННЫЕ КОНДИЦИОНЕРЫ, ПРОМЫШЛЕННЫЕ УВЛАЖНИТЕЛИ и т.д.)

**8 800 500 41 04**

# B2B ProStore

**B**2B E ProStore — это универсальный инструмент для бизнеса, включающий все необходимые сервисы для Партнеров «БРИЗ — Климатические системы». Портал — это своего рода персональный бизнес-ассистент, который работает 24/7. Сервис разработан с учётом современных требований бизнеса, чтобы сделать работу ещё более удобной, прозрачной и эффективной. Это универсальный инструмент для взаимодействия и круглосуточного управления заказами в режиме реального времени. Простой и интуитивно понятный личный кабинет B2B-портала позволяет значительно сэкономить время на стандартных процессах.

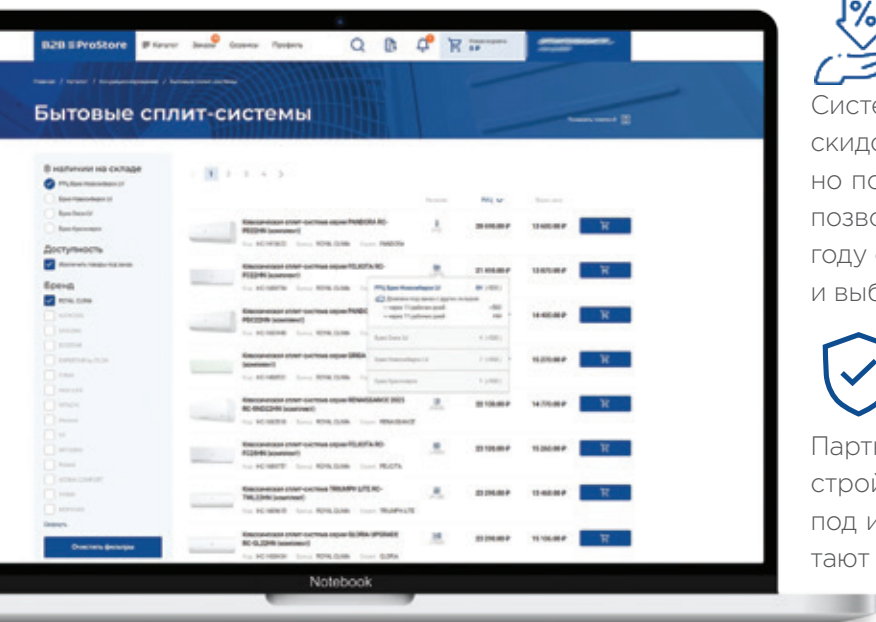

мую информацию без привязки к рабочему графику менеджеров. Все изменения оперативно отражаются в системе, поэтому можно быть уверенными в актуальности данных.



## МУЛЬТИКОРЗИНА

Сервис позволяет одновременно работать с несколькими корзинами заказов. В условиях, когда параллельно производится комплектация разных объектов, возможность разграничить заказы позволяет эффективно работать с несколькими клиентами одновременно без путаницы и дополнительных затрат на увеличение штата операционных сотрудников.



## ПЕРСОНАЛЬНЫЕ ЦЕНЫ

Система делает автоматический расчет цен с учетом скидок, указанных в соглашении. Партнер мгновенно получает актуальные коммерческие условия. Это позволяет оперативно рассчитать финансовую выгоду от покупки с учетом специальных предложений и выбрать лучшие решения для бизнеса.



## УПРАВЛЕНИЕ ЗАДАЧАМИ

Партнер имеет возможность гибко выстроить настройки, чтобы оптимизировать закупочный процесс под индивидуальные требования. Сотрудники работают в полностью независимых контурах, каждый —



## ПОЛЕЗНАЯ ИНФОРМАЦИЯ О ПРОДУКЦИИ

Для Партнеров доступна полная база данных по продукции с актуальными ценами и акциями, а также информацией о наличии товара на складах. Для удобной работы вся техническая документация, каталоги, инструкции и медиаматериалы собраны в одном месте. Партнеры могут точно подбирать оборудование под задачи клиента, минимизируя ошибки и возвраты.



## РАБОТА 24/7

Круглосуточный онлайн-доступ к системе дает возможность оформлять заказы и получать необходи-





со своими заказами и контрагентами. Каждая команда (или юрлицо) работает максимально эффективно в своей зоне ответственности, что ускоряет процесс закупок. При необходимости можно легко добавлять новых участников команды без риска нарушить текущие налаженные процессы. Исключаются риски утечки коммерческой информации между подразделениями или дочерними компаниями. Данные по сделкам, скидкам и стратегическим поставщикам остаются строго внутри выделенного контура.



## ОТСЛЕЖИВАНИЕ СТАТУСА ЗАКАЗА

Портал предусматривает мониторинг выполнения заказа в режиме реального времени. Таким образом, сотрудники имеют возможность контролировать ход выполнения заявки, освобождаются от необходимости осуществлять дополнительные запросы, рутинно отслеживая статус заказа, и могут переключиться на более важные задачи.



## ПОЛНАЯ ФИНАНСОВАЯ АНАЛИТИКА В РЕАЛЬНОМ ВРЕМЕНИ

В личном кабинете Партнера доступна исчерпывающая информация о балансе, лимитах и задолженно-

стях. Это позволяет точно планировать бюджет, избегая кассовых разрывов, и сохранить стабильность бизнеса.



## ДОСТУПНЫЕ СКЛАДЫ И НАЛИЧИЕ ТОВАРОВ

На портале отображается информация о доступных складах отгрузки с информацией о текущих остатках на этих складах. Система автоматически находит товар на других складах BREEZ, если его нет на основном складе отгрузки Партнёра, и организует перемещение. Это позволяет Партнеру точно планировать закупки, а «БРИЗ — Климатические системы» берет на себя всю операционную работу — автоматически согласует и организует перемещения. Это позволяет экономить время на уточнение информации и согласования. Система в реальном времени показывает актуальные остатки и планы пополнения.

## ОПЕРАТИВНЫЙ РАСЧЕТ ФИНАНСОВОЙ ВЫГОДЫ



**В**2B E ProStore — это мощный инструмент для работы, который позволяет оптимизировать все процессы по закупке, имеет продуманную логику и весь необходимый функционал для сотрудников с разным уровнем доступа.

## ЗАРЕГИСТРИРОВАТЬСЯ НА ПОРТАЛЕ:



[b2b.breez.ru](http://b2b.breez.ru)

**B2B ProStore**

# BREEZ China

## BREEZ China Inspection & Representative Office

— это опытные высококвалифицированные эксперты нашей команды, осуществляющие контроль качества всего оборудования на всех производственных площадках в Китае.

Собственное подразделение контроля качества на территории Китая и многоуровневая система проверки позволяют быть уверенными в надежности оборудования. В дополнение к проверке заводом-изготовителем осуществляется выходной контроль всей продукции. Партнеры, приобретающие продукцию у компании «БРИЗ — Климатические системы», могут быть уверены в том, что проценты брака сведены к минимуму, а это значит, потребуется значительно меньше времени и ресурсов на возвраты и гарантийные случаи.

## КОНТРОЛЬ КАЧЕСТВА НА ТЕРРИТОРИИ КИТАЯ И МНОГОУРОВНЕВАЯ СИСТЕМА ПРОВЕРКИ

## BREEZ China

INSPECTION & REPRESENTATIVE OFFICE

BIS有限责任公司广州代表处

Разработана эксклюзивная двухступенчатая система проверки поставщиков. Поставщики сначала проверяются по международному стандарту контроля качества ISO 9001, а затем прошедшие эту проверку дополнительно подвергаются полному аудиту по стандартам BREEZ. Это позволяет нашим Партнёрам не только гарантировать прибыль, но и укреплять репутацию надежного эксперта в своем регионе. Работа с оборудованием, которое проходит многоуровневую проверку качества и работает предсказуемо, — лучшая защита репутации.

Для проверки заявленных параметров работы оборудования проводятся лабораторные испытания. Таким образом, компания гарантирует, что паспортные характеристики оборудования полностью соответствуют реальным. При проектировании и подборе оборудования для конечного потребителя Партнёр может быть на 100 % уверен



в расчетных параметрах. Когда ожидаемое качество работы соответствует реальному, высочайшая удовлетворенность заказчика укрепляет его лояльность.

Чтобы проверить устойчивость оборудования в экстремальных условиях, оно тестируется в лабораториях при критических температурах. Таким образом, результаты испытаний демонстрируют возможность эксплуатации техники в разных климатических зонах, устойчивость к перепадам температур при любых капризах погоды. Партнеры могут быть уверены в стабильной работе оборудования и предлагать его клиентам в любом регионе. Кроме того, это позволяет выполнять обязательства перед клиентами.

Команда BREEZ проводит комплексные акустические исследования, чтобы проверить системы шумоподавления, точно замерить показатели шума и проанализировать виброхарактеристики оборудования. Только обладая точными данными, можно корректно подобрать оборудование под самые взыскательные требования по акустическому комфорту и минимизировать риск недовольства клиента шумом в процессе эксплуатации оборудования.

На регулярной основе отдел инспекционного контроля проводит экспертный аудит и отслеживает технологическое развитие производственных площадок в Китае. Команда BREEZ China тщательно



но отбирает лучшие решения на предприятиях с самым современным и эффективным оборудованием при полном соответствии международным стандартам качества и безопасности для климатической техники.

## ЛАБОРАТОРНЫЕ ИСПЫТАНИЯ И РЕГУЛЯРНЫЙ ЭКСПЕРТНЫЙ АУДИТ



# BREEZ ЛОГИСТИКА

**В**REEZ Логистика — это надежная система, которая гарантирует бесперебойные поставки для Партнеров «БРИЗ — Климатические системы» и оптимизирует затраты. Внимательный подход на каждом этапе позволяет Партнерам планировать работу и поддерживать эффективность на высоком уровне. BREEZ постоянно работает над улучшением качества обслуживания, открывает новые логистические центры для оперативности отгрузок, внедряет новые сервисы, оптимизирует складскую политику и выстраивает цепочки поставок.

## ГАРАНТИРОВАННОЕ НАЛИЧИЕ ТОВАРА И СТАБИЛЬНОСТЬ ПОСТАВОК

Наличие на складе и быстрая доставка заказов Партнёрам позволяют поддерживать высокий темп работы, что особенно актуально в сезон. Проекты

Партнеров стартуют своевременно, что напрямую увеличивает оборачиваемость товара и прибыль. Партнеры BREEZ могут брать новые заказы и уверенно планировать дальнейшую работу, обладая точной информацией о статусе заказа и реальных сроках доставки.

## ШИРОКИЙ АССОРТИМЕНТ РЯДОМ

Продуманная складская политика позволяет всегда поддерживать необходимое количество актуального оборудования на складах «БРИЗ — Климатические системы». Увеличенный объем складских позиций и суммарная площадь складских площадей 85 000 м<sup>2</sup> обеспечивают быструю доставку даже во время пиковых загрузок. Партнер может оперативно подобрать решение для клиента из широкой линейки оборудования, находящегося в наличии, таким образом сокращая сроки ожидания и ускоряя завершение сделки.



# ЛОКАЛЬНОЕ ПРИСУТВИЕ ДЛЯ БЫСТРОЙ ДОСТАВКИ

Компания «БРИЗ — Климатические системы» постоянно открывает новые складские площадки на всей территории присутствия. На данный момент успешно функционируют 45 складов и логистических комплексов по всей России. Широкая сеть хранения имеет продуманную географию во всех регионах, чтобы сделать доставку максимально быстрой. Оперативная отгрузка с ближайшего склада позволяет закрывать потребности клиентов и быстрее получать доход.

# ОПТИМИЗИРОВАННАЯ ЦЕПОЧКА ПОСТАВОК

Опыт и профессионализм команды «БРИЗ — Климатические системы» позволил оптимизировать цепочку поставок. Прямые поставки со складов BREEZ и исключение лишних звеньев из логистической цепочки гарантируют более точные и быстрые поставки по сниженной стоимости, что в конечном итоге повышает рентабельность бизнеса.

**К**омпания «БРИЗ — Климатические системы» не только расширяет сеть складских комплексов и увеличивает их площадь, но и улучшает транспортно-логистические возможности, применяя самые современные инструменты управления товарными запасами.

## СХЕМА СКЛАДОВ г. МОСКВА



~70 000

ОБЩЕЕ КОЛИЧЕСТВО  
ПАЛЕТОМЕСТ

~85 000 м<sup>2</sup>

ОБЩАЯ ПЛОЩАДЬ

# АКАДЕМИЯ КЛИМАТА®

**А**кадемия Климата — это система знаний, разработанная для Партнеров «БРИЗ — Климатические системы». Она систематизирует многолетний опыт, экспертность и профессионализм. Участие в проекте становится трамплином для развития команды, выводя ее на новый уровень, что делает бизнес эффективнее.



## ОБУЧЕНИЕ ПО ИНДИВИДУАЛЬНЫМ ЗАПРОСАМ

Мы проводим обучение, которое разрабатывается индивидуально под конкретные запросы и задачи Партнёра. Программа обучения полностью адаптирована под задачи Партнёра — по содержанию, формату (онлайн/офлайн) и глубине погружения. Сотрудники Партнеров быстро осваивают нужные знания и сразу применяют их на практике. Это повышает эффективность команды без лишних затрат.



## ОЧНОЕ ОБУЧЕНИЕ С МАКСИМАЛЬНОЙ ЭФФЕКТИВНОСТЬЮ

Очные мероприятия и тренинги — это наиболее эффективный инструмент, позволяющий ускорить развитие бизнеса без затрат на организацию обучения. Готовая программа повышения квалификации от Академии Климата позволяет сотрудникам оперативно встроиться в нее. Сотрудники, прошедшие обучение, решают профессиональные задачи быстрее, допускают меньше ошибок, транслируют клиентам представление о репутации компании как высокопрофессиональной, а также демонстрируют более высокую лояльность своему работодателю.



## ОНЛАЙН-ОБУЧЕНИЕ БЕЗ ОТРЫВА ОТ РАБОТЫ

Дистанционные образовательные программы — удобный и современный способ получения знаний, доступный из любой точки мира. Сотрудники Партнеров повышают квалификацию, при этом их рабочего времени затрачивается гораздо меньше, чем на очное обучение. Это позволяет эффективно использовать ресурсы бизнеса.



## ЗАПИСИ ВЕБИНАРОВ С ТАЙМ-КОДАМИ

Для Партнеров доступен структурированный архив прошедших вебинаров. Учиться можно в удобное



## ОБУЧЕНИЕ В РАЗНЫХ ФОРМАТАХ

Академия Климата предлагает обучение в формате вебинаров (онлайн и в записи), доступ к электронным курсам, а также очное обучение на территории заказчика или на площадках BREEZ. Партнеры имеют возможность комбинировать форматы обучения в зависимости от актуальности темы, специализации и уровня квалификации сотрудников. Все организационные вопросы берет на себя команда BREEZ, обучение проходит в доступной форме как для профессионалов, так и для новичков. При этом польза от участия в таких мероприятиях очевидна — квалифицированные и информированные сотрудники, обладающие знаниями о продукте и тенденциях на рынке, приносят прибыль своей компании.

время, выбирая только нужные темы, без привязки к расписанию. А тайм-коды на видео позволят быстро найти ответ на интересующий вопрос. В современном ритме работы такие возможности значительно облегчают задачу и экономят время.

## ИНТЕРАКТИВНЫЕ ЭЛЕКТРОННЫЕ КУРСЫ

Библиотека мультимедийных курсов на образовательной онлайн-платформе — это новое направление Академии Климата, которое позволило перейти проекту на качественно новый уровень, став еще ближе и доступнее для Партнеров. Интерактивное обучение через мобильное приложение в виде коротких модулей доступно и офлайн. Легкая для понимания подача, продуман-

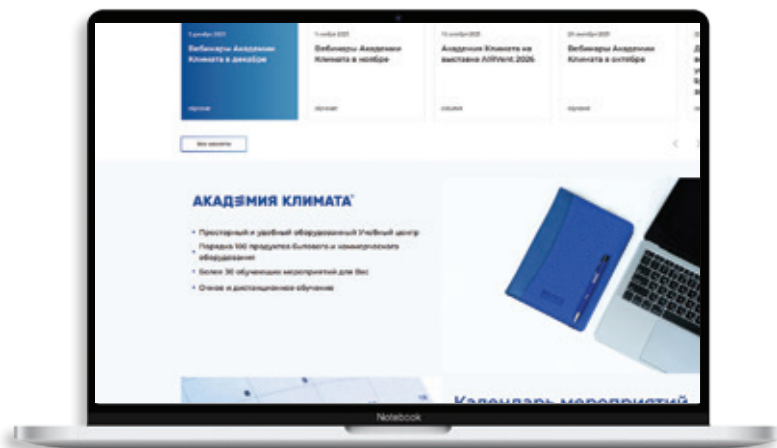

**А**кадемия Климата постоянно развивается, работая над новыми образовательными продуктами для Партнеров, применяя все самые современные практики для того, чтобы обучение было максимально эффективным для бизнеса.



ный удобный интерфейс, элементы геймификации и возможности самопроверки делают этот инструмент эффективным. Благодаря электронному формату обучения значительных затрат времени на повышение квалификации сотрудников не потребуется. Платформа предоставляет полноценную наглядную статистику прогресса обучения, чтобы руководители смогли оценить успехи сотрудников.

**ВЫБРАТЬ КУРС:**



«КлиматТехМаш» — современная высокотехнологичная производственная площадка полного цикла, открытая в 2023 году в Подмосковье. Благодаря новому производству качественное вентиляционное оборудование, соответствующее современным требованиям рынка, стало еще доступнее. Собственное производство — это гарантия стабильных и выгодных поставок оборудования.

## ЛОКАЛИЗОВАННОЕ РОССИЙСКОЕ ПРОИЗВОДСТВО

Локализованное российское производство представляет собой полный производственный цикл с защищённой от внешнеэкономических факторов цепочкой поставок. Такой подход гарантирует независимость от международной логистики, валютных колебаний и политической ситуации. Партнёры получают оборудование с гарантированными сроками доставки, в том числе для нестандартных решений. Также собственное производство позволяет значительно сократить сроки исполнения заказов и гибко реагировать на потребности заказчиков. Партнёры получают уверенность в том, что смогут выполнить взятые на себя обязательства, значительно сократить риски и зафиксировать рентабельность проекта.

## ВЫСОЧАЙШЕЕ КАЧЕСТВО И ПРОРАБОТКА ДЕТАЛЕЙ

Каждый этап производственного процесса сопровождается многоуровневым внутренним контролем качества. Команда профессионалов «КлиматТехМаш» уделяет особое внимание проработке даже небольших элементов конструкций, обеспечивая надёжность, функциональность и привлекательный внешний вид товара. Такой подход позволяет повысить конкурентоспособность: оборудование завода отличается предсказуемо высоким качеством

и лучшими характеристиками, безопасностью и удобством в транспортировке, монтаже и обслуживании, а его внешний вид повышает привлекательность. Такой комплексный подход и внимание

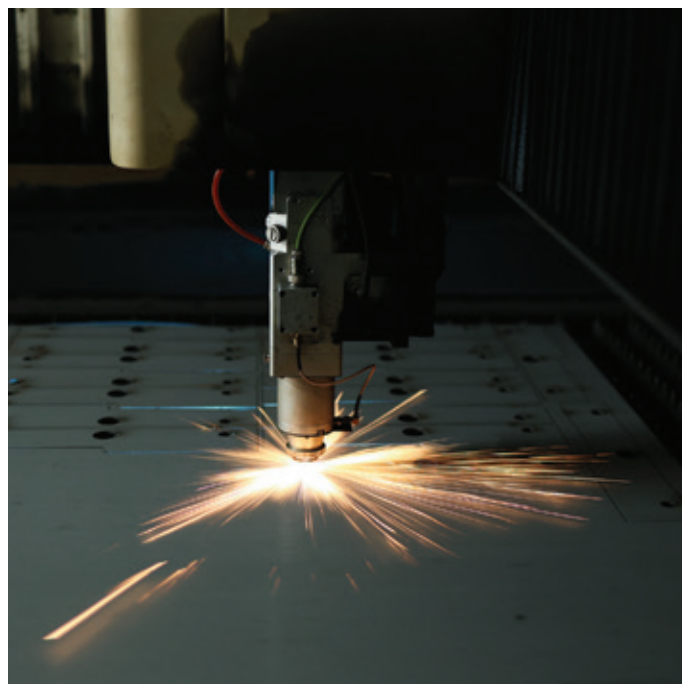

к деталям напрямую снижает затраты на гарантийное обслуживание и логистику возвратов, а также укрепляет репутацию Партнёров как поставщика надёжной и продуманной техники.

## АНАЛИЗ КОНКУРЕНТНОЙ ПРОДУКЦИИ

Постоянная работа «КлиматТехМаш» включает глубокую экспертизу рынка и выявление типичных проблем у других производителей. Эта работа помогает заранее устранить выявленные недостатки, типичные для рынка, и предотвратить появление новых дефектов. Получая надёжное конкурентоспособное оборудование с повышенной надёжностью, Партнёры уменьшают количество рекламаций, возвратов и издержек. Упрощается процесс управления рисками и снижения издержек, а доверие потребителей при этом растёт.

# АДАПТАЦИЯ К РОССИЙСКИМ КЛИМАТИЧЕСКИМ УСЛОВИЯМ

Оборудование разработано с учетом специфики климатических условий в России. Оно устойчиво к воздействию низких и высоких температур, влажности и других экстремальных факторов окружающей среды. Конструкция и компоненты адаптированы для стабильной работы в широком диапазоне температур, что позволяет использовать такие решения в любых проектах. Устойчивые показатели производительности оборудования даже в условиях суровой зимы или жаркого лета снижают количество рекламаций и сервисных обращений.

# ГИБКОСТЬ ПРОИЗВОДСТВА

Собственная производственная база открыта для взаимодействия с клиентами. Обратная связь принимается оперативно, что позволяет своевременно



вносить изменения и улучшения в конструктивные особенности оборудования. Таким образом, Партнеры не просто продают оборудование, а напрямую влияют на его эволюционный путь. Совместная работа над созданием товара позволяет при необхо-

димости удовлетворять уникальные нужды клиента и выпускать в свет продукт, который становится лучше и удобнее и завоевывает популярность на рынке.

World  
**NEW**  
Technology

**Deluxe Pro**  
DUAL Inverter

**Soft Air**  
Мягкое охлаждение



Wi-Fi



Яндекс Алиса

**АБСОЛЮТНО ГОРИЗОНТАЛЬНЫЙ ПОТОК ВОЗДУХА  
В РЕЖИМЕ ЗАКРЫТЫХ ЖАЛЮЗИ**

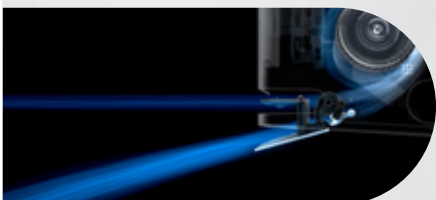

**Инверторные сплит-системы**

**Deluxe Pro**  
**A+++**



9-24 кВтТU (2,5-6,6 кВт)

R32

19дБ

Wi-Fi

Скрытый дисплей

Работает с Алисой

Plasmaster Ioniser

- Уникальная мягкая подача воздуха Soft Air
- 2 горизонтальных жалюзи
- Очистка теплообменника внутреннего блока замораживанием Freeze Cleaning
- Скрытый дисплей с отображением температуры и мониторингом электропотребления
- Защитное покрытие теплообменника наружного блока Gold Fin

**ARTCOOL Mirror**  
**A++**



9-12 кВтТU (2,5-3,5 кВт)

R32

19дБ

Wi-Fi

Скрытый дисплей

Работает с Алисой

Plasmaster Ioniser

- Уникальный стильный дизайн: элегантный черный цвет и зеркальная лицевая панель из закаленного стекла
- UV Nano — система очистки ультрафиолетом
- Скрытый дисплей с отображением температуры и мониторингом электропотребления
- Защитное покрытие теплообменника наружного блока Gold Fin

**ProCool**



7-24 кВтТU (2,0-7,0 кВт)

x2

Двойной пластик

19дБ

Wi-Fi

Скрытый дисплей

Работает с Алисой

Plasmaster Ioniser

- Уникальный дизайн передней панели: прозрачный пластик поверх белого по технологии двойного литья
- Дополнительный угольный фильтр (для моделей 7/9/12K)
- Скрытый дисплей с отображением температуры и мониторингом электропотребления
- Защитное покрытие теплообменника наружного блока Gold Fin

**Мульти сплит-системы ProMulti 2.0**

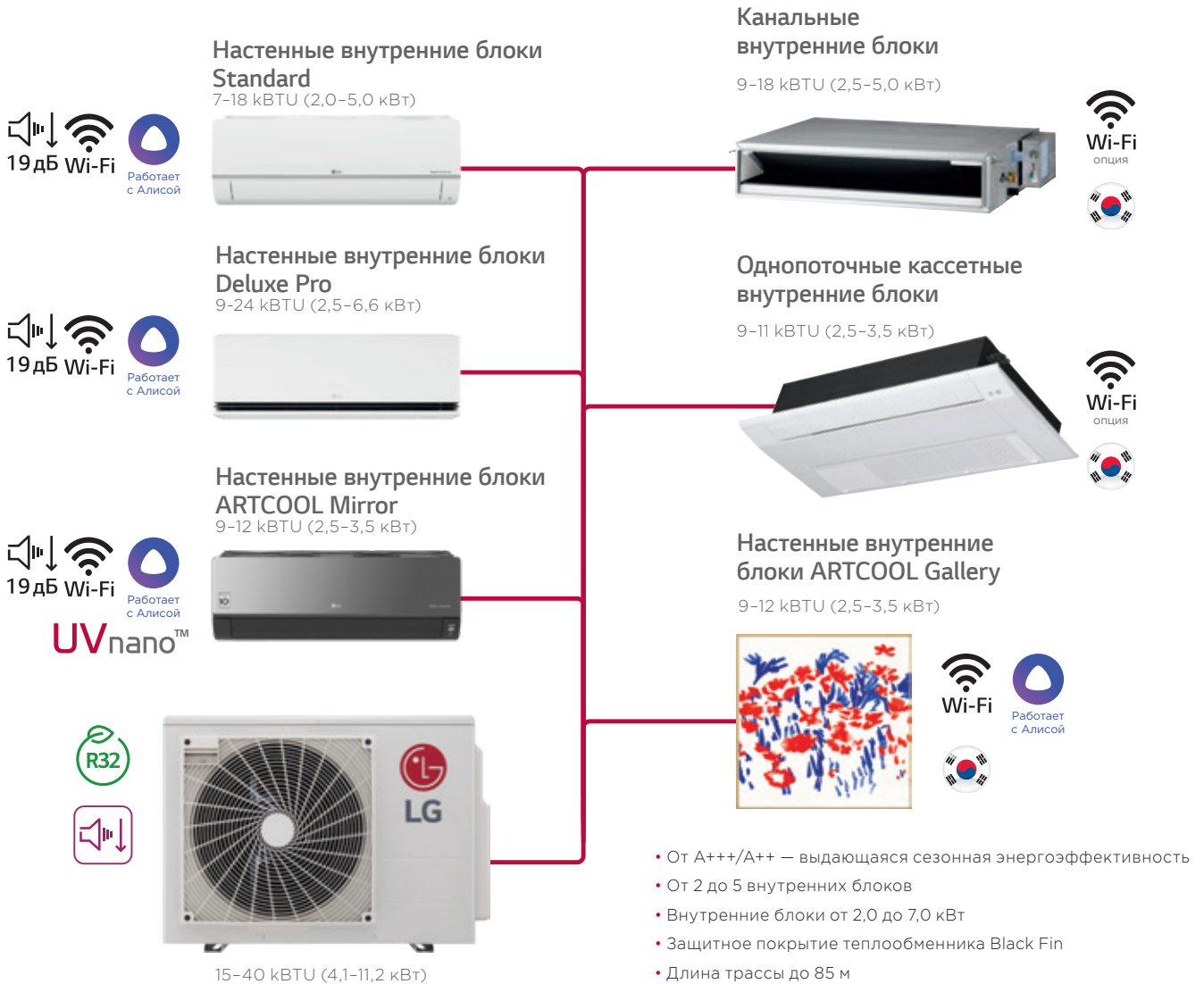

- От A+++/A++ — выдающаяся сезонная энергоэффективность
- От 2 до 5 внутренних блоков
- Внутренние блоки от 2,0 до 7,0 кВт
- Защитное покрытие теплообменника Black Fin
- Длина трассы до 85 м

# Инверторные сплит-системы

# HITACHI

КОНДИЦИОНЕРЫ

## Shiratama

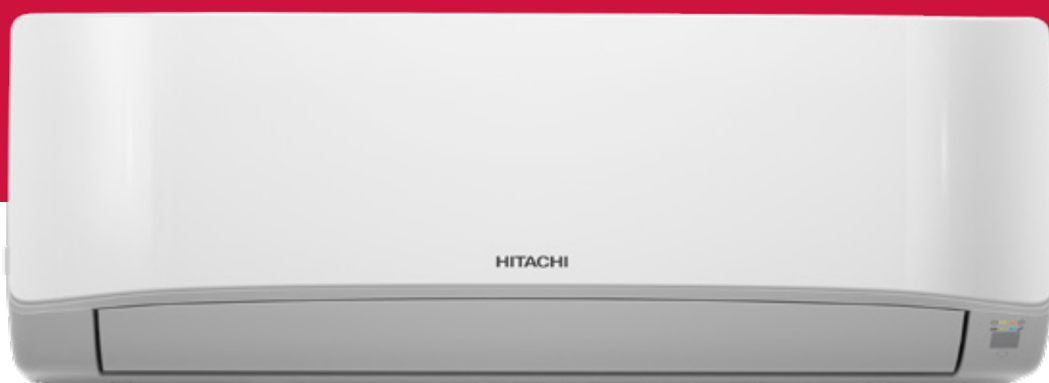

- Современный отточенный дизайн
- Европейский класс энергоэффективности **>A++ (SEER 7,5)**
- Хладагент **R32**
- Очистка теплообменника внутреннего блока замораживанием — **FROST WASH**
- Уровень шума от **20 дБ(А)**
- **5** скоростей вентилятора
- Продвинутый пульт с большим дисплеем **с подсветкой**
- Высокоинформативный модуль индикации
- Дополнительные **антивирусные** фильтры с **пиритионом цинка**



reddot winner



[hitachi-comfort.ru](http://hitachi-comfort.ru)

日本発祥

BORN IN JAPAN

## Бытовые инверторные сплит-системы

### Shiratama



2,0-5,0 кВт



- Современный отточенный дизайн (Reddot Winner)
- >A++/A++ — высокая сезонная энергоэффективность
- От 20 дБ(А) — низкий уровень шума
- Очистка теплообменника «замораживанием» Frost Wash
- Дополнительные противовирусные фильтры с пиритионом цинка в комплекте
- 5 скоростей вентилятора
- Продвинутый пульт с большим дисплеем с подсветкой
- Высокоинформативный модуль индикации

### X-Comfort



2,0-5,0 кВт



- A++/A+ — высокая сезонная энергоэффективность
- От 19 дБ(А) — низкий уровень шума
- Очистка теплообменника «замораживанием» Frost Wash
- Аэродинамичная форма — возможен монтаж близко к потолку

## Мульти сплит-системы

### Multi Premium

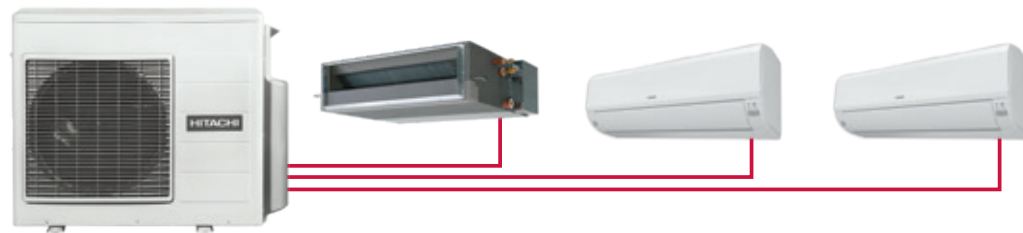

3,3-10,0 кВт



- A+++/A++ — выдающаяся сезонная энергоэффективность
- От 2 до 5 внутренних блоков
- Внутренние блоки от 1,5 до 6 кВт

## Полупромышленные инверторные сплит-системы

### Настенные сплит-системы увеличенной мощности



6,0-7,0 кВт



- A++/A++ — высокая сезонная энергоэффективность
- Управление горизонтальными и вертикальными жалюзи с пульта ДУ
- Датчик присутствия Eco Sensor — реальный экомод
- Максимальная длина трубопровода — 30 м
- Максимальный перепад высот — 20 м

### Канальные сплит-системы

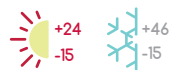

2,5-6,0 кВт



- A++/A+ — высокая сезонная энергоэффективность
- От 27,5 дБ(А) — низкий уровень шума
- Увеличенный статический напор (изменяемый):  
— модели 25-35: 35-70 Па;  
— модели 50-60: 35-150 Па.



**FUNAI**  
*Future and air*

НАСТОЯЩЕЕ  
ПРЕВОСХОДСТВО

ТРАДИЦИИ КАЧЕСТВА  
И ПОСТОЯННОГО СОВЕРШЕНСТВОВАНИЯ



**ONSEN**

FULL DC Inverter Heat Pump



[Онсэн Фул Дисй Инвэртор Хит Памп]

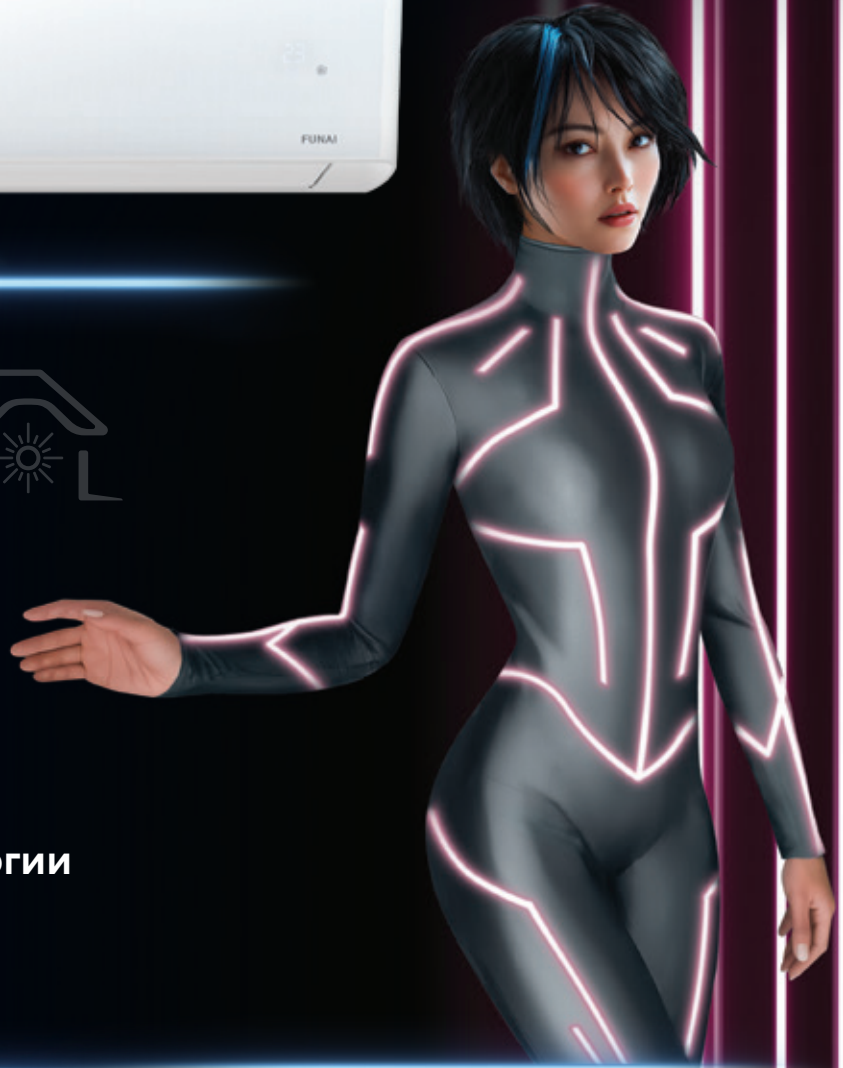

до 80 %  
бесплатной энергии  
из воздуха



Высочайший  
класс энерго-  
эффективности  
на нагрев



Высочайший  
класс энерго-  
эффективности  
на охлаждение

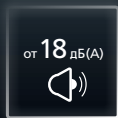

Рекордно низкий  
уровень шума



Работа  
на нагрев



Встроенный  
Wi-Fi-модуль



Технология  
впрыска  
хладагента



Уникальный  
2-ступенчатый  
компрессор  
SMART 2-Stage



Предпусковой  
нагрев  
компрессора  
обмотками

Уникальный 2-ступенчатый компрессор SMART 2-Stage с технологией инъекции хладагента EVI TEC и предпусковым нагревом SMART Pre-Heat  
Мощность нагрева до 110 % выше<sup>°</sup>

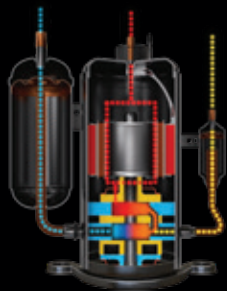

Система умного оттаивания SMART Super Defrost и мощный нагреватель поддона SMART Super B-Heat  
Оттаивание быстрее до 50%<sup>°</sup>



До 6 раз эффективнее электрических обогревателей



Увеличенные теплообменники внутреннего и наружного блоков

Площадь теплообменника наружного блока до 4 раз больше, чем у обычных инверторных сплит-систем, и достигает рекордных 47,8 м<sup>2</sup><sup>°</sup>  
Мощность нагрева при низких температурах окружающей среды до 70 % выше<sup>°</sup>



Работа на нагрев до -30 °C и сохранение 100 % теплопроизводительности до -20 °C<sup>°\*</sup> на улице

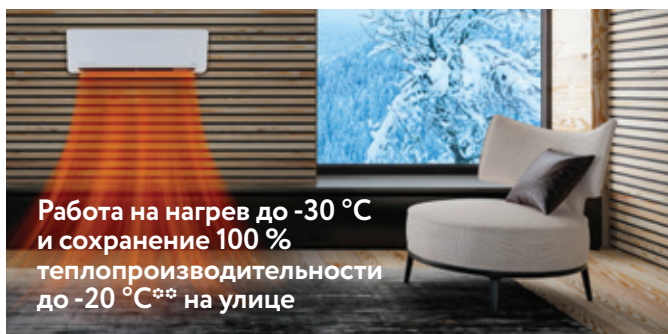

Встроенный Wi-Fi-модуль



### 8-СТУПЕНЧАТАЯ СИСТЕМА ОЧИСТКИ И ПОДГОТОВКИ ВОЗДУХА SMART 8-LEVEL

#### Система PLASMA SMART

Сверхмощный генератор «холодная плазма» для устранения бактерий, вирусов, неприятных запахов и др.

и подготовки воздуха (SMART Ion, катехиновый, хитиновый, акробактериальный, антиформальдегидный, с витамином С.

#### SMART MULTY Filter

Комбинационные фильтры тонкой очистки 6 разных типов для всесторонней очистки

#### Противопылевой фильтр HD EXTREME

Фильтр повышенной плотности с ячейками размером 0,5°0,5 мм.

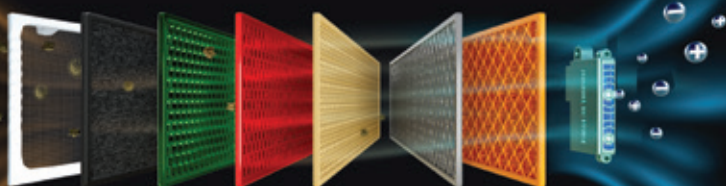

Энергоэффективность EU A+++



<sup>°</sup> По сравнению с обычными инверторными сплит-системами  
<sup>°°</sup> Кроме модели с индексом 35



**FUNAI**  
Future and air

НАСТОЯЩЕЕ  
ПРЕВОСХОДСТВО

ВОЗДУХ, ЧТО ГЛОТОК СВЕЖЕЙ ВОДЫ



**SOYOKAZE**

Inverter

[Сойокадзе Инвэртор]



Инверторные сплит-системы  
с функцией притока и полноценной  
очисткой комнатного воздуха



Высочайший  
класс энерго-  
эффективности  
на охлаждение

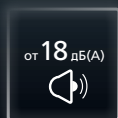

Абсолютная,  
глубокая  
тишина



Перфорированные  
вертикальные  
жалюзи для мягкого  
охлаждения



Глубокая  
очистка  
воздуха  
SMART RE

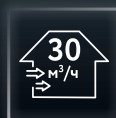

Функция  
притока  
свежего  
воздуха



Высокоэффективный  
фильтр класса H11



Встроенный  
Wi-Fi-модуль

### SMART ICE Clean

Очистка теплообменника внутреннего блока замораживанием.

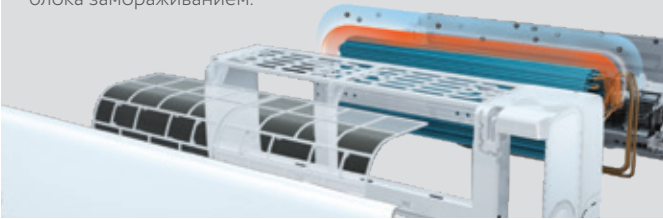

### Клапан-отражатель

Благодаря клапану-отражателю чистый и насыщенный кислородом воздух поступает во воздухозаборник внутреннего блока.



## ПЕРВЫЙ КОНДИЦИОНЕР-ОЧИСТИТЕЛЬ\*

### Глубокая очистка воздуха SMART RE

Система забирает воздух из помещения с помощью специального адаптера, очищает его (с помощью фильтра HEPA H11) и возвращает обратно. Адаптер монтируется с правой стороны и соединяется с приточным воздуховодом.

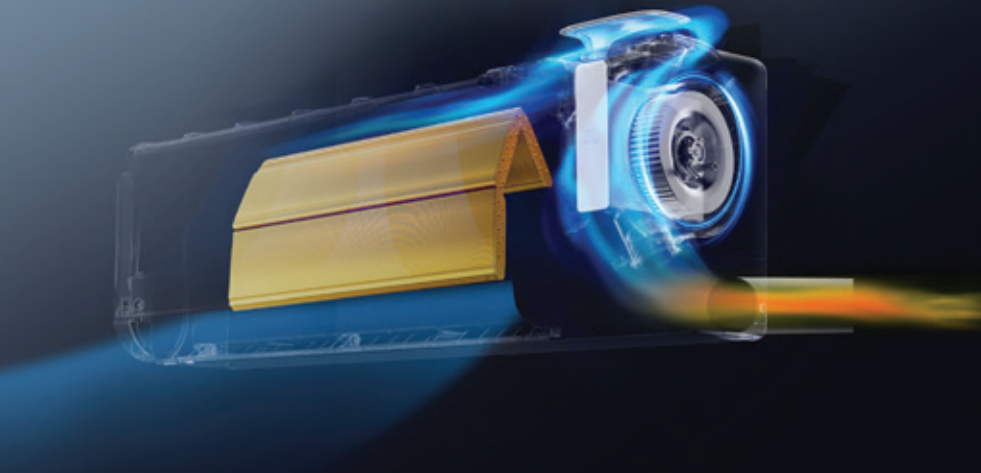

### Энергоэффективность EU A+++



### Работа на нагрев до -25 °C

(функция притока до -15 °C)



### Фильтр HEPA H11

Высокоэффективный фильтр класса H11 очищает приточный или рециркуляционный воздух на 95 % от загрязнений размером от 0,3 мкм. Комфортный, свежий и безопасный воздух.



### SMART Soft Air

Вертикальные жалюзи особой формы с перфорацией создают мягкий и объемный воздушный поток, который рассеивается по всему помещению.



### Встроенный Wi-Fi-модуль и управление с голосовым помощником



\* В линейке FUNAI



**FUNAI**  
*Future and air*

НАСТОЯЩЕЕ  
ПРЕВОСХОДСТВО

ИНТЕЛЛЕКТУАЛЬНЫЙ ИНВЕРТОР

# EMPEROR UP SMART EYE



FULL DC Inverter

[Империор Ап Смарт Ай Фул Дисі Інвертор]

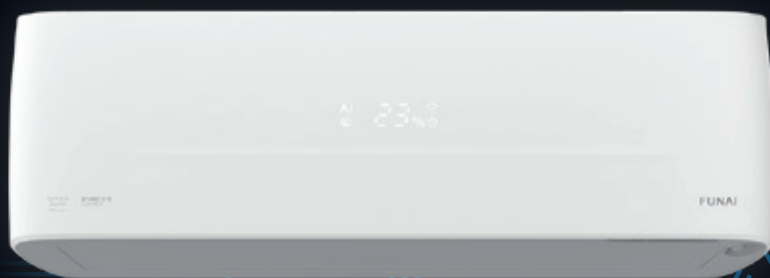
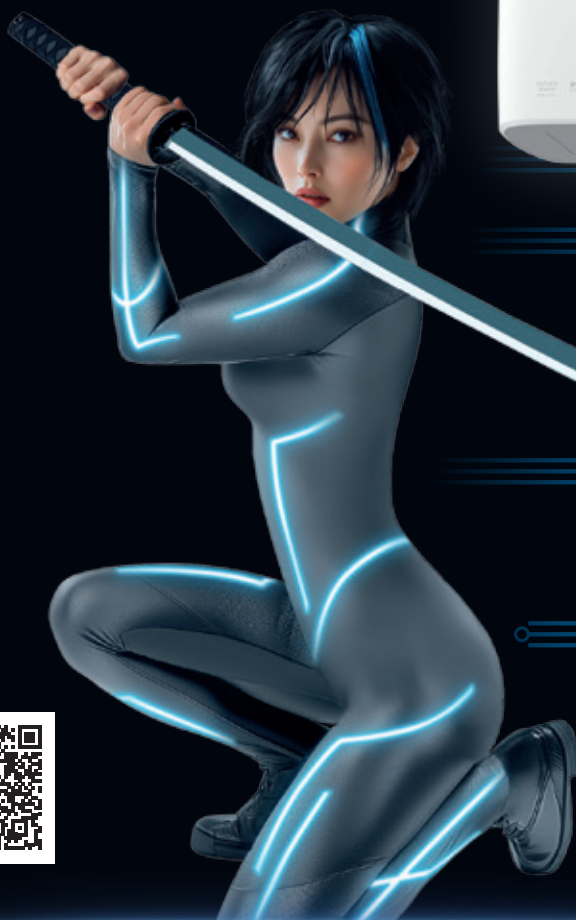

RWH-01 опция



Высочайший  
класс энерго-  
эффективности  
на охлаждение

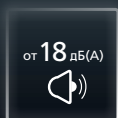

Рекордно  
низкий  
уровень шума



Технология  
SMART EYE

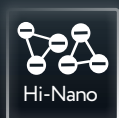

Супермощный  
ионизатор  
SMART Hi-Nano



Контроль  
температуры  
и влажности  
SMART  
AIR Inspector



Очистка  
внутреннего  
и внешнего блоков  
замораживанием  
SMART FULL Ice Clean



Встроенный  
Wi-Fi-модуль

**Встроенный Wi-Fi-модуль и управление с голосовым помощником**

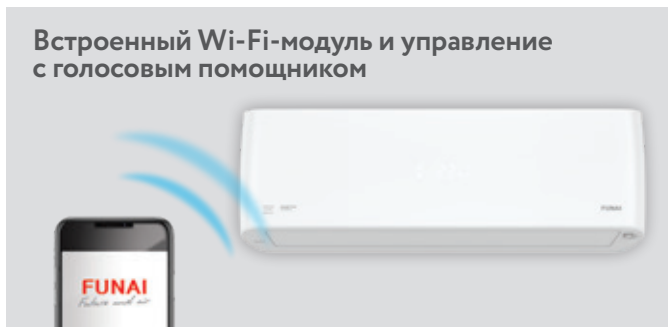

**SMART Air Inspector**

Максимально благоприятный и комфортный климат в помещении

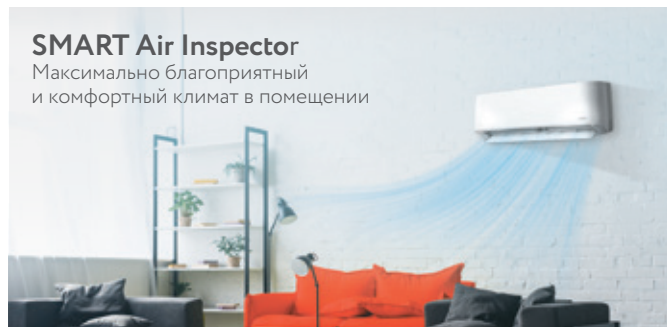

**ИННОВАЦИОННАЯ ТЕХНОЛОГИЯ**

**SMART EYE**

ИК-сенсор сканирует пространство, определяет местонахождение человека и направляет потоки воздуха на него или от него (в зависимости от выбранной настройки)

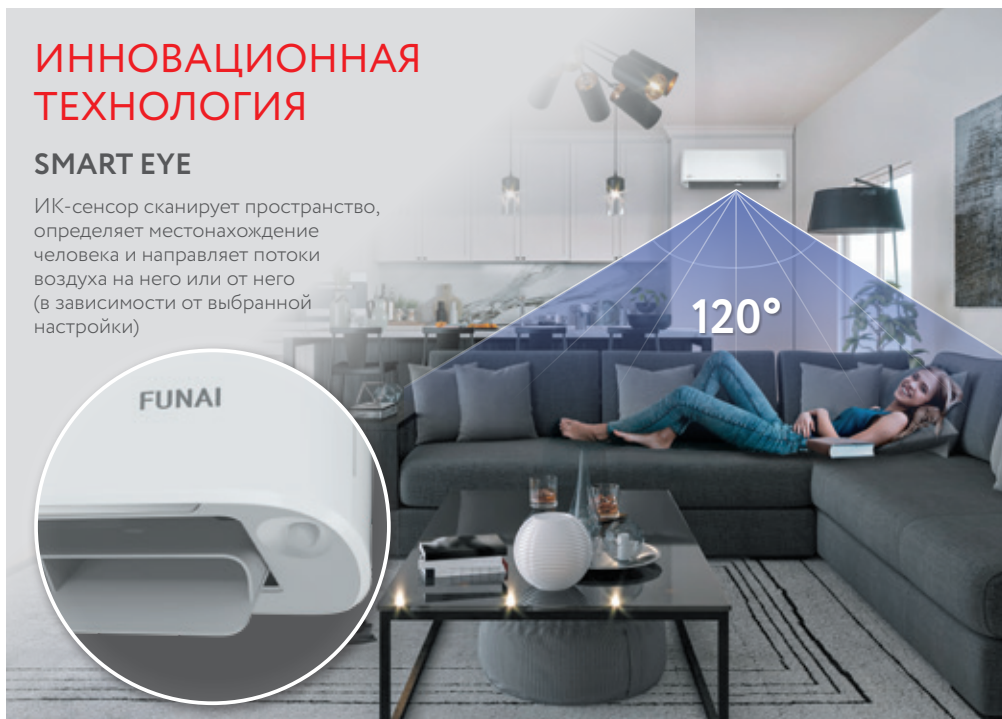

**Энергоэффективность EU A+++**



**ЭРВ + ТЭН – подогрев поддона наружного блока**



**SMART FULL ICE Clean**

Очистка теплообменников внутреннего и наружного блоков замораживанием



**Технология SMART Hi-Nano**

Уничтожает вирусы и бактерии в воздухе, включая коронавирус. Создает до 1 000 000 ионов на 1 см³.

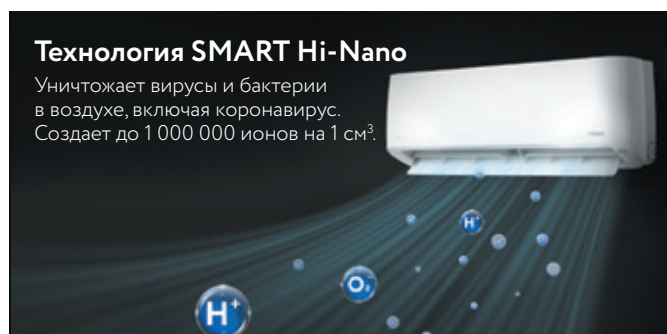



**FUNAI**  
*Future and air*

НАСТОЯЩЕЕ  
ПРЕВОСХОДСТВО

## УМНЫЙ КЛИМАТ В ОДНО КАСАНИЕ

Все сплит-системы FUNAI имеют **встроенный Wi-Fi-модуль** или подготовлены для установки модуля Wi-Fi\*. Большинство серий имеет управление с помощью голосового помощника.



\*Кроме серии DAIJIN On-Off

# Модельный ряд 2026 года

## Инверторные сплит-системы

### KAGAMI Inverter



Индексы  
30-75

- Класс энергоэффективности EU ERP A++
- SMART Soft Breeze – внешние жалюзи особой формы с перфорацией создают деликатный обдув для максимального комфорта пользователя

### SHOGUN Inverter

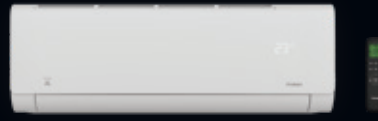

Индексы  
25-75

- Класс энергоэффективности EU ERP A++
- УФ-обработка для обеззараживания воздуха
- Подогрев поддона наружного блока
- 4 дополнительных фильтра SMART Ion

### KADZOKU Inverter



Индексы  
25-75

- Класс энергоэффективности EU ERP A++
- 4 дополнительных фильтра SMART Ion
- SMART Air – подача воздуха в 4 направлениях

### AKOYA NERO Inverter



Индексы  
25-75

- Класс энергоэффективности A
  - SMART Ionizer – ионизатор для антибактериальной обработки воздуха
  - SMART Air – подача воздуха в 4 направлениях
- \* Для моделей с индексом 55, 75

### AKOYA Inverter



Индексы  
25-75

- Класс энергоэффективности A
  - SMART Ionizer – ионизатор для антибактериальной обработки воздуха
  - SMART Air – подача воздуха в 4 направлениях
- \* Для моделей с индексом 55, 75

### SENSEI 2.0 Inverter

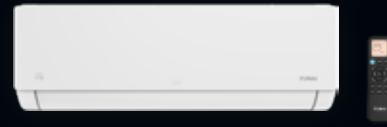

NEW  
2026



Индексы  
25-75

- Класс энергоэффективности A
- 4 дополнительных фильтра SMART Ion
- SMART Air – подача воздуха в 4 направлениях

### DAIJIN Inverter

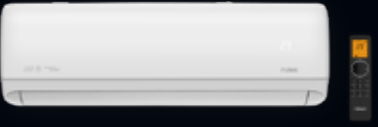

Индексы  
25-65

- Класс энергоэффективности EU ERP A++
  - Антибактериальная обработка воздуха PLASMA SMART – ионизатор «холодная плазма»\*
  - 4 дополнительных фильтра SMART Ion\*
- \* Для моделей с индексом 25, 30, 35

## Классические сплит-системы

### KAGAMI



Индексы  
20-35

- Класс энергоэффективности A
- SMART Air – подача воздуха в 4 направлениях

### SHOGUN

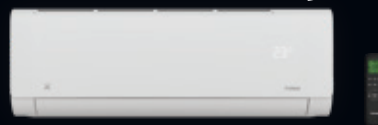

Индексы  
20-75

- Класс энергоэффективности A
- УФ-обработка для обеззараживания воздуха
- 4 дополнительных фильтра SMART Ion

### KADZOKU

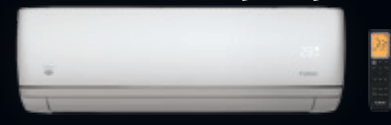

Индексы  
20-75

- Класс энергоэффективности A
  - 4 дополнительных фильтра SMART Ion
  - SMART Air – подача воздуха в 4 направлениях
- \* Для индекса 75

### SENSEI NERO 2.0

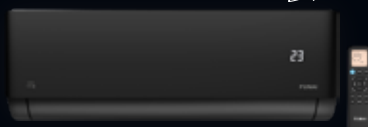

NEW  
2026



Индексы  
20-70

- Класс энергоэффективности A
- 4 дополнительных фильтра SMART Ion
- SMART Air – подача воздуха в 4 направлениях

### SENSEI 2.0

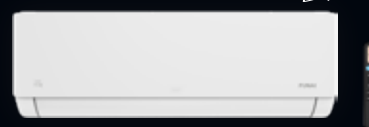

NEW  
2026



Индексы  
20-70

- Класс энергоэффективности A
- 4 дополнительных фильтра SMART Ion
- SMART Air – подача воздуха в 4 направлениях

**FUNAI**  
*Future and air*

НАСТОЯЩИЕ ПРЕИМУЩЕСТВА  
НАСТОЯЩИЕ КОНДИЦИОНЕРЫ



Жарко

Значит  
FUNAI

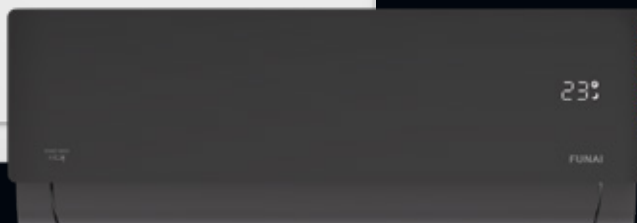
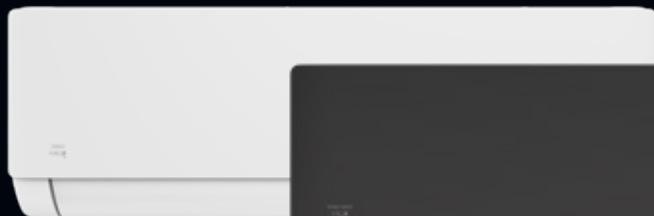
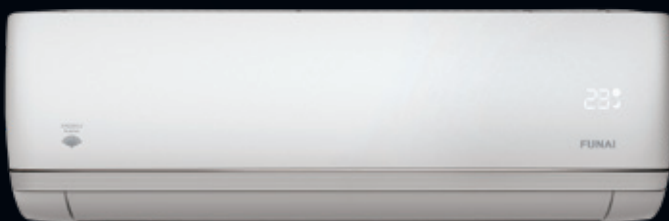
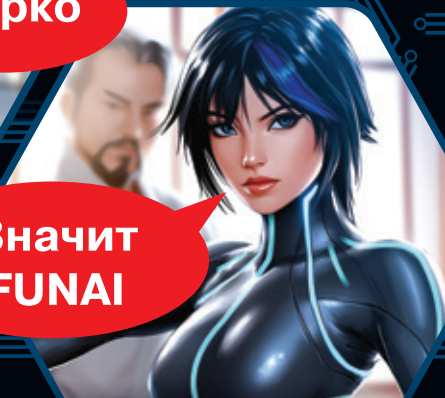

Высокий класс энерго-эффективности на охлаждение



Хладагент R32



7 скоростей вентилятора



Увеличенные длины трасс (до 90 м) и перепады высот (до 15 м)



Антикоррозийное покрытие теплообменников внутр. блоков GOLDEN FIN



Встроенный Wi-Fi-модуль

NEW  
2026

Мульти сплит-система SHINKIRIGAMI  
**KADZOKU SHINKIRIGAMI**  
**SENSEI SHINKIRIGAMI**  
**SENSEI NERO SHINKIRIGAMI**



funai-air.ru

# Модельный ряд 2026 года

## Мульти сплит-системы

### SHINKIRIGAMI NEW



- Класс энергоэффективности EU A++
- Подключение до 5 внутренних блоков
- Работа на охлаждение до -15 °С на улице
- Работа на нагрев до -20 °С на улице
- Максимальная сумма длин трубопроводов на все блоки до 90 м
- 3 дизайна внутренних блоков - SENSEI / KADZOKU / SENSEI NERO
- Встроенные Wi-Fi-модули во всех блоках
- GOLDEN FIN антикоррозийное покрытие теплообменников внутренних блоков
- Виброопоры наружного блока в комплекте\*

\* для моделей с индексом 40/50/80

### ORIGAMI KODO



UPGRADE



- Класс энергоэффективности EU A++
- Низкий уровень шума — от 19 дБ(А)
- Полный ряд типоразмеров наружных блоков ORIGAMI KODO
- Кассетные и каналные блоки ORIGAMI KODO
- 3 дизайна внутренних настенных блоков — SHOGUN / KAGAMI SHIRO / KAGAMI
- Сумма длин трубопроводов на все блоки до 80 м
- Встроенная помпа в кассетных блоках с высотой подъема до 700 мм
- Встроенный Wi-Fi для внутренних блоков настенного типа, Wi-Fi Ready для каналного и кассетного типа

\* для блоков 2-55, 3-80, 4-105

## Классические полупромышленные сплит-системы

### DRAGON



- Кассетные, каналные и напольно-потолочные блоки
- Предусмотрен штатный зимний комплект в стандартной комплектации (работа до -15 °С на охлаждение и нагрев)
- Возможность доукомплектации зимним комплектом на всех моделях (до -40 °С на охлаждение)
- Фильтр для каналных блоков в комплекте
- Проводной пульт в стандартной комплектации каналных блоков, опция для кассетных и напольно-потолочных блоков
- Круговое распределение потока воздуха у кассетных блоков
- Встроенная помпа в кассетных блоках с высотой подъема до 1200 мм

ПРИТОЧНО-ВЫТЯЖНЫЕ УСТАНОВКИ

FUJI

[Фудзи]



ERW-150X.D

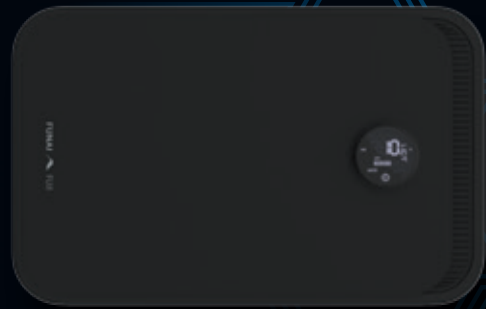

ERW-150X.P



Стабильная работа при температурах до -20 °С



Высокий расход воздуха 150 м³/ч



Низкий уровень шума – от 20 дБ(А)



Встроенный ионизатор воздуха



Управление через смартфон



Универсальный монтаж



Уникальные алгоритмы поддержания температуры

KOCHI

[Кóти]



ERW-60X



Стабильная работа при температурах до -25 °С



Управление через смартфон



Расход воздуха



Реверсивный ЕС-двигатель



Низкий уровень шума – от 11 дБ(А)



Тонкая очистка класса F7



Керамический рекуператор

## Настенные приточно-очистительные комплексы серии FUJI



### FUJI ERW-150X

- Одновременная работа приточного и вытяжного вентиляторов
- Для помещений площадью до 75 м<sup>2</sup>
- Возможности вертикальной или горизонтальной установки
- Экономичный нагрев воздуха без электрического нагревателя
- Комбинация фильтров с эффективностью 99,5%
- Низкий уровень шума
- Встроенный Wi-Fi-модуль — управление со смартфона



#### Особенности приточно-вытяжных комплексов



**Одновременная работа на приток и на вытяжку.**  
Отлично дополняет систему кондиционирования.



**Гигроскопический пластинчатый рекуператор.**  
Потребляемая мощность — не более 50 Вт.

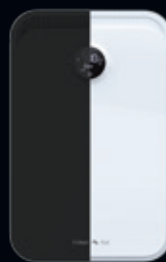

**ЧЕРНЫЙ МАТОВЫЙ или БЕЛЫЙ ГЛЯНЦЕВЫЙ цвет корпуса**

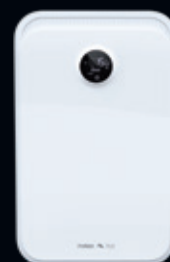

**БЫСТРЫЙ МОНТАЖ**  
при чистовой отделке без грязи и пыли

## Энергоэффективные приточно-вытяжные вентиляционные установки серии KOCHI



### KOCHI ERW-60X

- Производительность до 60 м<sup>3</sup>/ч
- 2 цикла: приток и вытяжка
- Керамический рекуператор
- 2-ступенчатая система очистки воздуха: фильтры G3 и F7
- Эргономичный пульт дистанционного управления
- Современный, компактный, привлекательный дизайн
- 3-скоростной бесшумный (от 11 дБ(А)) ЕС-электродвигатель
- Простой монтаж даже на чистовую отделку



#### Особенности приточно-вытяжных комплексов

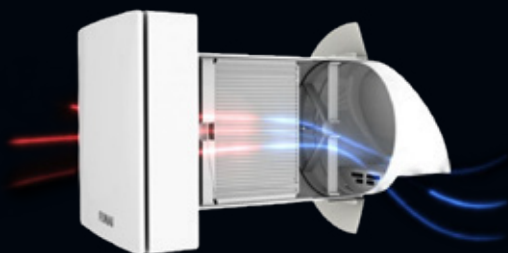

**Процесс рекуперации, позволяющий наполнять помещение теплым воздухом при минимальных затратах электроэнергии.**

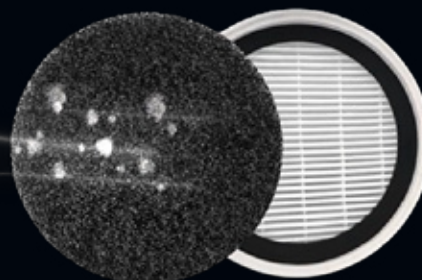

**Фильтр грубой очистки G3 и фильтр тонкой очистки F7 обеспечивает защиту от пыли, пуха, пыльцы и аллергенов.**

**FUNAI**  
*Future and air*

**НАСТОЯЩИЕ ПРЕИМУЩЕСТВА  
НАСТОЯЩИЕ КОНДИЦИОНЕРЫ**



**Жарко**

**Значит  
FUNAI**



3 режима  
работы



Управление  
по Wi-Fi



Энергоэффективность  
класса А



Режим сна



Эргономичный  
пульт ДУ

**NEW  
2026**

Мобильные кондиционеры  
**SUMIRE**



funai-air.ru

# Модельный ряд 2026 года

## Мобильные кондиционеры

### SUMIRE



NEW



- Класс энергоэффективности A
- Современные дизайнерские решения
- Эргономичный пульт ДУ
- Электронные TOUCH SCREEN панели управления
- Управление по Wi-Fi

### JASMINE MAGNOLIA



- Класс энергоэффективности A
- Современные дизайнерские решения
- Эргономичный пульт ДУ
- Электронные TOUCH SCREEN панели управления

### CROCUS CAMOMIRU



- Класс энергоэффективности A
- Современные дизайнерские решения
- Эргономичный пульт ДУ
- Электронные TOUCH SCREEN панели управления
- \* CAMOMIRU 4 режима работы

## Увлажнители воздуха

### MINAMOTO HATAMOTO



- Только актуальные дизайны
- Удобное и быстрое наполнение водой сверху
- Электронное управление с Wi-Fi или пультом ДУ
- Оптимальные размеры резервуаров для воды 4 литра
- Производительность по увлажнению до 450 мл/ч

### TORII



- Только актуальные дизайны
- Удобное и быстрое наполнение водой сверху
- Электронное управление с пультом ДУ
- Увеличенный размер резервуара 6 литров
- Производительность по увлажнению до 600 мл/ч
- Очистка воздуха HEPA-фильтром класса H10
- УФ-стерилизация воздуха

## Очистители воздуха

### YAKATA



- Тихий ночной режим — всего 20 дБ(А)
- Интеллектуальный автоматический режим работы
- Цифровое отображение уровня вредных техногенных частиц PM2.5; PM1\*; PM10\* в воздухе
- Многоуровневая фильтрация: сетчатый фильтр, HEPA-фильтр, активный угольный фильтр, УФ-стерилизация, ионизация\*/холодная плазма
- Удобное управление по Wi-Fi и с Яндекс.Алиса\*
- \*Для модели NAP-Y300S01W

## Осушители бытовые

### НЕКО



Производительность:  
10 л, 12 л, 16 л, 22 л, 26 л

- Современное электронное управление
- Производительность до 26 л/сут.
- Возможность организации отвода конденсата
- Низкий уровень шума
- Автоматическое размораживание
- Электронное управление и LED-дисплей
- Выбор скорости вращения вентилятора

### YAMANЕКО



Производительность:  
60 л, 120 л, 168 л

- Современное электронное управление
- Производительность до 120 л/сут.
- Возможность организации отвода конденсата
- Точное поддержание уровня влажности
- Таймер включения-выключения на 1-24 часов
- Автоматическое размораживание
- Электронное управление и LED-дисплей
- Выбор скорости вращения вентилятора

## Конвекторы

### KAWAII

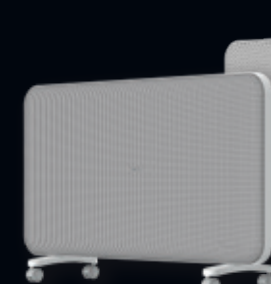

Мощность: 2 кВт

- Комбинированный обогрев FUNAI MICATHERMIC: инфракрасный и конвекционный (KAWAII)
- Высокоэффективный X-образный монолитный нагревательный элемент X-BLADE Heat Technology (CHIKARA)
- Управление по Wi-Fi, таймер
- Режимы: Comfort, Eco, Anti-frost, «Открытое окно», Weekly
- Система безопасной эксплуатации Security Project: защита от перегрева и датчик отключения при опрокидывании

### CHIKARA



Мощность: 1,5кВт, 2кВт



ROYAL<sup>®</sup>  
CLIMA

БОЛЕЕ 20 ЛЕТ В РОССИИ

ROYAL FRESH

ИНВЕРТОРНАЯ СПЛИТ-СИСТЕМА  
С ФУНКЦИЕЙ ПРИТОКА И ОЧИСТКИ  
СВЕЖЕГО ВОЗДУХА

МОЩНОСТЬ ПРИТОКА  
60 м<sup>3</sup>/ч



ДЕЙСТВИТЕЛЬНО  
СВЕЖИЙ ВОЗДУХ



Видеообзор  
ROYAL FRESH



Видеообзор  
по монтажу  
ROYAL FRESH



Высокая  
энергоэффективность



Любое направление  
потока воздуха



Расширенная гарантия



7 скоростей  
вентилятора



Управление  
по Wi-Fi



Тише, чем шелест  
листьев — от 18 дБ(А)

**ROYAL FRESH Full DC EU Inverter\***

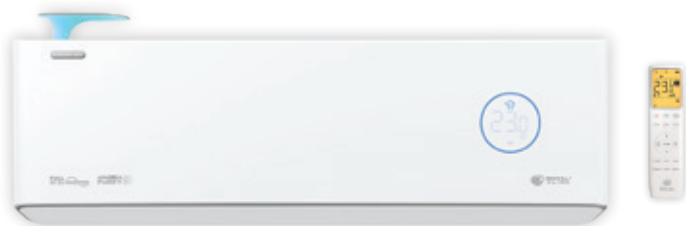

Модели 30, 40

**ROYAL FRESH STANDARD Full DC EU Inverter**  
**второй С НАСТОЯЩЕЙ ВЕНТИЛЯЦИЕЙ\***

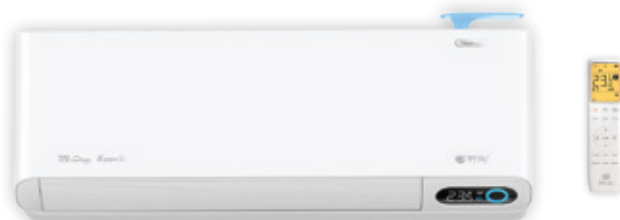

Модели 28, 35

**ДЕЙСТВИТЕЛЬНО СВЕЖИЙ ВОЗДУХ**

Сплит-системы ROYAL FRESH и ROYAL FRESH STANDARD оснащены функцией притока свежего воздуха с улицы в объеме **до 60 м³/час**. Этого **достаточно для 2 человек**, постоянно находящихся в помещении площадью более 20 м². Очищенный, насыщенный кислородом воздух требуемой температуры поступает в помещение, **даже когда на улице -15 °С**.



**КЛАПАН-ОТРАЖАТЕЛЬ**

Чистый, насыщенный кислородом воздух благодаря клапану-отражателю поступает в воздухозаборник внутреннего блока.

- Класс энергоэффективности EU A+++
- Встроенная настоящая приточная вентиляция (до 60 м³/ч)
- Высокоэффективный приточный фильтр HEPA H11
- Функция мягкого обдува
- УФ-обработка воздуха и теплообменника\*\*
- 3D FULL — любое направление потока воздуха\*\*
- 7 скоростей вентилятора внутреннего блока
- Встроенный Wi-Fi-модуль
- Интеллектуальные датчики освещенности
- Низкий уровень шума — от 18 дБ(A)\*\*
- Функция самоочистки внутреннего блока замораживанием и наружного — продувкой
- Расширенная гарантия 3+2 года

**ИНФОРМАТИВНЫЙ LED-ДИСПЛЕЙ**

Меняя цвет, индикатор отображает режимы работы кондиционера ROYAL FRESH STANDARD: режим охлаждения — синий, режим нагрева — оранжевый, режим осушения — желтый, режим вентилятора — белый, независимый Fresh Air — зеленый.



Охлаждение    Нагрев    Осушение    Вентилятор    Fresh Air

**СИСТЕМА ОЧИСТКИ ВОЗДУШНОГО ПОТОКА**

Высокоэффективный фильтр **HEPA класса H11** задерживает до 95 % мельчайших частиц пыли, сажи, пыльцы, спор грибов и других загрязнений размером от 3 мкм.

**Модуль УФ-обеззараживания\*\*** нового поколения с тремя мощными УФ-светодиодами стерилизует воздух на 99,9 % за один полный часовой цикл обработки.

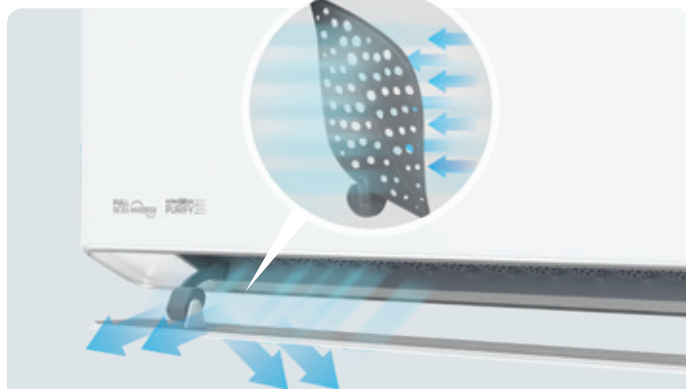
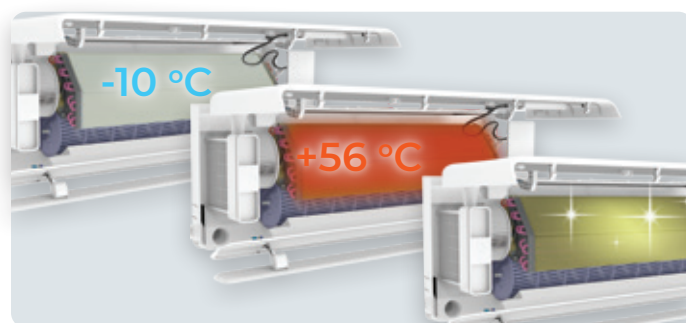
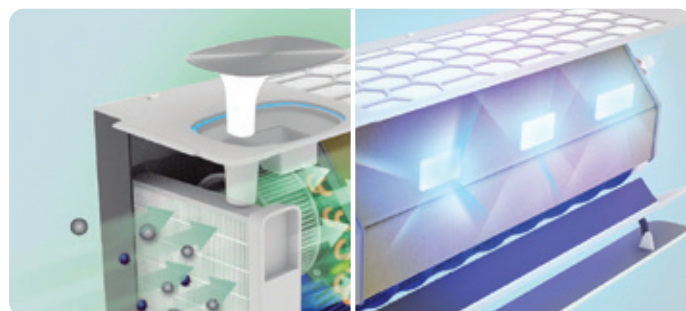

**КОМФОРТНОЕ ОХЛАЖДЕНИЕ**

Перфорированные вертикальные жалюзи равномерно разбивают воздушный поток для мягкого охлаждения без сквозняков. **Функция 3D FULL серии ROYAL FRESH** позволяет выбрать любое направление воздушного потока, исключая возникновение застойных зон.



**САМООЧИСТКА ВНУТРЕННЕГО И НАРУЖНОГО БЛОКОВ**

Система очистки внутреннего блока замораживанием способствует удалению загрязнений, образующихся на теплообменнике. Последующая высокотемпературная стерилизация предотвращает образование бактерий на внутренних деталях кондиционера. Очистка наружного блока продувкой удаляет с теплообменника накопившуюся пыль.

\* Есть особенности монтажа — подробности в инструкции по эксплуатации.

\*\* Только для серии ROYAL FRESH Full DC EU Inverter.



ROYAL<sup>®</sup>  
CLIMA

## УМНЫЕ ИНВЕРТОРНЫЕ КОНДИЦИОНЕРЫ

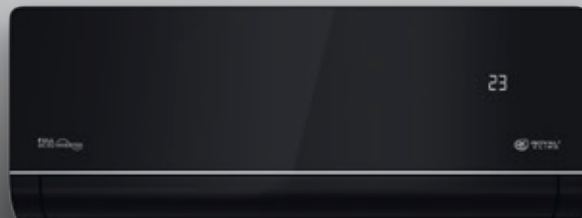

**ROYAL SUPREMO  
BLANCO**

FULL DC EU Inverter



Видеобзор  
ROYAL SUPREMO  
BLANCO



**ROYAL SUPREMO  
NERO**

FULL DC EU Inverter



Видеобзор  
ROYAL SUPREMO  
NERO



Класс энерго-  
эффективности  
EU A++



Любое  
направление  
потока воздуха



7  
скоростей  
вентилятора  
внутреннего блока



УФ-обработка  
воздуха  
и теплообменника



Встроенный  
биполярный  
ионизатор  
воздуха



Wi-Fi

Встроенный  
Wi-Fi-модуль



Низкий  
уровень  
шума —  
от 19 дБ(А)



Функция  
самоочистки  
внутреннего блока  
замораживанием



Расширенная  
гарантия  
3+2 года

## ДВОЙНЫЕ ГОРИЗОНТАЛЬНЫЕ ЖАЛЮЗИ

Сплит-система ROYAL SUPREMO NERO оснащена двойными горизонтальными жалюзи, позволяя выбрать любое направление воздушного потока.

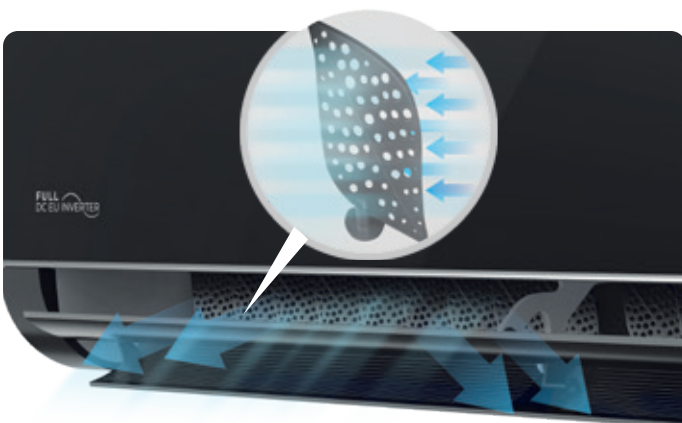
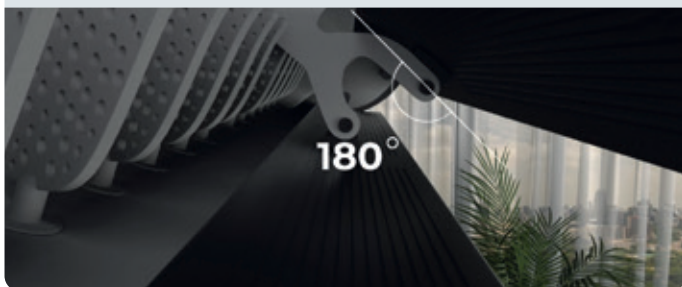

## МЕГАВОЗДУШНЫЙ ПОТОК

Больше воздуха проходит через внутренний блок благодаря увеличенному на 19 % диаметру вентилятора.

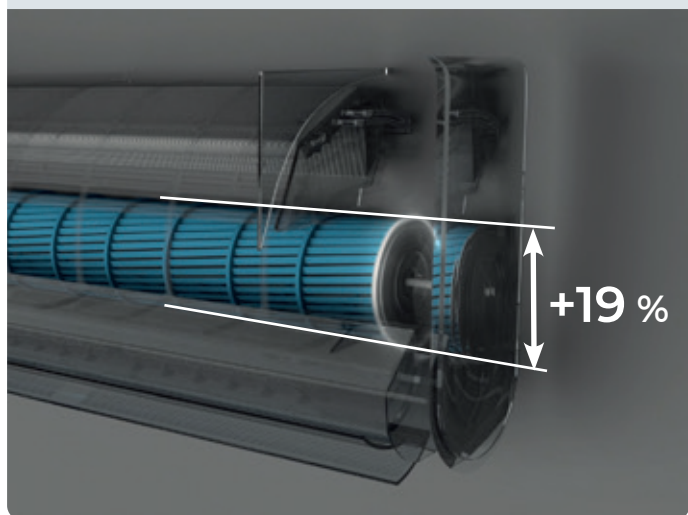

## КОМФОРТНОЕ ОХЛАЖДЕНИЕ

Перфорированные вертикальные жалюзи равномерно разбивают воздушный поток для мягкого охлаждения без сквозняков. **3D AUTO Air** позволяет выбрать любое направление воздушного потока, исключая возникновение застойных зон.

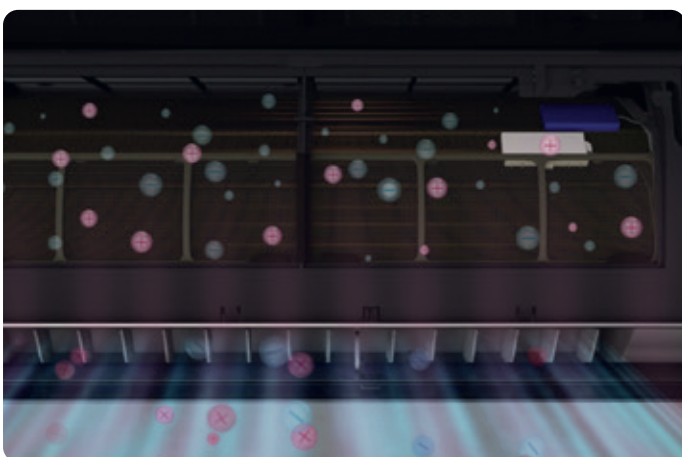

## ТЕХНОЛОГИЯ ДВОЙНОГО ОБЕЗЗАРАЖИВАНИЯ

Совместное использование биполярного ионизатора и УФ-лампы обеззараживает и очищает воздух от неприятных запахов.

## САМООЧИСТКА ВНУТРЕННЕГО БЛОКА

Система очистки внутреннего блока замораживанием способствует удалению загрязнений, образующихся на теплообменнике. Последующая высокотемпературная стерилизация предотвращает образование бактерий на внутренних деталях кондиционера.



Конденсация



Замораживание



Разморозка



Стерилизация при температуре +56 °C



Высоко-температурная сушка



ROYAL®  
CLIMA

СИСТЕМЫ  
КОНДИЦИОНИРОВАНИЯ



СОВРЕМЕННЫЕ  
КОНДИЦИОНЕРЫ С Wi-Fi

royal.ru

КОРОЛЕВСКИЙ КОМФОРТ ДОСТУПЕН КАЖДОМУ

**Инверторные сплит-системы**

**RENAISSANCE DC EU Inverter**



Модели 24, 30, 35

- Стабильная работа на нагрев до -25 °C
- Фильтры Active Carbone и Silver Ion
- Встроенный Wi-Fi-модуль
- Уровень шума – от 19 дБ(A)

**GRIDA DC EU Inverter**



Модели 22, 28, 35, 50, 65

- 7 скоростей вентилятора внутр. блока
- COLD PLAZMA — генератор холодной плазмы\*
- Режим дежурного обогрева (+8 °C)
- Функция iFeel

\* Только для моделей 22, 28, 35

**PERFETTO DC EU Inverter**

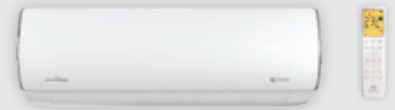

Модели 24, 30, 40, 55, 75

- Стабильная работа на нагрев до -20 °C
- Фильтры Active Carbone и Silver Ion\*
- 7 скоростей вентилятора внутр. блока
- Встроенный Wi-Fi-модуль

\* Только для моделей 24, 30, 40

**FELICITA Inverter**



Модели 24, 30, 35, 55, 75

- 3D AUTO Air
- Антикоррозийное покрытие Golden Fin
- Встроенный Wi-Fi-модуль
- Фильтры Active Carbone и Silver Ion\*
- Низкий уровень шума от 20 дБ(A)

\* Только для моделей 24, 30, 35

**GLORIA Inverter**

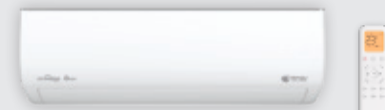

Модели 22, 28, 35, 55, 70

- Низкий уровень шума
- Фильтры Active Carbone и Silver Ion\*
- Встроенный ионизатор воздуха
- 3D AUTO Air\*
- Готов для установки Wi-Fi-модуля OSK107

\* Только для моделей 22, 28, 35

**TRIUMPH LITE Inverter**

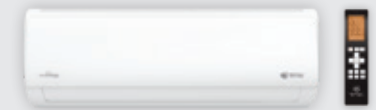

Модели 22, 28, 35

- Стабильная работа на нагрев до -15 °C
- Антикоррозийное покрытие Golden Fin
- Готов для установки Wi-Fi-модуля OSK302
- Функция iFeel

**OPTIMUM 2.0 Inverter**



Модели 22, 28, 35

- 5 скоростей вентилятора внутр. блока
- Готов для установки Wi-Fi-модуля OSK107
- Скрытый LED-дисплей

**ARIA DC Inverter**

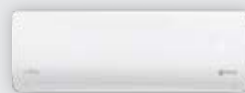

Модели 22, 28, 35

- 5 скоростей вентилятора внутр. блока
- Готов для установки Wi-Fi-модуля OSK107
- Скрытый LED-дисплей

**Классические сплит-системы**

**RENAISSANCE**

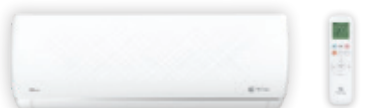

Модели 22, 28, 35, 55, 70

- Встроенный ионизатор воздуха
- Встроенный Wi-Fi-модуль
- Фильтры Active Carbone и Silver Ion
- 3D AUTO Air

**ATTICA NERO**



Модели 22, 28, 35, 55, 70

- Встроенный ионизатор воздуха\*
- Низкий уровень шума
- 5 скоростей вентилятора внутр. блока
- Фильтры Active Carbone и Silver Ion\*
- Готов для установки Wi-Fi-модуля OSK107

\* Только для моделей 22, 28, 35

**PANDORA**



Модели 22, 28, 35, 55, 70, 105

- Встроенный ионизатор воздуха
- 3D AUTO Air\*
- Низкий уровень шума от 21,5 дБ(A)
- Фильтры Active Carbone и Silver Ion\*
- Встроенный Wi-Fi-модуль

\* Только для моделей 22, 28, 35

**FELICITA**



Модели 22, 28, 35, 55, 70

- 3D AUTO Air
- Антикоррозийное покрытие Golden Fin
- Встроенный Wi-Fi-модуль
- Фильтры Active Carbone и Silver Ion\*

\* Только для моделей 22, 28, 35

**TRIUMPH LITE**

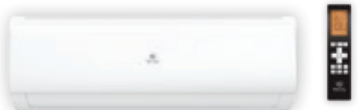

Модели 22, 28, 35, 55, 70

- 4 скорости вентилятора внутр. блока
- Антикоррозийное покрытие Golden Fin
- Готов для установки Wi-Fi-модуля OSK302
- Функция iFeel

**GLORIA**

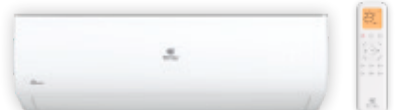

Модели 22, 28, 35, 55, 70, 90

- Функция iFeel
- Встроенный ионизатор воздуха
- 3D AUTO Air\*
- Фильтры Active Carbone и Silver Ion\*
- Готов для установки Wi-Fi-модуля OSK107

\* Только для моделей 22, 28, 35

# Инверторная сплит-система колонного типа



ROYAL<sup>®</sup>  
CLIMA

Идеальна для помещений  
в классическом стиле с высокими  
потолками — каминных залов,  
библиотек, гостиных и т.д.  
Благодаря широкому диапазону  
плавной регулировки мощности  
одна система подходит  
для площади от 50 до 75 м<sup>2</sup>

## ELEGANZA FULL DC EU Inverter



7 скоростей  
вентилятора



Встроенный  
Wi-Fi-модуль



Работа на нагрев  
до -20 °C



Класс энерго-  
эффективности EU A++



Функция iFeel



Функция  
3D AUTO Air



Функция самоочистки  
внутреннего блока  
замораживанием

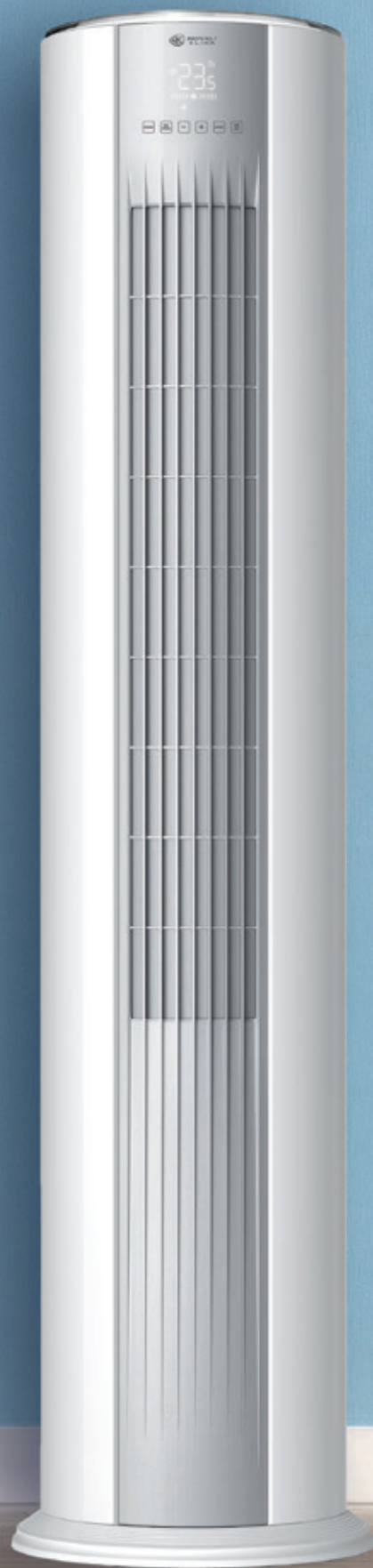

## УДОБНОЕ УПРАВЛЕНИЕ ДАЖЕ БЕЗ ПУЛЬТА



## ПЕРФОРИРОВАННЫЕ ЖАЛЮЗИ

Перфорированные жалюзи равномерно разбивают воздушный поток для мягкого охлаждения без сквозняков.

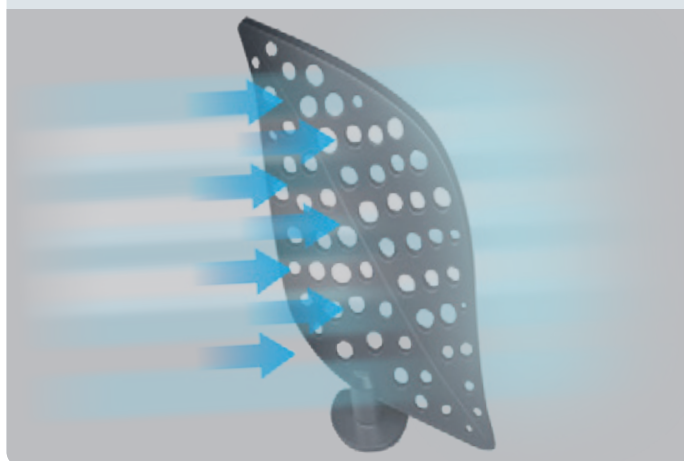

## САМООЧИСТКА ВНУТРЕННЕГО БЛОКА

Система очистки внутреннего блока замораживанием способствует удалению загрязнений, образующихся на теплообменнике. Последующая высокотемпературная стерилизация предотвращает образование бактерий на внутренних деталях кондиционера.



Конденсация



Замораживание



Разморозка



Стерилизация  
при температуре  
+56 °C



Высоко-  
температурная  
сушка

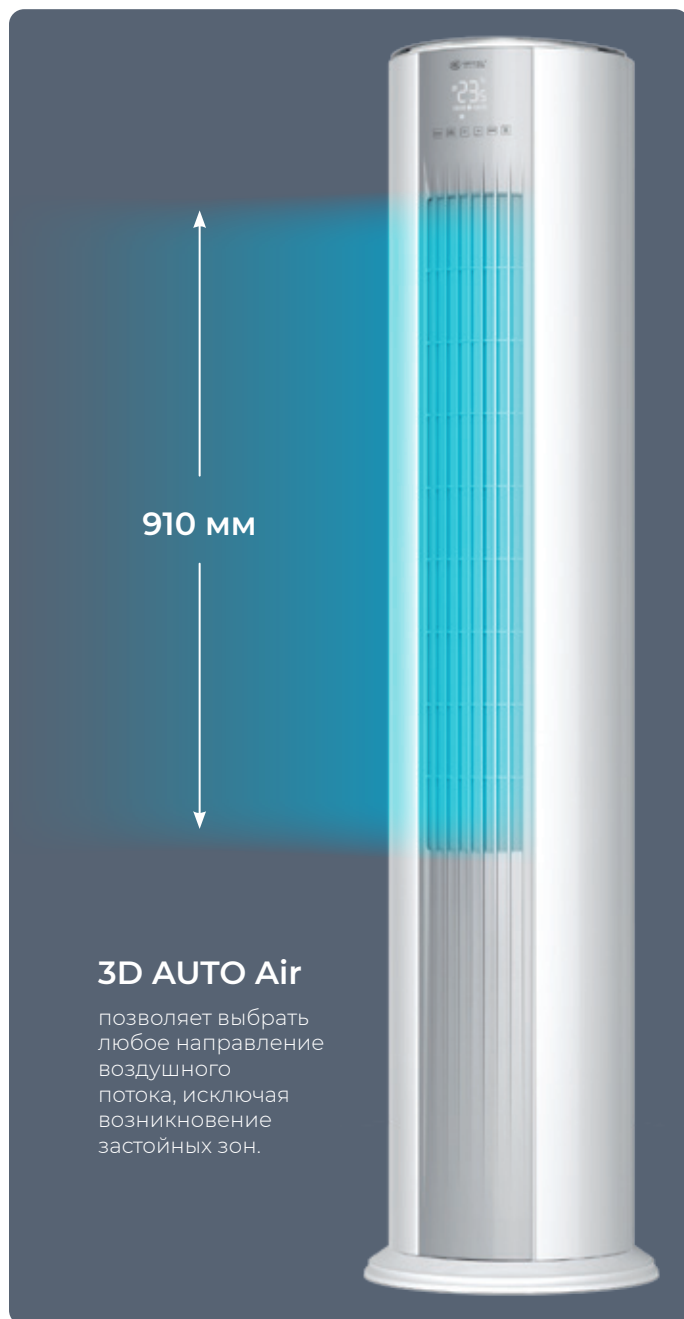

## iFeel

Кондиционер обладает встроенной функцией iFeel, которая позволяет контролировать максимально комфортную температуру в месте нахождения пользователя.



## ЛЕГЕНДАРНЫЕ СЕРИИ В ФОРМАТЕ МУЛЬТИ СПЛИТ-СИСТЕМЫ



КЛАСС  
ЭНЕРГОЭФФЕКТИВНОСТИ\*



7 СКОРОСТЕЙ  
ВЕНТИЛЯТОРА  
ВНУТРЕННЕГО БЛОКА\*



НИЗКИЙ  
УРОВЕНЬ ШУМА



ВОЗМОЖНОСТЬ  
ПОДКЛЮЧЕНИЯ  
ДО 5 ВНУТРЕННИХ  
БЛОКОВ



УДАЛЕННОЕ  
УПРАВЛЕНИЕ\*\*



iFeel — РЕЖИМ  
ОТСЛЕЖИВАНИЯ  
ТЕМПЕРАТУРЫ  
С ПУЛЬТА ДУ

royal.ru

КОРОЛЕВСКИЙ КОМФОРТ ДОСТУПЕН КАЖДОМУ

## Мульти сплит-системы

### MULTI FLEXI EU ERP Inverter



- Подключение до 5 внутренних блоков
- Встроенный Wi-Fi-модуль (кроме кассетных блоков и серии TRIUMPH MULTI FLEXI)
- Длина трассы — max 100 м с перепадом высот — max 15 м
- Возможность доработки наружных блоков LP. Длина трассы — max 130 м (при соблюдении условий монтажа)
- Шумоизоляция компрессора
- Хладагент последнего поколения R32
- Стабильная работа на охлаждение/нагрев до -15 °C
- Антикоррозийное покрытие GOLDEN FIN

### MULTI GAMMA EU ERP Inverter



- Подключение до 5 внутренних блоков
- Длина трассы — max 90 м
- Перепад высот — max 15 м
- Работа на нагрев до -20 °C, на охлаждение до -15 °C
- iFeel — отслеживание температуры с пульта ДУ
- Авторестарт после отключения электропитания
- Дежурный нагрев +8 °C во время длительных отъездов
- Внутренние блоки подготовлены для установки Wi-Fi-модуля OSKI07

## Классические полупромышленные сплит-системы

### COMPETENZA



- Увеличенная длина трасс (до 50 м)
- Возможность оснащения зимним комплектом (до -40 °C на охлаждение)
- Опциональное подключение модуля Wi-Fi
- Антикоррозийное покрытие Blue Fin
- Возможность подключения воздуховода свежего воздуха
- Функция iFeel

### ESPERTO



- Увеличенная длина трасс (до 50 м)
- Антикоррозийное покрытие Golden Fin
- Русифицированный пульт ДУ
- Функция iFeel
- Зимний комплект в стандартной комплектации (работа на охлаждение до -25 °C\*)
- Опциональная установка зимнего комплекта (работа на охлаждение до -40 °C)
- Управление по Wi-Fi через проводной пульт RCW-120

\* Только для моделей 36, 48, 60

### ESPERTO FS



Модели 24, 48, 60

## Инверторные полупромышленные сплит-системы

### COMPETENZA DC Inverter



- Класс энергоэффективности A\*
- Увеличенная длина трассы до 75 м, с перепадом высот до 30 м.
- Работа на охлаждение до -30 °C и нагрев до -25 °C
- Опциональное подключение модуля Wi-Fi
- Встроенная дренажная помпа в кассетных внутренних блоках

\* для моделей 12-36k BTU



### COMPETENZA HP Inverter



- Высоконапорная канальная сплит-система
- Работа на охлаждение и нагрев до -25 °C
- Противопылевой фильтр в комплекте
- Максимальный напор внутреннего блока до 250 Па
- Регулировка напора с пульта
- Антикоррозийное покрытие Blue Fin

## НАСТЕННЫЕ ВЕНТИЛЯЦИОННЫЕ УСТАНОВКИ



fiato.royal.ru



brezza.royal.ru

**Энергоэффективная  
приточно-вытяжная  
вентиляционная установка FIATO**



ВЫСОКАЯ  
ПРОИЗВОДИ-  
ТЕЛЬНОСТЬ



ФИЛЬТРЫ  
ОЧИСТКИ  
ВОЗДУХА



СТАБИЛЬНАЯ  
РАБОТА ПРИ НИЗКИХ  
ТЕМПЕРАТУРАХ

**Приточно-очистительные  
комплексы BREZZA**



НИЗКИЙ  
УРОВЕНЬ  
ШУМА

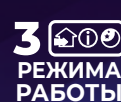

ПРИТОЧНЫЙ,  
ИНТЕЛЛЕКТУАЛЬНЫЙ,  
НОЧНОЙ



ФИЛЬТРЫ  
ОЧИСТКИ  
ВОЗДУХА

royal.ru

**КОРОЛЕВСКИЙ КОМФОРТ ДОСТУПЕН КАЖДОМУ**

## Настенные приточно-очистительные комплексы



### BREZZA RCB 150 LUX

- Производительность 30–150 м³/ч
- 5-ступенчатая система фильтрации
- Подача свежего воздуха или рециркуляция
- Нагрев уличного воздуха до установленной температуры
- Минимальный уровень шума — от 20 дБ(А)
- Эксклюзивный супертонкий дизайн
- Простой монтаж, в том числе на чистовую отделку

## Ультеракомпактные приточно-очистительные комплексы

### BREZZA LUNA RCB 80 LUX



### BREZZA DOLCE



### BREZZA XS RCB 75



Встроенный Wi-Fi-модуль

- Производительность 40–80 м³/ч
- 3-ступенчатая система фильтрации
- Сверхкомпактные размеры
- Нагрев уличного воздуха до комфортной температуры
- Минимальный уровень шума — от 22 дБ(А)
- Интуитивно понятное управление
- Простой монтаж, в том числе на чистовую отделку

## ОСОБЕННОСТИ ПРИТОЧНО-ОЧИСТИТЕЛЬНЫХ КОМПЛЕКСОВ

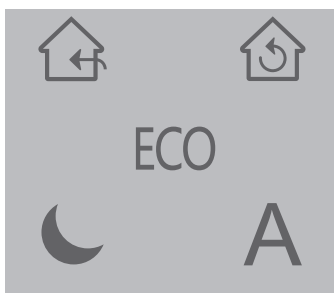

Различные режимы работы для любых сценариев использования



Многофункциональный пульт управления в комплекте



Электрический PTC-нагреватель для поддержания комфортной температуры воздуха



Новейшие разработки в области аэродинамики и бесшумные DC-двигатели

## Энергоэффективные приточно-вытяжные вентиляционные установки

### FIATO

- Производительность до 70 м³/ч
- 2 цикла: приток и вытяжка
- Керамический теплообменник с эффективностью до 92 %
- 2-ступенчатая система очистки воздуха: предварительный сетчатый фильтр, фильтр тонкой очистки F7 (опция)
- Эргономичный пульт дистанционного управления
- Современный, компактный
- Привлекательный дизайн
- 3-скоростной бесшумный (от 11 дБ(А)) ЕС-электродвигатель
- Простой монтаж даже на чистовую отделку



\* Wi-Fi-управление для модели LUX.



Комфортная температура воздуха, даже в холодное время года, при минимальных затратах электроэнергии



Инновационные решения в сфере аэродинамики и бесшумные ЕС-двигатели



## КОМПАКТНЫЕ ВЕНТИЛЯЦИОННЫЕ УСТАНОВКИ



royal.ru

**КОРОЛЕВСКИЙ КОМФОРТ ДОСТУПЕН КАЖДОМУ**

## Компактные приточные установки

### VENTO



- Производительность 220–890 м<sup>3</sup>/ч
- Встроенный воздушный клапан с приводом
- Основной фильтр F5 + угольный фильтр Carbon
- Встраиваемые РТС-нагреватели мощностью 1700/3400 Вт для RCV-500 и 3000/6000/9000 Вт для RCV-900
- Минимальный уровень шума — от 24 дБ(А)
- Интегрированная система автоматики с сенсорным пультом управления в комплекте
- Простой монтаж, не требующий специальных навыков

### AIRLITE

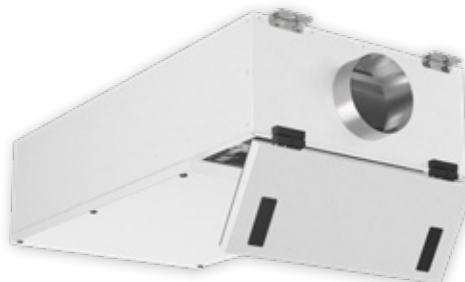

- Производительность 150–1230 м<sup>3</sup>/ч
- Встроенный воздушный клапан с приводом
- Надежные мотор-колеса
- Электрический или водяной нагреватель в комплекте
- Фильтры очистки воздуха в комплекте
- Встроенная автоматика, RS 485 (Modbus RTU)
- Корпус с порошковой окраской RAL 9003
- Толщина изоляции 25 мм
- Эргономичный дизайн. Быстрое и удобное обслуживание, крепления крышки на специальных замках

### PRIME



- Компактная конструкция
- Эффективный алюминиевый пластинчатый энергоутилизатор
- АС-двигатели вентилятора
- Встроенный электрический нагреватель. Выносной водяной нагреватель — опция
- Встроенная автоматика, RS 485 (Modbus RTU)
- Корпус с порошковой окраской RAL 9003
- Толщина изоляции 25 мм
- Фильтры очистки воздуха в комплекте
- Эргономичный дизайн. Быстрое и удобное обслуживание, крепления крышки на специальных замках

### SUPREMO EC



- Компактная конструкция
- Вертикальный и горизонтальный монтаж
- Эффективный алюминиевый роторный энергоутилизатор
- ЕС-двигатели вентилятора
- Встроенный электрический нагреватель. Выносной водяной нагреватель — опция
- Встроенная автоматика, RS 485 (Modbus RTU)
- Корпус с порошковой окраской RAL 9003
- Толщина изоляции 25 мм
- Фильтры очистки воздуха в комплекте
- Эргономичный дизайн. Быстрое и удобное обслуживание, крепления крышки на специальных замках

## Приточно-вытяжные установки SOFFIO

### SOFFIO Uno АС-двигатель



- Производительность от 350 до 1850 м<sup>3</sup>/ч, 6 моделей
- Нагрев и увлажнение приточного воздуха благодаря мембранному рекуператору с КПД до 89 %
- Фильтрующие вставки класса G4
- Интеллектуальная система управления с сенсорным пультом
- Низкий уровень шума

### SOFFIO Primo DC-двигатель



- Производительность от 250 до 1650 м<sup>3</sup>/ч, 6 моделей
- Мембранный рекуператор с КПД до 92 % нагревает и увлажняет приточный воздух
- Фильтрующие вставки класса G4
- Дополнительная фильтрация притока фильтром F9 с датчиком загрязненности
- Интеллектуальная система управления с сенсорным пультом
- 10-скоростной DC-двигатель обеспечивает низкий уровень шума



**ROYAL<sup>®</sup>**  
**CLIMA**

**НАКОПИТЕЛЬНЫЕ  
ВОДОНАГРЕВАТЕЛИ**

**МОБИЛЬНЫЕ  
КОНДИЦИОНЕРЫ**

**БЫТОВЫЕ  
ОСУШИТЕЛИ ВОЗДУХА**

**ТЕПЛОВОЕ  
ОБОРУДОВАНИЕ**



[royal.ru](http://royal.ru)

**КОРОЛЕВСКИЙ КОМФОРТ ДОСТУПЕН КАЖДОМУ**

**Накопительные водонагреватели**

**TINOSS  
DELTA  
QUATTRO  
FUSTO  
PUZZLE**



**COMFORTE  
ELEGANTE  
NIKA Inox  
TORRE Inox**



**BETTA NOVA  
DRY FORCE  
SIGMA Inox  
SIGMA DRY  
ARTE MODERNO  
VITA**



- Компактные водонагреватели объемом от 7 до 15 л
- Модели с установкой как над раковиной, так и под ней
- Высокая степень влагозащиты IPX4
- Система безопасной эксплуатации Security Project

- Широкий модельный ряд в круглом форм-факторе
- Модели с внутренним резервуаром из нержавеющей стали Goliath и с эмалированным внутренним баком DUO BIO GLASS
- Высокая степень влагозащиты IPX4
- Система безопасной эксплуатации Security Project

- Широкий модельный ряд в плоском форм-факторе
- Модели с внутренним резервуаром из нержавеющей стали Goliath и с эмалированным внутренним баком DUO BIO GLASS
- Модели как с вертикальным, так и с универсальным монтажом
- Высокая степень влагозащиты IPX4
- Система безопасной эксплуатации Security Project

**Мобильные кондиционеры**

**TESORO  
MAGNATE  
STRADA**



**LARGO PRO  
CARO  
CUBO**



**Конвекторы**

**MAGRO  
ASTORIA  
NUOVO  
LUMINO  
RIBERA  
MIVENTO  
ATRI  
CORSO**



- Энергоэффективность класса A
- Компактный размер
- Модели от 5 до 12 кВт
- Набор необходимых аксессуаров в комплекте

- Энергоэффективность класса A
- Компактный размер
- Модели от 9 до 18 кВт
- Набор необходимых аксессуаров в комплекте

- Широкий модельный ряд моделей мощностью от 450 до 2000 Вт
- Механическое и электронное управление
- Универсальная напольная или настенная установка
- Система безопасной эксплуатации Security Project

**Осушители воздуха**

**CARISMA Studio  
CARISMA  
Villa  
CARISMA  
Loft**



**PACIFIC Studio  
PACIFIC Villa  
PACIFIC  
Loft  
PACIFIC  
Palazzo**



**Масляные радиаторы**

**GUARDA  
SIENA  
LAGGIO NERO  
ARDEA  
PIEMONTE  
FRESCO  
PARMA**



- Модельный ряд производительностью от 10 до 40 л/сут
- Установка уровня влажности от 35 до 80 %
- Встроенный термостат
- Компактные размеры

- Модельный ряд производительностью от 10 до 70 л/сут
- Установка уровня влажности от 35 до 80 %
- Встроенный термостат
- Компактные размеры

- Экологически чистое масло
- Мощность до 2,5 кВт
- Повышенная пожаробезопасность
- 3 режима нагрева
- Обогрев без шума и запаха
- Система безопасной эксплуатации Security Project



ROYAL<sup>®</sup>  
CLIMA

ТЕПЛОВОЕ  
ОБОРУДОВАНИЕ

БЫТОВЫЕ  
УВЛАЖНИТЕЛИ  
ВОЗДУХА

ПРОМЫШЛЕННЫЕ  
И БЫТОВЫЕ  
ВЕНТИЛЯТОРЫ



royal.ru

КОРОЛЕВСКИЙ КОМФОРТ ДОСТУПЕН КАЖДОМУ

## Тепловентиляторы

### COLONNATO ACCORTO PREFERITO



- Высокоэффективный керамический нагревательный элемент
- Механическая или электронная панели управления
- Функция отключения при опрокидывании
- Система безопасной эксплуатации Security Project

## Настенные тепловентиляторы

### PARETE



- Высокоэффективный керамический нагревательный элемент
- Комфортное управление с помощью дистанционного пульта
- LED-индикация режимов работы
- Мощность 2 кВт
- Точная установка температуры
- Безопасная конструкция

## Инфракрасные обогреватели

### RAGGIO 2.0



- Работа по принципу солнечного обогрева
- Увеличенные излучающие пластины
- Крепления в комплекте
- Универсальный монтаж
- Высокая скорость нагрева

## Тепловые пушки

### HEAT BOX



- Керамический нагревательный элемент
- Компактный корпус
- Увеличенная длина шнура питания
- Защита от перегрева

## Промышленные вентиляторы



- Диаметр лопастей от 355 мм (14") до 900 мм (36")
- Производительность от 3800 до 20500 м³/ч
- 3 скорости работы вентилятора
- Настенное крепление у моделей диаметром до 500 мм (20")
- Колеса для удобного перемещения у моделей от 600 мм (24")

## Бытовые вентиляторы

### RSF-0401M-WT RBF-801M-BL RSF-1401E-WT



- Широкий ассортимент от настольных моделей с аккумулятором до напольных
- Диаметр лопастей от 100 мм (4") до 410 мм (16")
- Колонные безопасные вентиляторы с механическим и электронным управлением
- Автоматический поворот в горизонтальной плоскости
- Регулировка воздушного потока по вертикали

## Тепловые завесы

### HEATGUARD



- Высота установки до 2,5 метров
- Компактный корпус
- Защита от перегрева
- Высококачественное порошковое покрытие
- Мощность обогрева 3-6 кВт

## Бытовые увлажнители



- Широкий модельный ряд ультразвуковых моделей
- Механическое и электронное управление
- Современные дизайны инновационных приборов

## Мойки воздуха

### AURORA BIANCO INCANTO



- Современные решения, сочетающие в себе эффективное увлажнение и очистку воздуха в помещении
- Электронное управление и LED-дисплей
- Расширенный функционал и увеличенный размер резервуара для воды

**Hisense**  
INVERTER EXPERT

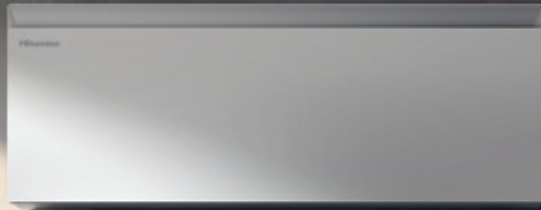

reddot design award

***SENSATION SLIDER PRO***  
SUPERIOR DC Inverter

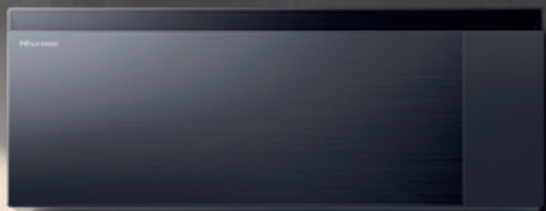

reddot design award

***SENSATION SLIDER PRO CARBON***  
SUPERIOR DC Inverter



# ТЕХНОЛОГИИ, МЕНЯЮЩИЕ ЖИЗНЬ



## Высокая энергоэффективность

Оборудование Hisense обеспечивает наивысший уровень эффективности, сезонные показатели эффективности охлаждения и обогрева достигают класса A+++



## PrecisionFlow

Уникальная конструкция створок жалюзи позволяет поворачивать их на 90 градусов и улучшать распределение воздушного потока

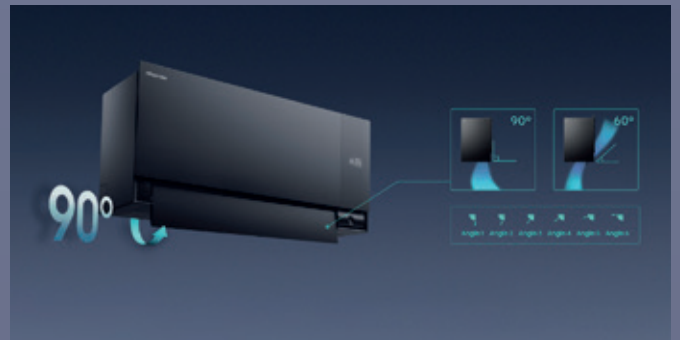

## SMART EYE Pro

Продвинутый инфракрасный датчик с разрешением 5 Мп определяет точную температуру и положение человека в помещении, предотвращая переохлаждение или перегрев



## Follow/Avoid воздушные потоки

2 блока вертикальных жалюзи с отдельным управлением позволяют контролировать воздушный поток, направляя его на человека или от него



## Hi-Nano

Инновационный сверхмощный ионизатор Hi-Nano генерирует аэроионы, которые благотворно влияют на здоровье человека и уничтожают болезнетворные бактерии



## Работа до -25°C на обогрев

Наружный блок работает на обогрев до -25°C на улице



# Hisense

INVERTER EXPERT

## ТЕХНОЛОГИИ, МЕНЯЮЩИЕ ЖИЗНЬ

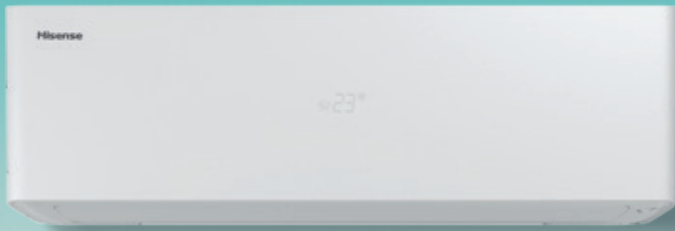

**VISION PRO 2.0**  
SUPERIOR DC Inverter

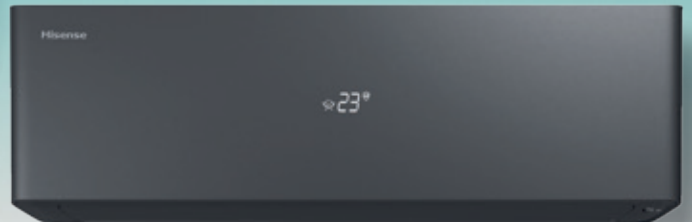

**VISION PRO 2.0 CARBON**  
SUPERIOR DC Inverter



Высочайшая  
энерго-  
эффективность



SMART EYE



Встроенный  
Wi-Fi



Низкий  
уровень шума –  
от 18 дБ(А)



Hi-Nano –  
до 1 млн  
ионов/см<sup>3</sup>



Нагрев при  
температуре  
наружного  
воздуха до -25 °C



Интеллектуальный  
режим AI(Assistant  
Intelligent)



Интеграция  
в мульти  
сплит-системы



**Инверторные сплит-системы**

SENSATION SLIDER PRO SUPERIOR DC Inverter  
SENSATION SLIDER PRO CARBON SUPERIOR DC Inverter

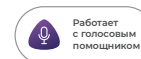

**NEW**



Модели 10, 13, 18

Уникальная конструкция створок позволяет поворачивать их на 90 градусов и улучшать распределение тепла, оптимизировать поток воздуха в помещении во всех направлениях и направлять его в каждый уголок помещения, что обеспечивает более полный комфорт и всестороннее окружение.

- Технология SMART EYE определяет положение человека в пространстве и направляет воздух на него или от него
- Низкий уровень шума — от 18 дБ(А)
- Wi-Fi-управление + голосовые помощники
- Hi-Nano — мощный ионизатор (до 1 млн ионов/см<sup>3</sup>)
- Работа на нагрев до -25 °C наружного воздуха
- Интеллектуальный режим Assistant Intelligent с контролем влажности

- Silver Ion Fin — антибактериальное покрытие теплообменника
- Функция 4D AUTO Air
- Подогрев поддона наружного блока
- Функция FULL Ice Clean
- Функция iFeel
- Пульт управления с антибактериальным покрытием кнопок
- 4 режима сна
- FULL 3 DC Inverter
- Дежурный обогрев 8 °C

VISION PRO 2.0 SUPERIOR DC Inverter  
VISION PRO 2.0 CARBON SUPERIOR DC Inverter

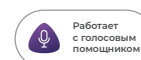

Модели 10, 13, 18

VISION PRO 2.0 SUPERIOR DC Inverter — сочетание инновационного дизайна с высококачественными материалами и передовыми техническими характеристиками. Интеллектуальная функция SMART EYE сканирует помещение на наличие ИК-излучения и направляет поток воздуха на человека или от него. Комбинация функций SMART EYE, SMART Air и Assistant Intelligent дает возможность создать комфортные и индивидуальные для каждого пользователя условия в помещении.

- Технология SMART EYE определяет положение человека в пространстве и направляет воздух на него или от него
- Низкий уровень шума — от 18 дБ(А)
- Wi-Fi-управление + голосовые помощники
- Hi-Nano — мощный ионизатор (до 1 млн ионов/см<sup>3</sup>)
- Работа на нагрев до -25 °C наружного воздуха
- Интеллектуальный режим Assistant Intelligent с контролем влажности

- Silver Ion Fin — антибактериальное покрытие теплообменника
- Функция 4D AUTO Air
- Подогрев поддона наружного блока
- Функция FULL Ice Clean
- Функция iFeel
- Пульт управления с антибактериальным покрытием кнопок
- 4 режима сна
- FULL 3 DC Inverter
- Дежурный обогрев 8 °C

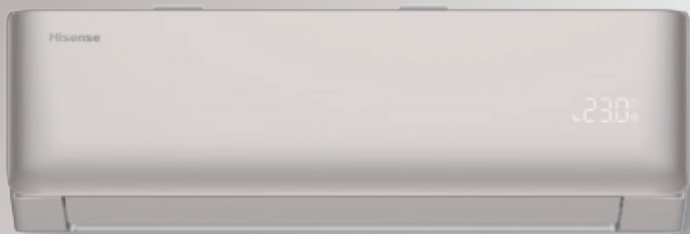

## VIBE PRO CHAMPAGNE EU DC Inverter

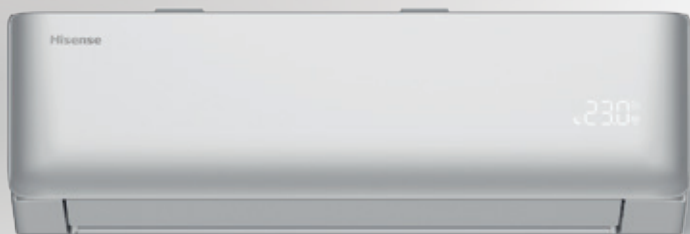

## VIBE PRO SILVER EU DC Inverter

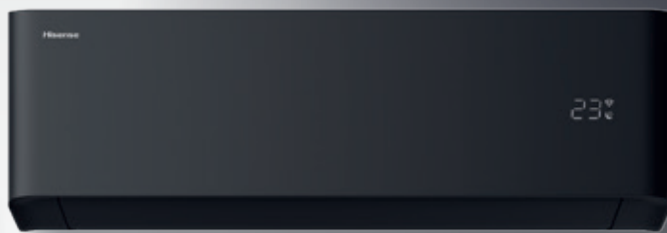

## VIBE PRO CARBON EU DC Inverter



Класс энергоэффективности A++



Ионизатор



Встроенный Wi-Fi



4D AUTO Air



Низкий уровень шума – от 21 дБА



Дежурный обогрев +8 °C



Silver Ion фильтр



Фотокаталитический фильтр



### Удобная установка

Съёмная конструкция, простые монтажные кронштейны и увеличенное место для подключения газожидкостной трубы значительно повышают эффективность монтажа.



### Обогрев при температуре наружного воздуха до -20 °C

Наружный блок работает на обогрев до -20 °C на улице.



### Самоочистка ICE Clean

Запатентованная технология самоочистки замораживанием позволяет эффективно удалять пыль, обеспечивая глубокую очистку и здоровый воздухообмен.

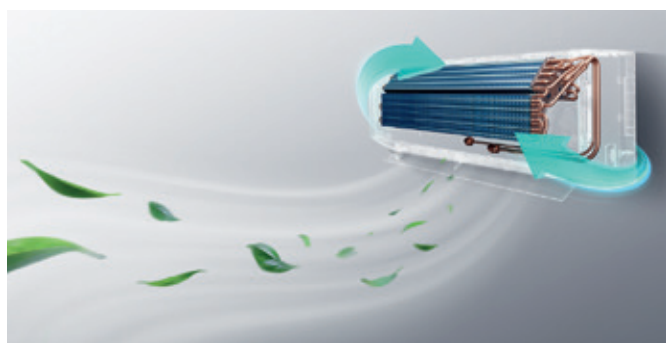

### IONIZER

Благодаря встроенной функции ионизации воздушный поток насыщается отрицательно заряженными частицами, которые очищают воздух от бактерий и неприятных запахов.



## Инверторные сплит-системы

### VIBE PRO EU DC Inverter

NEW



VIBE PRO SILVER EU DC Inverter

VIBE PRO CHAMPAGNE EU DC Inverter

VIBE PRO CARBON EU DC Inverter

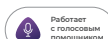

Модели 10, 13, 18\*  
\*только CARBON



- Функция самоочистки ICE Clean
- Низкий уровень шума — от 21 дБ(A)
- 7 скоростей вентилятора
- Работа на нагрев при температуре наружного воздуха до -20 °C

### EXPERT PRO 2.0 EU DC Inverter

NEW

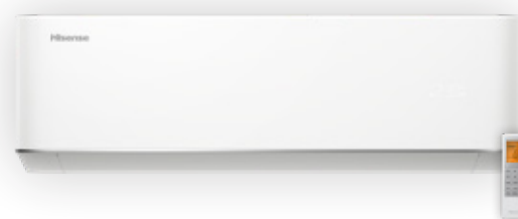

Модели 7, 10, 13, 18, 24



- Ионизатор\*
- Низкий уровень шума — от 20,5 дБ(A)
- 7 скоростей вентилятора
- Silver Ion фильтр
- Фотокаталитический фильтр
- Функция самоочистки ICE Clean
- Работа на нагрев при температуре наружного воздуха до -20 °C
- Антибактериальное покрытие теплообменника Silver Ion Fin
- Дежурный обогрев 8 °C

### VIBE DC Inverter

NEW

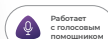
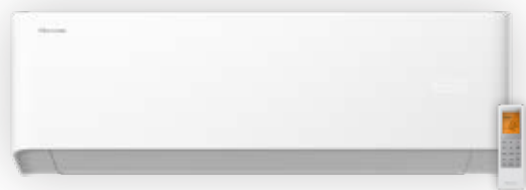

Модели 7, 10, 13, 18, 24



- Дежурный обогрев 8 °C
- Функция iFeel, режимы: Smart, Sleep, Super
- Двухстороннее подключение дренажа
- 7 скоростей вентилятора
- Низкий уровень шума от 21,5 дБ(A)

### GOAL 2.0 DC Inverter

NEW

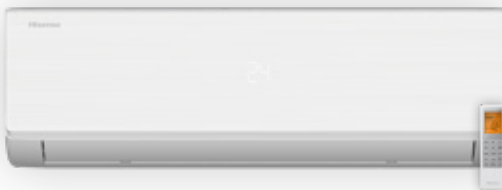

Модели 7, 9, 13, 18, 24



- Дежурный обогрев 8 °C
- Функция iFeel, режимы: Smart, Sleep, Super
- Двухстороннее подключение дренажа
- Функция Антиплесень
- Низкий уровень шума от 22,5 дБ(A)

### CITY 2.0 DC Inverter

NEW

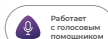

Модели 7, 9, 13, 18, 24



- Авторестарт, самодиагностика
- Функция iFeel, режимы: Smart, Sleep, Super
- Двухстороннее подключение дренажа

### ZOOM 2.0 DC Inverter

NEW



Модели 7, 9, 13, 18, 24



- Фильтры ULTRA Hi Density
- 5 скоростей вентилятора
- Функция Антиплесень
- Низкий уровень шума от 22,5 дБ(A)

# Модельный ряд 2026 года

## Классические сплит-системы

### STRONG VIBE Classic A

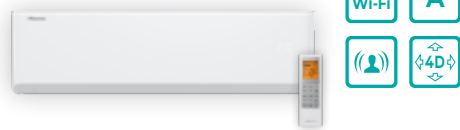

Модели 36

- Автоматический режим Smart
- Высокая производительность
- 4D AUTO air
- Встроенный модуль Wi-Fi
- iFeel
- Озонобезопасный хладагент R32

### VIBE Classic A

NEW



Модели 7, 9, 12, 18, 24

- MIRAGE-дисплей
- Режим: Smart, Sleep, Super
- 4D AUTO Air
- Угольный и LTC-фильтр в комплекте

### GOAL 2.0 Classic A

NEW

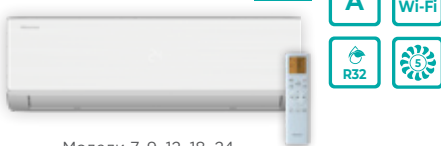

Модели 7, 9, 12, 18, 24

- Режимы: Smart, Sleep, Super
- 4D AUTO Air
- Двухстороннее подключение дренажа
- Авторестарт, самодиагностика

### CITY 2.0 Classic A

NEW



Модели 7, 9, 12, 18, 24

- Функция iFeel, режимы: Smart, Sleep, Super
- Индикация утечки хладагента
- Авторестарт, самодиагностика

### ZOOM 2.0 Classic A

NEW



Модели 7, 9, 12, 18, 24, 30

- Работа на нагрев до -10 °C наружного воздуха
- Двухстороннее подключение дренажа
- Авторестарт, самодиагностика
- Функция iFeel, режимы: Smart, Sleep, Super



ОФИЦИАЛЬНЫЙ СПОНСОР



Инновации для яркой жизни

## Мобильные кондиционеры

### Серия С



Модели 9, 12

- A класс энергоэффективности
- Встроенный Wi-Fi-модуль
- 3 режима работы
- 3 скорости вентилятора
- Sleep, Smart, Super, iFeel

### Серия W



Модели 7, 9

- A класс энергоэффективности
- 3 режима работы
- 2 скорости вентилятора
- Sleep, Smart, Super, iFeel

## Бытовые осушители воздуха

### Серия AIR GO PRO



- Оптимальная скорость вентилятора
- Встроенный гигростат
- Режим сушки белья
- Таймер 1-24 часа на выключение
- Функция разморозки для защиты компрессора
- Индикация текущего и установленного уровня влажности
- Электронное управление
- Индикация заполнения бака для воды
- Производительность 12 л/сут

**Мульти сплит-системы R32**

MULTI EU DC Inverter

Внутренние блоки настенного типа

**NEW**

**A++**

**Wi-Fi**



Модели 7,9,12,18,24



Модели 10, 13, 18



- Современный дизайн
- Широкий выбор цветовых решений
- Полноразмерные внутренние блоки
- Низкий уровень шума от 18 дБ(А)
- Энергоэффективность класса A++

Внутренние блоки канального, кассетного, консольного типов



Модели 9, 12



Модели 12,18,24



Модели 9, 12, 18



Модель 24

- Самоочистка внутреннего блока замораживанием
- Встроенный датчик влажности (отображение влажности на проводном пульте E01 в режиме осушения)
- Разъем управления картой гостя/ интеграции пожарной сигнализации/ принудительное включение-выключение с выводом ошибки
- Подготовка для подключения воздуховода свежего воздуха
- Индикация утечки хладагента
- Регулировка напора воздуха с точностью 1 Па при помощи пульта в комплекте (канальные блоки)
- Встроенная помпа с подъемом до 1200 мм (кассетные и канальные блоки)
- Компактная высота блока 190 мм! (канальные блоки)
- Встроенное Wi-Fi-управление, голосовые помощники и возможность интеграции в системы диспетчеризации

Наружные блоки MULTI EU DC Inverter и MULTI EU DC Inverter LP



Модели 2-14, 2-18, 3-18, 3-24, 4-27, 5-36, 5-42

- Увеличение энергоэффективности и диапазонов производительности
- Расширение диапазона температур эксплуатации
- Увеличенные длины трасс — до 80 м (MULTI EU DC Inverter) и 130 м (MULTI EU DC Inverter LP)
- Шумоизоляция компрессора
- Озонобезопасный хладагент R32
- Новые возможности центрального и удаленного управления

Наружные блоки ULTRA MULTI DC Inverter



Модель 5-60

- Подключение до 5 внутренних блоков
- Длина трассы до 100 м
- Уменьшенное количество труб благодаря применению блока-распределителя
- Можно использовать с внутренними блоками MULTI EU DC Inverter



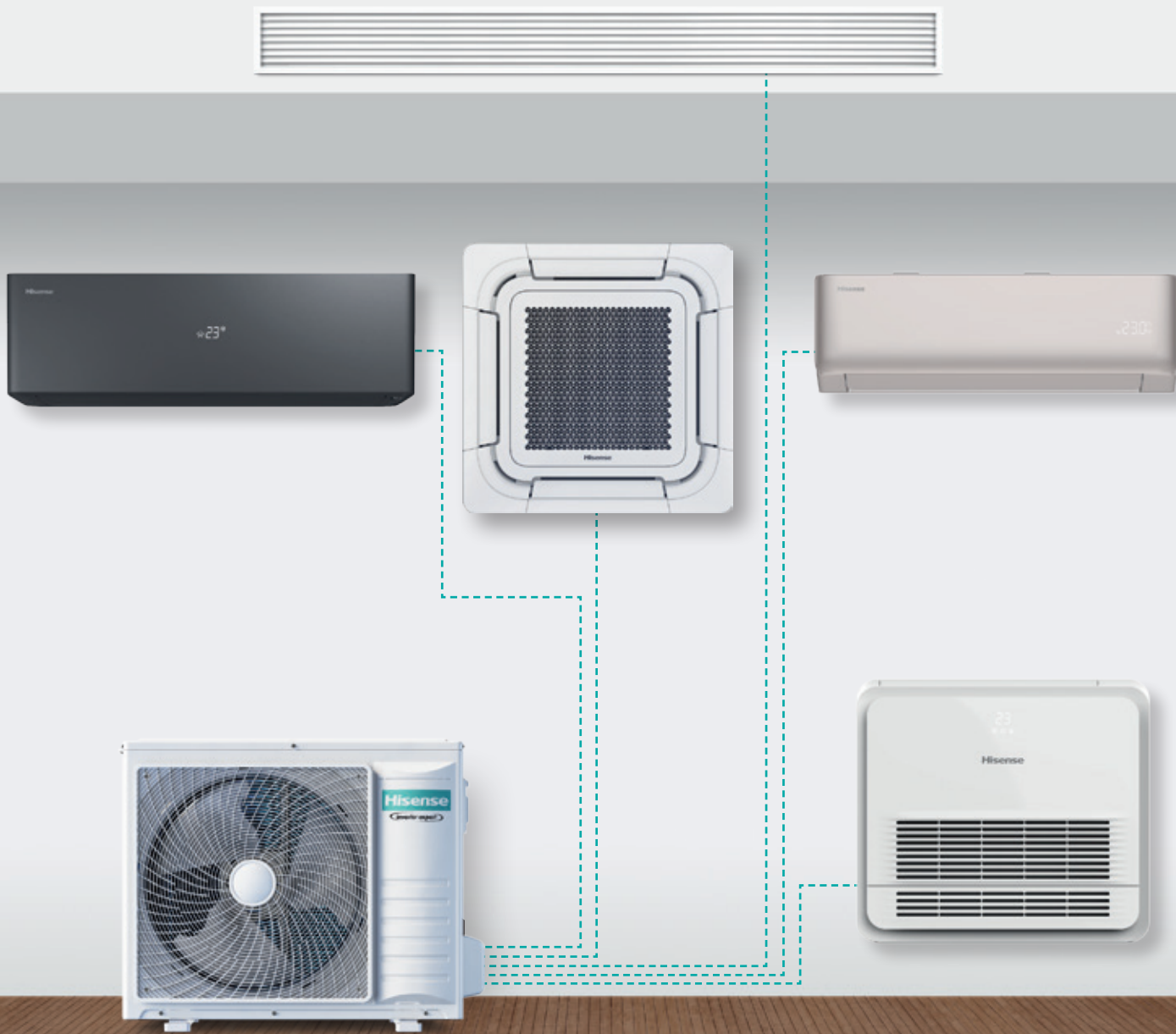

Высокая  
энергоэффективность



Хладагент  
R32



Технология  
FREE Match



Встроенный  
модуль Wi-Fi



Шумоизоляция  
компрессора  
наружного блока



Максимальная  
длина трассы  
до 130 м (LP)

### MULTI EU DC Inverter

## Полупромышленные сплит-системы

### HEAVY 2.0 Classic

Внутренние блоки канального, кассетного, напольно-потолочного, колонного типов



Модели 18, 24, 36, 48, 60

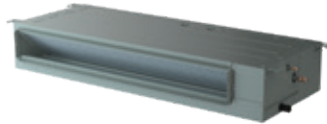

Модели 18, 24, 36, 48, 60



Проводной пульт для канальных внутренних блоков



Модель 18



Модели 24, 36, 48, 60

- Широкий модельный ряд
- Фильтрация воздуха
- Возможность подачи свежего воздуха
- Увеличенная длина трасс до 60 м
- Круговая раздача воздуха
- Таймер, функция iFeel, режимы Sleep, Smart, Super
- Встроенный дренажный насос кассетных и канальных блоков.
- Компактное исполнение внутренних блоков
- Система самодиагностики и защиты



Модели 24, 48, 60

### Универсальные наружные блоки

Модели 18, 24, 36, 48, 60



- Двойная шумоизоляция компрессора
- Стандартная работа на охлаждение до -15 °C
- Озонобезопасный хладагент R32
- Увеличенная длина трассы до 60 метров



## Инверторные полупромышленные сплит-системы ERP A++

### HEAVY EU DC Inverter

Внутренние блоки канального, кассетного, напольно-потолочного и консольного типов

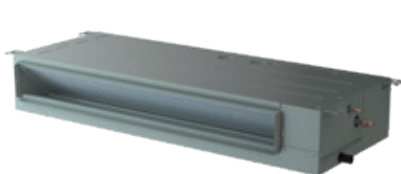

Модели 9, 12, 18, 24, 36, 48, 60



Модель 85



Модели 12, 18, 24, 36, 48, 60



Модели 24, 36, 48, 60



Модели 9, 12

- Встроенные дренажные помпы в кассетных и канальных внутренних блоках до 1200 мм
- Встроенный Wi-Fi-модуль
- Независимое регулирование жалюзи в кассетных внутренних блоках
- Точная настройка статического напора с шагом 1 Па со штатного пульта управления для канальных внутренних блоков
- Гибридные внутренние блоки: можно использовать в составе мульти сплит-систем MULTI EU DC Inverter и ULTRA MULTI DC Inverter
- Стандартная работа на нагрев до -15/-20 °C
- Стандартная работа на охлаждение до -15 °C
- Функция компенсации высоты помещения в кассетных и напольно-потолочных внутренних блоках
- Максимальная длина труб до 100 м
- Максимальный перепад высот между наружным и внутренним блоком до 30 м
- Шумоизоляция компрессора
- Возможность интеграции в системы диспетчеризации

Контроллер фреоновых секций HLZX-01B



Специально разработан для подключения испарителя вентиляционной установки к наружным блокам AUW. HLZX-01B — это блок, в который входит печатная плата, пульт управления и датчики температуры.

**PHILIPS**

Водонагреватели  
и системы  
водоочистки

Накопительные  
и проточные  
водонагреватели  
Бытовые системы  
фильтрации воды



innovation ✨ you

## Серия

### UltraHeat Round

30 / 50 / 80 / 100 л

- Стальной внутренний бак с высококачественным эмалированным покрытием
- Механическая панель управления
- Сухой нагревательный элемент с эмалированным покрытием
- Индикатор температуры на фронтальной панели
- Индикаторы нагрева и питания
- Увеличенный магниевый анод
- Устройство защитного отключения



## Серия

### UltraHeat Mechanic

30 / 50 / 80 / 100 л

- Внутренний бак из высококачественной нержавеющей стали
- Механическая панель управления
- 2-ступенчатый сухой нагревательный элемент с эмалированным покрытием
- Индикаторы нагрева и питания
- Увеличенный магниевый анод
- Устройство защитного отключения
- Металлический корпус и технология «скрытой» установки крышек
- Диэлектрические переходники в комплекте
- Премиальный дизайн и матовое покрытие корпуса



## Серия

### UltraHeat Digital

30 / 50 / 80 / 100 л

- Внутренний бак из высококачественной нержавеющей стали
- Механическая панель управления и LED-дисплей
- 2-ступенчатый сухой нагревательный элемент с эмалированным покрытием
- Индикаторы нагрева и питания
- Увеличенный магниевый анод
- Устройство защитного отключения
- Металлический корпус и технология «скрытой» установки крышек
- Диэлектрические переходники в комплекте
- Премиальный дизайн и матовое покрытие корпуса



## Серия

### UltraHeat Intelligence

50 / 80 л

- Внутренний бак из высококачественной нержавеющей стали
- Механическая панель управления и LED-дисплей
- Сухой нагревательный элемент с эмалированным покрытием
- Индикаторы нагрева и поддержания температуры
- Электронный анод, не требующий замены
- Устройство защитного отключения
- Металлический корпус и технология «скрытой» установки крышек
- Диэлектрические переходники в комплекте
- Премиальный дизайн и матовое покрытие корпуса



## Серия

### UltraHeat Smart

30 / 50 / 80 / 100 л

- Внутренний бак из высококачественной нержавеющей стали
- Электронная панель управления и LED-дисплей
- 2-ступенчатый сухой нагревательный элемент с эмалированным покрытием
- Индикаторы нагрева и питания
- Часы, таймер
- Увеличенный магниевый анод
- Устройство защитного отключения
- Металлический корпус и технология «скрытой» установки крышек
- Диэлектрические переходники в комплекте
- Премиальный дизайн и матовое покрытие корпуса



## Проточные водонагреватели

### VIA, BATH

5500 Вт

- Мощность 5500 Вт
- Максимальная производительность 3,1 л/мин
- Алюминиевый нагревательный элемент
- Электронная панель управления и LED-дисплей
- Точность установки температуры -1°C
- Ультеракомпактный корпус
- Для одной или нескольких точек водоразбора
- Автоматическое включение и отключение
- Четырехступенчатая система безопасности



## Проточные водонагреватели

### BATH-S

8500 Вт

- Мощность 8500 Вт
- Максимальная производительность 4,3 л/мин
- Литой алюминиевый нагревательный элемент
- Электронная панель управления и LED-дисплей
- Точность установки температуры 1°C
- Ультеракомпактный корпус
- Сезонный режим
- Для одной или нескольких точек водоразбора
- Автоматическое включение и отключение
- Четырехступенчатая система безопасности
- Душевая лейка и шланг в комплекте



## Обратноосмотическая система фильтрации проточная

### AUT7006/10

800 GPD

- 5-ступенчатая глубокая фильтрация методом обратного осмоса снижает содержание хлора, тяжелых металлов, химикатов, примесей
- Удаляет до 99,99 % бактерий и вирусов
- Высокая скорость фильтрации — до 2,1 л/мин
- Smart-система индикации срока службы фильтрующих картриджей
- Повышенный ресурс фильтрующих элементов (до 5 лет)



## Обратноосмотическая система фильтрации проточная

### AUT4030R400/10

400 GPD

- Уникальная инновационная технология 2-контурной фильтрации
- 4-ступенчатая глубокая фильтрация удаляет хлор, тяжелые металлы, химикаты, примеси, бактерии и вирусы до 99,9 %
- Высокая скорость фильтрации — до 1,05 л/мин
- Smart-система индикации срока службы фильтрующих картриджей
- Повышенный ресурс фильтрующих элементов (до 3 лет)
- Сверхнизкий коэффициент слива дренажной воды



# LAMPRECHT

## Электроприводы с пружинным возвратом



Момент вращения от 2,5 до 10 Н·м

- Питание 24 В или 230 В
- Возможность изменения направления вращения
- Дополнительные опции: вспомогательные переключатели
- Универсальный адаптер, позволяющий устанавливать привод на круглый или квадратный вал
- Степень защиты IP54
- Гарантированное число срабатываний >70 000

## Электроприводы без пружинного возврата



Момент вращения от 4 до 16 Н·м

- Питание 24 В или 230 В
- Возможность изменения направления вращения
- Возможность ограничения угла поворота
- Дополнительные опции: вспомогательные переключатели
- Универсальный адаптер, позволяющий устанавливать привод на круглый или квадратный вал
- Степень защиты IP54
- Гарантированное число срабатываний >70 000

## Клапаны трехходовые водяные и адаптеры



- Присоединительный диаметр от DN15 до DN50
- Требуемое усилие привода 5 Нм
- Латунный корпус клапана
- Уплотнители из синтетического каучука (EPDM)
- Шар клапана из стали
- Прочный пластиковый адаптер со стальным штоком (приобретаются отдельно)

## Насосы дренажные



- Производительность 15, 20 и 38 л/ч
- Компактные размеры насосного блока
- Паяные стыки деталей корпуса IPX8
- Влагозащищенные PIN-соединения проводов IP68
- Защита поплавка от залипания
- Монтажные пазы на корпусе
- Дополнительная виброизоляция насоса

## Аксессуары для кондиционеров

### Wi-Fi-адаптер LA-WF-HS01 для бытовых сплит-систем



- Полностью русифицированное приложение для управления всеми функциями сплит-систем
- Возможность управления по Wi-Fi из домашней или мобильной сети
- Удобное USB-подключение
- Соединительный USB-кабель в комплекте
- Подходит для сплит-систем HIGH LIFE серий COMFORT CLASS Inverter и PRIORITY CLASS Inverter

### Wi-Fi USB-адаптер LA-WF-MD30 для бытовых сплит-систем



- Полностью русифицированное приложение для управления всеми функциями сплит-систем
- Возможность управления по Wi-Fi из домашней или мобильной сети
- Удобное USB-подключение
- Соединительный USB-кабель в комплекте
- Подходит для сплит-систем ROLAND серий FAVORITE и MAESTRO, МОРОЗКО серии БАЙКАЛ, ALFACOOЛ серии APUS

## Опции для мобильного кондиционера

### Оконный адаптер для мобильного кондиционера

- Адаптер крепится к раме и створке окна
- В комплекте с адаптером для кондиционера идет липучка на клеевой основе
- Данный адаптер подходит для распашных окон

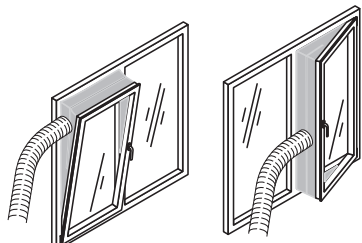

LA-WKS-04M

## Весы платформенные



- Максимальный вес до 100 кг
- Полная цифровая клавиатура и большой экран
- Звуковой сигнал достижения веса
- Программируемое прерывание заправки или эвакуации по весу (автоматический клапан)
- Размер платформы: 27x27 см
- Пластиковый кейс

## РАСХОДНЫЕ МАТЕРИАЛЫ ДЛЯ СИСТЕМ КОНДИЦИОНИРОВАНИЯ

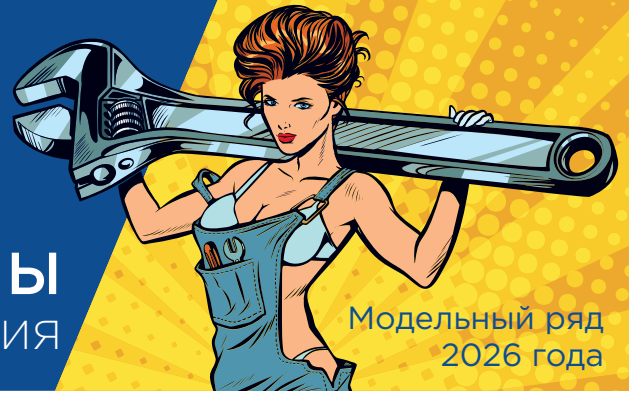

Модельный ряд  
2026 года

### Труба медная в бухтах ICG



- Стандарт EN 12735
- Мягкая отожженная труба в бухтах
- Минимальный предел прочности 220 Н/мм<sup>2</sup>
- Содержание меди 99,90 % и фосфора 0,015-0,040 %
- Подходит под рабочее давление R410A и R32
- Бухты по 15 и 50 метров

### Насосы дренажные LAMPRECHT



- Проточные модели на 15, 20 и 38 л/ч, накопительные модели на 20, 38 и 500 л/ч
- Пылевлагозащищенный корпус насоса, стыки деталей корпуса соединены плазменной сваркой, защита IPX8
- Влаagoзащищенные соединения проводов IP68
- Дополнительная шумоизоляция насоса
- Отсоединяемая монтажная пластина на дне блока поплавка, монтажные пазы на корпусе насоса
- Возможность подсоединения тонкой трубки ПВХ 6×9 мм к поплавку с двух сторон (на выбор)

### Теплоизоляция K-FLEX

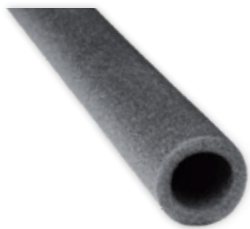

- Вспененный полиэтилен и каучук с закрытоячеистой структурой
- Трубная и листовая изоляция
- Лучшее соотношение цены и качества

Под заказ поставляются и другие продукты K-FLEX.

### Зимний комплект LAMPRECHT



- Функция «Стартовый обдув» наружного блока
- Невосприимчив к электромагнитным помехам
- Для сплит-систем типа ON/OFF до 14 кВт, ток нагрузки обмотки вентилятора до 3,5 А
- Расширяет диапазон рабочих температур до -40 °C
- Защищает наиболее уязвимые к холодному пуску узлы сплит-системы

### Кронштейны, козырьки, подставки, ограждения



- Широкий размерный ряд
- Толщина металла от 1,5 до 3 мм
- Порошковая окраска
- Контроль качества каждой партии

### Шланг дренажный и коробка Ruviniil



- Широкий температурный диапазон установки и эксплуатации
- Оптимальное сочетание жесткости и гибкости
- Сделано в России

### Экраны-отражатели LAMPRECHT



- Универсальные, подходят для большинства бытовых сплит-систем
- Защищают от переохлаждения
- Простая установка и демонтаж, не требующие специальных навыков
- Не оставляют следов после демонтажа
- Элегантный дизайн

Скажи **НЕТ** кондиционерным войнам в офисе!



### Насосы вакуумные и масло LAMPRECHT



- Компактная облегченная конструкция
- Модели для R410A и для R32
- Длина шнура 180 см
- Низкий уровень нагрева и вибрации
- Высокий предельный вакуум до 15 мкм

**НОВИНКА 2025**

Масло для вакуумных насосов VG-46 1 литр

### Манометрические коллекторы и шланги LAMPRECHT



- Для хладагентов R22/R32/R134/R410A
- Длина шлангов от 0,9 до 3 метров
- Рабочее давление до 55 бар
- Высокое качество и долговечность

**Манометры и шланги  
поставляются отдельно!**



# ZILON

ПРОФЕССИОНАЛЬНАЯ  
КЛИМАТИЧЕСКАЯ ТЕХНИКА

## МАГИЯ КЛИМАТИЧЕСКИХ ТЕХНОЛОГИЙ

История ZILON на российском рынке началась в 2008 году, и за 17 лет продукция ZILON успела заслужить признание потребителей. За это время проданы сотни тысяч различных климатических приборов.

**2008 год** был ознаменован началом выпуска теплового оборудования.

**В 2014 году** линия продукции была расширена вентиляционным оборудованием.

Открытие нового производственного предприятия «КлиматТехМаш» в **2023 году** стало новым этапом развития и позволило сделать вентиляционное оборудование более доступным для потребителя.

**2024-2025 годы** отмечены стартом и активными продажами вентиляционного оборудования, а также выходом на новые рынки, в том числе рынок систем охлаждения для ЦОД.

На **2026 год** запланировано дальнейшее развитие, совершенствование, оптимизация производственных процессов и расширение линейки производимой продукции.



# ЛИНИИ ВЫПУСКАЕМОЙ ПРОДУКЦИИ

СИСТЕМЫ  
КОНДИЦИОНИРОВАНИЯ  
ЭКСПЕРТНОГО  
УРОВНЯ

**EXPERTair**  
by ZILON



КОМПАКТНЫЕ  
ВЕНТИЛЯЦИОННЫЕ  
УСТАНОВКИ

**COMPACTair**  
by ZILON

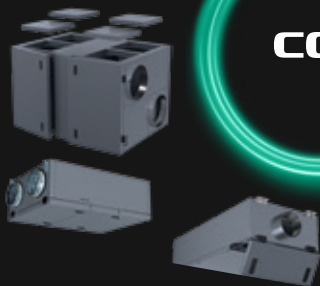

МОДУЛЬНОЕ  
ВЕНТИЛЯЦИОННОЕ  
ОБОРУДОВАНИЕ

**OPENair**  
by ZILON



КАРКАСНО-ПАНЕЛЬНЫЕ  
ВЕНТИЛЯЦИОННЫЕ  
УСТАНОВКИ СВОБОДНОЙ  
КОНФИГУРАЦИИ

**GRANDair**  
by ZILON

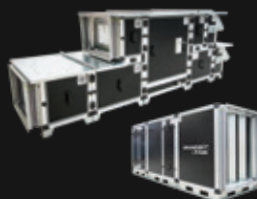

ШКАФЫ АВТОМАТИКИ  
И СИСТЕМЫ КОНТРОЛЯ  
ДЛЯ ВЕНТИЛЯЦИОННОГО  
ОБОРУДОВАНИЯ

**ENERGYair**  
by ZILON



НАСТЕННЫЕ  
ВЕНТИЛЯЦИОННЫЕ  
УСТАНОВКИ

**EASYair**  
by ZILON



ЭНЕРГОЭФФЕКТИВНЫЕ  
СИСТЕМЫ БЕСКОМПРЕССОРНОГО  
ОХЛАЖДЕНИЯ ДЛЯ ЦОД

**CYBERcube**  
by ZILON



ПРОФЕССИОНАЛЬНОЕ  
ВОЗДУШНО-ТЕПЛОВОЕ  
ОБОРУДОВАНИЕ  
И ОБОРУДОВАНИЕ ДЛЯ ОБОГРЕВА

**POWERair**  
by ZILON



# CYBERcube<sup>®</sup>

by  ZILON



## ЭНЕРГОЭФФЕКТИВНЫЕ СИСТЕМЫ БЕСКОМПРЕССОРНОГО ОХЛАЖДЕНИЯ ДЛЯ ЦОД



Системы бескомпрессорного охлаждения — это передовая энергоэффективная технология с PUE 1.12 и менее для современных энергоёмких ЦОД. Внедрение такого способа охлаждения позволяет значительно снизить операционные расходы, обеспечивая при этом надёжный тепловой режим для критически важного оборудования.

# СИСТЕМЫ БЕСКОМПРЕССОРНОГО ОХЛАЖДЕНИЯ ДЛЯ ЦОД

## СИСТЕМЫ ПРЯМОГО ФРИКУЛИНГА



- Оптимальное решение для систем Direct FreeCooling
- Различные типоразмеры
- Широкие расходно-напорные характеристики
- ЕС-вентиляторы или АС-вентиляторы
- Толщина корпуса 45 мм или 25 мм
- PUE до 1.12

Системы CYBERCUBE by ZILON созданы для одного из самых простых и при этом наиболее эффективных способов охлаждения машзалов.

Прямой фрикулинг — охлаждение с помощью внешнего воздуха. Наружный воздух через специальную камеру, в которой производится его фильтрация и смешивание с теплым воздухом (когда температура на улице слишком низкая), попадает непосредственно в машзал ЦОДа.

При необходимости такие системы могут дооснащаться средствами дополнительного охлаждения для поддержания требуемого температурного режима в определенные дни, когда параметры приточного воздуха выходят за пределы расчетных значений.

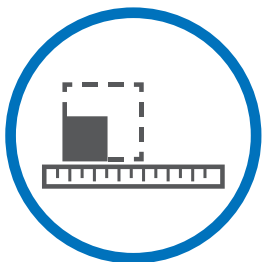
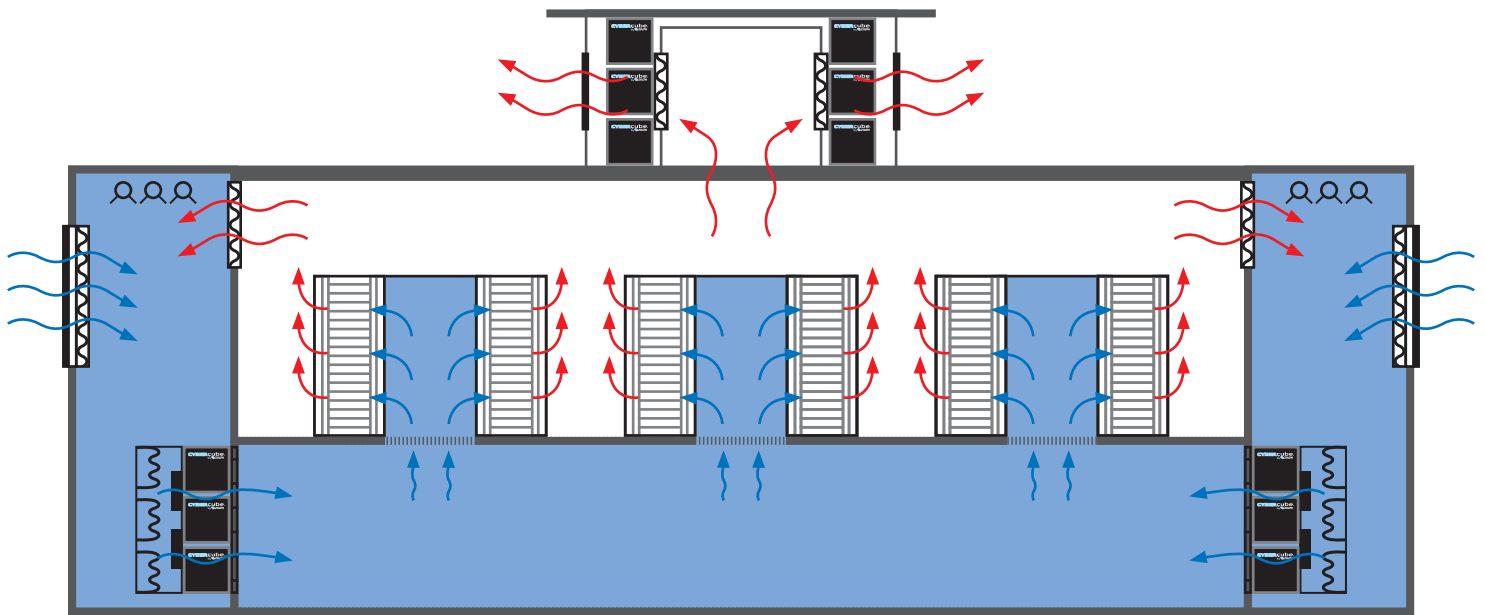

КОМБИНАЦИЯ  
РАЗНЫХ  
ТИПОРАЗМЕРОВ



СКЛАДСКОЙ  
ЗАПАС  
КОМПОНЕНТОВ



ЭНЕРГОЭФФЕКТИВНОЕ  
РЕШЕНИЕ ДЛЯ ЦОД



СНИЖЕНИЕ  
ОПЕРАЦИОННЫХ  
И КАПИТАЛЬНЫХ  
ЗАТРАТ



РАСШИРЕННАЯ  
ГАРАНТИЯ  
ДО 5 ЛЕТ

**GRANDair**<sup>®</sup>  
by **ZILON**

КАРКАСНО-ПАНЕЛЬНЫЕ  
ВЕНТИЛЯЦИОННЫЕ УСТАНОВКИ  
СВОБОДНОЙ КОНФИГУРАЦИИ



**OPENair**<sup>®</sup>  
by **ZILON**

МОДУЛЬНОЕ  
ВЕНТИЛЯЦИОННОЕ  
ОБОРУДОВАНИЕ



**ПРОФЕССИОНАЛЬНОЕ  
ВЕНТИЛЯЦИОННОЕ  
ОБОРУДОВАНИЕ**



**ZILON**

**ПРОФЕССИОНАЛЬНАЯ  
КЛИМАТИЧЕСКАЯ ТЕХНИКА**

**EASyair**<sup>®</sup>  
by **ZILON**

НАСТЕННЫЕ ВЕНТИЛЯЦИОННЫЕ  
УСТАНОВКИ И ВЫТЯЖНЫЕ  
ВЕНТИЛЯТОРЫ



**COMPACTair**<sup>®</sup>  
by **ZILON**

КОМПАКТНЫЕ  
ВЕНТИЛЯЦИОННЫЕ  
УСТАНОВКИ



**ENERGYair**<sup>®</sup>  
by **ZILON**

ШКАФЫ АВТОМАТИКИ  
И СИСТЕМЫ КОНТРОЛЯ ДЛЯ  
ВЕНТИЛЯЦИОННОГО ОБОРУДОВАНИЯ



## Канальные системы вентиляции

Производительность до 15 300 м³/ч



- Полный ассортимент вентиляции для прямоугольных и круглых каналов
- Стандартный типоразмерный ряд
- Балансировка двигателей вентиляторов в 2 плоскостях
- Удобное обслуживание всех элементов
- Надежные и высококачественные комплектующие

**OPENair**  
by ZILON

## Компактные вентиляционные установки

Производительность до 6 800 м³/ч



- Компактная конструкция
- Универсальная сторона обслуживания
- Надежные мотор-колеса
- Эффективные роторные и пластинчатые энергоутилизаторы
- Модели с электрическим и водяным нагревателем
- Встроенная автоматика, RS 485 (Modbus RTU) (кроме установок ZPE, ZPE compact, ZPW)
- В зависимости от модели: корпус с порошковой окраской или из оцинкованной стали с изоляцией 25–50 мм
- Фильтры очистки воздуха в комплекте
- Эргономичный дизайн. Быстрое и удобное обслуживание, крепления крышки на специальных замках

ПРОГРАММА ПОДБОРА  
CLIMATE MASTER



## Каркасно-панельные вентиляционные установки

ПРОГРАММА ПОДБОРА  
CLIMATE MASTER

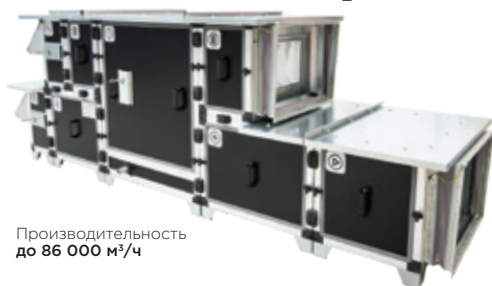

Производительность до 86 000 м³/ч

- Минимальные сроки производства
- 17 типоразмеров — идеальный баланс габаритных технических и экономических характеристик
- Две системы каркаса на выбор, с панелями 25/45 мм
- Высочайшая герметичность, механическая прочность и удобство обслуживания
- Более 30 функциональных элементов
- Гигиеническое исполнение
- Возможность производства нестандартных установок

**GRANDair**  
by ZILON

## Системы автоматизации

**ENERGYair**  
by ZILON



- Шкафы управления различных модификаций
- Пульт дистанционного управления с ЖК-дисплеем
- Регуляторы управления скоростью вентилятора
- Смесительные узлы для установок и тепловых завес
- Широкий ассортимент элементов автоматизации

## Индивидуальный подбор вентиляционных установок

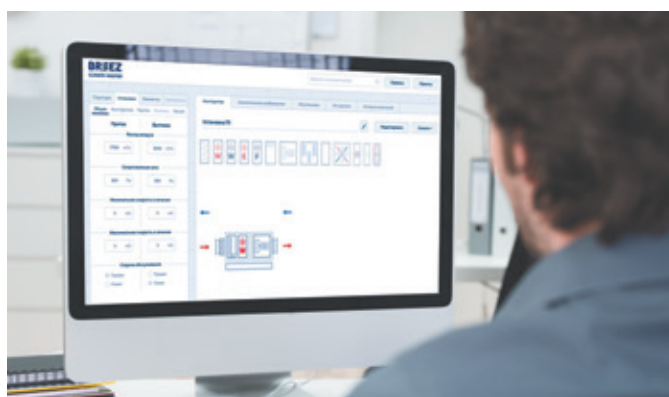

Использование собственной программы подбора позволяет оперативно рассчитать вентиляционные системы под требования заказчика и получить их подробные технические характеристики.

## Настенные приточные установки

**EASyair**  
by ZILON



EASYAIR by ZILON представляет компактные решения для вентиляции квартиры, дома и офиса.

Линейка представлена приточно-очистительным комплексом ZEAV 135, который обеспечивает помещение свежим воздухом с улицы, очищает и подогревает до комфортной температуры даже в зимнее время.

Создание системы вентиляции становится еще более доступным, без сложного монтажа и проектирования.

# POWERair®

by  ZILON



## ПРОФЕССИОНАЛЬНОЕ ВОЗДУШНО-ТЕПЛОВОЕ ОБОРУДОВАНИЕ И ОБОРУДОВАНИЕ ДЛЯ ОБОГРЕВА



POWERAIR by ZILON — это качественное бытовое и промышленное тепловое оборудование для создания комфортной среды в любом помещении. Наша продукция обеспечивает теплом и уютом дома, офисы, магазины, склады и производственные объекты.

ZILON.ru

### Электрические конвекторы

 **Мощность нагрева**  
1-2 кВт

 **Площадь обогрева**  
до 25 м<sup>2</sup>

 **Две ступени мощности**



- Конвекторы с современным нагревательным СТИЧ-элементом серия АТЛЕТ 2.0
- Эффективный и безопасный нагревательный X-образный элемент у серий КОМФОРТ и УЮТ
- Высокоточный термостат поддерживает заданную температуру
- Встроенная защита при опрокидывании у конвекторов серий КОМФОРТ И УЮТ
- У серии Комфорт Е3.0 электронная панель управления с LED-дисплеем, 24-часовым таймером и функцией родительского контроля
- Универсальный монтаж — настенное и напольное размещение

### Инфракрасные обогреватели

 **Мощность нагрева**  
0,6-4 кВт

 **Площадь обогрева**  
до 80 м<sup>2</sup>



- Высокая экономичность расхода электроэнергии — энергосберегающее отопление XXI века
- Работа по принципу солнечного обогрева
- Передняя панель из нержавеющей стали
- Не сжигают кислород
- Пожаробезопасные
- Площадь обогрева: до 80 м<sup>2</sup> (дополнительный обогрев)
- Универсальный тип монтажа прибора: потолок или стена

### Тепловые завесы с водяным нагревом/безнагревные

 **Мощность нагрева**  
11-40 кВт

 **Высота установки**  
до 4,5 м



- Широкий ассортимент тепловых завес
- Мощный воздушный поток на выходе из завесы
- Универсальность установки (горизонтально/вертикально)
- Две ступени мощности и «холодный режим» (серии с водяным нагревом)
- Встроенный термостат для защиты от перегрева (серии с водяным нагревом)
- Устойчивость к коррозии
- Пульт управления в комплекте
- Возможность подключения нескольких завес к одному пульту управления

### Тепловые завесы с электрическим нагревом

 **Мощность нагрева**  
3-36 кВт

 **Высота установки**  
до 4,5 м





Варианты исполнения:



- Широкий ассортимент тепловых завес
- Мощный воздушный поток на выходе из завесы
- Универсальность установки (горизонтально/вертикально)
- Две ступени мощности и «холодный режим»
- Встроенный термостат для защиты от перегрева
- Устойчивость к коррозии
- Пульт управления в комплекте
- Возможность подключения нескольких завес к одному пульту управления

### Водяные тепловентиляторы

 **Мощность нагрева**  
3-95 кВт

 **Длина воздушного потока**  
до 30 м



- Мощный воздушный поток на выходе из тепловентилятора
- Универсальная установка вертикально/горизонтально
- Степень влагозащиты IP54 позволяет использовать прибор во влажных помещениях
- Защита от перегрева
- Устойчивость к коррозии
- Возможность регулировки скорости работы вентилятора с пульта ZA-2
- Тихая работа в режиме поддержания температуры

### Тепловые пушки

 **Мощность нагрева**  
3-30 кВт

 **Площадь обогрева**  
до 300 м<sup>2</sup>



- ТЭНы из высококачественной нержавеющей стали
- Полимерное покрытие корпуса, устойчивое к высоким температурам
- Электродвигатель вентилятора с увеличенным ресурсом работы
- Две ступени мощности нагрева и режим вентиляции
- Встроенная защита от перегрева
- Встроенный термостат для регулирования и поддержания установленной температуры
- Панель управления на корпусе прибора

# Hisense VRF

## СОВРЕМЕННЫЕ СИСТЕМЫ КОНДИЦИОНИРОВАНИЯ



Среди производителей VRF-систем в Китае



Диапазон загрузки



Постопный ввод в эксплуатацию



Интеллектуальная система оттаивания



Неполярная сигнальная линия



Запатентованная система охлаждения платы инвертора

## Mini-VRF-системы

### Серия A Mini-VRF-системы



- Мощность систем до 22,4 кВт
- Компактные размеры — глубина от 32 см
- До 13 внутренних блоков
- Наружные блоки от 8 до 22,4 кВт
- Трасса до 75 метров
- Премиальный дизайн
- Работа на охлаждение -5...+59 °С, обогрев -21...+17 °С

### Серия H5 Mini-VRF-системы



- Мощность систем до 90 кВт
- Фреон R410A и R32
- Возврат хладагента одним касанием
- До 13 внутренних блоков
- Модули блоков от 12 до 45 кВт
- Комбинации блоков до 90 кВт
- Премиальный дизайн
- Работа на охлаждение -10...+52 °С, обогрев -25...+26 °С

### Серия Hi-Therma ATW Тепловые насосы «Воздух-вода»



- Отопление через водяные радиаторы, теплый пол, теплые стены
- Горячее водоснабжение для кухни, ванны, подогрева воды в бассейне
- Охлаждение через фанкойлы
- Совместимость с солнечными панелями и Smart Grid («умные» электросети).
- Премиальный дизайн, отмеченный наградой RedDot Design
- Фреон R32

## Наружные блоки DC Inverter

### Серия SXA высочайшая энергоэффективность



Мощность систем до 480 кВт

- - 25 % потребления электроэнергии
- Высочайшая энергоэффективность
- Применение только инверторных компрессоров Hitachi и инверторных двигателей вентиляторов
- Объединение в систему до 4 блоков
- Управление температурой кипения хладагента для выбора оптимального режима работы
- Пластинчатый теплообменник переохладителя хладагента

### Серия S5 Расширенный модельный ряд



- Новые модули 90, 95, 101, 107, 112 и 117,5 кВт
- Длина трассы до 1100 м
- До 128 внутренних блоков
- Электробокс IP55
- Загрузка 30-200 %
- NFC для беспроводной загрузки настроек
- Работа на охлаждение -5...+52 °С, обогрев -30...+30 °С

### Серия S HEAT RECOVERY с рекуперацией тепла



Мощность систем до 640 кВт

### Hi-FLEXi серия W с водяным охлаждением конденсатора с рекуперацией тепла



Мощность систем до 252 кВт

# Hisense VRF

## СОВРЕМЕННЫЕ СИСТЕМЫ КОНДИЦИОНИРОВАНИЯ



WHITE



SILVER



GREY



GOLD



RED-GOLD



BROWN

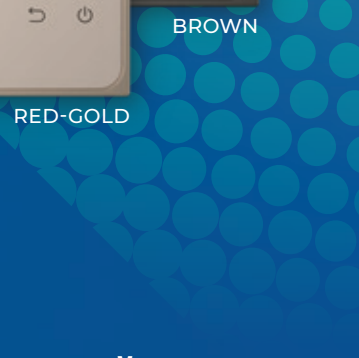

BLACK

**ШИРОКАЯ ПАЛИТРА ЦВЕТОВЫХ РЕШЕНИЙ  
ДЛЯ ВАШЕГО СТИЛЬНОГО ИНТЕРЬЕРА**  
НАСТЕННЫЕ ПРОВОДНЫЕ ПУЛЬТЫ НУХМ-VG-01

[hisensevrf.ru](http://hisensevrf.ru)

## Внутренние блоки

### Настенные блоки



5–28

- Низкий уровень шума
- DC-инверторный мотор вентилятора
- Фильтр и ИК-пульт в комплекте
- 6 скоростей вентилятора
- Ночной режим

### Напольно-потолочные и консольные блоки



9–48

- Низкий уровень шума
- Пульт ДУ в комплекте
- Пылевой фильтр в комплекте
- Встроенный ЭРВ
- Универсальное исполнение для напольно-потолочного блока

### Четырехпоточные классические и компактные кассетные блоки

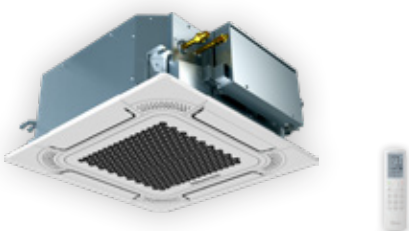

5–54

- Низкий уровень шума
- DC-инверторный мотор вентилятора
- ИК-пульт в комплекте\*
- Круговое распределение потока\*
- 6 скоростей вентилятора
- Независимое управление жалюзи

### Однопоточные и двухпоточные кассетные блоки



7–54

- DC-мотор вентилятора
- Встроенный дренажный насос, высота подъема жидкости до 1200 мм
- Встроенный бесшумный ЭРВ
- Панель в комплекте

**NEW 2026**

### Тонкие каналные блоки



7–24

- Версии с AC- и DC-вентилятором
- Высота 192 мм для всей типоразмерной линейки
- Встроенный дренажный насос
- Фильтр в комплекте
- Проводной пульт в комплекте
- Возможность подключения 3D-панели

\* Для четырехпоточных моделей.

### Канальные высоконапорные блоки версии с AC- и DC-вентилятором



7–54, 76–96

- Изменяемый напор блока (7-54)
- Проводной пульт в комплекте
- Охлаждение до +16 °C
- Фильтр в комплекте (7-54)
- Компактные габариты

## Системы управления и контроля

### Контроллер фреоновых секций

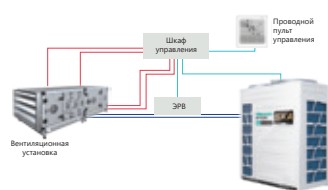

2–30 HP

- Одновременное подключение испарителей вентустановок и внутренних блоков к одному наружному блоку
- Пульт управления в комплекте
- Наличие сигналов 0–10 В или 4–20 мА для подключения к шкафу управления установки

### Современное управление VRF-системами



- Полный ассортимент систем управления: проводные и ИК-пульта, центральные контроллеры, с дисплеем Touch Screen, системы учета электроэнергии, контроллеры фреоновых секций
- Одни из самых широких возможностей управления на российском рынке

# Hisense HVAC

СИСТЕМЫ ЦЕНТРАЛЬНОГО  
КОНДИЦИОНИРОВАНИЯ

## ЧИЛЛЕРЫ



[hisense-chillers.ru](http://hisense-chillers.ru)

**Чиллеры с воздушным охлаждением конденсатора**

Модульные чиллеры



- Возможность объединять до 16 модулей в систему
- **Работа до -15°C на охлаждение**
- Соединение в группу двухжильным кабелем (как у VRF)
- Подключения к ModBus (через пульт)
- Спиральные компрессоры
- Пульт управления в комплекте
- Независимые контуры
- Система ротации и резервирования
- Гибкая компоновка и компактные размеры
- Эффективный теплообменник конденсатора
- Электропитание 380-400 В/3 Ф/50 Гц
- Встроенное реле протока жидкости, реле высокого и низкого давления, встроенная защита от неправильной фазировки в комплекте.

Модульные чиллеры большой производительности



- Спиральные компрессоры
- ЭРВ для точной регулировки производительности
- Кожухотрубный испаритель
- Соединение в группу двухжильным кабелем (как у VRF)
- Подключения к ModBus (через пульт)
- Пульт управления в комплекте
- Независимые контуры
- Система ротации и резервирования
- Эффективный теплообменник конденсатора
- Электропитание 380-400 В/3 Ф/50 Гц
- Встроенное реле протока жидкости, реле высокого и низкого давления, встроенная защита от неправильной фазировки в комплекте.

**Чиллеры с водяным охлаждением конденсатора и бесконденсаторные**

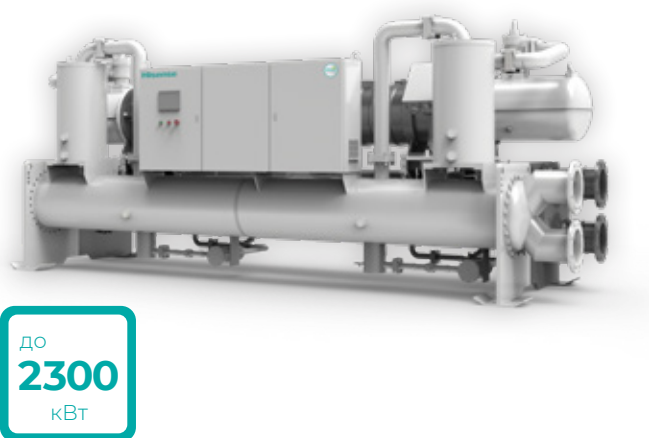

- Трёхступенчатая система сепарации масла
- Работы в широком диапазоне температур конденсации
- Затопленный испаритель
- Плавная регулировка производительности
- Винтовые компрессоры
- ЭРВ для точной регулировки производительности
- Система управления собственной разработки
- Опциональная система прочистки конденсатора
- Кожухотрубный конденсатор
- Авторестарт, хранение истории ошибок
- Защита от замерзания, отсутствия протока, высокого/низкого напряжения, перефазировки питания
- Подключение к системам мониторинга
- Вариант бесконденсаторного исполнения



- Различные типы центробежных компрессоров;
- Уникальный компрессор с технологией Refrigerant Levitation
- Затопленный испаритель
- ЭРВ для точной регулировки производительности;
- Система управления собственной разработки;
- Производительность до 1200 RT
- COP до 7,02
- Авторестарт, хранение истории ошибок
- Защита от замерзания, отсутствия протока, высокого/низкого напряжения, перефазировки питания
- Подключение к системам мониторинга
- Наиболее передовые технологии в использовании центробежных компрессоров

## VRF-СИСТЕМЫ



2-трубные VRF-системы

royal.ru

**КОРОЛЕВСКИЙ КОМФОРТ ДОСТУПЕН КАЖДОМУ**

## Наружные блоки DC Inverter



- Полностью инверторные технологии
- Роторные компрессоры Hitachi
- Двухступенчатое переохлаждение
- Объединение до 4 наружных блоков
- Протяженная длина трассы



- Полностью инверторные технологии
- Компрессоры Hitachi
- Компактные габариты, легкий монтаж
- Высокая энергоэффективность
- Широкая линейка наружных блоков 8–33,5 кВт
- До 19 подключаемых внутренних блоков

## Внутренние блоки

### Настенные блоки



5-28

- Низкий уровень шума
- DC-инверторный мотор вентилятора
- Фильтр и ИК-пульт в комплекте
- 6 скоростей вентилятора
- Ночной режим

### Однопоточные, двухпоточные и четырехпоточные кассетные блоки



5-54

- Низкий уровень шума
- DC-инверторный мотор вентилятора
- ИК-пульт в комплекте
- Круговое распределение потока
- 6 скоростей вентилятора
- Независимое управление жалюзи

### Канальные высоконапорные блоки версии с AC- и DC-вентилятором

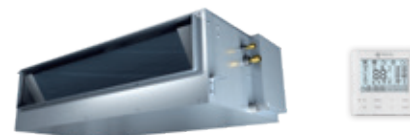

7-54, 76-96

- Изменяемый напор блока (7-54)
- Проводной пульт в комплекте
- Охлаждение до +16 °C
- Фильтр в комплекте (7-54)
- Компактные габариты

## Внутренние блоки

### Тонкие канальные блоки с AC- и DC-вентилятором



7-24

- Высота 192 мм для всей типоразмерной линейки
- Встроенный дренажный насос
- Фильтр в комплекте
- Проводной пульт в комплекте
- Возможность подключения 3D-панели

## Системы управления и контроля

### Контроллер фреоновых секций

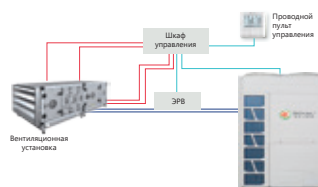

2-30 HP

- Одновременное подключение испарителей вентустановок и внутренних блоков к одному наружному блоку
- Пульт управления в комплекте
- Наличие сигналов 0-10 В или 4-20 мА для подключения к шкафу управления установки

### Современное управление VRF-системами



- Системы управления и контроля: проводные и ИК-пульты, центральные контроллеры

## СИСТЕМЫ РЕГУЛИРОВАНИЯ ВЛАЖНОСТИ



### СОВРЕМЕННЫЙ ДИЗАЙН

Элегантный дизайн и компактные габариты осушителей воздуха и пароувлажнителей позволяют легко вписаться в любой интерьер помещения

### ВЫСОКАЯ ЭНЕРГОЭФФЕКТИВНОСТЬ

Инновационные технические решения обеспечивают высокую эффективность осушителей и пароувлажнителей, тем самым увеличивая срок службы и делая обслуживание более простым и удобным

### ВЫСОКОЕ КАЧЕСТВО

Применение передовых технологий, высочайших стандартов качества, ведение жесткого контроля на всех этапах производства обеспечивают надежность и высокое качество оборудования

## Парувлажнители

### Электродные парувлажнители ES



**СДЕЛАНО  
В ИТАЛИИ**

- Корпус и электроды из нержавеющей стали
- Сменный паровой цилиндр
- Самодиагностика ошибок
- Широкий модельный ряд
- Высокое качество комплектующих
- Вентиляторный блок (опция)
- Система управления позволяет использовать увлажнители в паровых банях
- Управление ON/OFF или плавное управление
- Встроенный контроллер с ЖК-дисплеем

### ТЭНовые и электродные увлажнители RHE / RHEL

- Гигиенический пар
- Бак из нержавеющей стали
- Работа с любой водой (дистиллированная, очищенная и т.д.)
- Подходит для медицины/чистых помещений
- Широкий модельный ряд
- Каскадное соединение до 3 моделей
- Плавное управление производительностью
- Встроенный контроллер, точность поддержания влажности 1 %
- Уникальная конструкция бака, которая исключает попадание воды в паропровод при кипении воды



**СДЕЛАНО  
В РОССИИ**

## Осушители воздуха



60-240 л/сут

- Современный лаконичный дизайн
- Контроллер на корпусе
- Управление по Wi-Fi
- Высокая эффективность осушения при низком энергопотреблении
- Влагостойкий контроллер, встроенный гигростат
- Универсальный монтаж: настенный, напольный, мобильный
- Экологически безопасен
- Полная коррозионная стойкость: корпус — ABS, основа — нержавеющая сталь, защитное покрытие теплообменника



ROYAL<sup>®</sup>  
CLIMA

## СИСТЕМЫ ЦЕНТРАЛЬНОГО КОНДИЦИОНИРОВАНИЯ

МОДУЛЬНАЯ СИСТЕМА  
КОНДИЦИОНИРОВАНИЯ

**MACS**

Полностью скомплектованное  
и сбалансированное  
решение для создания надежной  
современной централизованной  
системы кондиционирования



royal.ru

КОРОЛЕВСКИЙ КОМФОРТ ДОСТУПЕН КАЖДОМУ

## Наружные блоки MACS



- Возможность объединять до 16 модулей в систему
- Спиральные компрессоры Danfoss
- Пульт управления в комплекте
- Максимальное удаление дистанционного пульта управления от контролируемого чиллера до 500 м
- Эффективный 4-сторонний теплообменник конденсатора
- Электропитание 380-400 В/3 Ф/50 Гц
- Встроенное реле протока жидкости, реле высокого и низкого давления, встроенная защита от неправильной фазировки электропитания.

**Мощность системы до 2080 кВт**

## Внутренние блоки MACS

### Настенный фанкойл с 3-ходовым клапаном

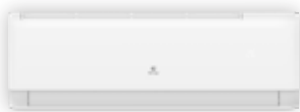

2,7-7,2 кВт

- Встроенный трехходовой клапан
- Wi-Fi-модуль в комплекте
- LED-дисплей с индикаторами температуры и режимов работы
- Низкий уровень шума
- Индивидуальный проводной пульт управления (опция)

### Канальный фанкойл

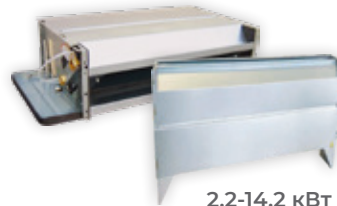

2,2-14,2 кВт

- Вертикальный и горизонтальный монтаж
- Изменяемая сторона подключения
- Двух- и четырехтрубное исполнение
- Изменяемый статический напор фанкойла (30-50 Па)
- Версия с EC-мотором (опция)

### Напольно-потолочный фанкойл в корпусе



2,2-12,0 кВт

- Вертикальный и горизонтальный монтаж
- Изменяемая сторона подключения
- Двух- и четырехтрубное исполнение
- Изменяемый статический напор фанкойла (30-50 Па)
- Версия с EC-мотором (опция)

### Тонкий напольно-потолочный фанкойл в корпусе



1,1-4,3 кВт

- Толщина 130 мм
- Поддон в комплекте
- Фильтр в комплекте
- DC-мотор вентилятора
- Пульт в комплекте
- Металлическая или стеклянная панель в белом или черном цвете



### Аксессуары для внутренних блоков

- Индивидуальные и групповые пульта управления
- Трехходовые клапаны и приводы

## ККБ постоянной производительности



29-117 кВт

- Встроенная защита от неправильной фазировки
- Реле высокого/низкого давления
- Встроенная защита от скачков напряжения
- Обвязка в комплекте
- Спиральные компрессоры
- Поставляются заправленными азотом
- Срок эксплуатации 10 лет

## Инверторные ККБ



2,3-7,6 кВт

- Плавное изменение производительности
- Отсутствие пускового тока
- Поддержание постоянной температуры в вентиляционном канале
- Точное управление производительностью сигналом 0-10 В
- Простая установка — ККБ напрямую соединяется с испарителем приточной установки
- ККБ и модуль RC-KA02 оснащены полным набором защит
- Хладагент R32
- Работа в режиме теплового насоса
- Широкий диапазон рабочих температур (охл./нагр.): 0°C — +50°C / -15°C — +30°C

# ЧИЛЛЕРЫ И ТЕПЛОВЫЕ НАСОСЫ



**MADE IN  
Türkiye**

## Чиллеры со спиральными компрессорами

### С воздушным охлаждением конденсатора REV.HEA

Производительность от 10 до 894 кВт

- Спиральные компрессоры Danfoss
- Контроллер CAREL/Eliwell/Schneider Electric
- Электрические компоненты Eaton Moeller
- Конденсатор микроканальный Hydroch/Danfoss
- Испаритель Hydroch/ONDA
- Медные трубы Halcor/Wieland
- Расширительные вентили Danfoss/CAREL



### С водяным охлаждением конденсатора/бесконденсаторные REV.HEA/REV.HEA-CC

Производительность от 61 до 770 кВт

- Спиральные компрессоры Danfoss
- Контроллер CAREL/Eliwell/Schneider Electric
- Электрические компоненты Eaton Moeller
- Конденсатор микроканальный Hydroch/Danfoss
- Испаритель Hydroch/ONDA
- Медные трубы Halcor/Wieland
- Расширительные вентили Danfoss/CAREL



## Чиллеры с винтовыми компрессорами

### С воздушным охлаждением конденсатора RET.RCA

Производительность от 172 до 1625 кВт

- Винтовые компрессоры Refcomp/Danfoss Palladio (опция)
- Контроллер CAREL/Eliwell/Schneider Electric
- Электрические компоненты Eaton Moeller
- Конденсатор микроканальный Hydroch/Danfoss
- Испаритель Hydroch/ONDA
- Медные трубы Halcor/Wieland
- Расширительные вентили Danfoss/CAREL
- Оптимальное соотношение эффективности и экологической безопасности: R134A



### С водяным охлаждением конденсатора / бесконденсаторные RIT.RCW / RET.RCA-CC

Производительность от 200 до 1525 кВт

- Винтовые компрессоры: Refcomp/Danfoss Palladio (опция)
- Контроллер: CAREL/Eliwell/Schneider Electric
- Электрические компоненты: Eaton Moeller
- Конденсатор: микроканальный Danfoss
- Испаритель: Hydroch/ONDA
- Медные трубы: Halcor/Wieland
- Расширительные вентили: Danfoss/CAREL
- Оптимальное соотношение эффективности и экологической безопасности



## Выносные конденсаторы VCEBH.CORV

- Теплообменники V-образной конструкции
- Корпус изготовлен из оцинкованной стали с полимерным покрытием, нанесённым методом порошковой окраски
- Каждая камера вентилятора имеет собственную крышку для технического обслуживания
- Опциональный зимний комплект, регулировка скорости вращения вентиляторов
- Подходит для работы при температуре наружного воздуха до +60 °C

Производительность от 76 до 1 860 кВт



## Чиллеры с функцией FREECOOLING

- Модели с фрикулингом
- Опциональный Cu-Al теплообменник фрикулинга
- Спиральные или винтовые компрессоры
- Комбинированный режим охлаждения
- Производительность до 1200 кВт

Производительность от 70 до 1299 кВт



# ПРЕЦИЗИОННЫЕ КОНДИЦИОНЕРЫ



**СКЛАДСКАЯ ПРОГРАММА**

## С воздушным, водяным охлаждением конденсатора и на охлажденной воде



### Серия AR

- Варианты направления подачи воздуха: вверх, фронтально, вниз
- Диапазон поддерживаемых параметров воздуха: 15–35 °C с точностью ±1 °C; RH 20–80 % с точностью ±5 %
- Расширенная базовая комплектация
- Инверторный компрессор (опция)
- Хладагент R410A
- ЕС-вентилятор



### Серия RR

- Варианты направления подачи воздуха: вверх, фронтально, вниз
- Диапазон поддерживаемых параметров воздуха: 15–35 °C с точностью ±1 °C; RH 20–80 % с точностью ±5 %
- Расширенная базовая комплектация
- Инверторный компрессор (опция)
- Хладагент R410A
- Компактные габаритные размеры
- Доступны модели с функцией свободного охлаждения (free cooling) и двумя источниками холода
- ЕС-вентилятор



### Серия IR

- Варианты направления подачи воздуха: вперед, в сторону
- До 5 плавно и независимо регулируемых ЕС-вентиляторов в одном блоке для оптимальной работы с разными температурами обратного и подаваемого воздуха
- Расширенная базовая комплектация
- Инверторный компрессор
- ЕС-вентиляторы
- Компактные габаритные размеры
- 5 типоразмеров: от 13 до 63 кВт
- Ширина 300 мм для моделей до 30 кВт



### Серия CW

- Варианты направления подачи воздуха: вверх, вниз
- Расширенная базовая комплектация
- ЕС-вентиляторы
- Компактные габаритные размеры
- Двухходовой клапан (трехходовой — опция)
- Регулируемое внешнее статическое давление вентилятора: 20–200 Па

## Широкие возможности опционального оснащения

- |                   |                               |  |
|-------------------|-------------------------------|--|
| • Пароувлажнитель | • Датчики дыма                | • Soft Starter                                   |
| • Шлюз SNMP       | • Низкотемпературный комплект | • Дополнительные датчики температуры и влажности |
| • РТС-нагреватель | • Двойной ввод питания с АВР  |  |

## Уникальное решение. Фреоновый FREECOOLING

Модели с DX-испарителями можно оснастить опцией фреонового Freecooling. Уникальное решение, которое более чем в 2,5 раза эффективнее классического решения с зимним комплектом

# БОЛЕЕ 15 000 ЗНАЧИМЫХ ОБЪЕКТОВ

Качественное и современное оборудование «БРИЗ — Климатические системы» успешно функционирует и обеспечивает комфортную работу на объектах любого масштаба. За свою историю компания реализовала более 15 000 значимых объектов по всей России.

В списке наших достижений — объекты различного назначения: промышленные предприятия, объекты транспортной инфраструктуры, современные жилые комплексы, социально значимые, культурные и спортивные объекты.



Промышленные  
предприятия



Современные  
жилые  
комплексы



Спортивные  
объекты



Объекты  
транспортной  
инфраструктуры



Социальные  
объекты



Объекты  
культурной  
сферы



Образовательные  
объекты

ЖК «ФИЛИ СИТИ»  
башня FAMOUS  
Москва

---

63 наружных блока VRF-системы  
HISENSE серии W  
Суммарная холодильная мощность:  
3,6 МВт



# Объекты



## ЖК «ФИЛИ СИТИ» башня FAMOUS

Страна: **Россия**

Город: **Москва**

Оборудование: **VRF-системы Hisense, W-серия**

Количество: **63 наружных блока**

Суммарная производительность:  
**3,6 МВт**



## Областная гимназия им. Е. М. Примакова

Страна: **Россия**

Город: **МО, д. Раздоры**

Оборудование: **каркасно-панельные  
установки ACS Klima**

Количество: **34 агрегата**

Суммарная производительность:  
**500 000 м³/ч**



## Областной лицей им. В. И. Долгих

Страна: **Россия**

Город: **МО, г.о. Истра**

Оборудование: **каркасно-панельные  
установки ACS Klima,  
чиллеры ROYAL CLIMA**

Количество: **22 агрегата**

Суммарная производительность:  
**150 000 м³/ч, 2,5 МВт**



## Академия РАНХиГС

Страна: **Россия**

Город: **Москва**

Оборудование: **каркасно-панельные  
установки ZILON**

Количество: **15 агрегата**

Суммарная производительность:  
**200 000 м³/ч**



## Культурно-досуговый центр «Полярный»

Страна: **Россия**

Город: **Москва**

Оборудование: **компактные  
вентиляционные установки ZILON**

Количество: **30 установок**

Суммарная производительность:  
**40 000 м³/ч**



## ЖК «Молжаниново» (группа «Самолет»)

Страна: **Россия**

Город: **Москва**

Оборудование: **приточно-  
очистительные комплексы  
ROYAL CLIMA RCB 75**

Количество: **2 800 установок**

Суммарная производительность:  
**210 000 м³/ч**



## ЖК RED7

Страна: **Россия**

Город: **Москва**

Оборудование: **VRF-системы Hisense**

Количество: **60 наружных блоков**

Суммарная холодильная мощность:  
**2,4 МВт**



## ЖК «Заневский»

Страна: **Россия**

Город: **Санкт-Петербург**

Оборудование: **VRF-системы Hisense**

Количество: **59 наружных блоков**

Суммарная производительность:  
**2,1 МВт**



## КАМА TYRES ПАО «Нижнекамскшина»

Страна: **Россия**

Город: **Нижнекамск**

Оборудование: **VRF-системы Hisense**

Количество: **436 наружных блоков  
в качестве ККБ**

Суммарная производительность:  
**30,6 МВт**

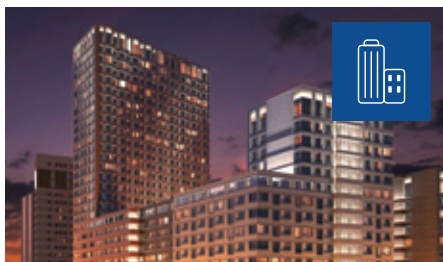

## Жилой квартал MainStreet

Страна: **Россия**  
Город: **Москва**  
Оборудование: **мульти сплит-системы Hisense**  
Количество: **208 комплектов**



## Нововоронежская АЭС

Страна: **Россия**  
Город: **Воронежская область**  
Оборудование: **VRF-системы Hisense**



## ГАУЗМО

«Клинический центр  
восстановительной медицины  
и реабилитации»

Страна: **Россия**  
Город: **Звенигород**  
Оборудование:  
**приточно-очистительные комплексы  
BREZZA RCB 150**  
Количество комплексов: **60 шт.**



## Быстровозводимые полевые госпитали

Страна: **Россия**  
Город: **Москва**  
Оборудование: **каркасно-панельные  
установки GRANDAIR by ZILON (100 шт.),  
наборные системы OPENAIR by ZILON  
(120 шт.), шкафы управления (100 шт.)**  
Суммарная производительность:  
**более 560 000 м³/ч**



## Переоборудование «Экспоцентра» в инфекционный госпиталь

Страна: **Россия**  
Город: **Москва**  
Оборудование: **каркасно-панельные  
установки GRANDAIR by ZILON,  
наборные системы OPENAIR by ZILON  
(43 шт.), системы автоматики**  
Суммарная производительность:  
**более 140 000 м³/ч**



## ТЭС «Ударная»

Страна: **Россия**  
Город: **Краснодарский край**  
Оборудование: **каркасно-панельные  
установки GRANDAIR by ZILON**  
Суммарная производительность:  
**более 187 000 м³/ч**  
Количество: **18 агрегатов**



## Деловой центр на ул. Автозаводская

Страна: **Россия**  
Город: **Москва**  
Оборудование: **каркасно-панельные  
установки ZILON**  
Суммарная производительность:  
**более 275 000 м³/ч**  
Количество: **28 агрегатов**



## Офис Viber

Страна: **Беларусь**  
Город: **Минск**  
Оборудование: **VRF-системы Hisense**  
Суммарная холодильная мощность:  
**125 кВт**  
Наружных блоков: **4 шт.**  
Внутренних блоков: **более 35 шт.**



## Электростальская центральная городская больница

Страна: **Россия**  
Город: **Электросталь**  
Оборудование: **каркасно-панельные  
установки GRANDAIR by ZILON**  
Суммарная производительность:  
**более 83 000 м³/ч**  
Количество: **15 агрегатов**

# Объекты



## Производство упаковки «АрхБум»

Страна: **Россия**

Город: **МО, д. Лешково**

Оборудование: **VRF-системы Hisense**

Наружных блоков: **18 шт.**

Суммарная производительность:  
**1,3 МВт**



## ФКУЗ Санаторий «Подмосковье» МВД РФ

Страна: **Россия**

Город: **Звенигород**

Оборудование: **каркасно-панельные  
установки GRANDAIR by ZILON (10 шт.),  
ККБ ROYAL CLIMA**

Суммарная производительность:  
**более 44 000 м³/ч**

Суммарная холодильная мощность:  
**55 кВт**

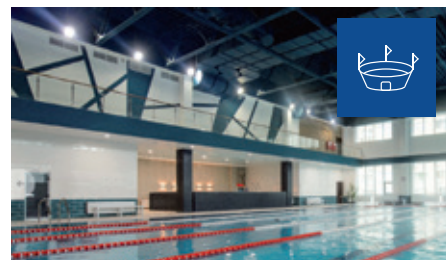

## Фитнес-клуб с бассейном «Территория Фитнеса»

Страна: **Россия**

Город: **Москва**

Оборудование: **каркасно-панельные  
установки GRANDAIR by ZILON (10 шт.)**

Суммарная производительность:  
**более 55 000 м³/ч**



## Завод игристых вин

Страна: **Россия**

Город: **Дербент**

Оборудование: **чиллер MACS**

Суммарная производительность:  
**130 кВт**



## Перинатальный центр

Страна: **Россия**

Город: **Краснодар**

Оборудование: **чиллер MACS**

Суммарная производительность:  
**280 кВт**



## Производство медицинских масок

Страна: **Россия**

Город: **Почеп, Брянская обл.**

Оборудование: **чиллер MACS**

Суммарная производительность:  
**1540 кВт**

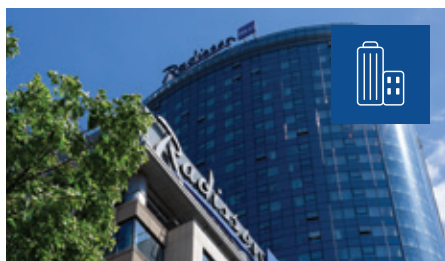

## Radisson Blu Olympiyskiy Hotel, отель 5\*

Страна: **Россия**

Город: **Москва**

Оборудование: **фанкойлы ROYAL CLIMA**

Количество: **379 шт.**



## ЗАО «ЛЕККО» Производство жидких лекарственных форм

Страна: **Россия**

Город: **Владимирская обл., пгт  
Вольгинский**

Оборудование: **чиллер RHOSS**

Суммарная производительность:  
**300 кВт**



## «Московский станкостроительный завод имени Серго Орджоникидзе» (ОАО «ЗиО»)

Страна: **Россия**

Город: **Москва**

Оборудование: **полупромышленные  
системы кондиционирования Hisense**

Количество: **179 комплектов**



## Правительство Московской области

Страна: **Россия**  
Город: **Красногорск**  
Оборудование: **чилеры RHOSS 6 шт.,  
драйкулеры ThermoKey 10 шт.**  
Суммарная производительность:  
**более 7 МВт**



## Префектура ЮВАО

Страна: **Россия**  
Город: **Москва**  
Оборудование: **VRF-системы Hisense**  
Суммарная холодильная мощность:  
**547 кВт**  
Наружных блоков: **14 шт.**  
Внутренних блоков: **более 100 шт.**

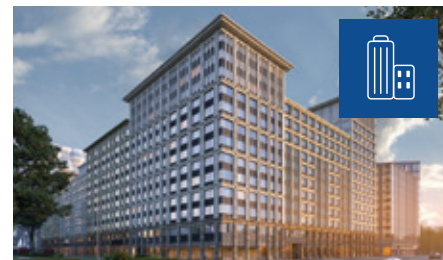

## Элитный жилой квартал «Искра-Парк»

Страна: **Россия**  
Город: **Москва**  
Оборудование: **VRF-системы Hisense**  
Суммарная производительность:  
**3,7 МВт**  
Наружных блоков: **более 99 шт.**



## Элитный жилой комплекс Wine House

Страна: **Россия**  
Город: **Москва**  
Оборудование: **компактные приточные  
установки SALDA**  
Суммарная производительность:  
**более 75 000 м³/ч**  
Количество: **195 агрегатов**



## АО «Медицина» Институт ядерной медицины

Страна: **Россия**  
Город: **МО, Химки**  
Оборудование: **VRF-системы Hisense**  
Суммарная холодильная мощность:  
**120 кВт**  
Наружных блоков: **8 шт.**



## Газохимический комплекс в составе Комплекса переработки этансодержащего газа (ГХК КПЭГ)

Страна: **Россия**  
Город: **пос. Усть-Луга**  
Оборудование: **VRF-системы Hisense**  
Суммарная холодильная мощность: **120 кВт**  
Наружных блоков: **8 шт.**



## Фармацевтическая компания «ВЕТБИОХИМ»

Страна: **Россия**  
Город: **Москва**  
Оборудование: **каркасно-панельные  
установки ACS Klima**  
Суммарная производительность:  
**более 253 000 м³/ч**  
Количество: **11 агрегатов**



## НИИ глазных болезней им. Гельмгольца

Страна: **Россия**  
Город: **Москва**  
Оборудование: **каркасно-панельные  
установки ACS Klima**  
Суммарная производительность:  
**более 69 000 м³/ч**  
Количество: **10 агрегатов**

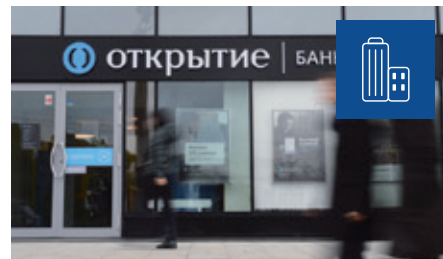

## Филиал банка «Открытие»

Страна: **Россия**  
Город: **Саратов**  
Оборудование: **каркасно-панельные  
установки ACS Klima**  
Суммарная производительность:  
**более 58 000 м³/ч**  
Количество: **7 агрегатов**

# Объекты



## Горно-металлургический комбинат «Удоканская медь»

Страна: **Россия**

Город: **Каларский район**

Оборудование: **VRF-системы Hisense**

Суммарная производительность: **более 286 100 м³/ч**

Количество: **13 агрегатов**



## Пивоваренный завод «АБ ИнБев Эфес»

Страна: **Россия**

Город: **Казань**

Оборудование: **каркасно-панельные установки GRANDAIR by ZILON**

Суммарная производительность: **более 286 100 м³/ч**

Количество: **13 агрегатов**



## Технологическое бюро «Совэлмаш»

Страна: **Россия**

Город: **Зеленоград**

Оборудование: **каркасно-панельные установки GRANDAIR by ZILON,**

Суммарная производительность: **более 232 000 м³/ч**

Количество: **16 агрегатов**



## Бизнес-центр DM TOWER

Страна: **Россия**

Город: **Москва**

Оборудование: **каркасно-панельные установки RHOSS**

Суммарная производительность: **более 237 800 м³/ч**

Количество: **21 агрегат**



## Высокотехнологичное производственное предприятие АО «Сатурн»

Страна: **Россия**

Город: **Краснодар**

Оборудование: **каркасно-панельные установки ACS Klima, системы автоматики, пароувлажнители ROYAL CLIMA и VRF Hisense**



## Завод «Форте Пром Стил ГмБХ»

Страна: **Россия**

Город: **Волгоград**

Оборудование: **каркасно-панельные установки GRANDAIR by ZILON**

Суммарная производительность: **более 240 000 м³/ч**

Количество: **6 агрегатов**



## Фармацевтическое производство «Славянская аптека»

Страна: **Россия**

Город: **Владимирская область**

Оборудование: **каркасно-панельные установки GRANDAIR by ZILON**

Суммарная производительность: **более 45 000 м³/ч**

Количество: **4 агрегата**



## Тульская фармацевтическая фабрика

Страна: **Россия**

Город: **Тула**

Оборудование: **каркасно-панельные установки RHOSS, наборные установки OPENAIR by ZILON, системы автоматики, чиллер RHOSS, гидромодуль ROYAL CLIMA**



## Производство биомедицинских клеточных продуктов «Аркус Биомед»

Страна: **Россия**

Город: **Москва**

Оборудование: **каркасно-панельные установки ACS Klima**

Суммарная производительность: **более 70 000 м³/ч**

Количество: **4 агрегата**



## «Концерн Созвездие» корпус ЦСИ

Страна: **Россия**  
Город: **Воронеж**  
Оборудование: **чиллеры и выносные конденсаторы ROYAL CLIMA**  
Суммарная производительность: **более 700 кВт**  
Количество: **3 чиллера**

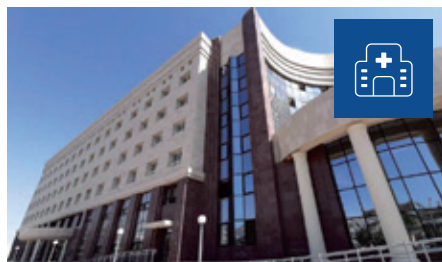

## Онкологический диспансер

Страна: **Казахстан**  
Город: **Актау**  
Оборудование: **чиллер ROYAL CLIMA**  
Суммарная производительность: **200 кВт**  
Количество: **1 чиллер**



## Производство газированной воды Радуга-Боттлерс

Страна: **Россия**  
Город: **Саратов**  
Оборудование: **чиллер ROYAL CLIMA**  
Суммарная производительность: **260 кВт**  
Количество: **1 чиллер**



## ЖК RED SIDE

Страна: **Россия**  
Город: **Москва**  
Оборудование: **VRF-системы Hisense**  
Суммарная холодильная мощность: **154 кВт**  
Наружных блоков: **11 шт.**  
Внутренних блоков: **более 30 шт.**



## Отель «Мария» 5 звезд и SPA-комплекс

Страна: **Россия**  
Город: **Санкт-Петербург**  
Оборудование: **каркасно-панельные установки GRANDAIR by ZILON (3 шт.), ККБ ROYAL CLIMA (3 шт.), VRF-систем Hisense (13 шт.)**  
Суммарная производительность: **более 520 кВт**



## Апарт-отель AVENUE

Страна: **Россия**  
Город: **Санкт-Петербург**  
Оборудование: **чиллер ROYAL CLIMA, спиральный с воздушным охлаждением**  
Суммарная производительность: **более 700 кВт**



## Железнодорожная станция аэропорта Шереметьево Новый терминал станции аэроэкспресса

Страна: **Россия**  
Город: **Химки**  
Оборудование: **VRF-системы Hisense**  
Суммарная производительность: **более 2,5 МВт**  
Количество: **6 драйкулеров**



## ЖК «Золотой», Софийская набережная

Страна: **Россия**  
Город: **Москва**  
Оборудование: **драйкулеры ThermoKey**  
Суммарная производительность: **более 2,5 МВт**  
Количество: **6 драйкулеров**



## Moskovsky AVENIR апарт-отель бизнес-класса

Страна: **Россия**  
Город: **Санкт-Петербург**  
Оборудование: **VRF-системы HISENSE**  
Суммарная производительность: **более 2,5 МВт**  
Количество: **6 драйкулеров**

# Roland

МЕЛОДИЯ  
ВАШЕГО  
КЛИМАТА



**FAVORITE II Inverter**

[roland.com.ru](http://roland.com.ru)

## Классические сплит-системы

### MAESTRO



Модели 7, 9, 12, 18, 24

- А класс энергоэффективности
- Матовая панель
- Низкий уровень шума — от 24 дБ(А)
- 3D Air Flow — вертикальные и горизонтальные жалюзи\*
- Функция iFeelL
- Таймер на включение/выключение
- Скрытый LED-дисплей
- Компрессор GMCC
- Гарантия 30 месяцев

\* Для моделей 7, 9, 12

### FAVORITE II



Модели 7, 9, 12, 18, 24

- А класс энергоэффективности
- Скрытый LED-дисплей
- Ночной режим
- Режим Turbo
- Таймер
- Антикоррозийное покрытие Golden Fin
- Компрессор GMCC
- Гарантия от 30 месяцев

\* Для моделей 7, 9

## Инверторные сплит-системы

### MAESTRO Inverter



Модели 9, 12, 18, 24

- EU ERP A++ класс энергоэффективности
- Матовая панель
- Низкий уровень шума — от 21,5 дБ(А)
- 3D Air Flow — вертикальные и горизонтальные жалюзи\*
- Функция iFeelL
- Таймер на включение/выключение
- Скрытый LED-дисплей
- Компрессор GMCC
- Гарантия 30 месяцев

\* Для моделей 9, 12

### FAVORITE II Inverter



Модели 7, 9, 12

- А класс энергоэффективности
- Скрытый LED-дисплей
- Ночной режим
- Режим Turbo
- Таймер
- Антикоррозийное покрытие Golden Fin
- Компрессор GMCC
- Гарантия от 30 месяцев



Инверторные  
и классические  
сплит-системы  
**ELYSIUM NERO**



# УЛЬТРАСОВРЕМЕННЫЙ ДИЗАЙН ЗА РАЗУМНУЮ СТОИМОСТЬ



Инверторные  
и классические  
сплит-системы  
**ELYSIUM**

[ultimacomfort.ru](http://ultimacomfort.ru)

## Классические сплит-системы

### ECLIPSE



Модели 7, 9, 12, 18, 24

- А класс энергоэффективности
- Готов к установке модуля Wi-Fi LA-WF-TL10
- 4 режима работы
- Таймер
- Скрытый LED-дисплей
- Blue Fin антикорр. покрытие теплообменника
- Ночной режим

### ELYSIUM



Модели 7, 9, 12, 18, 24

- А класс энергоэффективности
- 4 режима работы
- Скрытый LED-дисплей
- Таймер
- Режим комфортного сна
- Высокоинформативный пульт ДУ с подсветкой
- Шумоизоляция компрессора

### ELYSIUM NERO



Модели 7, 9, 12

- А класс энергоэффективности
- 4 режима работы
- Скрытый LED-дисплей
- Таймер
- Режим комфортного сна
- Высокоинформативный пульт ДУ с подсветкой
- Шумоизоляция компрессора

## Инверторные сплит-системы

### ECLIPSE Inverter

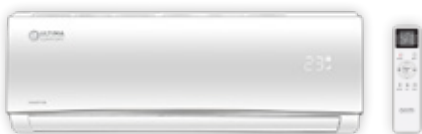

Модели 7, 9, 12, 18, 24

- А класс энергоэффективности
- Готов к установке модуля Wi-Fi LA-WF-TL10
- 4 режима работы
- Таймер
- Скрытый LED-дисплей
- Blue Fin антикорр. покрытие теплообменника
- Ночной режим
- Работа на нагрев до -15 °С

### ELYSIUM Inverter



Модели 7, 9, 12, 18, 24, 30, 36

- А класс энергоэффективности
- 4 режима работы
- Скрытый LED-дисплей
- Таймер
- 3D AUTO Air
- Режим комфортного сна
- Высокоинформативный пульт ДУ с подсветкой
- Работа на нагрев до -15 °С
- Шумоизоляция компрессора

### ELYSIUM NERO Inverter



Модели 7, 9, 12

- А класс энергоэффективности
- 4 режима работы
- Скрытый LED-дисплей
- Таймер
- 3D AUTO Air
- Режим комфортного сна
- Высокоинформативный пульт ДУ с подсветкой
- Работа на нагрев до -15 °С
- Шумоизоляция компрессора

## Мульти сплит-системы

### ECLIPSE MULTI DC EU Inverter



- A++ класс энергоэффективности
- Готов к установке модуля Wi-Fi LA-WF-TL10
- Озонобезопасный хладагент R32
- Возможность отключения дисплея внутреннего блока
- Таймер на включение и отключение
- 4 режима работы
- Работа на нагрев до -20 °С

# XIGMA

ЭНЕРГИЯ КЛИМАТА  
В РУКАХ XIGMA



[xigma.com.ru](http://xigma.com.ru)

MODERN TECHNOLOGIES

## Классические сплит-системы

### JETPRO



Модели 21, 27, 35, 50, 70

- А класс энергоэффективности
- Низкий уровень шума — от 24 дБ(А)
- Готов к установке модуля Wi-Fi LA-WF-MD30
- Функция FOLLOW ME
- Таймер на включение/выключение
- Скрытый LED-дисплей
- Ночной режим Sleep
- Антикоррозийное покрытие Golden Fin
- Компрессор GMCC
- Защитные накладки на вентили

### TURBOCOOL



Модели 21, 27, 35, 50, 70, 90

- А класс энергоэффективности
- Готов для установки модуля Wi-Fi LA-WF-TL10
- 4 режима работы
- Скрытый LED-дисплей
- Низкий уровень шума — от 24 дБ(А)
- Функция самоочистки
- Дополнительная шумоизоляция компрессора
- Ночной режим Sleep
- Шумоизоляция компрессора

## Инверторные сплит-системы

### JETPRO Inverter



Модели 21, 27, 35

- А класс энергоэффективности
- Низкий уровень шума — от 22 дБ(А)
- Готов к установке модуля Wi-Fi LA-WF-MD30
- Функция FOLLOW ME
- Таймер на включение/выключение
- Скрытый LED-дисплей
- Ночной режим Sleep
- Антикоррозийное покрытие Golden Fin
- Компрессор GMCC
- Защитные накладки на вентили
- Работа на нагрев до -15 °C

### TURBOCOOL Inverter



Модели 21, 27, 35, 50

- А класс энергоэффективности
- Готов для установки модуля Wi-Fi LA-WF-TL10
- 4 режима работы
- Скрытый LED-дисплей
- Низкий уровень шума — от 23 дБ(А)
- Функция самоочистки
- Дополнительная шумоизоляция компрессора
- Ночной режим Sleep
- Шумоизоляция компрессора
- Работа на нагрев до -15 °C

Классические сплит-системы

APUS



Модели 7, 9, 12, 18, 24

- А класс энергоэффективности
- Низкий уровень шума — от 24 дБ(А)
- Готов к установке модуля Wi-Fi LA-WF-MD30
- Таймер на включение/выключение
- Скрытый LED-дисплей
- Функция Autorestart
- Компрессор GMCC
- Антикоррозийное покрытие Golden Fin

Инверторные сплит-системы

APUS Inverter



Модели 7, 9, 12

- А класс энергоэффективности
- Низкий уровень шума — от 22 дБ(А)
- Готов к установке модуля Wi-Fi LA-WF-MD30
- Таймер на включение/выключение
- Скрытый LED-дисплей
- Функция Autorestart
- Компрессор GMCC
- Работа на нагрев до -15 °С
- Антикоррозийное покрытие Golden Fin

 **MITSUDAI**  
mitsudai.ru

Классические сплит-системы

SENTO



Модели 7, 9, 12, 18, 24

- А класс энергоэффективности
- Готов для установки модуля Wi-Fi LA-WF-TL10
- 4 режима работы
- 5 скоростей вентилятора внутреннего блока
- Режим Turbo
- Скрытый LED-дисплей
- Компрессор с шумоизоляцией

Инверторные сплит-системы

SENTO Inverter



Модели 7, 9, 12

- А класс энергоэффективности
- Готов для установки модуля Wi-Fi LA-WF-TL10
- 4 режима работы
- 5 скоростей вентилятора внутреннего блока
- Режим Turbo
- Скрытый LED-дисплей
- Компрессор с шумоизоляцией

## Классические сплит-системы

### ODYS



Модели 7, 9, 12, 18, 24

- А класс энергоэффективности
- Готов для установки модуля Wi-Fi LA-WF-TL10
- 4 режима работы
- 5 скоростей вентилятора внутреннего блока
- Режим Turbo
- Скрытый LED-дисплей
- Компрессор с шумоизоляцией

## Инверторные сплит-системы

### ODYS Inverter



Модели 7, 9, 12

- А класс энергоэффективности
- Готов к установке модуля Wi-Fi LA-WF-TL10
- 4 режима
- 5 скоростей вентилятора внутреннего блока
- Режим Turbo
- Скрытый LED-дисплей
- Шумоизоляция компрессора
- Работа на нагрев до -15 °C



## ecostar

EcoStar.me

## Классические сплит-системы

### RADIUM



Модели 7, 9, 12, 18, 24

- А класс энергоэффективности
- Готов для установки модуля Wi-Fi LA-WF-TL10
- 4 режима работы
- 5 скоростей вентилятора внутреннего блока
- Режим Turbo
- Скрытый LED-дисплей
- Компрессор с шумоизоляцией

## Инверторные сплит-системы

### RADIUM Inverter



Модели 7, 9, 12

- А класс энергоэффективности
- Готов для установки модуля Wi-Fi LA-WF-TL10
- 4 режима работы
- 5 скоростей вентилятора внутреннего блока
- Режим Turbo
- Скрытый LED-дисплей
- Компрессор с шумоизоляцией
- Работа на нагрев до -15 °C

## Тепловентиляторы

### WAVE



### FLUSH



### RUSH



- Высокоэффективный спиральный нагревательный элемент мощностью 2 кВт
- 3 режима работы: вентиляция без нагрева, умеренный и интенсивный
- Корпус изготовлен из термостойкого негорючего пластика
- Встроенные защиты: от перегрева и опрокидывания
- Медный электродвигатель с увеличенным сроком службы

## Мобильные кондиционеры

### DESIRE



- А класс энергоэффективности
- 3 режима работы: охлаждение, осушение и вентиляция
- 2 скорости вентилятора
- Ультракompактный размер
- Блокировка от детей
- Таймер Вкл./Выкл. 1-24 часа
- Ночной режим
- Регулировка воздушного потока
- Набор аксессуаров в комплекте





# ШИРОКАЯ СЕТЬ РЕГИОНАЛЬНЫХ ДИСТРИБЬЮТОРСКИХ ЦЕНТРОВ



\* карта опубликована по территориальному состоянию за 2021 год

## BREEZ

КЛИМАТИЧЕСКИЕ СИСТЕМЫ

Федеральный сервис:

8 (800) 500-41-04

(инженерное оборудование),

8 (800) 333-17-76 (дилеры)

[breez.ru](http://breez.ru)

Москва: +7 495 150-50-05

8 (800) 301-51-15

Дистрибуторские центры

Санкт-Петербург: +7 (812) 565-00-60

Ростов-на-Дону: +7 (863) 322-33-21

Волгоград: +7 (844) 220-50-55

Пятигорск: +7 (879) 338-91-50

Воронеж: +7 (473) 211-03-51

Саратов: +7 (845) 275-93-33

Самара: +7 (846) 255-00-27

Набережные Челны: +7 (8552) 91-07-33

Нижний Новгород: +7 (831) 262-10-72

Новороссийск: +7 (861) 772-95-50

Кемерово: +7 (384) 232-67-87

Казань: +7 (843) 500-57-01

Оренбург: +7 (353) 266-34-54

Уфа: +7 (347) 200-09-49

Пермь: +7 (342) 200-86-64

Екатеринбург: +7 (343) 351-74-54

Новосибирск: +7 (383) 383-28-78

Красноярск: +7 (391) 986-40-43

Иркутск: +7 (395) 248-25-85

Хабаровск: +7 (421) 278-82-72

Владивосток: +7 (423) 202-78-76

Краснодар: +7 (861) 205-10-80

Челябинск: +7 (351) 200-25-85

Сочи: +7 (862) 555-29-88

Ставрополь: +7 (865) 297-75-60

Тюмень: +7 (345) 257-49-99

Барнаул: +7 (385) 259-11-31

Калининград: +7 (401) 243-07-43

Рязань: +7 (491) 243-43-30

Ярославль: +7 (485) 260-90-45

Алматы (Казахстан): +7 (727) 310-14-69

Бишкек (Кыргызстан): +996 (995) 87-87-88

## ПОЛНЫЙ СБАЛАНСИРОВАННЫЙ АССОРТИМЕНТ

### СИСТЕМЫ КОНДИЦИОНИРОВАНИЯ

- Бытовые сплит-системы
- Мульти сплит-системы
- Полупромышленные сплит-системы

### МИКРОКЛИМАТ / PLUG & PLAY

- Мобильные кондиционеры
- Бытовые осушители воздуха
- Воздухоочистители
- Бытовые увлажнители
- Мойки воздуха
- Вентиляторы
- Конвекторы
- Масляные радиаторы
- Тепловентиляторы

### ЦЕНТРАЛЬНОЕ КОНДИЦИОНИРОВАНИЕ, ХОЛОДОСНАБЖЕНИЕ

- VRF-системы
- Системы чиллер-фанкойл
- ККБ
- Прецизионные кондиционеры

### ОБОРУДОВАНИЕ ДЛЯ СИСТЕМ ВЕНТИЛЯЦИИ

- Наборные системы вентиляции
- Компактные установки
- Центральные кондиционеры
- Системы автоматизации
- Бытовые настенные установки
- Гибкие воздуховоды
- Решетки и диффузоры

### СИСТЕМЫ РЕГУЛИРОВАНИЯ ВЛАЖНОСТИ

- Пароувлажнители
- Осушители для бассейнов

### ВОДОСНАБЖЕНИЕ

- Накопительные водонагреватели
- Проточные водонагреватели
- Газовые котлы
- Системы фильтрации воды

### РАСХОДНЫЕ МАТЕРИАЛЫ, ИНСТРУМЕНТ

- Материалы для монтажа
- Системы автоматизации
- Инструменты для монтажа

### ТЕПЛОВАЯ ТЕХНИКА

- Водяные тепловентиляторы
- Инфракрасные обогреватели
- Тепловые пушки
- Тепловые завесы

