

Газовые горелки Weishaupt тип G1-G7, исполнение LN

Дополнительные листы к инструкции по монтажу и эксплуатации
печатный номер 433 и 503

– weishaupt –

Габаритные размеры пламенной головы и подпорных шайб горелок типа G1-G7, исполнение LN

Тип горелки	Мощность, кВт мин.-макс.	Пламенная голова Тип	Пламенная голова		Подпорная шайба наруж. х внутр. отверстие ϕ		Газовая трубка			Распределительная звездочка е	Расстояние до подпорной шайбы f	Положение пламенной головы g
			d1	d2	d3	a	b	c				
G 1/1-E	55... 300	G1/3a	127	96	105 x 36	12	8 x 2,5	4 x 2	11	35... 20	155... 140	
G 3/1-E	80... 550	G3/3a	160	109	120 x 41	15	8 x 3	–	15	40... 25	175... 160	
G 5/1-D	200... 900	G5/3a	200	148	162 x 50	18	8 x 3,5	–	18	50... 30	192... 172	
G 7/1-D	250... 1550	G7/3a	250	170	190 x 60	22	4 x 4	–	22	52... 32	219... 199	

Все размеры в мм

G1

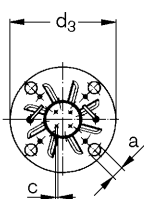

G3

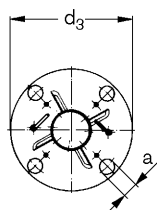

G5 и G7

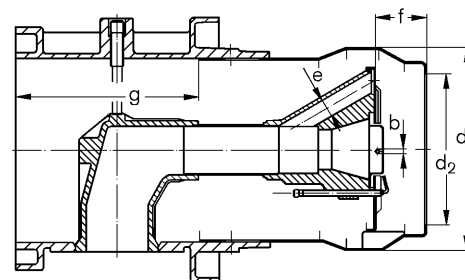
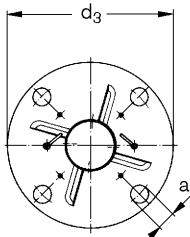

Монтаж горелки

Пример монтажа: пламенная голова без удлинения

для теплогенератора с обмуровкой

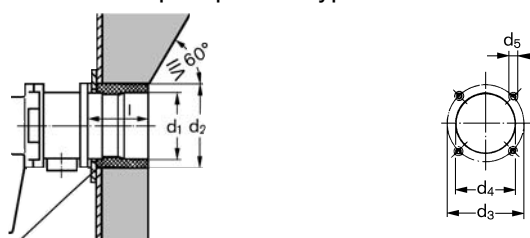

Заполнить зазор между пламенной головой и обмуровкой негорючим эластичным изоляционным материалом (например, Cerafelt), не обмуровывать

Типо-размер	l*	Размеры, мм				
		d1	d2	d3	d4	d5
1	129	127	160	160...170	135	M8
3	132	160	190	186	165	M10
5	177	200	240	235	210	M10
7	257	250	290	298	270	M12

* при мин. расстоянии до подпорной шайбы

Удлинение пламенной головы

При монтаже горелки на котлах с очень глубокой передней стенкой или дверцей, а также на котлах с реверсивной камерой сгорания пламенная голова должна иметь соответствующее удлинение. Несмотря на удлинение, горелку можно откидывать.

Пример монтажа горелок G1-G7

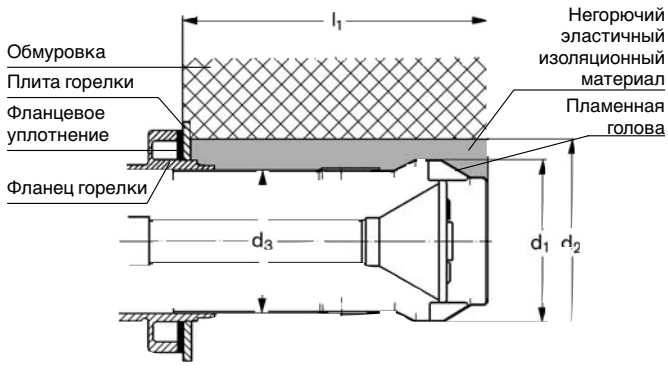

Для простого демонтажа устройства смешивания, также имеющего удлинение, очень важно, чтобы горелку можно было откидывать на угол 90°.

Типо-размер горелки	Удлинение, мм	Размеры, мм			
		l1*	d1	d2	d3
1	100	229	127	160	120
1	200	329	127	160	120
1	300	429	127	160	120
3	100	232	160	190	140
3	200	332	160	190	140
3	300	432	160	190	140
5	100	277	200	240	180
5	200	377	200	240	180
5	300	477	200	240	180
7	100	357	250	290	220
7	200	457	250	290	220
7	300	557	250	290	220

* при мин. расстоянии до опорной шайбы

Установка электродов

Горелка имеет однополюсное зажигание. Электрод зажигания устанавливается на расстоянии в соответствии с указанными рядом данными. В отдельных случаях может быть более целесообразным выбрать другое направление концов электродов.

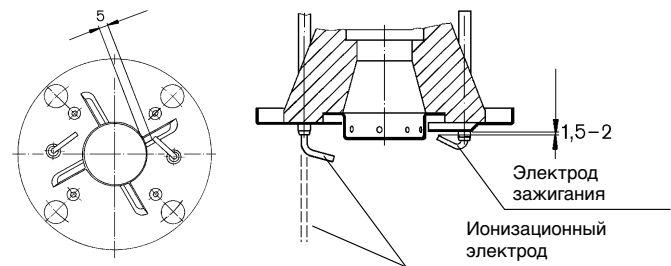

Рабочие поля

Мощность горелки в зависимости от давления в камере сгорания

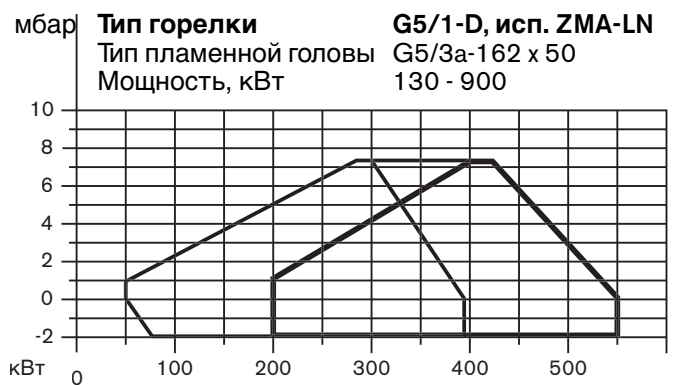
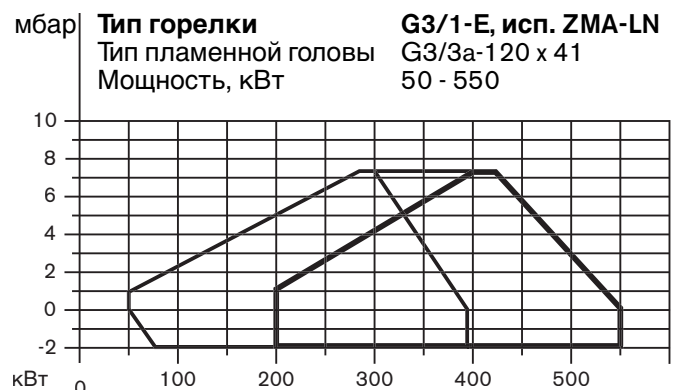
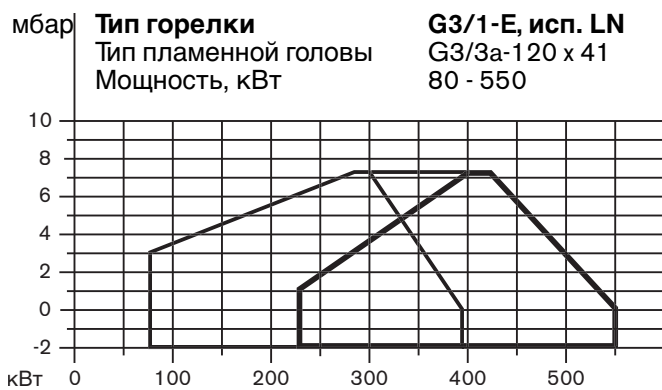
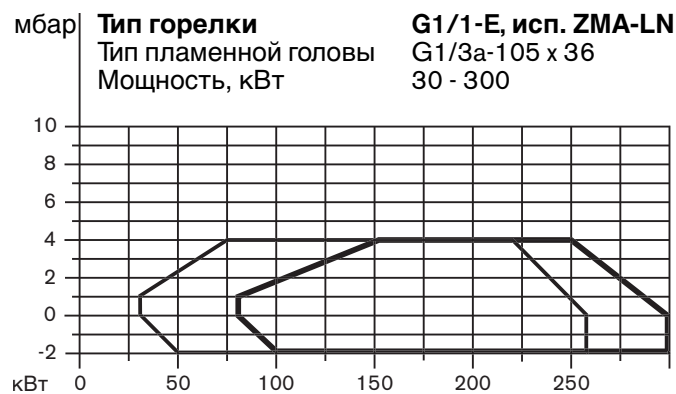
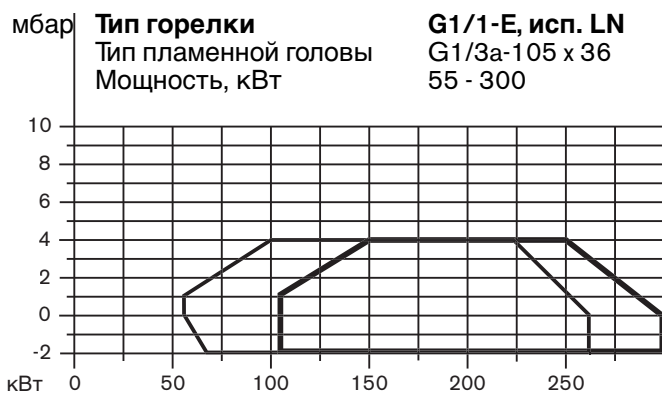

— мощность при
 — положении пламенной головы "откр."
 — положении пламенной головы "закр."

Мощности в зависимости от давления в камере сгорания соответствуют максимальным значениям, замеренным согласно EN 267 на идеализированных испытательных стендах. Все показатели мощности были получены при температуре воздуха 20°C и высоте над уровнем моря 500 м.

Если горелка эксплуатируется в диапазоне положений пламенной головы "откр." и "закр.", то в этом случае необходимо отрегулировать проходное сечение для выхода воздуха между подпорной шайбой и пламенной головой изменением положения пламенной головы (см. размер "g" – положение пламенной головы, стр. 1).

Давление настройки и мин. давление подключения

Данные следующих таблиц были получены на испытательных стендах при идеализированных условиях. Поэтому данные значения являются ориентировочными для общей основной настройки. Возможны незначительные отклонения от указанных

значений при настройке с учетом условий эксплуатации данной установки. Давление в камере сгорания в мбар надо прибавить к полученному минимальному давлению газа или давлению настройки.

Тип G1/1-E, исполнение LN

Мощность горелки [кВт]	Давление подключения перед запорным краном в мбар						Давление настройки перед магнитным клапаном в мбар					
	Номинальный диаметр арматуры 3/4" 1" 40* 50* 65 80						Номинальный диаметр арматуры 3/4" 1" 40* 50* 65 80					
	Номинальный диаметр газового дросселя						Номинальный диаметр газового дросселя					
	25	25	25	25	25	25	25	25	25	25	25	25

Природный газ E, $H_i = 37,26$ МДж/м³ (10,35 кВтч/м³), $d = 0,606$

150	16	10	9	8	-	-	10	6	6	5	5	5
180	22	13	10	10	9	9	13	8	7	7	7	7
200	26	14	12	11	11	10	16	9	8	8	8	8
220	30	16	13	12	11	11	18	10	9	9	9	9
230	32	17	13	12	12	12	19	11	10	9	9	9
250	36	19	14	13	13	12	22	12	10	10	10	10
280	44	22	16	15	14	14	26	13	12	12	11	11
300	49	24	17	16	15	14	30	14	13	12	12	12

Природный газ LL, $H_i = 31,79$ МДж/м³ (8,83 кВтч/м³), $d = 0,641$

150	21	12	9	9	8	8	12	7	6	6	6	6
180	28	15	12	11	10	10	17	9	8	8	8	8
200	33	17	13	12	11	11	20	10	9	9	9	9
220	39	20	14	13	13	12	24	12	10	10	10	10
230	42	21	15	14	13	13	25	12	11	11	10	10
250	48	23	17	15	14	14	29	14	12	12	11	11
280	59	27	19	17	16	15	35	16	14	13	13	13
300	66	30	20	18	17	16	39	17	15	15	14	14

Тип G3/1-E, исполнение LN

Мощность горелки [кВт]	Давление подключения перед запорным краном в мбар						Давление настройки перед магнитным клапаном в мбар					
	Номинальный диаметр арматуры 3/4" 1" 40* 50* 65 80						Номинальный диаметр арматуры 3/4" 1" 40* 50* 65 80					
	Номинальный диаметр газового дросселя						Номинальный диаметр газового дросселя					
	25	25	40	40	40	40	25	25	40	40	40	40

Природный газ E, $H_i = 37,26$ МДж/м³ (10,35 кВтч/м³), $d = 0,606$

300	45	20	13	11	10	10	26	10	8	8	8	7
330	54	23	15	13	12	11	31	12	10	10	9	9
350	60	26	16	14	13	12	34	14	11	11	10	10
380	69	29	18	15	14	13	40	15	12	12	11	11
400	76	31	18	16	14	14	43	16	12	12	11	11
450	93	36	20	17	15	14	52	18	13	13	12	11
500	112	42	23	18	16	15	63	21	14	14	13	12
550	133	48	25	20	17	16	74	23	16	15	13	13

Природный газ LL, $H_i = 31,79$ МДж/м³ (8,83 кВтч/м³), $d = 0,641$

300	62	26	16	13	12	12	35	13	10	10	9	9
330	74	30	18	15	13	13	42	16	12	11	11	10
350	83	33	19	16	14	14	47	17	13	12	11	11
380	96	38	21	18	16	15	54	19	14	14	13	12
400	105	41	22	18	16	15	60	20	15	14	13	13
450	130	48	25	20	17	16	73	24	16	16	14	14
500	158	57	28	22	19	17	88	27	18	17	15	14
550	188	66	31	24	20	18	104	30	19	18	16	15

Тип G1/1-E, исполнение ZMA-LN

Мощность горелки [кВт]	Давление настройки перед газовым дросселем [мбар]	Линия низкого давления (давление подключения в мбар перед запорным краном, $P_{в макс.} = 300$ мбар)						Линия высокого давления (давление подключения газа перед двойным магнитным клапаном)					
		Номинальный диаметр арматуры 3/4" 1" 40* 50* 65 80						Номинальный диаметр арматуры 3/4" 1" 40* 50* 65 80					
		Номинальный диаметр газового дросселя						Номинальный диаметр газового дросселя					
		25	25	25	25	25	25	25	25	25	25	25	25

Природный газ E, $H_i = 37,26$ МДж/м³ (10,35 кВтч/м³), $d = 0,606$

150	5	15	10	9	8	-	-	13	9	8	8	8	8
180	7	19	13	10	10	9	9	17	12	10	10	9	9
200	8	22	14	12	11	11	10	20	13	11	11	10	10
220	9	26	16	13	12	11	11	23	15	12	12	11	11
230	9	28	17	13	12	12	12	24	15	13	12	12	12
250	10	31	19	14	13	13	12	27	17	14	13	13	12
280	11	37	22	16	15	14	14	32	19	16	15	14	14
300	12	42	24	17	16	15	14	36	21	17	15	15	14

Природный газ LL, $H_i = 31,79$ МДж/м³ (8,83 кВтч/м³), $d = 0,641$

150	6	18	12	9	9	9	8	16	11	9	9	8	8
180	7	24	15	12	11	10	10	21	14	11	11	10	10
200	9	29	17	13	12	11	11	25	15	13	12	11	11
220	10	34	20	14	13	13	12	29	17	14	13	12	12
230	10	36	21	15	14	13	13	31	18	15	14	13	13
250	11	41	23	17	15	14	14	36	20	16	15	14	14
280	12	50	27	19	17	16	15	43	23	18	17	16	15
300	13	56	30	20	18	17	16	48	26	20	18	17	16

Тип G3/1-E, исполнение ZMA-LN

Мощность горелки [кВт]	Давление настройки перед газовым дросселем [мбар]	Линия низкого давления (давление подключения в мбар перед запорным краном, $P_{в макс.} = 300$ мбар)						Линия высокого давления (давление подключения газа перед двойным магнитным клапаном)					
		Номинальный диаметр арматуры 3/4" 1" 40* 50* 65 80						Номинальный диаметр арматуры 3/4" 1" 40* 50* 65 80					
		Номинальный диаметр газового дросселя						Номинальный диаметр газового дросселя					
		40	40	40	40	40	40	40	40	40	40	40	40

Природный газ E, $H_i = 37,26$ МДж/м³ (10,35 кВтч/м³), $d = 0,606$

300	7	34	16	13	11	10	10	29	14	12	11	10	10
330	9	41	19	15	13	12	11	34	16	14	13	12	11
350	9	45	21	16	14	13	12	38	17	15	14	13	12
380	10	52	24	18	15	14	13	43	19	17	15	14	13
400	11	57	25	18	16	14	14	47	20	18	15	14	13
450	11	69	29	20	17	15	14	57	22	20	17	15	14
500	12	83	33	23	18	16	15	67	25	21	18	16	15
550	12	98	37	25	20	17	16	79	28	24	19	16	15

Природный газ LL, $H_i = 31,79$ МДж/м³ (8,83 кВтч/м³), $d = 0,641$

300	9	47	21	16	13	12	12	39	17	15	13	12	12
330	10	56	24	18	15	13	13	46	19	17	15	13	13
350	11	62	26	19	16	14	14	51	21	18	16	14	14
380	12	72	30	21	18	16	15	59	23	20	17	15	15
400	12	78	32	22	18	16	15	64	25	21	18	16	15
450	13	96	37	25	20	17	16	78	28	24	20	17	16
500	14	116	43	28	22	19	17	93	32	27	21	18	17
550	14	137	49	31	24	20	18	110	36	30	23	19	18

* Данные DN 40 также действительны для арматуры 1 1/2", а данные DN 50 для арматуры 2"

Тип G5/1-D, исполнение LN

Мощность горелки [кВт]	Давление подключения перед запорным краном в мбар							Давление настройки перед магнитным клапаном в мбар						
	Номинальный диаметр арматуры							Номинальный диаметр арматуры						
	3/4"	1"	40*	50*	65	80	100	3/4"	1"	40*	50*	65	80	100
	Номинальный диаметр газового дросселя							Номинальный диаметр газового дросселя						
	25	25	40	50	50	50	50	25	25	40	50	50	50	50
Природный газ E, H_i = 37,26 МДж/м³ (10,35 кВтч/м³), d = 0,606														
450	89	32	16	13	11	10	10	48	14	9	9	8	7	7
480	100	36	18	14	12	11	10	55	16	10	10	8	8	8
500	109	39	19	15	12	11	11	60	17	11	10	9	9	8
550	131	46	22	17	14	13	12	72	21	13	12	11	10	10
600	154	54	26	19	15	14	14	85	24	15	14	12	11	11
700	207	70	32	23	18	16	15	113	30	18	17	14	13	13
800	267	88	39	27	20	18	17	–	38	22	20	16	15	14
900	–	109	46	31	23	20	19	–	45	25	23	18	16	16
Природный газ LL, H_i = 31,79 МДж/м³ (8,83 кВтч/м³), d = 0,641														
450	125	43	20	15	12	11	10	68	19	11	10	9	8	8
480	142	49	23	16	13	12	11	77	21	13	11	10	9	9
500	154	52	24	17	14	12	12	84	22	13	12	10	9	9
550	185	62	28	20	16	14	13	101	27	16	14	12	11	11
600	219	73	32	23	17	16	15	119	31	18	16	14	12	12
700	295	96	41	27	20	18	17	–	40	22	20	16	14	14
800	–	123	50	33	24	20	19	–	50	27	24	19	17	16
900	–	152	61	39	27	23	21	–	61	32	28	21	19	18

Тип G5/1-D, исполнение ZMA-LN

Мощность горелки [кВт]	Давление настройки перед газовым дросселем [мбар]	Линия низкого давления (давление подключения в мбар перед запорным краном, P _{в макс.} = 300 мбар)							Линия высокого давления (давление подключения газа перед двойным магнитным клапаном)						
		Номинальный диаметр арматуры							Номинальный диаметр арматуры						
		3/4"	1"	40*	50*	65	80	100	3/4"	1"	40*	50*	65	80	100
		Номинальный диаметр газового дросселя							Номинальный диаметр газового дросселя						
		50	50	50	50	50	50	50	50	50	50	50	50	50	
Природный газ E, H_i = 37,26 МДж/м³ (10,35 кВтч/м³), d = 0,606															
450	7	63	23	13	13	11	10	10	51	17	13	12	10	10	
480	8	71	25	15	14	12	11	10	57	18	14	13	11	11	
500	8	77	27	16	15	12	11	11	62	20	15	14	12	11	
550	9	92	32	18	17	14	13	12	74	23	17	16	13	13	
600	11	109	37	20	19	15	14	14	87	26	19	18	15	14	
700	12	145	47	24	23	18	16	15	115	32	22	22	17	16	
800	14	187	59	29	27	20	18	17	–	39	26	25	19	18	
900	15	233	72	34	31	23	20	19	–	47	31	29	22	19	
Природный газ LL, H_i = 31,79 МДж/м³ (8,83 кВтч/м³), d = 0,641															
450	8	88	30	16	15	12	11	10	70	21	15	14	12	11	
480	8	100	33	18	16	13	12	11	79	23	16	16	13	12	
500	9	108	36	19	17	14	12	12	86	24	17	17	13	12	
550	10	130	42	22	20	16	14	13	102	29	20	19	15	14	
600	12	153	49	25	23	17	16	15	121	33	22	22	17	15	
700	13	205	63	30	27	20	18	17	–	41	27	26	20	17	
800	15	265	80	36	33	24	20	19	–	51	32	31	22	20	
900	17	–	98	43	39	27	23	21	–	62	38	37	26	22	

*Данные DN 40 также действительны для арматуры 1 1/2", а данные DN 50 для арматуры 2"

Тип G7/1-D, исполнение LN

Мощность горелки [кВт]	Давление подключения перед запорным краном в мбар								Давление настройки перед магнитным клапаном в мбар							
	Номинальный диаметр арматуры								Номинальный диаметр арматуры							
	3/4"	1"	40*	50*	65	80	100	125	3/4"	1"	40*	50*	65	80	100	125
	Номинальный диаметр газового дросселя								Номинальный диаметр газового дросселя							
	40	40	40	50	65	65	65	65	40	40	40	50	65	65	65	65
Природный газ E, H_i = 37,26 МДж/м³ (10,35 кВтч/м³), d = 0,606																
700	198	61	25	16	11	9	9	8	104	21	12	10	7	6	6	6
750	227	70	29	19	13	11	10	10	120	25	14	12	9	8	7	7
800	259	80	34	22	15	13	12	11	137	29	17	14	11	9	9	9
900	–	102	42	27	19	16	15	14	–	38	22	19	14	12	12	11
1000	–	125	52	33	23	19	18	17	–	47	27	24	18	16	15	14
1200	–	179	73	47	32	26	24	23	–	67	39	34	25	22	21	20
1400	–	236	93	57	37	29	26	25	–	86	47	40	29	24	23	22
1550	–	285	110	65	40	31	28	26	–	101	53	45	31	26	24	23
Природный газ LL, H_i = 31,79 МДж/м³ (8,83 кВтч/м³), d = 0,641																
700	288	90	38	24	17	14	13	13	–	33	19	17	13	11	10	10
750	–	103	43	28	19	16	15	14	–	38	22	19	14	13	12	12
800	–	116	48	31	21	18	17	16	–	43	25	22	16	14	14	13
900	–	146	60	38	26	22	20	19	–	55	31	27	20	18	17	16
1000	–	179	73	46	31	26	23	22	–	67	38	33	25	21	20	20
1200	–	255	102	63	41	34	30	29	–	94	52	45	33	28	27	26
1400	–	–	131	77	48	37	33	31	–	120	64	55	38	31	29	28
1550	–	–	154	89	53	40	35	33	–	–	73	62	41	33	31	29

Тип G7/1-D, исполнение ZMA-LN

Мощность горелки [кВт]	Давление настройки перед газовым дросселем	Линия низкого давления (давление подключения в мбар перед запорным краном, P _{е макс} = 300 мбар)								Линия высокого давления (давление подключения газа перед двойным магнитным клапаном)							
		Номинальный диаметр арматуры								Номинальный диаметр арматуры							
		3/4"	1"	40*	50*	65	80	100	125	3/4"	1"	40*	50*	65	80	100	125
		Номинальный диаметр газового дросселя								Номинальный диаметр газового дросселя							
		65	65	65	65	65	65	65	65	65	65	65	65	65	65	65	
Природный газ E, H_i = 37,26 МДж/м³ (10,35 кВтч/м³), d = 0,606																	
700	5	136	39	16	14	11	9	9	8	106	23	14	13	10	9	8	
750	7	157	45	18	16	13	11	10	10	122	27	16	15	12	11	10	
800	8	179	51	21	19	15	13	12	11	139	31	18	18	14	12	11	
900	11	226	64	27	24	19	16	15	14	–	39	23	22	18	15	14	
1000	14	279	79	33	29	23	19	18	17	–	48	29	27	22	19	18	
1200	20	–	113	46	40	32	26	24	23	–	68	40	38	30	26	24	
1400	22	–	147	55	48	37	29	26	25	–	86	47	44	34	28	26	
1550	22	–	175	63	54	40	31	28	26	–	101	54	50	37	30	27	
Природный газ LL, H_i = 31,79 МДж/м³ (8,83 кВтч/м³), d = 0,641																	
700	10	199	57	24	21	17	14	13	13	–	35	21	20	16	14	13	
750	11	228	65	27	24	19	16	15	14	–	40	24	22	18	16	15	
800	13	259	74	30	27	21	18	17	16	–	45	27	25	20	17	16	
900	16	–	92	37	33	26	22	20	19	–	56	33	31	25	21	20	
1000	19	–	113	45	39	31	26	23	22	–	68	39	37	29	25	23	
1200	25	–	159	61	53	41	34	30	29	–	94	53	50	38	32	30	
1400	27	–	208	75	64	48	37	33	31	–	120	64	59	44	36	32	
1550	28	–	249	87	73	53	40	35	33	–	–	72	67	48	38	34	

* Данные DN 40 также действительны для арматуры 1 1/2", а данные DN 50 для арматуры 2."

Расположение арматуры для горелок типа G1-G7

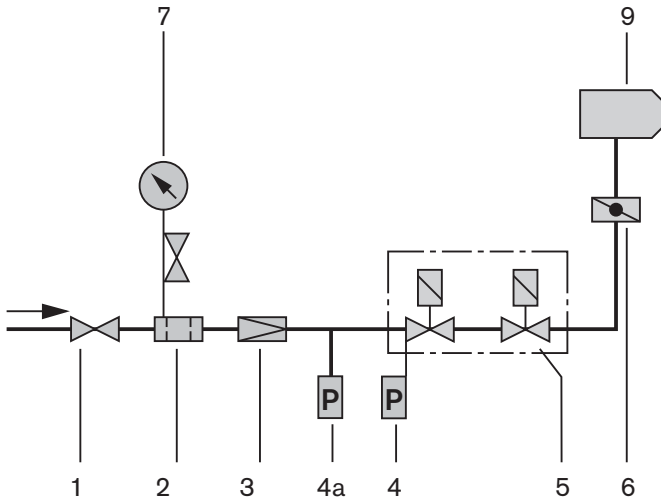

Плавно-двухступенчатые (Z), плавно-двухступенчатые и модулируемые (ZM) горелки с двойными магнитными клапанами

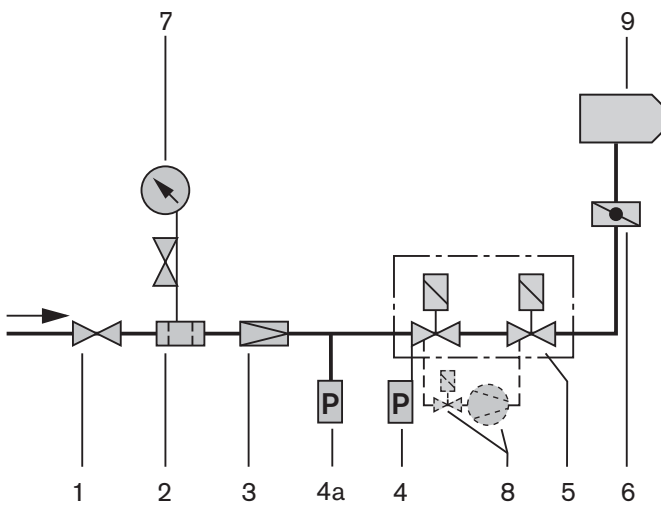

Плавно-двухступенчатые (Z), плавно-двухступенчатые и модулируемые (ZM) горелки с двойными магнитными клапанами и контролем герметичности VPS

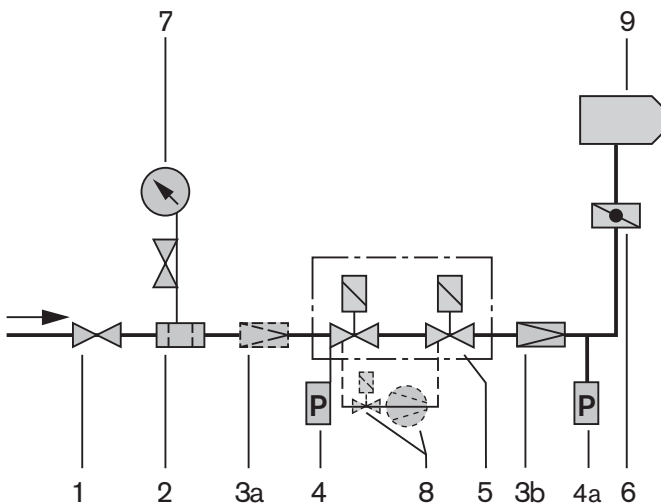

Плавно-двухступенчатые (ZMA) и модулируемые горелки с двойными магнитными клапанами и контролем герметичности VPS

Газовая арматура с двойными магнитными клапанами

Согласно EN 676 горелки оснащены двумя магнитными клапанами класса А. Газовые и комбинированные горелки Weishaupt в серийном исполнении оснащены двойными магнитными клапанами (DMV).

Газовая арматура с двойными магнитными клапанами и контролем герметичности VPS

Weishaupt рекомендует использовать контроль герметичности. Согласно DIN-EN 676, начиная с 1.200 кВт, необходимо использовать контроль герметичности.

Контроль герметичности типа VPS 504 работает по принципу повышения давления. При поступлении запроса на выработку тепла подключается программный датчик. Контроль герметичности производится перед каждым запуском горелки

Обозначения

1. шаровой кран
2. газовый фильтр
3. регулятор низкого давления (ND) или высокого давления (HD)
- 3a регулятор давления (только при высоком давлении HD)
- 3b регулятор низкого давления (ND)
4. реле мин. давления газа
- 4a реле макс. давления газа (для соблюдения норм Германии по эксплуатации паровых котлов и котлов с перегретой водой - TRD)
5. двойной магнитный клапан
6. газовый дроссель
7. манометр с кнопочным краном
8. контроль герметичности VPS
9. горелка

– weishaupt –

Компания РАЦИОНАЛ - эксклюзивный поставщик горелок Weishaupt в Россию.

ЦЕНТРАЛЬНЫЙ РЕГИОН

Москва	(495) 783 68 47
Нижний Новгород	(8312) 11 48 17
Воронеж	(4732) 77 02 35
Ярославль	(4852) 79 57 32
Тула	(4872) 40 44 10
Тверь	(4822) 35 83 77
Белгород	(4722) 32 04 89
Смоленск	(4812) 64 49 96
Липецк	(4742) 45 65 65

СЕВЕРО-ЗАПАДНЫЙ РЕГИОН

Санкт-Петербург	(812) 335 51 72
Архангельск	(8182) 20 14 44
Мурманск	(8152) 45 67 19
Вологда	(8172) 75 59 91
Петрозаводск	(8142) 77 49 06
Великий Новгород	(8162) 62 14 07
Сыктывкар	8 912 866 98 83

ЮЖНЫЙ РЕГИОН

Ростов-на-Дону	(863) 236 04 63
Волгоград	(8442) 95 83 88
Краснодар	(861) 210 16 05
Астрахань	(8512) 34 01 34
Ставрополь	(8652) 26 98 53
Махачкала	(8722) 78 02 16

ПОВОЛЖСКИЙ РЕГИОН

Казань	(843) 278 87 86
Саратов	(8452) 27 74 94
Самара	(846) 928 29 29
Ижевск	(3412) 51 45 08
Пенза	(8412) 32 00 42
Киров	(8332) 56 60 01
Чебоксары	(8352) 28 86 75
Саранск	(8342) 27 03 14

УРАЛЬСКИЙ РЕГИОН

Екатеринбург	(343) 217 27 00
Челябинск	(351) 239 90 80
Уфа	(3472) 43 22 55
Омск	(3812) 45 14 30
Пермь	(3422) 19 59 52

Оренбург	(3532) 53 50 22
Тюмень	(3452) 41 67 74
Сургут	8 922 658 77 88

СИБИРСКИЙ РЕГИОН

Новосибирск	(383) 354 70 92
Барнаул	(3852) 24 38 72
Хабаровск	(4212) 32 75 54
Иркутск	(3952) 42 14 71
Томск	(3822) 52 93 75
Кемерово	(3842) 25 93 44
Якутск	(4112) 43 05 66

Печатный номер
83046846
январь 2001

Фирма оставляет
за собой право
на внесение
любых изменений.

Перепечатка
запрещена.

www.weishaupt.ru
www.razional.ru

Виды продукции и услуг Weishaupt

Жидкотопливные, газовые и комбинированные горелки типоряда W и WG/WGL — до 570 кВт

Данные горелки применяются в жилых домах и помещениях, а также для технологических тепловых процессов.

Преимущества: полностью автоматизированная надежная работа, легкий доступ к отдельным элементам, удобное обслуживание, низкий уровень шума, экономичность.



Жидкотопливные, газовые и комбинированные горелки типоряда Monarch R, G, GL, RGL — до 10 900 кВт

Данные горелки используются для теплоснабжения на установках всех видов и типоразмеров. Утвердившаяся на протяжении десятилетий модель стала основой для большого количества различных исполнений. Эти горелки характеризуют продукцию Weishaupt исключительно с лучшей стороны.

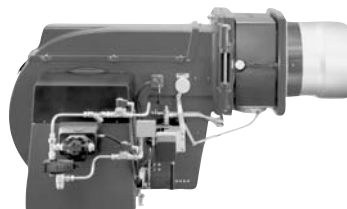

Жидкотопливные, газовые и комбинированные горелки типоряда WK — до 17 500 кВт

Горелки типа WK являются промышленными моделями. Преимущества: модульная конструкция, изменяемое в зависимости от нагрузки положение смесительного устройства, плавно-двухступенчатое или модулируемое регулирование, удобство обслуживания.

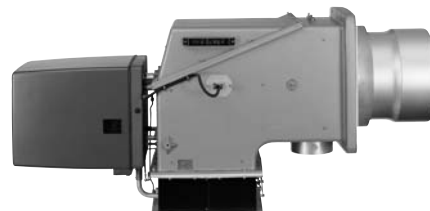

Шкафы управления Weishaupt, традиционное дополнение к горелкам Weishaupt

Шкафы управления Weishaupt — традиционное дополнение к горелкам Weishaupt. Горелки Weishaupt и шкафы управления Weishaupt идеально сочетаются друг с другом. Такая комбинация доказала свою прекрасную жизнеспособность на сотнях тысяч установок.

Преимущества: экономия затрат при проектировании, монтаже, сервисном обслуживании и при наступлении гарантийного случая. Ответственность лежит только на фирме Weishaupt.



Weishaupt Thermo Unit/Weishaupt Thermo Gas Weishaupt Thermo Condens

В данных устройствах объединяются инновационная и уже зарекомендовавшая себя техника, а в итоге — убедительные результаты: идеальные отопительные системы для частных жилых домов и помещений.



Комплексные услуги Weishaupt — это сочетание продукции и сервисного обслуживания

Широко разветвленная сервисная сеть является гарантией для клиентов и дает им максимум уверенности. К этому необходимо добавить и обслуживание клиентов специалистами из фирм, занимающихся теплоснабжением, которые связаны с Weishaupt многолетним сотрудничеством.

