

Инструкция по монтажу для специалистов

Насос для рассольного контура (первичный насос)

Для следующих тепловых насосов:

- Тип BW/BWS 301.A06 - A17
- Тип BW/BWS 351.A07

Указания по технике безопасности



Во избежание опасных ситуаций, физического и материального ущерба просим строго придерживаться данных указаний по технике безопасности.

Указания по технике безопасности



Опасность

Этот знак предупреждает об опасности причинения физического ущерба.

Указание

Сведения, которым предшествует слово "Указание", содержат дополнительную информацию.

Монтаж, первичный ввод в эксплуатацию, осмотр, техническое обслуживание и ремонт должны выполняться аттестованным, уполномоченным техническим персоналом (специализированной фирмой по отопительной технике или монтажной организацией, работающей на договорных условиях).

При проведении работ на устройстве/отопительной установке необходимо выключить их электропитание (например, посредством отдельного предохранителя или главным выключателем) и принять меры по предотвращению повторного включения.

Указание

Наряду с электрической цепью контроллера возможно существование других электрических цепей (например, компрессор, проточный нагреватель теплоносителя).



Опасность

Если будут обесточены не все электрические цепи, это может стать причиной травм в результате поражения электрическим током, а также повреждения оборудования.

Все имеющиеся электрические цепи необходимо обесточить и принять меры по предотвращению повторного включения.

Указания по технике безопасности (продолжение)

Ремонт элементов, выполняющих защитную функцию, не допускается из соображений эксплуатационной безопасности установки.

При замене следует использовать исключительно оригинальные детали производства фирмы Viessmann или запасные детали, разрешенные к применению фирмой Viessmann.

Демонтаж фронтальной панели облицовки и открытие дверцы корпуса

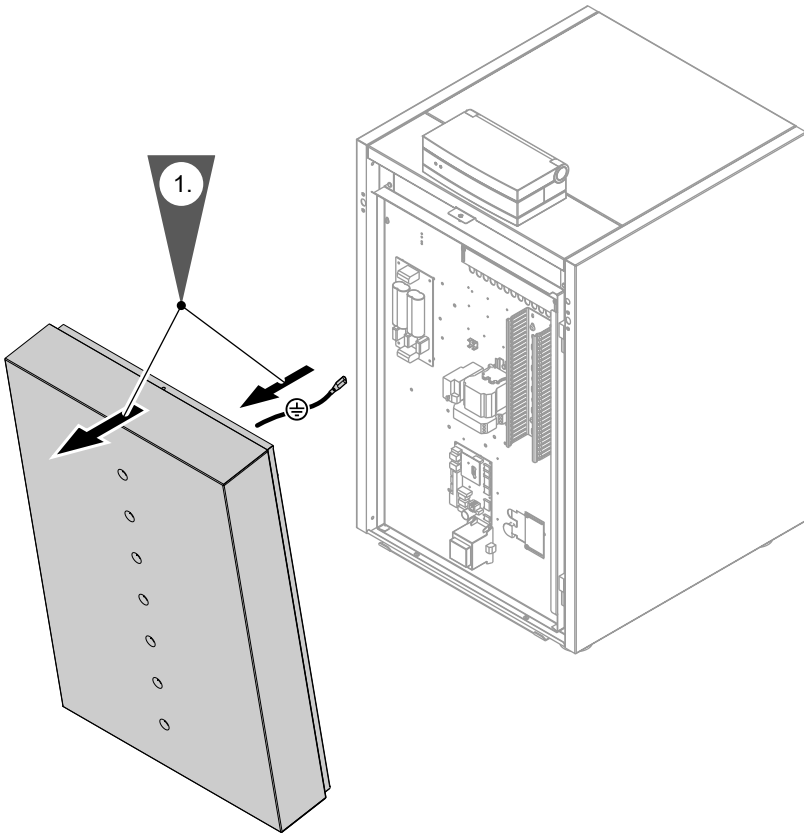

Демонтаж фронтальной панели облицовки и... (продолжение)

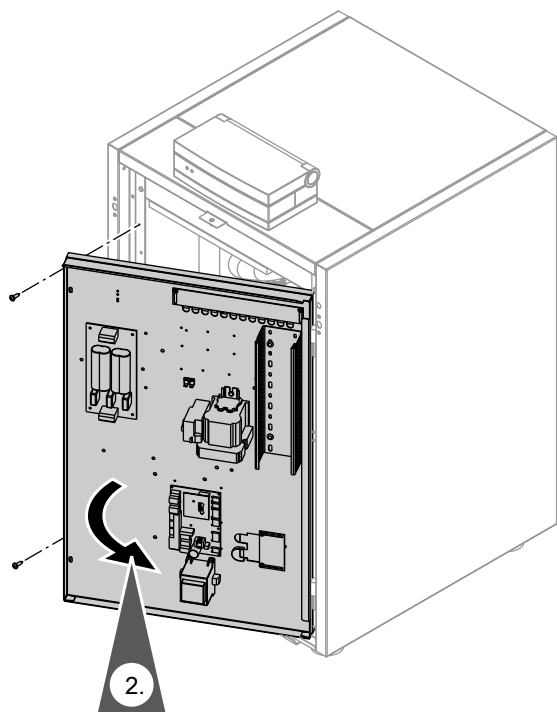

Демонтаж шланга и установка насоса

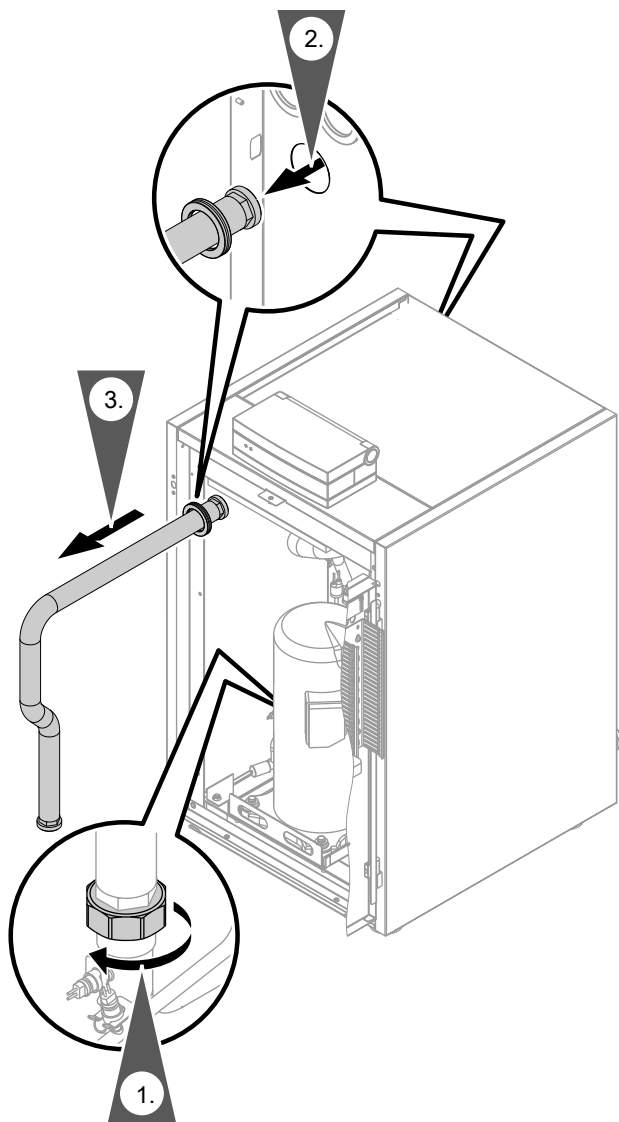

Демонтаж шланга и установка насоса (продолжение)

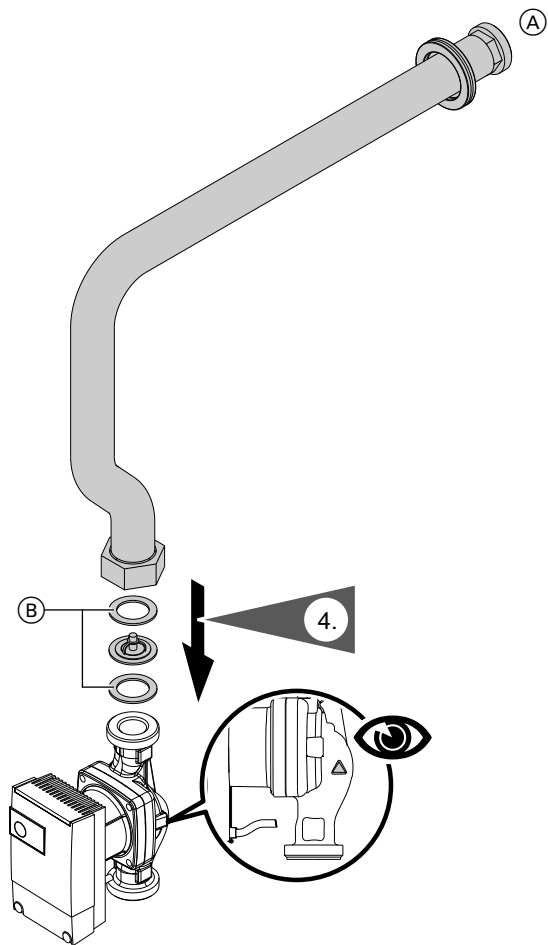

Указание

При монтаже насоса следует соблюдать правильное направление потока (в направлении (А)). Установить обратный клапан так, чтобы он открывался в направлении потока.

(А) Направление потока

(В) Уплотнение из мягкого волокна

Демонтаж шланга и установка насоса (продолжение)

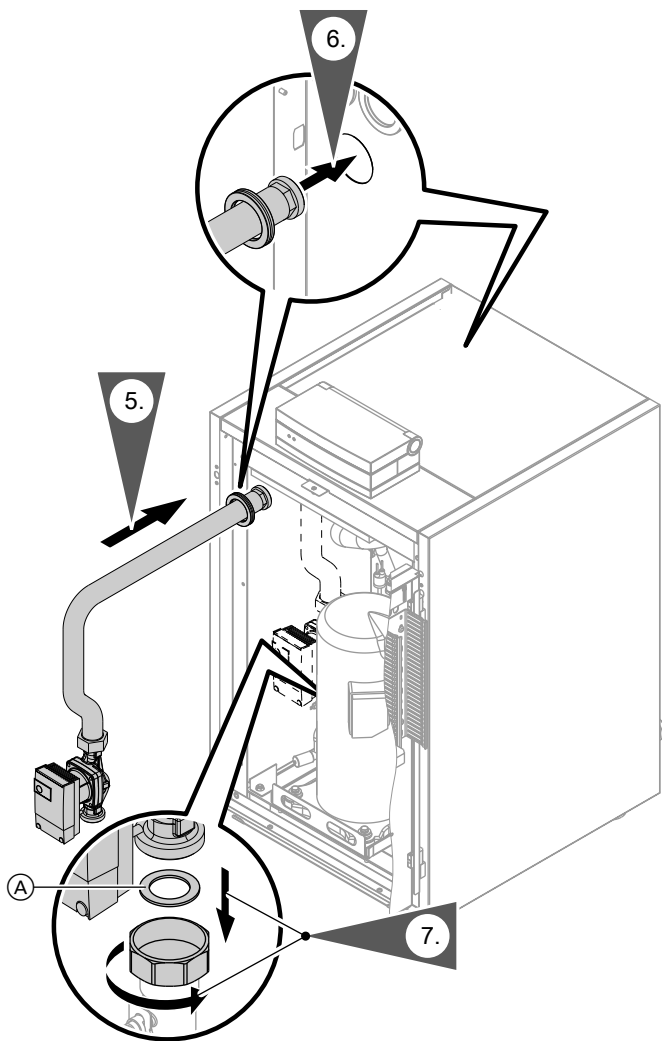

Ⓐ Тefлоновое уплотнение

Подключение электрической части



Руководство по монтажу и сервисному обслуживанию теплового насоса

Ввод в эксплуатацию



Руководство по монтажу и сервисному обслуживанию теплового насоса

Указание относительно области действия инструкции

Заводской №:

7452617

7454536

ТОВ "Віссманн"
вул. Димитрова, 5 корп. 10-А
03680, м.Київ, Україна
тел. +38 044 4619841
факс. +38 044 4619843

Viessmann Group
ООО "Виссманн"
г. Москва
тел. +7 (495) 663 21 11
факс. +7 (495) 663 21 12
www.viessmann.ru

5603 206 GUS Оставляем за собой право на технические изменения.



Отпечатано на экологически чистой бумаге,
отбеленной без добавления хлора.