

Воздушные клапаны с наружной решеткой



TROX[®] TECHNIK

TROX GmbH
Heinrich-Trox-Platz
D-47504 Neukirchen-Vluyn

Telephone +49/2845/2 02-0
Telefax +49/2845/2 02-265
e-mail trox@trox.de
www.troxtechnik.com

Содержание · Описание

Описание _____	2
Конструкция _____	3
Стандартные типоразмеры · Монтаж _____	4
Информация для заказа оборудования _____	5

WG-JZ-B



WG-KUL-1



Воздушные клапаны и инерционные воздушные клапаны в сборе с наружной решеткой предназначены для установки в воздухозаборных и воздуховыпускных отверстиях систем вентиляции и кондиционирования. Решетки надежно защищают от внешних воздействий (атмосферных осадков, птиц, листья), а клапаны позволяют регулировать расход воздуха или предотвращать проникновения наружного воздуха в помещения при неработающем вентиляторе.

Серии WG-JZ-A · WG-JZ-B · AWG-JZ-A · AWG-JZ-B

- В состав устройства входят: воздушный клапан серии JZ-A или JZ-B; наружная решетка серии WG или AWG; монтажная рамка (входит в комплект опционально)
- Клапан и решетка прочно соединены
- Клапаны серий JZ-A и JZ-B, а также решетка серии WG изготовлены из оцинкованной листовой стали
- Решетки серии AWG из экструдированных алюминиевых профилей

Внимание!

В стандартном исполнении воздушный клапан поставляется с укороченной осью створки, что не позволяет установить электродвигатель. Исполнение с осью, допускающей установку электродвигателя, поставляется по отдельному заказу.

Серии WG-KUL-1 · WG-KUL-2 · AWG-KUL-1 · AWG-KUL-2

- В состав устройства входят: воздушный инерционный клапан серии KUL; наружная решетка серии WG или AWG; монтажная рамка (входит в комплект опционально)
- Клапан и решетка прочно соединены
- Клапаны серии KUL и решетки серии WG изготовлены из оцинкованной листовой стали
- Решетка серии AWG из экструдированных алюминиевых профилей

Описание клапанов и решеток, поставляемых отдельно, см. брошюры:

3/1/RU.. (Воздушные клапаны)

3/2/RU.. (Наружные решетки)

3/3/RU.. (Инерционные клапаны)

Серии WG-JZ-A · WG-JZ-B · AWG-JZ-A · AWG-JZ-B

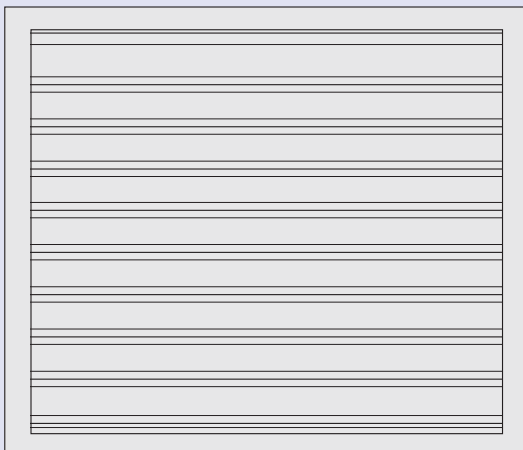

WG-JZ-A
AWG-JZ-A

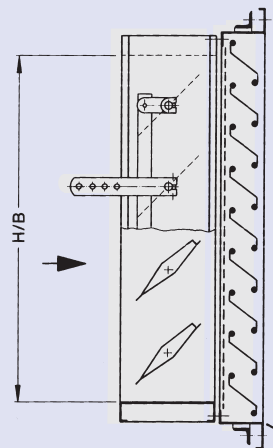

WG-JZ-B
AWG-JZ-B

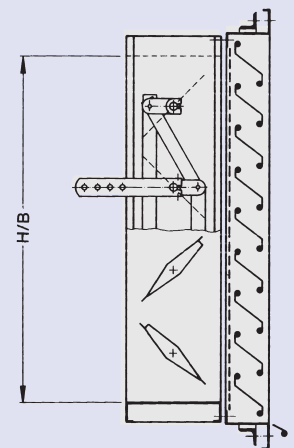

Серии WG-KUL-1 · WG-KUL-2 · AWG-KUL-1 · AWG-KUL-2

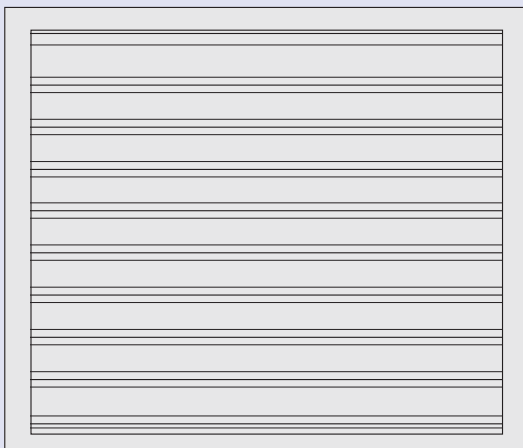

WG-KUL-1
AWG-KUL-1

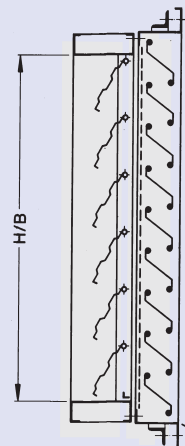

WG-KUL-2
AWG-KUL-2

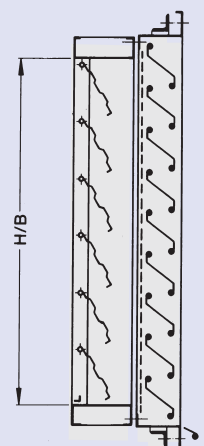

Вид по стрелке. Рычажный механизм расположен справа

Стандартные типоразмеры · Монтаж

Габаритные размеры

Серии **WG-JZ-A · WG-JZ-B · AWG-JZ-A · AWG-JZ-B**

Стандартные типоразмеры	
В, мм	Н, мм
400	345
600	510
800	675
1000	840
1200	1005
1400	1170
1600	1335
1800	1500
2000	1665
	1830
	1995

Воздушные клапаны в сборе с решёткой поставляются с любыми сочетаниями размеров «В» и «Н» указанных в таблице выше.

Серии **WG-KUL-1 · WG-KUL-2 · AWG-KUL-1 · AWG-KUL-2**

Стандартные типоразмеры	
В, мм	Н, мм
400	345
600	510
800	675
1000	840
1200	1005
1400	1170
1600	1335
	1500
	1665

Воздушные клапаны в сборе с решёткой поставляются с любыми сочетаниями размеров «В» и «Н» указанных в таблице выше.

Установочные размеры

Серии **WG-JZ-A · WG-JZ-B · AWG-JZ-A · AWG-JZ-B**

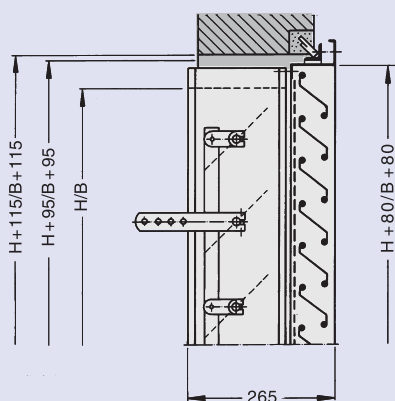

Показана серия **WG-JZ-A**, рычажный механизм расположен справа, размер при открытых клапанах без монтажной рамки $B + 95 / H + 95$

Серии **WG-KUL-1 · WG-KUL-2 · AWG-KUL-1 · AWG-KUL-2**

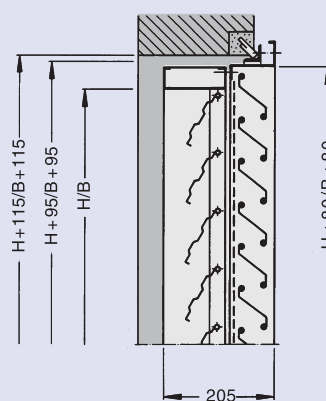

Показана серия **WG-KUL-1**

Серии **WG-JZ-A · WG-JZ-B · AWG-JZ-A · AWG-JZ-B**

с дополнительными аксессуарами

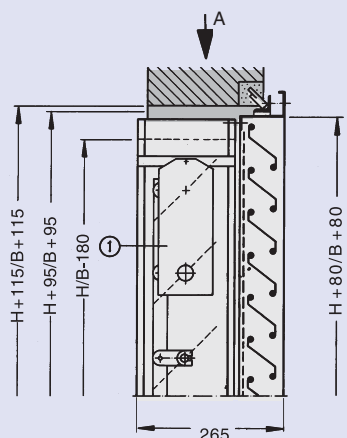

Показана серия **WG-JZ-A**, электропривод с пружинным самозвратом расположен справа, размер при открытых клапанах без монтажной рамки $B + 95 / H + 95$

Вид А

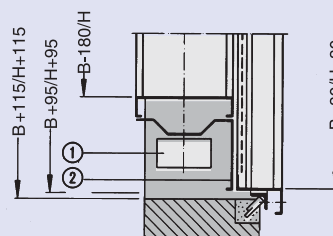

① Аксессуары: например, электропривод с пружинным самозвратом см. брошюру 3/1/RU/... (Воздушные клапаны)

② Кожух

Монтажная рамка

Код	Материал
11	Оцинкованная листовая сталь 35/35/3

Информация для заказа оборудования

Код заказа

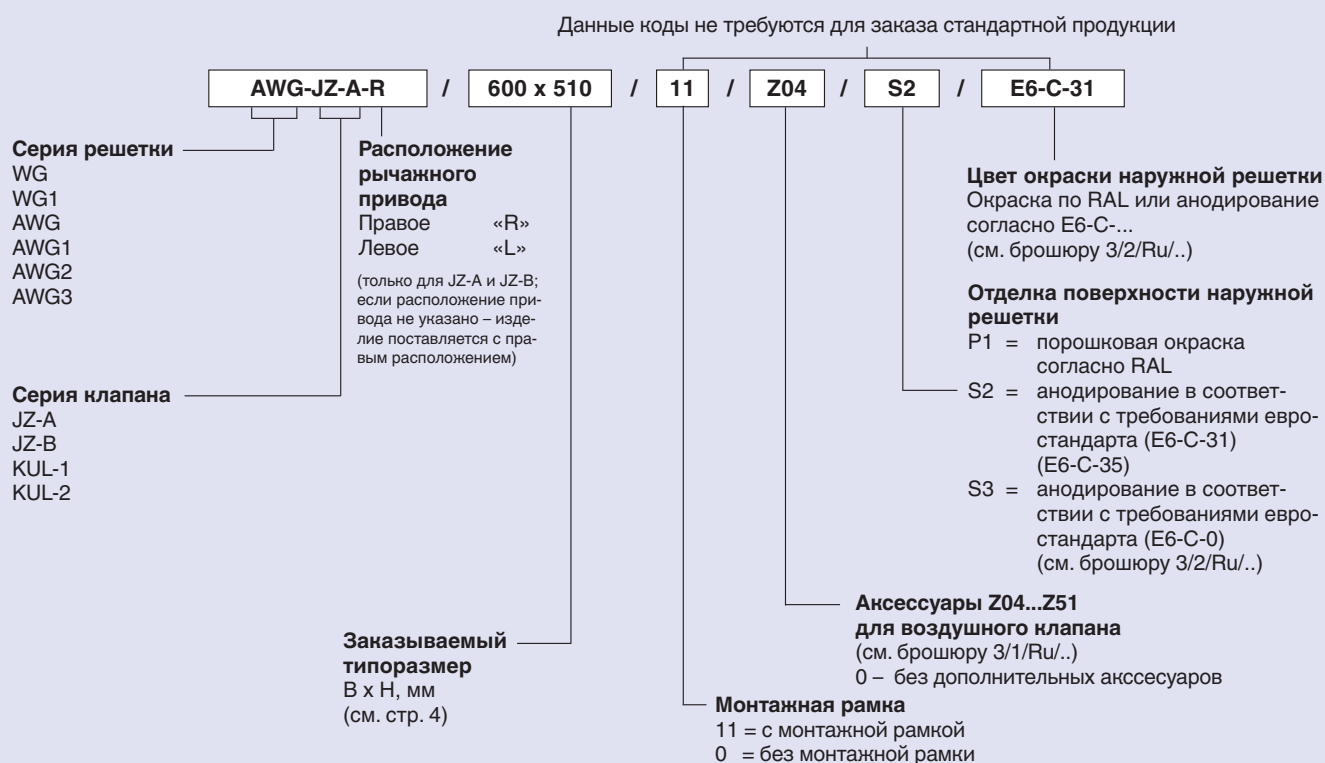

Описание для спецификации

Воздушные клапаны и инерционные воздушные клапаны в сборе с наружной решеткой предназначены для установки в воздухозаборных и воздуховыпускных отверстиях систем вентиляции и кондиционирования. Решетки надежно защищают от внешних воздействий (атмосферных осадков, птиц, листвы), а клапаны позволяют регулировать расход воздуха или предотвращать проникновения наружного воздуха в помещения при неработающем вентиляторе.

Материалы:
данные приведены на стр. 3

Монтажная рама:
см. брошюру 3/2/Ru/...

Принадлежности:
см. брошюру 3/1/Ru/ ...

Производитель: TROX

Условное обозначение изделия: см. код заказа

Пример заказа

Производитель: TROX
Серия: AWG-JZ-A-R / 600 x 510 / 11 / Z04 / S2 / E6-C-31
Количество: 5 шт.

