

КОНВЕКТОР
«Golfstream»
КРК (КРКП) 27.19 310...600

ПАСПОРТ

444-000 ПС



Конвекторы «Golfstream» - отопительные приборы для систем водяного теплоснабжения, монтируемые в пол вдоль окон и стен отапливаемых помещений.

Конвекторы имеют (см. рис.1):

- установочный корпус 1, изготовленный из оцинкованного стального листа с алюминиевой окантовкой
- нагревательный элемент 2, изготовленный из медных труб с алюминиевым оребрением,
- декоративную съемную решетку (стальную, деревянную или алюминиевую) 3.

Установочный корпус, нагревательный элемент и стальная решетка имеют порошковое эпоксиполиэфирное покрытие.

1. НАЗНАЧЕНИЕ

1.1. Конвектор «Golfstream» (в дальнейшем конвектор) предназначен для создания воздушной тепловой завесы, от холодного воздуха идущего от окон, в жилых и общественных помещениях.

Конвекторы используются в системах водяного отопления с принудительной циркуляцией воды.

1.2. Конвектор допускается эксплуатировать в системах водяного отопления с температурой теплоносителя до 130 °С и избыточным давлением теплоносителя до 1,6 МПа (16 кгс/см²).

2. ОБОЗНАЧЕНИЕ ИЗДЕЛИЯ



3. КОМПЛЕКТНОСТЬ ПОСТАВКИ

Корпус установочный	1 шт.
Элемент нагревательный	1 шт.
Кронштейны	12 шт. (для конвекторов длиной 3100 мм – 10 шт.)
Решетка	1 шт.
Ключ	1 шт.
Коробка упаковочная	1 шт.
Паспорт	1 шт.



4. ТЕХНИЧЕСКИЕ ХАРАКТЕРИСТИКИ

4.1. Для соединения с трубопроводами системы отопления на патрубках конвектора имеется наружная или внутренняя резьба G $\frac{1}{2}$.

Вариант исполнения резьбы определяется при заказе.

4.2 Размеры и технические характеристики изделий представлены на Рис.1, 2 и в таблице .



Рис. 1 Конвектор КРК 27.19 60...300 концевой высотой 190 мм.
 1 - короб установочный; 2 - элемент нагревательный; 3 - решетка;
 4 - болты упорные; 5 - кронштейны; 6 - клапан воздушоспускной;



Рис. 2 Конвектор КРКП 27.19 60...300 проходной высотой 190 мм.

4.3. По желанию заказчика в зависимости от интерьерных решений проекта возможны:

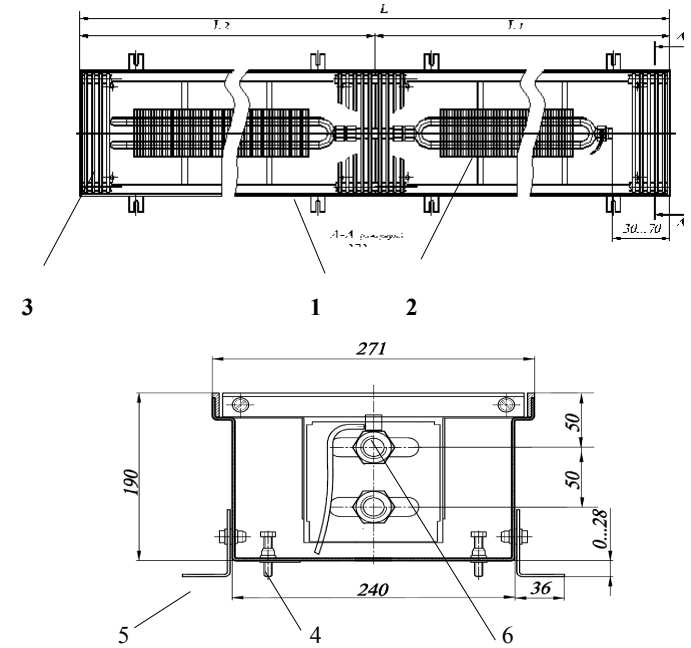
- увеличение размеров длины корпуса конвектора;
- варианты соединений конвекторов под разными углами.
- исполнения корпуса конвектора криволинейной формы (по радиусу)

ТАБЛИЦА

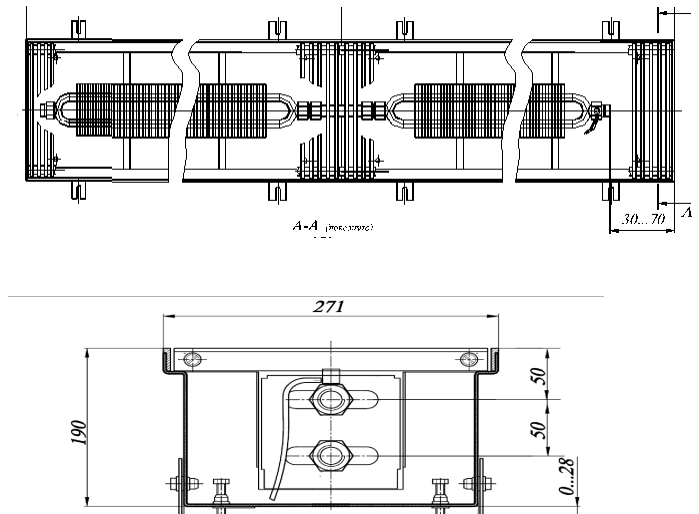
Обозначение конвекторов	Номин. теплов. поток Q _н , кВт	Размеры, мм			Масса кг
		высота	глубина	длина L	
КРК(П)-27.19.310	1,995	191	272	3100(1600+1500)	43,1
КРК(П)-27.19.320	2,068	191	272	3200(1600+1600)	44,4
КРК(П)-27.19.330	2,140	191	272	3300(1700+1600)	45,6
КРК(П)-27.19.340	2,213	191	272	3400(1700+1700)	46,9
КРК(П)-27.19.350	2,286	191	272	3500(1800+1700)	48,2
КРК(П)-27.19.360	2,368	191	272	3600(1800+1800)	49,4
КРК(П)-27.19.370	2,450	191	272	3700(1900+1800)	50,7
КРК(П)-27.19.380	2,523	191	272	3800(1900+1900)	52,0
КРК(П)-27.19.390	2,596	191	272	3900(2000+1900)	53,2
КРК(П)-27.19.400	2,669	191	272	4000(2000+2000)	54,5
КРК(П)-27.19.410	2,742	191	272	4100(2100+2000)	55,8
КРК(П)-27.19.420	2,823	191	272	4200(2100+2100)	57,1
КРК(П)-27.19.430	2,905	191	272	4300(2200+2100)	58,3
КРК(П)-27.19.440	2,978	191	272	4400(2200+2200)	59,6
КРК(П)-27.19.450	3,051	191	272	4500(2300+2200)	60,9
КРК(П)-27.19.460	3,124	191	272	4600(2300+2300)	62,1
КРК(П)-27.19.470	3,197	191	272	4700(2400+2300)	63,4
КРК(П)-27.19.480	3,279	191	272	4800(2400+2400)	64,7
КРК(П)-27.19.490	3,361	191	272	4900(2500+2400)	65,9
КРК(П)-27.19.500	3,434	191	272	5000(2500+2500)	67,2
КРК(П)-27.19.510	3,507	191	272	5100(2600+2500)	68,5
КРК(П)-27.19.520	3,511	191	272	5200(2600+2600)	69,8
КРК(П)-27.19.530	3,516	191	272	5300(2700+2600)	71,0
КРК(П)-27.19.540	3,589	191	272	5400(2700+2700)	72,3
КРК(П)-27.19.550	3,661	191	272	5500(2800+2700)	73,6

КРК(П)-27.19.560	3,743	191	272	5600(2800+2800)	74,8
КРК(П)-27.19.570	3,825	191	272	5700(2900+2800)	76,1
КРК(П)-27.19.580	3,907	191	272	5800(2900+2900)	77,4
КРК(П)-27.19.590	3,989	191	272	5900(3000+2900)	78,6
КРК(П)-27.19.600	4,048	191	272	6000(3000+3000)	79,9

Примечание: Номинальный тепловой поток ($Q_{н\text{у}}$) определён при нормированных условиях ($\text{н\text{у}}$): температурный напор, т.е. разность температур между среднеарифметической температурой теплоносителя в конвекторе и расчётной температурой воздуха в отапливаемом помещении, равен 70°C , расход теплоносителя через присоединительные патрубки конвектора составляет $0,1 \text{ кг/с}$; атмосферное давление - $1013,3 \text{ гПа}$ (760 мм рт.ст.).



5. МОНТАЖ

5.1 Монтаж конвекторов должен производиться согласно требованиям СНиП 3.05.01-85 «Внутренние санитарно-технические системы» специализированными монтажными организациями.

5.2 Конвектор монтируется в пол, для этого необходимо установить корпус конвектора в заранее подготовленный канал в полу и выровнять его по уровню пола, с помощью упорных болтов 4 закрепив опорами 5 (см. Рис.3).



Рис.3

5.3 При помощи медных труб и обжимных фитингов из комплекта монтажных частей, соединить нагревательные элементы секций (рис.4). Для этого необходимо через отверстие в корпусе вставить трубки в патрубки нагревательных элементов, закрутить гайки рукой до упора, после этого гаечным ключом завернуть гайки на $1\frac{1}{4}$ оборота

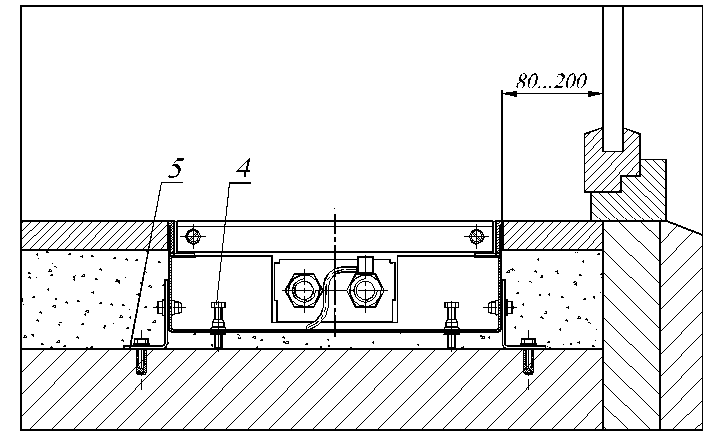

Рис.4. Соединение нагревательных элементов конвектора.

1 – медная труба (15x1), 2 – гайка обжимная, 3 – сухарь,
4 – вставка латунная для монтажа отожженной трубы.

5.4 Соединить нагревательный элемент с подводными теплопроводами системы отопления. При соединении конвекторов с подводками следует соблюдать осторожность. Во избежание деформирования тонкостенных медных труб нагревательного элемента и латунных присоединительных патрубков необходимо удерживать шестигранник патрубков гасчным ключом.

5.5 После соединения теплового пакета с трубопроводами и запуске системы отопления, при необходимости, выполнить удаление воздуха. Для этого свободный конец пластиковой трубки воздухопускного клапана 6 (см. рис.1) опустить в заранее приготовленную емкость для слива воды. Ключом отвернуть клапан на 0,5-1,5 оборота. После удаления воздуха, клапан закрыть.

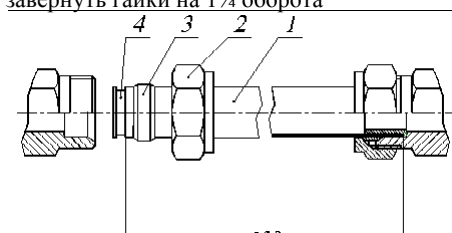
5.6 Установить воздуховыпускную решётку.

До окончания отделочных работ закрыть конвектор сверху защитной крышкой (можно использовать упаковочную коробку) или подручными материалами.

5.7 Залейте пустое пространство вокруг конвектора бетонным раствором, при этом во избежание деформации корпуса, до высыхания раствора, вместо решетки установить распорные планки на расстоянии не более 500 мм друг от друга. Длина распорных планок должна быть на 3 мм больше, чем ширина решетки.

5.8 После укладки напольного покрытия щель между покрытием и конвектором рекомендуется заполнить силиконовым герметиком.

**6. ХРАНЕНИЕ И ТРАНСПОРТИРОВКА**

6.1 Хранить конвекторы до начала эксплуатации следует в таре изготовителя, уложенными в штабели.

6.2 Условия хранения и транспортирования Ж2 ГОСТ 15150.

Температура воздуха от -50 до +50 °С;

относительная влажность до 100% при 25 °С (среднегодовое значение 80% при 15 °С) в отсутствии атмосферных осадков.

**7. УСЛОВИЯ ЭКСПЛУАТАЦИИ**

Внимание! Не допускается эксплуатация конвектора в условиях, приводящих к замерзанию в нем теплоносителя (например, при отключении циркуляции теплоносителя через конвектор и отрицательной температуре окружающего конвектор воздуха), что может привести к разрыву труб.

7.1 Внутренние поверхности конвектора необходимо регулярно очищать от пыли при помощи пылесоса.

7.2 Не допускаются удары и другие действия, приводящие к механическим повреждениям конвектора и его элементов.

7.3 При использовании в качестве теплоносителя воды её параметры должны удовлетворять требованиям, приведенным в СО 153-34.20.501-2003.

7.4 Допускается использование в качестве теплоносителя специальных антифризных жидкостей для отопительных систем типа «DIXIS-30» и «Теплый дом-65».



8. СВИДЕТЕЛЬСТВО О ПРИЕМКЕ

Конвектор «Golfstream» соответствует
ТУ 4935-005-46928486-2004, конструкторской документации и признан
годным к эксплуатации

Партия № _____

Дата изготовления _____

Отметка о приемке _____



9. ГАРАНТИИ ИЗГОТОВИТЕЛЯ

- 8.1. Изготовитель гарантирует ремонт или замену вышедших из строя конвекторов в течение гарантийного срока при условии соблюдения потребителем правил эксплуатации и отсутствии механических повреждений.
- 8.2. Гарантийный срок хранения и/или эксплуатации конвекторов – 5 лет со дня продажи. В случае отсутствия даты продажи гарантийный срок считать с даты изготовления.
- 8.3. Адрес предприятия-изготовителя:

196651, Россия, Санкт-Петербург, Колпино, пр. Ленина, д. 1, ОАО «Фирма Изотерм»
тел. (812) 461-90-54, 460-87-58
факс (812) 460-88-22

Дата продажи

Подпись продавца и печать
торгующей организации

М.П.