

КОНВЕКТОР
«Golfstream»
КРК (КРКП) 20.09.310...600
КРК (КРКП) 20.11.310...600

ПАСПОРТ

441-000 ПС



Конвекторы «Golfstream» - отопительные приборы для систем водяного теплоснабжения, монтируемые в пол вдоль окон и стен отапливаемых помещений.

Конвекторы имеют (см. рис.1,2):

- установочный корпус 1, изготовленный из оцинкованного стального листа с алюминиевой окантовкой
- нагревательный элемент 2, изготовленный из медных труб с алюминиевым оребрением,
- декоративную съемную решетку (стальную, деревянную или алюминиевую) 3.

Установочный корпус, нагревательный элемент и стальная решетка имеют порошковое эпоксиполиэфирное покрытие.

Продукция сертифицирована в соответствии с системой сертификации ГОСТ Р Госстандарт России.

1. НАЗНАЧЕНИЕ

1.1. Конвектор «Golfstream» (в дальнейшем конвектор) предназначен для создания воздушной тепловой завесы, от холодного воздуха идущего от окон, в жилых и общественных помещениях.

Конвекторы используются в системах водяного отопления с принудительной циркуляцией воды.

1.2. Конвектор допускается эксплуатировать в системах водяного отопления с температурой теплоносителя до 130 °С и избыточным давлением теплоносителя до 1,6 МПа (16 кгс/см²).

2. ОБОЗНАЧЕНИЕ ИЗДЕЛИЯ



3. КОМПЛЕКТНОСТЬ ПОСТАВКИ

Корпус установочный	1 шт.
Элемент нагревательный	1 шт.
Опоры	12 шт. (для конвекторов длиной 3100 мм – 10 шт.)
Решетка	1 шт.
Ключ	1 шт.
Коробка упаковочная	1 шт.
Паспорт	1 шт.



4. ТЕХНИЧЕСКИЕ ХАРАКТЕРИСТИКИ

4.1. Для соединения с трубопроводами системы отопления на патрубках конвектора имеется наружная или внутренняя резьба G $\frac{1}{2}$ или 3/4.

Вариант исполнения резьбы определяется при заказе.

4.2 Размеры и технические характеристики изделий представлены на Рис.1, 2 и в таблице 1,2 .



Рис. 1 Конвектор КРК 20.09(11).310...600 концевой
 1 - короб установочный; 2 - элемент нагревательный; 3 - решетка;
 4 - болты упорные; 5 - опоры; 6 - клапан воздушоспускной;



Рис. 2 Конвектор КРКП 20.09(11).310...600 проходной

4.3. По желанию заказчика в зависимости от интерьерных решений проекта возможны:

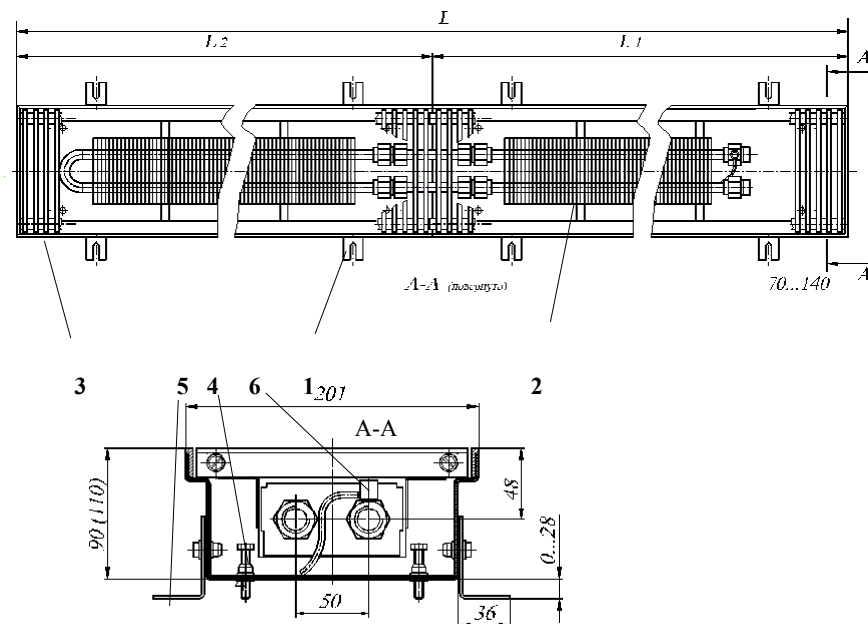
- увеличение размеров длины корпуса конвектора;
- варианты соединений конвекторов под разными углами.
- исполнения корпуса конвектора криволинейной формы (по радиусу).

Таблица 1

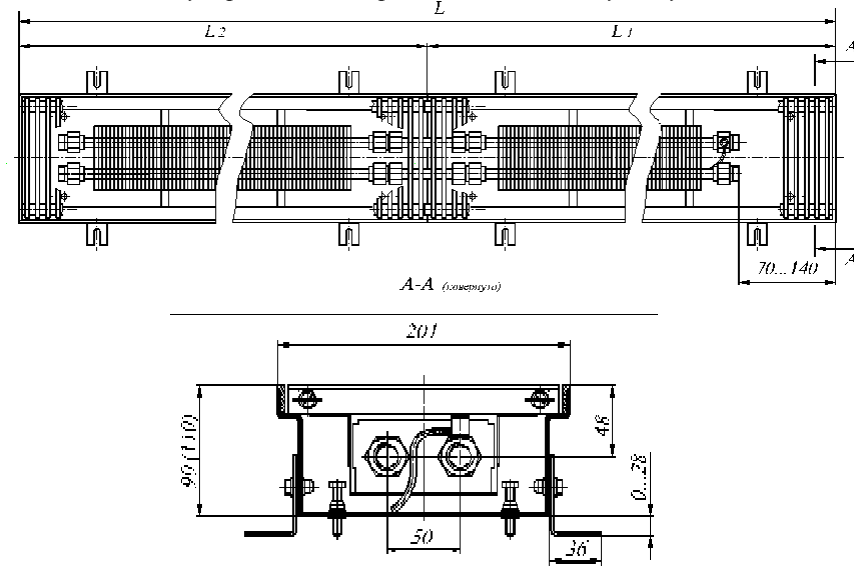
Обозначение конвекторов	Номин. теплов. поток Q _н , кВт	Размеры, мм			Масса кг
		высота	глубина	длина L	
КРК(П)-20.09.310	0,809	90	201	3100(1600+1500)	29,1
КРК(П)-20.09.320	0,839	90	201	3200(1600+1600)	30,0
КРК(П)-20.09.330	0,869	90	201	3300(1700+1600)	30,9
КРК(П)-20.09.340	0,898	90	201	3400(1700+1700)	31,8
КРК(П)-20.09.350	0,928	90	201	3500(1800+1700)	32,7
КРК(П)-20.09.360	0,961	90	201	3600(1800+1800)	33,6
КРК(П)-20.09.370	0,994	90	201	3700(1900+1800)	34,5
КРК(П)-20.09.380	1,024	90	201	3800(1900+1900)	35,4
КРК(П)-20.09.390	1,053	90	201	3900(2000+1900)	36,3
КРК(П)-20.09.400	1,083	90	201	4000(2000+2000)	37,2
КРК(П)-20.09.410	1,112	90	201	4100(2100+2000)	38,1
КРК(П)-20.09.420	1,146	90	201	4200(2100+2100)	39,0
КРК(П)-20.09.430	1,179	90	201	4300(2200+2100)	39,9
КРК(П)-20.09.440	1,209	90	201	4400(2200+2200)	40,8
КРК(П)-20.09.450	1,238	90	201	4500(2300+2200)	41,7
КРК(П)-20.09.460	1,268	90	201	4600(2300+2300)	42,6
КРК(П)-20.09.470	1,297	90	201	4700(2400+2300)	43,5
КРК(П)-20.09.480	1,331	90	201	4800(2400+2400)	44,4
КРК(П)-20.09.490	1,364	90	201	4900(2500+2400)	45,3
КРК(П)-20.09.500	1,393	90	201	5000(2500+2500)	46,2
КРК(П)-20.09.510	1,423	90	201	5100(2600+2500)	47,1
КРК(П)-20.09.520	1,425	90	201	5200(2600+2600)	48,0
КРК(П)-20.09.530	1,427	90	201	5300(2700+2600)	48,9
КРК(П)-20.09.540	1,456	90	201	5400(2700+2700)	49,8
КРК(П)-20.09.550	1,486	90	201	5500(2800+2700)	50,7

КРК(П)-20.09.560	1,519	90	201	5600(2800+2800)	51,6
КРК(П)-20.09.570	1,552	90	201	5700(2900+2800)	52,5
КРК(П)-20.09.580	1,586	90	201	5800(2900+2900)	53,4
КРК(П)-20.09.590	1,619	90	201	5900(3000+2900)	54,4
КРК(П)-20.09.600	1,732	90	201	6000(3000+3000)	55,3

Обозначение конвекторов	Номин. теплов. поток Q _н , кВт	Размеры, мм			Масса кг
		высота	глубина	длина L	
КРК(П)-20.11.310	0,970	110	201	3100(1600+1500)	30,5
КРК(П)-20.11.320	1,005	110	201	3200(1600+1600)	31,5
КРК(П)-20.11.330	1,041	110	201	3300(1700+1600)	32,4
КРК(П)-20.11.340	1,076	110	201	3400(1700+1700)	33,4
КРК(П)-20.11.350	1,111	110	201	3500(1800+1700)	34,3
КРК(П)-20.11.360	1,151	110	201	3600(1800+1800)	35,3
КРК(П)-20.11.370	1,191	110	201	3700(1900+1800)	36,2
КРК(П)-20.11.380	1,227	110	201	3800(1900+1900)	37,2
КРК(П)-20.11.390	1,262	110	201	3900(2000+1900)	38,1
КРК(П)-20.11.400	1,297	110	201	4000(2000+2000)	39,1
КРК(П)-20.11.410	1,333	110	201	4100(2100+2000)	40,0
КРК(П)-20.11.420	1,373	110	201	4200(2100+2100)	41,0
КРК(П)-20.11.430	1,413	110	201	4300(2200+2100)	41,9
КРК(П)-20.11.440	1,448	110	201	4400(2200+2200)	42,8
КРК(П)-20.11.450	1,483	110	201	4500(2300+2200)	43,8
КРК(П)-20.11.460	1,519	110	201	4600(2300+2300)	44,7
КРК(П)-20.11.470	1,554	110	201	4700(2400+2300)	45,7
КРК(П)-20.11.480	1,594	110	201	4800(2400+2400)	46,6
КРК(П)-20.11.490	1,634	110	201	4900(2500+2400)	47,6
КРК(П)-20.11.500	1,669	110	201	5000(2500+2500)	48,5
КРК(П)-20.11.510	1,705	110	201	5100(2600+2500)	49,5
КРК(П)-20.11.520	1,707	110	201	5200(2600+2600)	50,4
КРК(П)-20.11.530	1,709	110	201	5300(2700+2600)	51,4
КРК(П)-20.11.540	1,745	110	201	5400(2700+2700)	52,3
КРК(П)-20.11.550	1,780	110	201	5500(2800+2700)	53,3
КРК(П)-20.11.560	1,820	110	201	5600(2800+2800)	54,2
КРК(П)-20.11.570	1,860	110	201	5700(2900+2800)	55,2
КРК(П)-20.11.580	1,900	110	201	5800(2900+2900)	56,1
КРК(П)-20.11.590	1,939	110	201	5900(3000+2900)	57,1
КРК(П)-20.11.600	2,075	110	201	6000(3000+3000)	58,0

Примечание: Номинальный тепловой поток ($Q_{н\text{у}}$) определен при нормированных условиях ($\text{н\text{у}}$): температурный напор, т.е. разность температур между среднеарифметической температурой теплоносителя в конвекторе и расчетной температурой воздуха в отапливаемом помещении, равен 70°C , расход теплоносителя через присоединительные патрубки конвектора составляет $0,1 \text{ кг/с}$; атмосферное давление - $1013,3 \text{ гПа}$ (760 мм рт.ст.).



5. МОНТАЖ

- 5.1 Монтаж конвекторов должен производиться согласно требованиям СНиП 3.05.01-85 «Внутренние санитарно-технические системы» специализированными монтажными организациями.
- 5.2 Конвектор монтируется в пол, для этого необходимо установить секции конвектора в заранее подготовленный канал в полу и выставить их по уровню пола, с помощью упорных болтов 4. Соединить болтами с гайками секции конвектора между собой. Закрепить конвектор опорами 5 к черновому полу (см. Рис.3).



Рис.3

- 5.3 При помощи медных труб и обжимных фитингов из комплекта монтажных частей, соединить нагревательные элементы секций (рис.4). Для этого необходимо через отверстие в корпусе вставить трубки в патрубки нагревательных элементов, закрутить гайки рукой до упора, после этого гаечным ключом завернуть гайки на $1\frac{1}{4}$ оборота

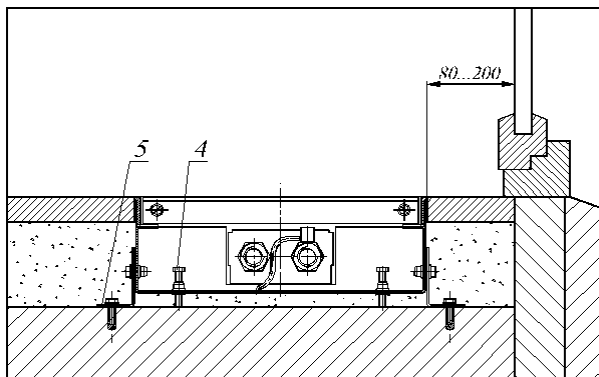

Рис.4. Соединение нагревательных элементов конвектора.

1 – медная труба (15x1), 2 – гайка обжимная, 3 – сухарь,
4 – вставка латунная для монтажа отожженной трубы.

- 5.4 Соединить нагревательный элемент с подводными теплопроводами системы отопления. При соединении конвекторов с подводками следует соблюдать осторожность. Во избежание деформирования тонкостенных медных труб нагревательного элемента и латунных присоединительных патрубков необходимо удерживать шестигранник патрубков гаечным ключом.

- 5.5 После соединения теплового пакета с трубопроводами и запуске системы отопления, при необходимости, выполнить удаление воздуха. Для этого свободный конец пластиковой трубки воздухопускного клапана 6 (см. рис.1) опустить в заранее подготовленную емкость для слива воды. Ключом отвернуть клапан на 0,5-1,5 оборота. После Установить воздуховыпускную решётку.
- 5.6 До окончания отделочных работ закрыть конвектор сверху защитным кожухом (заказывается отдельно) можно использовать упаковочную коробку или подручные материалы.
- 5.7 Залейте пустое пространство вокруг конвектора бетонным раствором, при этом во избежание деформации корпуса, до высыхания раствора, вместо решетки установить распорные планки на расстоянии не более 500 мм друг от друга. Длина распорных планок должна быть на 3 мм больше, чем ширина решетки.
- 5.8 После укладки напольного покрытия щель между покрытием и конвектором рекомендуется заполнить силиконовым герметиком.

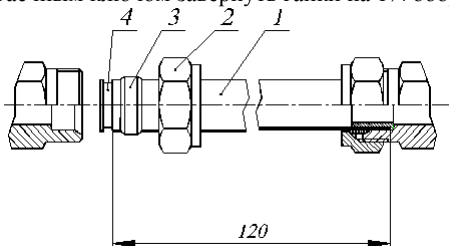

6. ХРАНЕНИЕ И ТРАНСПОРТИРОВКА

- 6.1 Хранить конвекторы до начала эксплуатации следует в таре изготовителя, уложенными в штабели.
- 6.2 Условия хранения и транспортирования Ж2 ГОСТ 15150.
Температура воздуха от -50 до +50 °С;
относительная влажность до 100% при 25 °С (среднегодовое значение 80% при 15 °С) в отсутствии атмосферных осадков.



7. УСЛОВИЯ ЭКСПЛУАТАЦИИ

Внимание! Не допускается эксплуатация конвектора в условиях, приводящих к замерзанию в нем теплоносителя (например, если отключить циркуляцию теплоносителя через конвектор при отрицательной температуре окружающего конвектор воздуха), что может привести к разрыву труб.

- 7.1. Внутренние поверхности конвектора необходимо регулярно очищать от пыли при помощи пылесоса.
- 7.2. Не допускаются удары и другие действия, приводящие к механическим повреждениям конвектора и его элементов.
- 7.3. При использовании в качестве теплоносителя воды её параметры должны удовлетворять требованиям, приведенным в РД34.20.501-95.
- 7.4. Допускается использование в качестве теплоносителя специальных антифризных жидкостей для отопительных систем типа «DIXIS-30» и «Теплый дом-65».

**8. СВИДЕТЕЛЬСТВО О ПРИЕМКЕ**

Конвектор «Golfstream» соответствует
ТУ 4935-005-46928486-2004, конструкторской документации и признан
годным к эксплуатации

Партия № _____

Дата изготовления _____

Отметка о приемке _____

**9. ГАРАНТИИ ИЗГОТОВИТЕЛЯ**

9.1.Изготовитель гарантирует ремонт или замену вышедших из строя конвекторов в течение гарантийного срока при условии соблюдения потребителем правил эксплуатации и отсутствии механических повреждений.

9.2.Гарантийный срок хранения и/или эксплуатации конвекторов – 5 лет со дня продажи. В случае отсутствия даты продажи гарантийный срок считать с даты изготовления.

9.3.Адрес предприятия-изготовителя:

196651,Россия, Санкт-Петербург, Колпино, пр. Ленина, д. 1, ОАО «Фирма Изотерм»

тел. (812) 461-90-54, 460-87-58

факс (812) 460-88-22

Дата продажи

Подпись продавца и печать

М.П.