

Пластинчатые теплообменники - *Plate heat exchangers*





пластинчатые теплообменники | *plate heat exchangers*

z - zb Применение: теплообмен
Applications: thermal exchange

■ описание | *general information*



Применение

Пластинчатые теплообменники Zilmet применяются в различных сферах, включая: системы нагрева санитарной воды, системы отопления, теплообменные процессы в производстве, охлаждение и нагрев пищевых жидкостей (молоко, пиво, вино и др.), охлаждение промышленного оборудования, нагрев воды для бассейнов, системы на основе солнечной энергии.

Преимущества

Для любой ситуации, где требуется теплообмен между двумя теплоносителями, пластинчатый теплообменник Zilmet будет верным решением. Высокая эффективность, долгий срок службы, низкая цена, малые габариты, простота обслуживания и высокая надежность являются одними из самых важных преимуществ пластинчатых теплообменников Zilmet.

Applications

The Zilmet plate heat exchanger has many applications. These include: production of sanitary hot water, de-coupling of thermal circuits, district heating systems, recovery of heat coming from industrial process, cooling or heating of alimentary fluids (milk, beer, wine), cooling of industrial machineries, heating of water for swimming-pools, solar systems.

Advantages

In every situation which requires a thermal exchange between two fluids, the Zilmet plate heat exchanger is the right choice. The high efficiency, the long life, the low price, the small dimensions, the high modular-ity, the easy maintenance and the high reliability are some of the most important advantages of Zilmet plate heat exchangers



■ **технические характеристики** | *technical features*

Пластины

Пластины производятся из нержавеющей 316 стали толщиной 0,5 мм. Такое сочетание материала и толщины позволяют получить отличный коэффициент трансмиссии и обеспечить большую устойчивость к коррозии.

Plates

The plates are manufactured with 316 L stainless steel 0,5 mm thick. This kind of material and thickness allows to have a very good transmission coefficient and to assure a great corrosion resistance.

Прокладки

Теплообменники Zilmet комплектуются прокладками из EPDM, с одной стороны приклеенными к пластине, максимальная рабочая температура которых составляет 140°C. Для конкретных случаев (например, бензина и масла) могут быть использованы прокладки из нитрила с максимальной рабочей температурой 110°C.

Gaskets

Zilmet plate heat exchangers are equipped with glued EPDM gaskets, with maximum working temperature 140°C. For particular applications, such as gasoline and oils, they can be equipped on request with nitril glued gaskets, which maximum working temperature is 110°C.

Рамы

Рамы произведены из углеродистой стали, окрашенной в серебристый цвет. Толщина соответствует рабочему давлению.

Frames

The frames are manufactured with silver painted carbon steel. The thickness is designed for the respective working pressure.

Испытания

100% теплообменников Zilmet проходят проверку перед отгрузкой с давлением в 1,5 раза превышающим максимальное рабочее давление.

Tests

100% of Zilmet plate heat exchangers are tested before shipment at 1,5 times the maximum working pressure.

■ **чертёж** | *technical drawing*

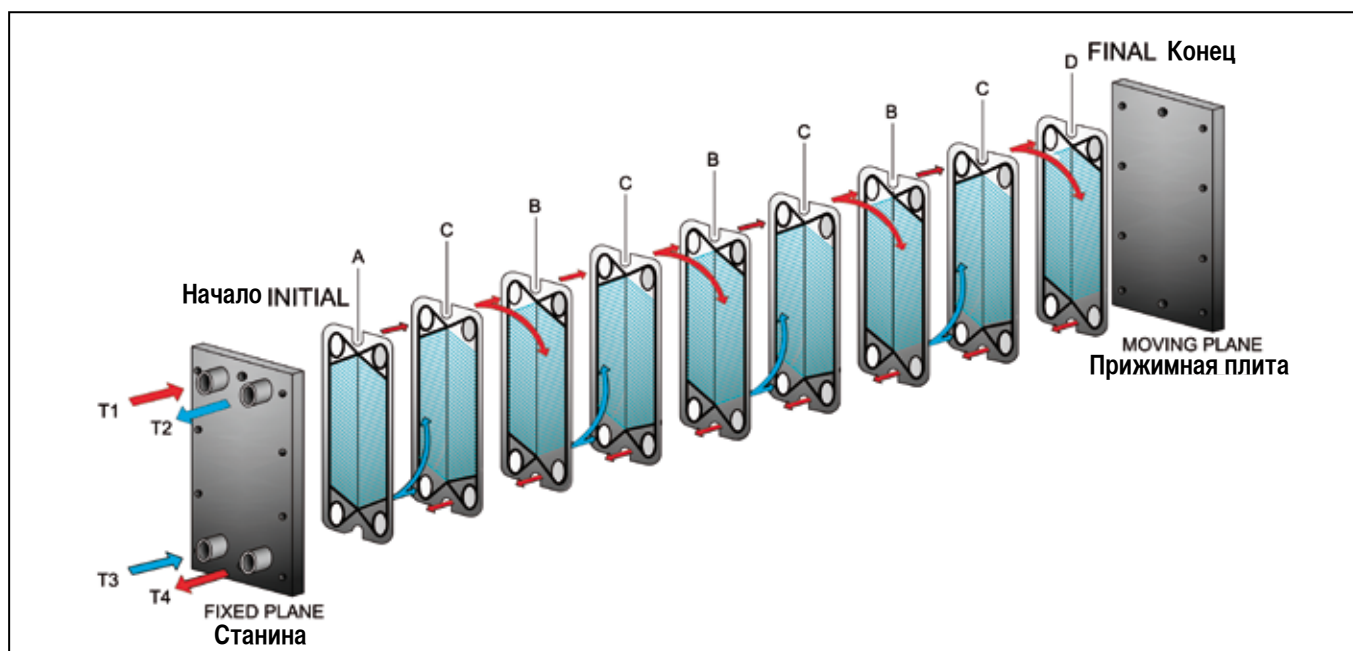

■ технические характеристики и размеры | *technical and dimensional data*

			Z2/10	Z2/16	Z3/10	Z3/16	Z4/16	Z5/16
Рама <i>Frame</i>	Длина <i>Lenght</i>	мм	180	180	340	340	370	590
	Высота <i>Height</i>	мм	480	480	780	780	1040	1650
	Толщина <i>Thickness</i>	мм	12	14	25	30	35	50
Пластины <i>Plates</i>	Площадь поверхности пластины <i>Exchange surface</i>	см ²	340	340	1300	1300	2200	6200
	Толщина <i>Thickness</i>	мм	0,5	0,5	0,5	0,5	0,5	0,5
Стержни <i>Tie rods</i>	Длина (кол-во пластин) <i>Lenght (nr. of plates)</i>	мм	120 (7 – 13)	120 (7 – 13)	350 (7 – 51)	350 (7 – 51)	500 (21-73)	1000 (49-139)
			150 (15 – 21)	150 (15 – 21)	550(53 – 75)	550(53 – 75)	1000(>75)	1500 (139-239)
			240 (23 – 35)	240 (23 – 35)	650(77-101)	650(77-101)		2000 (>239)
			300 (37 – 55)	300 (37 – 55)				
Несущие стойки <i>Carrying bars</i>	Длина (кол-во пластин) <i>Lenght (nr. of plates)</i>	мм	125 (7 – 13)	125 (7 – 13)	350 (7 – 51)	350 (7 – 51)	500 (21-73)	1000 (49-139)
			145 (15 – 21)	145 (15 – 21)	550(53 – 75)	550(53 – 75)	1000(>75)	1500 (139-239)
			250 (23 – 35)	250 (23 – 35)	650(77-101)	650(77-101)		2000 (>239)
			300 (37 – 55)	300 (37 – 55)				
Стандартные соединения <i>Standard connections</i>	мм	1" мама	1" мама	2" папа нерж. 304	2" папа нерж. 304	3" мама	Диаметр 125	
Расстояние между соединениями <i>Connection distance</i>	мм	370/65	370/65	604/145	604/145	850/168	1294/298	
Расстояние между пластинами <i>Distance between the plates</i>	мм	3,1	3,1	3,3	3,3	3,5	3,95	
Приблизительный вес <i>Approximate weights</i>	кг	16,3+0,27 х кол-во пластин	18,5+0,27 х кол-во пластин	100+0,8 х кол-во пластин	120+0,8 х кол-во пластин	210+1,2 х кол-во пластин	800 + 3 х кол-во пластин	
Номинальное давление <i>Nominal pressure</i>	бар	10	16	10	16	16	16	
Давление тестов <i>Test pressure</i>	бар	15	24	15	24	24	24	
Макс. рабочая температура (стандартные EPDM прокладки) <i>Max. working temperature (with standard EPDM gaskets)</i>	°C	140	140	140	140	110	110	
Макс. рабочая температура (NBR прокладки) <i>Max. working temperature (with NBR gaskets)</i>	°C	110	110	110	110	110	-	



ВНИМАНИЕ: Расчет теплообменника должен быть произведен с учетом характеристик системы и заверен уполномоченным специалистом.



ATTENTION: the calculation of the heat exchanger has to be verified by a specialized and authorized technician for keeping into account the real characteristic of the system.

■ схема присоединения | *connecting way*
Z2 - Z3- Z4 - ZB 200

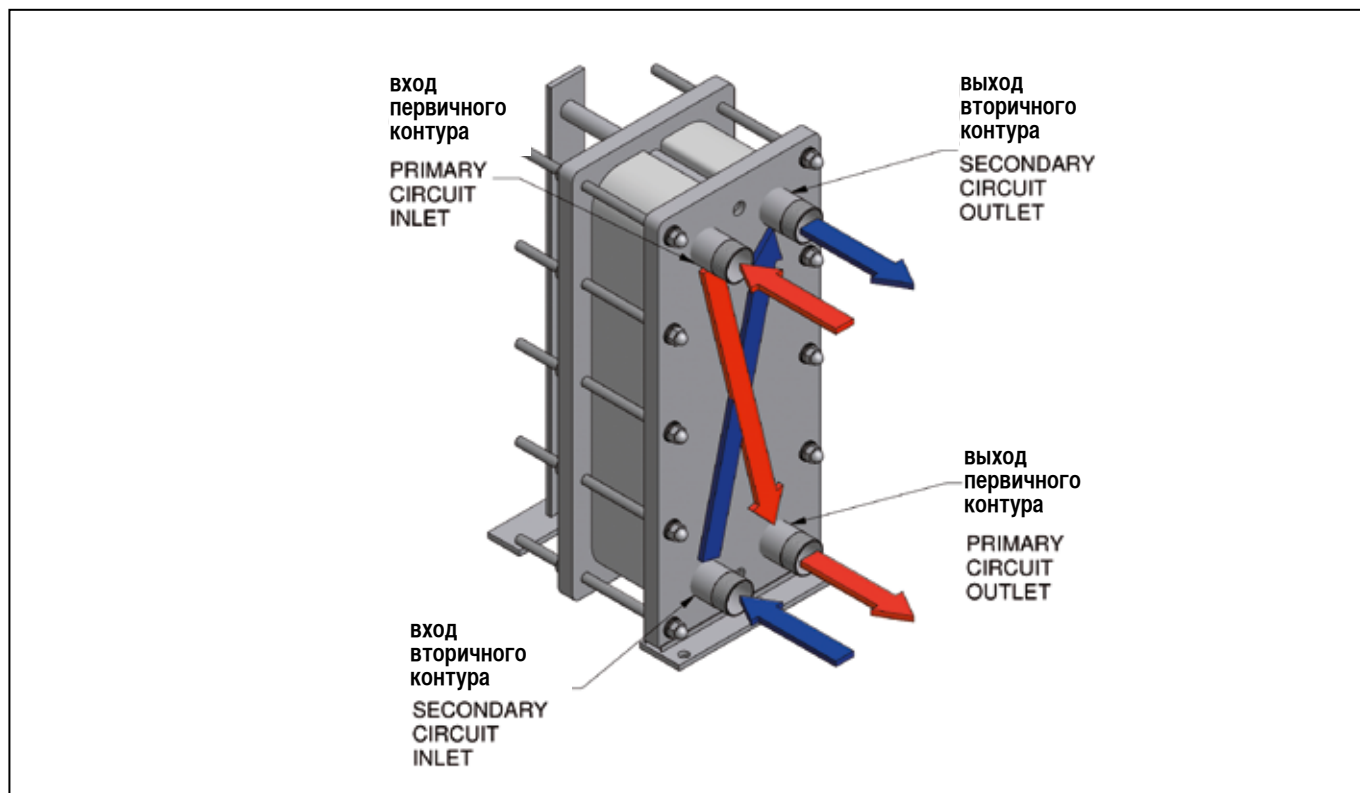

■ схема присоединения | *connecting way*
ZB 190 - ZB 207 - ZB 250 - ZB 315 - ZB 400 - ZB 450 - ZB 500 - ZB 600 - ZB 700

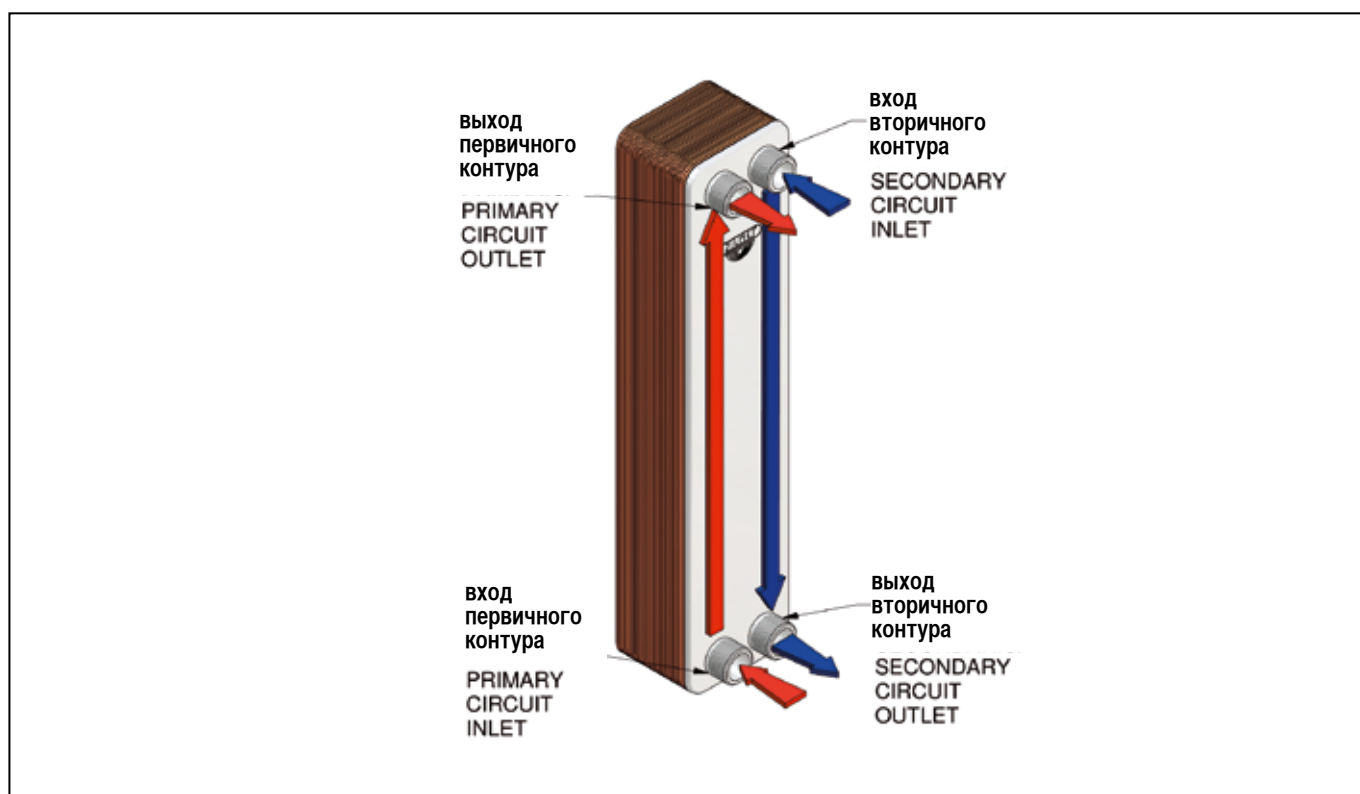

Наш технический отдел всегда готов ответить на Ваши вопросы, связанные с подбором необходимого теплообменника.
Our technical office is always at your disposal for any question you may have on how choose the model that best suits your needs.

ZB 190

паяные теплообменники | *brazed heat exchangers*

Применение: для настенных котлов
Applications: for wall boilers

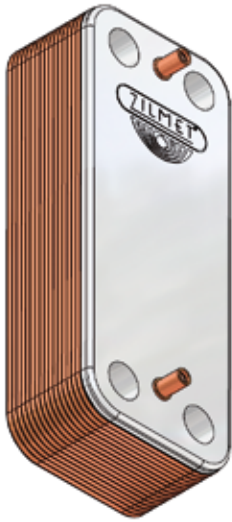

■ технические характеристики | *technical features*

Высота <i>H</i>	7 + 2,3 x N (mm)	Рабочее давление <i>Working pressure</i>	8 бар/бар A - B 3 бар/бар C - D	Кол-во пластин <i>Nr. of plates</i>	8 ÷ 40
Диаметр отверстий <i>Hole diameter</i>	16 mm	Рабочая температура <i>Working pressure</i>	-10 ÷ 120 °C	Материал пластин <i>Plate material</i>	Нержавеющая сталь 316L Stainless steel 316L
Расстояние между креплениями	*	Первичный контур <i>Primary circuit</i>	C - D	Материал пайки <i>Brazing material</i>	Медь Copper
Вес <i>Weight</i>	0,127+0,04 x N (Kg) (kr)	Вторичный контур <i>Secondary circuit</i>	A - B	Соединения <i>Connections</i>	1/2" ÷ 3/4"

* в соответствии с требованиями заказчика - based on customer's request

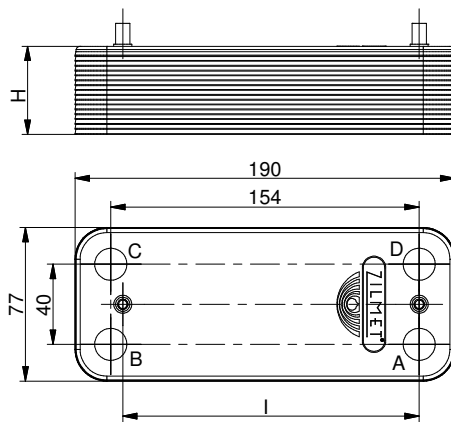

ZB 207

паяные теплообменники | *brazed heat exchangers*

Применение: для настенных котлов
Applications: for wall boilers



■ технические характеристики | *technical features*

Высота <i>H</i>	7 + 2,3 x N (mm)	Рабочее давление <i>Working pressure</i>	8 бар/бар A - B 3 бар/бар C - D	Кол-во пластин <i>Nr. of plates</i>	8 ÷ 40
Диаметр отверстий <i>Hole diameter</i>	A - B 16 mm C - D 18 mm	Рабочая температура <i>Working pressure</i>	-10 ÷ 120 °C	Материал пластин <i>Plate material</i>	Нержавеющая сталь 316L Stainless steel 316L
Расстояние между креплениями	*	Первичный контур <i>Primary circuit</i>	C - D	Материал пайки <i>Brazing material</i>	Медь Copper
Вес <i>Weight</i>	0,138 + 0,04 x N (Kg) (kr)	Вторичный контур <i>Secondary circuit</i>	A - B	Соединения <i>Connections</i>	1/2" ÷ 3/4"

* в соответствии с требованиями заказчика - based on customer's request

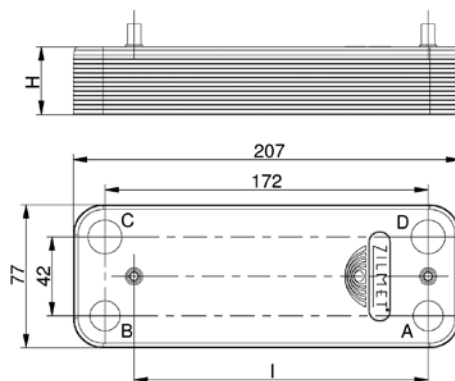

ZB 315

паяные теплообменники | *brazed heat exchangers*

Применение: для настенных котлов
Applications: for wall boilers

■ технические характеристики | *technical features*

Высота <i>H</i>	$7 + 2,3 \times N$ (mm)	Рабочее давление <i>Working pressure</i>	8 бар/бар А - В 3 бар/бар С - D	Кол-во пластин <i>Nr. of plates</i>	$8 \div 40$
Диаметр отверстий <i>Hole diameter</i>	16 mm	Рабочая температура <i>Working pressure</i>	$-10 \div 120$ °C	Материал пластин <i>Plate material</i>	Нержавеющая сталь 316L Stainless steel 316L
Расстояние между креплениями	*	Первичный контур <i>Primary circuit</i>	C - D	Материал пайки <i>Brazing material</i>	Медь Copper
Вес <i>Weight</i>	$0,207 + 0,05 \times N$ (Kg) (кг)	Вторичный контур <i>Secondary circuit</i>	A - B	Соединения <i>Connections</i>	$1/2" \div 3/4"$

* в соответствии с требованиями заказчика - based on customer's

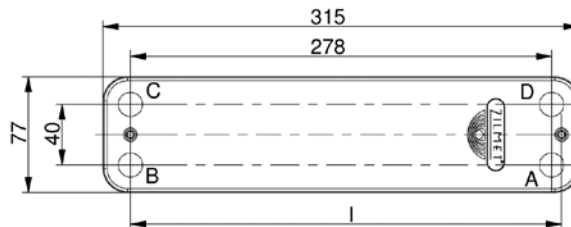

ZB 200

перекрестный поток | *cross flow*

Применение: для настенных котлов
Applications: for wall boilers

■ технические характеристики | *technical features*

Высота <i>H</i>	$7 + 2,3 \times N$ (mm)	Рабочее давление <i>Working pressure</i>	8 бар/бар А - В 3 бар/бар С - D	Кол-во пластин <i>Nr. of plates</i>	$10 \div 40$
Диаметр отверстий <i>Hole diameter</i>	-	Рабочая температура <i>Working pressure</i>	$-10 \div 120$ °C	Материал пластин <i>Plate material</i>	Нержавеющая сталь 316L Stainless steel 316L
Расстояние между креплениями	*	Первичный контур <i>Primary circuit</i>	C - A	Материал пайки <i>Brazing material</i>	Медь Copper
Вес <i>Weight</i>	$0,149 + 0,04 \times N$ (Kg) (кг)	Вторичный контур <i>Secondary circuit</i>	D - B	Соединения <i>Connections</i>	$1/2" \div 3/4"$

* в соответствии с требованиями заказчика - based on customer's

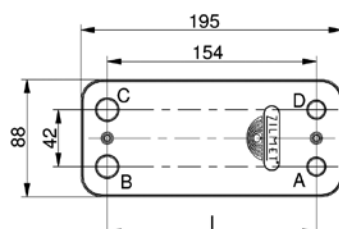

ZB 195

паяные теплообменники | *brazed heat exchangers*

Применение: для настенных котлов
Applications: for wall boilers

■ технические характеристики | *technical features*

Высота <i>H</i>	7 + 2,3 x N (мм)	Рабочее давление <i>Working pressure</i>	8 bar/бар A - B 3 bar/бар C - D	Кол-во пластин <i>Nr. of plates</i>	8 ÷ 40
Диаметр отверстий <i>Hole diameter</i>	0,3 + 0,04 x N (кг)	Рабочая температура <i>Working pressure</i>	-10 ÷ 120 °C	Материал пластин <i>Plate material</i>	Нержавеющая сталь 316L Stainless steel 316L
Расстояние между креплениями		Первичный контур <i>Primary circuit</i>	D - B	Материал пайки <i>Brazing material</i>	Медь Copper
Вес <i>Weight</i>		Вторичный контур <i>Secondary circuit</i>	A - C	Соединения <i>Connections</i>	1/2" ÷ 3/4"

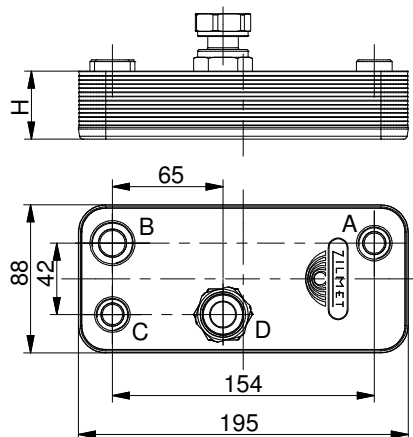
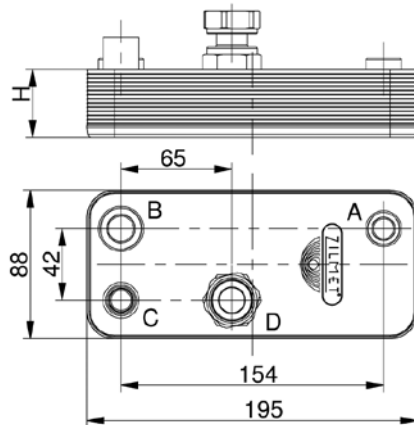
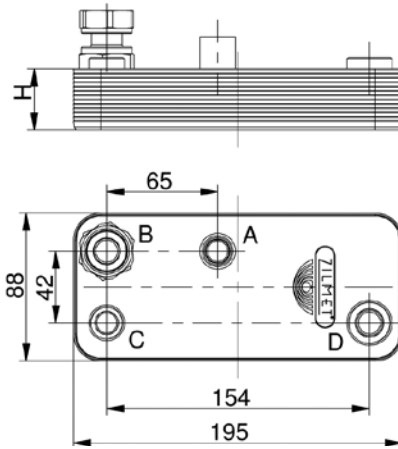

ZB

паяные теплообменники | *brazed heat exchangers*

Применение: различные сферы применения
Applications: for general purposes

В связи с особенностями технологического процесса производства паяных теплообменников серии ZB они имеют широкую сферу применения, например:

- низкотемпературные системы отопления
- разделение термических потоков
- системы на основе солнечной энергии
- системы подогрева для бассейнов

Due to their particular manufacturing our ZB series braze exchangers can be used for many different applications, as for example:

- *heating systems with low temperature*
- *de-coupling in thermal systems*
- *solar systems*
- *heating systems for swimming pools*

ZB 207

паяные теплообменники | *brazed heat exchangers*

Применение: для настенных котлов
Applications: for wall boilers



■ технические характеристики | *technical features*

Высота <i>H</i>	7 + 2,3 x N (mm)	Рабочее давление <i>Working pressure</i>	8 бар/бар A - B 3 бар/бар C - D	Кол-во пластин <i>Nr. of plates</i>	8 ÷ 40
Диаметр отверстий <i>Hole diameter</i>	0,138 + 0,04 x N (Kg) (кг)	Рабочая температура <i>Working pressure</i>	-10 ÷ 120 °C	Материал пластин <i>Plate material</i>	Нержавеющая сталь 316L Stainless steel 316L
Расстояние между креплениями		Первичный контур <i>Primary circuit</i>	C - D	Материал пайки <i>Brazing material</i>	Медь Copper
Вес <i>Weight</i>		Вторичный контур <i>Secondary circuit</i>	A - B	Соединения <i>Connections</i>	1/2" ÷ 3/4"

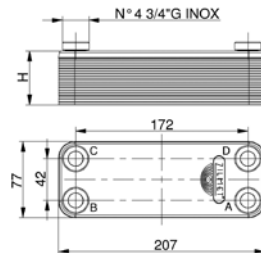

ZB 315

паяные теплообменники | *brazed heat exchangers*

Применение: для настенных котлов
Applications: for wall boilers



■ технические характеристики | *technical features*

Высота <i>H</i>	7 + 2,3 x N (mm)	Рабочее давление <i>Working pressure</i>	8 бар/бар A - B 3 бар/бар C - D	Кол-во пластин <i>Nr. of plates</i>	8 ÷ 40
Диаметр отверстий <i>Hole diameter</i>	0,207 + 0,05 x N (Kg) (кг)	Рабочая температура <i>Working pressure</i>	-10 ÷ 120 °C	Материал пластин <i>Plate material</i>	Нержавеющая сталь 316L Stainless steel 316L
Расстояние между креплениями		Первичный контур <i>Primary circuit</i>	C - D	Материал пайки <i>Brazing material</i>	Медь Copper
Вес <i>Weight</i>		Вторичный контур <i>Secondary circuit</i>	A - B	Соединения <i>Connections</i>	1/2" ÷ 3/4"

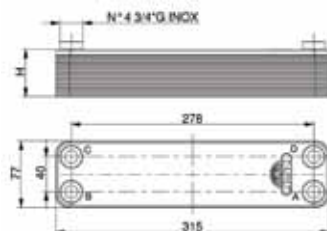

ZB 250

паяные теплообменники | *brazed heat exchangers*

Применение: различные сферы применения
Applications: for general purposes



■ технические характеристики | *technical features*

Высота <i>H</i>	9 + 2,3 x N (мм)	Рабочее давление <i>Working pressure</i>	30 bar/бар	Кол-во пластин <i>Nr. of plates</i>	10 ÷ 80
Вес <i>Weight</i>	1,4 + 0,13 x N (Kg) (кг)	Рабочая температура <i>Working pressure</i>	-50 ÷ 200 °C	Материал пластин <i>Plate material</i>	Нержавеющая сталь 316L Stainless steel 316L
		Первичный контур <i>Primary circuit</i>	C - D	Материал пайки <i>Brazing material</i>	Медь Copper
		Вторичный контур <i>Secondary circuit</i>	A - B	Соединения <i>Connections</i>	1" G Inox 1" G нерж.

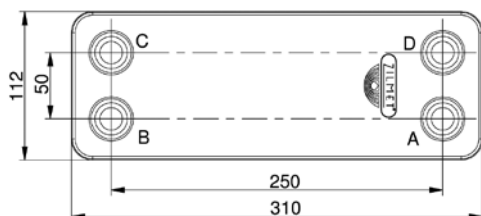
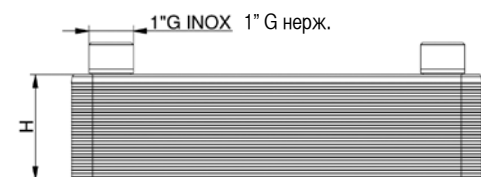

ZB 500

паяные теплообменники | *brazed heat exchangers*

Применение: различные сферы применения
Applications: for general purposes



■ технические характеристики | *technical features*

Высота <i>H</i>	9 + 2,3 x N (мм)	Рабочее давление <i>Working pressure</i>	30 bar/бар	Кол-во пластин <i>Nr. of plates</i>	10 ÷ 80
Вес <i>Weight</i>	2,5 + 0,24 x N (Kg) (кг)	Рабочая температура <i>Working pressure</i>	-50 ÷ 200 °C	Материал пластин <i>Plate material</i>	Нержавеющая сталь 316L Stainless steel 316L
		Первичный контур <i>Primary circuit</i>	C - D	Материал пайки <i>Brazing material</i>	Медь Copper
		Вторичный контур <i>Secondary circuit</i>	A - B	Соединения <i>Connections</i>	1" G Inox 1" G нерж.

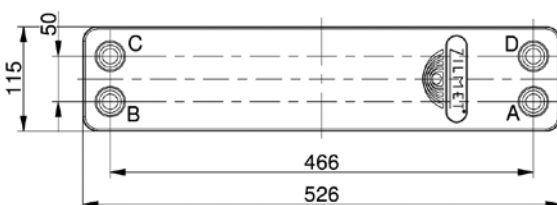
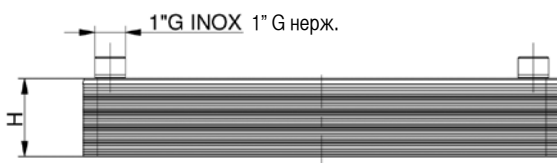

* по запросу поставляется модель ZBL 500 с расстоянием между соединениями 470/63 и 479/72

* models ZBL 500 with distance between studs 470/63 and 479/72 are available upon request

ZB 400

паяные теплообменники | *brazed heat exchangers*

Применение: различные сферы применения
Applications: for general purposes



■ технические характеристики | *technical features*

Высота <i>H</i>	$9 + 2,3 \times N$ (mm)	Рабочее давление <i>Working pressure</i>	30 bar/бар	Кол-во пластин <i>Nr. of plates</i>	$10 \div 100$
Вес <i>Weight</i>	$2,9 + 0,3 \times N$ (Kg) (кг)	Рабочая температура <i>Working pressure</i>	$-50 \div 200$ °C	Материал пластин <i>Plate material</i>	Нержавеющая сталь 316L Stainless steel 316L
		Первичный контур <i>Primary circuit</i>	C - D	Материал пайки <i>Brazing material</i>	Медь Copper
		Вторичный контур <i>Secondary circuit</i>	A - B	Соединения <i>Connections</i>	1 1/4" G Inox / нерж.

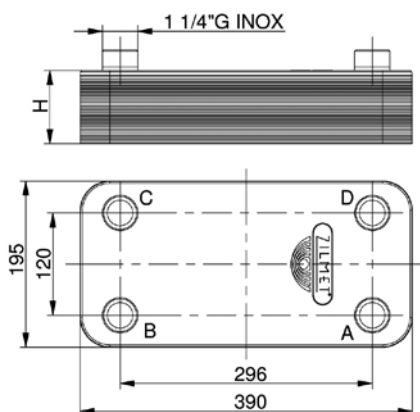

ZB 450

паяные теплообменники | *brazed heat exchangers*

Применение: различные сферы применения
Applications: for general purposes



■ технические характеристики | *technical features*

Высота <i>H</i>	$9 + 2,3 \times N$ (mm)	Рабочее давление <i>Working pressure</i>	30 bar/бар	Кол-во пластин <i>Nr. of plates</i>	$10 \div 150$
Вес <i>Weight</i>	$4,5 + 0,51 \times N$ (Kg) (кг)	Рабочая температура <i>Working pressure</i>	$-50 \div 200$ °C	Материал пластин <i>Plate material</i>	Нержавеющая сталь 316L Stainless steel 316L
		Первичный контур <i>Primary circuit</i>	C - D	Материал пайки <i>Brazing material</i>	Медь Copper
		Вторичный контур <i>Secondary circuit</i>	A - B	Соединения <i>Connections</i>	2" G Inox / нерж.

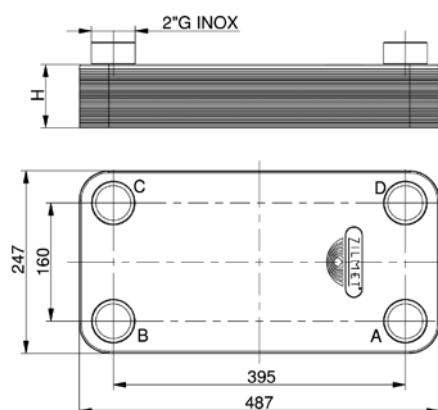

ZB 600

паяные теплообменники | *brazed heat exchangers*

Применение: различные сферы применения
Applications: for general purposes



■ технические характеристики | *technical features*

Высота <i>H</i>	$9 + 2,3 \times N$ (mm)	Рабочее давление <i>Working pressure</i>	30 bar/бар	Кол-во пластин <i>Nr. of plates</i>	$30 \div 100$
Вес <i>Weight</i>	$8,1 + 0,4 \times N$ (Kg) (кг)	Рабочая температура <i>Working pressure</i>	$-10 \div 110$ °C	Материал пластин <i>Plate material</i>	Нержавеющая сталь Stainless steel
		Первичный контур <i>Primary circuit</i>	C - D	Материал пайки <i>Brazing material</i>	Медь Copper
		Вторичный контур <i>Secondary circuit</i>	A - B	Соединения <i>Connections</i>	2" G Inox / нерж.

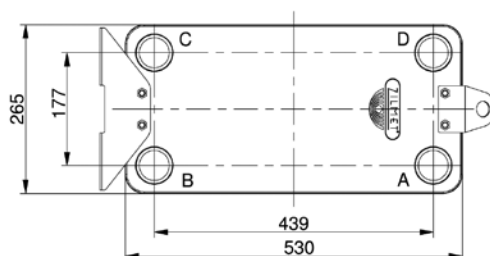
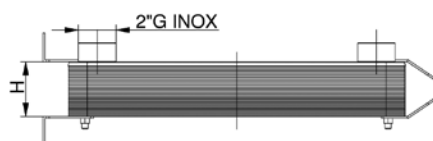

ZB 700

паяные теплообменники | *brazed heat exchangers*

Применение: различные сферы применения
Applications: for general purposes



■ технические характеристики | *technical features*

Высота <i>H</i>	$11 + 2,9 \times N$ (mm)	Рабочее давление <i>Working pressure</i>	30 bar/бар	Кол-во пластин <i>Nr. of plates</i>	$40 \div 200$
Вес <i>Weight</i>	$16,1 + 0,86 \times N$ (Kg) (кг)	Рабочая температура <i>Working pressure</i>	$-10 \div 110$ °C	Материал пластин <i>Plate material</i>	Нержавеющая сталь Stainless steel
		Первичный контур <i>Primary circuit</i>	C - D	Материал пайки <i>Brazing material</i>	Медь Copper
		Вторичный контур <i>Secondary circuit</i>	A - B	Соединения <i>Connections</i>	2 1/2" G Inox / нерж.

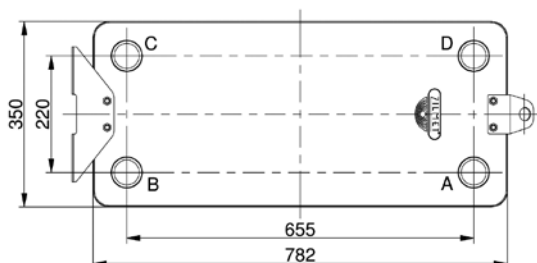
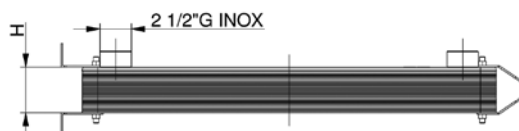

ZB 401

паяные теплообменники | *brazed heat exchangers*

Применение: разделение термических потоков в системах каменных печей
Applications: de-coupling in thermal systems of fireplace stove



■ технические характеристики | *technical features*

Высота <i>H</i>	7 + 2,3 x N (mm)	Рабочее давление <i>Working pressure</i>	5 bar/бар	Кол-во пластин <i>Nr. of plates</i>	10 ÷ 80
Вес <i>Weight</i>	0,5 + 0,3 x N (Kg) (кг)	Рабочая температура <i>Working pressure</i>	-50 ÷ 150 °C	Материал пластин <i>Plate material</i>	Нержавеющая сталь 316L Stainless steel 316L
		Первичный контур <i>Primary circuit</i>	C - D	Материал пайки <i>Brazing material</i>	Медь Copper
		Вторичный контур <i>Secondary circuit</i>	A - B	Соединения <i>Connections</i>	1 1/4" G Inox / нерж.

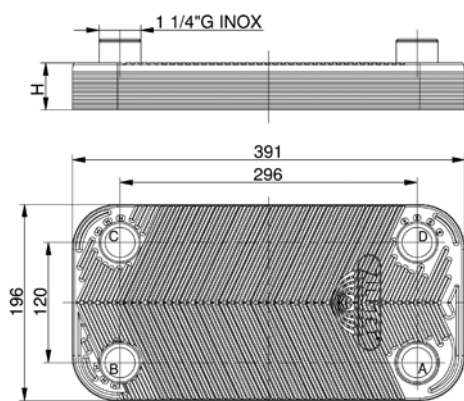

■ таблица подбора теплообменника для каменных печей | *fireplace stove selection table*

Пластин <i>Plates</i>		Мощность <i>Power</i>		Поток <i>Flow rate</i>		Потеря давления <i>Pressure drop</i>			
№. - количество		kW - кВт		m³/h - м³/ч		mH₂O / wcm - м.в.с.			
первичный контур 70 °C - 60 °C - PRIMARY 70 °C - 60 °C				вторичный контур 55 °C - 65 °C - SECONDARY 55 °C - 65 °C					
		первичный контур / primary		вторичный контур / secondary		первичный контур / primary		вторичный контур / secondary	
10	10	0,9	0,9	0,2	0,2				
20	20	2,1	2,1	0,2	0,2				
30	30	2,6	2,6	0,4	0,4				
40	40	3,5	3,5	0,2	0,2				
50	50	4,3	4,3	0,2	0,2				
60	60	5,2	5,2	0,2	0,2				
80	80	7	7	0,2	0,2				

■ пример установки | *application example*

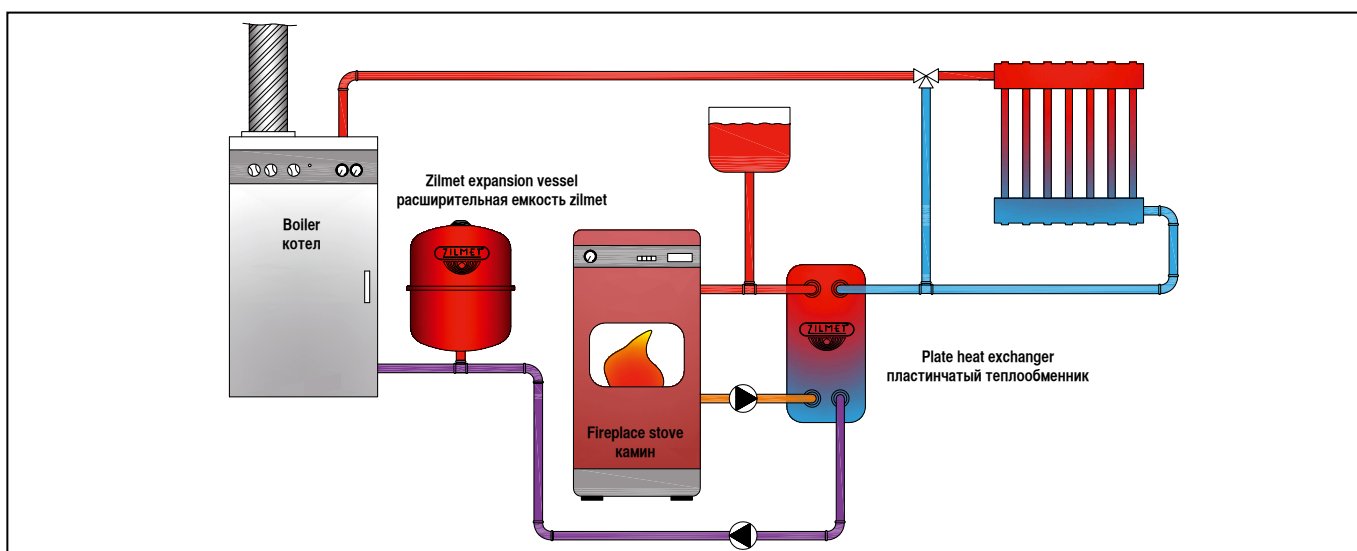

■ проточное горячее водоснабжение - таблица подбора | hot water immediate production - selection table

первичный контур 80 °C - 60 °C - PRIMARY 80 °C - 60 °C		вторичный контур 12 °C - 50 ° - SECONDARY 12 °C - 50 °C				
ккал/ч kCal/h	Модель Model	Пластины Plates Nr. - количество	Поток Flow rate m³/h - м3/ч		Потеря давления Pressure drop mH₂O / wcm - м.в.с.	
			первичный контур / primary	вторичный контур / secondary	первичный контур / primary	вторичный контур / secondary
20000	ZB 207	10			0,8	0,3
	Z2	7	0,99	0,52	0,9	0,3
30000	ZB 207	14			0,9	0,3
	Z2	7	1,53	0,79	2,1	0,7
40000	ZB 207	16			1,2	0,4
	Z2	9	2	1	2,1	0,7
50000	ZB 207	20			1,2	0,4
	Z2	9	2,55	1,32	3,1	1,1
60000	ZB 207	24			1,2	0,4
	Z2	11	3	1,58	2,9	1
80000	ZB 315	24			3,4	1,1
	Z2	13	4	2,11	3,5	1,2
100000	ZB 500	20			2,9	1
	Z2	17	5,1	2,64	3,1	1,1
125000	ZB 500	30			2	0,7
	Z2	21	6,38	3,3	3,1	1,1
150000	ZB 500	30			2,8	0,98
	Z2	25	7,66	3,97	3,18	1,1
175000	ZB 500	30			3,7	1,3
	Z2	27	8,94	4,63	3,6	1,2
200000	ZB 500	40			2,78	0,97
	Z2	33	10,2	5,29	3,1	1,1
250000	ZB 600	30			1,67	0,57
	Z3	23	12,7	6,62	3	1
300000	ZB 600	30			2,3	0,8
	Z3	27	15,3	7,94	3	1
350000	ZB 600	30			3	1
	Z3	31	17,8	9,27	3,1	1,09
400000	ZB 600	30			3,8	1,3
	Z3	33	20,4	10,5	3,5	1,2
450000	ZB 600	40			2,6	0,9
	Z3	35	22,34	11,8	3,7	1,3
500000	ZB 600	40			3,4	1,1
	Z3	37	25,5	13,2	4,3	1,5
600000	ZB 600	50			3,1	1,1
	Z3	45	30,6	15,8	4,1	1,4
700000	ZB 700	50			3,5	1,2
	Z3	51	35,7	18,5	4,3	1,5
800000	ZB 700	50			4,4	1,5
	Z3	59	40,88	21,2	4,2	1,4

Приведен ПРИМЕР ПОДБОРА. Для конкретных случаев, пожалуйста, обращайтесь в наш технический отдел.
EXAMPLE OF CALCULATION – for particular application, please contact our technical office

■ пример установки | application example

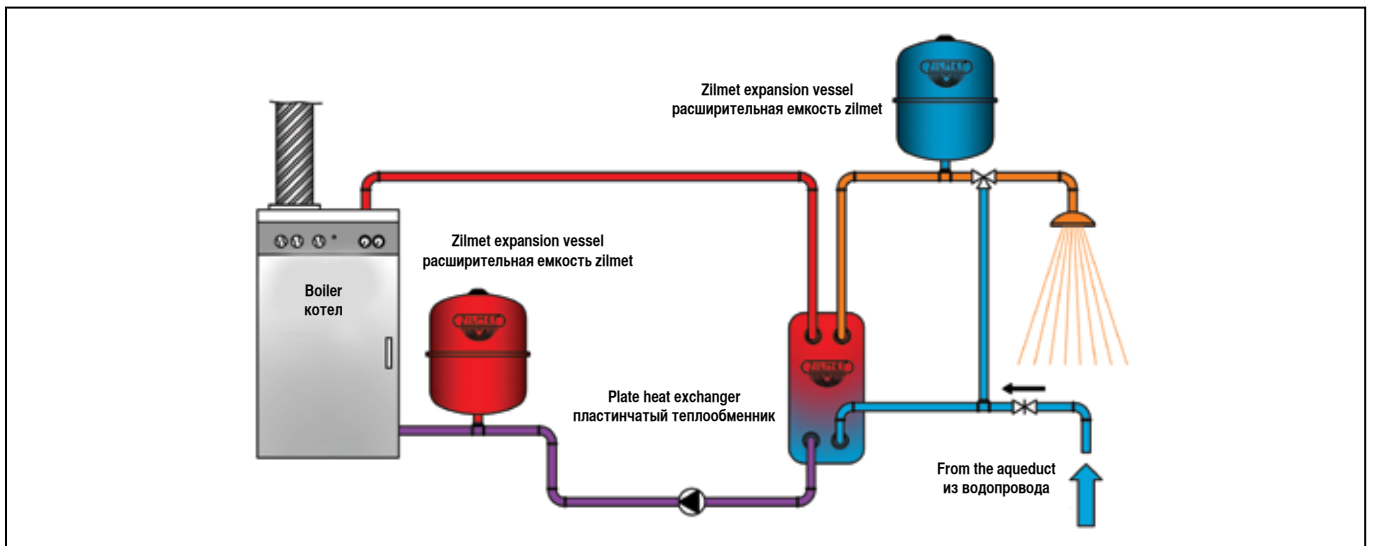

горячее водоснабжение с расширительным баком - таблица подбора | hot water production with tank - selection table

первичный контур 80 °C - 70 °C - PRIMARY 80 °C - 70 °C		вторичный контур 59 °C - 69 °C - SECONDARY 59 °C - 69 °C				
ккал/ч kCal/h	Модель Model	Пластины Plates	Поток Flow rate		Потеря давления Pressure drop	
			m³/h - м3/ч		mH ₂ O / wcm - м.в.с.	
		Nr. - количество	первичный контур / primary	вторичный контур / secondary	первичный контур / primary	вторичный контур / secondary
20000	ZB 207	30	1,98	2	0,3	0,3
	Z2	13			0,9	1
30000	ZB 207	40	3	3	0,4	0,4
	Z2	19			1	1
40000	ZB 315	24	4	4	3,3	3,4
	Z2	23			1,1	1,1
50000	ZB 500	20	5,12	5,09	2,8	2,9
	Z2	29			1,1	1,1
60000	ZB 500	24	6,14	6,122	2,8	2,9
	Z2	33			1,2	1,2
80000	ZB 500	30	8,19	8,15	3,1	3,2
	Z2	43			1,2	1,3
100000	ZB 600	30	10,02	10,19	1	1
	Z3	19			2,8	2,9
125000	ZB 600	30	12,8	12,74	1,6	1,6
	Z3	23			2,9	2,9
150000	ZB 600	30	15,37	15,29	2,28	2,28
	Z3	27			3	3
175000	ZB 600	30	17,93	17,93	3	3
	Z3	31			3,1	3,1
200000	ZB 600	30	20,49	20,49	3,8	3,9
	Z3	33			3,5	3,5
250000	ZB 600	40	25,61	25,49	3,3	3,4
	Z3	41			3,5	3,5
300000	ZB 700	40	30,74	30,59	3,9	4
	Z3	49			3,5	3,6
350000	ZB 700	50	34,75	35,21	3,2	3,4
	Z3	55			3,7	3,8
400000	ZB 700	50	40,9	40,9	4,4	4,5
	Z3	63			3,7	3,8
450000	ZB 700	60	46,1	45,9	3,8	3,8
	Z3	71			3,7	3,7
500000	ZB 700	60	51,2	50,9	4,7	4,8
	Z4	71			3,8	3,9
600000	ZB 700	80	61,48	61,1	3,8	3,9
	Z4	85			3,8	3,9
700000	ZB 700	80	71,7	71,3	5,1	5,2
	Z4	87			4,9	5
800000	ZB 700	100	81,9	81,59	4,3	4,4
	Z4	93			5,5	5,6

Приведен ПРИМЕР ПОДБОРА. Для конкретных случаев, пожалуйста, обращайтесь в наш технический отдел.
EXAMPLE OF CALCULATION - for particular application, please contact our technical office

пример установки | application example

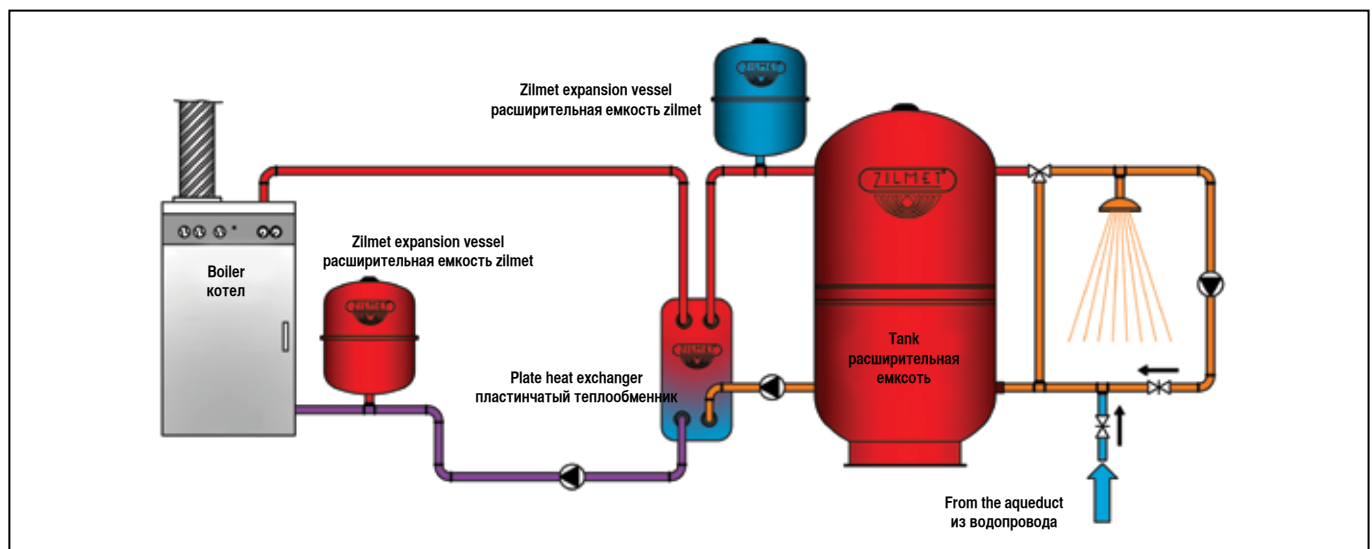

■ традиционная система отопления - таблица подбора | traditional boiler heating - selection table

первичный контур 80 °С - 65 °С - PRIMARY 80 °С - 65 °С		вторичный контур 55 °С - 70 °С - SECONDARY 55 °С - 70 °С				
ккал/ч kCal/h	Модель Model	Пластины Plates	Поток Flow rate		Потеря давления Pressure drop	
			m³/h - м3/ч		mH ₂ O / wcm - м.в.с.	
		Nr. - количество	первичный контур /	вторичный контур /	первичный контур /	вторичный контур /
			primary	secondary	primary	secondary
20000	ZB 207	40	1,36	1,36	0,1	0,1
	Z2	15			0,36	0,36
30000	ZB 315	22	2,04	2,04	1,1	1,1
	Z2	23			0,33	0,33
40000	ZB 315	30	2,73	2,73	1	1
	Z2	29			0,36	0,36
50000	ZB 315	34	3,4	3,4	1,2	1,2
	Z2	35			0,38	0,38
60000	ZB 315	40	4	4	1,2	1,2
	Z2	41			0,4	0,4
80000	ZB 500	30	5,46	5,46	1,5	1,5
	Z2	53			0,41	0,41
100000	ZB 500	40	6,84	6,84	1,3	1,3
	Z3	17			1,7	1,7
125000	ZB 500	50	8,53	8,53	1,3	1,3
	Z3	19			2	2
150000	ZB 600	30	10,24	10,24	1,1	1,1
	Z3	23			2	2
175000	ZB 600	30	11,95	11,95	1,4	1,4
	Z3	27			1,9	1,9
200000	ZB 600	40	13,6	13,6	1	1
	Z3	29			2,2	2,2
250000	ZB 600	50	17	17	1	1
	Z3	37			2	2
300000	ZB 600	50	20,5	20,5	1,5	1,5
	Z3	43			2,1	2,1
350000	ZB 600	60	23,9	23,9	1,5	1,5
	Z3	51			2	2
400000	ZB 600	80	27,3	27,3	1	1
	Z3	57			2,1	2,1
450000	ZB 700	40	30,7	30,7	3,9	3,9
	Z3	63			2,2	2,2
500000	ZB 700	50	34,1	34,1	3,1	3,1
	Z3	69			2,2	2,2
600000	ZB 700	50	40,9	40,9	4,4	4,4
	Z3	83			2,3	2,3
700000	ZB 700	60	47,7	47,7	4,2	4,2
	Z4	65			4	4
800000	ZB 700	60	54,4	54,4	5,2	5,2
	Z4	71			4,5	4,5

Приведен ПРИМЕР ПОДБОРА. Для конкретных случаев, пожалуйста, обращайтесь в наш технический отдел.
EXAMPLE OF CALCULATION - for particular application, please contact our technical office

■ пример установки | application example

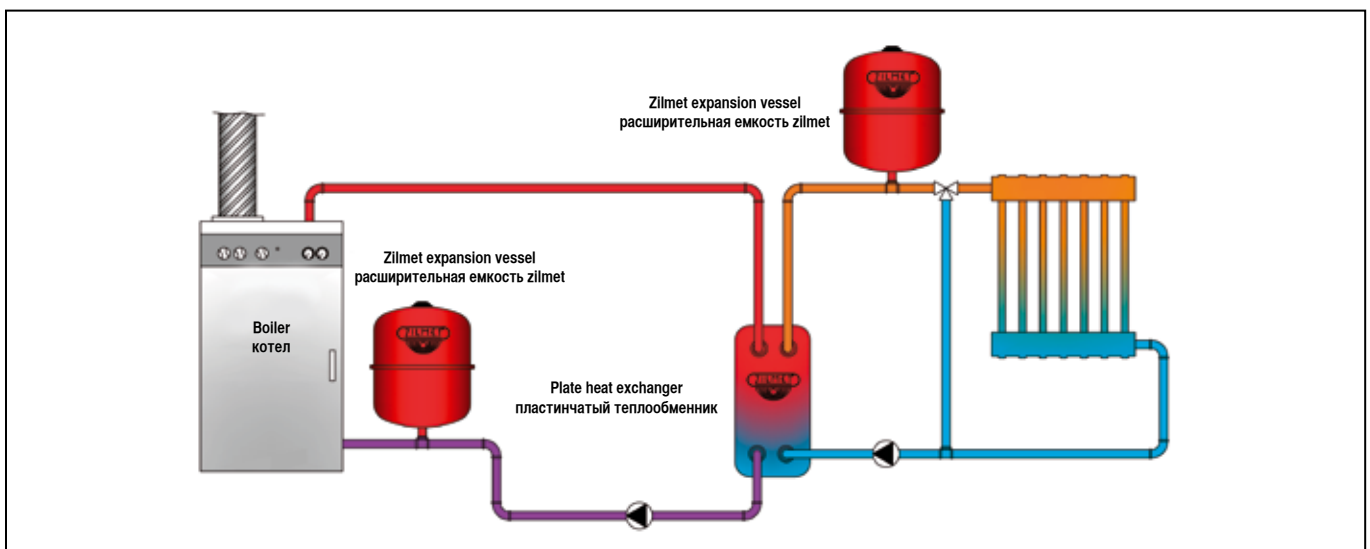

СИСТЕМА ОТОПЛЕНИЯ С КОНДЕНСАЦИОННЫМ КОТЛОМ - ТАБЛИЦА ПОДБОРА | condensating boiler heating - selection table

		первичный контур 50 °С - 40 °С - PRIMARY 50 °С - 40 °С		вторичный контур 30 °С - 40 °С - SECONDARY 30 °С - 40 °С		
ккал/ч kCal/h	Модель Model	Пластины Plates	Поток Flow rate		Потеря давления Pressure drop	
			m³/h - м3/ч		mH ₂ O / wcm - м.в.с.	
		Nr. - количество	первичный контур /	вторичный контур /	первичный контур /	вторичный контур /
			primary	secondary	primary	secondary
20000	ZB 207	34	2	2	0,3	0,3
	Z2	15			0,83	0,83
30000	ZB 315	20	3	3	3	3
	Z2	21			0,9	0,9
40000	ZB 315	30	4	4	2,3	2,3
	Z2	27			0,9	0,9
50000	ZB 500	20	5	5	3,1	3,1
	Z2	33			0,9	0,9
60000	ZB 500	30	6,1	6,1	2	2
	Z2	37			1,1	1,1
80000	ZB 500	30	8,16	8,16	3,5	3,5
	Z2	49			1,1	1,1
100000	ZB 600	30	10,1	10,1	1,1	1,1
	Z3	19			3	3
125000	ZB 600	30	12,64	12,64	1,7	1,7
	Z3	23			3,2	3,2
150000	ZB 600	30	15,17	15,17	2,5	2,5
	Z3	25			3,8	3,8
175000	ZB 600	30	17,7	17,7	3,2	3,2
	Z3	37			3,5	3,5
200000	ZB 600	40	20,2	20,2	2,4	2,5
	Z3	33			3,8	3,9
250000	ZB 600	40	25,29	25,29	3,6	3,7
	Z3	41			3,8	3,9
300000	ZB 600	50	30,34	30,34	3,3	3,4
	Z3	49			3,8	3,9
350000	ZB 700	50	35,4	35,4	3,7	3,8
	Z3	55			4	4,2
400000	ZB 700	50	40,4	40,4	4,7	4,9
	Z3	63			4	4,1
450000	ZB 700	60	44,68	45,031	4,1	4,2
	Z3	69			4	4,3
500000	ZB 700	60	50,5	50,5	5	5
	Z4	71			4,1	4,3
600000	ZB 700	80	60,7	60,7	4,1	4,3
	Z4	85			4,1	4,3
700000	ZB 700	80	70,8	70,8	5,5	5,6
	Z4	87			5,2	5,4
800000	ZB 700	100	80,92	80,92	4,6	4,8
	Z4	93			4,9	6,1

Приведен ПРИМЕР ПОДБОРА. Для конкретных случаев, пожалуйста, обращайтесь в наш технический отдел.
EXAMPLE OF CALCULATION - for particular application, please contact our technical office

пример установки | application example

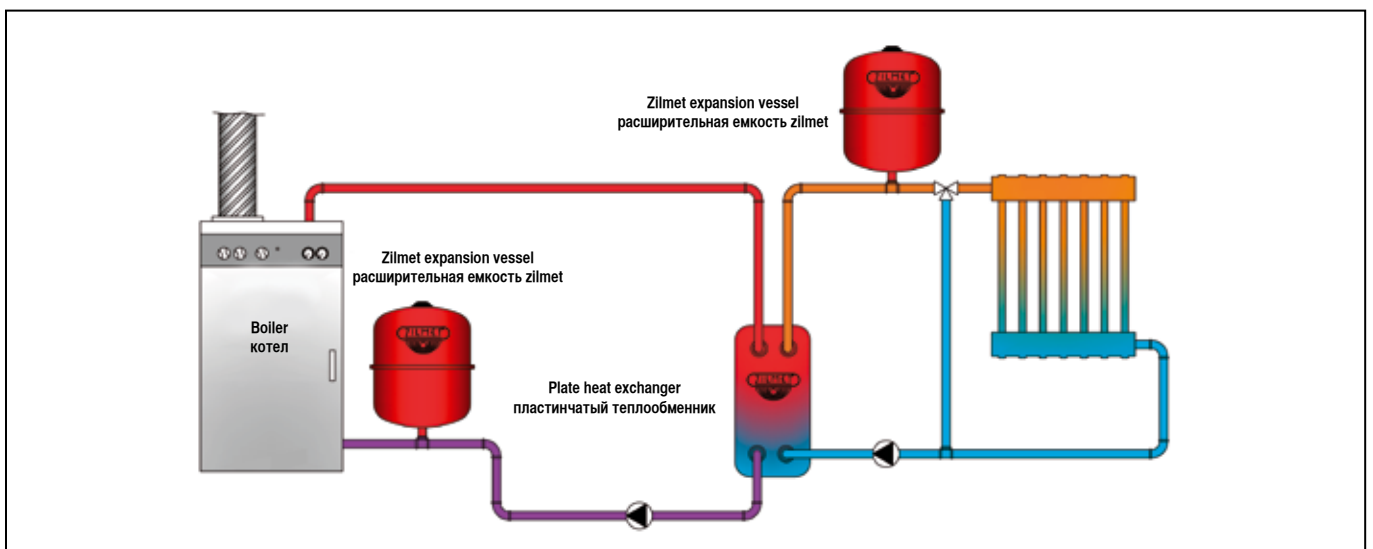

■ обогрев бассейнов - таблица подбора | pool heating - selection table

		первичный контур 70 °C - 50 °C - PRIMARY 70 °C - 50 °C		вторичный контур 25 °C - 40 °C - SECONDARY 25 °C - 40 °C		
ккал/ч kCal/h	Модель Model	Пластины Plates	Поток Flow rate		Потеря давления Pressure drop	
			m ³ /h - м3/ч		mH ₂ O / wcm - м.в.с.	
		Nr. - количество	первичный контур /	вторичный контур /	первичный контур /	вторичный контур /
				primary	secondary	primary
20000	ZB 207	12	0,99	1,33	0,63	1,1
	Z2	7			0,99	1,8
30000	ZB 207	16	1,52	2,01	0,78	1,43
	Z2	9			1,2	2,3
40000	ZB 207	20	2,03	2,68	0,86	1,58
	Z2	11			1,4	2,6
50000	ZB 207	24	2,54	3,35	0,91	1,67
	Z2	13			1,5	2,8
60000	ZB 500	20	3,05	4,02	1,1	1,7
	Z2	15			1,6	3
80000	ZB 500	20	4,06	5,37	1,98	3,6
	Z2	19			1,74	3,2
100000	ZB 500	24	5,08	6,71	2,1	3,8
	Z2	25			1,55	2,8
125000	ZB 500	30	6,35	8,39	2	3,8
	Z2	29			1,7	3,2
150000	ZB 600	30	7,6	10	0,66	1,2
	Z3	19			1,7	3,2
175000	ZB 600	30	8,9	11,7	0,88	1,6
	Z3	23			1,6	2,9
200000	ZB 600	30	10,17	13,42	1,12	2,1
	Z3	25			1,74	3,2
250000	ZB 600	30	12,71	16,78	1,6	3,1
	Z3	29			1,9	3,6
300000	ZB 600	30	15,26	20,14	2,3	4,3
	Z3	33			2,16	3,9
350000	ZB 600	40	17,8	23,49	1,81	3,34
	Z3	39			2	3,8
400000	ZB 600	40	20,08	26,86	2,2	4,2
	Z3	45			1,9	3,7
450000	ZB 600	50	22,34	29,98	1,8	3,4
	Z3	51			1,9	3,6
500000	ZB 700	50	25,43	33,57	1,9	3,5
	Z3	55			2,1	3,8
600000	ZB 700	60	30,5	40,28	1,9	3,5
	Z3	67			2	3,7
700000	ZB 700	60	35,6	46,99	2,5	4,6
	Z3	77			2	3,8
800000	ZB 700	80	40,69	53,71	1,9	3,5
	Z4	81			2	3,8

Приведен ПРИМЕР ПОДБОРА. Для конкретных случаев, пожалуйста, обращайтесь в наш технический отдел.
EXAMPLE OF CALCULATION – for particular application, please contact our technical office

■ пример установки | application example

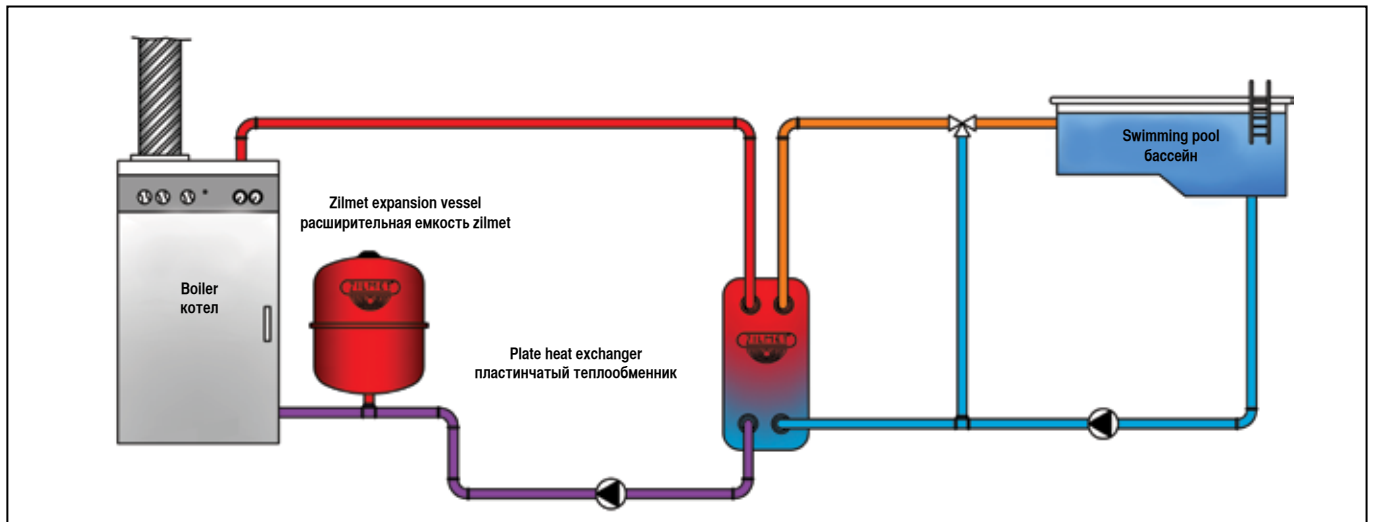

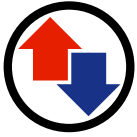

ИЗОЛЯЦИЯ | *insulation box*

■ для всех моделей теплообменников Zilmet | *recommended for any Zilmet models*

PVC изоляция PVC insulation	Модель Model	Размеры (ДхВхШ) мм Measures (lхhхp) mm	Артикул Code
ZB 190 до 20 пластин ZB 190 till 20 plates	ZB 190 10-16-20 пластин - plates	280x140x110	381Z190201
ZB 190 до 30 пластин ZB 190 till 30 plates	ZB 190 30 пластин - plates	280x140x135	381Z190301
ZB 207 до 20 пластин ZB 207 till 20 plates	ZB 207 10-16-20 пластин - plates	280x140x110	381Z207201
ZB 207 до 30 пластин ZB 207 till 30 plates	ZB 207 30 пластин - plates	280x140x135	381Z207301
ZB 315 до 30 пластин ZB 315 till 30 plates	ZB 315 10-20-30 пластин - plates	375x140x135	381Z315301
ZB 315 до 40 пластин ZB 315 till 40 plates	ZB 315 40 пластин - plates	375x140x190	381Z315401
ZB 400 до 40 пластин ZB 400 till 40 plates	ZB 400 20-30-40 пластин - plates	535x255x175	381Z400401
ZB 400 до 60 пластин ZB 400 till 60 plates	ZB 400 50-60 пластин - plates	535x255x265	381Z400601
ZB 500 до 30 пластин ZB 500 till 30 plates	ZB 500 10-14-20-24-30 пластин - plates	610x185x145	381Z500301
ZB 500 до 60 пластин ZB 500 till 60 plates	ZB 500 40-50-60 пластин - plates	610x185x230	381Z500601
ZB 500 до 100 пластин ZB 500 till 100 plates	ZB 500 80-100 пластин - plates	610x185x335	381Z501001
ZB 600 до 50 пластин ZB 600 till 50 plates	ZB 600 30-40-50 пластин - plates	610x340x225	381Z600501
ZB 600 до 80 пластин ZB 600 till 80 plates	ZB 600 60-80 пластин - plates	610x340x320	381Z600801
ZB 600 до 120 пластин ZB 600 till 120 plates	ZB 600 100-120 пластин - plates	610x340x405	381Z601201



Температура до 130°C - Temperature up to 130°C

EPP изоляция EPP insulation	Модель Model	Размеры (ДхВхШ) мм Measures (lхhхp) mm	Артикул Code
ZB 190 до 20 пластин ZB 190 till 20 plates	ZB 190 10-16-20 пластин - plates	265x135x110	381Z190202
ZB 190 до 40 пластин ZB 190 till 40 plates	ZB 190 30-40 пластин - plates	265x135x155	381Z190402
ZB 207 до 20 пластин ZB 207 till 20 plates	ZB 207 10-16-20 пластин - plates	265x135x110	381Z207202
ZB 207 до 40 пластин ZB 207 till 40 plates	ZB 207 30-40 пластин - plates	265x135x155	381Z207402
ZB 315 до 30 пластин ZB 315 till 30 plates	ZB 315 10-20-30 пластин - plates	375x135x140	381Z315302
ZB 315 до 60 пластин ZB 315 till 60 plates	ZB 315 40-50-60 пластин - plates	375x135x215	381Z315602
ZB 250 до 30 пластин ZB 250 till 30 plates	ZB 250 10-20-30 пластин - plates	375x170x140	381Z250302
ZB 250 до 60 пластин ZB 250 till 60 plates	ZB 250 40-50-60 пластин - plates	375x170x215	381Z250602
ZB 500 до 30 пластин ZB 500 till 30 plates	ZB 500 10-14-20-24-30 пластин - plates	585x180x145	381Z500302
ZB 500 до 60 пластин ZB 500 till 60 plates	ZB 500 40-50-60 пластин - plates	585x180x220	381Z500602



Температура до 110°C - Temperature up to 110°C



Производитель
Италия, Лимена (Падова),
Виа Дель Санто, 242
Тел.: +39 049 7664901, факс: +39 049 767321
Headquarters
Via del Santo, 242 - 35010 Limena (PD) - Italy
Tel. +39 049 7664901 - Fax +39 049 767321
www.zilmet.com - zilmet@zilmet.it

Завод
Италия, Лимена (Падова), Виа Дель Санто, 242
Виа Виско, 2 - Виа Кольпи, 30 - Виа Тамбурин, 15/17
Багноли Ди Сопра (Падова) - Виа Ви Страда, 21/23
Production plants - Italy
Limena (PD) Via del Santo, 242
Via Visco, 2 • Via Colpi, 30 • Via Tamburin, 15/17
Bagnoli di Sopra (PD) - Via V Strada, 21/23

Представительство
Zilmet Германия - www.zilmet.de
Zilmet США - www.zilmetusa.com
Branches
Zilmet Deutschland GmbH - www.zilmet.de
Zilmet USA - www.zilmetusa.com