



WATERSTRY
P U M P S Y S T E M



МНОГОСТУПЕНЧАТЫЕ НАСОСЫ ПОВЫШЕНИЯ ДАВЛЕНИЯ

2021 г.

ОГЛАВЛЕНИЕ

ВЕРТИКАЛЬНЫЕ МНОГОСТУПЕНЧАТЫЕ НАСОСЫ SB (K) 4

Общие сведения 4

Основные технические параметры 5

Конструкция насоса 6

Максимальное рабочее и входное давление 11

Форма заводской таблички 12

Перекачиваемые жидкости 13

Подбор насоса 14

Графические характеристики и технические данные 18

SB 1 (K) 18

SB 2 (K) 20

SB 3 (K) 22

SB 4 (K) 24

SB 8 (K) 26

SB 10 (K) 28

SB 12 (K) 30

SB 15 (K) 32

SB 20 (K) 34

SB 32 (K) 36

SB 42 (K) 38

SB 65 (K) 40

SB 85 (K) 42

SB 120 (K) 44

SB 150 (K) 46

SB 200 (K) 48

ГОРИЗОНТАЛЬНЫЕ МНОГОСТУПЕНЧАТЫЕ НАСОСЫ CB (K) 50

Общие сведения 50

Основные технические параметры 52

Конструкция насоса 53

Графические характеристики и технические данные 54

CB 2 (K) 54

CB 4 (K) 56

CB 8 (K) 58

CB 12 (K) 60

CB 15 (K) 32

CB 20 (K) 34

ДЛЯ ЗАМЕТОК 66

Вертикальные многоступенчатые насосы SB (K)



Насосы серии SB (K) – несамовсасывающие вертикальные многоступенчатые насосы инлайн конструкции с фланцевым или Victaulic присоединением с всасывающим и нагнетательным патрубком равного размера. Многоступенчатая конструкция с рабочими колесами, камерами и кожухом из нержавеющей стали. Вал насоса, вал электродвигателя по стандарту IEC-соединены напрямую через муфту. Для облегчения эксплуатации все насосы оснащены торцевым уплотнением картриджного типа

Модельные ряды насосов SB (K) и SBI (K) включают в себя различные типоразмеры насосов и количество ступеней для достижения требуемого расхода и напора.

Сферы применения:

Водоснабжение и повышение давления

- Повышение давления в домах, отелях, жилых комплексах
- Станции повышения давления, подача в сети водоснабжения
- Повышение давления в промышленном водоснабжении

Легкая промышленность

- Прачечные и химчистки
- Автомойки
- Системы пожаротушения
- Технологические водопроводные системы
- Механическая обработка (охлаждающие жидкости)

Отопление, вентиляция и кондиционирование воздуха

- Бойлеры
- Индукционный нагрев, теплообменники, холодильники
- Системы контроля температуры

Орошение и с/ хозяйство

- Теплицы
- Капельный полив
- Орошение полей (полив)

Обработка воды

- Умягчители воды и деминерализаторы
- Системы обратного осмоса
- Системы дистилляции
- Фильтровальные системы
- Системы ультрафильтрации

Диапазон гидравлических характеристик SB (K)



Таблица характеристик SB (K)

Параметры	SB (K)															
	1	2	3	4	8	10	12	15	20	32	42	65	85	120	150	200
Подача [м³/ч]	1	2	3	4	8	10	12	15	20	32	42	65	85	120	150	200
Подача [л/с]	0,28	0,56	0,83	1,1	2,2	2,78	3,3	4,17	5,6	8,9	11,7	18	24	33	41,6	55,6
Рабочий интервал [м³/ч]	0,4-2	1-3,5	1,2-4	1,5-7	5-12	5-13	7-16	8-22	10-28	16-40	25-55	30-80	50-110	60-150	80-180	100-240
Рабочий интервал [л/с]	0,11-0,56	0,28-0,97	0,33-1,1	0,42-1,9	1,4-3,3	14-3,61	1,9-4,4	2,2-6,1	2,8-7,8	4,4-11,1	6,9-15,3	8,3-22,2	13,8-30,5	16,7-41,7	22-50	27,8-66,7
Макс. гидравлическое давление на валу (бар)	21	23	22	21	21	22	22	22	23	29	30	22	17	16	16	16
Мощность двигателя [кВт]	0,37-2,2	0,37-3	0,37-3	0,37-4	0,75-7,5	0,75-7,5	1,5-11	1,1-15	1,1-18,5	1,5-30	3,0-45	4,0-45	5,5-45	11-75	11-75	18,5-110
Интервал температур [°C]	-15--+120															
КПД [%]	44	46	54	57	62	68	63	70	69	73	75	76	77	74	73	79
SB (K) Соединение труб																
DIN фланец	DN25	DN25	DN25	DN32	DN40	DN40	DN50	DN50	DN50	DN65	DN80	DN100	DN100	DN125	DN125	DN150
Овальный фланец	G1	G1	G1	G1¼	G1½	G1½										
SBI (K), Соединение труб																
DIN фланец	DN25	DN25	DN25	DN32	DN40	DN40	DN50	DN50	DN50	DN65	DN80	DN100	DN100	DN125	DN125	DN150
Муфта	DN32	DN32	DN32	DN32	DN50	DN50	DN50	DN50	DN50							
Трубная резьба	ZG1¼	ZG1¼	ZG1¼	ZG1¼	ZG2	ZG2	ZG2	ZG2	ZG2							
Овальный фланец	G1	G1	G1	G1¼	G1½	G1½										

Конструкция насоса

Серия 1, 2, 3, 4, 8

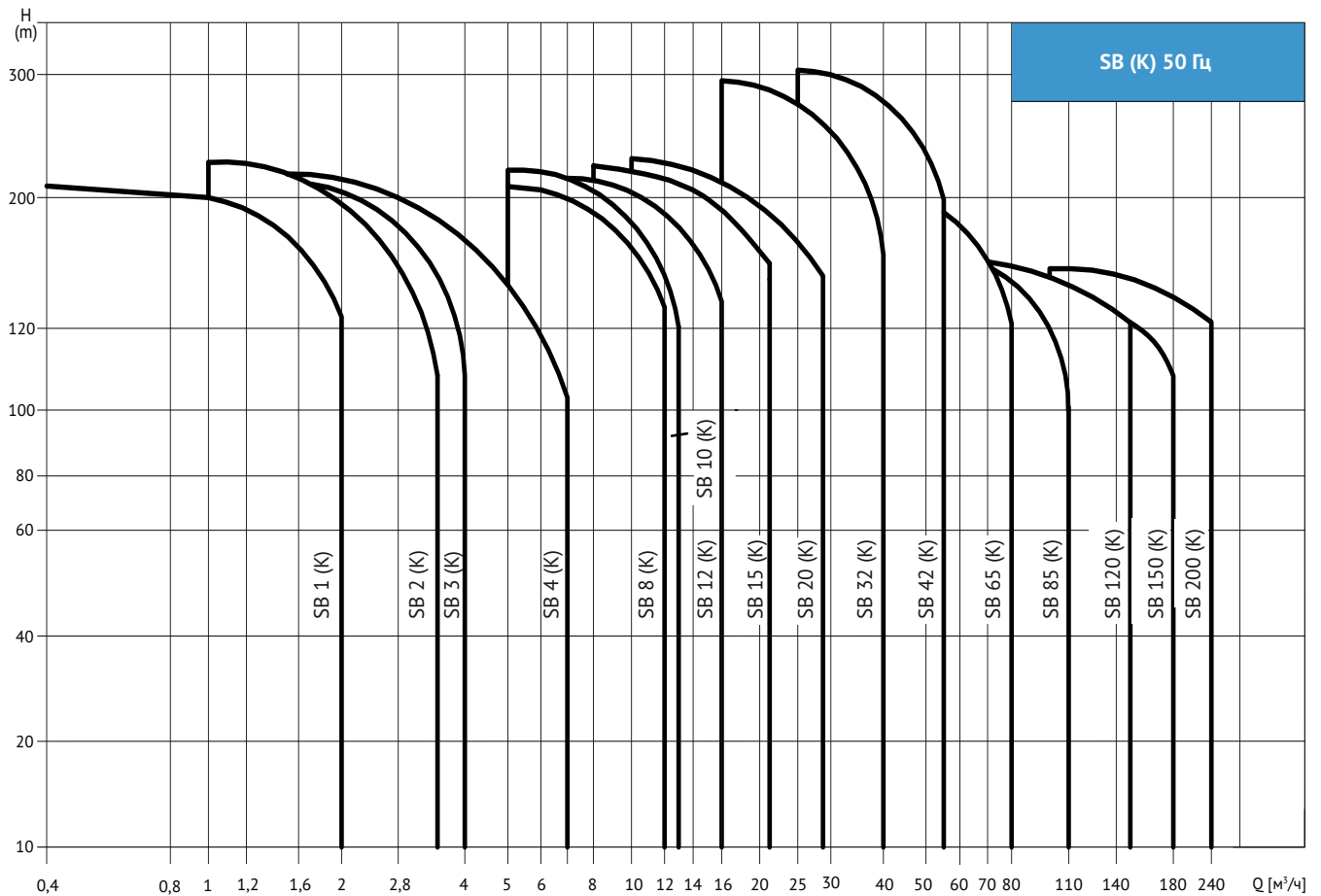
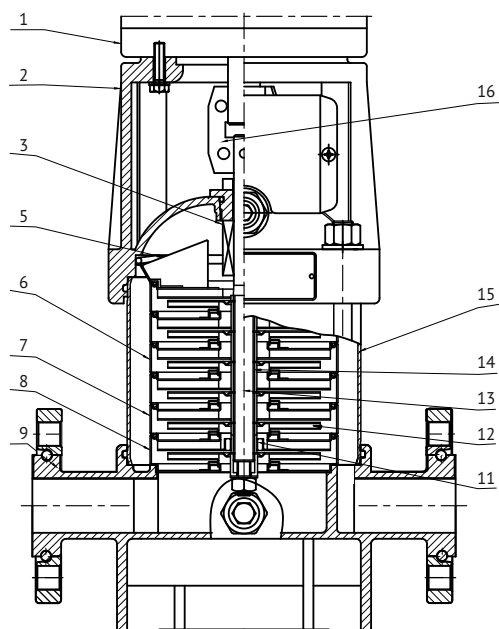

Исполнение стандартное - SB

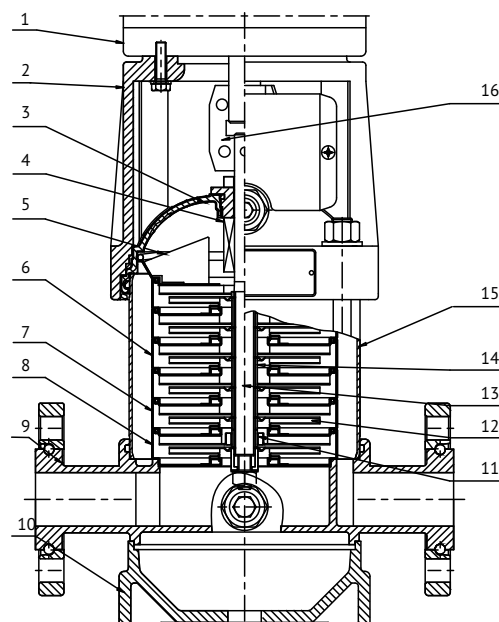

Исполнение с основанием AISI - SBI

Таблица деталей и материал серии 1, 2, 3, 4, 8

№	Наименование	Материал	AISVASTM
1	Двигатель		
2	Головная часть	Чугун	ASTM25B
4	Уплотнение торцовое		
5	Верхний диффузор	Нержавеющая сталь	AISI304
6	Диффузор	Нержавеющая сталь	AISI304
7	Опорный диффузор	Нержавеющая сталь	AISI304
8	Опора	Нержавеющая сталь	AISI304
9	Основание	Чугун	ASTM25B
11	Подшипник	Карбид вольфрама	

№	Наименование	Материал	AISVASTM
12	Колесо рабочее	Нержавеющая сталь	AISI304
13	Вал	Нержавеющая сталь	AISI304 AISI316L
14	Втулка колеса рабочего	Нержавеющая сталь	AISI304
15	Цилиндр	Нержавеющая сталь	AISI304
16	Муфта	Углеродистая сталь	
SBI			
3	Крышка	Нержавеющая сталь	AISI304
9	Основание	Нержавеющая сталь	AISI304
10	Плита	Чугун	ASTM25B

Конструкция насоса

Серия 10, 12, 15, 20

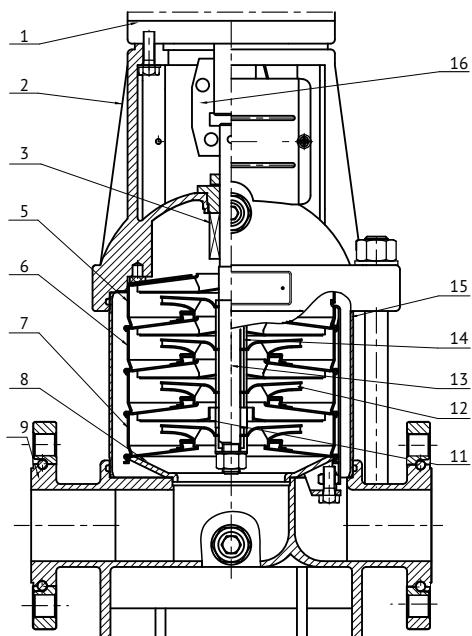

Исполнение стандартное - SB

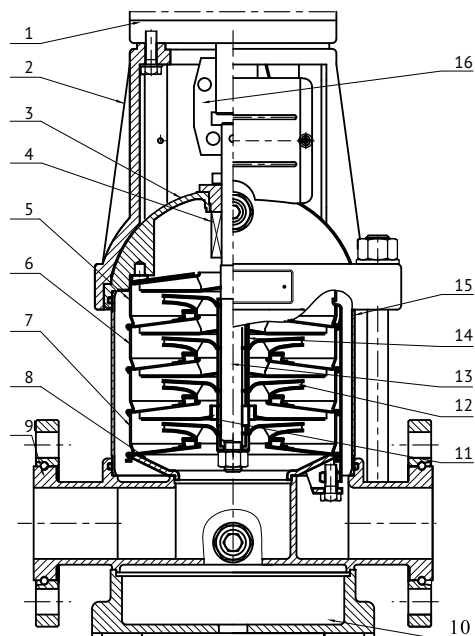

Исполнение с основанием AISI - SBI

Таблица деталей и материал серии 10, 12, 15, 20

№	Наименование	Материал	AISVASTM
1	Двигатель		
2	Головная часть	Чугун	ASTM25B
4	Уплотнение торцовое		
5	Верхний диффузор	Нержавеющая сталь	AISI304
6	Диффузор	Нержавеющая сталь	AISI304
7	Опорный диффузор	Нержавеющая сталь	AISI304
8	Опора	Нержавеющая сталь	AISI304
9	Основание	Чугун	ASTM25B
11	Подшипник	Карбид вольфрама	

№	Наименование	Материал	AISVASTM
12	Колесо рабочее	Нержавеющая сталь	AISI304
13	Вал	Нержавеющая сталь	AISI304 AISI316L
14	Втулка колеса рабочего	Нержавеющая сталь	AISI304
15	Цилиндр	Нержавеющая сталь	AISI304
16	Муфта	Углеродистая сталь	
SBI			
3	Крышка	Нержавеющая сталь	AISI304
9	Основание	Нержавеющая сталь	AISI304
10	Плита	Чугун	ASTM25B

Конструкция насоса

Серия 32, 42, 65, 85

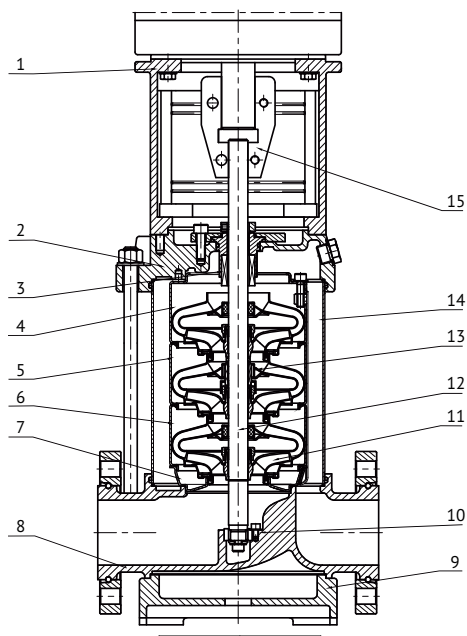

Исполнение стандартное - SB

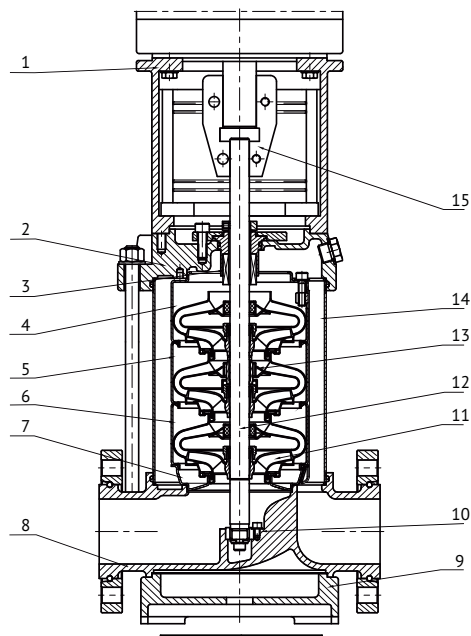

Исполнение с основанием AISI - SBI

Таблица деталей и материал серии 32, 42, 65, 85

№	Наименование	Материал	AISVASTM
1	Головная часть	Чугун	ASTM25B
2	Крышка	Чугун	ASTM25B
3	Уплотнение торцовое		
4	Верхний диффузор	Нержавеющая сталь	AISI304
5	Опорный диффузор	Нержавеющая сталь	AISI304
6	Диффузор	Нержавеющая сталь	AISI304
7	Опора	Нержавеющая сталь	AISI304
8	Основание	Чугун	ASTM25B
9	Плита	Чугун	ASTM25B
10	Нижний подшипник	Карбид вольфрама	

№	Наименование	Материал	AISVASTM
11	Колесо рабочее	Нержавеющая сталь	AISI304
12	Вал	Нержавеющая сталь	AISI316L AISI304 AISI431
13	Промежуточный подшипник	Карбид вольфрама	
14	Цилиндр	Нержавеющая сталь	AISI304
15	Муфта	Обыкновенная сталь	
	Резиновые части	NBR	
SBI			
3	Крышка	Нержавеющая сталь	AISI304
9	Основание	Нержавеющая сталь	AISI304

Конструкция насоса

Серия 120, 150, 200

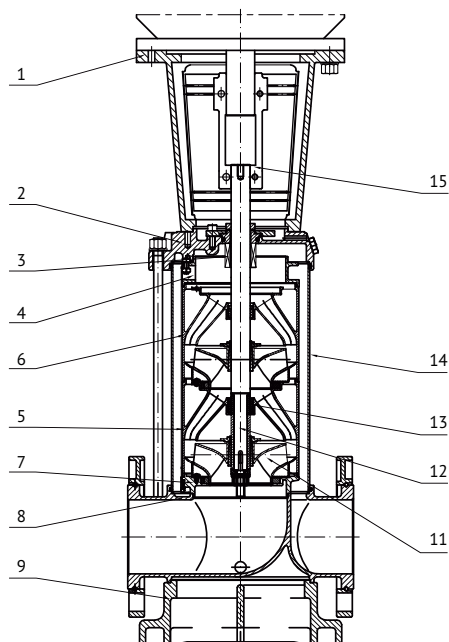

Исполнение стандартное - SB

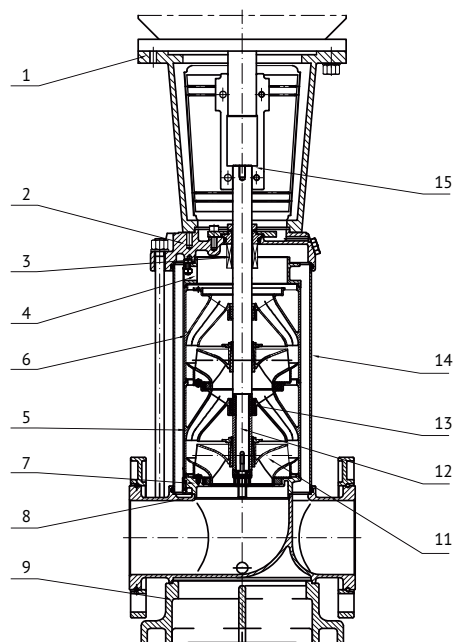

Исполнение с основанием AISI - SBI

Таблица деталей и материал серии 120, 150, 200

№	Наименование	Материал	AISVASTM
1	Головная часть	Чугун	ASTM25B
2	Крышка	Чугун	ASTM25B
3	Уплотнение торцовое		
4	Выходной патрубок	Нержавеющая сталь	AISI304
5	Опорный диффузор	Нержавеющая сталь	AISI304
6	Диффузор	Нержавеющая сталь	AISI304
7	Воздушный канал	Нержавеющая сталь	AISI304
8	Основание	Чугун	ASTM25B
9	Плита	Чугун	ASTM25B

№	Наименование	Материал	AISVASTM
11	Колесо рабочее	Нержавеющая сталь	AISI304
12	Вал	Нержавеющая сталь	AISI304
13	Подшипник	Карбид вольфрама	
14	Цилиндр	Нержавеющая сталь	AISI304
15	Муфта	Углеродистая сталь	
	Резиновые части	NBR	
SBI			
2	Крышка	Нержавеющая сталь	AISI304
8	Основание	Нержавеющая сталь	AISI304

Электродвигатель

- 2-х полюсный стандартный мотор с короткозамкнутым ротором типа «беличья клетка», алюминиевым корпусом до 22 кВт, полностью закрытый с вентиляторным охлаждением.
- Данные электрооборудования:
 - Класс защиты: IP55.
 - Класс изоляции: F
 - Двигатели имеют значения эффективности в диапазоне, обычно называемом высокой эффективностью.
- Температура окружающей среды: Макс. +50°C.

Технические данные электродвигателей (50 Гц)

Полюс	кВт	Фланец	Тип	Номинальный ток, [А]							
				1ф (220/240В)		3ф (220/380В)		3ф (380/660В)			
				220В	240В	220В	380В	380В	660В		
2P	0,37	B14	71	2,7	2,5	1,63	0,94	0,94	0,54		
	0,55		71	3,9	3,6	2,27	1,31	1,31	0,75		
	0,75		80	5,1	4,7	3,0	1,7	1,7	1,0		
	1,1		80	7,0	6,4	4,2	2,4	2,4	1,4		
	1,5		90	9,3	8,5	5,6	3,2	3,2	1,9		
	2,2		90	13,2	12,1	7,9	4,6	4,6	2,6		
	3		100			10,4	6,0	6,0	3,5		
	4		112			13,5	7,8	7,8	4,5		
	5,5		132			18,4	10,6	10,6	6,1		
	7,5		132			24,8	14,4	14,4	8,3		
	11		160	B5	160			35,6	20,6	20,6	11,9
	15		160		160			48,1	27,9	27,9	16,0
	18,5		160		160			59,0	34,2	34,2	19,7
	22		180		180			70,0	40,5	40,5	23,3
	30	200	200				94,8	54,9	54,9	31,6	
	37	200	200				116	67,4	67,4	38,8	
	45	225	225				140	80,8	80,8	46,5	
	55	250	250				170	98,5	98,5	56,7	
	75	280	280				231	134	134	77	
	1,4	80			80	8,9	8,2	5,3	3,1	3,1	1,8
	1,8	90		90	11,2	10,3	6,7	3,9	3,9	2,2	
	2,6	90		90	15,6	14,3	9,3	5,4	5,4	3,1	
	3,4	100		100			11,8	6,8	6,8	3,9	
	4,5	112		112			15,2	8,8	8,8	5,1	
6	132		132			20,1	11,6	11,6	6,7		
24	180		180			76,3	44,2	44,2	25,4		

Торцевое уплотнение



Стандартное механическое картриджное уплотнение из карбида кремния / карбида кремния / EPDM или витона. В соответствии с областью применения, имеются альтернативные материалы для уплотнения и эластомеров.

Картридж торцевого уплотнения можно заменить в течение нескольких минут без специальных инструментов и без демонтажа насоса.

Максимальное рабочее давление

Модель	DIN фланец	Овальный фланец	Муфта	Трубная резьба
SB (K) 1-1 ~ 1-23	25	16	-	-
SB (K) 1-25 ~ 1-36	25	-	-	-
SB (K) 2-2 ~ 2-17	25	16	-	-
SB (K) 2-18 ~ 2-26	25	-	-	-
SB (K) 3-2 ~ 3-24	25	16	-	-
SB (K) 3-25 ~ 3-36	25	-	-	-
SB (K) 4-2 ~ 4-18	25	16	-	-
SB (K) 4-19 ~ 4-22	25	-	-	-
SB (K) 8-2/1 ~ 8-13	25	16	-	-
SB (K) 8-14 ~ 8-20	25	-	-	-
SB (K) 10-1 ~ 10-14	25	16	-	-
SB (K) 10-16 ~ 10-22	25	-	-	-
SB (K) 12,15,20	25	-	-	-
SB (K) 32-1 ~ 32-80	16(30)	-	-	-
SB (K) 32-90-2 ~ 32-160	30	-	-	-
SB (K) 42-10-1 ~ 42-60-2	16 (30)	-	-	-
SB (K) 42-60 ~ 42-90	25 (30)	-	-	-
SB (K) 42-100-2 ~ 42-130-2	30	-	-	-
SB (K) 65-10-1 ~ 65-50-2	16 (25)	-	-	-
SB (K) 65-50-1 ~ 65-80-1	25	-	-	-
SB (K) 85-10-1 ~ 85-40-2	16 (25)	-	-	-
SB (K) 85-40 ~ 65-60	25	-	-	-
SB (K) 120,150,200	20	-	-	-
SBI (K) 1,2,3,4,8,10	25	16	25	25
SBI (K) 12,15,20	25	-	25	25
SBI (K) 32	30	-	-	-
SBI (K) 42-10-1 ~ 42-90	25 (30)	-	-	-
SBI (K) 42-100-2 ~ 42-130-2	30	-	-	-
SBI (K) 65,85	25	-	-	-
SBI (K) 120,150,200	20	-	-	-

При использовании насосов с давлением, указанным в скобках спецификация утверждается отдельно

Расшифровка названия модели

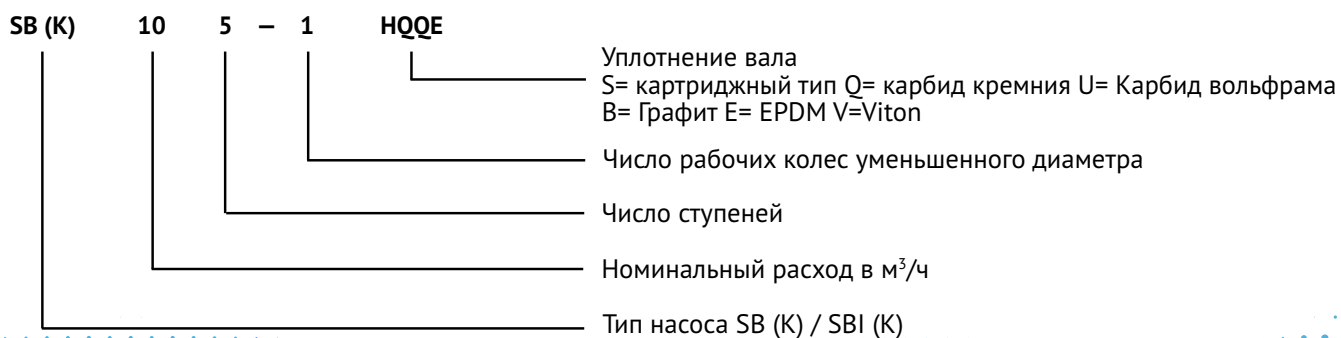

Формат заводской таблички насоса

Type	SB (K)			
Model	15 - 5		SQQE	
f	50	Hz	P ₂	4.0 kw
n	2900	min ⁻¹	H _{max}	70 m
Q	15	m ³ /h	H	59 m
P _{max} /t _{max}	16/120		bar/°C	
Serial No.	F0160510380		Δ/Y	
WATERSTRY			EAC	

1. Тип насоса
2. Модель насоса – тип уплотнения
3. Частота электросети
4. Номинальная мощность
5. Номинальная частота вращения
6. Максимальный напор
7. Номинальная производительность
8. Номинальный напор
9. Макс рабочее давление/макс. температура.
10. Направление вращения
11. Серийный номер

Формат заводской таблички электродвигателя

INDUCTION MOTOR					
TYPE			FR.	POLES 2	IEC 60034
OUTPUT	HP	kW	RATING	CONT. INS.	IP
Hz	Δ	V	A	E.F.F.%	
	Y	V	A	rpm	
BEARINGS				WEIGHT	kg
SER.NO.				DATE	

1. Число фаз
2. Модель
3. Типоразмер
4. Номинальная мощность
5. Класс изоляции
6. Класс защиты
7. Частота электросети
8. Напряжение
9. Сила тока
10. Эффективность
11. Номинальная частота вращения об/мин
12. Тип подшипников
13. Серийный номер

Перекачиваемые жидкости

Серия насосов **SB (K)** предназначена для работы с широким спектром жидкостей.

Насосы в стандартном исполнении (**SB (K)**) и с использованием крышки и основания из нержавеющей стали (**SBI (K)**), эксплуатируются для перекачки, циркуляции и повышения давления неагрессивных жидкостей (горячая или холодная вода).

При подборе насоса, следует уделять внимание свойствам рабочей среды: плотность, точка затвердевания, вязкость, а также требования к защите. Следует также учитывать пределы применимости насосов, основанные на давлении и температуре.

Подбор насоса

Расчет кавитационного запаса

Кавитация – процесс парообразования и последующего схлопывания пузырьков пара с дальнейшей конденсацией пара в потоке жидкости с образованием полостей с паром. Приводит к срывам подачи и напора насоса, снижению КПД, эрозионному износу гидравлики и уплотнений, шумам и вибрации в трубопроводах. Расчёт на возможность возникновения кавитации в насосах рекомендуется производить, если:

- перекачивается жидкость с высокой температурой;
- расход заметно превышает номинальное значение;
- водозабор происходит с глубины либо через трубопровод большой протяжённости;
- низкое давление подпора либо плохие условия всасывания (сопротивление фильтров, клапанов и т. д.).

Во избежание возникновения кавитации необходимо обеспечить условия, при которых на входе насоса будет создаваться определённое давление при максимально возможном потреблении. Для определения условий кавитации используется параметр NPSH (Net Positive Suction Head – чистый гидравлический напор (кавитационный запас)), представляющий собой зависимость минимального абсолютного давления, при котором в насосе не возникает кавитации. NPSH может быть представлен в двух понятиях: NPSH_r – значение NPSH, требуемое насосу, NPSH_a – значение NPSH, обеспечиваемое системой.

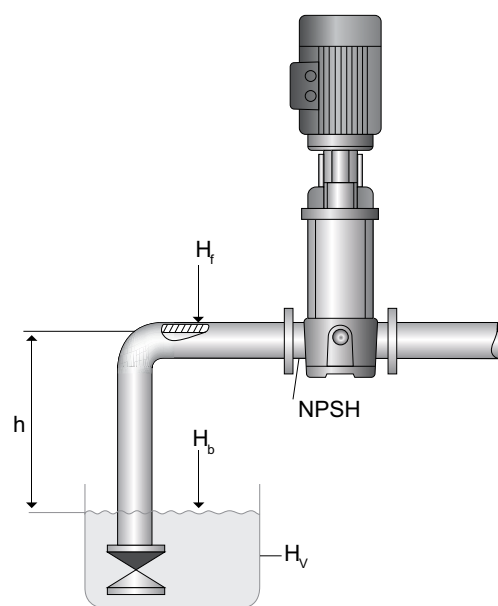

Необходимо провести следующий расчет:

1. Определить значение NPSH_a, обеспечиваемое гидравлической системой на входе насоса:

$$NPSH_a = H_b - H_f - H_v - H_s - h,$$

H_b – атмосферное давление со стороны насоса; это максимальная теоретическая высота всасывания (см. таблицу 1);

H_f – потери давления на трение во всасывающем трубопроводе при расчетной подаче (учитываются также потери в переходах, запорной арматуре, обратном клапане);

H_v – давление насыщенных паров перекачиваемой жидкости при определенной температуре (см. таблицу 2);

H_s – запас надежности – экспериментальная величина, равная 0,5 – 1 м, а для жидкостей, содержащих газ, до 2 м;

h – высота всасывания (при уровне жидкости ниже входного патрубка насоса) или подпор (при уровне жидкости выше входного патрубка насоса; используется в формуле со знаком «минус»).

2. Определить значение NPSH_r по графику NPSH насоса при расчетной подаче.

3. Сравнить значение NPSH_a с NPSH_r, при этом:

- если NPSH_a > NPSH_r, то кавитации удастся избежать;
- если NPSH_a < NPSH_r, то кавитация возможна.

Таблица 1. Атмосферное давление в зависимости от высоты над уровнем моря

H, м	600	0	100	200	300	400	500	600	700	800	900	1000	1200	2000
Hв, м	11,3	10,3	10,2	10,1	10	9,8	9,7	9,6	9,5	9,4	9,3	9,2	9,1	8,4

Таблица 2. Давление насыщенных паров при различных температурах

T °C	5	10	20	30	40	50	60	70	80	90	100	110	120	130
Hв, м	0,09	0,12	0,24	0,43	0,75	1,25	2,02	3,17	4,82	7,14	10,03	14,63	20,3	27,6

Температура окружающей среды

Если температура окружающей среды выше допустимой, или насос установлен на высоте, превышающей допустимые значения, электромотор нельзя полностью загружать, чтобы избежать возможного перегрева. Перегрев мотора может возникнуть из-за превышения допустимого уровня температуры окружающей среды или низкой плотности воздуха и, следовательно, низкой охлаждающей способности воздуха. В таких случаях следует использовать двигатель с большей номинальной производительностью.

Производительность двигателя в отношении к температуре/высоте

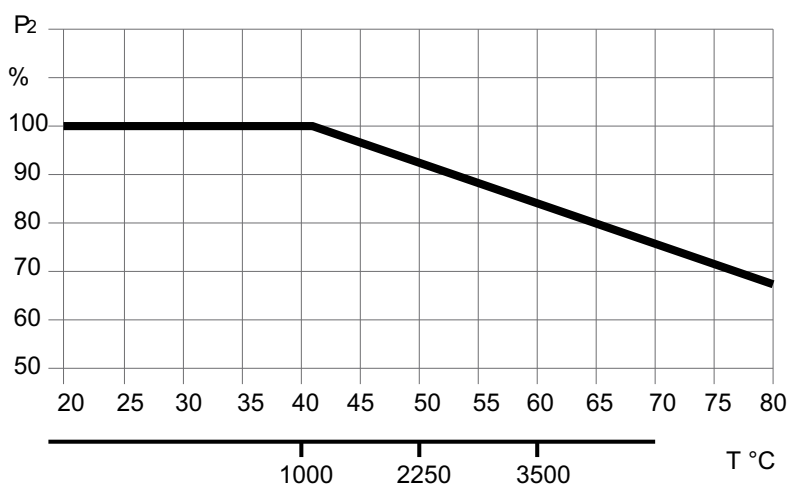

Подбор насоса



Подбор и размеры

Подбор насосов следует производить, учитывая следующее:

1. Основные параметры.

Необходимо обратить внимание на следующие параметры:

- производительность и давление в точке подключения;
- потерю давления в результате перепада высоты ($H_{гео}$);
- потерю потока на трение в трубопроводе;
- лучшая производительность в расчетной рабочей точке.

2. Производительность насоса.

Если предполагается использовать насос в одной рабочей точке, выберите насос, показывающий лучшую эффективность для этой рабочей точки. При выборе насоса по максимальной подаче рабочая точка должна располагаться справа по кривой эффективности (ETA), чтобы поддерживать высокую эффективность, когда поток падает.

3. Выбор материала насоса

осуществляется исходя из используемой рабочей среды. Линейка продукции покрывает основные типы WATERSTRY SBI (K) и WATERSTRY SB (K).

- насосы серии SB (K) используются для чистых, неагрессивных жидкостей, таких как вода и масла;

- в насосах серии SBI (K) все детали, контактирующие с перекачиваемой средой, изготовлены из нержавеющей стали.

4. Выбор типа подключения насоса зависит от рабочего давления и типа трубопроводной арматуры. Насосы серий SBI (K) и SB (K) доступны во фланцевом и овално-резьбовом исполнении. Условия снятия данных для графиков производительности:

- технические допуски выполнены по ИСО 9906;
- для расчетов используются электродвигатели с постоянной скоростью 2900 оборотов в минуту;
- измерения проводились при перекачивании деаэрированной воды при температуре 20 °С;
- кривые применяются к коэффициенту кинематической вязкости $V = 1 \text{ мм}^2/\text{сек}$ (1 сСт);
- в связи с риском перегрева насосы не следует использовать с производительностью, ниже указанной;
- кривая ниже показывает отношение, выраженное в процентах, минимальной производительности к номинальной в зависимости от температуры перекачиваемой среды.

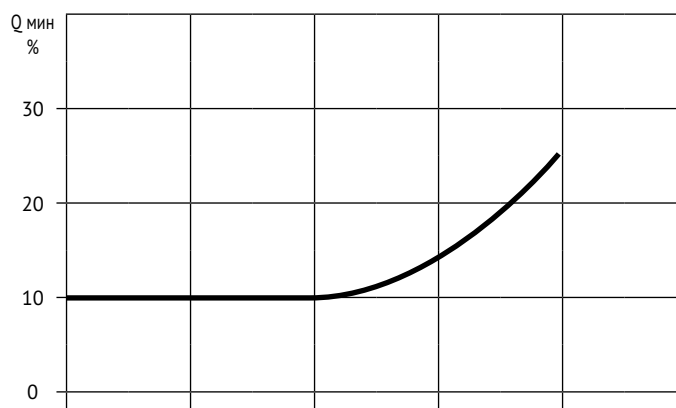

Количество ступеней насоса

Первая цифра – количество ступеней. Вторая цифра – количество рабочих колес с уменьшенным диаметром, если такие установлены.

Кривая КПД

Показывает отношение полезной энергии к поданной (затраченной) энергии. В сфере насосов КПД (η_n) – это отношение мощности, которую насос передает воде, и мощности, подводимой к валу, обозначается в процентах. КПД (эффективность) насосов с рабочими колесами уменьшенного диаметра несколько ниже, чем КПД насоса со стандартным рабочим колесом. Однако если говорить о подборе насоса для заданной рабочей точки, то подрезка диаметра рабочего колеса для точного соответствия рабочих параметров насоса требуемым параметрам системы приводит к повышению эффективности насоса и уменьшению эксплуатационных расходов в целом.

Кривая напорно-расходных характеристик

Показывает соотношение напора и расхода для всего диапазона работы насоса. Участок кривой, выделенный жирной линией, обозначает наиболее эффективный диапазон работы насоса.

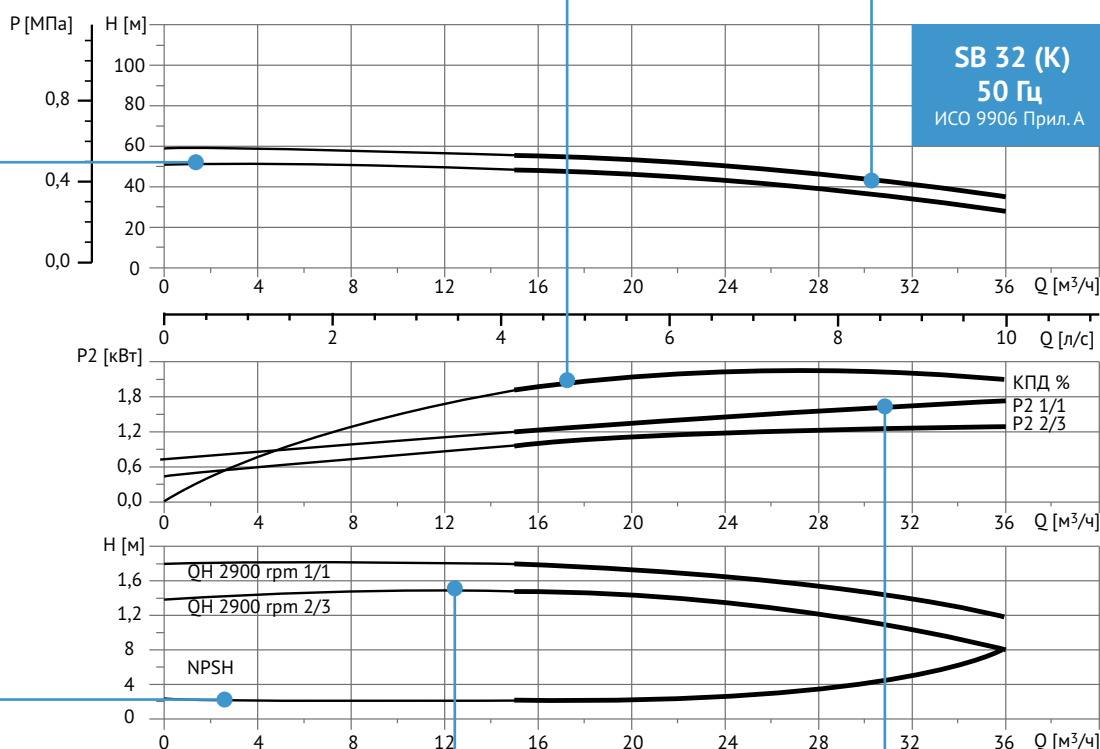

Кривая NPSH (допускаемый кавитационный запас)

Крайне важная характеристика. Величина NPSH показывает необходимое избыточное давление (м. в. ст.) во всасывающем трубопроводе непосредственно перед насосом для обеспечения работы насоса без изменения основных технических показателей. Неправильный подбор насоса и работа насоса в системе с NPSH меньше, чем NPSH_r насоса, приводит к кавитации и разрушению рабочего колеса, улитки и/или подшипников насоса. Данный тип разрушений рассматривается как нарушение условий эксплуатации и не подлежит обслуживанию в рамках обеспечения гарантийных обязательств завода-изготовителя.

Кривая производительности.

Показана для одной ступени насоса при вращении рабочего колеса со скоростью 2900 об/мин., отображает теоретический напор, который может создавать одна ступень насоса при данном расходе. Характеристики могут быть приведены для полноразмерного рабочего колеса (1/1) и для рабочего колеса уменьшенного диаметра (2/3).

Кривая мощности

Показывает энергопотребление насоса и выражается в единице мощности «Ватт» на каждую ступень насоса. Кривые приведены для полноразмерного рабочего колеса (1/1) и для рабочего колеса уменьшенного диаметра (2/3).

Графические характеристики

SB 1 (К)

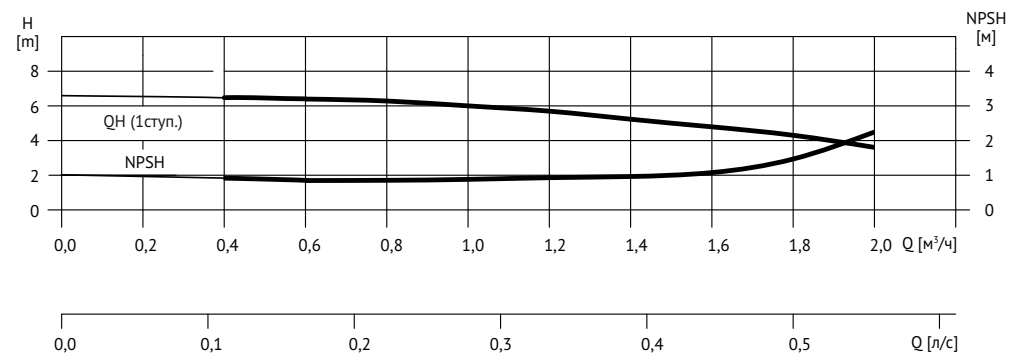
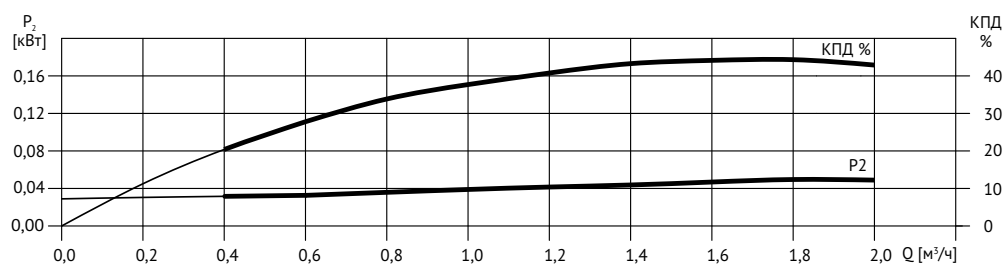
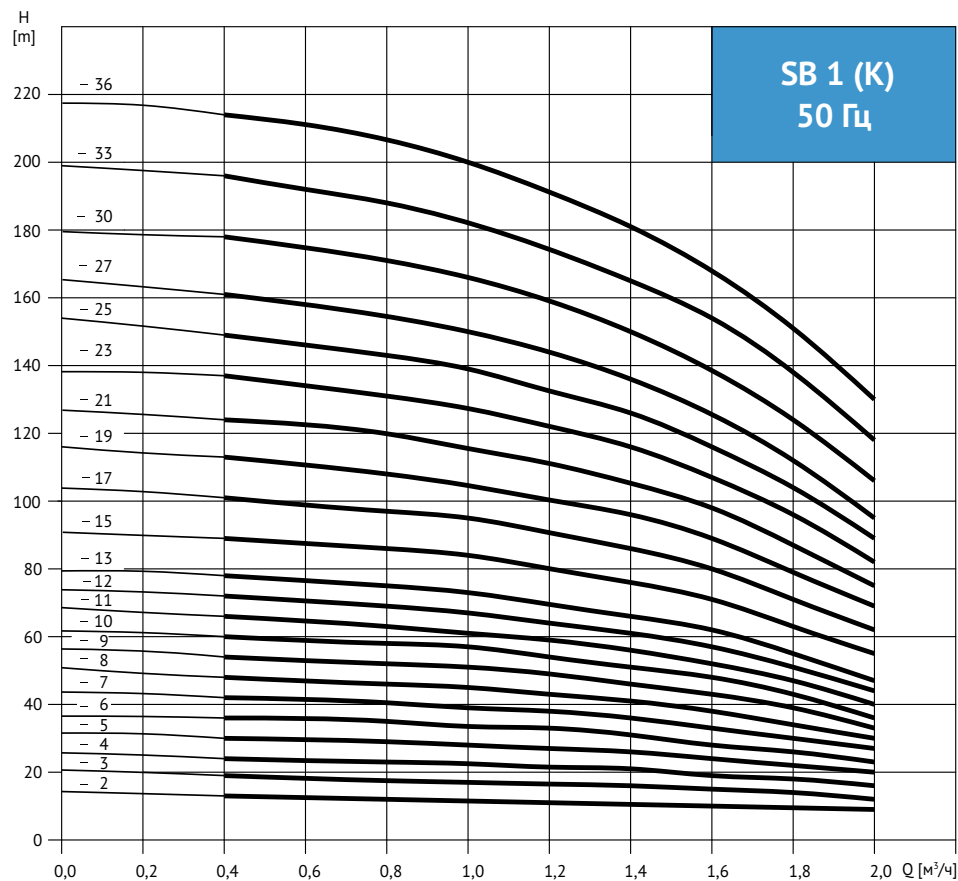

Технические данные

Таблица характеристик

Модель	Приводной двигатель		Q (м³/ч)	0,4	0,6	0,8	1,0	1,2	1,4	1,8	2,0
	кВт	л.с.									
SB 1-2 (K)	0,37	0,5	H (m)	13	12,5	12	11,5	11	10,5	9,5	9
SB 1-3 (K)	0,37	0,5		19	18	17,5	17	16,5	16	14	12
SB 1-4 (K)	0,37	0,5		24	23,5	23	22,5	21,5	21	18	16
SB 1-5 (K)	0,37	0,5		30	29,6	29	28	27	26	22	20
SB 1-6 (K)	0,37	0,5		36	35,5	35	33,5	33	31	26	23
SB 1-7 (K)	0,37	0,5		42	41	40,5	39	38	36	30	27
SB 1-8 (K)	0,55	0,75		48	47	46	45	43	41	34	30
SB 1-9 (K)	0,55	0,75		54	53	52	51	49	46	39	33
SB 1-10 (K)	0,55	0,75		60	59	58	57	54	51	43	36
SB 1-11 (K)	0,55	0,75		66	65	63	61	59	56	47	40
SB 1-12 (K)	0,75	1		72	71	69	67	64	61	51	44
SB 1-13 (K)	0,75	1		78	77	75	73	69	66	55	47
SB 1-15 (K)	0,75	1		89	88	86	84	79	76	63	55
SB 1-17 (K)	1,1	1,5		101	99	97	95	89	86	71	62
SB 1-19 (K)	1,1	1,5		113	110	108	106	99	96	79	69
SB 1-21 (K)	1,1	1,5		124	122	120	117	110	106	87	75
SB 1-23 (K)	1,1	1,5		137	133	131	128	121	116	96	82
SB 1-25 (K)	1,5	2		149	145	143	139	131	126	104	89
SB 1-27 (K)	1,5	2		161	157	155	150	141	136	112	95
SB 1-30 (K)	1,5	2		178	175	171	166	157	150	124	106
SB 1-33 (K)	2,2	3		196	192	188	183	173	165	137	118
SB 1-36 (K)	2,2	3		214	210	205	200	190	181	151	130

Габаритно-присоединительные размеры и масса

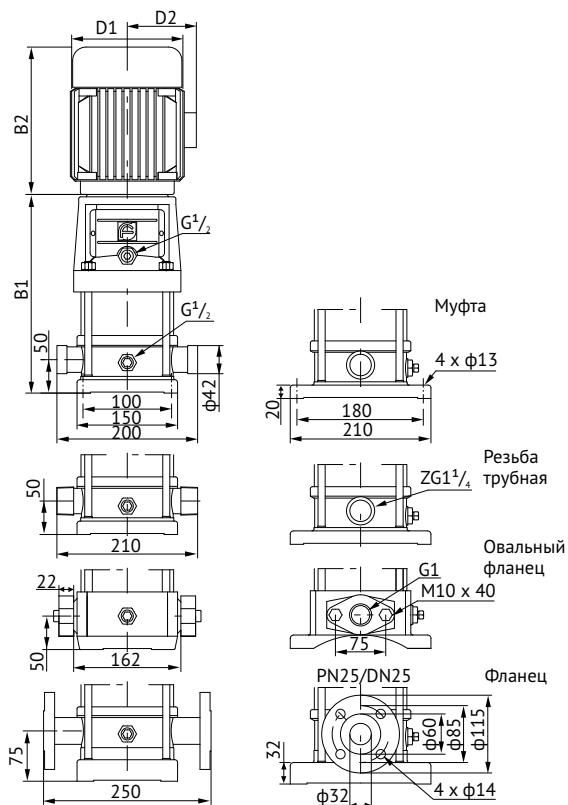

Модель	Размер (мм)					Масса (кг)
	B1	B2	B1+B2	D1	D2	
SB 1-2 (K)	258	210	468	148	117	20
SB 1-3 (K)	276	210	486	148	117	20
SB 1-4 (K)	294	210	504	148	117	21
SB 1-5 (K)	312	210	522	148	117	21
SB 1-6 (K)	330	210	540	148	117	22
SB 1-7 (K)	348	210	558	148	117	23
SB 1-8 (K)	366	210	576	148	117	24
SB 1-9 (K)	384	210	594	148	117	25
SB 1-10 (K)	402	210	612	148	117	26
SB 1-11 (K)	420	210	630	148	117	26
SB 1-12 (K)	448	245	693	170	142	29
SB 1-13 (K)	466	245	711	170	142	30
SB 1-15 (K)	502	245	747	170	142	31
SB 1-17 (K)	538	245	783	170	142	33
SB 1-19 (K)	574	245	819	170	142	34
SB 1-21 (K)	610	245	855	170	142	35
SB 1-23 (K)	646	245	891	170	142	36
SB 1-25 (K)	692	290	982	190	155	42
SB 1-27 (K)	728	290	1018	190	155	43
SB 1-30 (K)	782	290	1072	190	155	45
SB 1-33 (K)	836	290	1126	190	155	49
SB 1-36 (K)	890	290	1180	190	155	51

SB 1-25 - 1-36 (K) - не имеет исполнения с овальным фланцем.

Габаритные размеры однофазного двигателя и взрывозащищённого электродвигателя имеют небольшие отличия. Пожалуйста, свяжитесь с нами для получения подробной информации.

Графические характеристики

SB 2 (K)

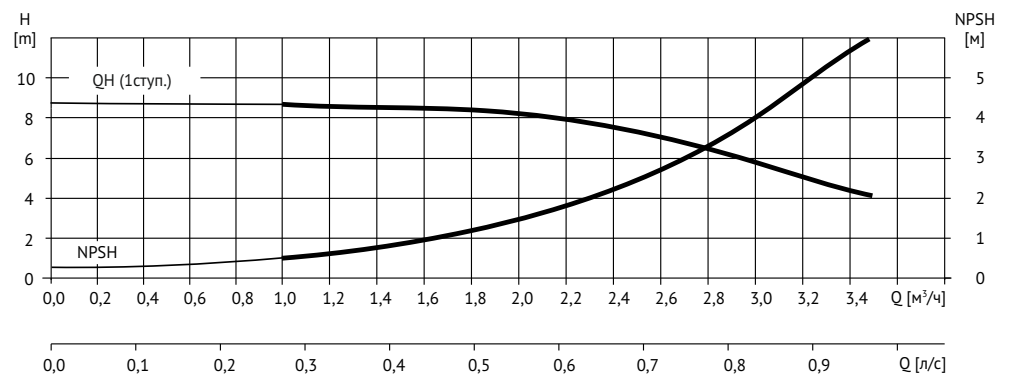
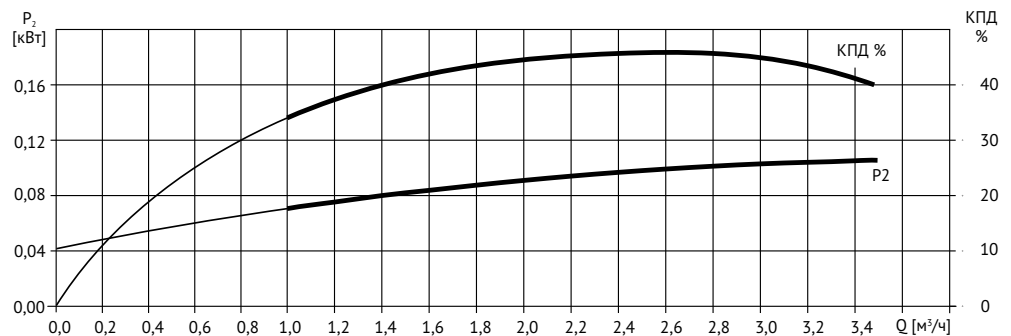
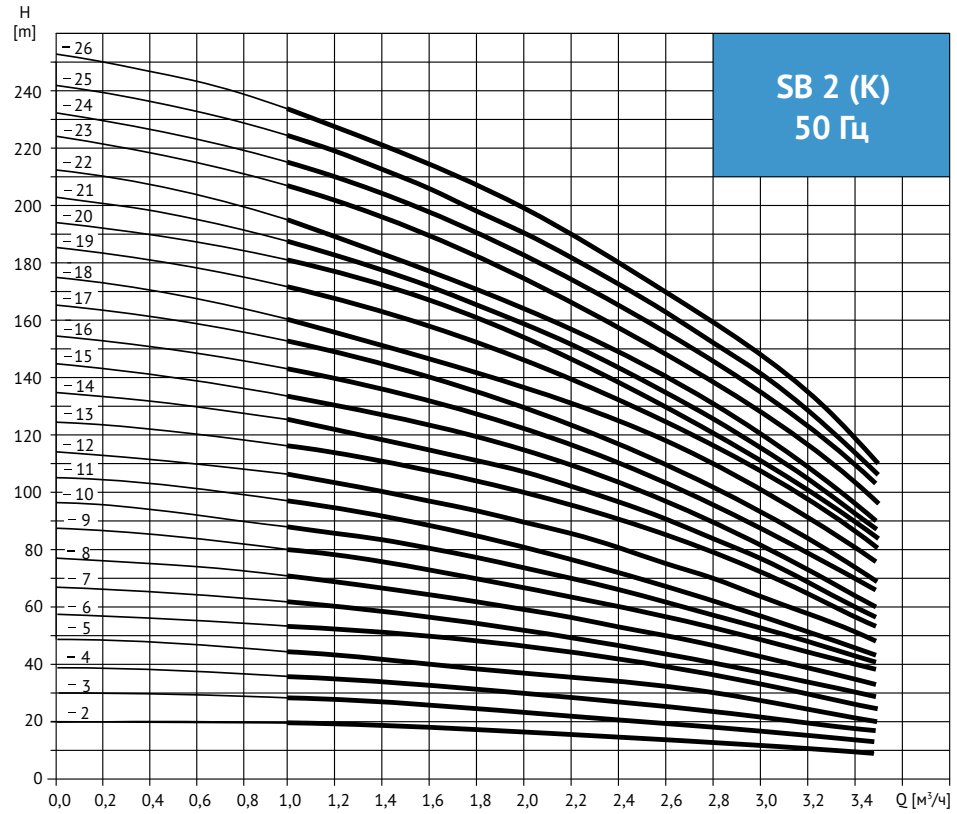

Технические данные

Таблица характеристик

Модель	Приводной двигатель, кВт	Q (м³/ч)	1	1,2	1,6	2,0	2,4	2,8	3,2
SB 2-2 (К)	0,37	Q (м)	18	17	16	15	13	12	10
SB 2-3 (К)	0,37		27	26	24	22	2	18	15
SB 2-4 (К)	0,55		36	35	33	30	26	24	20
SB 2-5 (К)	0,55		45	43	40	37	33	30	24
SB 2-6 (К)	0,75		53	52	50	45	40	36	30
SB 2-7 (К)	0,75		63	61	57	52	47	41	35
SB 2-8 (К)	1,1		70	69	65	60	54	48	39
SB 2-9 (К)	1,1		80	78	73	67	61	54	45
SB 2-10 (К)	1,1		89	85	80	73	66	58	48
SB 2-11 (К)	1,1		98	95	89	82	73	64	54
SB 2-12 (К)	1,5		108	104	98	90	80	70	58
SB 2-13 (К)	1,5		116	114	106	98	89	78	65
SB 2-14 (К)	1,5		126	122	115	108	98	83	69
SB 2-15 (К)	1,5		134	130	123	112	100	90	73
SB 2-16 (К)	2,2		144	140	132	122	110	96	80
SB 2-17 (К)	2,2		153	149	140	130	117	102	85
SB 2-18 (К)	2,2		161	157	148	136	121	108	91
SB 2-19 (К)	2,2		171	168	158	146	131	116	98
SB 2-20 (К)	2,2		181	178	168	155	139	120	101
SB 2-21 (К)	2,2		188	182	172	159	142	126	106
SB 2-22 (К)	2,2		197	192	180	165	148	130	110
SB 2-23 (К)	3,0		207	201	190	175	158	139	117
SB 2-24 (К)	3,0		215	210	198	182	166	146	123
SB 2-25 (К)	3,0		225	219	206	190	173	152	129
SB 2-26 (К)	3,0		232	228	214	198	179	158	130

Габаритно-присоединительные размеры и масса

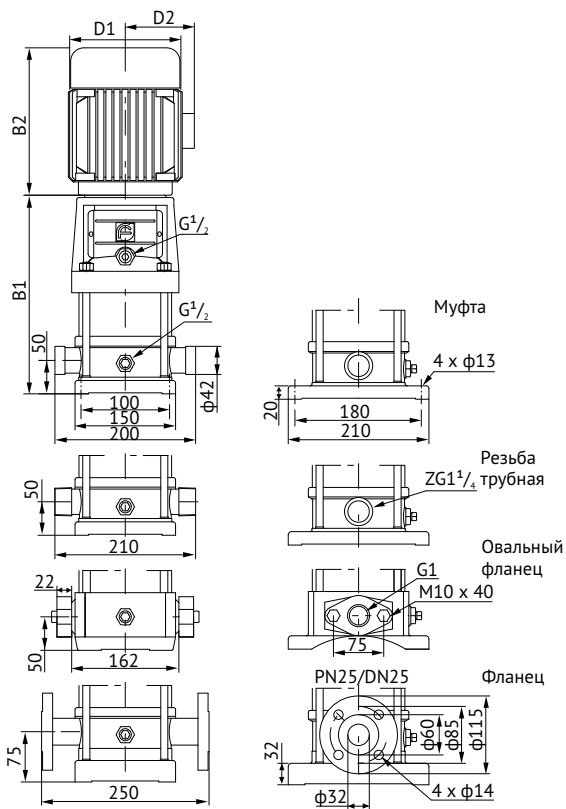

Модель	Размер (мм)					Масса, кг
	B1	B2	B1+B2	D1	D2	
SB 2-2 (К)	258	210	468	148	117	20
SB 2-3 (К)	276	210	486	148	117	20
SB 2-4 (К)	294	245	539	148	117	22
SB 2-5 (К)	312	245	557	148	117	23
SB 2-6 (К)	340	245	585	170	142	26
SB 2-7 (К)	358	245	603	170	142	26
SB 2-8 (К)	376	245	621	170	142	28
SB 2-9 (К)	394	245	639	170	142	28
SB 2-10 (К)	412	245	657	170	142	29
SB 2-11 (К)	430	245	675	170	142	29
SB 2-12 (К)	448	290	738	170	142	35
SB 2-13 (К)	476	290	766	170	142	35
SB 2-14 (К)	494	290	784	170	142	36
SB 2-15 (К)	512	290	802	170	142	36
SB 2-16 (К)	530	290	820	190	155	41
SB 2-17 (К)	548	290	838	190	155	41
SB 2-18 (К)	566	290	856	190	155	41
SB 2-19 (К)	584	290	874	190	155	42
SB 2-20 (К)	602	290	892	190	155	42
SB 2-21 (К)	620	290	910	190	155	42
SB 2-22 (К)	638	290	928	190	155	42
SB 2-23 (К)	656	315	971	197	165	52
SB 2-24 (К)	674	315	989	197	165	52
SB 2-25 (К)	692	315	1007	197	165	52
SB 2-26 (К)	692	315	1007	197	165	52

SB 2-18 ~ 2-26 (К) - не имеет исполнения с овальным фланцем.

Габаритные размеры однофазного двигателя и взрывозащищённого электродвигателя имеют небольшие отличия. Пожалуйста, свяжитесь с нами для получения подробной информации.

Графические характеристики

SB 3 (K)

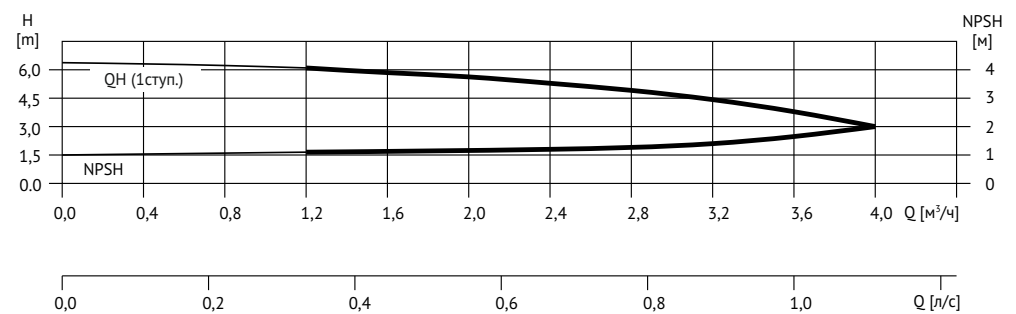
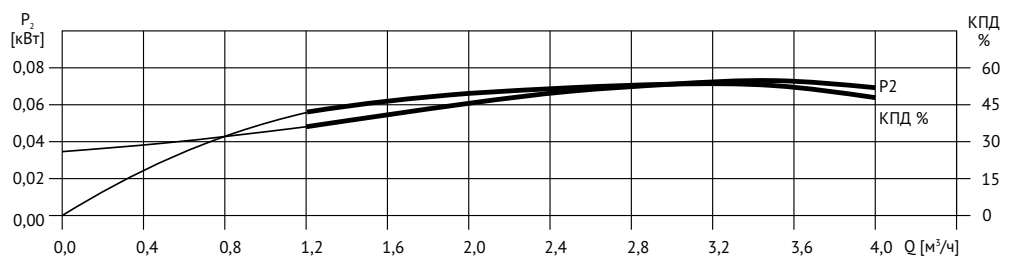
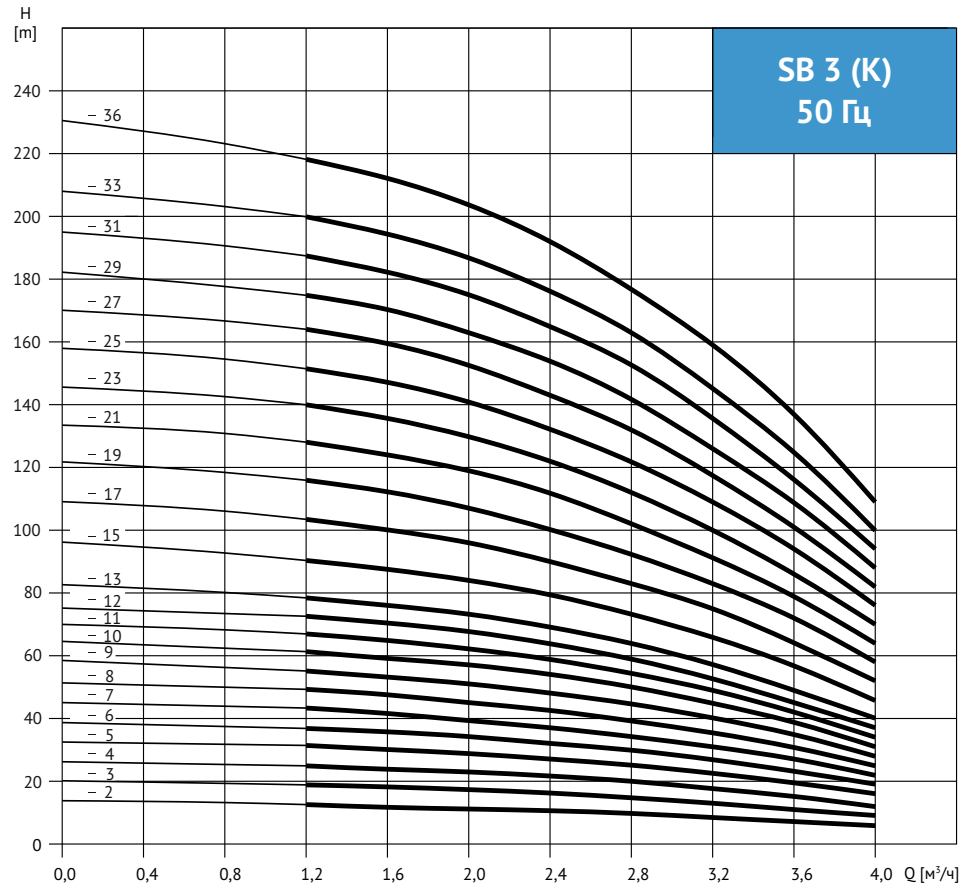

В связи с плотностью кривых на графике Q/H, часть кривых не показана.
Значения расхода и напора для всех типоразмеров данного насоса Вы сможете найти в таблице характеристик.
Если требуется кривая на серию насоса, не представленного на графике, обратитесь к нам

Технические данные

Таблица характеристик

Модель	Приводной двигатель, кВт	Q (m³/ч)	1,2	1,6	2,0	2,4	2,8	3,0	3,2	4,0
SB 3-2 (K)	0,37	Q (m)	12,5	11,5	11	10,5	10	9	8	6
SB 3-3 (K)	0,37		19	18,5	17,5	16,5	15	14	13	9
SB 3-4 (K)	0,37		25	24	23	21,5	20	19	18	12
SB 3-5 (K)	0,37		31	30	29	27	25	23	22	16
SB 3-6 (K)	0,55		36	35	34	32	30	28	27	19
SB 3-7 (K)	0,55		43	41	39	37	34	32	31	22
SB 3-8 (K)	0,75		49	47	45	43	39	37	35	25
SB 3-9 (K)	0,75		55	53	51	48	45	42	40	28
SB 3-10 (K)	0,75		61	59	57	54	50	47	45	31
SB 3-11 (K)	1,1		67	64	61	58	54	51	49	34
SB 3-12 (K)	1,1		73	70	67	63	58	55	52	37
SB 3-13 (K)	1,1		78	76	73	69	64	60	57	40
SB 3-14 (K)	1,1		84	82	78	74	68	65	61	43
SB 3-15 (K)	1,1		90	88	84	79	73	69	66	46
SB 3-16 (K)	1,5		97	94	90	84	78	74	70	49
SB 3-17 (K)	1,5		103	100	96	90	83	79	75	52
SB 3-18 (K)	1,5		109	106	101	95	87	83	79	55
SB 3-19 (K)	1,5		115	112	107	100	92	88	83	58
SB 3-20 (K)	2,2		121	118	112	106	97	92	87	61
SB 3-21 (K)	2,2		128	124	119	112	102	98	91	64
SB 3-22 (K)	2,2		134	129	123	116	107	101	95	67
SB 3-23 (K)	2,2		140	135	130	122	112	107	100	70
SB 3-24 (K)	2,2		145	140	134	126	116	111	104	72
SB 3-25 (K)	2,2		151	147	141	131	122	116	109	76
SB 3-26 (K)	2,2		157	152	146	137	126	120	113	79
SB 3-27 (K)	2,2/2,6		164	159	152	143	132	124	117	82
SB 3-28 (K)	2,2/2,6		169	164	157	148	136	130	122	85
SB 3-29 (K)	2,2/2,6		175	170	163	153	142	133	126	88
SB 3-30 (K)	3,0		181	176	168	158	146	139	131	91
SB 3-31 (K)	3,0		187	182	175	165	153	142	135	94
SB 3-32 (K)	3,0		192	187	180	170	158	150	141	96
SB 3-33 (K)	3,0		199	194	187	176	163	151	145	100
SB 3-34 (K)	3,0		205	200	192	181	167	159	150	103
SB 3-35 (K)	3,0		212	206	198	187	172	164	155	107
SB 3-36 (K)	3,0		218	212	204	192	178	168	159	109

Габаритно-присоединительные размеры и масса

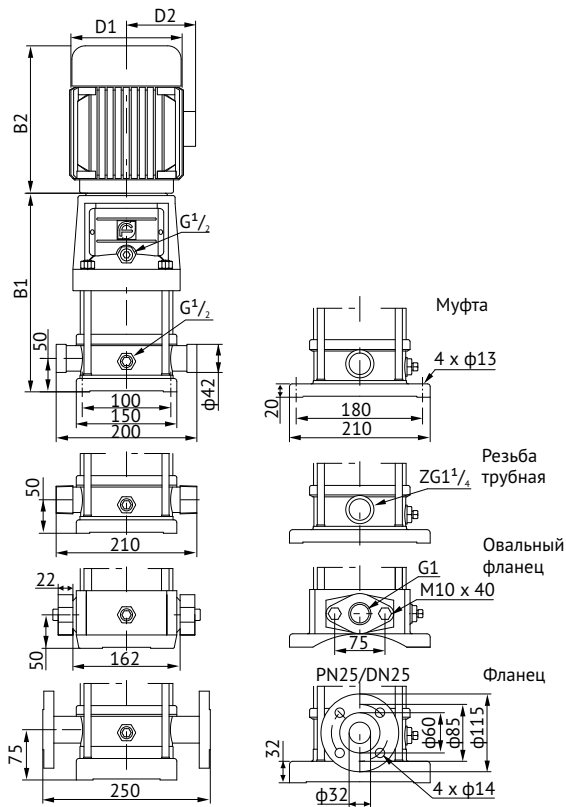

Модель	Размер (мм)					Масса, кг
	B1	B2	B1+B2	D1	D2	
SB 3-2 (K)	258	210	468	148	117	20
SB 3-3 (K)	276	210	486	148	117	20
SB 3-4 (K)	294	210	504	148	117	21
SB 3-5 (K)	312	210	522	148	117	21
SB 3-6 (K)	330	210	540	148	117	23
SB 3-7 (K)	348	210	558	148	117	24
SB 3-8 (K)	376	245	621	170	142	27
SB 3-9 (K)	394	245	639	170	142	28
SB 3-10 (K)	412	245	657	170	142	28
SB 3-11 (K)	430	245	675	170	142	29
SB 3-12 (K)	448	245	693	170	142	30
SB 3-13 (K)	466	245	711	170	142	31
SB 3-14 (K)	484	245	729	170	142	32
SB 3-15 (K)	502	245	747	170	142	32
SB 3-16 (K)	530	290	820	190	155	38
SB 3-17 (K)	548	290	838	190	155	38
SB 3-18 (K)	566	290	856	190	155	39
SB 3-19 (K)	584	290	874	190	155	39
SB 3-20 (K)	602	290	892	190	155	42
SB 3-21 (K)	620	290	910	190	155	42
SB 3-22 (K)	638	290	928	190	155	43
SB 3-23 (K)	656	290	946	190	155	43
SB 3-24 (K)	674	290	964	190	155	44
SB 3-25 (K)	692	290	982	190	155	44
SB 3-26 (K)	710	290	1000	190	155	45
SB 3-27 (K)	728	290	1018	190	155	45
SB 3-28 (K)	746	290	1036	190	155	46
SB 3-29 (K)	764	290	1054	190	155	46
SB 3-30 (K)	792	315	1107	197	165	54
SB 3-31 (K)	810	315	1125	197	165	54
SB 3-32 (K)	828	345	1173	197	165	55
SB 3-33 (K)	846	345	1191	197	165	55
SB 3-34 (K)	864	345	1209	197	165	56
SB 3-35 (K)	864	345	1209	197	165	56
SB 3-36 (K)	900	345	1245	197	165	57

SB 3-25 ~ 3-36 (K) - не имеет исполнения с овальным фланцем.

Габаритные размеры однофазного двигателя и взрывозащищенного электродвигателя имеют небольшие отличия. Пожалуйста, свяжитесь с нами для получения подробной информации.

Графические характеристики

SB 4 (K)

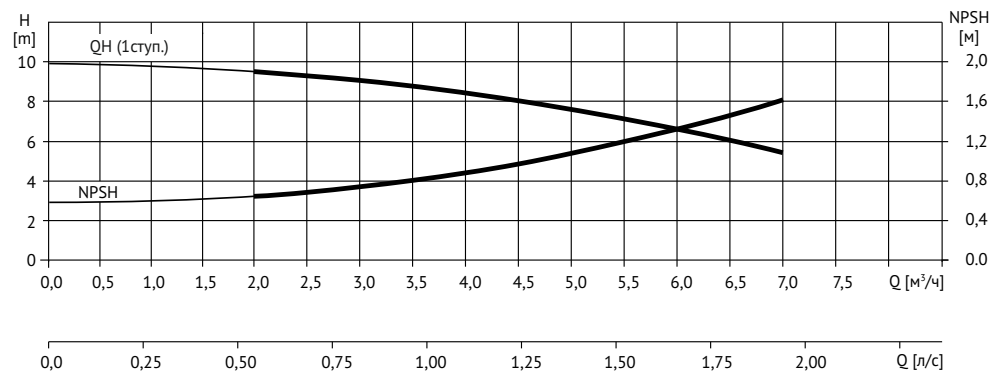
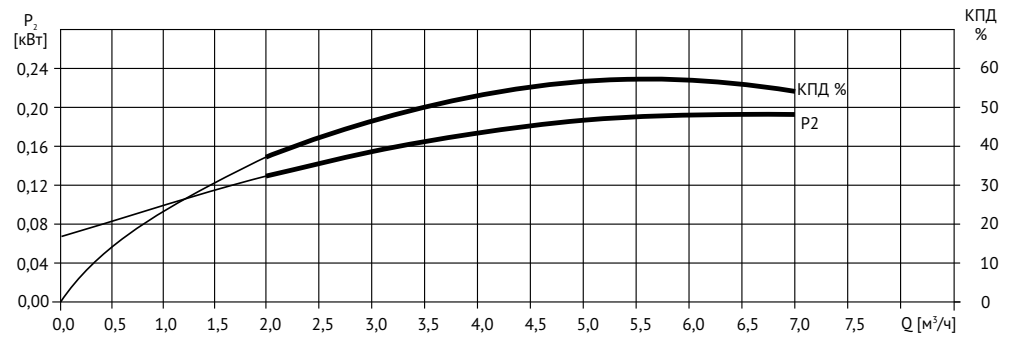
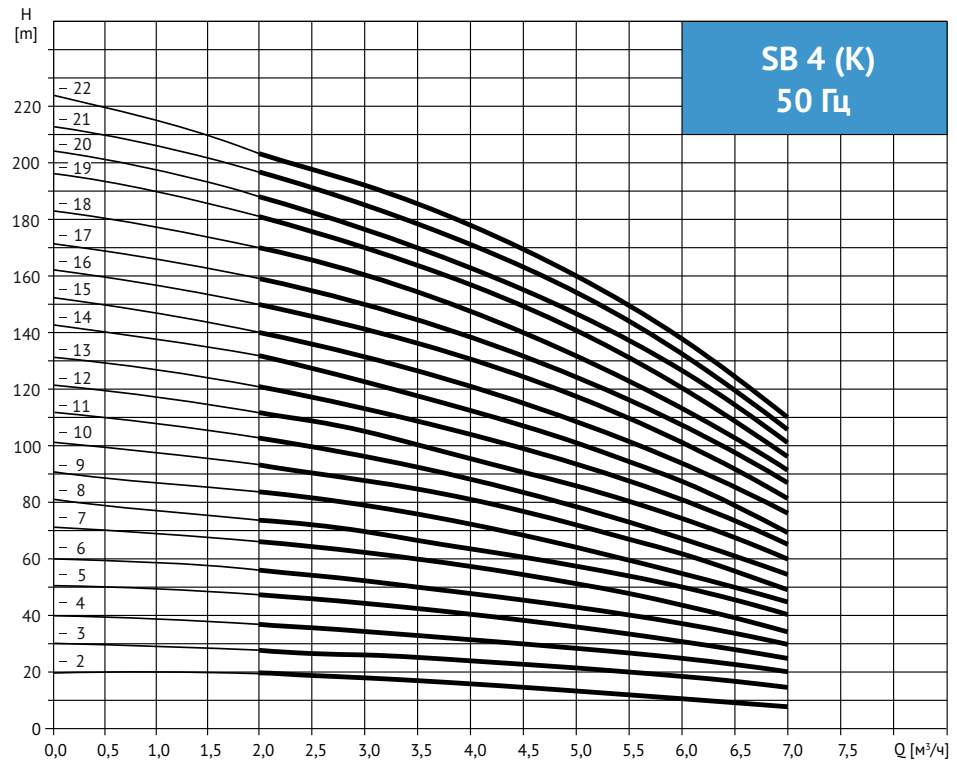

Технические данные

Таблица характеристик

Модель	Приводной двигатель, кВт	Q (м³/ч)	1,5	2,0	3,0	4,0	5,0	6,0	7,0
SB 4-2 (К)	0,37	Q (м)	19	18	17	15	13	10	8
SB 4-3 (К)	0,55		28	27	26	24	20	18	13
SB 4-4 (К)	0,75		38	36	34	32	27	24	19
SB 4-5 (К)	1,1		47	45	43	40	34	31	23
SB 4-6 (К)	1,1		56	54	52	48	41	37	28
SB 4-7 (К)	1,5		66	63	61	56	48	43	33
SB 4-8 (К)	1,5		74	72	70	64	55	50	38
SB 4-9 (К)	2,2		86	84	79	72	65	54	45
SB 4-10 (К)	2,2		96	90	87	81	71	62	48
SB 4-11 (К)	2,2		106	103	96	88	78	68	55
SB 4-12 (К)	2,2		114	108	101	95	85	75	58
SB 4-13 (К)	3,0		124	121	112	104	94	81	65
SB 4-14 (К)	3,0		136	126	122	112	101	89	68
SB 4-15 (К)	3,0		144	140	131	121	109	94	76
SB 4-16 (К)	3,0		152	144	140	129	115	101	78
SB 4-17 (К)	4,0		162	159	150	138	125	108	88
SB 4-18 (К)	4,0		174	170	160	148	131	113	91
SB 4-19 (К)	4,0		183	171	168	153	137	122	93
SB 4-20 (К)	4,0		194	188	177	162	147	127	101
SB 4-21 (К)	4,0		202	197	185	171	155	132	106
SB 4-22 (К)	4,0		202	197	185	171	155	132	106

Габаритно-присоединительные размеры и масса

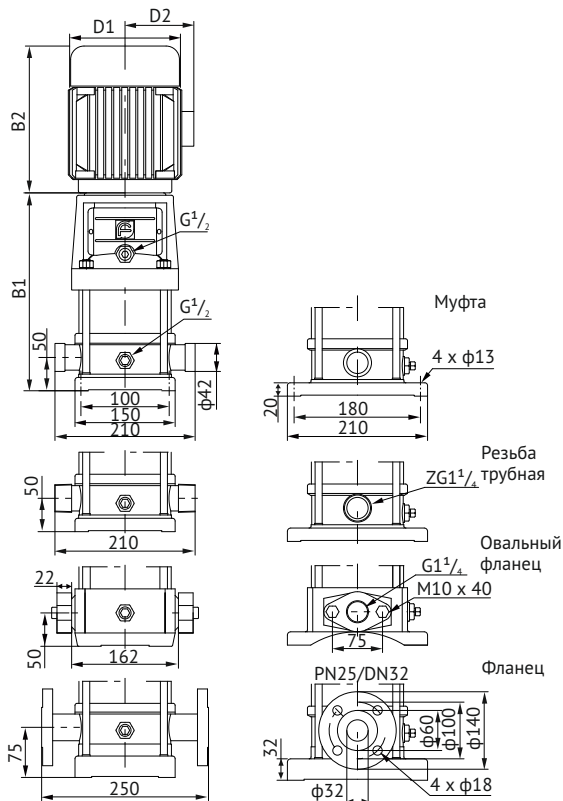

Модель	Размер (мм)					Масса, кг
	B1	B2	B1+B2	D1	D2	
SB 4-2 (К)	276	290	566	148	117	21
SB 4-3 (К)	303	290	593	148	117	22
SB 4-4 (К)	340	290	630	170	142	25
SB 4-5 (К)	367	290	657	170	142	27
SB 4-6 (К)	394	290	684	170	142	27
SB 4-7 (К)	431	290	721	190	155	33
SB 4-8 (К)	58	290	348	190	155	33
SB 4-9 (К)	485	290	775	190	155	37
SB 4-10 (К)	512	290	802	190	155	37
SB 4-11 (К)	514	290	804	190	155	38
SB 4-12 (К)	566	290	856	190	155	38
SB 4-13 (К)	603	345	948	197	165	46
SB 4-14 (К)	630	345	975	197	165	46
SB 4-15 (К)	657	345	1002	197	165	47
SB 4-16 (К)	684	345	1029	197	165	48
SB 4-17 (К)	711	355	1066	230	188	57
SB 4-18 (К)	738	355	1093	230	188	57
SB 4-19 (К)	765	355	1120	230	188	58
SB 4-20 (К)	792	355	1147	230	188	59
SB 4-21 (К)	819	355	1174	230	188	59
SB 4-22 (К)	846	335	1181	230	188	59

SB 4-19 ~ 4-22 (К) - не имеет исполнения с овальным фланцем.

Габаритные размеры однофазного двигателя и взрывозащищённого электродвигателя имеют небольшие отличия. Пожалуйста, свяжитесь с нами для получения подробной информации.

Графические характеристики

SB 8 (K)

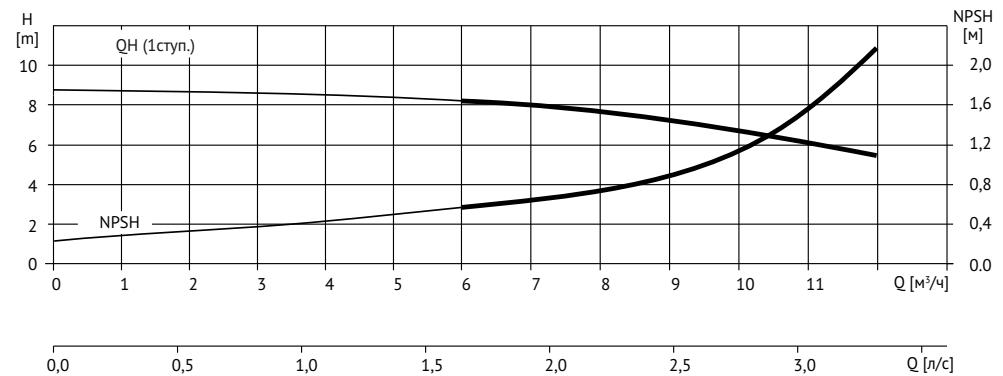
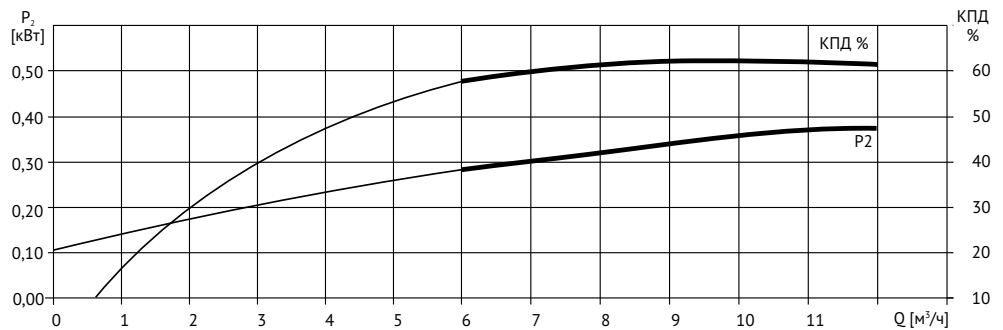
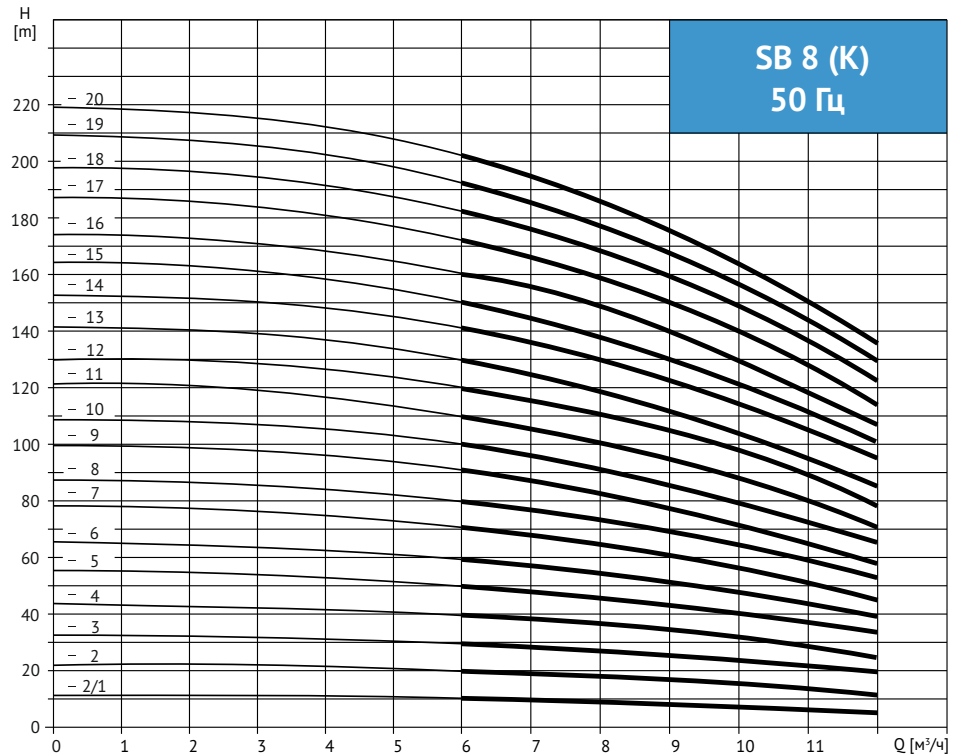

Технические данные

Таблица характеристик

Модель	Приводной двигатель, кВт	Q (м³/ч)	H (м)							
			5,0	6,0	7,0	8,0	9,0	10,0	11,0	
SB 8-2/1 (К)	0,75	H (м)	10	9,5	9,3	9	8,5	8	7	
SB 8-2 (К)	0,75		20	19,5	19	18	17	16	14	
SB 8-3 (К)	1,1		30	29,5	28,5	27	25	24	21	
SB 8-4 (К)	1,5		41	39,5	38	36	34	32	28	
SB 8-5 (К)	2,2		52	50	48	45	42	40	36	
SB 8-6 (К)	2,2		62	60	57	54	51	48	43	
SB 8-7 (К)	3,0		72	70	68	65	60	57	51	
SB 8-8 (К)	3,0		83	80	77	73	69	65	58	
SB 8-9 (К)	4,0		94	90	88	82	78	71	65	
SB 8-10 (К)	4,0		104	100	97	92	87	81	73	
SB 8-11 (К)	4,0		113	110	106	100	95	88	80	
SB 8-12 (К)	4,0/4,5		124	120	116	111	104	92	87	
SB 8-13 (К)	5,5		133	130	125	119	111	104	94	
SB 8-14 (К)	5,5		145	141	136	130	122	113	102	
SB 8-15 (К)	5,5		155	150	145	138	130	121	111	
SB 8-16 (К)	5,5/6,0		166	161	165	148	139	130	118	
SB 8-17 (К)	7,5		178	172	166	159	150	140	128	
SB 8-18 (К)	7,5		187	182	175	167	157	146	134	
SB 8-19 (К)	7,5		198	192	185	177	168	157	144	
SB 8-20 (К)	7,5		208	202	195	186	175	163	150	

Габаритно-присоединительные размеры и масса

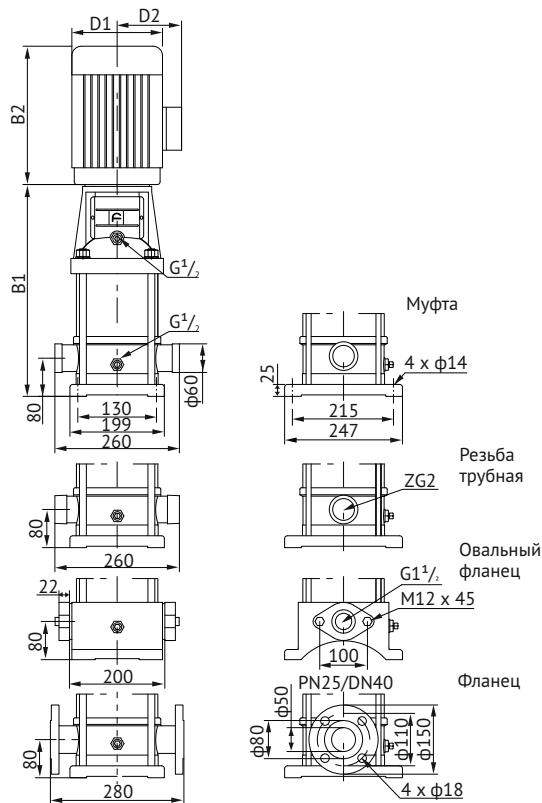

Модель	Размер (мм)					Масса, кг
	B1	B2	B1+B2	D1	D2	
SB 8-2/1 (К)	347	245	592	170	165	32
SB 8-2 (К)	347	245	592	170	165	32
SB 8-3 (К)	377	245	622	170	165	34
SB 8-4 (К)	417	290	707	190	165	40
SB 8-5 (К)	447	290	737	190	165	44
SB 8-6 (К)	477	290	767	190	165	45
SB 8-7 (К)	517	345	862	197	165	52
SB 8-8 (К)	547	345	892	197	165	53
SB 8-9 (К)	577	355	932	230	188	69
SB 8-10 (К)	607	355	962	230	188	64
SB 8-11 (К)	637	355	992	230	188	64
SB 8-12 (К)	667	355	1022	230	188	66
SB 8-13 (К)	717	390	1107	260	208	80
SB 8-14 (К)	747	390	1137	260	208	81
SB 8-15 (К)	777	390	1167	260	208	83
SB 8-16 (К)	807	390	1197	260	208	84
SB 8-17 (К)	837	390	1227	260	208	92
SB 8-18 (К)	867	390	1257	260	208	93
SB 8-19 (К)	897	390	1287	260	208	94
SB 8-20 (К)	927	390	1317	260	208	94

SB 8-14 ~ 8-20 (К) - не имеет исполнения с овальным фланцем.

Габаритные размеры однофазного двигателя и взрывозащищённого электродвигателя имеют небольшие отличия. Пожалуйста, свяжитесь с нами для получения подробной информации.

Графические характеристики

SB 10 (K)

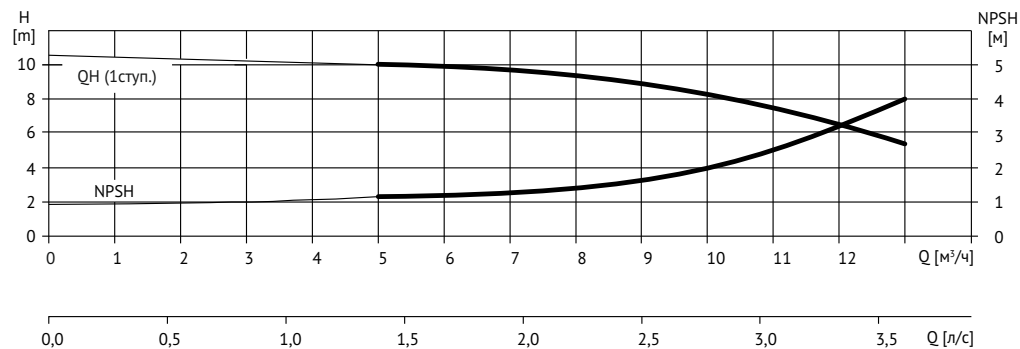
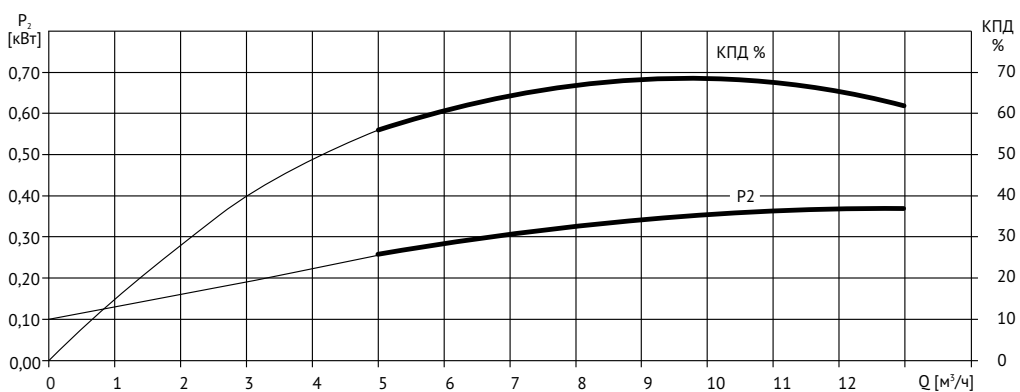
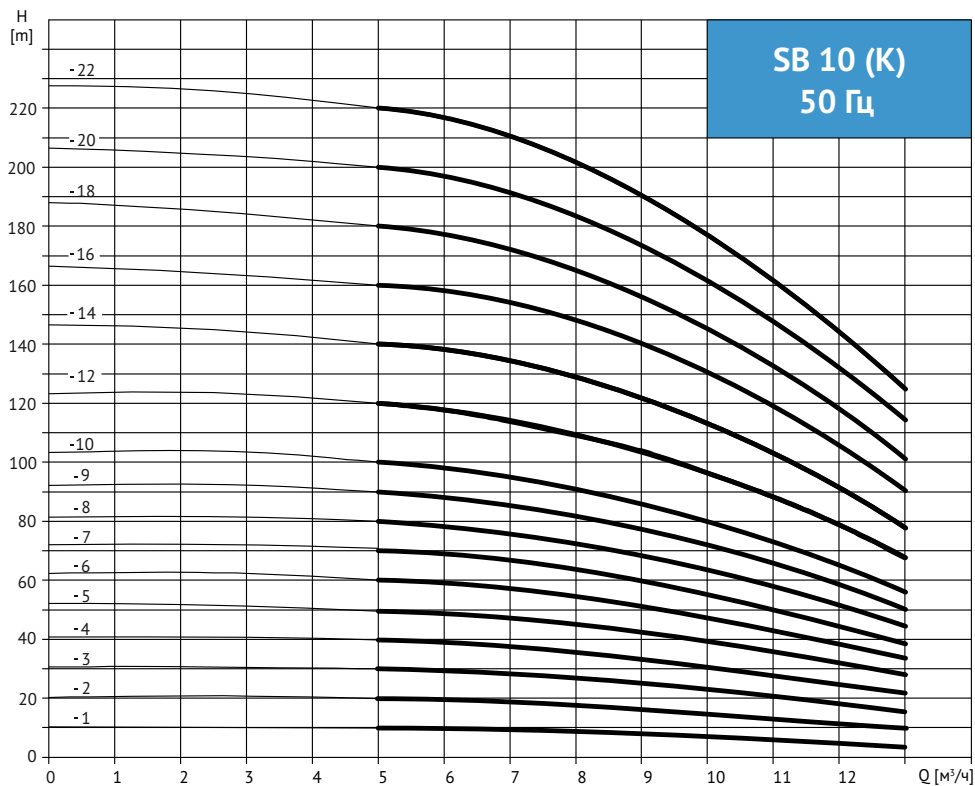

Технические данные

Таблица характеристик

Модель	Приводной двигатель, кВт	Q (м³/ч)	5	6	7	8	9	10	11	13
SB 10-1 (K)	0,75	H (m)	9,7	9,3	8,9	8,3	7,7	7	6	4
SB 10-2 (K)	0,75		19,5	19	18	17	16	15	13,5	10
SB 10-3 (K)	1,1		29,5	29	28	27	25	23	21	16
SB 10-4 (K)	1,5		39,5	38,5	37,5	36	34	31	28	22
SB 10-5 (K)	2,2		49,5	48,5	47	44	42	39	35	28
SB 10-6 (K)	2,2		60	58	56	54	51	48	43	34
SB 10-7 (K)	3		70	68	66	63	60	56	51	39
SB 10-8 (K)	3		80	78	75	73	69	64	58	44
SB 10-9 (K)	3		90	87	85	81	77	72	66	50
SB 10-10 (K)	4		100	97	95	90	85	80	74	56
SB 10-12 (K)	4		120	117	114	109	104	96	89	68
SB 10-14 (K)	5,5		140	137	134	129	122	113	103	79
SB 10-16 (K)	5,5		160	158	153	148	140	129	119	91
SB 10-18 (K)	7,5		180	177	172	166	156	145	133	102
SB 10-20 (K)	7,5		200	196	191	184	173	162	147	114
SB 10-22 (K)	7,5		220	216	210	202	190	178	162	126

Габаритно-присоединительные размеры и масса

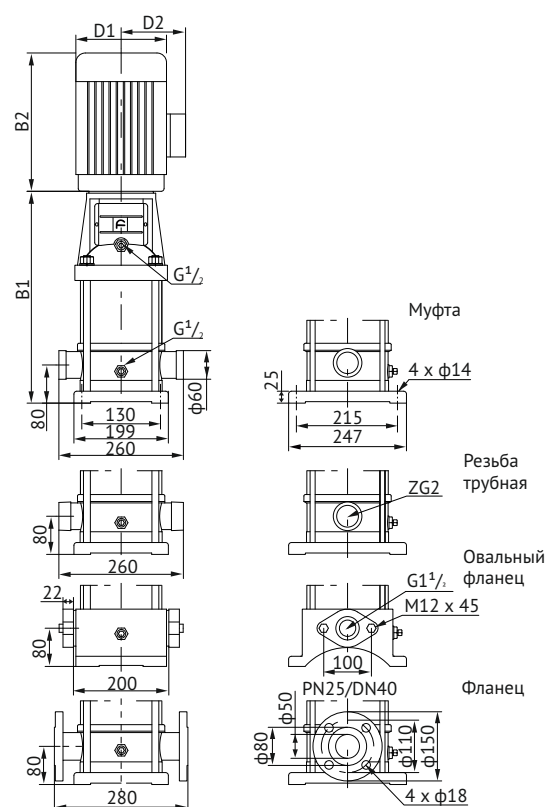

Модель	Размер (мм)					Масса, кг
	B1	B2	B1+B2	D1	D2	
SB 10-1 (K)	347	225	572	170	142	40
SB 10-2 (K)	347	245	592	170	142	41
SB 10-3 (K)	377	245	622	170	142	43
SB 10-4 (K)	417	290	707	190	155	49
SB 10-5 (K)	447	290	737	190	155	53
SB 10-6 (K)	477	290	767	190	155	54
SB 10-7 (K)	517	345	862	197	165	64
SB 10-8 (K)	547	345	892	197	165	65
SB 10-9 (K)	577	345	922	197	165	66
SB 10-10 (K)	607	355	962	230	188	74
SB 10-12 (K)	667	355	1022	230	188	76
SB 10-14 (K)	747	390	1137	260	208	100
SB 10-16 (K)	807	390	1197	260	208	102
SB 10-18 (K)	867	390	1257	260	208	107
SB 10-20 (K)	927	390	1317	260	208	109
SB 10-22 (K)	987	390	1377	260	208	111

SB 10-16 ~ 10-22 (K) - не имеет исполнения с овальным фланцем.

Габаритные размеры однофазного двигателя и взрывозащищенного электродвигателя имеют небольшие отличия. Пожалуйста, свяжитесь с нами для получения подробной информации.

Графические характеристики

SB 12 (K)

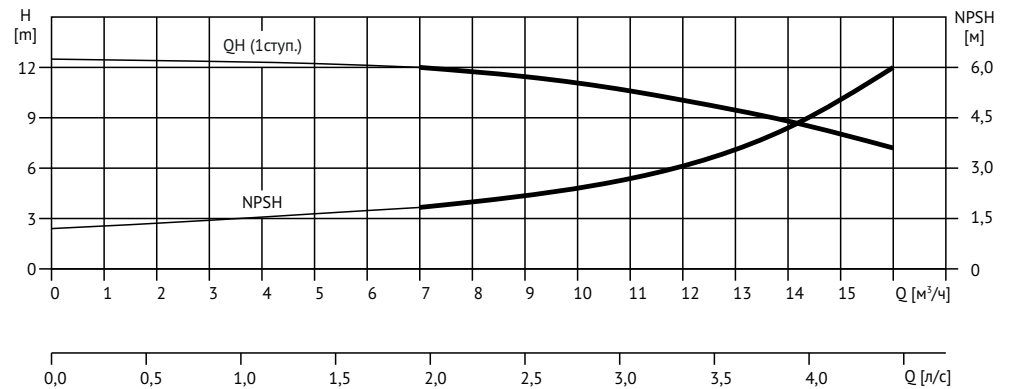
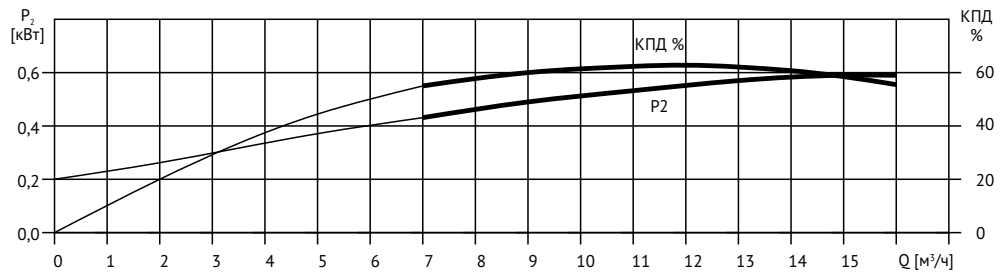
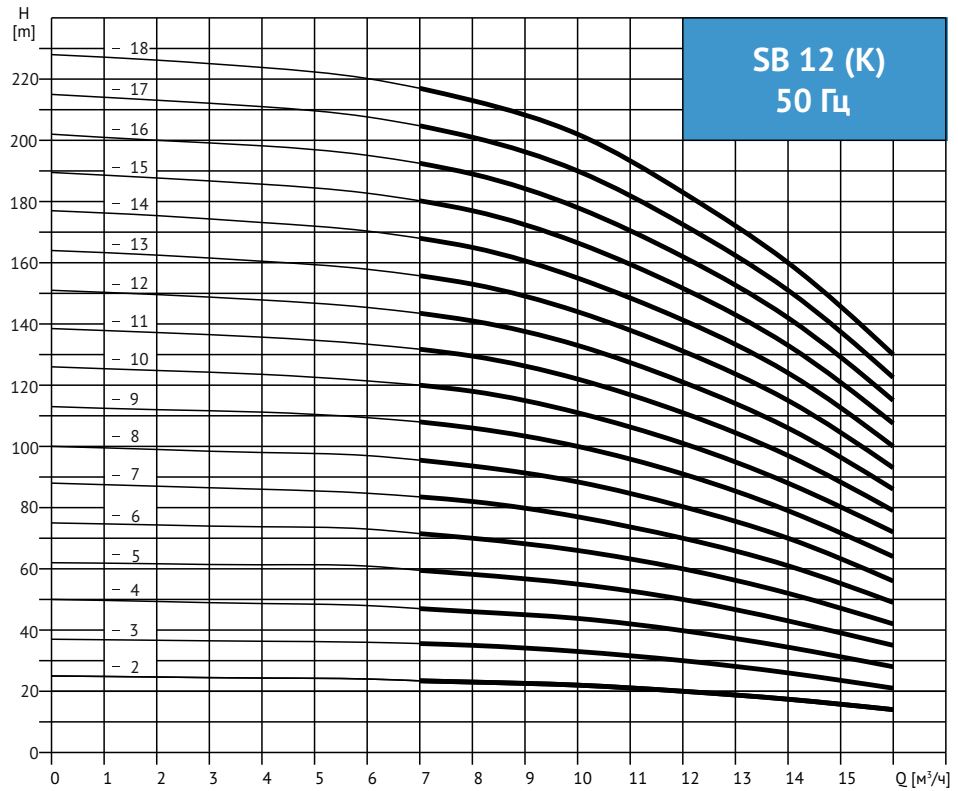

Технические данные

Таблица характеристик

Модель	Приводной двигатель, кВт	Q (м³/ч)	Q (м)								
			7,0	8,0	9,0	10,0	11,0	12,0	13,0	15,0	16,0
SB 12-2 (K)	1,5	Q (м)	23,5	23	22,5	22	21	20	18,5	15,5	14
SB 12-3 (K)	2,2		35,5	35	34	33	31,5	30	28	23,5	21
SB 12-4 (K)	3		47	46	45	44	43	40	37	31	28
SB 12-5 (K)	3		59,5	58	56,5	55	52,5	50	46,5	39	35
SB 12-6 (K)	4		71,5	70	68	66	63	60	56	47	42
SB 12-7 (K)	5,5		83,5	82	79,5	77	73,5	70	65,5	55	49
SB 12-8 (K)	5,5		95,5	94	91	88	84	80	75	63	56
SB 12-9 (K)	5,5		108	106	103	100	95,5	91	85	71,5	64
SB 12-10 (K)	7,5		120	118	114,5	111	106	101	94,5	80	72
SB 12-11 (K)	7,5		131	129	126	122	117	111	105	88	79
SB 12-12 (K)	7,5		143,5	141	137	133	127	121	113,5	96	86
SB 12-13 (K)	11,0		156	152	149	144	138	131	124	105	94
SB 12-14 (K)	11,0		168	165	160	155	148	141	132,5	112	100
SB 12-15 (K)	11,0		180	178	172	166	159	151	143	121	108
SB 12-16 (K)	11,0		192,5	189	183,5	178	170	162	152	128,5	115
SB 12-17 (K)	11,0		205	201	196	190	181	172	162	138	123
SB 12-18 (K)	11,0		217	213	207,5	202	192,5	183	171,5	145	130

Габаритно-присоединительные размеры и масса

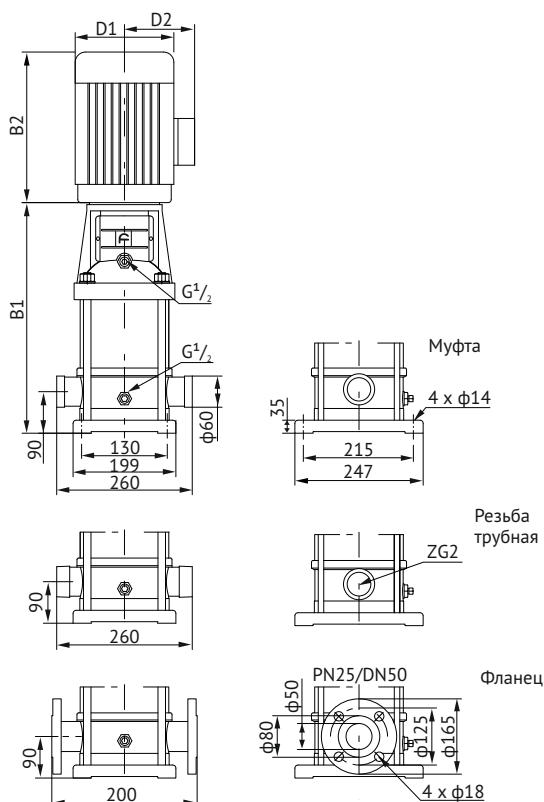

Модель	Размер (мм)					Масса, кг
	B1	B2	B1+B2	D1	D2	
SB 12-2 (K)	367	290	657	190	155	39
SB 12-3 (K)	397	290	687	190	155	43
SB 12-4 (K)	437	315	752	197	165	51
SB 12-5 (K)	467	315	782	197	165	53
SB 12-6 (K)	497	335	832	230	188	61
SB 12-7 (K)	547	430	977	260	208	73
SB 12-8 (K)	577	430	1007	260	208	74
SB 12-9 (K)	607	430	1037	260	208	76
SB 12-10 (K)	637	430	1067	260	208	83
SB 12-11 (K)	667	430	1097	260	208	85
SB 12-12 (K)	697	430	1127	260	208	87
SB 12-13 (K)	815	500	1315	330	255	155
SB 12-14 (K)	845	500	1345	330	255	157
SB 12-15 (K)	875	500	1375	330	255	159
SB 12-16 (K)	905	500	1405	330	255	161
SB 12-17 (K)	935	500	1435	330	255	163
SB 12-18 (K)	965	500	1465	330	255	164

Габаритные размеры однофазного двигателя и взрывозащищённого электродвигателя имеют небольшие отличия. Пожалуйста, свяжитесь с нами для получения подробной информации.

Графические характеристики

SB 15 (K)

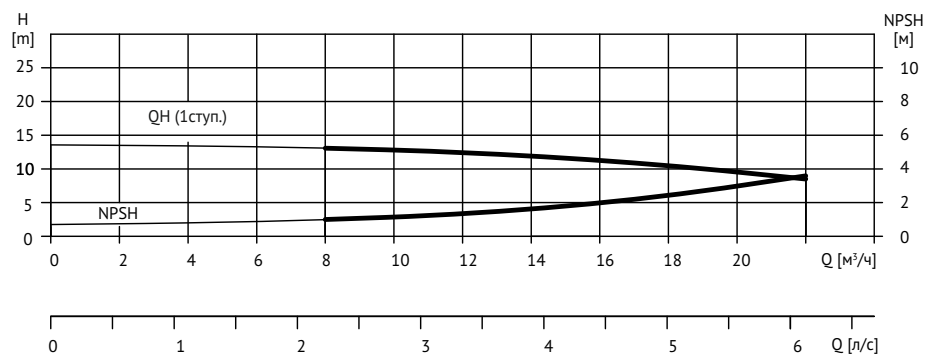
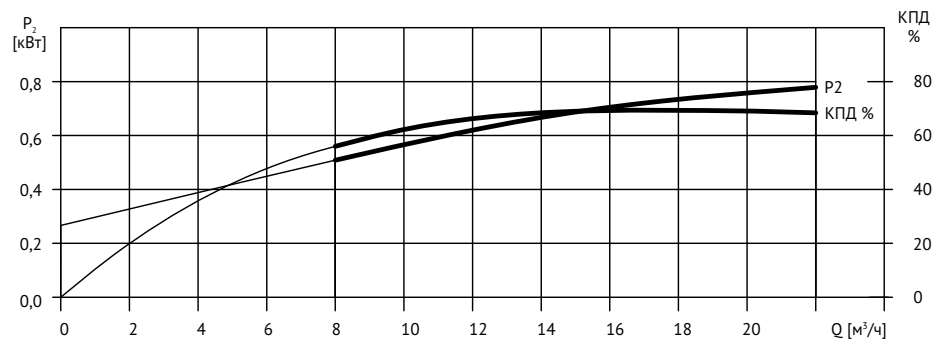
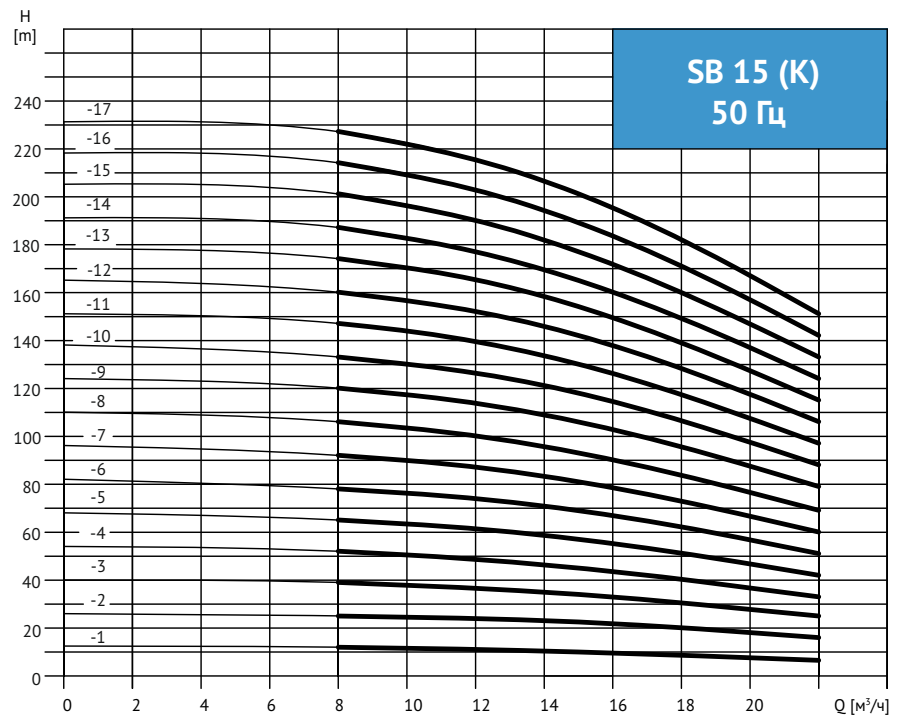

Технические данные

Таблица характеристик

Модель	Приводной двигатель, кВт	Q (м³/ч)	8	10	12	14	15	16	18	22
SB 15-1 (К)	1,1	Н (м)	12	11,5	11	10,5	10	9,5	8,5	6,5
SB 15-2 (К)	2,2		25	24,5	24	23	22,5	21,5	20	16
SB 15-3 (К)	3		39	38	37	35	34	33	30	25
SB 15-4 (К)	4		52	51	49	46	45	44	40	33
SB 15-5 (К)	4		65	63	61	59	57	55	51	42
SB 15-6 (К)	5,5		78	76	74	71	69	67	62	51
SB 15-7 (К)	5,5		92	90	87	83	81	79	73	60
SB 15-8 (К)	7,5		106	103	100	96	93	90	84	69
SB 15-9 (К)	7,5		120	117	114	109	106	103	95	79
SB 15-10 (К)	11		133	130	126	121	118	114	106	88
SB 15-12 (К)	11		160	157	152	146	142	138	128	106
SB 15-14 (К)	11		187	182	177	169	165	160	149	124
SB 15-17 (К)	15		227	222	215	206	201	195	182	151

Габаритно-присоединительные размеры и масса

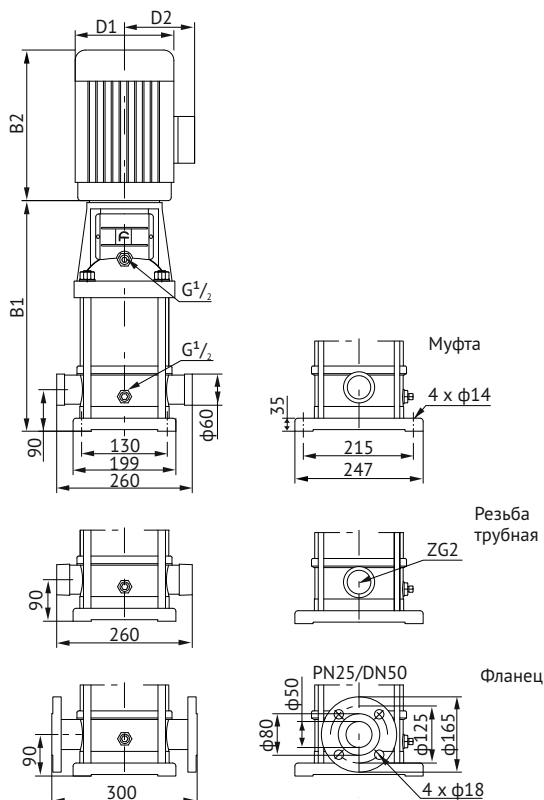

Модель	Размер (мм)					Масса, кг
	B1	B2	B1+B2	D1	D2	
SB 15-1 (К)	387	245	632	170	142	33
SB 15-2 (К)	397	290	687	190	155	42
SB 15-3 (К)	452	345	797	197	165	51
SB 15-4 (К)	497	355	852	230	188	60
SB 15-5 (К)	542	355	897	230	188	62
SB 15-6 (К)	607	390	997	260	208	78
SB 15-7 (К)	652	390	1042	260	208	80
SB 15-8 (К)	697	390	1087	260	208	86
SB 15-9 (К)	742	390	1132	260	208	88
SB 15-10 (К)	875	500	1375	330	255	157
SB 15-12 (К)	965	500	1465	330	255	161
SB 15-14 (К)	1055	500	1555	330	255	165
SB 15-17 (К)	1190	500	1690	330	255	178

Габаритные размеры однофазного двигателя и взрывозащищённого электродвигателя имеют небольшие отличия. Пожалуйста, свяжитесь с нами для получения подробной информации.

Графические характеристики

SB 20 (K)

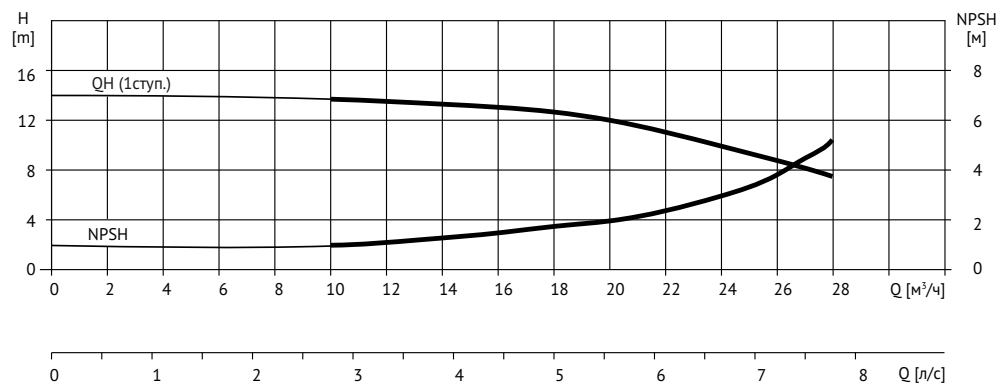
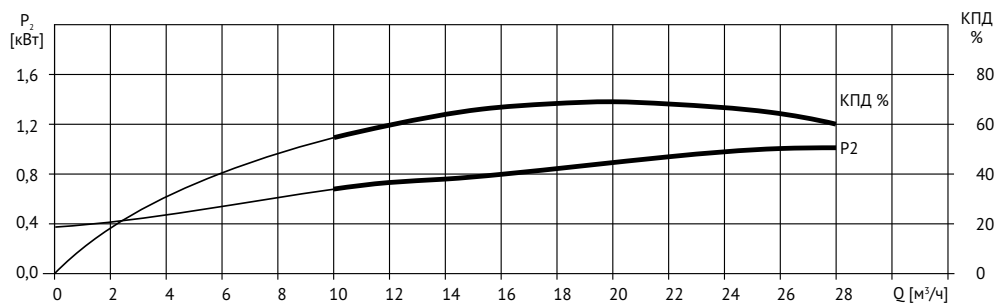
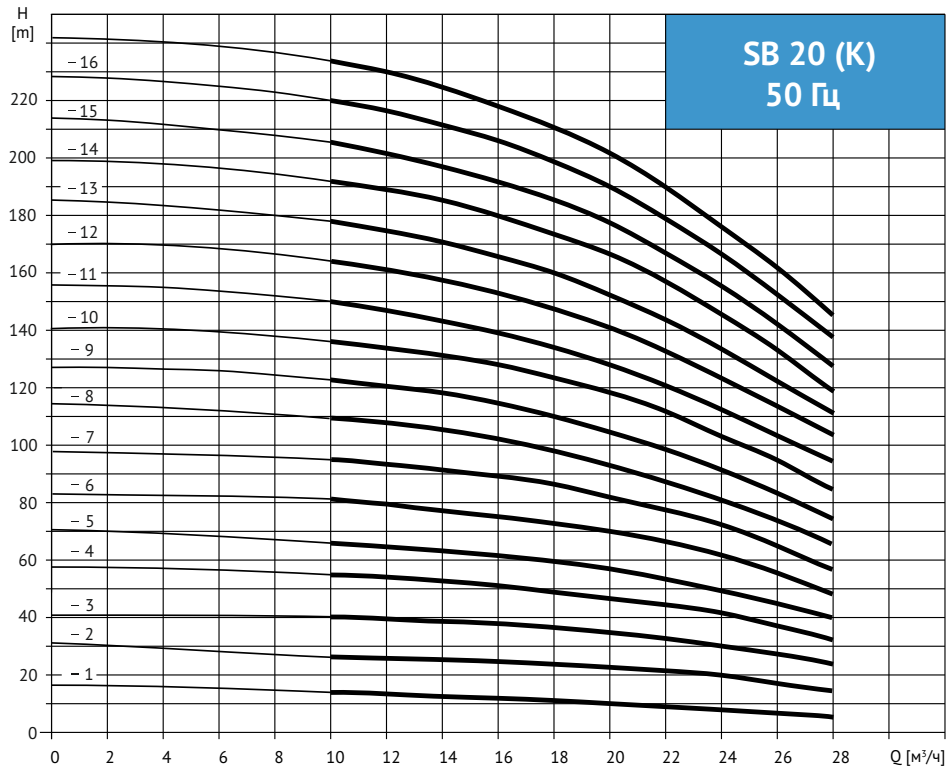

Технические данные

Таблица характеристик

Модель	Приводной двигатель, кВт	Q (м³/ч)	H (m)									
			10,0	12,0	14,0	16,0	18,0	20,0	22,0	26,0	28,0	
SB 20-1 (K)	1,1	H (m)	13,5	13	12,5	12	11	10	9	7	6	
SB 20-2 (K)	2,2		27	26,5	26	25	24	23	22	18	15	
SB 20-3 (K)	4,0		40	39,5	39	38	37	35	33	27	24	
SB 20-4 (K)	5,5		54	53	52	51	49	47	44	37	33	
SB 20-5 (K)	5,5		67	66	64	62	60	58	55	45	40	
SB 20-6 (K)	7,5		81	79	77	75	73	70	66	55	49	
SB 20-7 (K)	7,5		95	96	91	89	86	82	77	65	58	
SB 20-8 (K)	11,0		109	107	105	102	99	94	89	75	67	
SB 20-9 (K)	11,0		122	120	118	114	110	104	99	82	75	
SB 20-10 (K)	11,0		136	134	131	128	124	118	111	95	85	
SB 20-11 (K)	15,0		150	148	143	139	134	128	120	102	95	
SB 20-12 (K)	15,0		164	162	158	154	149	142	133	114	102	
SB 20-13 (K)	15,0		178	175	170	165	160	152	143	122	111	
SB 20-14 (K)	15,0		192	189	185	180	174	166	156	133	119	
SB 20-15 (K)	18,5		206	201	197	191	185	178	168	141	128	
SB 20-16 (K)	18,5		220	217	211	206	199	190	179	151	138	
SB 20-17 (K)	18,5		234	230	225	219	212	202	190	162	145	

Габаритно-присоединительные размеры и масса

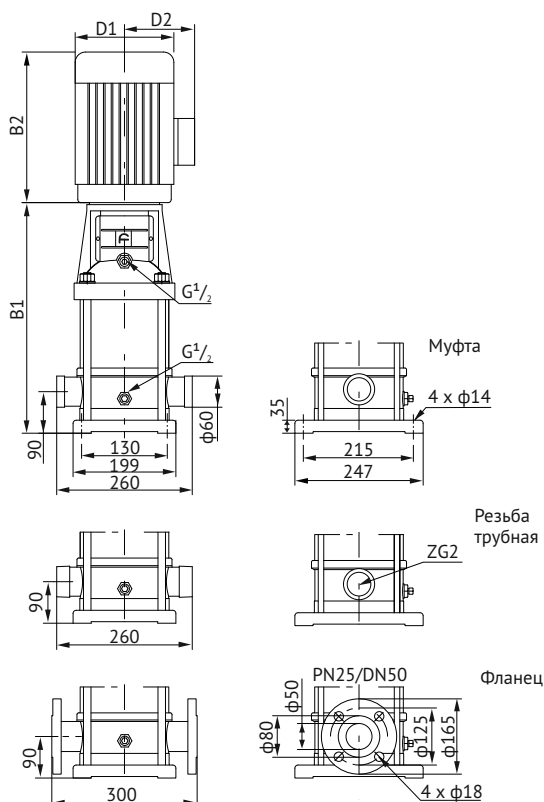

Модель	Размер (мм)					Масса, кг
	B1	B2	B1+B2	D1	D2	
SB 20-1 (K)	387	245	632	170	142	33
SB 20-2 (K)	397	290	687	190	155	42
SB 20-3 (K)	452	335	787	230	188	58
SB 20-4 (K)	517	430	947	260	208	74
SB 20-5 (K)	562	430	992	260	208	76
SB 20-6 (K)	607	430	1037	260	208	82
SB 20-7 (K)	652	430	1082	260	208	84
SB 20-8 (K)	785	500	1285	330	255	153
SB 20-9 (K)	830	500	1330	330	255	155
SB 20-10 (K)	875	500	1375	330	255	157
SB 20-11 (K)	920	500	1420	330	255	168
SB 20-12 (K)	965	500	1465	330	255	170
SB 20-13 (K)	1010	500	1510	330	255	171
SB 20-14 (K)	1055	500	1555	330	255	172
SB 20-15 (K)	1100	500	1600	330	255	185
SB 20-16 (K)	1145	500	1645	330	255	194
SB 20-17 (K)	1190	500	1690	330	255	195

Габаритные размеры однофазного двигателя и взрывозащищённого электродвигателя имеют небольшие отличия. Пожалуйста, свяжитесь с нами для получения подробной информации.

Графические характеристики

SB 32 (K)

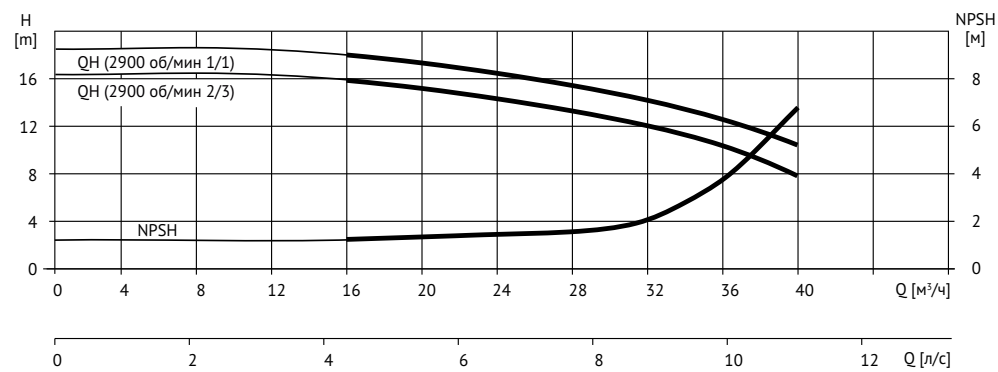
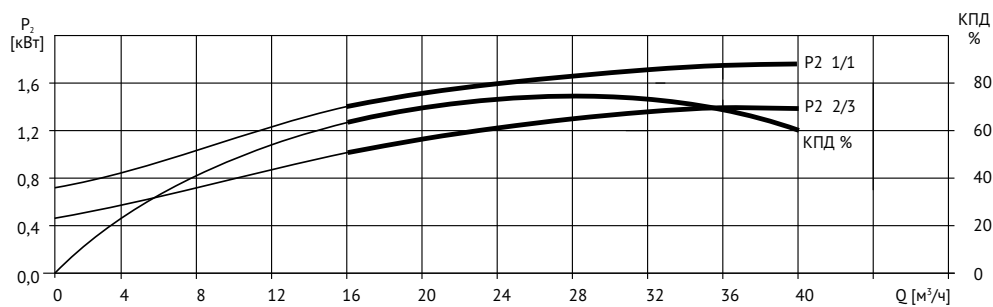
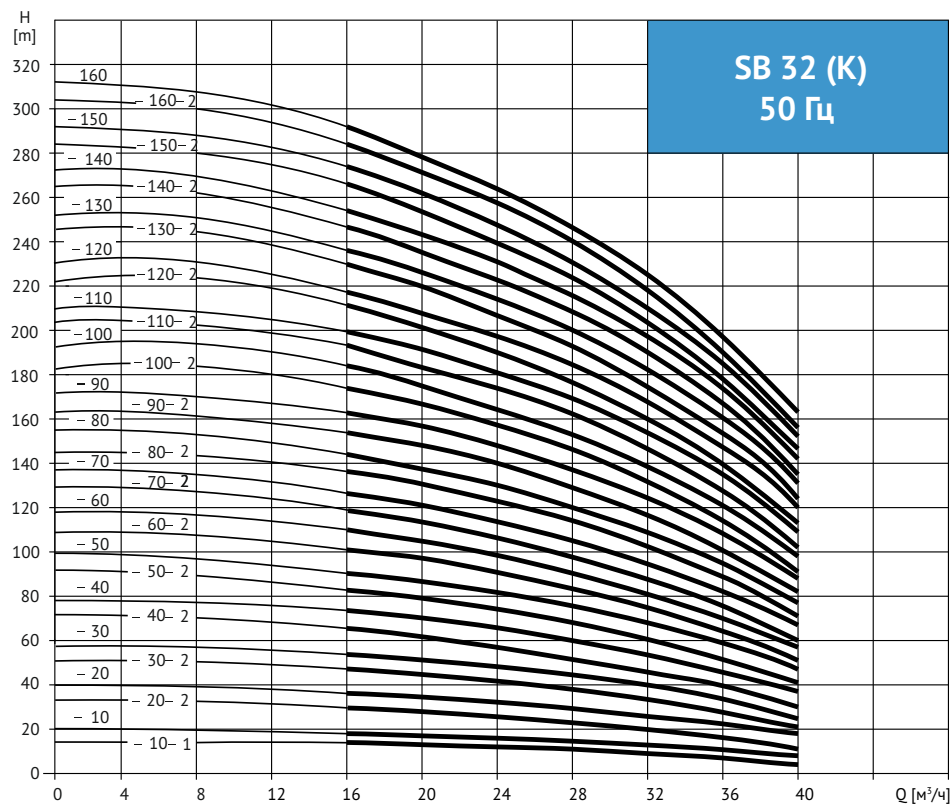

Технические данные

Таблица характеристик

Модель	Приводной двигатель		Q (м³/ч)	16	20	24	28	32	36	40
	кВт	л.с.								
SB 32-10-1 (K)	1,5	2	H (m)	14	13	12	11	9	7	4
SB 32-10 (K)	2,2	3		18	17	15	14	13	11	8
SB 32-20-2 (K)	3,0	4		29	28	26	23	20	16	11
SB 32-20 (K)	4,0	5,5		36	34	32	29	27	23	18
SB 32-30-2 (K)	5,5	7,5		47	44	41	38	33	28	21
SB 32-30 (K)	5,5	7,5		54	51	48	44	40	35	27
SB 32-40-2 (K)	7,5	10		65	62	58	53	46	40	30
SB 32-40 (K)	7,5	10		72	69	65	59	53	47	37
SB 32-50-2 (K)	11	15		83	79	74	68	60	52	41
SB 32-50 (K)	11	15		90	86	81	74	67	59	47
SB 32-60-2 (K)	11	15		101	97	90	83	74	65	51
SB 32-60 (K)	11	15		108	104	97	90	81	72	57
SB 32-70-2 (K)	15	20		119	114	107	98	88	78	60
SB 32-70 (K)	15	20		126	121	113	105	95	85	67
SB 32-80-2 (K)	15	20		136	131	123	114	102	90	71
SB 32-80 (K)	15	20		144	138	130	120	109	97	77
SB 32-90-2 (K)	18,5	25		154	148	140	129	117	102	82
SB 32-90 (K)	18,5	25		162	156	147	136	124	109	88
SB 32-100-2 (K)	18,5	25		175	166	157	146	131	115	91
SB 32-100 (K)	18,5	25		182	173	164	152	138	122	98
SB 32-110-2 (K)	22	30		193	184	173	164	146	128	102
SB 32-110 (K)	22	30		200	191	180	168	153	135	109
SB 32-120-2 (K)	22	30		211	201	189	178	160	140	113
SB 32-120 (K)	22	30		218	208	196	184	167	147	120
SB 32-130-2 (K)	30	40		230	218	206	193	174	153	124
SB 32-130 (K)	30	40		237	225	213	200	181	160	131
SB 32-140-2 (K)	30	40		247	235	222	210	189	165	135
SB 32-140 (K)	30	40		255	242	229	216	196	172	142
SB 32-150-2 (K)	30	40		266	253	239	224	203	178	145
SB 32-150 (K)	30	40		274	260	246	231	210	185	152
SB 32-160-2 (K)	30	40		284	270	255	240	218	190	156
SB 32-160 (K)	30	40		292	277	262	246	225	197	163

Габаритно-присоединительные размеры и масса

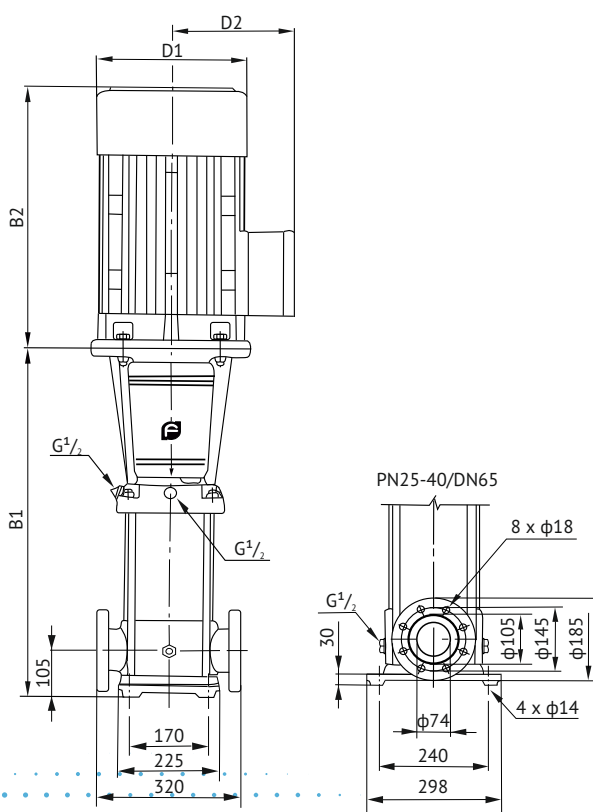

Модель	Размер (мм)					Масса (кг)
	B1	B2	B1+B2	D1	D2	
SB 32-10-1 (K)/SB 32-10 (K)	505	290	795	190	155	64/68
SB 32-20-2 (K)/SB 32-20 (K)	575	315/335	890/910	197/230	165/180	77/85
SB 32-30-2 (K)/SB 32-30 (K)	645	430	1075	260	208	100
SB 32-40-2 (K)/SB 32-40 (K)	715	430	1145	260	208	109
SB 32-50-2 (K)/SB 32-50 (K)	890	490	1380	330	255	181
SB 32-60-2 (K)/SB 32-60 (K)	960	490	1450	330	255	185
SB 32-70-2 (K)/SB 32-70 (K)	1030	490	1520	330	255	199
SB 32-80-2 (K)/SB 32-80 (K)	1100	490	1590	330	255	203
SB 32-90-2 (K)/SB 32-90 (K)	1170	550	1720	330	255	222
SB 32-100-2 (K)/SB 32-100 (K)	1240	550	1790	330	255	227
SB 32-110-2 (K)/SB 32-110 (K)	1310	590	1900	360	285	272
SB 32-120-2 (K)/SB 32-120 (K)	1380	590	1970	360	285	276
SB 32-130-2 (K)/SB 32-130 (K)	1450	660	2110	400	310	337
SB 32-140-2 (K)/SB 32-140 (K)	1520	660	2180	400	310	341
SB 32-150-2 (K)/SB 32-150 (K)	1590	660	2250	400	310	345
SB 32-160-2 (K)/SB 32-160 (K)	1660	660	2320	400	310	350

Габаритные размеры однофазного двигателя и взрывозащищённого электродвигателя имеют небольшие отличия. Пожалуйста, свяжитесь с нами для получения подробной информации.

Графические характеристики

SB 42 (K)

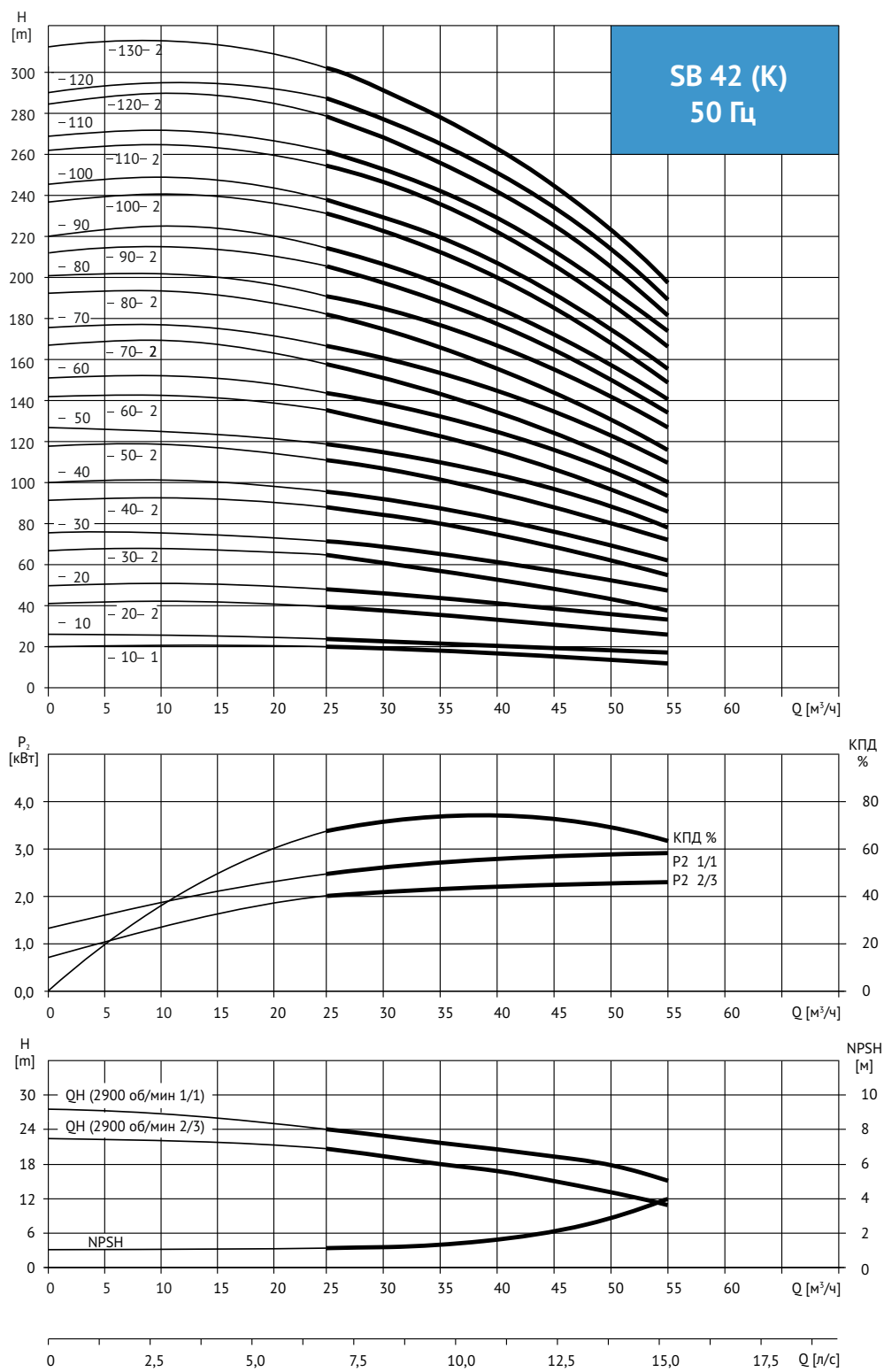

Технические данные

Таблица характеристик

Модель	Приводной двигатель		Q (м³/ч)	25	30	35	40	42	45	55
	кВт	л.с.								
SB 42-10-1 (К)	3,0	4	H (m)	20	19	18	17	16	15	11
SB 42-10 (К)	4,0	5,5		24	23	22	21	20	19	16
SB 42-20-2 (К)	5,5	7,5		40	38	36	33	32	30	23
SB 42-20 (К)	7,5	10		48	46	44	42	41	39	31
SB 42-30-2 (К)	11	15		63	61	58	54	52	50	38
SB 42-30 (К)	11	15		71	69	66	63	61	58	47
SB 42-40-2 (К)	15	20		87	84	80	75	73	69	54
SB 42-40 (К)	15	20		95	92	88	84	81	78	62
SB 42-50-2 (К)	18,5	25		111	107	102	96	93	88	69
SB 42-50 (К)	18,5	25		119	115	110	105	101	97	78
SB 42-60-2 (К)	22	30		135	130	124	117	113	108	85
SB 42-60 (К)	22	30		143	138	132	125	122	116	93
SB 42-70-2 (К)	30	40		158	152	146	138	134	127	100
SB 42-70 (К)	30	40		166	161	154	146	142	135	109
SB 42-80-2 (К)	30	40		182	175	168	159	154	146	116
SB 42-80 (К)	30	40		190	184	176	167	162	154	124
SB 42-90-2 (К)	30	40		205	198	190	180	174	166	132
SB 42-90 (К)	37	50		214	207	198	188	183	174	140
SB 42-100-2 (К)	37	50		230	221	212	200	194	185	147
SB 42-100 (К)	37	50		238	230	220	209	203	193	155
SB 42-110-2 (К)	45	60	255	246	236	223	217	206	165	
SB 42-110 (К)	45	60	263	255	244	232	225	214	173	
SB 42-120-2 (К)	45	60	280	270	259	245	238	226	181	
SB 42-120 (К)	45	60	289	280	268	255	247	236	190	
SB 42-130-2 (К)	45	60	305	294	282	267	259	247	198	

Габаритно-присоединительные размеры и масса

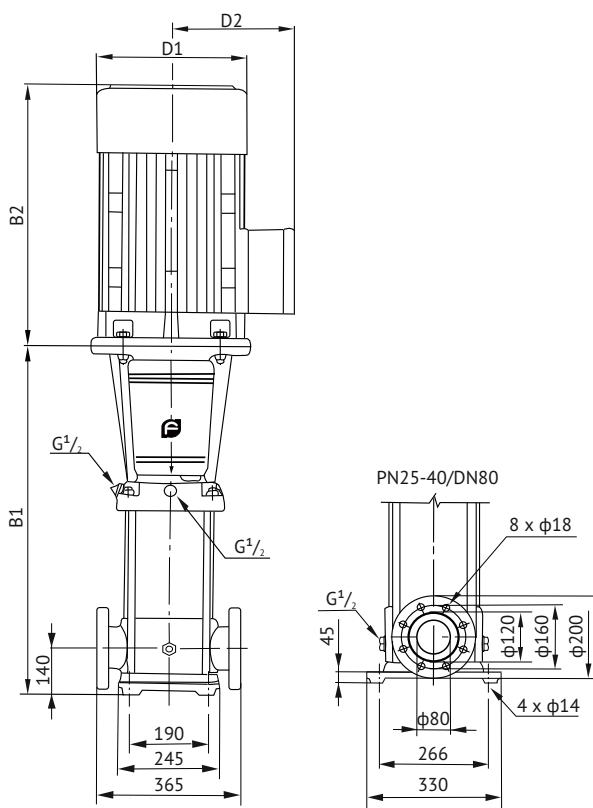

Модель	Размер (мм)					Масса (кг)
	B1	B2	B1+B2	D1	D2	
SB 42-10-1 (К)	561	315/335	876/896	197/230	165/188	83/90
SB 42-10 (К)						
SB 42-20-2 (К)	641	430	1071	260	208	105 /110
SB 42-20 (К)						
SB 42-30-2 (К)	826	490	1316	330	255	183
SB 42-30 (К)						
SB 42-40-2 (К)	906	490	1396	330	255	197
SB 42-40 (К)						
SB 42-50-2 (К)	986	550	1536	330	255	221
SB 42-50 (К)						
SB 42-60-2 (К)	1066	590	1656	360	285	261
SB 42-60 (К)						
SB 42-70-2 (К)	1146	660	1806	400	310	320
SB 42-70 (К)						
SB 42-80-2 (К)	1226	660	1886	400	310	324
SB 42-80 (К)						
SB 42-90-2 (К)	1306	660	1966	400	310	328 /352
SB 42-90 (К)						
SB 42-100-2 (К)	1386	660	2046	400	310	355
SB 42-100 (К)						
SB 42-110-2 (К)	1466	700	2166	450	345	426
SB 42-110 (К)						
SB 42-120-2 (К)	1546	700	2246	450	345	432
SB 42-120 (К)						
SB 42-130-2 (К)	1626	700	2326	450	345	438

Габаритные размеры однофазного двигателя и взрывозащищенного электродвигателя имеют небольшие отличия. Пожалуйста, свяжитесь с нами для получения подробной информации.

Графические характеристики

SB 65 (K)

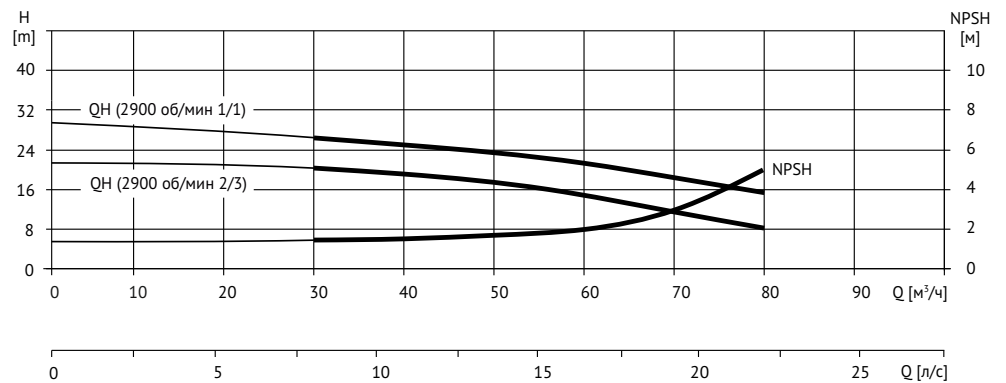
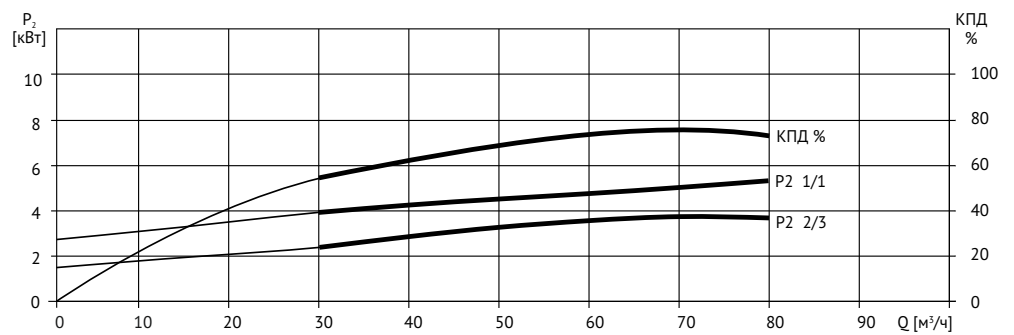
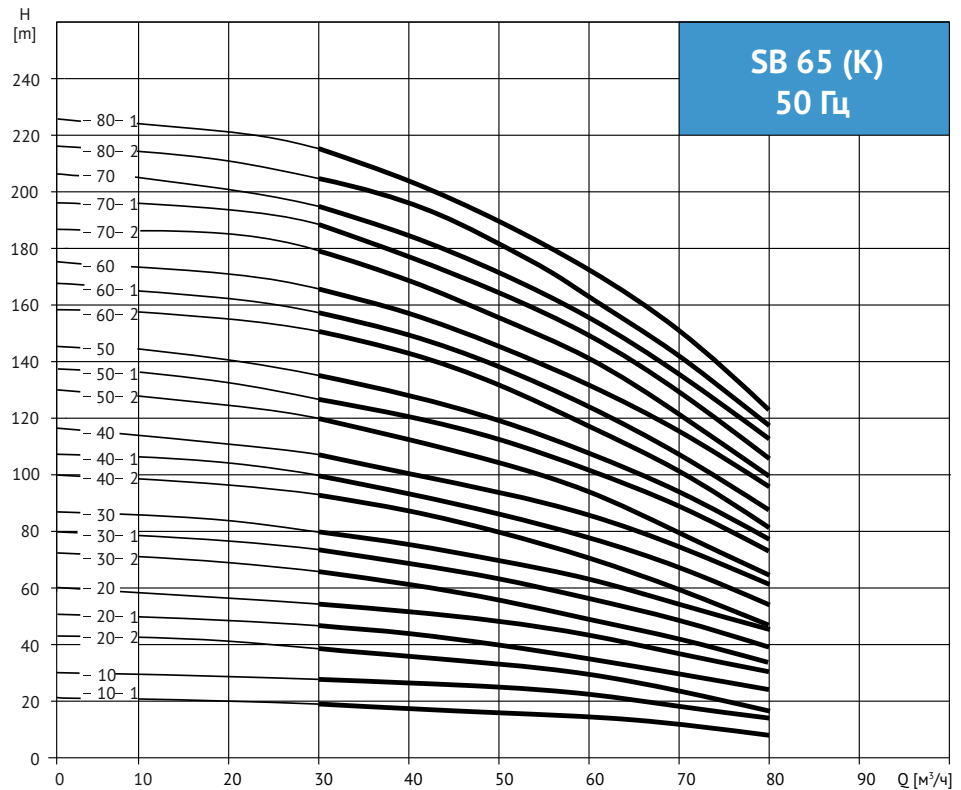

Технические данные

Таблица характеристик

Модель	Приводной двигатель		Q (м³/ч)	30	40	50	60	65	70	80
	кВт	л.с.								
SB 65-10-1 (K)	4,0	5,5	H (m)	19	18	16	14	13	11	8
SB 65-10 (K)	5,5	7,5		27	25	23	21	20	18	15
SB 65-20-2 (K)	7,5	10		39	36	33	29	26	23	17
SB 65-20-1 (K)	11	15		46	44	40	36	33	30	24
SB 65-20 (K)	11	15		53	51	47	43	40	37	30
SB 65-30-2 (K)	15	20		66	62	56	50	46	41	32
SB 65-30-1 (K)	15	20		73	69	63	57	53	48	39
SB 65-30 (K)	18,5	25		80	76	70	64	60	55	46
SB 65-40-2 (K)	18,5	25		92	87	80	71	66	60	47
SB 65-40-1 (K)	22	30		100	94	87	78	73	67	54
SB 65-40 (K)	22	30		107	101	94	85	80	74	61
SB 65-50-2 (K)	30	40		121	114	105	95	88	80	64
SB 65-50-1 (K)	30	40		128	121	112	102	95	87	71
SB 65-50 (K)	30	40		136	129	119	109	102	94	78
SB 65-60-2 (K)	30	40		150	142	131	118	110	101	81
SB 65-60-1 (K)	37	50		157	149	138	125	117	108	88
SB 65-60 (K)	37	50		164	156	145	132	124	115	95
SB 65-70-2 (K)	37	50		179	169	156	141	132	121	99
SB 65-70-1 (K)	37	50		186	176	163	148	139	128	106
SB 65-70 (K)	45	60		193	183	170	155	146	135	112
SB 65-80-2 (K)	45	60	207	196	182	164	154	142	116	
SB 65-80-1 (K)	45	60	215	203	189	171	161	149	123	

Габаритно-присоединительные размеры и масса

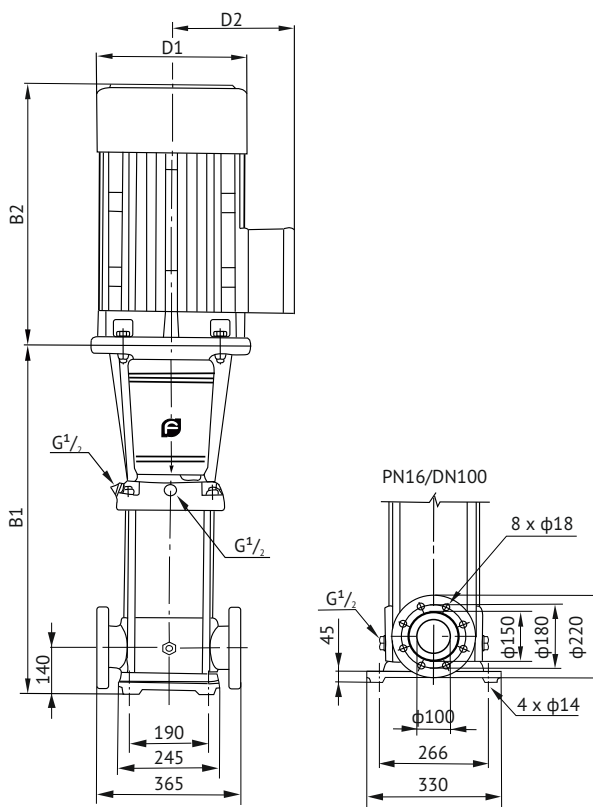

Модель	Размер (мм)					Масса (кг)
	B1	B2	B1+B2	D1	D2	
SB 65-10-1 (K)	561	335	896	230	188	93
SB 65-10 (K)	561	430	991	260	208	105
SB 65-20-2 (K)	644	430	1074	260	208	по
SB 65-20-1 (K)	754	490	1244	330	255	182
SB 65-20 (K)	754	490	1244	330	255	182
SB 65-30-2 (K)	836	490	1326	330	255	196
SB 65-30-1 (K)	836	490	1326	330	255	197
SB 65-30 (K)	836	550	1386	330	255	221
SB 65-40-2 (K)	919	550	1469	330	255	225
SB 65-40-1 (K)	919	590	1509	360	285	258
SB 65-40 (K)	919	590	1509	360	285	258
SB 65-50-2 (K)	1001	660	1661	400	310	319
SB 65-50-1 (K)	1001	660	1661	400	310	319
SB 65-50 (K)	1001	660	1661	400	310	320
SB 65-60-2 (K)	1084	660	1744	400	310	325
SB 65-60-1 (K)	1084	660	1744	400	310	349
SB 65-60 (K)	1084	660	1744	400	310	349
SB 65-70-2 (K)	1166	660	1826	400	310	353
SB 65-70-1 (K)	1166	660	1826	400	310	353
SB 65-70 (K)	1166	700	1866	460	340	420
SB 65-80-2 (K)	1248	700	1948	460	340	424
SB 65-80-1 (K)	1248	700	1948	460	340	424

Габаритные размеры однофазного двигателя и взрывозащищённого электродвигателя имеют небольшие отличия. Пожалуйста, свяжитесь с нами для получения подробной информации.

(Для серий SB 65 (K), при необходимости, стандартный фланец PN25-40/DN100 так же доступен)

Графические характеристики

SB 85 (K)

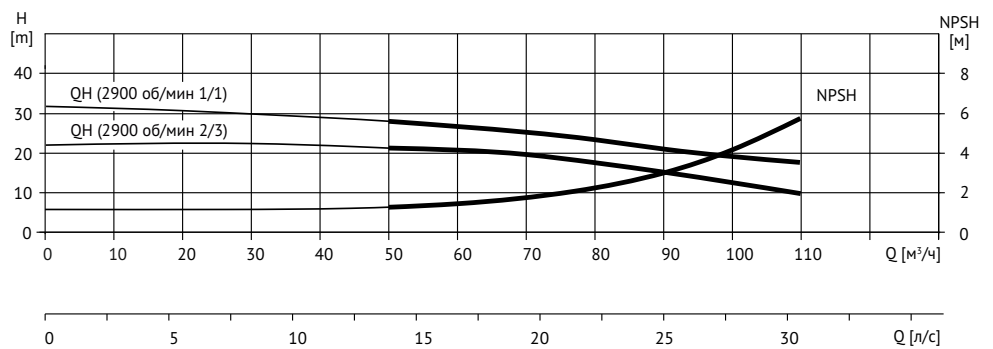
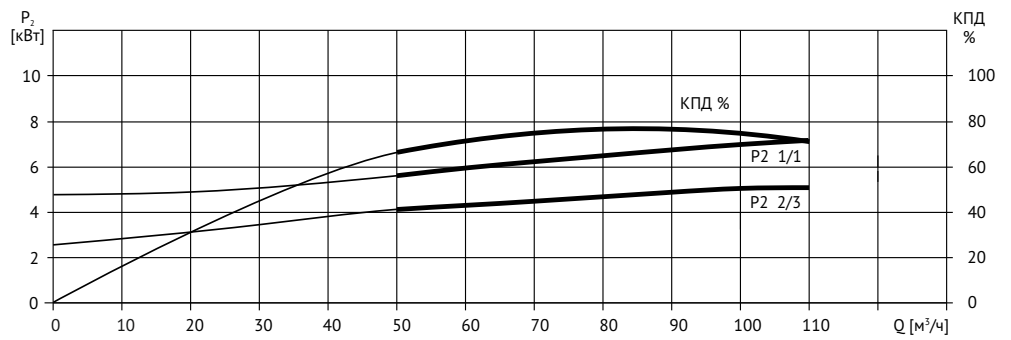
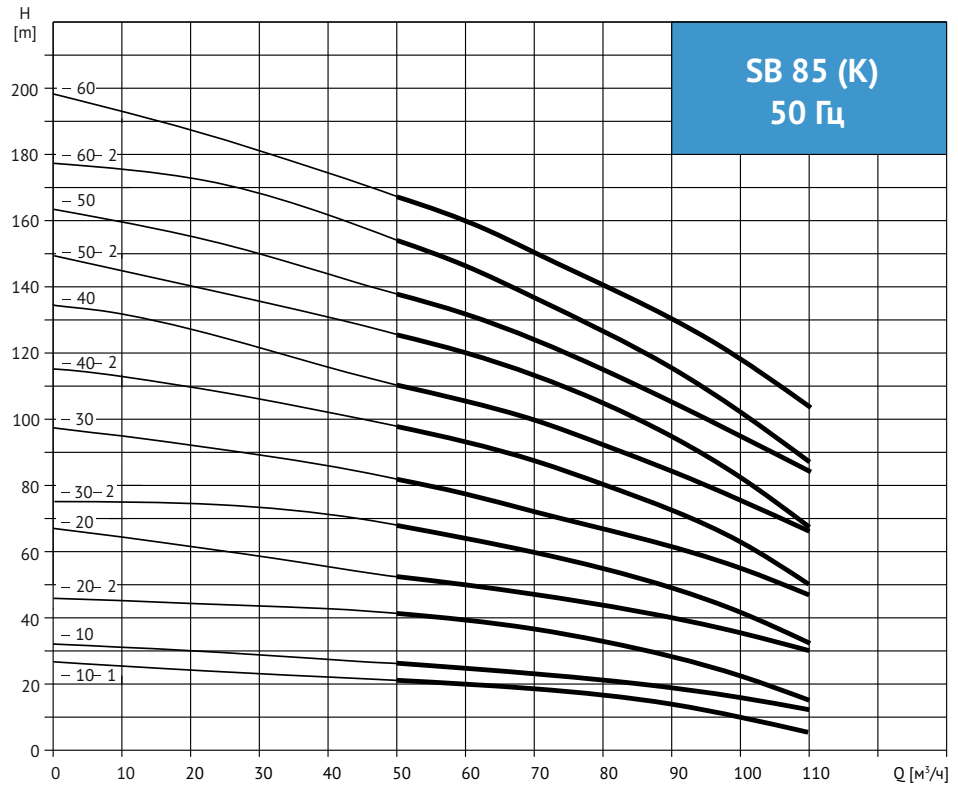

Технические данные

Таблица характеристик

Модель	Приводной двигатель		Q (м³/ч)	50	60	70	80	85	90	110
	кВт	л.с.								
SB 85-10-1 (К)	5,5	7,5	H (m)	22	19	17	16	14	13	6
SB 85-10 (К)	7,5	10		25	24	22	21	20	19	12
SB 85-20-2 (К)	11	15		41	39	36	32	30	28	15
SB 85-20 (К)	15	20		53	50	47	44	41	40	30
SB 85-30-2 (К)	18,5	25		68	65	60	55	52	49	32
SB 85-30 (К)	22	30		81	77	72	67	64	62	48
SB 85-40-2 (К)	30	40		98	93	87	80	75	72	50
SB 85-40 (К)	30	40		110	105	100	92	86	84	66
SB 85-50-2 (К)	37	50		126	120	113	104	98	93	68
SB 85-50 (К)	37	50		139	131	124	115	110	106	83
SB 85-60-2 (К)	45	60		155	148	139	129	122	117	86
SB 85-60 (К)	45	60		168	160	150	141	134	130	103

Габаритно-присоединительные размеры и масса

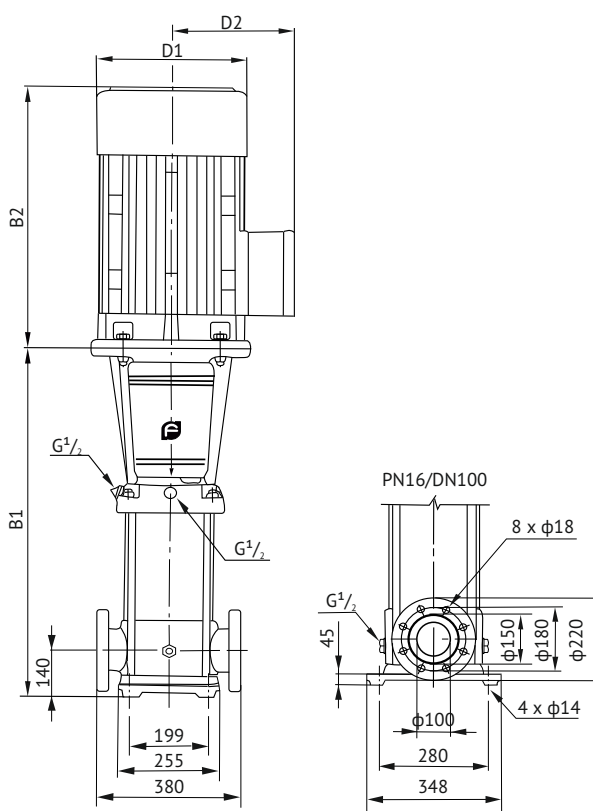

Модель	Размер (мм)					Масса (кг)
	B1	B2	B1+B2	D1	D2	
SB 85-10-1 (К)	571	430	1001	260	208	105
SB 85-10 (К)	571	430	1001	260	208	110
SB 85-20-2 (К)	773	490	1263	330	255	181
SB 85-20 (К)	773	490	1263	330	255	192
SB 85-30-2 (К)	865	550	1415	330	255	215
SB 85-30 (К)	865	590	1455	360	285	252
SB 85-40-2 (К)	957	660	1617	400	310	312
SB 85-40 (К)	957	660	1617	400	310	312
SB 85-50-2 (К)	1049	660	1709	400	310	336
SB 85-50 (К)	1049	660	1709	400	310	336
SB 85-60-2 (К)	1141	700	1841	460	340	407
SB 85-60 (К)	1141	700	1841	460	340	407

Габаритные размеры однофазного двигателя и взрывозащищённого электродвигателя имеют небольшие отличия. Пожалуйста, свяжитесь с нами для получения подробной информации.

(Для серий SB 85 (К), при необходимости, стандартный фланец PN25-40/DN100 так же доступен)

Графические характеристики

SB 120 (K)

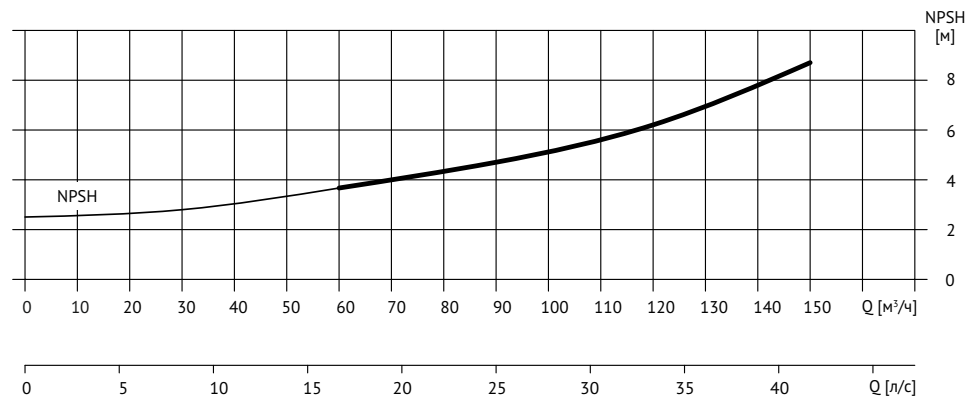
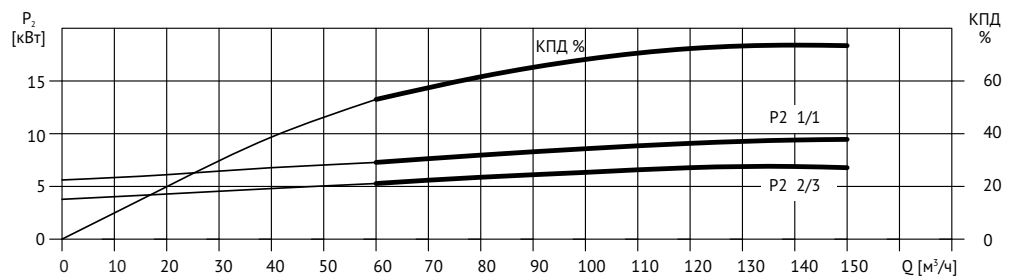
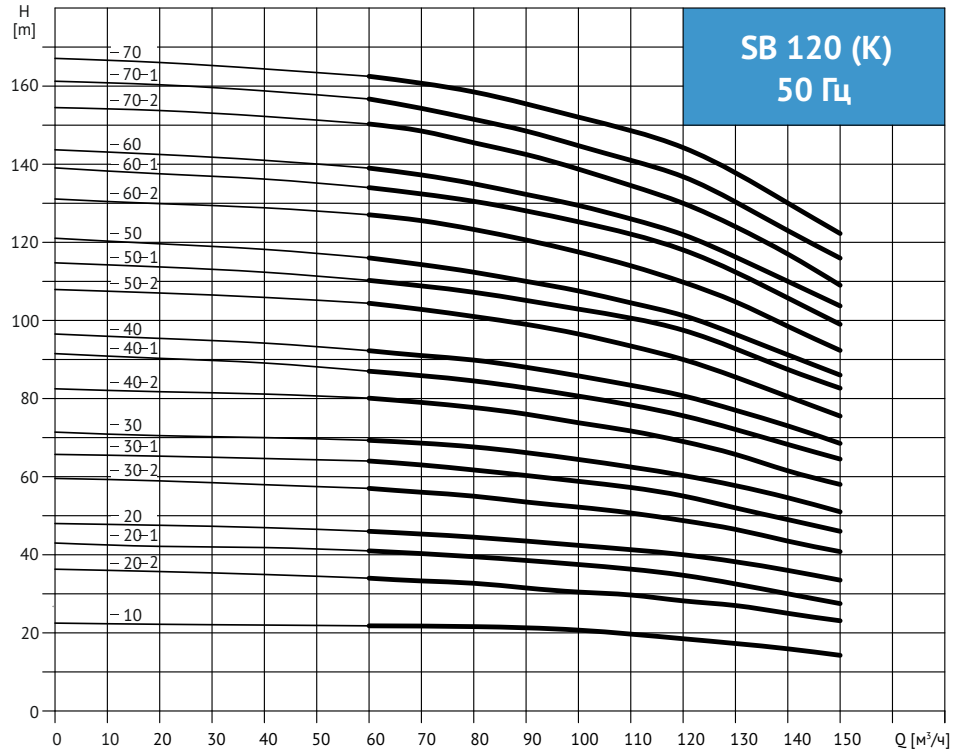

Технические данные

Таблица характеристик

Модель	Приводной двигатель		Q (м³/ч)	H (m)											
	кВт	л.с.		60	70	80	90	100	110	130	140	150			
SB 120-10 (К)	11	15	H (m)	22	21,8	21,6	21	20,5	19,5	17	16	15			
SB 120-20-2 (К)	15	20		34	33,6	33	31	30,2	30	27	25	24			
SB 120-20-1 (К)	18,5	25		41	40	39,5	38,5	37	36,5	32,5	30	27,5			
SB 120-20 (К)	22	30		46	45	44,5	43,5	42,4	41	38	36	33,5			
SB 120-30-2 (К)	30	40		57	56	55	53,5	52	51	46,5	43,5	41			
SB 120-30-1 (К)	30	40		64	63	62	60	58,5	57,5	52	49	46			
SB 120-30 (К)	30	40		69,5	68,5	67,5	66	64,4	62,5	57,5	54,5	51			
SB 120-40-2 (К)	37	50		80,5	79	78	76	73,5	72	66	61,5	58			
SB 120-40-1 (К)	37	50		87	86	84,5	82	80	78	72	68	64,5			
SB 120-40 (К)	45	60		92,5	91	90	88	85,5	83	77	73	68,5			
SB 120-50-2 (К)	45	60		104,5	103	101	99	96	93	85,5	80,5	75,5			
SB 120-50-1 (К)	45	60		110,5	109	107,5	105	102	100	92	86,5	83			
SB 120-50 (К)	55	75		115,5	114	113	110	107,5	104,5	96	91	86			
SB 120-60-2 (К)	55	75		128	125,5	123	121	117,3	113,5	104,5	98,5	92,5			
SB 120-60-1 (К)	55	75		134	132	130,5	127	124	121	111	105	100			
SB 120-60 (К)	75	100		139	137	135	132	128,8	126	116	110	104			
SB 120-70-2 (К)	75	100		151	148	145,5	143	138,6	134	123,5	116,5	109			
SB 120-70-1 (К)	75	100		156,5	154	152	148,5	144,5	141	130	123	116,5			
SB 120-70 (К)	75	100		162,5	160,5	158,5	155	151	148	137	129	123			

Габаритно-присоединительные размеры и масса

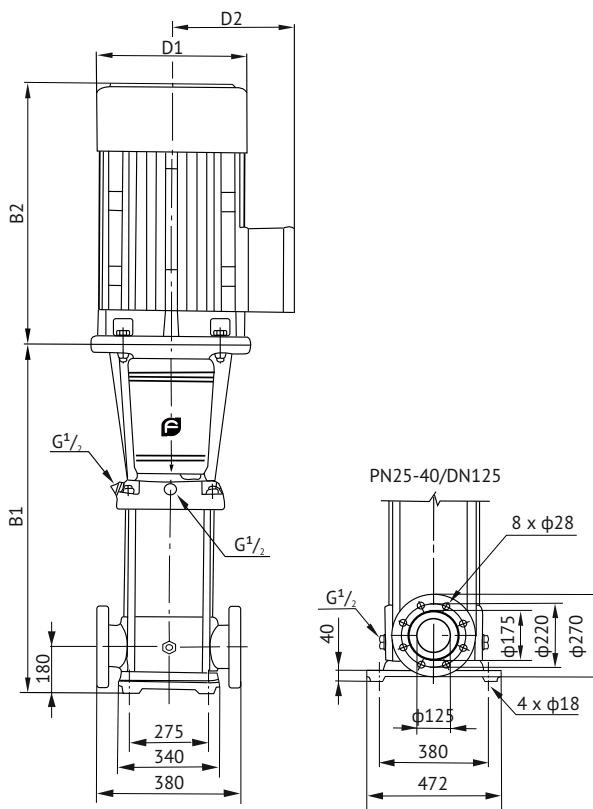

Модель	Размер (мм)					Масса (кг)
	B1	B2	B1+B2	D1	D2	
SB 120-10 (К)	840	490	1330	330	255	230
SB 120-20-2 (К)	1000	490	1490	330	255	245
SB 120-20-1 (К)	1000	550	1550	330	255	250
SB 120-20 (К)	1000	590	1590	360	285	285
SB 120-30-2 (К)	1160	660	1820	400	310	360
SB 120-30-1 (К)	1160	660	1820	400	310	360
SB 120-30 (К)	1160	660	1820	400	310	360
SB 120-40-2 (К)	1320	660	1980	400	310	400
SB 120-40-1 (К)	1320	660	1980	400	310	400
SB 120-40 (К)	1320	700	2020	460	340	460
SB 120-50-2 (К)	1480	700	2180	460	340	470
SB 120-50-1 (К)	1480	700	2180	460	340	470
SB 120-50 (К)	1510	770	2280	540	370	575
SB 120-60-2 (К)	1670	770	2440	540	370	585
SB 120-60-1 (К)	1670	770	2440	540	370	585
SB 120-60 (К)	1670	845	2515	580	410	705
SB 120-70-2 (К)	1830	845	2675	580	410	715
SB 120-70-1 (К)	1830	845	2675	580	410	715
SB 120-70 (К)	1830	845	2675	580	410	715

Габаритные размеры однофазного двигателя и взрывозащищенного электродвигателя имеют небольшие отличия. Пожалуйста, свяжитесь с нами для получения подробной информации.

Графические характеристики

SB 150 (K)

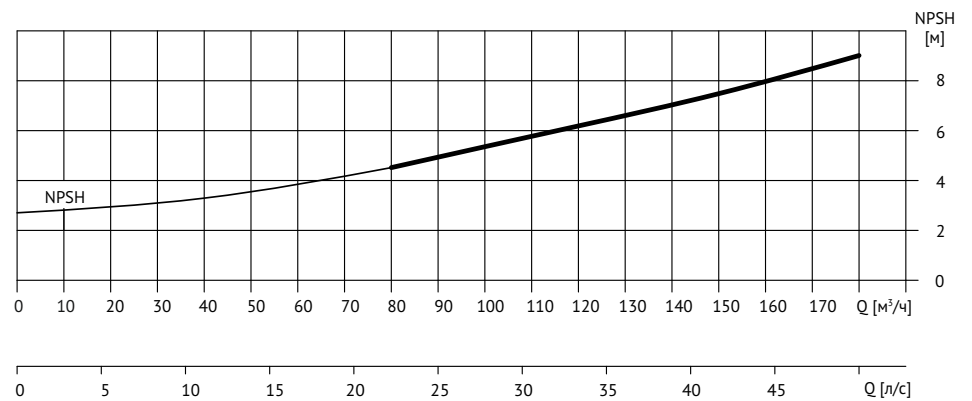
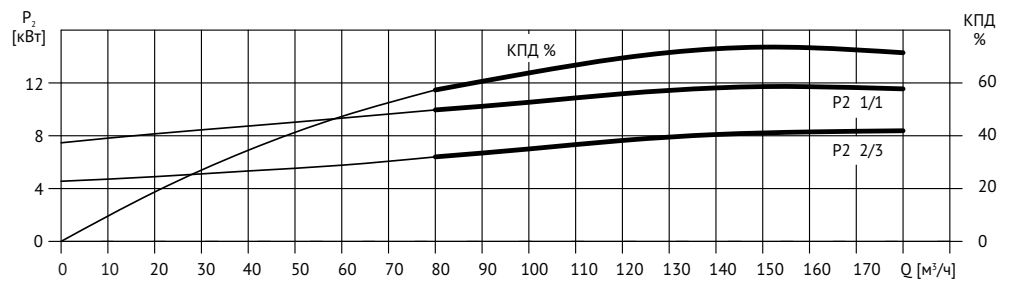
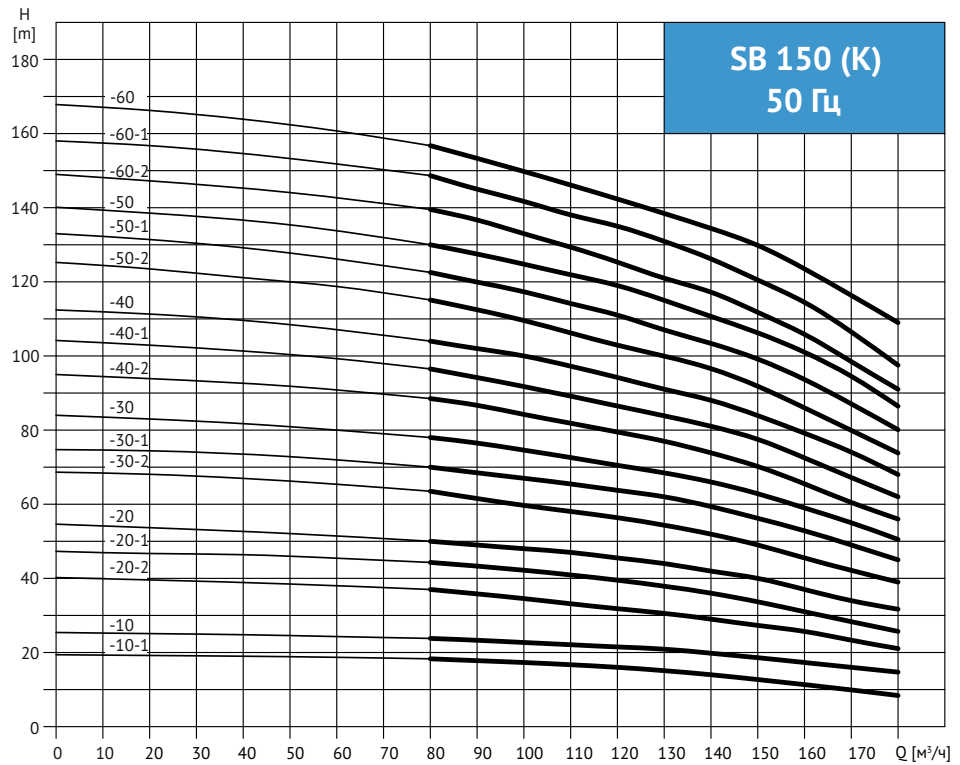

Технические данные

Таблица характеристик

Модель	Приводной двигатель		Q (м³/ч)	80	90	100	110	120	130	150	160	170	180
	кВт	л.с.											
SB 150-10-1 (K)	11	15	H (m)	18,3	17,8	17,3	17	16	15	12,5	11	10	8,5
SB 150-10 (K)	15	20		24	23	22,5	22	21,5	20,5	18,5	17	16	15
SB 150-20-2 (K)	18,5	25		37	35,5	34	33	32	31	27,5	26	23	21
SB 150-20-1 (K)	22	30		44,3	43	42	40	39	38,5	35	33	30	27
SB 150-20 (K)	30	40		50	49	48	47	45,5	44	40	37	34	32
SB 150-30-2 (K)	30	40		63,5	61	59	57,5	56	54,5	49	45,5	42	39
SB 150-30-1 (K)	37	50		70	68	67	65	63	62	56	53	49	45
SB 150-30 (K)	37	50		78	76,5	75	73	70,5	68	63	59	55	50,5
SB 150-40-2 (K)	45	60		89	87	84	81,5	79	77	70,5	65,5	60	56
SB 150-40-1 (K)	45	60		96,5	94	91,5	89	86,5	84	77	72,5	67	62
SB 150-40 (K)	55	75		104	102	100	97	95	91	84	79,5	74	68
SB 150-50-2 (K)	55	75		115,5	112	109	106	102,5	100	92	86	79	73,5
SB 150-50-1 (K)	75	100		122,5	119,5	117	113,5	111,5	107,5	99	93,5	87	80
SB 150-50 (K)	75	100		130	127,5	125	121	119	115	106,5	101	94,5	86,5
SB 150-60-2 (K)	75	100		140	137	133	130	126	121	112	106	98	91
SB 150-60-1 (K)	75	100		148,5	145	141,7	137,5	135	131	120,5	114,5	106,5	97,5
SB 150-60 (K)	75	100		157	153	149	145	142	139,5	130	123,5	116	109

Габаритно-присоединительные размеры и масса

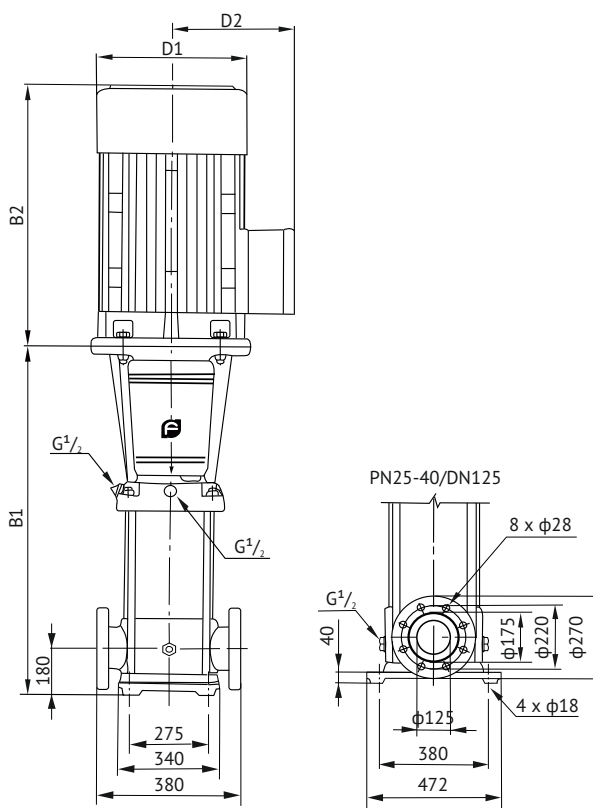

Модель	Размер (мм)					Масса (кг)
	B1	B2	B1+B2	D1	D2	
SB 150-10-1 (K)	840	490	1330	330	255	230
SB 150-10 (K)	840	490	1330	330	255	235
SB 150-20-2 (K)	1000	550	1550	330	255	250
SB 150-20-1 (K)	1000	590	1590	360	285	295
SB 150-20 (K)	1000	660	1660	400	310	350
SB 150-30-2 (K)	1160	660	1820	400	310	360
SB 150-30-1 (K)	1160	660	1820	400	310	360
SB 150-30 (K)	1160	660	1820	400	310	385
SB 150-40-2 (K)	1320	700	2020	460	340	460
SB 150-40-1 (K)	1320	700	2020	460	340	460
SB 150-40 (K)	1350	770	2120	540	370	560
SB 150-50-2 (K)	1510	770	2280	540	370	570
SB 150-50-1 (K)	1510	845	2355	580	410	690
SB 150-50 (K)	1510	845	2355	580	410	690
SB 150-60-2 (K)	1670	845	2515	580	410	700
SB 150-60-1 (K)	1670	845	2515	580	410	700
SB 150-60 (K)	1670	845	2515	580	410	700

Габаритные размеры однофазного двигателя и взрывозащищенного электродвигателя имеют небольшие отличия. Пожалуйста, свяжитесь с нами для получения подробной информации.

Графические характеристики

SB 200 (K)

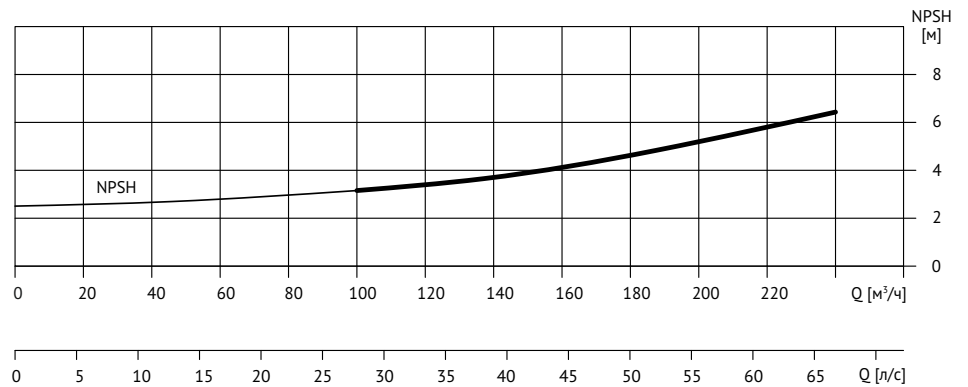
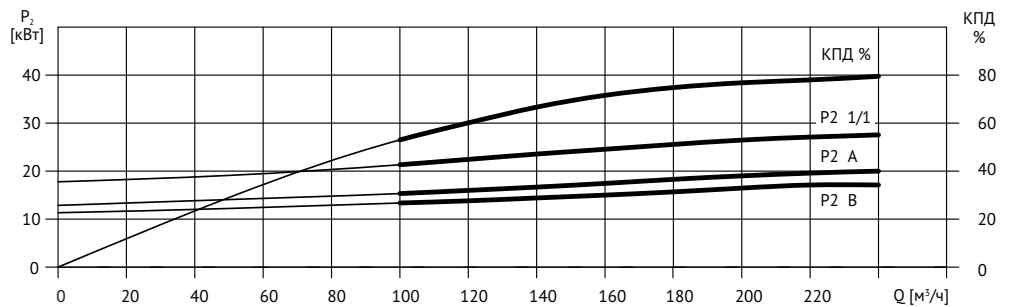
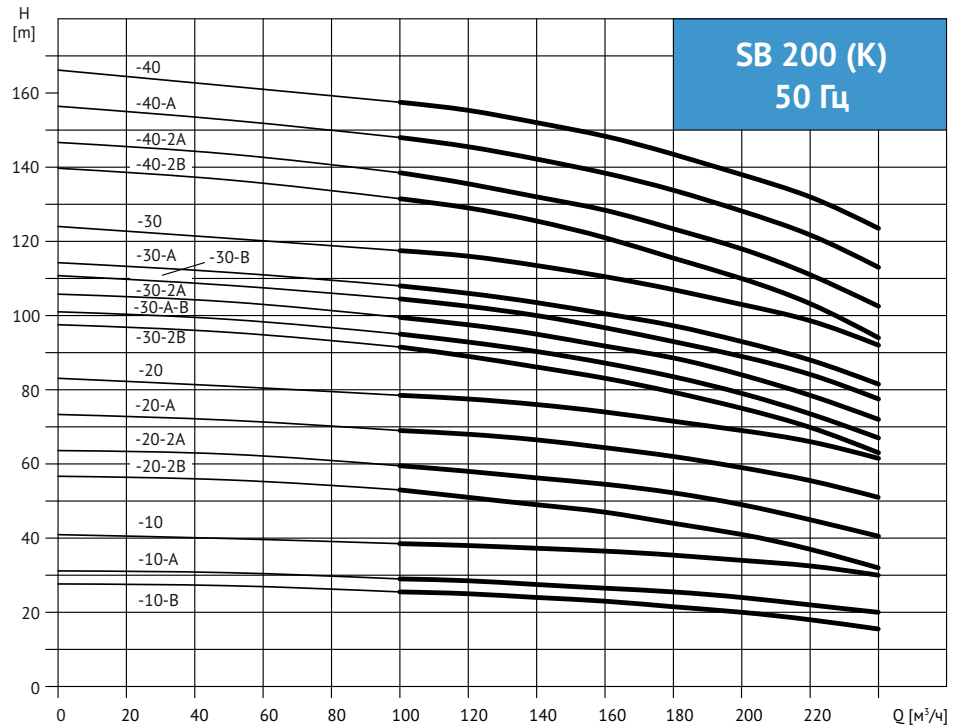

Технические данные

Таблица характеристик

Модель	Приводной двигатель		Q (м³/ч)	100	120	140	160	180	200	240
	кВт	л.с.								
SB 200-10-B (К)	18,5	25	H (m)	25,5	25	24	23	21,5	20	15,5
SB 200-10-A (К)	22	30		29	28,5	27,5	26,5	25,5	24	20
SB 200-10 (К)	30	40		38,5	38	37,5	36,5	35	34	30
SB 200-20-2B (К)	37	50		53	51	49	47	44	41	32
SB 200-20-2A (К)	45	60		59,5	58	56	54	52,5	49	40,5
SB 200-20-A (К)	55	75		69	68	66	64	62	59	51
SB 200-20 (К)	55	75		78,5	77,5	76	74	71,5	69	61,5
SB 200-30-2B (К)	75	100		91,5	89	86,5	83,5	79	75	63
SB 200-30-A-B (К)	75	100		95	93	90	87	83,5	79	67
SB 200-30-2A (К)	75	100		99,5	97,5	94,5	91,5	89	84	72
SB 200-30-B (К)	75	100		104,5	102,5	100	97	93	89	77,5
SB 200-30-A (К)	75	100		108	106	103,5	100,5	97,5	93	81,5
SB 200-30 (К)	90	120		117,5	116	113,5	110,5	107	103	92
SB 200-40-2B (К)	90	120		131,5	129	125,5	121	115,5	110	94
SB 200-40-2A (К)	110	150		138,5	136	132	128	124	118	102,5
SB 200-40-A (К)	110	150		148	145,5	142,5	138	134	128	113
SB 200-40 (К)	110	150		157,5	155,5	152,5	148	143,5	138	123,5

Габаритно-присоединительные размеры и масса

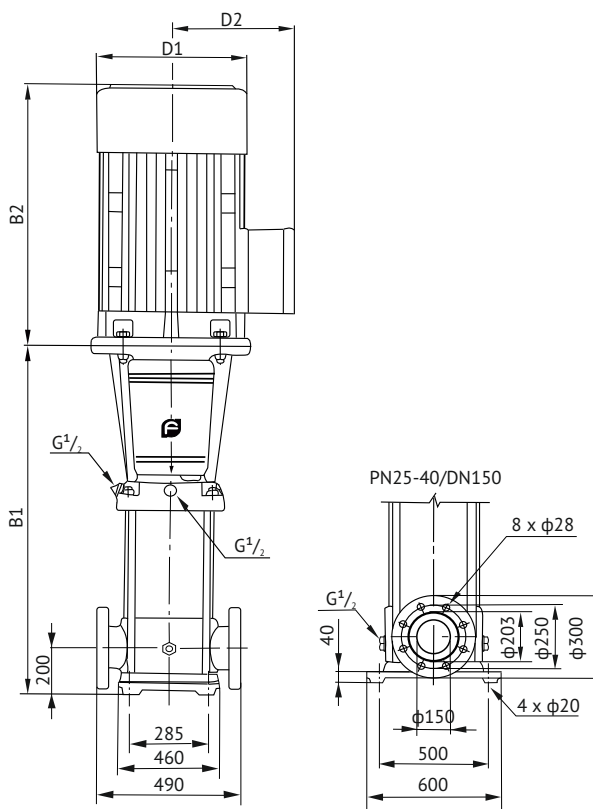

Модель	Размер (мм)					Масса (кг)
	B1	B2	B1+B2	D1	D2	
SB 200-10-B (К)	907	550	1457	330	255	311
SB 200-10-A (К)	907	590	1497	360	285	347
SB 200-10 (К)	907	660	1567	400	310	403
SB 200-20-2B (К)	1101	660	1761	400	310	447
SB 200-20-2A (К)	1101	700	1801	460	340	504
SB 200-20-A (К)	1131	770	1901	540	370	595
SB 200-20 (К)	1131	770	1901	540	370	595
SB 200-30-2B (К)	1325	845	2170	580	410	748
SB 200-30-A-B (К)	1325	845	2170	580	410	748
SB 200-30-2A (К)	1325	845	2170	580	410	748
SB 200-30-B (К)	1325	845	2170	580	410	748
SB 200-30-A (К)	1325	845	2170	580	410	748
SB 200-30 (К)	1325	895	2220	580	410	817
SB 200-40-2B (К)	1519	895	2414	580	410	830
SB 200-40-2A (К)	1519	1140	2659	645	550	1180
SB 200-40-A (К)	1519	1140	2659	645	550	1180
SB 200-40 (К)	1519	1140	2659	645	550	1180

Габаритные размеры однофазного двигателя и взрывозащищённого электродвигателя имеют небольшие отличия. Пожалуйста, свяжитесь с нами для получения подробной информации.

Горизонтальные многоступенчатые насосы СВ (К)



Насосы серии СВ (К) представляют собой несамовсасывающие горизонтальные многоступенчатые центробежные насосы. Насос соединен с электродвигателем на одном валу и установлен на опорной плите. Удобная в обращении конструкция делает насос подходящим для установки в небольших бытовых или промышленных системах водоснабжения. Насос оснащен механическим уплотнением и сквозным валом насоса-двигателя.

3.1 Область применения.

- Бытовые системы водоснабжения
- Установки повышения давления.
- Перекачка и циркуляция жидкостей на предприятиях легкой промышленности и агрокомплекса.
- Системы кондиционирования воздуха.
- Системы холодоснабжения или холодильные установки
- Специализированное оборудование OEM (стороннего производителя).

3.2 Обозначение модели.

СВ (К) 8 – 30 CQBE

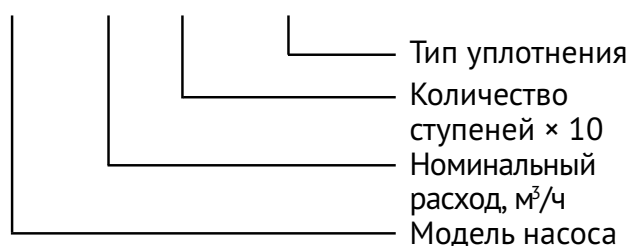

3.3 Перекачиваемые жидкости.

Насосы СВ (К) предназначены для перекачивания чистых, маловязких, неагрессивных и взрывобезопасных жидкостей или воды, не содержащих твердые частицы и волокна.

ПРЕДУПРЕЖДЕНИЕ. Запрещается перекачивание токсичных и воспламеняющихся жидкостей, солёной морской воды.

Перекачиваемая жидкость не должна механически или химически воздействовать на материал насоса.

Если кинематическая вязкость или плотность перекачиваемой жидкости выше, чем у воды, гидравлические характеристики насоса уменьшаются, снижается рабочее давление, а потребляемая мощность – увеличивается.

3.4 Соединения и материалы.

Соединения	СВ 2 (К)	СВ 4 (К)	СВ 8 (К)	СВ 12 (К)
Всасывающий патрубок	1"	1 1/4"	1 1/2"	1 1/2"
Нагнетательный патрубок	1"	1"	1 1/4"	1 1/2"
Дренажное, заливное отверстия	3/8"	3/8"	1/2"	1/2"

СВ (К): Напорная и всасывающая камера выполнены из чугуна. Другие части насоса, контактирующие с жидкостью, изготовлены из нержавеющей стали.

СВ1 (К): Все части насоса, контактирующие с жидкостью, изготовлены из нержавеющей стали. В стандартную комплектацию входят кольца EPDM или Viton.

3.5 Электродвигатель.

Насос оснащен полностью закрытым асинхронным 2-х полюсным двигателем с короткозамкнутым ротором и вентиляторным охлаждением.

- Номинальная скорость: 2850 об/мин 50 Гц.
- Класс защиты: IP 54.
- Класс изоляции: F.
- Стандартное напряжение:
 - 1Ф 0,5~3,0 кВт: 220-240 В.
 - 3Ф 0,5~4,0 кВт: 220-240 В / 380-415 В(Δ/Υ).
- Максимальное количество пусков: не более 40 пусков в час.

3.6 Условия эксплуатации.

- Температура перекачиваемой жидкости: 0°C ~+90 °C.
- Температура окружающей среды, макс.: +55 °C.
- Максимальное рабочее давление: 10 бар (см. таб. ниже)
- Максимальное давление на входе: ограничивается максимальным рабочим давлением.
- Минимальное рабочее давление: Согласно кривой NPSH + кавитационный запас 0,5 м.

Максимальное рабочее давление	10 бар	6 бар
СВ 2 (К), СВ 4 (К)	0 °C до + 40 °C	+41 °C до + 90 °C
СВ 8 (К), СВ 12 (К)	0 °C до + 55 °C	+56 °C до + 90 °C

Схеа подключения 3-х фазных электродвигателей

Подключение по схеме «треугольник» (Δ).

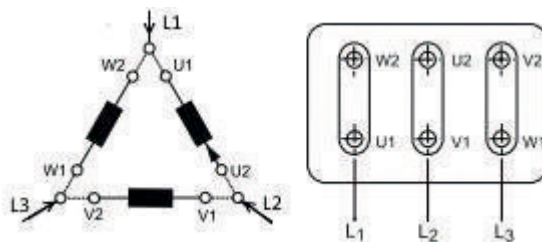

Подключение по схеме «звезда» (Υ).

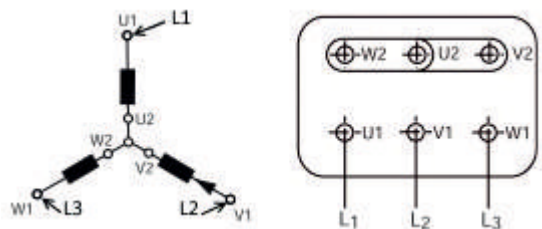

Для обеспечения свободы подключения и последующего доступа клеммная коробка может быть установлена в трех положениях путем вращения вокруг оси после снятия стяжных шпилек электродвигателя относительно нагнетательного патрубка. Данную операцию необходимо произвести до установки насоса на место.

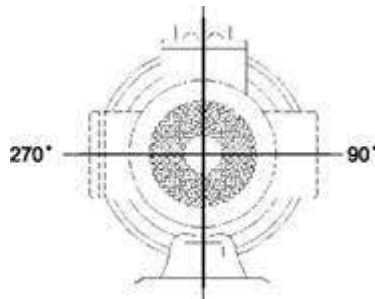

Диапазон гидравлических характеристик СВ (К)

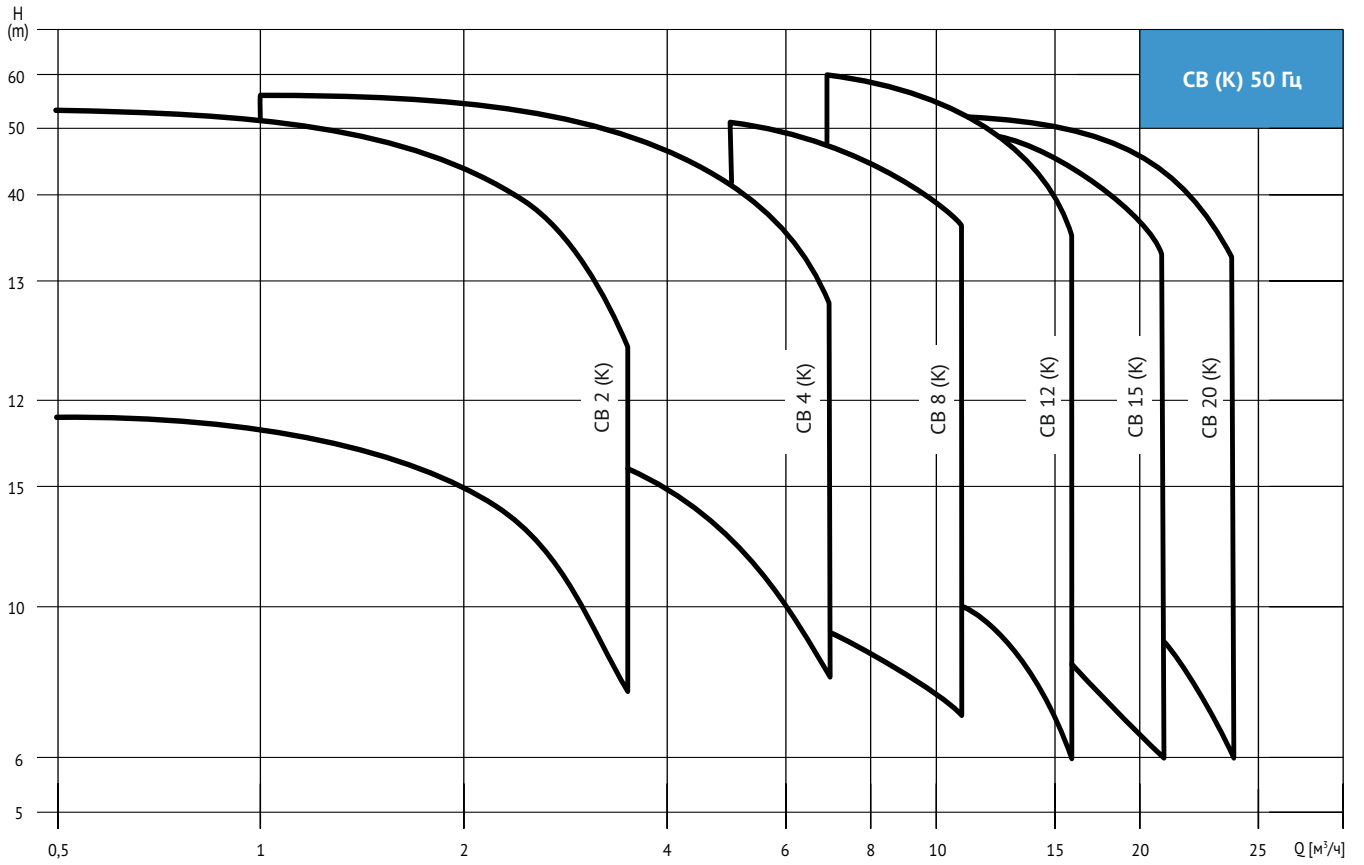

Конструкция насоса

Серия 2, 4, 8, 12, 15, 20



Таблица деталей и материал серии 2, 4, 8, 12, 15, 20

№	Наименование	СВ		СВ (К)	
		Материал	AISVASTM	Материал	AISVASTM
1	Входной патрубок	Нержавеющая сталь	AISI304	Чугун	ASTM25B
2	Пробка	Нержавеющая сталь	AISI304	Нержавеющая сталь	AISI304
3	Подшипник	Карбид вольфрама		Карбид вольфрама	
4	Колесо рабочее	Нержавеющая сталь	AISI304	Нержавеющая сталь	AISI304
5	Вал	Нержавеющая сталь	AISI304	Нержавеющая сталь	AISI304
7	Выходной патрубок	Нержавеющая сталь	AISI304	Чугун	ASTM25B
8	Уплотнение торцовое				
9	Фланец	Алюминиевый сплав		Алюминиевый сплав	
10	Плита основания	Чугун	ASTM25B	Чугун	ASTM25B
11	Болт	Нержавеющая сталь	AISI304	Нержавеющая сталь	AISI304
12	Диффузор	Нержавеющая сталь	AISI304	Нержавеющая сталь	AISI304
13	Опорный диффузор	Нержавеющая сталь	AISI304	Нержавеющая сталь	AISI304
14	Втулка колеса рабочего	Нержавеющая сталь	AISI304	Нержавеющая сталь	AISI304

Графические характеристики

СВ 2 (К)

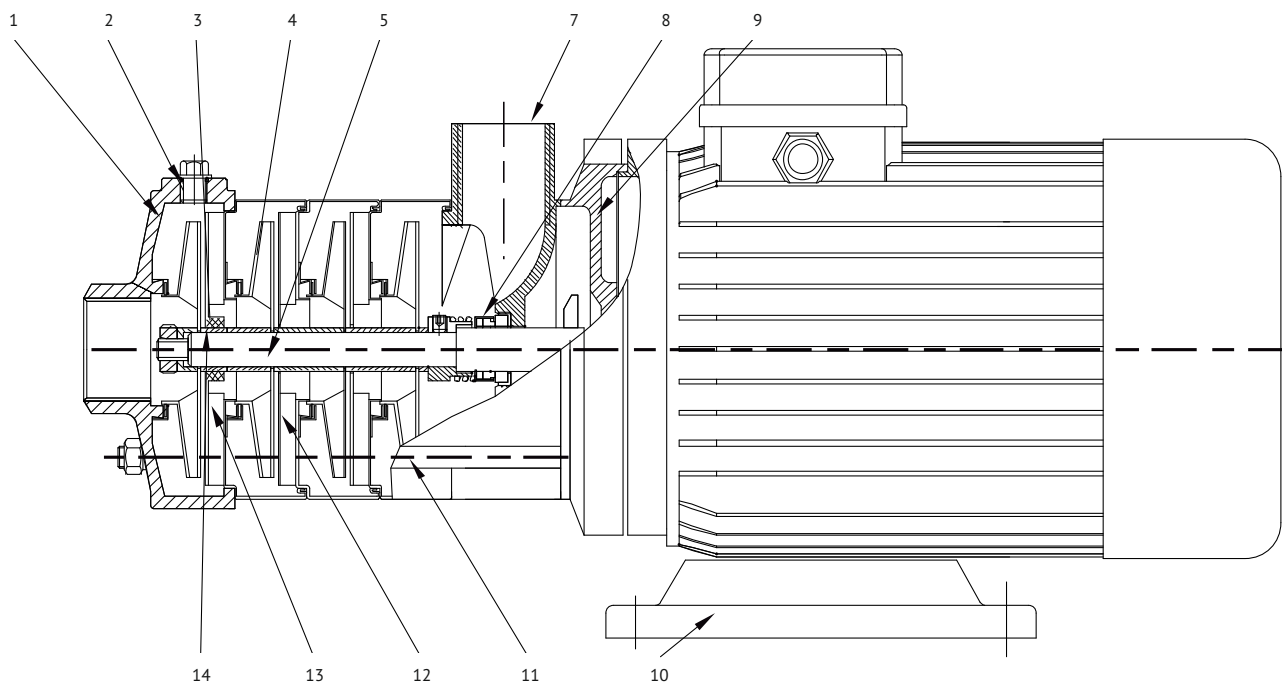
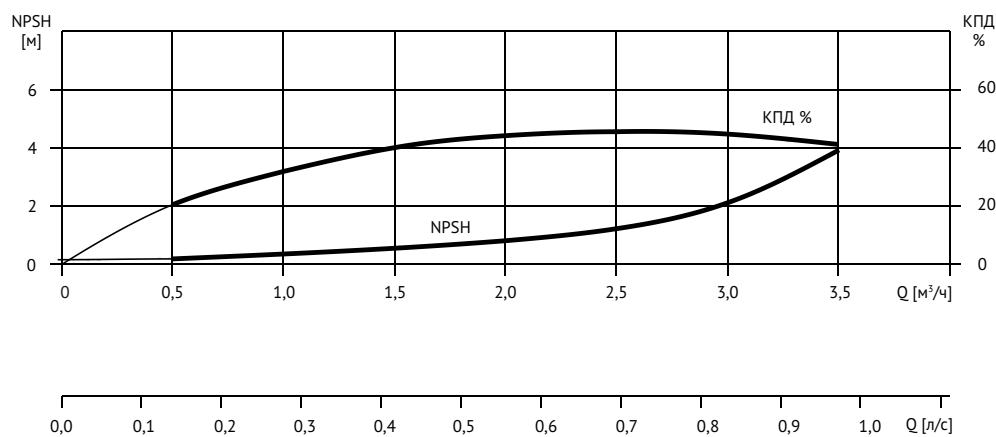
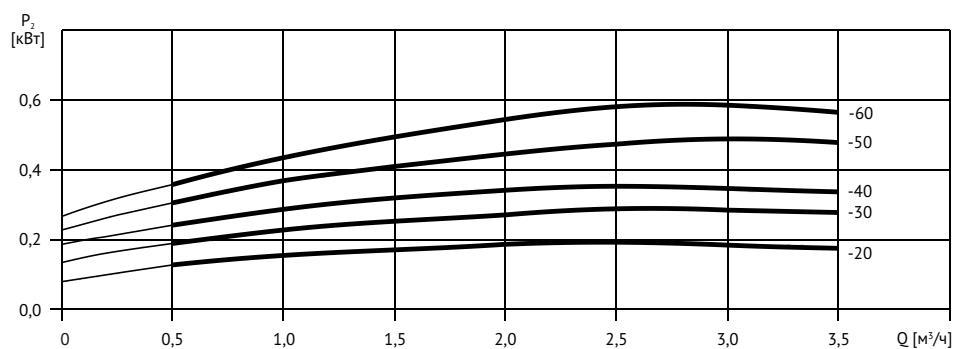
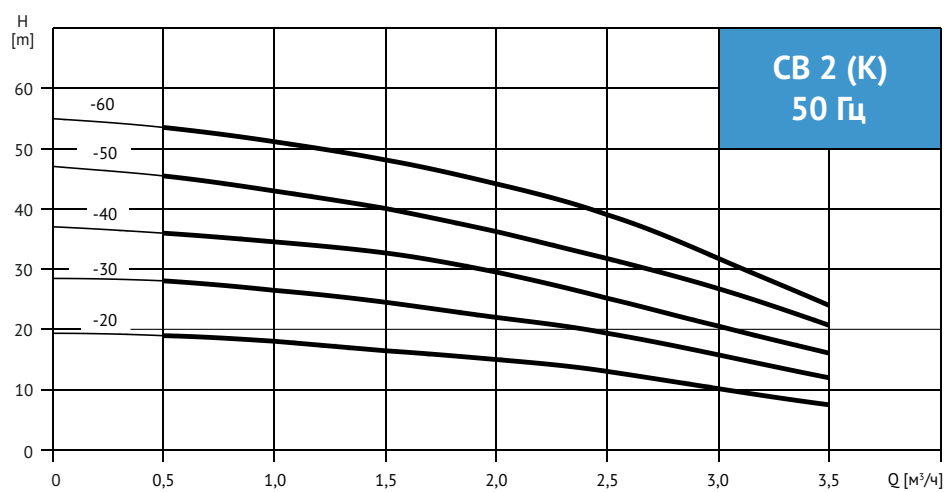

Технические данные

Таблица характеристик

Модель	Приводной двигатель		Q (м³/ч)	0,5	1	1,5	2	2,5	3	3,5
	кВт	л.с.								
CB 2-20 (К)	0,37	0,5	Н (м)	19	18	16,5	15	13	10	7,5
CB 2-30 (К)	0,37	0,5		28	26,5	24,5	22	19	20,5	12
CB 2-40 (К)	0,55	0,75		36	34,5	33	29	25	20,5	16
CB 2-50 (К)	0,55	0,75		45,5	43	40	36	31	26,5	20,5
CB 2-60 (К)	0,75	1		53,5	51	48	44	39	32	24

Габаритно-присоединительные размеры и масса

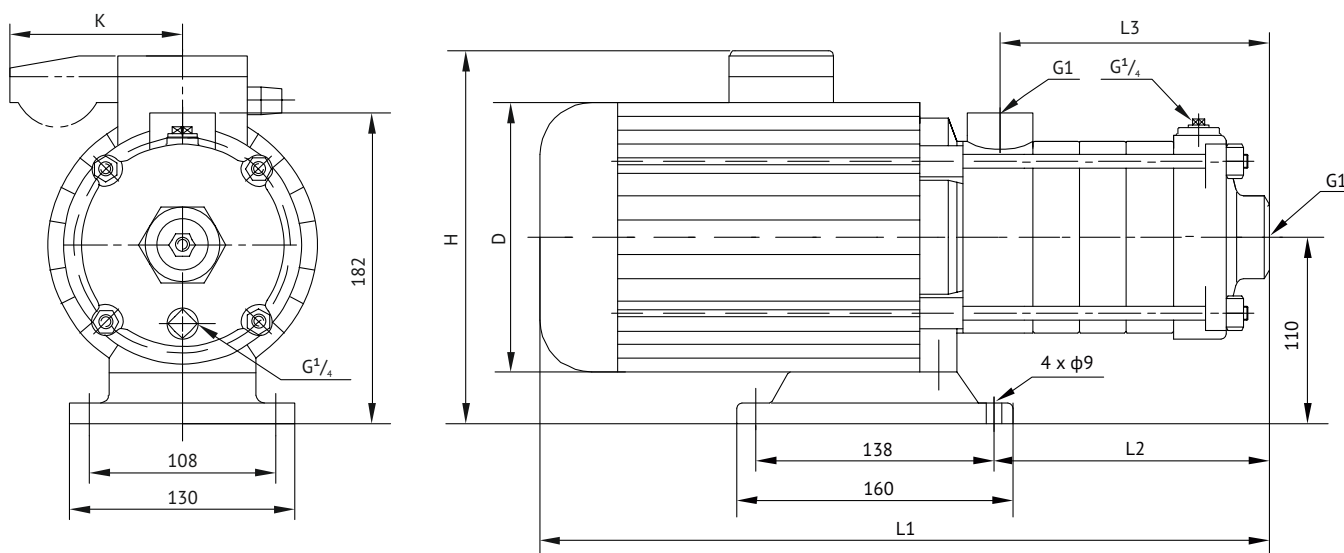

Двигатель	Модель	Размер (мм)						Масса (кг)
		L1	L2	L3	D	H	K	
Трёх фазный/ однофазный	CB 2-20 (К)	305	87	84	141	215/230	/62	9
	CB 2-30 (К)	323	105	102	141	215/230	/62	10
	CB 2-40 (К)	341	123	120	141	215/230	/62	11
	CB 2-50 (К)	359	141	138	141	215/230	/62	12
	CB 2-60 (К)	422	159	156	151/161	225/245	/91	15

Графические характеристики

СВ 4 (К)

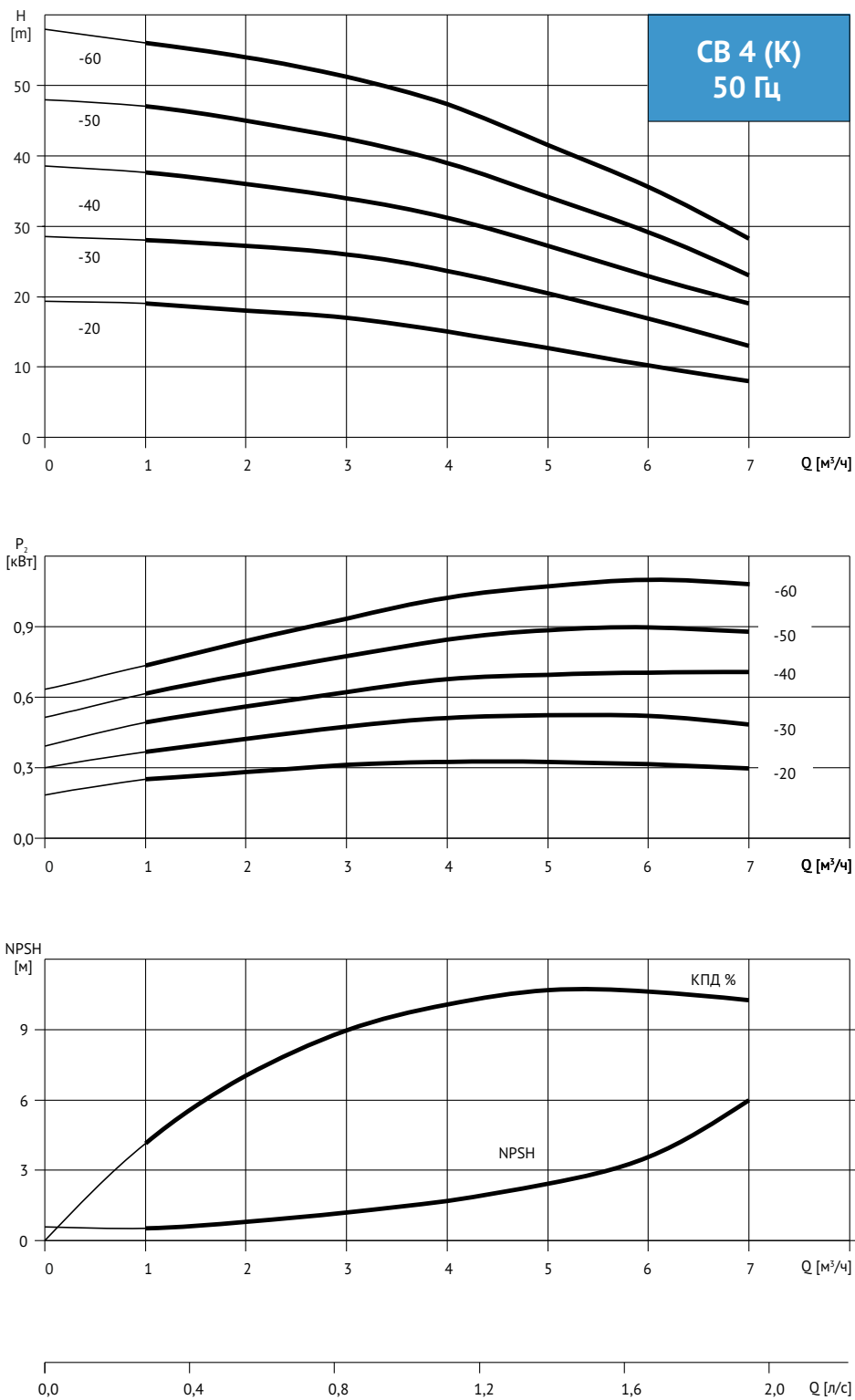

Технические данные

Таблица характеристик

Модель	Приводной двигатель		Q (м³/ч)	1	2	3	4	5	6	7
	кВт	л.с.								
CB 4-20 (K)	0,37	0,5	H (m)	19	18	17	15	12,5	10	8
CB 4-30 (K)	0,55	0,75		28	27	26	23,5	20,5	17	13
CB 4-40 (K)	0,75	1		37,5	36	34	31	27	23	19
CB 4 50 (K)	1,1	1,5		47	45	42,5	39	34	29	23
CB 4-60 (K)	1,1	1,5		56	54	51	47	41,5	35,5	28

Габаритно-присоединительные размеры и масса

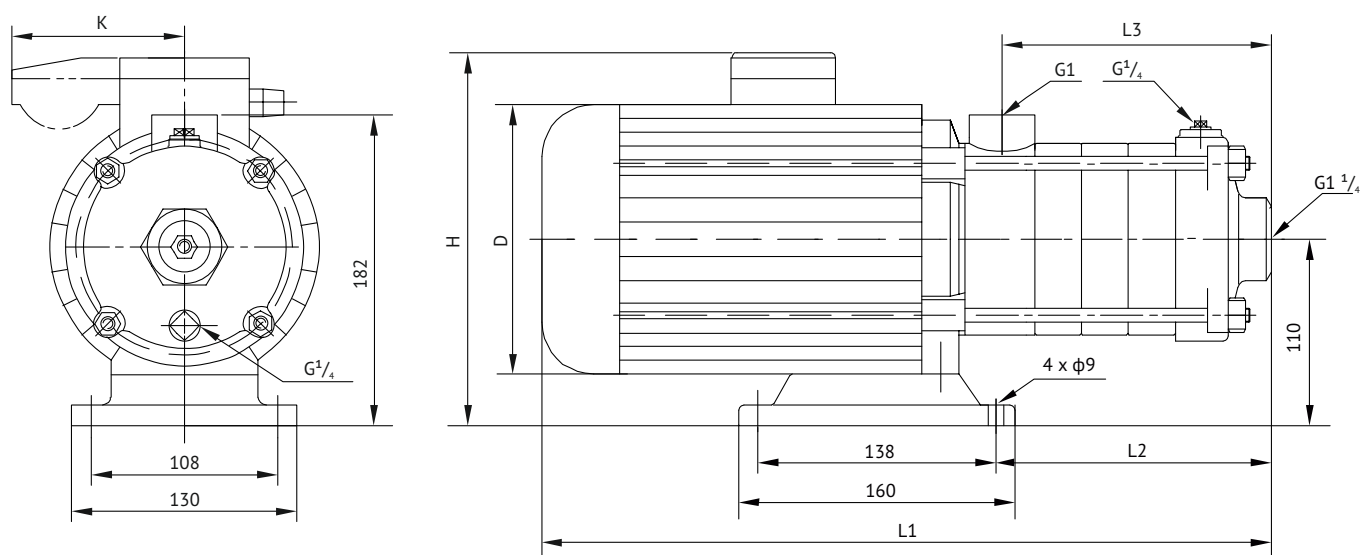

Двигатель	Модель	Размер (мм)						Масса (кг)
		L1	L2	L3	D	H	K	
Трёх фазный/ однофазный	CB 4-20 (K)	329	105	102	141	215/230	/62	10
	CB 4-30 (K)	356	132	129	141	215/230	/62	11
	CB 4-40 (K)	416	162	156	151/161	225/245	/91	14
	CB 4-50 (K)	455	188	183	151/161	225/245	/91	16
	CB 4-60 (K)	482	213	210	151/161	225/245	/91	17

Графические характеристики

СВ 8 (К)

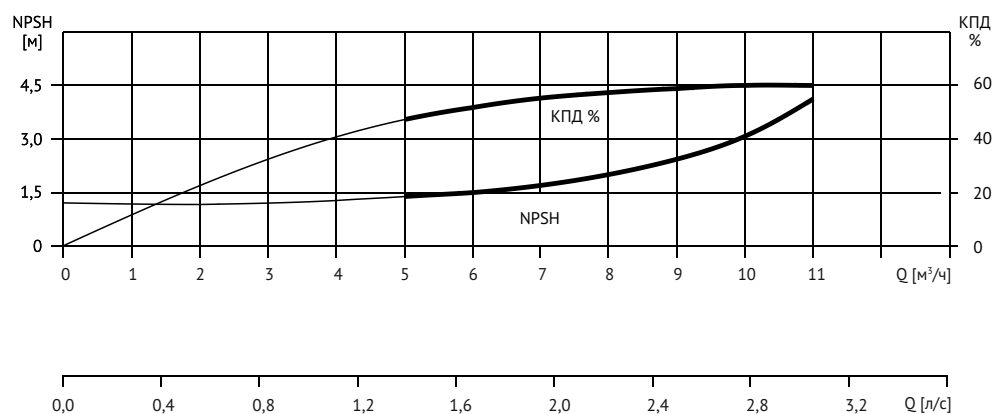
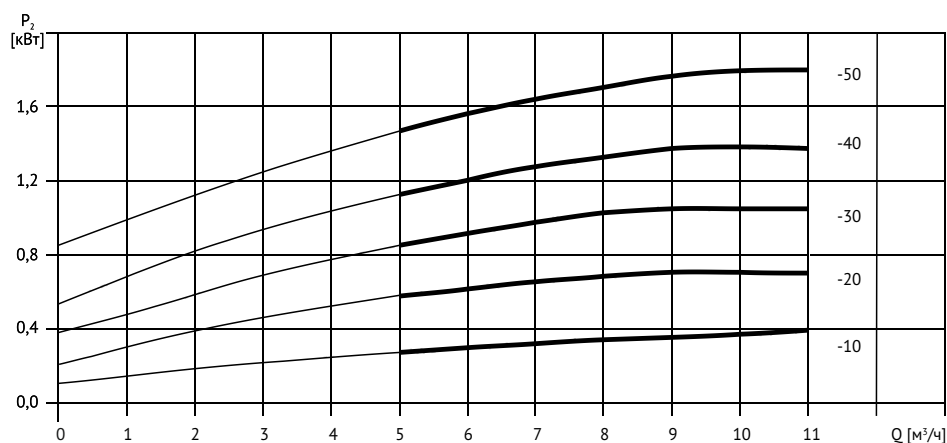
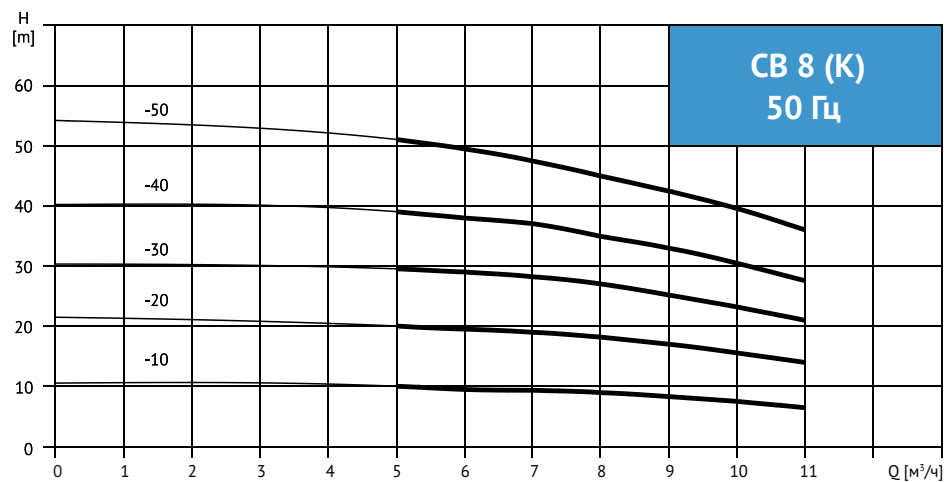

Технические данные

Таблица характеристик

Модель	Приводной двигатель		Q (м³/ч)	5	6	7	8	9	10	11
	кВт	л.с.								
CB 8-10 (К)	0,75	1	H (м)	10	9,5	9,3	9	8	7,5	7
CB 8-20 (К)	0,75	1		20	19,5	19	18	17	15,5	14
CB 8-30 (К)	1,1	1,5		29,5	29	28	27	25	23	21
CB 8-40 (К)	1,5	2		39	38	37	35	33	30,5	27,5
CB 8-50 (К)	2,2	3		51	49,5	47,5	45	42,5	39,5	36

Габаритно-присоединительные размеры и масса

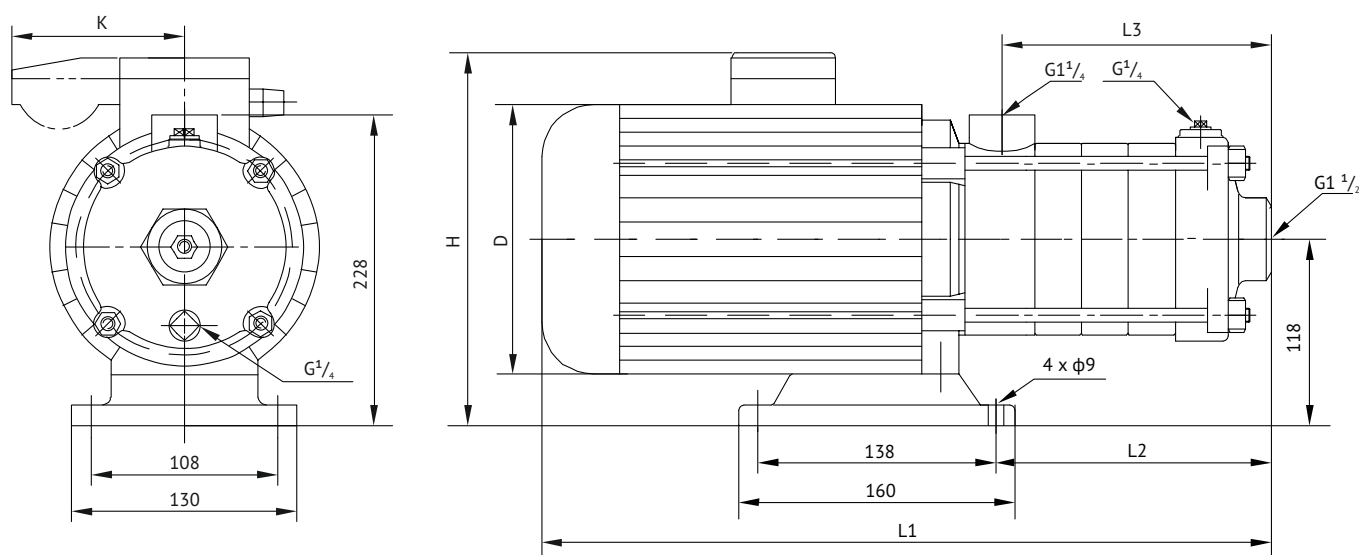

Двигатель	Модель	Размер (мм)						Масса (кг)
		L1	L2	L3	D	H	K	
Трёх фазный/ однофазный	CB 8-10 (К)	395	128	108	151/161	230/265	/91	17
	CB 8-20 (К)	395	128	108	151/161	230/265	/91	17
	CB 8-30 (К)	425	158	138	151/161	230/265	/91	19
	CB 8-40 (К)	490	188	168	171/176	240/270	/91	22
	CB 8-50 (К)	520	218	198	171/176	240/270	/91	25

Графические характеристики

СВ 12 (К)

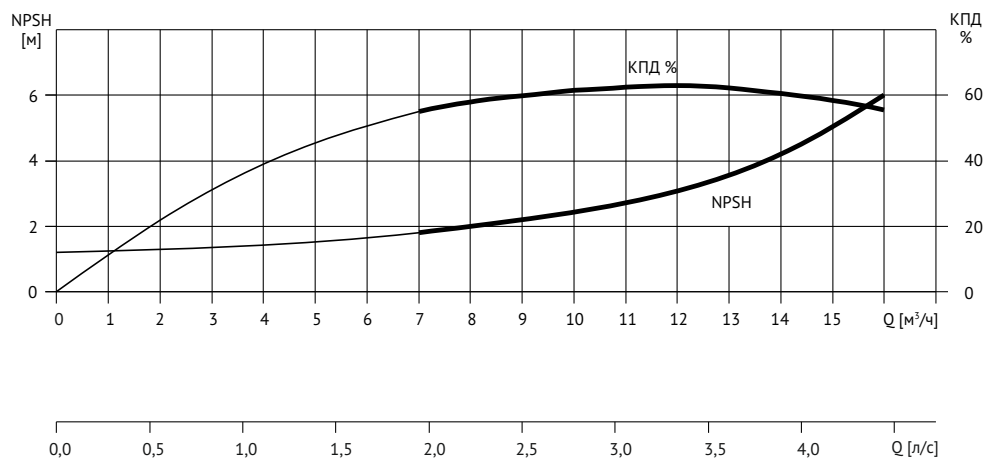
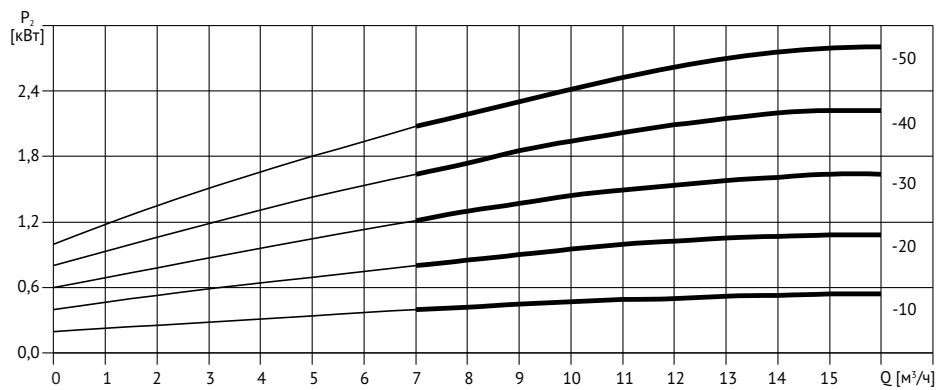
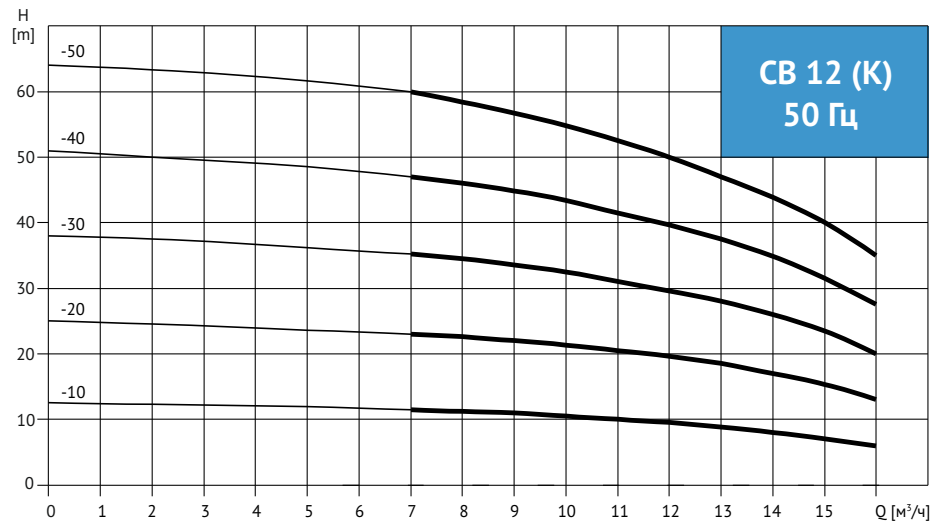

Технические данные

Таблица характеристик

Модель	Приводной двигатель		Q (м³/ч)	7	8	9	10	11	12	13	14	15	16
	кВт	л.с.											
CB 12-10 (К)	0,75	1	Н (м)	11,5	11,2	11	10,5	10	9,5	9	8	7	6
CB 12-20 (К)	1,2	1,6		23	22,5	22	21,5	20,5	19,5	18,5	17	15,5	13
CB 12-30 (К)	1,8	2,4		35	34,5	33,5	32,5	31	29,5	28	26	23,5	20
CB 12-40 (К)	2,4	3,3		47	46	45	43,5	41,5	39,5	37,5	35	31,5	27,5
CB 12-50 (К)	3	4		60	58	56,5	55	52,5	50	47	44	40	35

Габаритно-присоединительные размеры и масса

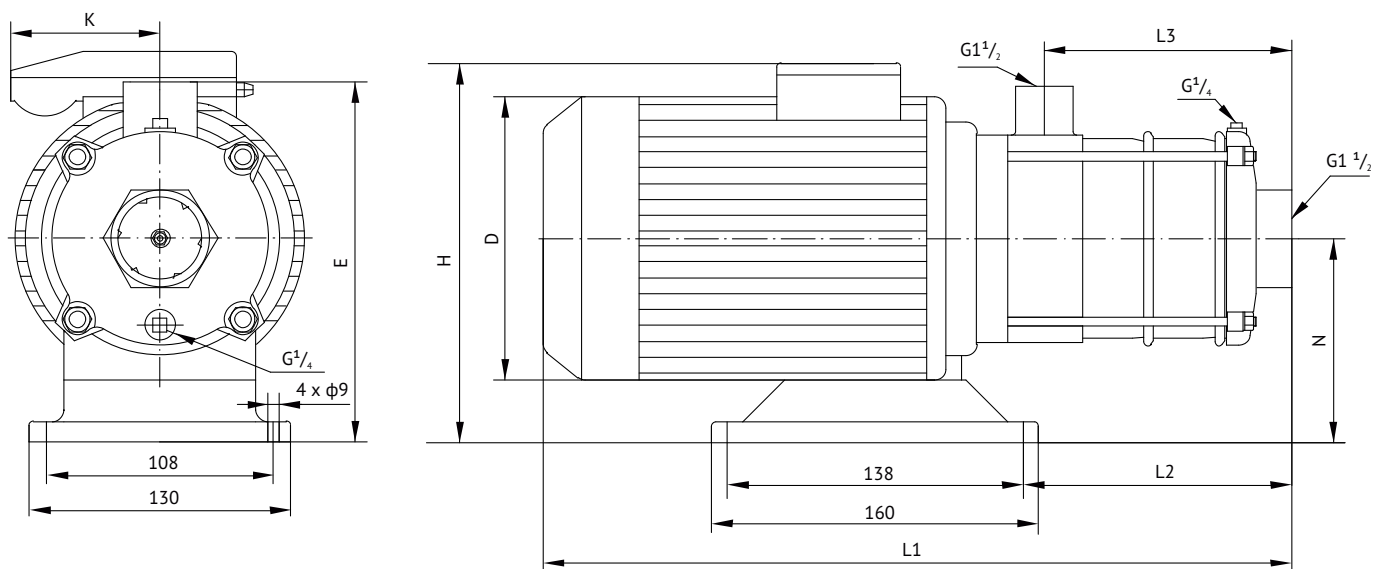

Двигатель	Модель	Размер (мм)								Масса (кг)
		L1	L2	L3	H	D	E	N	K	
Трёх фазный/ однофазный	CB 12-10 (К)	375/375	125	108	230/265	151/161	227	117	/91	18
	CB 12-20 (К)	375/395	125	108	230/265	151/161	227	117	/91	19
	CB 12-30 (К)	445/456	155	138	240/270	171/176	228	118	/91	28
	CB 12-40 (К)	475/486	185	168	240/270	171/176	228	118	/91	30
	CB 12-50 (К)	561/	215	198	259/	197/	238	128		36

Графические характеристики

СВ 15 (К)

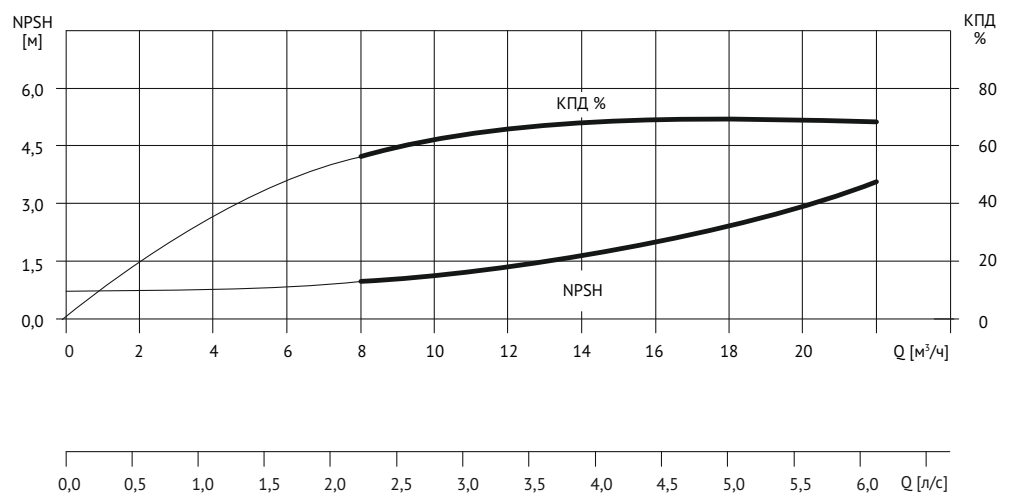
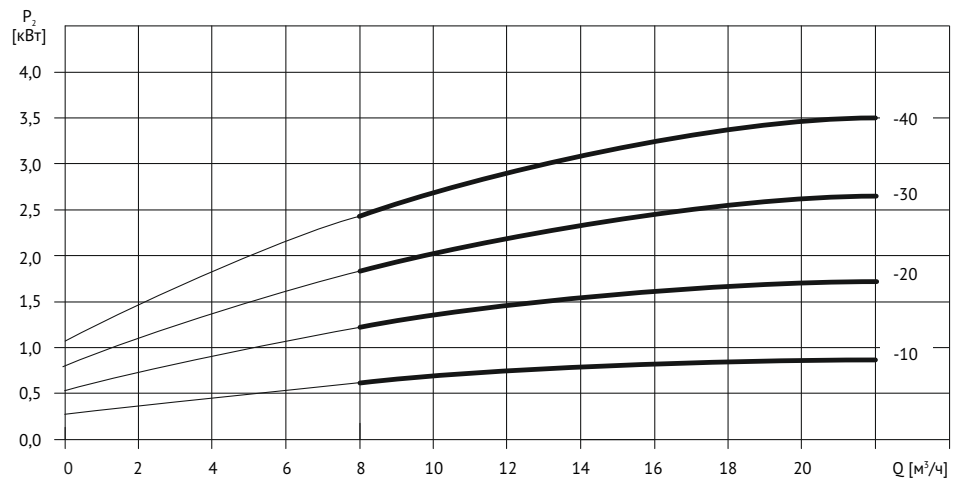
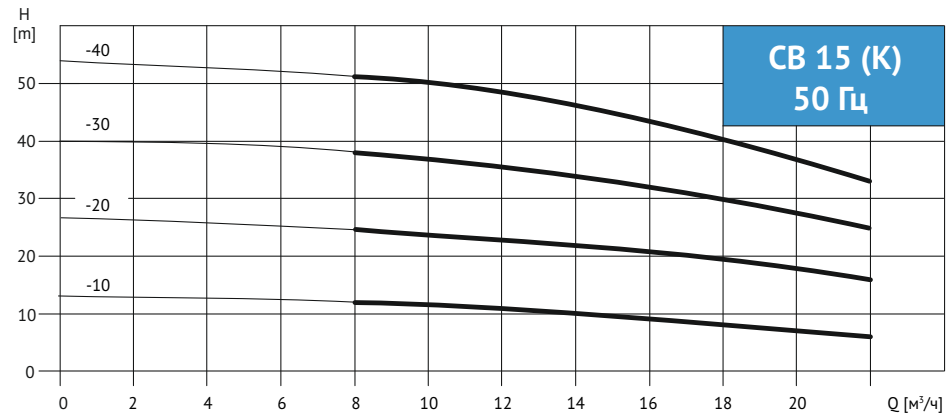

Технические данные

Таблица характеристик

Модель	Приводной двигатель		Q (м ³ /ч)	8	10	12	14	15	16	18	20	22
	кВт	л.с.										
CB 15-10 (K)	1,1	1,5	H (m)	12	11	10,5	9,5	9	8,5	7,5	6,5	6
CB 15-20 (K)	2,2	3		24,5	24	23	22	21	20,5	19	18	16
CB 15-30 (K)	3	4		38	37	35,5	34	33	32	30	28	25
CB 15-40 (K)	4	5,5		51	50	48	46	45	43	40	37	33

Габаритно-присоединительные размеры и масса

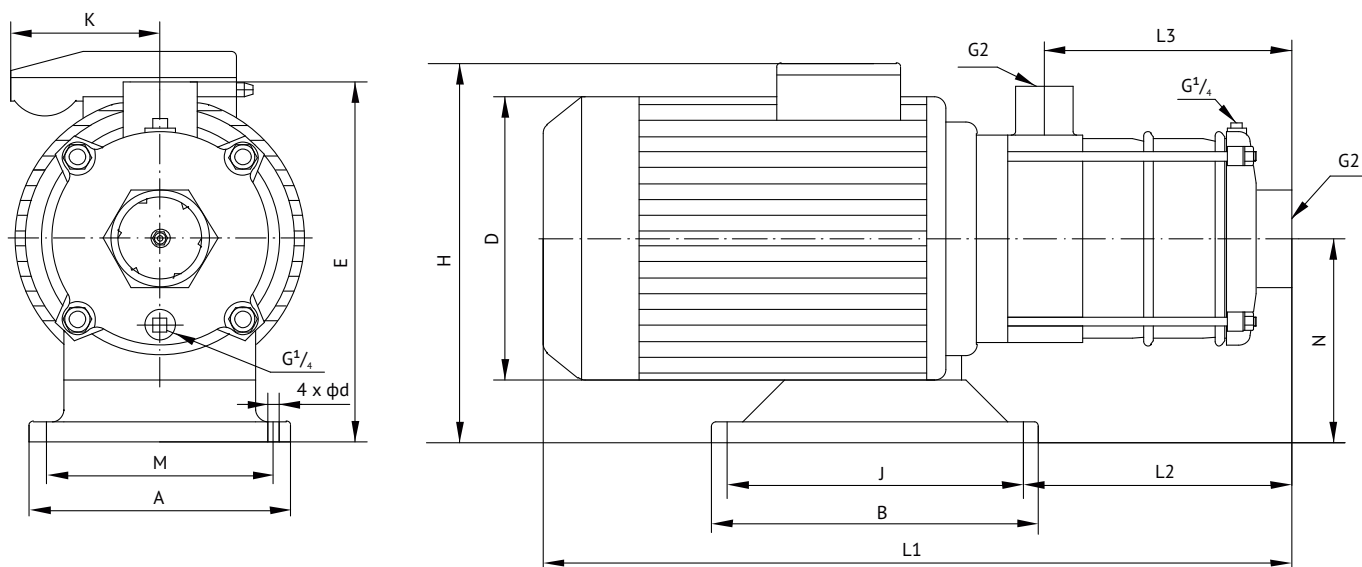

Двигатель	Модель	Размер (мм)													Масса (кг)
		L1	L2	L3	H	D	E	N	A	M	B	J	d	K	
Трёх фазный/ однофазный	CB 15-10 (K)	400/420	150	126	230/265	151/161	227	117	130	108	160	138	9	/91	19
	CB 15-20 (K)	440/451	150	126	240/270	171/176	228	118	130	108	160	138	9	/91	27
	CB 15-30 (K)	544/	195	171	259/	197/	238	128	130	108	160	138	9		34
	CB 15-40 (K)	595/	336	216	270/	213/	230	120	221	190	170	140	12		41

Графические характеристики

СВ 20 (К)

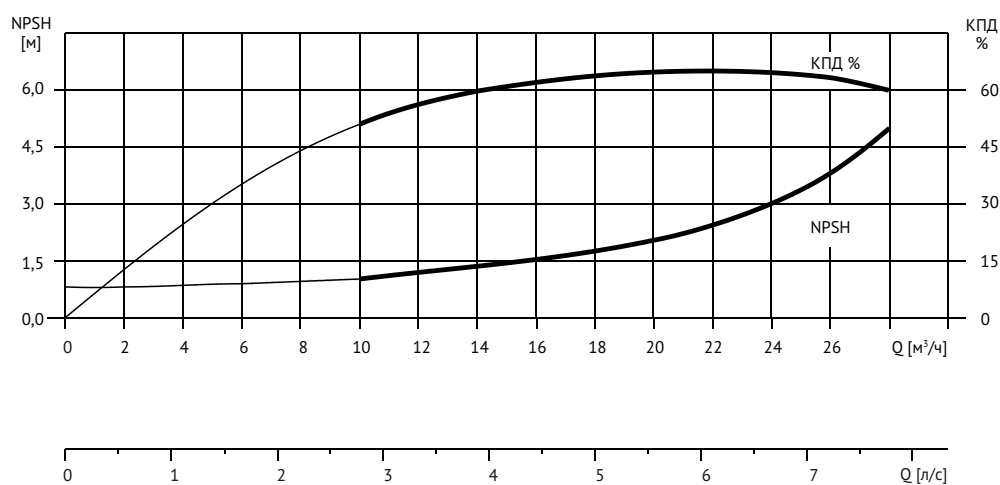
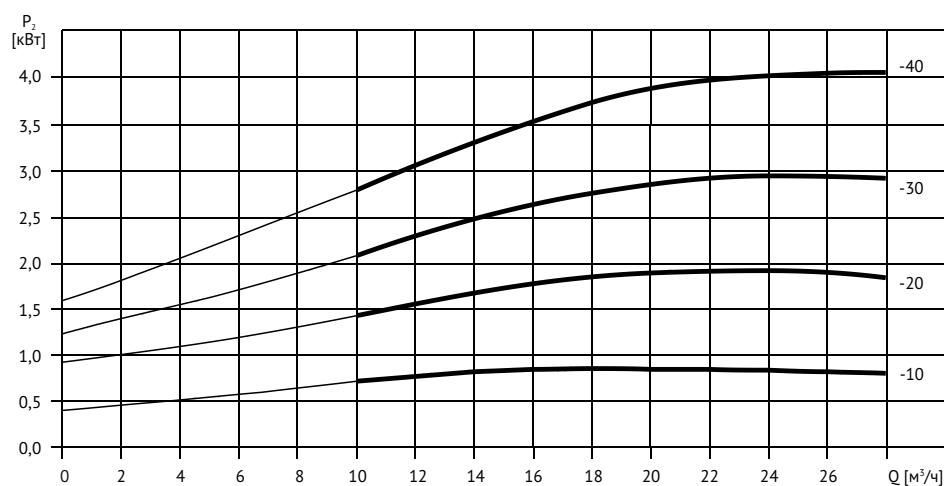
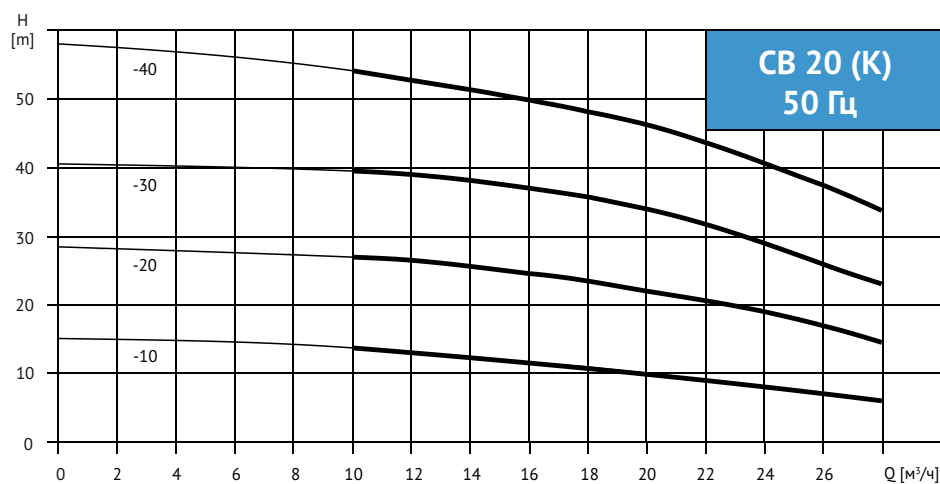

Технические данные

Таблица характеристик

Модель	Приводной двигатель		Q (м³/ч)	10	12	14	16	18	20	22	24	26	28
	кВт	л.с.											
CB 20-10 (К)	1,1	1,5	H (m)	13,5	13	12,5	12	11	10	9	8	7	6
CB 20-20 (К)	2,2	3		27	26,5	25,5	25	23,5	22	20,5	18,5	17	14,5
CB 20-30 (К)	4	5,5		39,5	39	38	37,5	35,5	34	31,5	29	26	23
CB 20-40 (К)	4,4	6		53	52	51	50	48,5	46,5	43	40	36	32,5

Габаритно-присоединительные размеры и масса

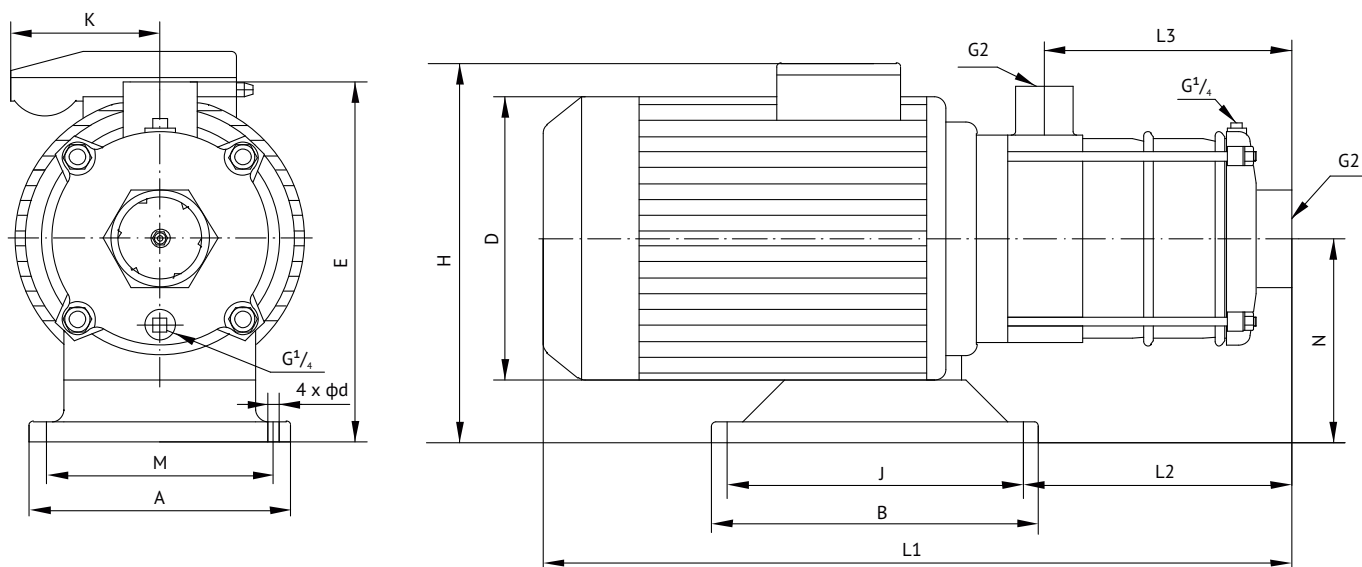

Двигатель	Модель	Размер (мм)													Масса (кг)
		L1	L2	L3	H	D	E	N	A	M	B	J	d	K	
Трёх фазный/ однофазный	CB 20-10 (К)	400/420	150	126	230/265	151/161	227	117	130	108	160	138	9	/91	19
	CB 20-20 (К)	440/451	150	126	240/270	171/176	228	118	130	108	160	138	9	/91	27
	CB 20-30 (К)	547/	291	171	270/	213/	230	120	221	190	170	140	12		40
	CB 20-40 (К)	592/	336	216	270/	213/	230	120	221	190	170	140	12		42

Для заметок

A series of horizontal dashed lines for writing notes.



Вы можете купить WATERSTRY:

