ОГЛАВЛЕНИЕ

ПОГРУЖНЫЕ НАСОСЫ
ДЛЯ СТОКОВ

NOVA - FEKA
FEKA VS - FEKA VX
DRENAG - FEKA - GRINDER

стр. 2-35

НАСОСНЫЕ
КАНАЛИЗАЦИОННЫЕ
СТАНЦИИ

NOVABOX
FEKABOX
FEKAFOS
FEKALIFT
Электрические шкафы управления и защиты

стр. 36-71



















ПОГРУЖНЫЕ НАСОСЫ
ДЛЯ ВОДОСНАБЖЕНИЯ

MINITURBINEL - TURBINEL
CS4
AS4
S4
PULSAR 5"
PULSAR DRY
S6

стр. 72-116

ПОГРУЖНЫЕ НАСОСЫ ДЛЯ ОТВОДА СТОКОВ

ТАБЛИЦА РАБОЧИХ ДИАПАЗОНОВ И ВОЗМОЖНЫХ ПРИМЕНЕНИЙ

	NOVA	FEKA 600	FEKA 700	FEKA 800	DREHAG 900	FEKA 900	DREHAG	FEKA	GRINDER	FEKA 2500/3000 4000/6000	NOVABOX 30/300	FEKALIFT	AQUAPROF	FEKABOX 100	FEKABOX 200	FEKABOX 280	FEKAFOS 200	FEKAFOS 280	FEKAFOS 550	
																				
DNA входные патруб.											РАЗЛИЧ.	DN 28 DN 40	1"	DN 50 DN 110	DN110	DN110	DN 110	DN110	DN110	DN110
DNM выходные патр.	1 1/2" G	1 1/4" G	2" G	2" G	1 1/2" G	2" G	2" G	2" G	2" G	DN 65 DN 150	1 1/4" G	DN 25	1"	2" G	2" G	2" G	2" G	2" G	2" G	2" G
Расход Q (м³/ч)	16	16	21	24	23	35	33	30	9	162	7,5	3,9	4,8	24	24	24	35	35	35	65
Напор Н (м)	10,2	7,4	6,5	9	14,5	9	21,5	15,5	26,5	40	6,9	6,9	4,1	9	9	9	9	26,5	26,5	26,5
Температура жидкости t (°C)	+50	+50	+50	+50	+50	+50	+55	+55	+55	+55	+50	+60	+50	+50	+50	+50	+50	+55	+55	+55
Грунтовые воды	●	●	●	●	●	●	●	●		●	●		●	●	●	●	●	●	●	●
Дождевая вода	●	●	●	●	●	●	●	●		●	●		●	●	●	●	●	●	●	●
Осветленные сточные воды	●	●	●	●	●	●	●	●		●	●			●	●	●	●	●	●	●
Неосветленные сточные воды		●	●	●		●		●	●	●		●		●	●	●	●	●	●	●
Фонтаны					●		●													
Речная или озерная вода			●	●	●	●	●	●		●			●	●	●	●	●	●	●	●
Вода с песком					●		●													
Сточные воды, содержащие твердые частицы и волокнистые материалы									●								●		●	●

ОБЛАСТЬ РАБОЧИХ ЗНАЧЕНИЙ

Гидравлические характеристики получены для жидкости с кинематической вязкостью 1 мм²/с и плотностью 1000 кг/м³. Допуски гидравлической характеристики соответствуют ISO 9906.

ДИАГРАММА ВЫБОРА НАСОСА

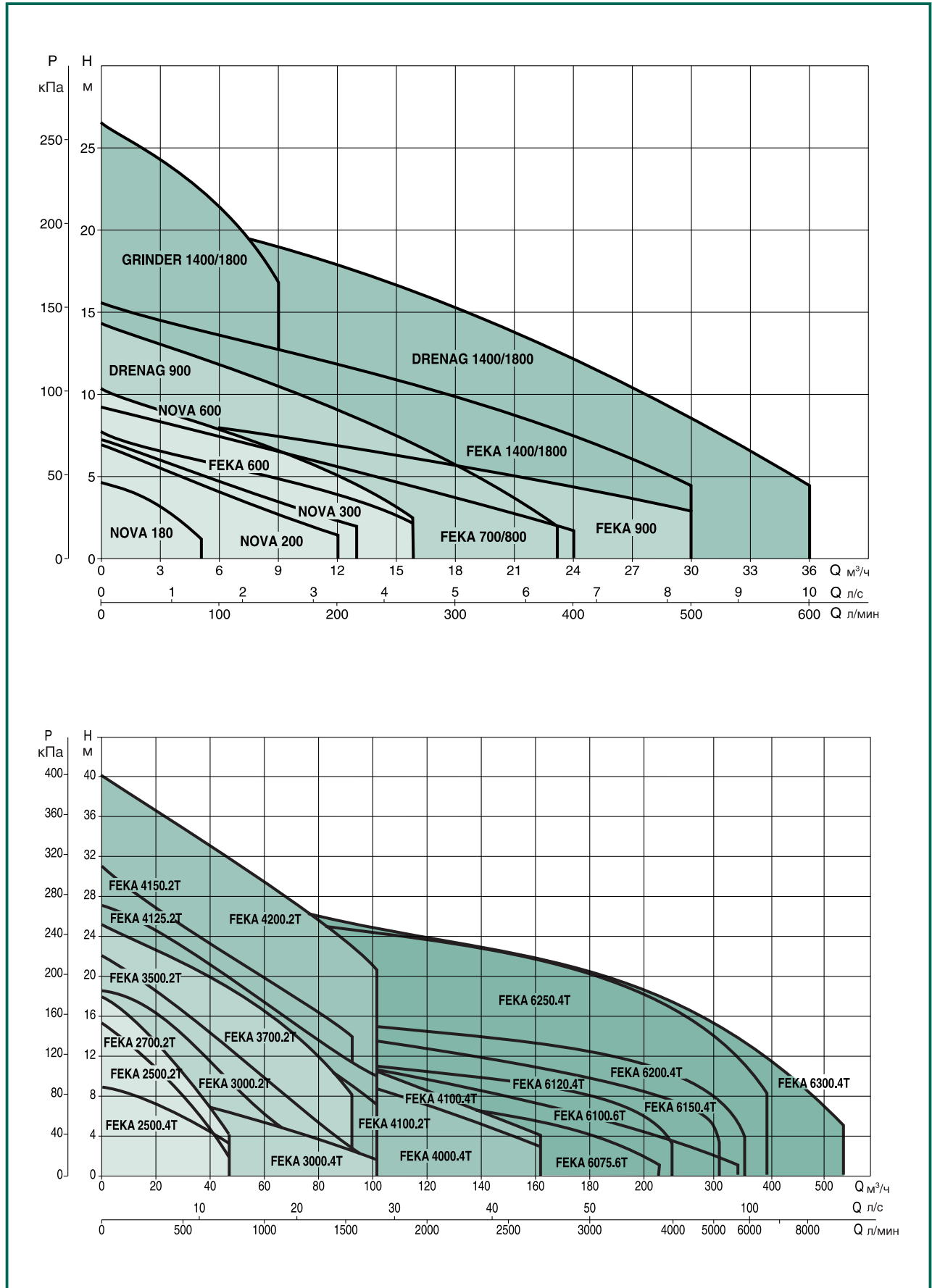

ОБЛАСТЬ РАБОЧИХ ЗНАЧЕНИЙ

ТАБЛИЦА ВЫБОРА НАСОСА

модель		P2		Q																			
		ноm.	л.с.	м³/ч	0	1	2	3	4,5	5	6	7	7,5	9	10	12	15	18	24	30	36		
однофазный	трехфазный	кВт	л.с.	л/мин	0	16,6	33,3	50	75	83,3	100	116,6	125	150	166,6	200	250	300	400	500	600		
NOVA 180 M-A *	-	0,22	0,3	H (m)	4,8	4,3	3,8	3	1,6														
NOVA 180 M-NA *	-	0,22	0,3		4,8	4,3	3,8	3	1,6														
NOVA 200 M-A *	-	0,22	0,3		6,6	6,2	5,8	5,2	4,6	4,4	4	3,4	3,2	2,6	2,2								
NOVA 300 M-A *	-	0,22	0,3		6,8	6,4	6	5,6	5,1	4,9	4,6	4,2	4	3,4	3	2,2							
NOVA 600 M-A *	-	0,55	0,75		10,2	9,7	9,3	8,9	8,3	8,1	7,8	7,4	7,2	6,6	6,1	5	3,1						
NOVA 600 M-NA *	NOVA 600 T-NA *	0,55	0,75		10,2	9,7	9,3	8,9	8,3	8,1	7,8	7,4	7,2	6,6	6,1	5	3,1						
FEKA 600 M-A *	-	0,55	0,75		7,45	7,1	6,75	6,45	6,1	5,95	5,7	5,45	5,35	4,95	4,7	4,1	2,8						
FEKA 600 M-NA *	FEKA 600 T-NA *	0,55	0,75		7,45	7,1	6,75	6,45	6,1	5,95	5,7	5,45	5,35	4,95	4,7	4,1	2,8						
FEKA VS-VX 550 M-A	-	0,55	0,75		7,4			6,9			6,2					4,1		1,8					
FEKA VS-VX 550 M-NA	FEKA VS-VX 550 T-NA	0,55	0,75		7,4			6,9			6,2					4,1		1,8					
FEKA VS-VX 750 M-A	-	0,75	1		9,6			9,2			8,5					6,7		4,3	1,9				
FEKA VS-VX 750 M-NA	FEKA VS-VX 750 T-NA	0,75	1		9,6			9,2			8,5					6,7		4,3	1,9				
FEKA VS-VX 1000 M-A	-	1,00	1,36		11,8			11,3			10,5					9,0		6,8	4,1				
FEKA VS-VX 1000 M-NA	FEKA VS-VX 1000 T-NA	1,00	1,36		11,8			11,3			10,5					9,0		6,8	4,1				
FEKA VS-VX 1200 M-A	-	1,20	1,60		14			13,4			12,8					11,2		9,0	6,7				
FEKA VS-VX 1200 M-NA	FEKA VS-VX 1200 T-NA	1,20	1,60		14			13,4			12,8					11,2		9,0	6,7				
DRENAG 900 M-A	DRENAG 900 T-A	1	1,36		14,2																		
DRENAG 900 M-NA	DRENAG 900 T-NA	1	1,36		14,2	13,8	13,4	13	12,4	12,2	11,8	11,4	11,2	10,5	10	9	7,3	5,4					
DRENAG 1400 M	-	1,1	1,5		19,2						17	16,5	16,3	15,9	15,6	14,6	13,5	12,1	9	5,5			
-	DRENAG 1800 T	1,5	2		21,5						20	19,8	19,6	19	18,9	18	16,5	15,2	12	8,5	4,5		
FEKA 1400 M	-	1,1	1,5	13,9						12	11,6	11,4	11	10,8	9,9	8,9	7,8	5,7	3,4				
-	FEKA 1800 T	1,5	2	15,5						13,7	13,3	13,1	12,8	12	11,8	10,7	9,7	7,3	4,5				
GRINDER 1400 M	-	1,1	1,5	24,5	23,8	22,8	22,3	20,8	20,6	19	17,4	16,8	14,1	13									
-	GRINDER 1800 T	1,52	26,5	25,3			25	24	22,9	22,3	21,6	20,3	19,9	17	16								

* Также поставляется версия с исполнением вала двигателя из специальной стали (SV).

Модель	P2 ном.		Q																										
	кВт	л.с.	м³/ч	0	3	6	12	18	24	36	48	60	72	84	96	102	120	138	150	162	180	210	240	270	300	360	420	516	
			л/мин	0	50	100	200	300	400	600	800	1000	1200	1400	1600	1700	2000	2300	2500	2700	3000	3500	4000	4500	5000	6000	7000	8800	
FEKA 2500.4 T	1,8	2,5	H (m)	9	8,85	8,75	8,4	17,8	7,2	5,4	2																		
FEKA 2500.2 T	1,8	2,5		15,5	15,3	14,9	13,6	11,9	10	5,9	3																		
FEKA 2700.2 T	2,2	3		18	17,6	17	15,6	14	12,2	8,3																			
FEKA 3000.4 T	3,7	5		9,5			8,9	8,5	8,2	7,4	6,5	5,6	4,6	3,6	2,4	1,8													
FEKA 3000.2 T	3,7	5		18,7			17,5	16,6	15,4	12,6	9,5	6,4	4																
FEKA 3500.2 T	4,4	6		22,3			20,4	19,1	17,9	15,2	12,8	10	7,5	5	2,5														
FEKA 3700.2 T	5,5	7,5		25		24,1	23,4	22,6	21,9	20,2	18,5	16,5	14	10,8															
FEKA 4000.4 T	6	8		15,3				14,3	13,7	12,9	12	11,2	10,3	9,3	8,8	7,1	5,5	4,3	3										
FEKA 4100.4 T	7,5	10		17				16	15,2	14,7	13,8	12,8	11,8	10,6	10	8,3	6,5	5,2	4										
FEKA 4100.2 T	7,5	10		24				20,4	18,2	16,1	14,3	12,3	10,2	8,4	7,6														
FEKA 4125.2 T	9,2	12,5		27			25,3	24,3	23,5	21,3	19,5	17,3	15,3	13,5	11,8	10,9													
FEKA 4150.2 T	11	15		31		29,3	28	26,8	25,8	23,8	22	20	18,2	16															
FEKA 4200.2 T	15	20		40			38,5	37,8	36,6	34,3	32	29,8	27,6	25	22	20,6													
FEKA 6075.6 T	5,5	7,5		13					9,5	9,0	8,8	8,2	7,8	7,6	7,4	7,1	6,4	6,0	5,2	4,8	2,2								
FEKA 6100.6 T	7,5	10		15					13,5	13,0	12,8	11,8	11,2	10,4	10,2	9,5	8,2	7,8	6,8	6,5	5,0	3,5	2,5	12,0					
FEKA 6120.6 T	8,8	12		14					12,5	11,8	12,5	11,2	10,8	10,4	10,2	10,0	9,4	8,8	8,4	8,1	6,9	5,0	3,2						
FEKA 6150.6 T	11	15		17					15,8	15,2	15,2	14,2	13,8	13,6	13,4	12,4	11,8	11,2	10,4	10,0	8,7	7,7	5,8	4,8					
FEKA 6200.4 T	15	20		20					17,5	16,8	16,5	15,2	14,8	14,4	14,2	13,5	12,8	12,4	11,8	11,0	10,7	9,5	8,0						
FEKA 6250.4 T	18,5	25		31					28,0	27,0	26,5	25,4	24,6	24,0	23,8	23,0	21,6	20,6	20,0	20,0	18,5	16,5	15,0	12,5	10,5				
FEKA 6300.4 T	22	30		34,3					29,8	28,2	27,9	26,2	25,0	24,0	23,8	23,0	21,6	20,6	20,0	19,5	18,0	17,1	16,0	15,0	12,3	10,0	4,8		

NOVA - FEKA

ПОГРУЖНЫЕ НАСОСЫ
ДЛЯ УДАЛЕНИЯ СТОКОВ.
БЫТОВАЯ СЕРИЯ.



ОСНОВНЫЕ СВЕДЕНИЯ

Применение

Погружной насос из серии NOVA предназначен в основном для стационарной установки и работы в автоматическом режиме в бытовых применениях, осушения подвалов и гаражей, подверженных затоплению. Благодаря компактным размерам, ручке для переноски, насос может также использоваться как мобильный аварийный насос для откачивания воды из баков, бассейнов, фонтанов, котлованов и тоннелей. Насос также является идеальным вариантом для садовых работ.

Погружной насос из серии FEKA предназначен для перекачивания канализационных вод из выгребных ям, способен пропускать твердые частицы, содержащиеся в жидкости, с диаметром не более 25 мм. Встроенный поплавок позволяет установить насос стационарно и гарантирует автоматическую работу насоса. Поставляются также специальные версии насосов с исполнением вала двигателя из нержавеющей стали специальной марки (SV).

Конструктивные характеристики насоса

Герметичный корпус насоса, рабочее колесо, верхняя крышка и всасывающая решетка из технополимера. Кожух электродвигателя, вал двигателя и крепежные винты из нержавеющей стали. Уплотнение вала двигателя - тройное с V-образными резиновыми сальниками, с промежуточной масляной камерой.

Конструктивные характеристики мотора

Погружной асинхронный электродвигатель, продолжительного действия. Статор помещен в герметичный кожух, закрываемый сверху верхней крышкой насоса, под которой также находятся электрическая разводка, микровыключатель поплавка и конденсатор. Ротор вращается в подшипниках с консистентной смазкой, гарантирующих низкий уровень шума и большой ресурс. В однофазных моделях в обмотку статора установлен тепловой выключатель, под верхней крышкой закреплен конденсатор. Трехфазные модели должны быть оснащены дополнительной защитой от перегрузки и короткого замыкания. Конструкция соответствует Стандартам CEI 2-3 и CEI 61-69 (EN 60335-2-41).

Степень защиты: IP 68
Класс изоляции: F
Стандартное напряжение: однофазное 220-240 В / 50 Гц
трехфазное 400 В / 50 Гц

Стандартная длина кабеля питания для однофазных моделей (с вилкой SCHUKO CEE 7 - VII - UNEL 47166-68):

5 метров H05 RN-F для NOVA 180 M-A - NOVA 300 M-A
NOVA 600 M-A - FEKA 600 M-A;

10 метров H05 RN-F для NOVA 180 M-NA - NOVA 200 M-NA;
10 метров H07 RN-F для NOVA 600 M-NA - FEKA 600 M-NA;

Стандартная длина кабеля питания для трехфазных моделей: 5 метров H07 RN-F.

ТЕХНИЧЕСКИЕ ХАРАКТЕРИСТИКИ

N.	Наименование детали*	Материал
1	Корпус насоса	Технополимер
4	Рабочее колесо	Технополимер
29	Кольцевое уплотнение	Резина NBR
32	Стопорное кольцо	Нержавеющая сталь 12E - UNI 7435
54	Двигатель: Внешний корпус	Нержавеющая сталь AISI 304 X5 CrNi 1810 - UNI 6900/71
	Вал ротора	Нержавеющая сталь AISI 416 X12 CrS13 UNI 6900/71 Для моделей в версии SV нержавеющая сталь AISI 431
78	Напорный диск (для насосов NOVA)	Технополимер
79	Всасывающая решетка	Технополимер
83	Поплавок	Технополимер

* Находящиеся в контакте с водой

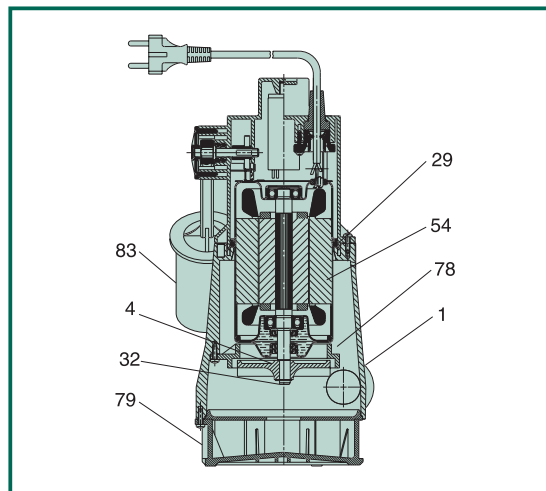

- Рабочий диапазон: от 1 до 16 м³/ч с напором до 10,2 м
- Перекачиваемая жидкость: NOVA грязная сточная вода без волокон и больших твердых частиц
FEKA фекальные воды из выгребных ям
- Свободный проход твердых частиц через решетку: NOVA 180 - NOVA 2005 мм
NOVA 300 - NOVA 600 10 мм
FEKA 600 25 мм
- Минимальный уровень осушения: NOVA 180 77 мм
NOVA 200 - NOVA 180 NA 8 мм
NOVA 300 85 мм
NOVA 600 A - FEKA 600 A 175 мм
NOVA 600 NA - FEKA 600 NA 48 мм
- Температура жидкости: от 0°C до +35°C для бытового применения (EN 60335-2-41)
- Максимальная глубина погружения: 7 метров
- Максимальное время работы без воды: 1 минута
- Установка: стационарная или мобильная, в вертикальном положении

Модель	С ПОПЛАВКОМ (A)	БЕЗ ПОПЛАВКА (NA)
NOVA 180	да	да
NOVA 200	нет	да
NOVA 300	да	нет
NOVA 600	да	да
FEKA 600	да	да

- Минимальные размеры приемка для стационарной установки насоса с поплавком:

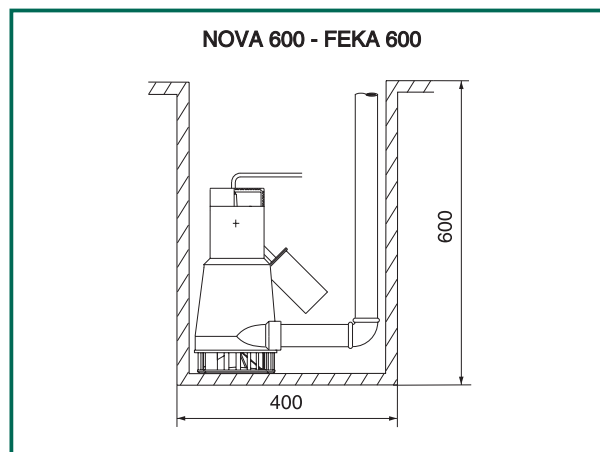
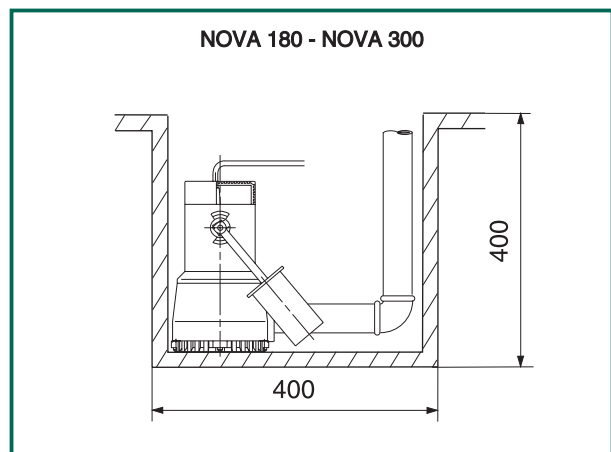

Гидравлические характеристики получены для жидкости с кинематической вязкостью 1 мм²/с и плотностью 1000 кг/м³. Допуски гидравлической характеристики соответствуют ISO 9906.

NOVA 180

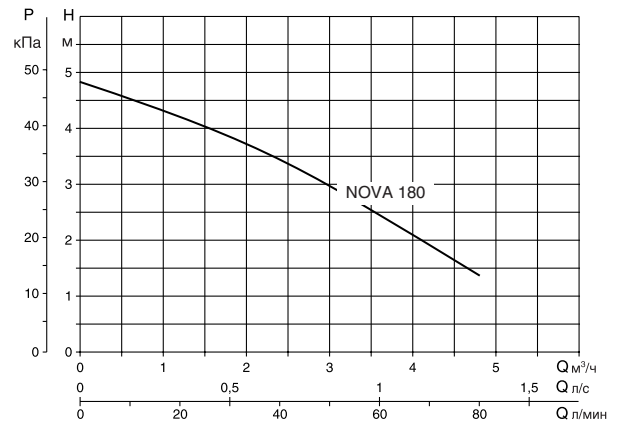
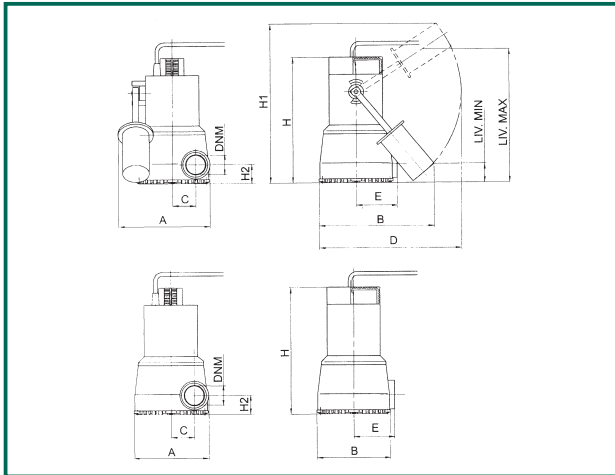

Модель	A	B	C	D	E	H	H1	H2	LIV. MIN.	LIV. MAX	DNM	Размеры упаковки			Объем м ³	Вес кг
												L/A	L/B	H		
NOVA 180 M-A	181	235	46	296	82	253	345	38	77	277	1 1/4" G	287	202	320	0,019	4,6
NOVA 180 M-NA	148	148	46	-	82	253	-	38	-	-	1 1/4" G	287	202	320	0,019	4,5

Модель	Электрические характеристики							Гидравлические характеристики (n ≈ 2850 1/мин)					
	Напряжение, 50 Гц	P1 макс, Вт	P2 ном		In A	конденсатор		Q м³/ч	0 л/мин	1,2	2,4	3,6	4,8
			кВт	л.с.		мкФ	Vc						
NOVA 180 M	1x220-240 В ~	190	0,20	0,28	0,9	5	450	H (M)	4,8	4,2	3,5	2,4	1,4

* Также поставляется версия с исполнением вала двигателя из специальной стали (SV).

NOVA 200

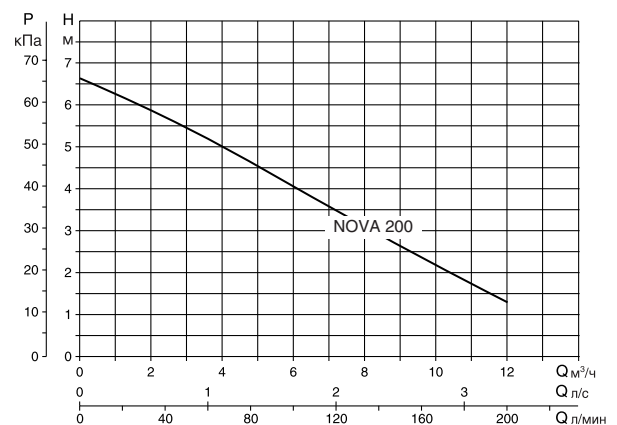
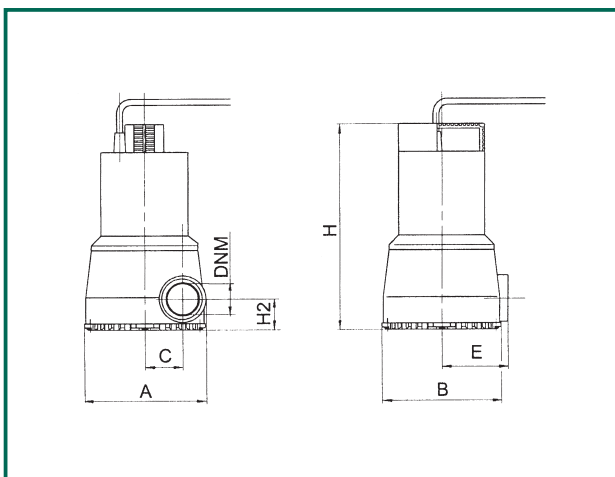

Модель	A	B	C	E	H	H2	DNM	Размеры упаковки			Объем м ³	Вес кг
								L/A	L/B	H		
NOVA 200 M-NA	148	148	46	82	253	38	1 1/4" G	287	202	320	0,019	4,5

Модель	Электрические характеристики							Гидравлические характеристики (n ≈ 2850 1/мин)							
	Напряжение, 50 Гц	P1 макс, Вт	P2 ном		In A	конденсатор		Q м³/ч	0 л/мин	3	4,5	6	7,5	9	12
			кВт	л.с.		мкФ	Vc								
NOVA 200 M-NA	1x220-240 В ~	350	0,22	0,3	1,5	8	450	H (M)	6,6	5,2	4,6	4	3,2	2,6	1,4

* Также поставляется версия с исполнением вала двигателя из специальной стали (SV).

Гидравлические характеристики получены для жидкости с кинематической вязкостью 1 мм²/с и плотностью 1000 кг/м³. Допуски гидравлической характеристики соответствуют ISO 9906.

NOVA 300

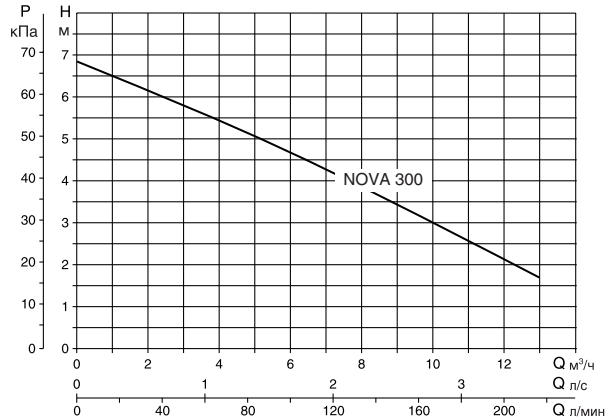
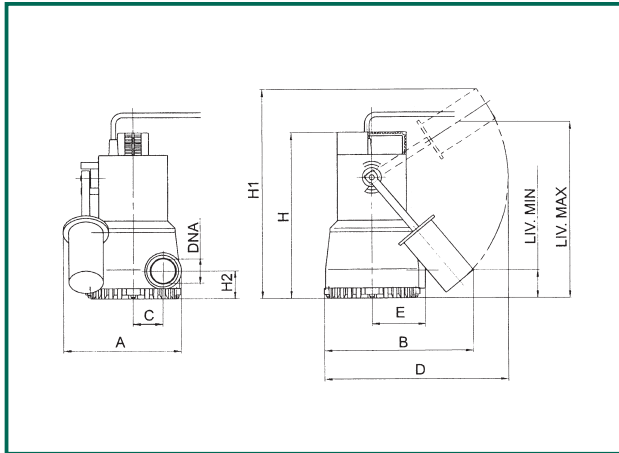

Модель	A	B	C	D	E	H	H1	H2	LIV. MIN.	LIV. MAX	DNM	Размеры упаковки			Объем м ³	Вес кг
												L/A	L/B	H		
NOVA 300 M-A	181	235	46	296	82	262	354	47	85	285	1 1/4" G	287	202	320	0,019	4,6

Модель	Электрические характеристики							Гидравлические характеристики (n ≈ 2850 1/мин)										
	Напряжение, 50 Гц	P1 макс, Вт	P2 ном		In A	конденсатор		Q м ³ /ч	H (М)									
			кВт	л.с.		мкФ	Vc		0	3	4,5	6	7,5	9	10,8	12	13,02	
NOVA 300 M-A	1x220-240 В ~	355	0,22	0,3	1,6	8	450	0	6,8	5,6	5,1	4,6	4	3,4	2,7	2,2	1,7	

* Также поставляется версия с исполнением вала двигателя из специальной стали (SV).

NOVA 600

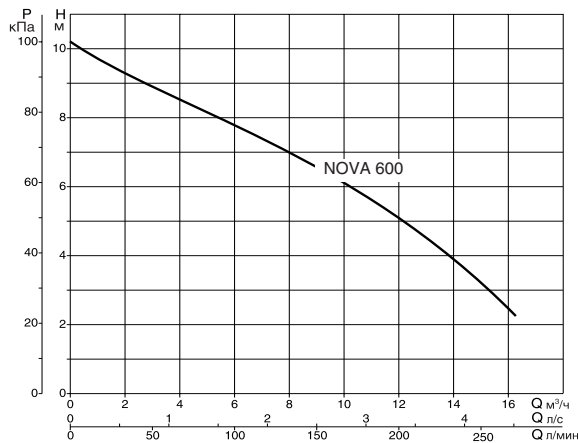
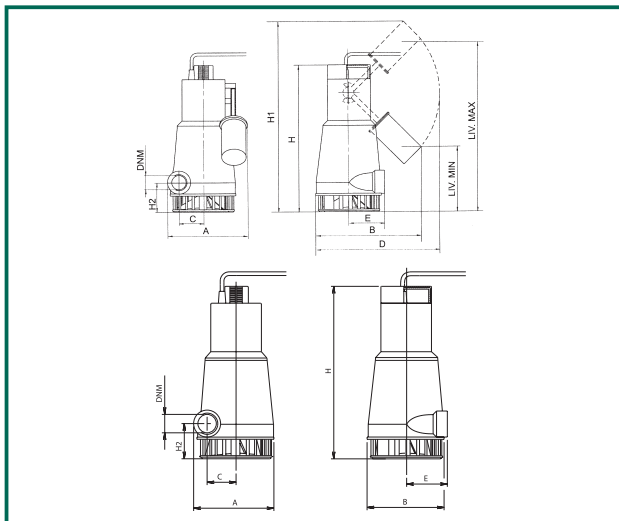

Модель	A	B	C	D	E	H	H1	H2	LIV. MIN.	LIV. MAX	DNM	Размеры упаковки			Объем м ³	Вес кг
												L/A	L/B	H		
NOVA 600 M-A	193	235	56	296	90	368	443	73	190	390	1 1/4" G	287	202	431	0,025	7
NOVA 600 (M-T)-NA	162	160	56	-	90	368	-	73	-	-	1 1/4" G	287	202	431	0,025	6,7

Модель	Электрические характеристики							Гидравлические характеристики (n ≈ 2850 1/мин)										
	Напряжение, 50 Гц	P1 макс, Вт	P2 ном		In A	конденсатор		Q м ³ /ч	H (М)									
			кВт	л.с.		мкФ	Vc		0	3	4,5	6	7,5	9	12	15	16,2	
NOVA 600 M	1x220-240 В ~	800	0,55	0,75	3,4	14	450	0	10,2	8,9	8,3	7,8	7,2	6,6	5	3,1	2,3	
NOVA 600 T	3x400 В ~	800	0,55	0,75	1,6	-	-	0	10,2	8,9	8,3	7,8	7,2	6,6	5	3,1	2,3	

* Также поставляется версия с исполнением вала двигателя из специальной стали (SV).

Гидравлические характеристики получены для жидкости с кинематической вязкостью 1 мм²/с и плотностью 1000 кг/м³. Допуски гидравлической характеристики соответствуют ISO 9906.

FEKA 600

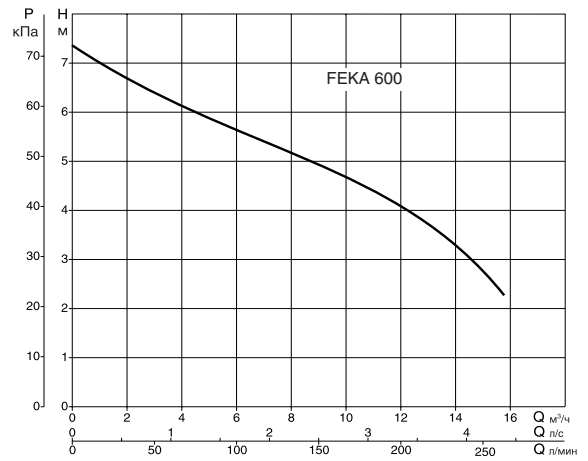
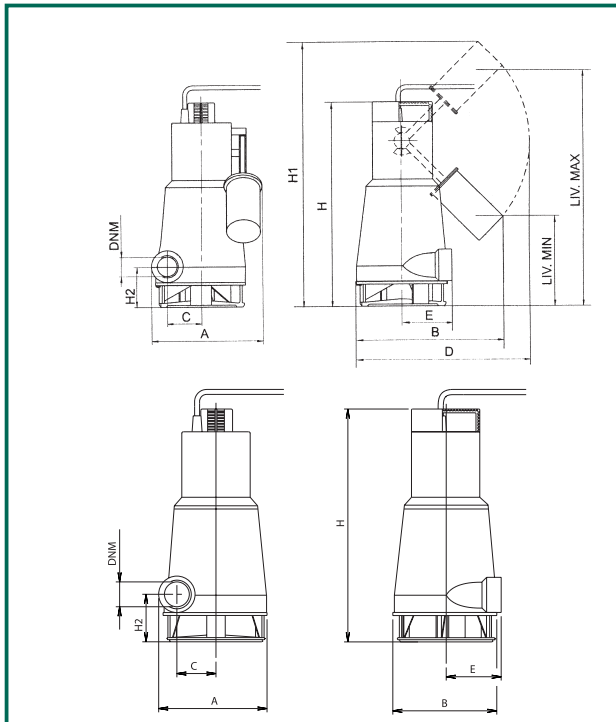

Модель	A	B	C	D	E	H	H1	H2	LIV. MIN.	LIV. MAX	DNM	Размеры упаковки			Объем м ³	Вес кг
												L/A	L/B	H		
FEKA 600 M-A	193	235	56	296	90	368	443	73	190	390	1 1/4" G	287	202	431	0,025	7
FEKA 600 (M-T)-NA	162	160	56	-	90	368	-	73	-	-	1 1/4" G	287	202	431	0,025	6,7

Модель	Электрические характеристики							Гидравлические характеристики (n ≈ 2850 1/мин)									
	Напряжение, 50 Гц	P1 макс, Вт	P2 ном		In А	конденсатор		Q									
			кВт	л.с.		мкФ	Vc	л/мин	0	3	4,5	6	7,5	9	12	15	15,9
FEKA 600 M	1x220-240 В ~	1000	0,55	0,75	4,3	14	450	H (м)	7,45	6,45	6,1	5,7	5,35	4,95	4,1	2,8	2,2
FEKA 600 T	3x400 В ~	970	0,55	0,75	1,7	-	-										

* Также поставляется версия с исполнением вала двигателя из специальной стали (SV).

DRENAG 900

ПОГРУЖНОЙ НАСОС
ИЗ НЕРЖАВЕЮЩЕЙ СТАЛИ
ДЛЯ ОТВЕДЕНИЯ СТОЧНЫХ ВОД



ОСНОВНЫЕ СВЕДЕНИЯ

Применение

Погружной центробежный насос из нержавеющей стали с открытым рабочим колесом, предназначен для отвода сточных вод, содержащих грязь, песок, твердые частицы размером до 12 мм, без длинноволокнистых веществ. Подходит для бытового применения и для стационарной установки на строительных площадках. Есть модификации для автоматической работы. Для дренажа подвалов и гаражей, подверженных затоплению, перекачивания трапных вод, дождевой воды и т.д.

Этот насос может также применяться как аварийный насос для откачивания воды из баков и цистерн, бассейнов, фонтанов, котлованов и траншей.

Идеальный насос для садовых работ.

Конструктивные характеристики насоса

Корпус насоса, фланец двигателя, фильтр и крышка фильтра, кожух статора, вал двигателя, верхняя крышка и ручка, кабельный ввод из нержавеющей стали. Ручка покрыта слоем резины.

Рабочее колесо из нержавеющей стали изготовлено по технологии точного литья.

Двойное механическое уплотнение с промежуточной масляной камерой (масло нетоксичное): со стороны насоса - карбид кремния/карбид кремния; со стороны двигателя - графит/керамика.

Поставляется с вертикальным напорным патрубком из нержавеющей стали 1"1/2 G-M.

Конструктивные характеристики мотора

Герметичный асинхронный двигатель, сухого типа, охлаждение перекачиваемой жидкостью.

Ротор вращается в подшипниках, не требующих дополнительной смазки, что гарантирует низкий уровень шума и большой ресурс.

Стандартная защита от перегрузки в обмотках статора и конденсатор в однофазной версии.

Конструкция соответствует Стандартам CEI 2-3 и CEI 61-69 (EN 60335-2-41).

Степень защиты: IP68

Класс изоляции: F

Стандартное напряжение: однофазное 220-240 В / 50 Гц
трехфазное 400 В / 50 Гц

Обе версии могут поставляться как без поплавка, так и с поплавком для автоматической работы.

Кабель питания: длиной 10 метров типа H07 RN-F, с вилкой UNEL 47166-68 для однофазных моделей и вилкой EEC для трехфазных моделей.

ТЕХНИЧЕСКИЕ ХАРАКТЕРИСТИКИ - DRENAG 900

N.	Наименование детали*	Материал	
1	Корпус насоса	Нержавеющая сталь AISI 304 X5CrNi 1810 - UNI 6900/71	
4	Рабочее колесо	Нержавеющая сталь AISI 304 X5CrNi 1810 - UNI 6900/71	
7	Вал насоса	Нержавеющая сталь AISI 316 X5CrNiMo 1712 - UNI 6900/71	
16	Уплотнение вала	сторона насоса сторона мотора	Карбид кремния/Карбид кремния Графит/керамика
28	Кольцевое уплотнение	Резина NBR	
29	Кольцевое уплотнение	Резина VITON	
36	Крышка нижнего уплотнения	Нержавеющая сталь AISI 304 X5CrNi 1810 - UNI 6900/71	
42	Фильтр	Нержавеющая сталь AISI 304 X5CrNi 1810 - UNI 6900/71	
46	Кольцевое уплотнение	Резина EPDM	
69	Наружный корпус насоса	Нержавеющая сталь AISI 304 X5CrNi 1810 - UNI 6900/71	
77	Защитная верхняя крышка	Нержавеющая сталь AISI 304 X5CrNi 1810 - UNI 6900/71	
92	Нижняя крышка фильтра	Нержавеющая сталь AISI 303 X10CrNi 1810 - UNI 6900/71	
186	Шестигранные стойки крышки фильтра	Нержавеющая сталь AISI 303 X10CrNi 1810 - UNI 6900/71	

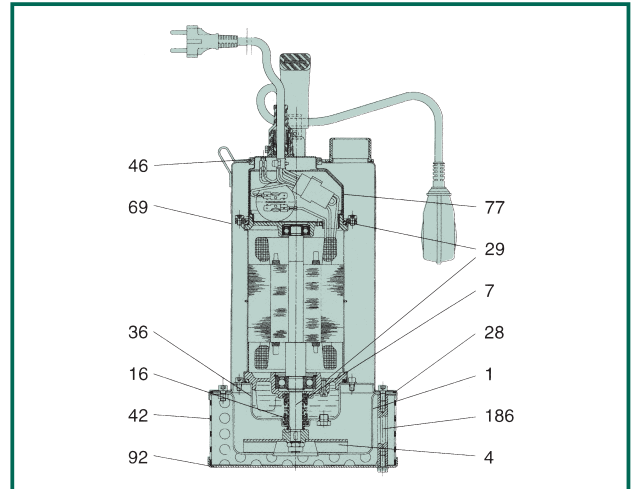

* Находящиеся в контакте с водой

- Рабочий диапазон: от 3 до 23 м³/ч с напором до 14,2 м.
- Перекачиваемая жидкость: дождевая вода, грунтовая вода, вода с песком со строительных площадок и осветленные сточные воды, всегда не агрессивные
- Температура жидкости: от 0°C до +35°C (для бытового применения EN 60335-2-41) от 0°C до +50°C для других применений
- Максимальная наружная температура: +40°C для насосов, работающих с непогруженным двигателем
- Максимальная глубина погружения: 10 метров
- Установка: стационарная или мобильная, в вертикальном положении.

Гидравлические характеристики получены для жидкости с кинематической вязкостью 1 мм²/с и плотностью 1000 кг/м³. Допуски гидравлической характеристики соответствуют ISO 9906.

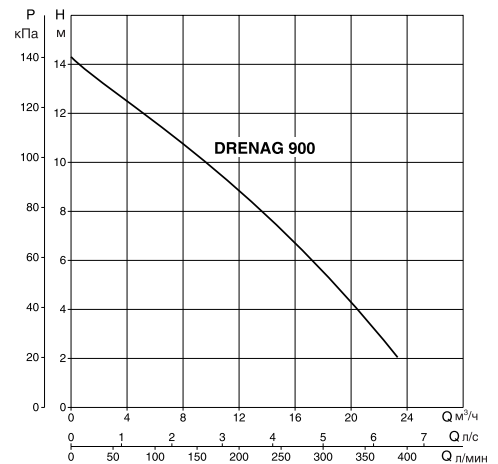
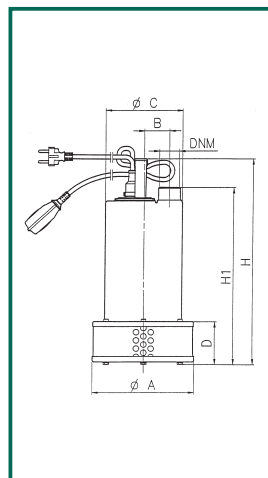
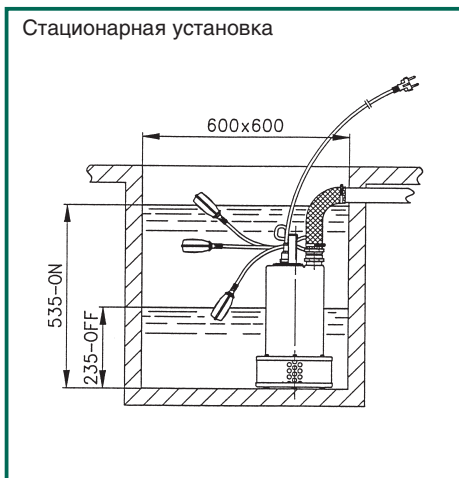

Модель	A	B	C	D	H	H1	DNM	Размеры упаковки			Объем м ³	Вес кг
								L/A	L/B	H		
DRENAG 900	219	62,5	166	95	486	388	1 1/2" G	522	246	307	0,040	17

Модель	Электрические характеристики						Гидравлические характеристики (n ≈ 2800 1/мин)																
	Напряжение, 50 Гц	P1 макс, кВт	P2 ном		In A	конденсатор		Q м³/ч	H (м)														
			кВт	л.с.		мкФ	Vc		0	3	6	9	12	15	18	21							
DRENAG 900 M	1x220-240 В ~	1,38	1	1,36	6	25	450	0	50	100	150	200	250	300	350	14,2	13	11,8	10,5	9	7,3	5,4	3,5
DRENAG 900 T	3x400 В ~	1,37	1	1,36	2,5	-	-																

FEKA VS

ПОГРУЖНЫЕ НАСОСЫ ДЛЯ ОТВОДА СТОКОВ



ОСНОВНЫЕ СВЕДЕНИЯ

Применение

Погружной центробежный насос с вихревым рабочим колесом из нержавеющей стали, предназначен для подъема неагрессивной воды и сточных вод, содержащих твердые частицы с максимальным диаметром до 50 мм.

Конструктивные характеристики насоса

Корпус насоса, крышка уплотнения, кожух статора и верхняя крышка с ручкой сделаны из нержавеющей стали.

Рабочее колесо сделано методом литья из нержавеющей стали.

Верхняя ручка покрыта изолирующим резиновым слоем.

Вал насоса из нержавеющей стали AISI 316.

Двойное механическое уплотнение вала с промежуточной масляной камерой. Уплотнение карбид кремния/карбид кремния со стороны насоса и графит/керамика со стороны двигателя.

Конструктивные характеристики мотора

Асинхронный двигатель, в герметичном корпусе, сухого типа, охлаждаемый перекачиваемой жидкостью.

Вал двигателя вращается в подшипниках, не требующих дополнительной смазки, что гарантирует низкий уровень шума и большой ресурс.

Встроенная тепловая защита в обмотках статора однофазной версии. Конденсатор под верхней крышкой корпуса насоса.

Защиту трехфазных двигателей должен обеспечить пользователь.

Конструкция соответствует Стандартам CEI 2-3 и CEI 61-69 (EN 60335-2-41).

Степень защиты: IP 68

Класс изоляции: F

Стандартное напряжение: однофазное 1x220-240 В~ / 50 Гц

трехфазное 3x400 В~ / 50 Гц

ТЕХНИЧЕСКИЕ ХАРАКТЕРИСТИКИ FEKA VS

N.	Наименование детали*	Материал
1	Корпус насоса	Нержавеющая сталь AISI 304 X5 CrNi 1810 - UNI 6900/71
4	Рабочее колесо	Литое, из нержавеющей стали
7	Вал насоса	Нержавеющая сталь AISI 303 X10 CrNi 1810 - UNI 6900/71
16	Со стороны насоса	Механическое уплотнение карбид кремния/карбид кремния
	Со стороны мотора	Механическое уплотнение графит/керамика
36	Кольцевое уплотнение	Нержавеющая сталь AISI 304 X5 CrNi 1810 - UNI 6900/71
69	Кольцевое уплотнение	Нержавеющая сталь AISI 304 X5 CrNi 1810 - UNI 6900/71
77	Крышка нижнего уплотнения	Нержавеющая сталь AISI 304 X5 CrNi 1810 - UNI 6900/71
120	Двигатель: наружный корпус	Нержавеющая сталь AISI 304 X5 CrNi 1810 - UNI 6900/71

* Находящиеся в контакте с водой

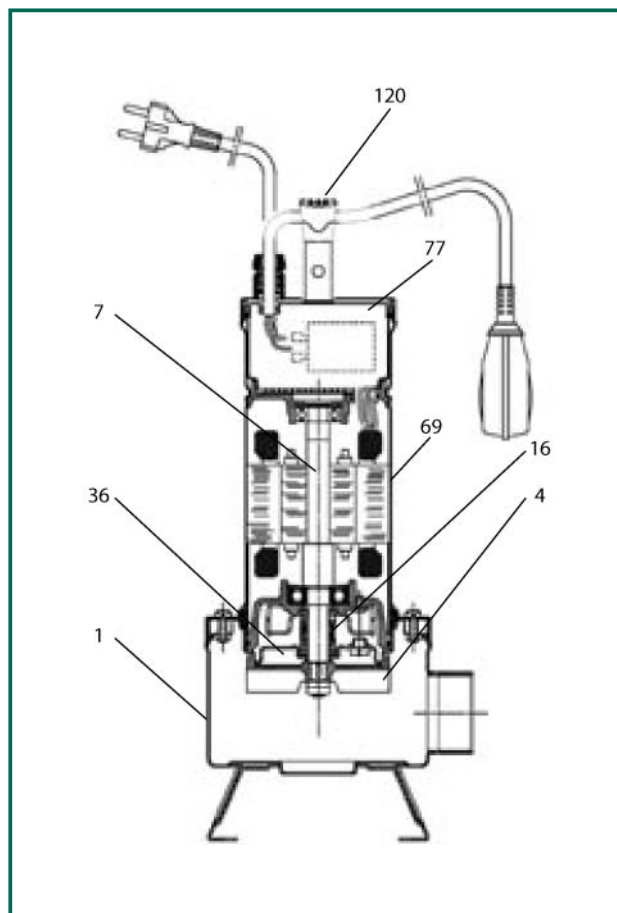

- Рабочий диапазон: от 0 до 32 м³/ч с напором до 14 м.
 - Перекачиваемая жидкость: сточные воды с содержанием твердых частиц до 50 мм в диаметре, не агрессивные.
 - Температура перекачиваемой жидкости: от 0°C до +35°C для бытового применения (EN 60335-2-41)
от 0°C до +50°C для других применений.
 - Максимальная наружная температура: +40°C для насоса, работающего с погруженным в жидкость двигателем.
 - Максимальная глубина погружения: 10 метров.
 - Установка: стационарная или мобильная, в вертикальном положении.
- Продолжительная работа без отключений насоса допускается при температуре жидкости не выше 35°C и с полностью погруженным в жидкость двигателем.
- Однофазные модификации могут поставляться в исполнении с поплавком для автоматической работы насоса.
- Кабель в стандартной поставке: однофазные версии: - 10 м H07RN-F со стандартной вилкой Shuko
трехфазные версии: - 10 м H07RN-F

FEKA VS

ГАБАРИТНЫЕ РАЗМЕРЫ И ВЕС

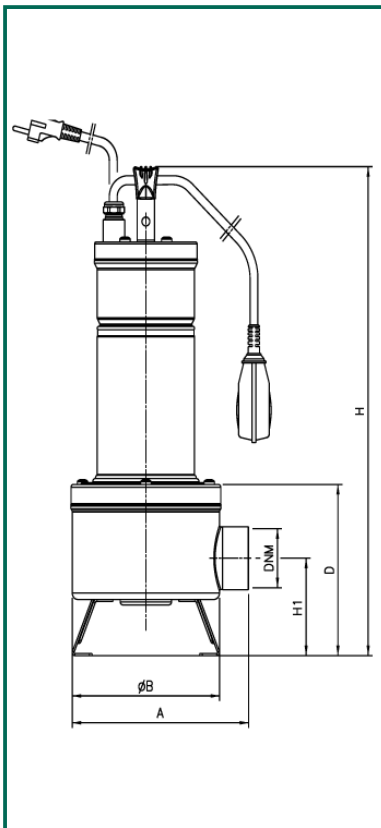
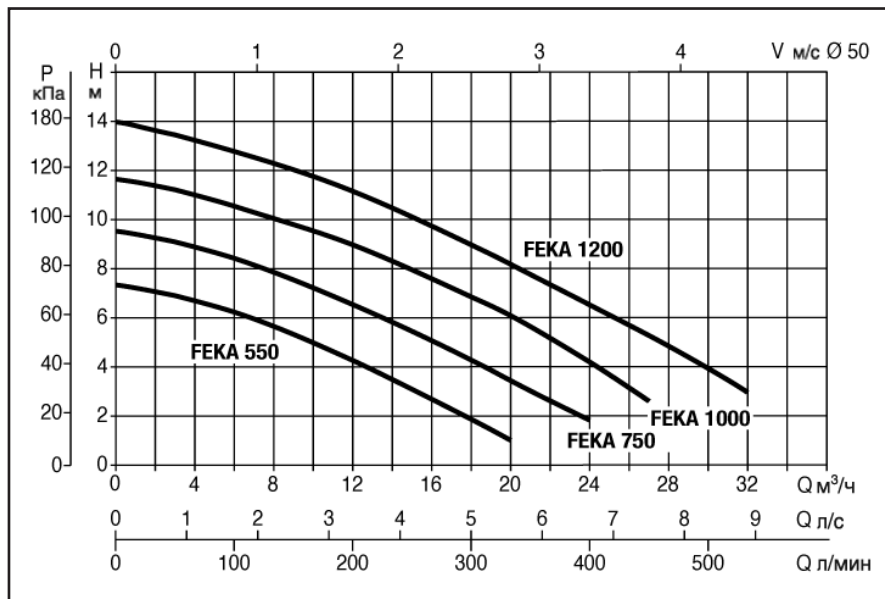

Модель	A	B	D	H	H1	Ø DNM	размеры упаковки			Объем м³	Вес кг
							L/A	L/B	H		
FEKA VS 550	203	170	172	492	98	2" F	240	600	240	0,034	16,3
FEKA VS 750	203	170	172	492	98	2" F	240	600	240	0,034	17,5
FEKA VS 1000	203	170	172	537	98	2" F	240	600	240	0,034	19,3
FEKA VS 1200	203	170	172	537	98	2" F	240	600	240	0,034	20,8

ГАБАРИТНЫЕ РАЗМЕРЫ И ВЕС

Модель	Напряжение 50 Гц	электрические характеристики						гидравлические характеристики (n=2800 мин ⁻¹)									
		P1 макс ВТ	P2 ном		In А	конденсатор		H (м)									
			кВт	л.с.		мкФ	VC	м³/ч	0	3	6	12	18	20	24	27	32
FEKA VS 550 M-NA	1x220-240В~	927	0,55	0,75	4,2	20	450	0	3	6	12	18	20	24	27	32	
FEKA VS 550 M-A								7,4	6,9	6,2	4,1	1,8	1,2	-	-	-	
FEKA VS 550 T-NA								3x400В~	900	0,55	0,75	1,64	-	-	-	-	-
FEKA VS 750 M-NA	1x220-240В~	1111	0,75	1	5,13	20	450	0	3	6	12	18	20	24	27	32	
FEKA VS 750 M-A								9,6	9,2	8,5	6,7	4,3	3,5	1,9	-	-	
FEKA VS 750 T-NA								3x400В~	1038	0,75	1	1,94	-	-	-	-	-
FEKA VS 1000 M-NA	1x220-240В~	1469	1	1,36	6,63	25	450	0	3	6	12	18	20	24	27	32	
FEKA VS 1000 M-A								11,8	11,3	10,5	9	6,8	6	4,1	2,7	-	
FEKA VS 1000 T-NA								3x400В~	1374	1	1,36	2,51	-	-	-	-	-
FEKA VS 1250 M-NA	1x220-240В~	1936	1,2	1,6	8,63	30	450	0	3	6	12	18	20	24	27	32	
FEKA VS 1250 M-A								14	13,4	12,8	11,2	9	8,3	6,7	5,3	3	
FEKA VS 1250 T-NA								3x400В~	1865	1,2	1,6	3,44	-	-	-	-	-

FEKA VX

ПОГРУЖНЫЕ НАСОСЫ ДЛЯ ОТВОДА СТОКОВ



ОСНОВНЫЕ СВЕДЕНИЯ

Применение

Погружной центробежный насос с вихревым рабочим колесом из технополимера, предназначен для подъема неагрессивной воды и сточных вод, содержащих твердые частицы с максимальным диаметром до 50 мм.

Конструктивные характеристики насоса

Корпус насоса из технополимера. В напорный патрубок вмонтирована металлическая вставка для усиления корпуса насоса.

Кожух статора и верхняя крышка с ручкой сделаны из нержавеющей стали.

Рабочее колесо сделано из технополимера.

Верхняя ручка покрыта изолирующим резиновым слоем.

Вал насоса из нержавеющей стали AISI 316.

Двойное механическое уплотнение вала с промежуточной масляной камерой. Уплотнение карбид кремния/карбид кремния со стороны насоса и графит/керамика со стороны двигателя.

Конструктивные характеристики мотора

Асинхронный двигатель, в герметичном корпусе, сухого типа, охлаждаемый перекачиваемой жидкостью.

Вал двигателя вращается в подшипниках, не требующих дополнительной смазки, что гарантирует низкий уровень шума и большой ресурс.

Встроенная тепловая защита в обмотках статора однофазной версии. Конденсатор под верхней крышкой корпуса насоса.

Защиту трехфазных двигателей должен обеспечить пользователь.

Конструкция соответствует Стандартам CEI 2-3 и CEI 61-69 (EN 60335-2-41).

Степень защиты: IP 68

Класс изоляции: F

Стандартное напряжение: однофазное 1x220-240 В~ / 50 Гц

трехфазное 3x400 В~ / 50 Гц

ТЕХНИЧЕСКИЕ ХАРАКТЕРИСТИКИ ФЕКА VX

N.	Наименование детали*	Материал
1	Корпус насоса	Технополимер
4	Рабочее колесо	Технополимер
7	Вал насоса	Нержавеющая сталь AISI 303 X10 CrNi 1810 - UNI 6900/71
16	Со стороны насоса	Механическое уплотнение карбид кремния/карбид кремния
	Со стороны мотора	Механическое уплотнение графит/керамика
69	Кольцевое уплотнение	Нержавеющая сталь AISI 304 X5 CrNi 1810 - UNI 6900/71
77	Крышка нижнего уплотнения	Нержавеющая сталь AISI 304 X5 CrNi 1810 - UNI 6900/71
120	Двигатель: наружный корпус	Нержавеющая сталь AISI 304 X5 CrNi 1810 - UNI 6900/71

* Находящиеся в контакте с водой

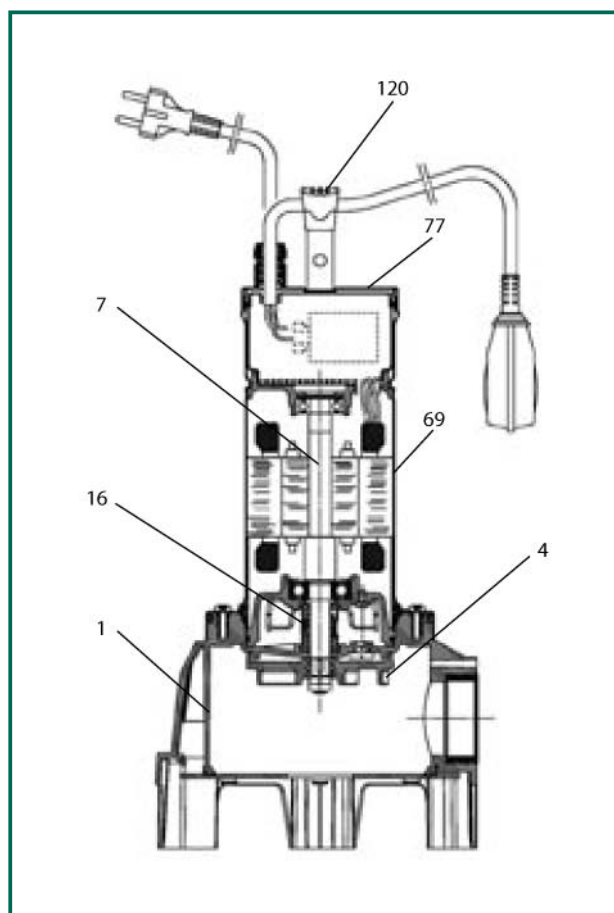

- Рабочий диапазон: от 0 до 32 м³/ч с напором до 14 м.
- Перекачиваемая жидкость: сточные воды с содержанием твердых частиц до 50 мм в диаметре, не агрессивные.
- Температура перекачиваемой жидкости: от 0°C до +35°C для бытового применения (EN 60335-2-41)
от 0°C до +50°C для других применений.
- Максимальная наружная температура: +40°C для насоса, работающего с погруженным в жидкость двигателем.
- Максимальная глубина погружения: 10 метров.
- Установка: стационарная или мобильная, в вертикальном положении.

Продолжительная работа без отключений насоса допускается при температуре жидкости не выше 35°C и с полностью погруженным в жидкость двигателем.

Однофазные модификации могут поставляться в исполнении с поплавком для автоматической работы насоса.

Кабель в стандартной поставке: однофазные версии: - 10 м H07RN-F со стандартной вилкой Shuko
трехфазные версии: - 10 м H07RN-F

FEKA VX

ГАБАРИТНЫЕ РАЗМЕРЫ И ВЕС

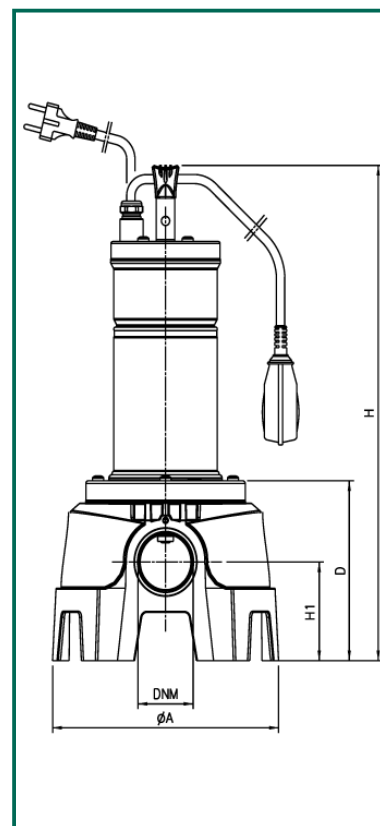
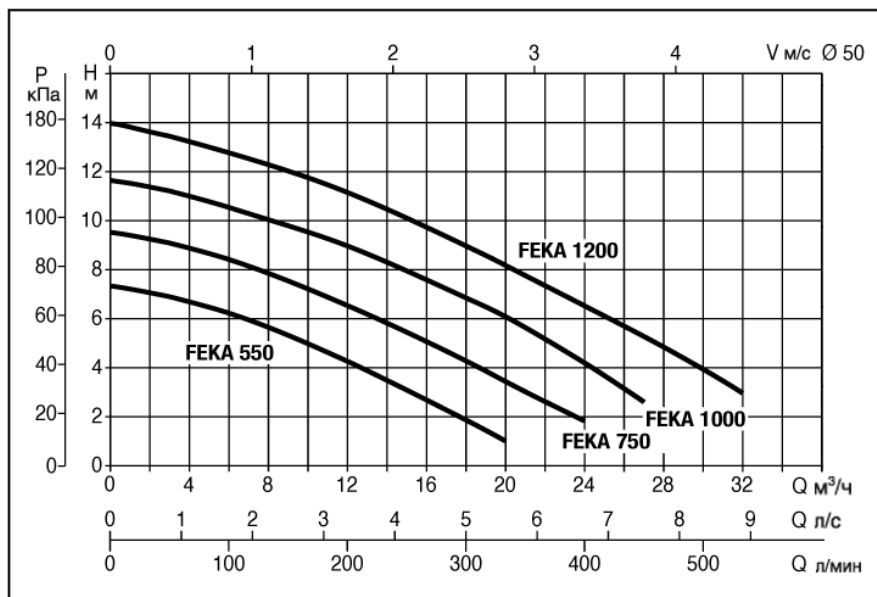

Модель	A	D	H	H1	∅ DNM	размеры упаковки			Объем м³	Вес кг
						L/A	L/B	H		
FEKA VX 550	245	179	492	98	2" F	360	600	320	0,069	16,7
FEKA VX 750	245	179	492	98	2" F	360	600	320	0,069	17,9
FEKA VX 1000	245	179	543	98	2" F	360	600	320	0,069	19,6
FEKA VX 1200	245	179	543	98	2" F	360	600	320	0,069	21,1

ГАБАРИТНЫЕ РАЗМЕРЫ И ВЕС

Модель	Напряжение 50 Гц	электрические характеристики						гидравлические характеристики (n=2800 мин⁻¹)									
		P1 макс ВТ	P2 ном		In А	конденсатор		м³/ч									
			кВт	л.с.		мкФ	VC	л/мин	0	3	6	12	18	20	24	27	32
FEKA VX 550 M-NA	1x220-240В~	927	0,55	0,75	4,2	20	450	H (M)	7,4	6,9	6,2	4,1	1,8	1,2	-	-	-
FEKA VX 550 M-A																	
FEKA VX 550 T-NA	3x400В~	900	0,55	0,75	1,64	-	-										
FEKA VX 750 M-NA	1x220-240В~	1111	0,75	1	5,13	20	450		9,6	9,2	8,5	6,7	4,3	3,5	1,9	-	-
FEKA VX 750 M-A																	
FEKA VX 750 T-NA	3x400В~	1038	0,75	1	1,94	-	-										
FEKA VX 1000 M-NA	1x220-240В~	1469	1	1,36	6,63	25	450		11,8	11,3	10,5	9	6,8	6	4,1	2,7	-
FEKA VX 1000 M-A																	
FEKA VX 1000 T-NA	3x400В~	1374	1	1,36	2,51	-	-										
FEKA VX 1250 M-NA	1x220-240В~	1936	1,2	1,6	8,63	30	450		14	13,4	12,8	11,2	9	8,3	6,7	5,3	3
FEKA VX 1250 M-A																	
FEKA VX 1250 T-NA	3x400В~	1865	1,2	1,6	3,44	-	-										

DRENAG 1400 - 1800

DRENAG 1400 Ex - 1800 Ex

ПОГРУЖНЫЕ ДРЕНАЖНЫЕ НАСОСЫ



ОСНОВНЫЕ СВЕДЕНИЯ

Применение

Погружной дренажный насос из чугуна с рабочим колесом с регулируемым диском, предназначен для отвода, подъема или перекачивания сточных вод, содержащих грязь и песок, грунтовых вод, дождевой воды, для откачивания воды из баков и цистерн, бассейнов, фонтанов, с содержанием твердых частиц размером до 12 мм.

Конструктивные характеристики насоса

Чугунные корпус насоса и кожух статора.

Рабочее колесо из высокопрочного чугуна с регулируемым диском.

Чугунная нижняя крышка корпуса насоса, покрытая износостойкой резиной.

Вал двигателя, ручка, фильтр, крышка фильтра и крепеж из нержавеющей стали.

Масляная уплотнительная камера с пробкой для проверки уровня масла.

Механическое уплотнение карбид кремния/карбид кремния.

Радиальное расположение напорного патрубка и внутренняя резьба 2" очень удобны для установки насоса на стандартное подъемное устройство DSD2.

Конструктивные характеристики мотора

Погружной асинхронный двигатель, сухого типа, в герметичном исполнении, с продолжительной работой при должном охлаждении.

Ротор вращается в подшипниках, не требующих дополнительной смазки, что гарантирует большой ресурс.

Встроенная тепловая защита в обмотках статора, подключаемая к шкафу управления и защиты.

Для работы насос должен быть подключен к шкафу управления и защиты, который заказывается отдельно.

Насос поставляется с 10-метровым кабелем питания в неопреновой оболочке ((4x1.5)+(2x0.5)).

Степень защиты: IP 68

Класс изоляции: F

Конструкция соответствует Стандартам CEI 2-3.

Стандартное напряжение: однофазное 220-240 В / 50 Гц

трехфазное 400 В / 50 Гц

ТЕХНИЧЕСКИЕ ХАРАКТЕРИСТИКИ

N.	Наименование детали*	Материал
1	Корпус насоса	Чугун 200 UNI ISO 185
4	Рабочее колесо	Чугун 200 UNI ISO 185
7	Вал насоса	Нержавеющая сталь AISI 416 X12CrS13 - UNI 6900/71
10	Статор двигателя	Чугун 200 UNI ISO 185
16	Уплотнение вала	Карбид кремния
28	Кольцевое уплотнение	Резина VITON
29	Кольцевое уплотнение	Резина VITON
35	Нижняя крышка насоса	Чугун 200 UNI ISO 185
42	Фильтр	Нержавеющая сталь AISI 304 X5CrNi 1810 - UNI 6900/71
77	Защитная верхняя крышка	Чугун 200 UNI ISO 185
92	Нижняя крышка фильтра	Нержавеющая сталь AISI 304 X5CrNi 1810 - UNI 6900/71
120	Ручка	Нержавеющая сталь AISI 304 X5CrNi 1810 - UNI 6900/71

* Находящиеся в контакте с водой

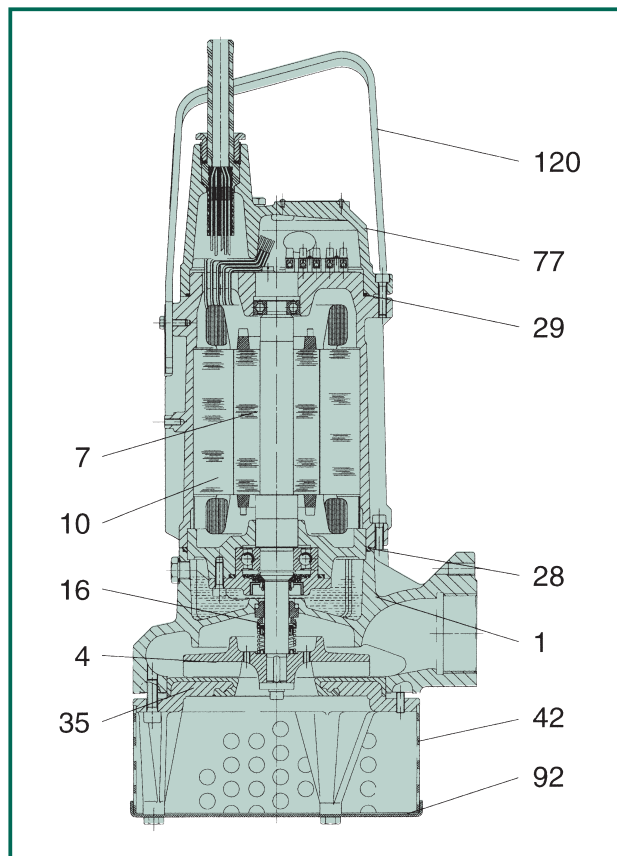

- Рабочий диапазон: от 6 до 33 м³/ч с напором до 19,2 м для однофазных версий, и 21,5 м для трехфазных версий.
- Перекачиваемая жидкость: дождевая вода, грунтовая вода, вода с песком со строительных площадок и осветленные сточные воды, всегда не агрессивные
- Температура жидкости: от 0°C до +55°C
от 0°C до +40°C для версии Ex
- Свободный проход твердых частиц через решетку: 12 мм
- Максимальная глубина погружения: 10 метров
- Установка: стационарная или мобильная, в вертикальном положении.
- Специальные исполнения по заказу:
 -  версия Ex
 - другие напряжения и/или частоты.

Исполнение

Благодаря особому исполнению электрических компонентов насос может использоваться во всех местах с потенциально взрывоопасной атмосферой, в отличие от шахт, где может присутствовать метан.

Тип взрывобезопасного исполнения: Eex d IIB T3 (в соответствии с EN 50014-50018)

Сертификат соответствия CESI: EX - 95.D.021

Насосы поставляются в комплекте с 10-метровым кабелем питания (5x1,5 мм² для однофазных моделей и 7x1,5 мм² для трехфазных моделей), изготовленным в соответствии с DIN 57250/VDE 0250, и обладающим стойкостью к маслу и открытому огню в соответствии с VDE 0472.

Зарубежные органы сертификации, соответствующие Итальянскому Электротехническому Экспериментальному Центру

I	B	DK	D	ES	F	GB	NL	SF	A	S	N
CESI	ISSEP	DEMKO	BVS PTB	LOM	INERIS LCIE	EECS SCS	KEMA	VTT	BVFA TMV-A	SP	NEMKO

Гидравлические характеристики получены для жидкости с кинематической вязкостью 1 мм²/с и плотностью 1000 кг/м³. Допуски гидравлической характеристики соответствуют ISO 9906.

Температура жидкости: от 0°C до +55°C
от 0°C до +40°C для версии EX

DRENAG

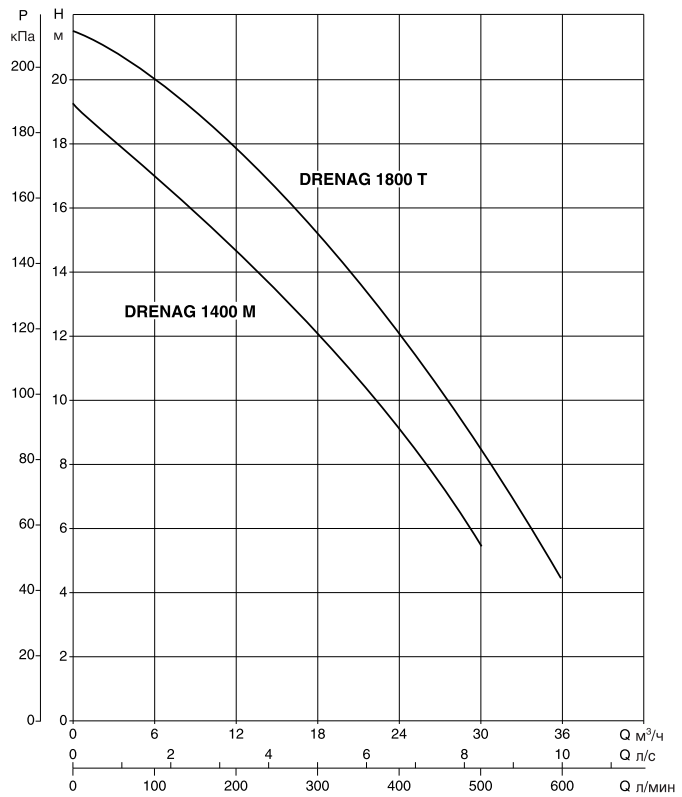
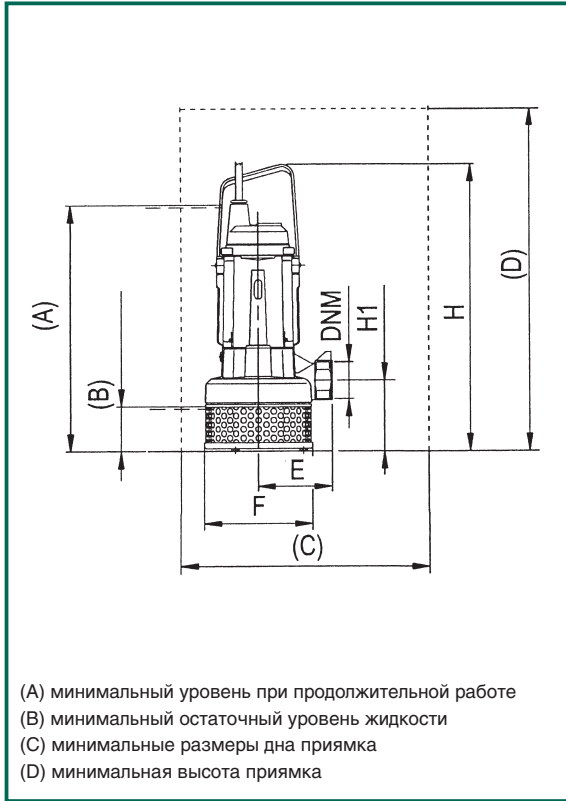

Модель	A	B	C	D	E	F Ø	DNM	H	H1	Размеры упаковки			Объем м ³	Вес кг
										L/A	L/B	H		
DRENAG 1400 M	500	90	500x500 мин	600 мин	150	219	2" G	584	144	680	330	380	0,085	43,3
DRENAG 1800 T	500	90	500x500 мин	600 мин	150	219	2" G	584	144	680	330	380	0,085	44,2
DRENAG 1400 M-Ex	500	90	500x500 мин	600 мин	150	219	2" G	584	144	680	330	380	0,085	44
DRENAG 1800 T-Ex	500	90	500x500 мин	600 мин	150	219	2" G	584	144	680	330	380	0,085	45,6

Модель	Электрические характеристики								Гидравлические характеристики (n ≈ 2800 1/мин)							
	Напряжение, 50 Гц	P1 макс, кВт	P2 ном		In A	конденсатор		Q м³/ч	0 л/мин	6	12	18	24	30	36	
			кВт	л.с.		мкФ	Vc									
DRENAG 1400 M/EX	1x220-240 В ~	2	1,1	1,5	9,2	40	450	H (м)	19,2	17	14,6	12,1	9	5,5	-	
DRENAG 1800 T/EX	3x400 В ~	2,3	1,5	2	4,4	-	-	H (м)	21,5	20	18	15,2	12	8,5	4,5	

СХЕМА УСТАНОВКИ

DRENAG

Для версии Ex, шкаф управления и защиты **всегда** должен быть установлен **вне** потенциально взрывоопасной зоны



Схема стационарной установки с одним насосом DRENAG 1800 T и DRENAG 1800 T-Ex, укомплектованным шкафом управления и защиты ED 2,5 T или TD 2 T-Ex, одним управляющим поплавком уровня (МИН/МАКС) и одним аварийным поплавком.



Минимальные размеры крышки приемка, в котором должно быть установлено подъемное устройство DSD2 (вид сверху).

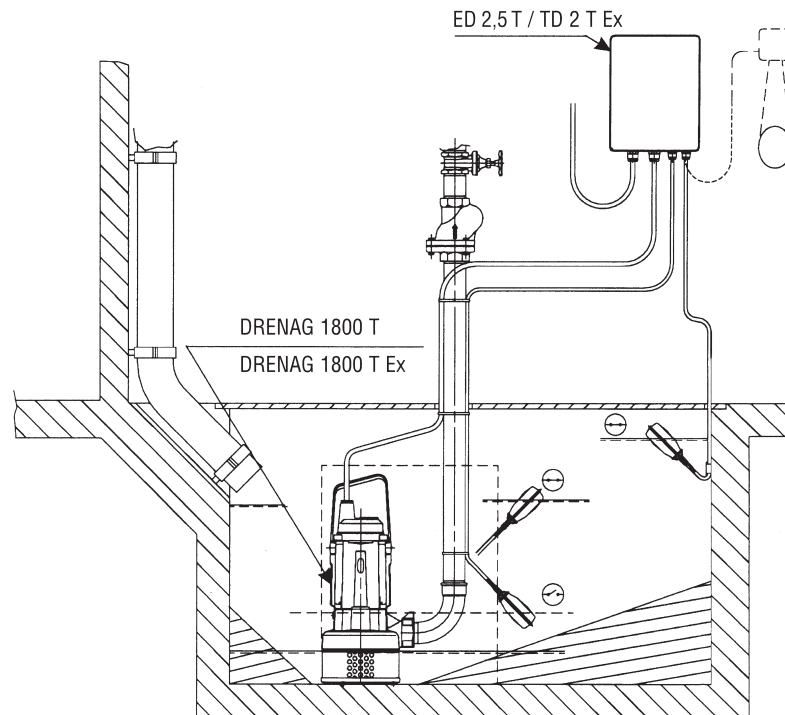
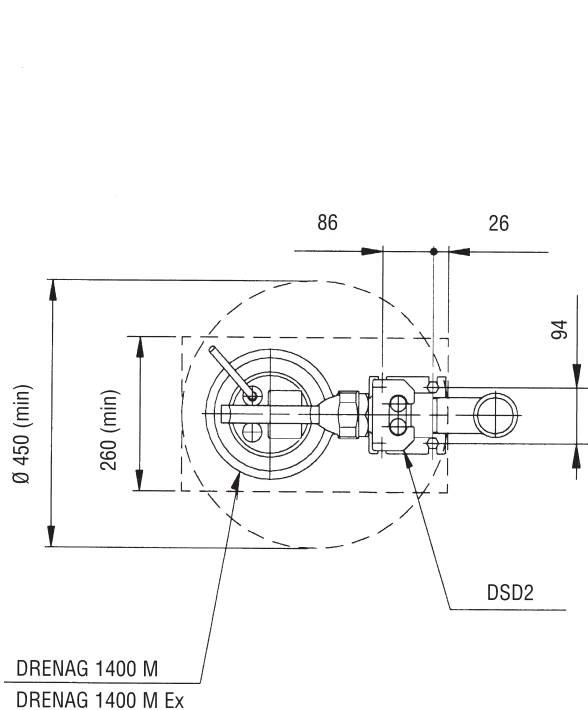

Схема стационарной установки с одним насосом Drenag 1400 M или Drenag 1400 M-Ex укомплектованным подъемным устройством DSD2, шкафом управления и защиты ED 3 M или TD 1.5 M Ex, двумя управляющими поплавками уровня (минимальный и максимальный) и одним аварийным поплавком

* Технические характеристики шкафов управления и их принадлежностей даны на стр. 49

FEKA 1400 - 1800

FEKA 1400 Ex - 1800 Ex

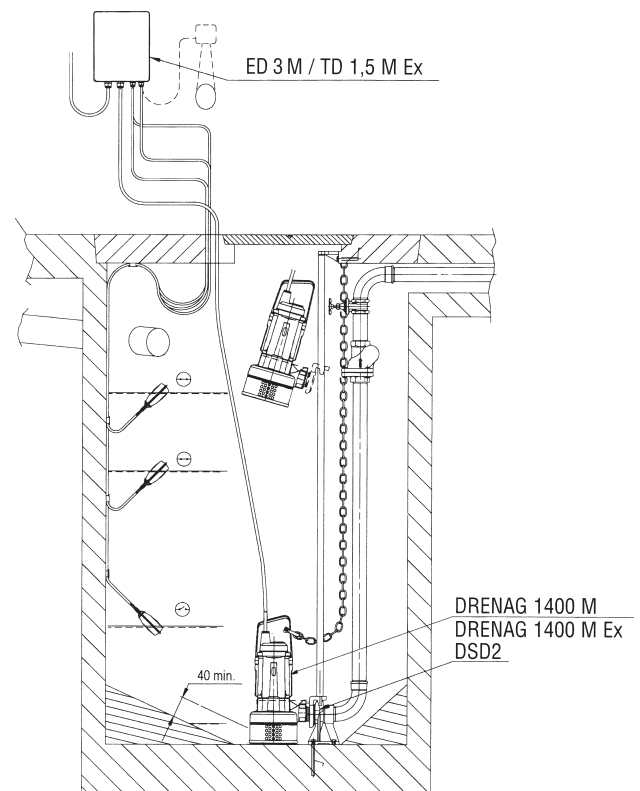
ПОГРУЖНЫЕ
ФЕКАЛЬНЫЕ НАСОСЫ



ОСНОВНЫЕ СВЕДЕНИЯ

Применение

Погружной насос с чугунным корпусом и рабочим колесом вихревого типа с обратным наклоном лопаток для отвода стоков из канализационных колодцев.

Предназначены для подъемных или дренажных установок для отвода канализационных стоков, а в общем случае - отвода грязной воды с содержанием твердых частиц до 38 мм в диаметре.

Также подходят для откачивания грунтовых вод, дождевой воды, чистой и грязной сточной воды, воды из рек или озер.

Конструктивные характеристики насоса

Корпус насоса, статор двигателя, нижняя крышка корпуса насоса и рабочее колесо из чугуна.

Вал двигателя, ручка и крепежные элементы из нержавеющей стали.

Уплотнительная масляная камера с пробкой для контроля уровня масла.

Механическое уплотнение графит/керамика.

Радиальное расположение напорного патрубка и внутренняя резьба 2" очень удобны для установки насоса на стандартное подъемное устройство DSD2.

Конструктивные характеристики мотора

Погружной асинхронный двигатель, сухого типа, в герметичном исполнении, с продолжительной работой при должном охлаждении.

Ротор вращается в подшипниках, не требующих дополнительной смазки, что гарантирует большой ресурс.

Встроенная тепловая защита в обмотках статора, подключаемая к шкафу управления.

Для нормальной работы насос должен быть подключен к шкафу управления и защиты, поставляемому по отдельному заказу.

Насос поставляется с 10-метровым кабелем питания в неопреновой оболочке ((4x1.5)+(2x0.5)).

Степень защиты: IP 68

Класс изоляции: F

Конструкция соответствует Стандартам CEI 2-3.

Стандартное напряжение: однофазное 220-240 В / 50 Гц

трехфазное 400 В / 50 Гц

ТЕХНИЧЕСКИЕ ХАРАКТЕРИСТИКИ

N.	Наименование детали*	Материал
1	Корпус насоса	Чугун 200 UNI ISO 185
4	Рабочее колесо	Чугун 200 UNI ISO 185
7	Вал насоса	Нержавеющая сталь AISI 416 X12CrS13 - UNI 6900/71
10	Статор двигателя	Чугун 200 UNI ISO 185
16	Уплотнение вала	Графит/керамика
28	Кольцевое уплотнение	Резина VITON
29	Кольцевое уплотнение	Резина VITON
35	Нижняя крышка насоса	Чугун 200 UNI ISO 185
77	Защитная верхняя крышка	Чугун 200 UNI ISO 185
120	Ручка	Нержавеющая сталь AISI 304 X5CrNi 1810 - UNI 6900/71

* Находящиеся в контакте с водой

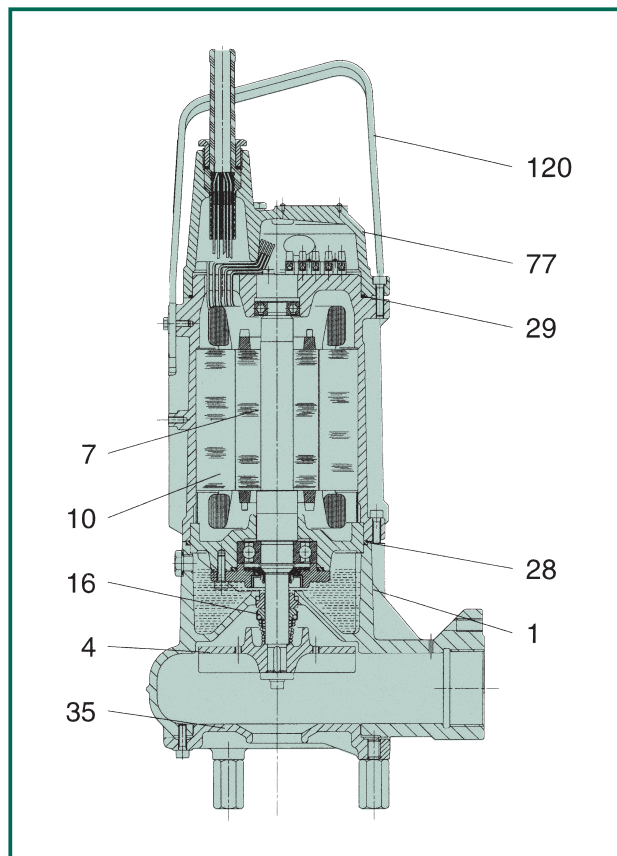

- Рабочий диапазон: от 6 до 30 м³/ч с напором до 14 м для однофазной версии, и 15,5 м для трехфазной версии.
- Перекачиваемая жидкость: грязная сточная вода, неочищенные стоки, содержащие твердые частицы, не агрессивные
- Температура жидкости: от 0°C до +55°C
от 0°C до +40°C для версии Ex
- Максимальная наружная температура при работе насоса с непогруженным двигателем: +40°C
- Свободный проход твердых частиц: 38 мм
- Максимальная глубина погружения: 10 метров
- Установка: стационарная или мобильная, в вертикальном положении.
- Специальные исполнения по заказу:
 -  версия
 - другие напряжения и/или частоты

Исполнение

Благодаря особому исполнению электрических компонентов насос может использоваться во всех местах с потенциально взрывоопасной атмосферой, в отличие от шахт, где может присутствовать метан.

Тип взрывобезопасного исполнения: Eex d IIB T3 (в соответствии с EN 50014-50018)

Сертификат соответствия CESI: EX - 95.D.021

Насосы поставляются в комплекте с 10-метровым кабелем питания (5x1,5 мм² для однофазных моделей и 7x1,5 мм² для трехфазных моделей), изготовленным в соответствии с DIN 57250/VDE 0250, и обладающим стойкостью к маслу и открытому огню в соответствии с VDE 0472.

Зарубежные органы сертификации, соответствующие Итальянскому Электротехническому Экспериментальному Центру

I	B	DK	D	ES	F	GB	NL	SF	A	S	N
CESI	ISSEP	DEMKO	BVS PTB	LOM	INERIS LCIE	EECS SCS	KEMA	VTT	BVFA TbV-A	SP	NEMKO

Гидравлические характеристики получены для жидкости с кинематической вязкостью 1 мм²/с и плотностью 1000 кг/м³. Допуски гидравлической характеристики соответствуют ISO 9906.

Температура жидкости: от 0°C до +55°C
от 0°C до +40°C для версии EX

FEKA

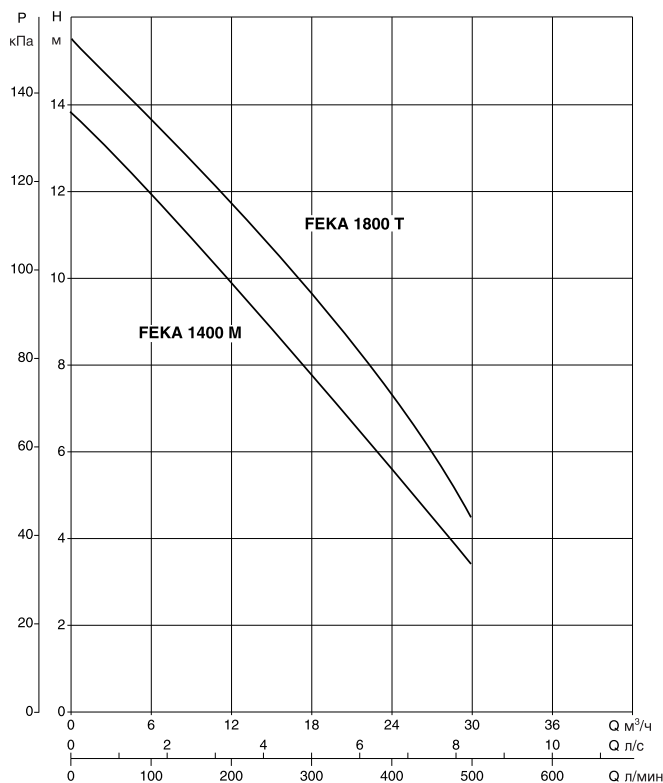
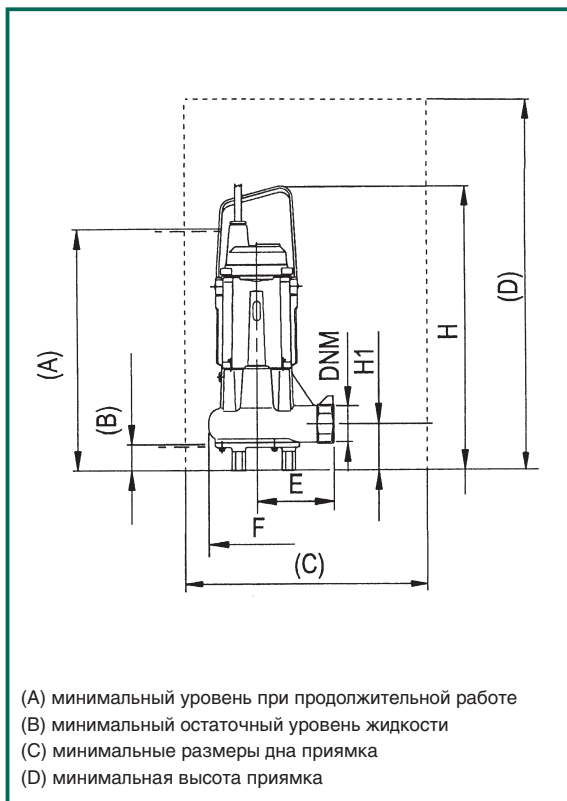

Модель	A	B	C	D	E	F Ø	DNM	H	H1	Размеры упаковки			Объем м ³	Вес кг
										L/A	L/B	H		
FEKA 1400 M	500	50	500x500 мин	600 мин	160	200	2" G	583	94	680	330	380	0,085	41,2
FEKA 1800 T	500	50	500x500 мин	600 мин	160	200	2" G	583	94	680	330	380	0,085	42,4
FEKA 1400 M-Ex	500	50	500x500 мин	600 мин	160	200	2" G	583	94	680	330	380	0,085	42
FEKA 1800 T-Ex	500	50	500x500 мин	600 мин	160	200	2" G	583	94	680	330	380	0,085	43

Модель	Электрические характеристики								Гидравлические характеристики (n ≈ 2800 1/мин)						
	Напряжение, 50 Гц	P1 макс, кВт	P2 ном		In A	конденсатор		Q м ³ /ч	H (м)						
			кВт	л.с.		мкФ	Vc		0	6	12	18	24	30	
FEKA 1400 M/Ex	1x220-240 В ~	1,8	1,1	1,5	8,5	40	450	0	13,9	12	9,9	7,8	5,7	3,4	
FEKA 1800 T/Ex	3x400 В ~	1,9	1,5	2	3,7	-	-	0	15,5	13,7	11,8	9,7	7,3	4,5	

СХЕМА УСТАНОВКИ

FEKA

Для версии Ex, шкаф управления и защиты **всегда** должен быть установлен **вне** потенциально взрывоопасной зоны



Схема стационарной установки с одним насосом FEKA 1800 T и FEKA 1800 T-Ex, укомплектованным шкафом управления и защиты ED 2,5 T или TD 2 T-Ex, одним управляющим поплавком уровня (МИН/МАКС) и одним аварийным поплавком.



Минимальные размеры крышки приемки, в котором должно быть установлено подъемное устройство DSD2 (вид сверху).

Схема стационарной установки с одним насосом FEKA 1400 M или FEKA 1400 M-Ex укомплектованным подъемным устройством DSD2, шкафом управления и защиты ED 3 M или TD 1.5 M Ex, двумя управляющими поплавками уровня (минимальный и максимальный) и одним аварийным поплавком

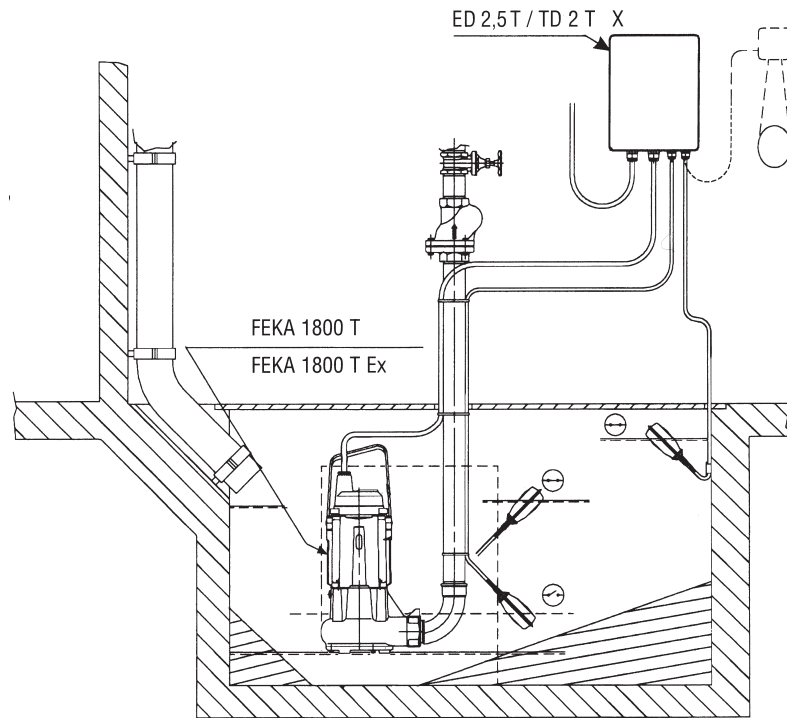
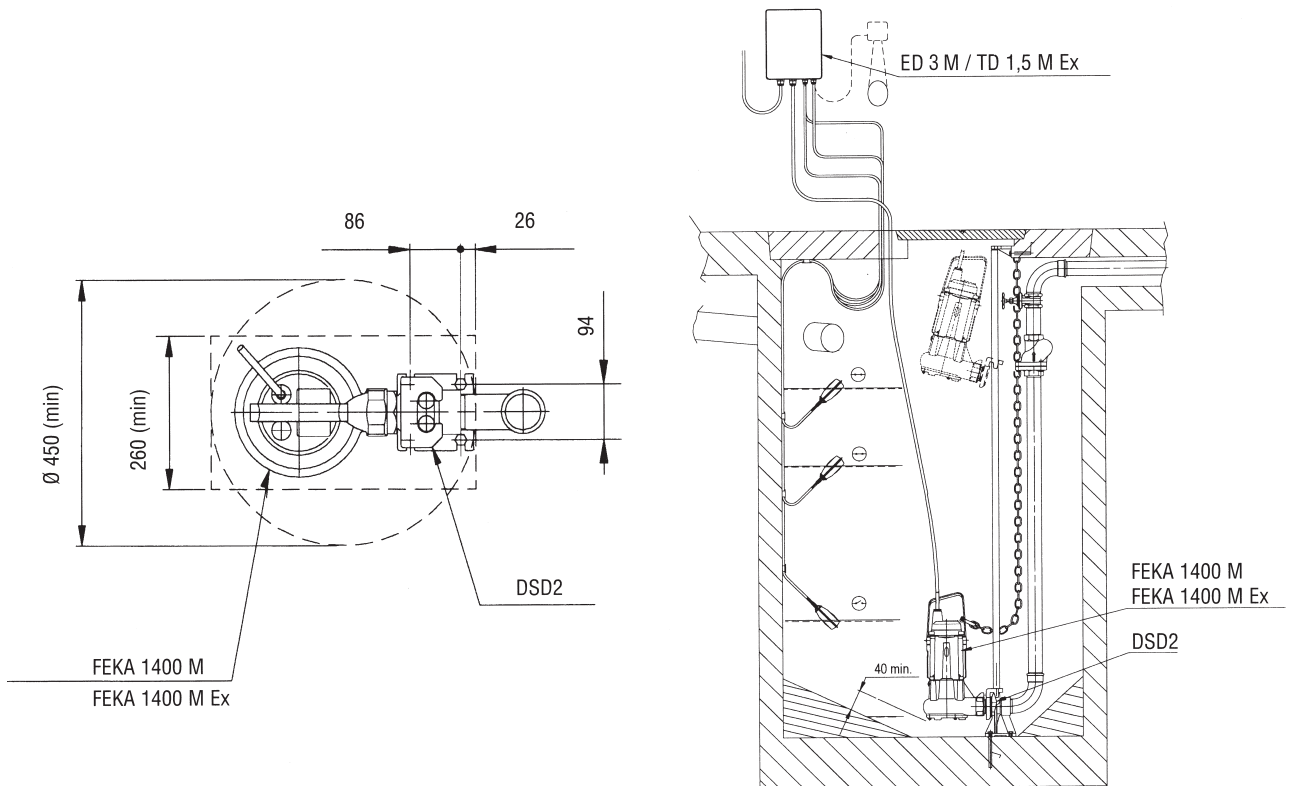
* Технические характеристики шкафов управления и их принадлежностей даны на стр. 49

GRINDER 1400 - 1800

GRINDER 1400 Ex - 1800 Ex

ПОГРУЖНЫЕ НАСОСЫ
С РЕЖУЩИМ МЕХАНИЗМОМ



ОСНОВНЫЕ СВЕДЕНИЯ

Применение

Погружной насос с чугунным корпусом, с режущим механизмом, для подъемных и дренажных установок для гражданской и промышленной канализации.

Благодаря режущему механизму, твердые тела, находящиеся в сточной воде (органические материалы, ткань, резина и т. д.) режутся на мелкие частицы, что исключает возможность засорения или забивания напорной трубы.

Конструктивные характеристики насоса

Корпус насоса, статор двигателя, нижняя крышка корпуса насоса и рабочее колесо из чугуна.

Режущее устройство, состоящее из двух частей: вращающейся и неподвижной, изготовлено по технологии точного литья с последующей механической обработкой из исключительно твердой и износостойкой стали.

Вал двигателя, ручка и крепежные элементы из нержавеющей стали.

Уплотнительная масляная камера с пробкой для контроля уровня масла.

Механическое уплотнение графит/керамика.

Радиальное расположение напорного патрубка и внутренняя резьба 2" очень удобны для установки насоса на стандартное подъемное устройство DSD2.

Конструктивные характеристики мотора

Погружной асинхронный двигатель, сухого типа, в герметичном исполнении, с продолжительной работой при должном охлаждении. Ротор вращается в подшипниках, не требующих дополнительной смазки, что гарантирует большой ресурс. Встроенная тепловая защита в обмотках статора, подключаемая к шкафу управления.

Для нормальной работы насос должен быть подключен к шкафу управления и защиты, поставляемому по отдельному заказу.

Насос поставляется с 10-метровым кабелем питания в неопреновой оболочке ((4x1.5)+(2x0.5)).

Степень защиты: IP 68

Класс изоляции: F

Конструкция соответствует Стандартам CEI 2-3.

Стандартное напряжение: однофазное 220-240 В / 50 Гц
трехфазное 400 В / 50 Гц

ТЕХНИЧЕСКИЕ ХАРАКТЕРИСТИКИ

N.	Наименование детали*	Материал
1	Корпус насоса	Чугун 200 UNI ISO 185
4	Рабочее колесо	Чугун 200 UNI ISO 185
7	Вал насоса	Нержавеющая сталь AISI 416 X12CrS13 - UNI 6900/71
10	Статор двигателя	Чугун 200 UNI ISO 185
16	Уплотнение вала	Карбид кремния
28	Кольцевое уплотнение	Резина VITON
29	Кольцевое уплотнение	Резина VITON
35	Нижняя крышка насоса	Чугун 200 UNI ISO 185
77	Защитная верхняя крышка	Чугун 200 UNI ISO 185
120	Ручка	Нержавеющая сталь AISI 304 X5CrNi 1810 - UNI 6900/71
147	Неподвижная часть режущего механизма	Закаленная сталь AISI 440
148	Вращающаяся часть режущего механизма	Закаленная сталь AISI 440

* Находящиеся в контакте с водой

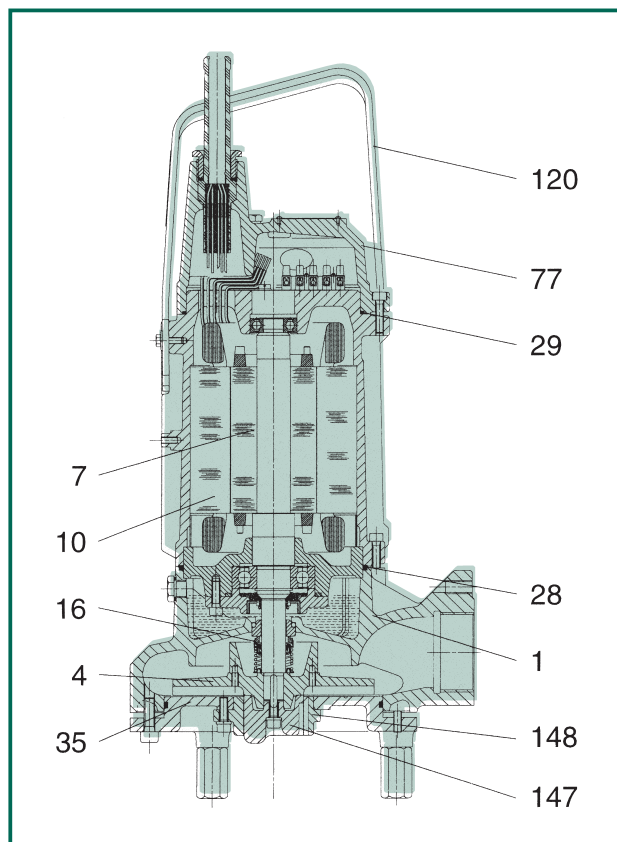

- Рабочий диапазон: от 2 до 9 м³/ч с напором до 24,5 м для однофазной версии, и 26,5 м для трехфазной версии.
- Перекачиваемая жидкость: грязная сточная вода, неочищенные стоки, содержащие твердые частицы и/или длинноволокнистые вещества, не агрессивные
- Температура жидкости: от 0°C до +55°C
от 0°C до +40°C для версии Ex
- Максимальная наружная температура при работе насоса с непогруженным двигателем: +40°C
- Максимальная глубина погружения: 10 метров
- Установка: стационарная или мобильная, в вертикальном положении.
- Специальные исполнения по заказу:
 -  версии
 - другие напряжения и/или частоты

Исполнение

Благодаря особому исполнению электрических компонентов насос может использоваться во всех местах с потенциально взрывоопасной атмосферой, в отличие от шахт, где может присутствовать метан.

Тип взрывобезопасного исполнения: Eex d IIB T3 (в соответствии с EN 50014-50018)

Сертификат соответствия CESI: EX - 95.D.021

Насосы поставляются в комплекте с 10-метровым кабелем питания (5x1,5 мм² для однофазных моделей и 7x1,5 мм² для трехфазных моделей), изготовленным в соответствии с DIN 57250/VDE 0250, и обладающим стойкостью к маслу и открытому огню в соответствии с VDE 0472.

Зарубежные органы сертификации, соответствующие Итальянскому Электротехническому Экспериментальному Центру

I	B	DK	D	ES	F	GB	NL	SF	A	S	N
CESI	ISSEP	DEMKO	BVS PTB	LOM	INERIS LCIE	EECS SCS	KEMA	VTT	BVFA TbV-A	SP	NEMKO

Гидравлические характеристики получены для жидкости с кинематической вязкостью 1 мм²/с и плотностью 1000 кг/м³. Допуски гидравлической характеристики соответствуют ISO 9906.

Температура жидкости: от 0°C до +55°C
от 0°C до +40°C для версии EX

GRINDER

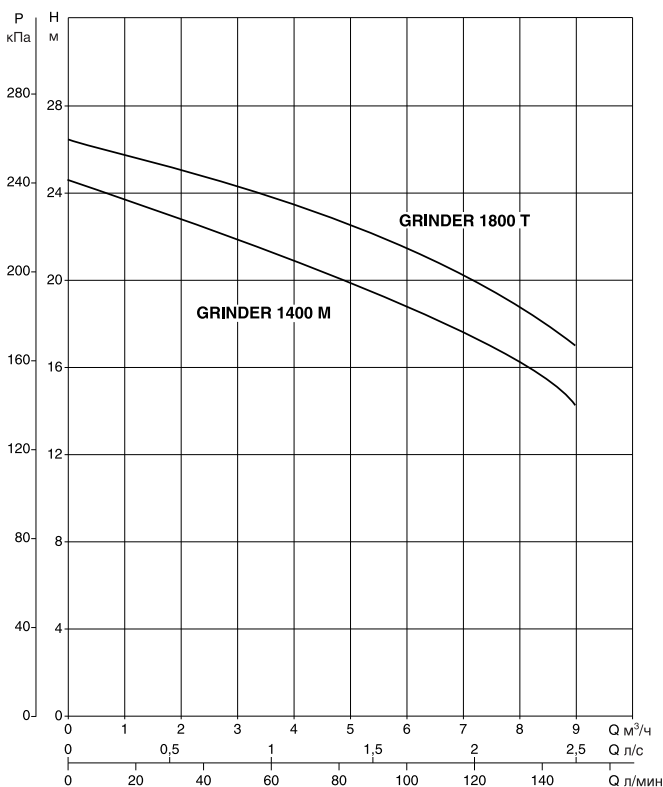
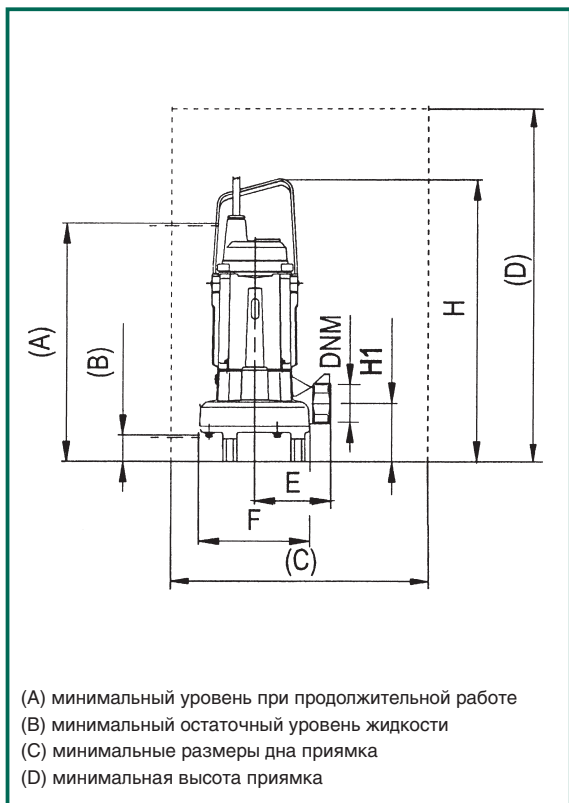

Модель	A	B	C	D	E	F Ø	DNM	H	H1	Размеры упаковки			Объем м ³	Вес кг
										L/A	L/B	H		
GRINDER 1400 M	500	50	500x500 мин	600 мин	150	219	2" G	549	109	680	330	380	0,085	43,2
GRINDER 1800 T	500	50	500x500 мин	600 мин	150	219	2" G	549	109	680	330	380	0,085	43,8
GRINDER 1400 M-Ex	500	50	500x500 мин	600 мин	150	219	2" G	549	109	680	330	380	0,085	43,2
GRINDER 1800 T-Ex	500	50	500x500 мин	600 мин	150	219	2" G	549	109	680	330	380	0,085	43,8

Модель	Электрические характеристики								Гидравлические характеристики (n ≈ 2800 1/мин)						
	Напряжение, 50 Гц	P1 макс, кВт	P2 ном		In A	конденсатор		Q м³/ч л/мин	H (м)	0	2	4	6	8	9
			кВт	л.с.		мкФ	Vc								
GRINDER 1400 M/Ex	1x220-240 В ~	1,95	1,1	1,5	8,7	40	450	24,5	22,8	21	19	16,2	14,1		
GRINDER 1800 T/Ex	3x400 В ~	2	1,5	2	3,8	-	-	26,5	25	23,5	21,6	18,8	17		

СХЕМА УСТАНОВКИ

GRINDER

Для версии Ex, шкаф управления и защиты **всегда** должен быть установлен **вне** потенциально взрывоопасной зоны



Схема стационарной установки с одним насосом GRINDER 1800 T и GRINDER 1800 T-Ex, укомплектованным шкафом управления и защиты ED 2,5 T или TD 2 T-Ex, одним управляющим поплавком уровня (МИН/МАКС) и одним аварийным поплавком.



Минимальные размеры крышки приемка, в котором должно быть установлено подъемное устройство DSD2 (вид сверху).

Схема стационарной установки с одним насосом GRINDER 1400 M или GRINDER 1400 M-Ex укомплектованным подъемным устройством DSD2, шкафом управления и защиты ED 3 M или TD 1.5 M Ex, двумя управляющими поплавками уровня (минимальный и максимальный) и одним аварийным поплавком

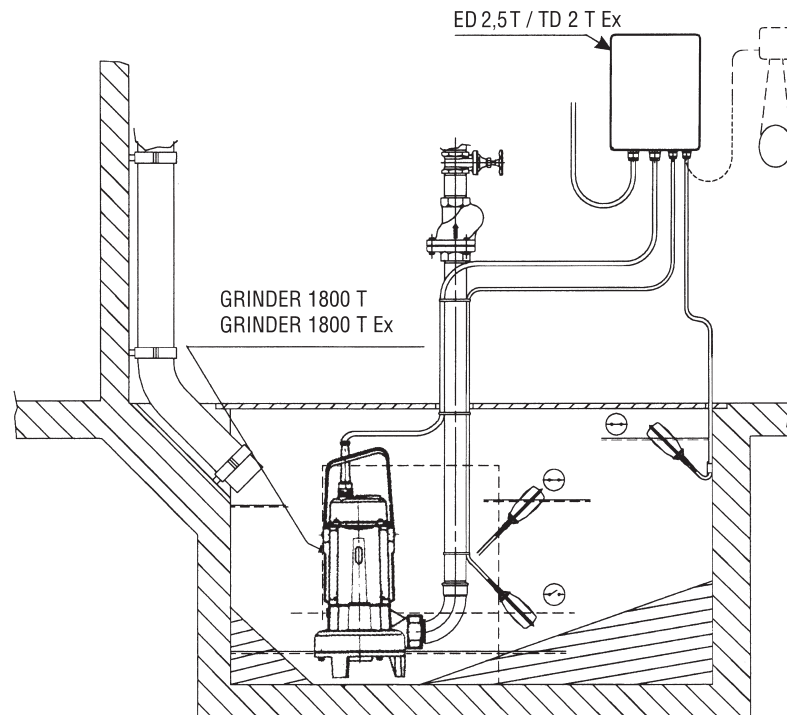
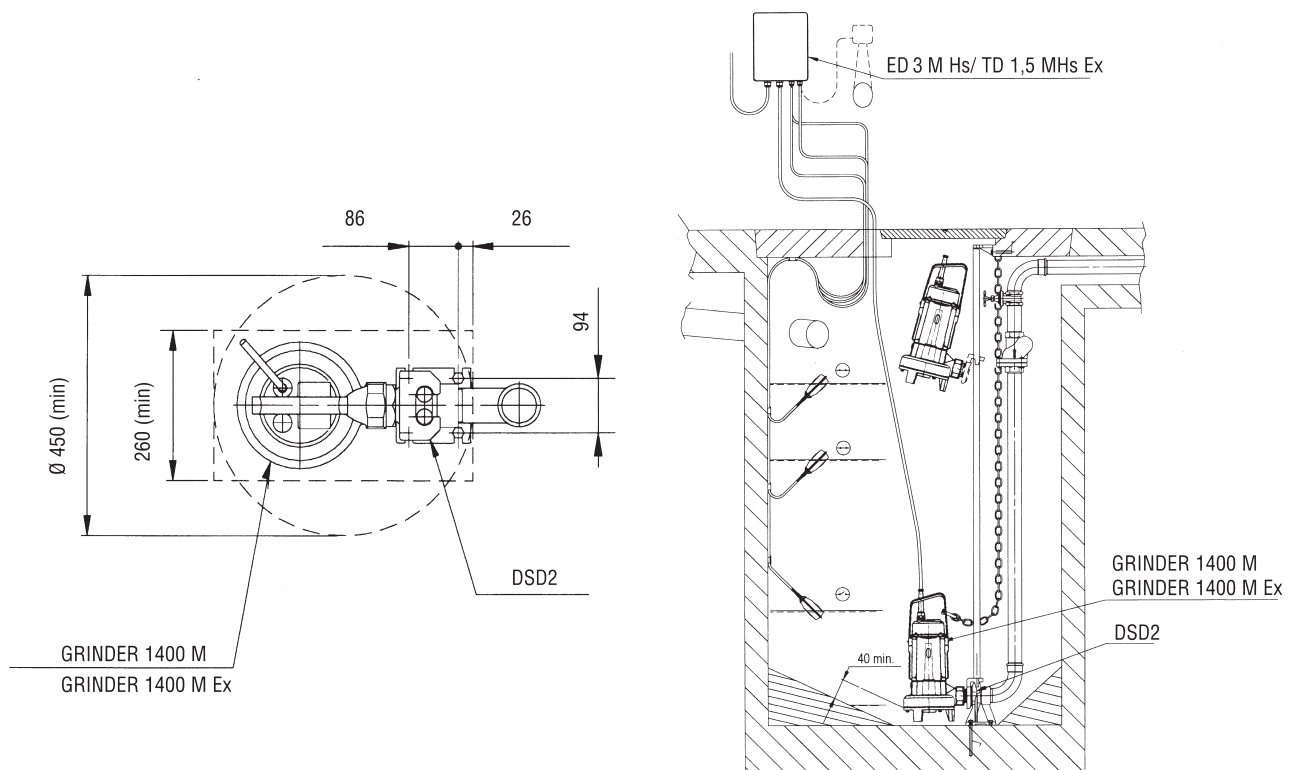
* Технические характеристики шкафов управления и их принадлежностей даны на стр. 49

FEKA 2500-3000-4000-6000

ПОГРУЖНЫЕ КАНАЛИЗАЦИОННЫЕ НАСОСЫ



ОСНОВНЫЕ СВЕДЕНИЯ

Применение

Погружные насосы с чугунным корпусом и рабочим колесом вихревого типа с обратным наклоном лопаток, предназначены для отвода стоков из канализационных колодцев.

Применяются в подъемных или дренажных установках для отвода канализационных стоков, а в общем случае - для отвода грязной воды с содержанием твердых частиц (размер частиц см. в технической информации).

Также подходят для откачивания грунтовых вод, дождевой воды, чистой и грязной сточной воды, воды из рек или озер.

Конструктивные характеристики насоса

Корпус насоса, статор двигателя, нижняя крышка корпуса насоса и рабочее колесо из чугуна.

Вал двигателя и крепежные элементы из нержавеющей стали.

Уплотнительная масляная камера с двойным механическим уплотнением, с пробкой для контроля уровня масла.

Фланцевое исполнение напорного патрубка:

Ø65 мм	для FEKA 2500 - FEKA 2700
Ø80 мм	для FEKA 3000 - FEKA 3500 - FEKA 3700
Ø100 мм	для FEKA 4000 - FEKA 4125 - FEKA 4150 - FEKA 4200
Ø150 мм	для FEKA 6075 - FEKA 6100 - FEKA 6120 - FEKA 6150 FEKA 6200 - FEKA 6250 - FEKA 6300

В поставку насоса входит контрфланец с внутренней резьбой.

По отдельному заказу поставляется подъемное устройство: удобная установка насоса в колодец и техническое обслуживание с дистанционным отсоединением насоса от напорной линии.

Конструктивные характеристики мотора

Погружной асинхронный двигатель продолжительного действия, в герметичном корпусе.

Вал двигателя вращается в подшипниках, не требующих дополнительной смазки.

Встроенная тепловая защита в обмотках статора, подключаемая к шкафу управления.

Для нормальной работы насос должен быть подключен к шкафу управления и защиты, поставляемому по отдельному заказу.

Насос поставляется с 10-метровым кабелем питания в неопреновой оболочке ((4x1.5)+(2x0.5)).

Степень защиты: IP 68

Класс изоляции: F

Конструкция соответствует Стандартам CEI 2-3.

Стандартное напряжение: трехфазное 3x400 В / 50 Гц (для моделей Feka 4100.4T - 4100.2T - 4150.2T -

4125.2T - 4200.2T, Feka 6075.6T - Feka 6100.6T - Feka 6120.4T - Feka 6150.4T -

Feka 6200.4T - Feka 6250.4T - Feka 6300.4T предусмотрен пуск "звезда/треугольник")

Специальные исполнения по заказу: другие напряжения и/или частоты, тепловая защита в обмотках статора, датчик влажности в масляной камере (для всех моделей FEKA 6000-й серии).

ТЕХНИЧЕСКИЕ ХАРАКТЕРИСТИКИ

N.	Наименование детали*	Материал
1	Корпус насоса	Чугун 200 UNI ISO 185
4	Рабочее колесо	Чугун 200 UNI ISO 185
7	Вал насоса	Нержавеющая сталь AISI 416 X12CrS13 - UNI 6900/71
10	Статор двигателя	Чугун 200 UNI ISO 185
16	Уплотнение вала	Карбид кремния
28	Кольцевое уплотнение	Резина NBR
29	Кольцевое уплотнение	Резина NBR
35	Нижняя крышка насоса	Чугун 200 UNI ISO 185
36	Уплотнение вала	Чугун 200 UNI ISO 185
77	Защитная верхняя крышка	Чугун 200 UNI ISO 185

* Находящиеся в контакте с водой

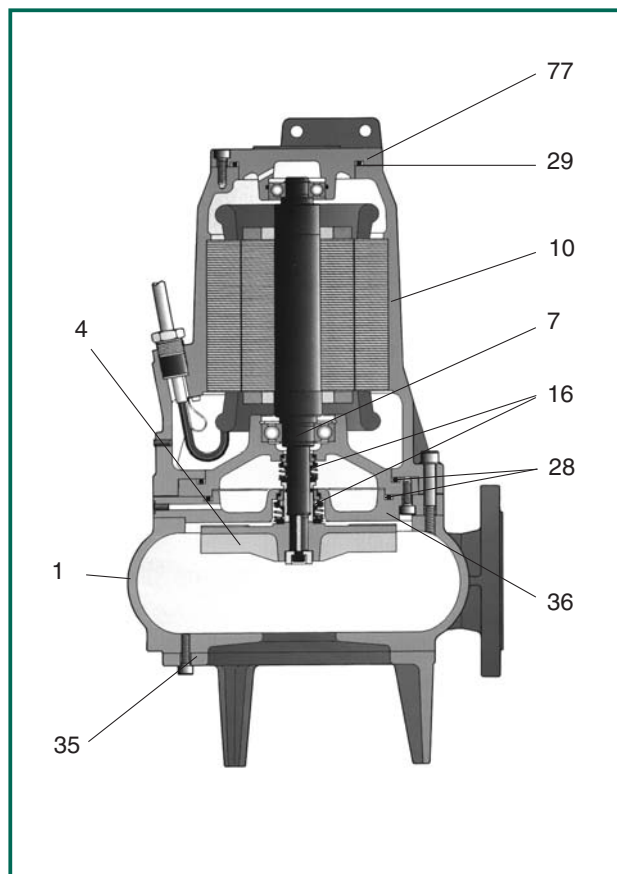

- Рабочий диапазон: продолжительная работа с расходом от 7 до 516 м³/ч и напором до 40 м;
- Перекачиваемая жидкость: грязная сточная вода, неочищенные стоки, содержащие твердые частицы (см. размеры частиц в табличке габаритов), вода из рек или озер, не агрессивная;
- Температура жидкости: от 0°C до +55°C
- Максимальная глубина погружения: 10 метров
- Установка: стационарная или мобильная, в вертикальном положении.

Гидравлические характеристики получены для жидкости с кинематической вязкостью 1 мм²/с и плотностью 1000 кг/м³. Допуски гидравлической характеристики соответствуют ISO 9906.

Температура жидкости: от 0°C до +55°C

FEKA 2500

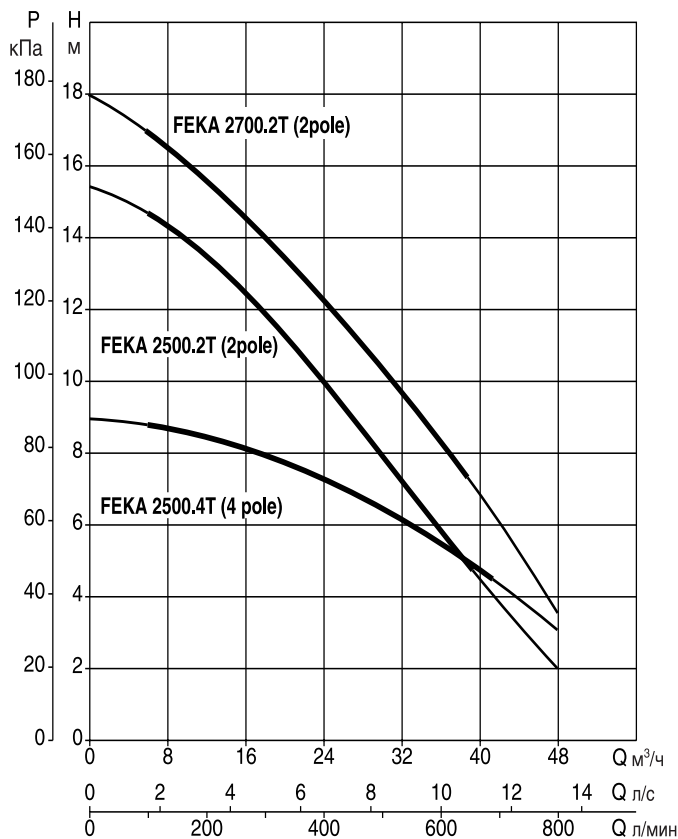
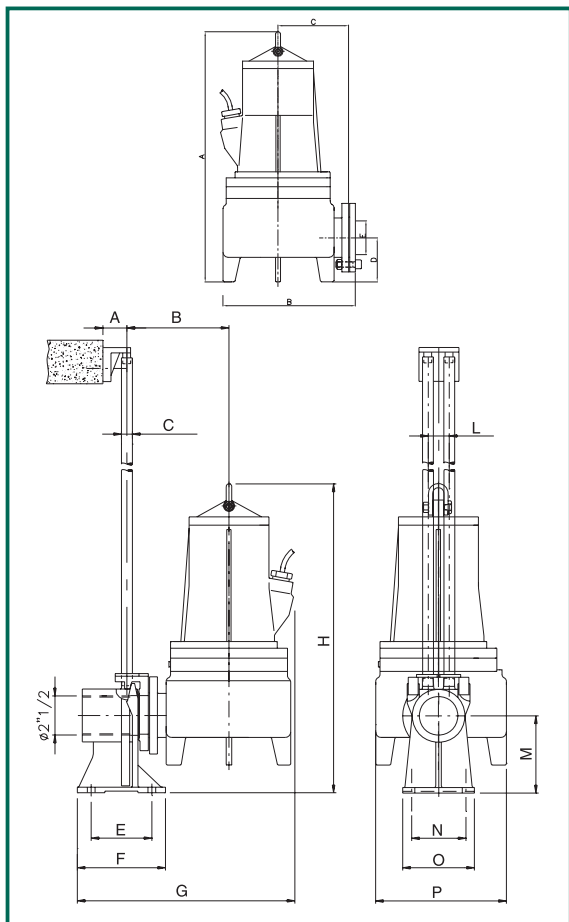

Габаритные размеры насоса

Модель	A	B	C	D	E	G	Свободный проход твердых частиц, мм	Вес кг
FEKA 2500.4T	515	273	158	90	62	2" 1/2	62	40
FEKA 2500.2T								45
FEKA 2700.2T								47

Габаритные размеры насоса с подъемным устройством

Модель	A	B	C	D	E	F	G	H	L	M	N	O	P
FEKA 2500.4T	80	190	3/4"	2" 1/2	110	150	418	530	38	140	100	130	228
FEKA 2500.2T													
FEKA 2700.2T													

Модель	Электрические характеристики				Гидравлические характеристики								
	Напряжение 50 Гц	P2 ном кВт	л.с.	In А	RPM 1/мин.	Q м³/ч л/мин	0	6	12	18	24	36	48
FEKA 2500.4T	3x400 В~	1,8	2,5	4,6	1400	H (м)	9	8,75	8,4	7,8	7,2	5,4	2
FEKA 2500.2T	3x400 В~	1,8	2,5	4,8	2800		15,5	14,9	13,6	11,9	10	5,9	3
FEKA 2700.2T	3x400 В~	2,2	3	5,4	2840		18	17	15,6	14	12,2	8,3	3,9

Гидравлические характеристики получены для жидкости с кинематической вязкостью 1 мм²/с и плотностью 1000 кг/м³. Допуски гидравлической характеристики соответствуют ISO 9906.

Температура жидкости: от 0°C до +55°C

FEKA 3000

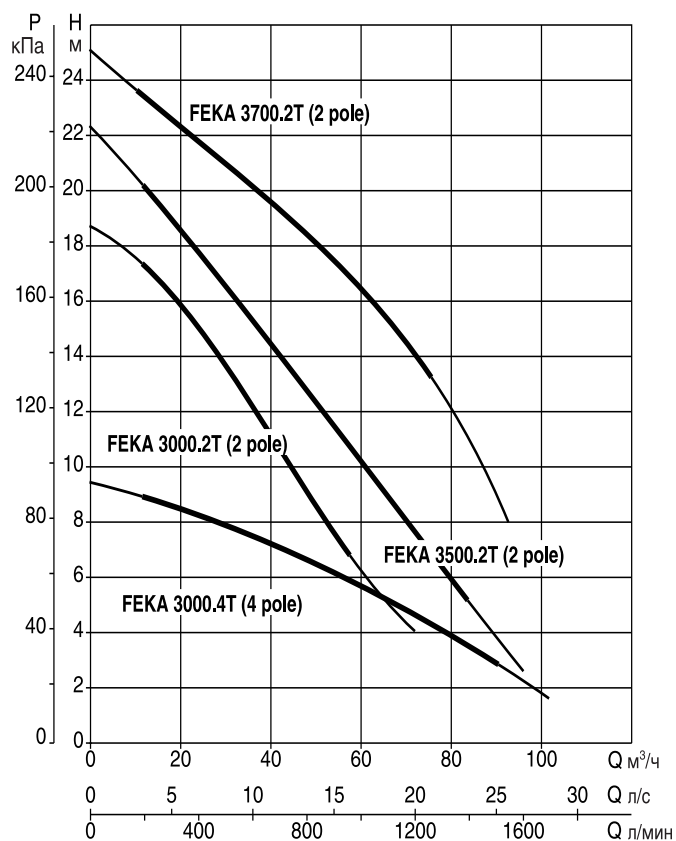
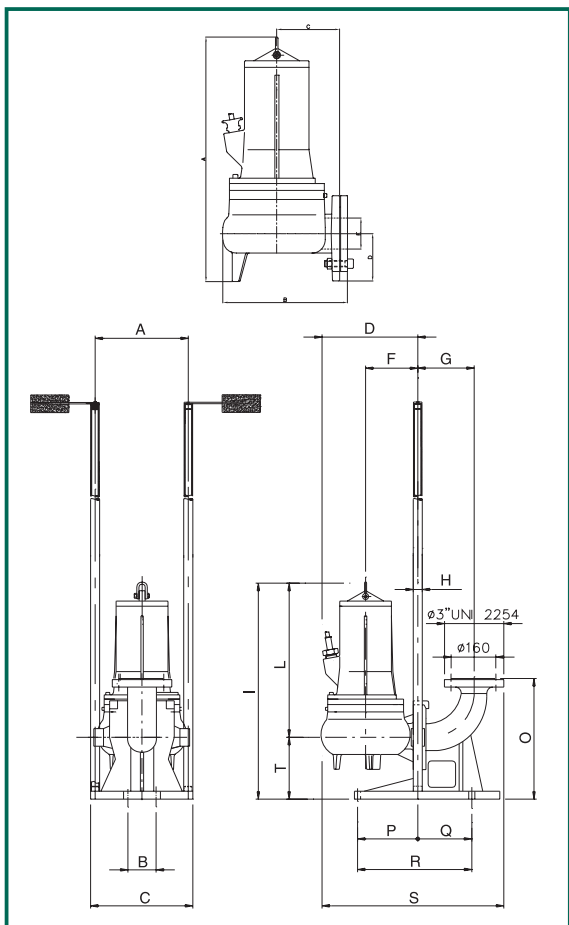

Габаритные размеры насоса

Модель	A	B	C	D	E	G	Свободный проход твердых частиц, мм	Вес кг	
FEKA 3000.4T	620	315	185	125	82	3"	79	76	
FEKA 3000.2T		365	203		68		79	67	72
FEKA 3500.2T								50	74
FEKA 3700.2T									76

Габаритные размеры насоса с подъемным устройством

Модель	A	B	C	D	F	G	H	I	L	O	P	Q	R	S	T
FEKA 3000.4T	353	110	422	315	175	180	2"	700	480	375	240	150	390	638	220
FEKA 3000.2T				330											
FEKA 3500.2T				330											
FEKA 3700.2T				330											

Модель	Электрические характеристики					Гидравлические характеристики											
	Напряжение 50 Гц	P2 ном		I _n А	RPM 1/мин.	Q м³/ч л/мин	H (м)										
		кВт	л.с.				0	12	18	24	36	48	60	72	84	96	102
FEKA 3000.4T	3x400 В~	3,6	5	7,8	1400	9,5	8,9	8,5	8,2	7,4	6,5	5,6	4,6	3,6	2,4	1,8	
FEKA 3000.2T	3x400 В~	3,7	5	9,8	2800	18,7	17,5	16,6	15,4	12,6	9,5	6,4	4				
FEKA 3500.2T	3x400 В~	4,4	6	10	2910	22,3	20,4	19,1	17,9	15,2	12,8	10	7,5	5	2,5		
FEKA 3700.2T	3x400 В~	5,5	7,5	12	2900	25	23,4	22,6	21,9	20,2	18,5	16,5	14	10,8			

Гидравлические характеристики получены для жидкости с кинематической вязкостью 1 мм²/с и плотностью 1000 кг/м³. Допуски гидравлической характеристики соответствуют ISO 9906.

Температура жидкости: от 0°C до +55°C

FEKA 4000

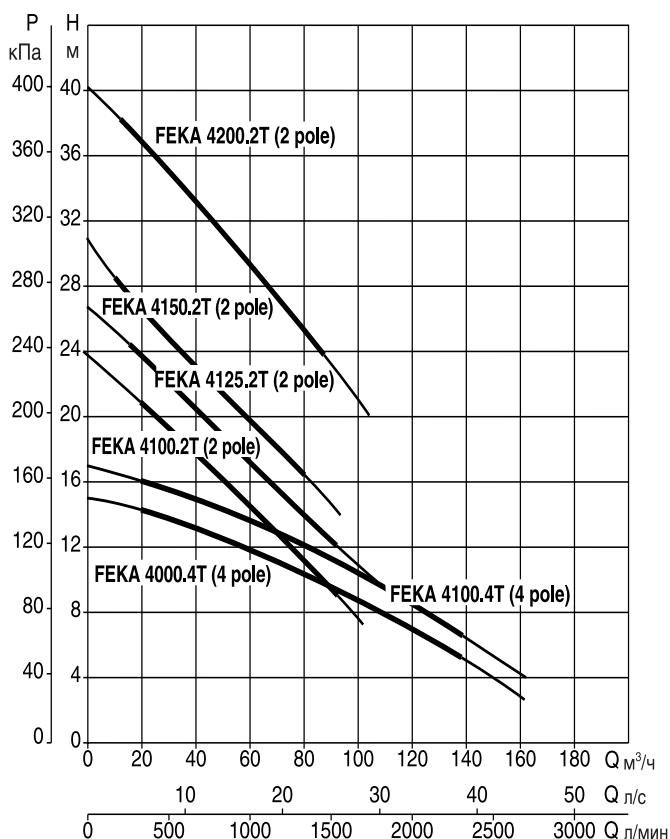
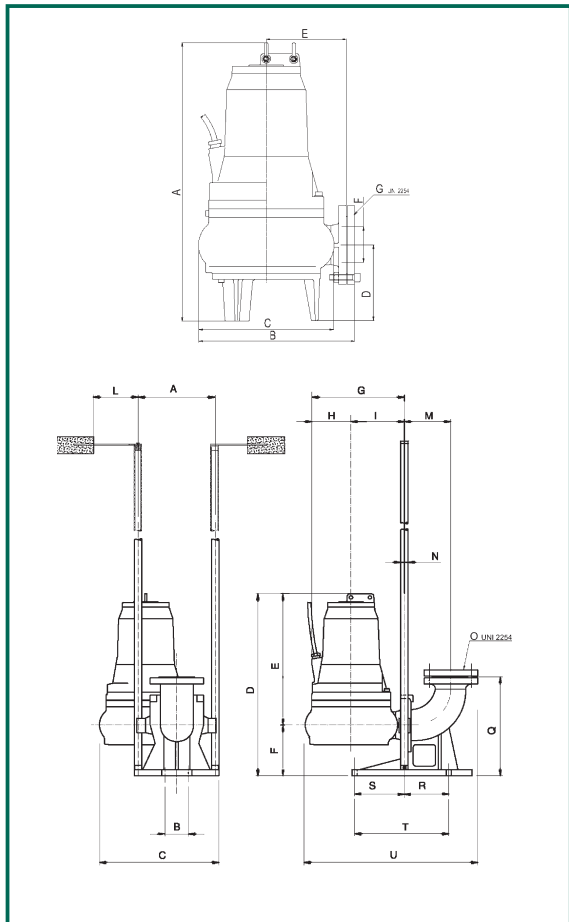

Габаритные размеры насоса

Модель	A	B	C	D	E	F	G	Свободный проход твердых частиц, мм	Вес кг
FEKA 4000.4T	774	410	366	227	225	100	4"	98	149
FEKA 4100.4T								158	
FEKA 4100.2T								142	
FEKA 4125.2T	874	410	366	227	225	100	4"	83	148
FEKA 4150.2T								160	
FEKA 4200.2T								220	

Габаритные размеры насоса с подъемным устройством

Модель	A	B	C	D	E	F	G	H	I	L	M	N	O	P	Q	R	S	T	U
FEKA 4000.4T	355	110	520	774	547	227	410	185	225	300	200	∅ 2"	∅ 4"	-	420	180	280	460	730
FEKA 4100.4T																			
FEKA 4100.2T																			
FEKA 4125.2T																			
FEKA 4150.2T																			
FEKA 4200.2T																			

Модель	Электрические характеристики				Гидравлические характеристики														
	Напряжение 50 Гц	P2 ном кВт	л.с.	In А	RPM 1/мин.	Q м³/ч л/мин	0	24	36	48	60	72	84	96	102	120	138	150	162
FEKA 4000.4T	3x400 В~	6	8	15	1400	H (м)	15,3	14,3	13,7	12,9	12	11,2	10,3	9,3	8,8	7,1	5,5	4,3	3
FEKA 4100.4T	3x400 В~ (λ/Δ)*	7,5	10	20	1400		17	16	15,2	14,7	13,8	12,8	11,8	10,6	10	8,3	6,5	5,2	4
FEKA 4100.2T	3x400 В~ (λ/Δ)*	7,5	10	22,5	2800		24	20,4	18,2	16,1	14,3	12,3	10,2	8,4	7,6				
FEKA 4125.2T	3x400 В~ (λ/Δ)*	9,2	12,5	26	2930		27	23,5	21,3	19,5	17,3	15,3	13,5	10,9					
FEKA 4150.2T	3x400 В~ (λ/Δ)*	11	15	23	2890		31	25,8	23,8	22	20	18,2	16						
FEKA 4200.2T	3x400 В~ (λ/Δ)*	15	20	31	2920		40	36,6	34,3	32	29,8	27,6	25	22	20,6				

* Возможен пуск насосы по схеме "звезда/треугольник" (λ/Δ)

Гидравлические характеристики получены для жидкости с кинематической вязкостью 1 мм²/с и плотностью 1000 кг/м³. Допуски гидравлической характеристики соответствуют ISO 9906.

Температура жидкости: от 0°C до +55°C

FEKA 6000

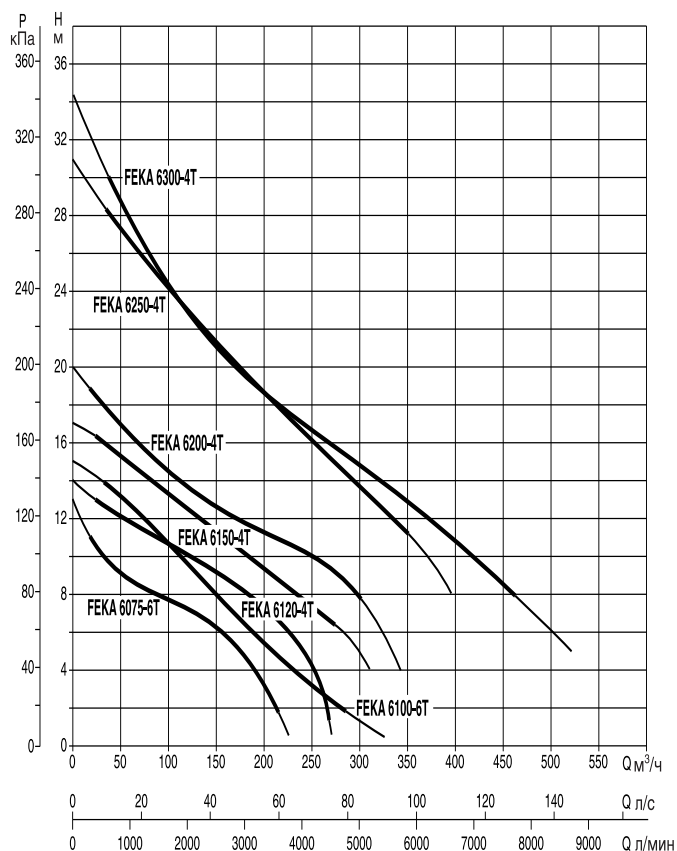
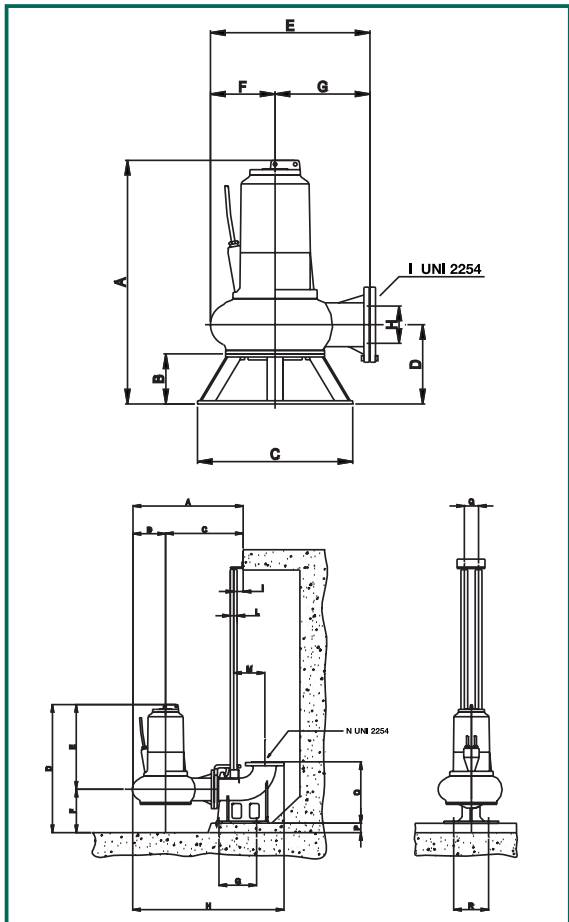

Габаритные размеры насоса

Модель	A	B	C	D	E	F	G	H	I	Свободный проход твердых частиц, мм	Вес кг
FEKA 6075.6T	950	190	590	301	602	240	362	150	DN 150	95	200
FEKA 6100.6T	1150	190	590	317	657	271	386	150	DN 150	108	300
FEKA 6120.4T	950	190	590	301	602	240	362	150	DN 150	95	200
FEKA 6150.4T	950	190	590	301	602	240	362	150	DN 150	95	212
FEKA 6200.4T	950	190	590	301	602	240	362	150	DN 150	95	226
FEKA 6250.4T	1150	190	590	317	657	271	386	150	DN 150	108	330
FEKA 6300.4T	1150	190	590	317	657	271	386	150	DN 150	108	340

Габаритные размеры насоса с подъемным устройством

Модель	A	B	C	D	E	F	G	H	I	L	M	N	O	P	Q	R
FEKA 6075.6T	810	240	570	970	650	320	300	1100	70	∅ 2"	229	DN 150	450	70	105	275
FEKA 6100.6T	871	271	600	1155	835	320	300	1174	70	∅ 2"	229	DN 150	450	70	105	275
FEKA 6120.4T	810	240	570	970	650	320	300	1100	70	∅ 2"	229	DN 150	450	70	105	275
FEKA 6150.4T	810	240	570	970	650	320	300	1100	70	∅ 2"	229	DN150	450	70	105	275
FEKA 6200.4T	810	240	570	970	650	320	300	1100	70	∅ 2"	229	DN 150	450	70	105	275
FEKA 6250.4T	871	271	600	1155	835	320	300	1174	70	∅ 2"	229	DN 150	450	70	105	275
FEKA 6300.4T	871	271	600	1155	835	320	300	1174	70	∅ 2"	229	DN 150	450	70	105	275

Модель	Электрические характеристики				Гидравлические характеристики																				
	Напряжение 50 Гц	P2 ном кВт		In л.с. А	RPM 1/мин.	Q м³/ч																			
		л.с.	кВт			0	36	48	60	72	84	96	102	120	138	150	162	180	210	240	270	300	360	420	516
FEKA 6075.6T	3x400 В- (Δ/)	5,5	7,5	12	950	0	600	800	1000	1200	1400	1600	1700	2000	2300	2500	2700	3000	3500	4000	4500	5000	6000	7000	8600
FEKA 6100.6T	3x400 В- (Δ/)	7,5	10	19	950	13	9,5	9,0	8,8	8,2	7,8	7,6	7,4	7,1	6,4	6,0	5,2	4,8	2,2						
FEKA 6120.4T	3x400 В- (Δ/)	8,8	12	23	1450	15	13,5	13,0	12,8	11,8	11,2	10,4	10,2	9,5	8,2	7,8	6,8	6,5	5,0	3,5	2,5	1,2			
FEKA 6150.4T	3x400 В- (Δ/)	11	15	26	1450	14	12,5	11,8	12,5	11,2	10,8	10,4	10,2	10,0	9,4	8,8	8,4	8,1	6,9	5,0	3,2				
FEKA 6200.4T	3x400 В- (Δ/)	15	20	31	1450	17	16	15,8	15,2	14,9	14,4	13,9	13,4	12,4	11,8	11,2	10,8	10,0	8,2	7,7	5,8	4,8			
FEKA 6250.4T	3x400 В- (Δ/)	18,5	25	37	1450	20	17,5	16,8	16,5	15,2	14,8	14,4	14,2	13,5	12,8	12,4	11,8	11,8	11,0	10,7	9,5	8,0			
FEKA 6300.4T	3x400 В- (Δ/)	22	30	46	1450	31	28,0	27,0	26,5	25,4	24,6	24,0	23,8	23,0	21,6	20,6	20,0	20,0	18,5	16,5	15,0	12,5	10,5		
						34,3	29,8	28,2	27,9	26,2	25,0	24,0	23,8	23,0	21,6	20,6	20,0	19,5	18,0	17,1	16,0	15,0	12,3	10,0	4,8

НАСОСНЫЕ СТАНЦИИ ДЛЯ ОТВОДА СТОКОВ

NOVAVOX 30/300.1



ОСНОВНЫЕ СВЕДЕНИЯ

Применение

Автоматическая станция для сбора и отвода стоков предназначена для отвода бытовых стоков из ванны, душевой кабинки, стиральной машины, умывальника, находящихся в помещениях, которые расположены ниже уровня общей безнапорной канализации.

Перекачиваемые жидкости

Сточные воды без твердых частиц и/или волокнистых веществ.

Конструктивные характеристики

Гидравлическая часть

1 погружной дренажный насос NOVA 300 M-A с кабелем питания длиной 5 метров и вилкой - 1 пластиковый бак емкостью 30 л с крышкой - 1 обратный клапан, установленный на напорный патрубок - комплект пластиковых фитингов.

Электрическая часть

Насос NOVA 300 M-A, установленный в станцию NOVAVOX 30/300.1, имеет в стандартной поставке поплавков, электродвигатель насоса с тепловой защитой и конденсатором под верхней крышкой насоса.

Комплектация

Станция NOVAVOX 30/300.1 поставляется с насосом.

Чтобы избежать повреждений во время транспортировки, насос находится внутри пластикового бака в собственной упаковке, которую надо убрать перед использованием.

Станция поставляется в жесткой картонной упаковке, с Инструкцией по монтажу и эксплуатации.

В поставку также входит комплект фитингов и принадлежностей, которые делают монтаж данной станции очень простым и удобным.

Система сигнализации (при необходимости), состоит из контрольного блока с батареей и пробника. Установленный на крышку станции, последний позволяет контролировать максимальный уровень внутри бака (акустический сигнал). Система способна работать даже в случае отключения электроэнергии на срок до 10 часов. Вместе со встроенной звуковой сиреной, возможно послать аварийный сигнал на дистанционную звуковую или световую сигнализацию (не поставляется). Станция NOVAVOX 30/300.1 соответствует нормам EN 12050-2.

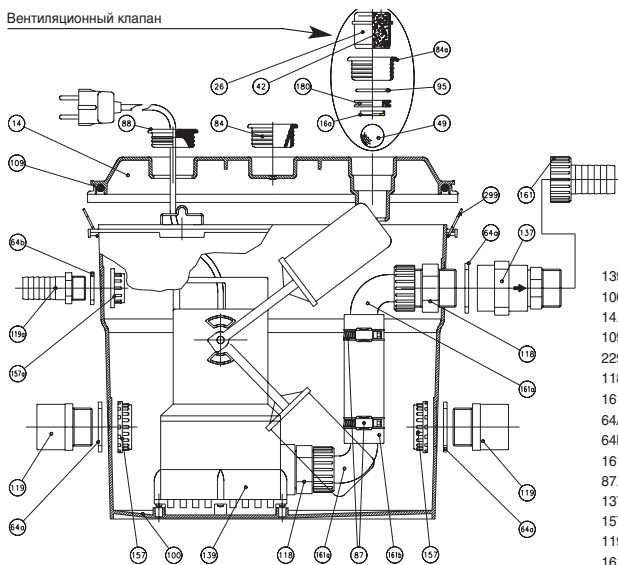

Стандартный поплавок

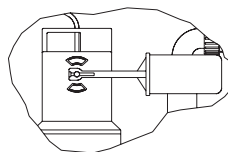

Поплавок типа В "ДУШ"

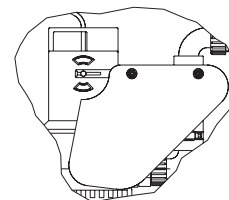

- 139. Насос
- 100. Бак
- 14. Крышка
- 109. Прокладка
- 229. Зажимы крышки
- 118. Ниппели 1 1/4"
- 161А. Пластиковый отвод 1 1/4" X 32
- 64А. Прокладка Ø 1 1/4"
- 64В. Прокладка Ø 3/4"
- 161В. Резиновый рукав Ø 32 мм
- 87. Винтовой хомут Ø 44
- 137. Обратный клапан 1 1/4"
- 157. Резьбовое кольцо 1 1/4"
- 119А. Патрубок 3/4" X 25
- 161. Патрубок 1 1/4" X 32

- 88. Резиновая пробка кабеля
- 119. Переходник 50 x 40 x 1 1/4"
- 157а. Резьбовое кольцо 3/4"
- 84. Резиновая пробка Ø 30 мм
- 83. Поплавок типа В "ДУШ"

ВЕНТИЛЯЦИОННЫЙ КЛАПАН

- 49. Поплавок-шар
- 16а. Кольцевая прокладка Ø 15 мм
- 180. Опорная тарелка клапана
- 95. Прокладка -3143 36,14 x 2,62
- 26. Вентиляционная пробка
- 84а. Резиновая пробка Ø 40 мм
- 42. Фильтр

ТЕХНИЧЕСКИЕ ХАРАКТЕРИСТИКИ

- Рабочий диапазон: от 1 до 7,2 м³/ч с напором до 6,9 м.
- Температура жидкости: +50°C
+90°C на время не более 3 мин.
- Степень защиты мотора: IP 68
- Класс изоляции мотора: F
- Конструкция соответствует: CEI 61-69 (EN 60335-2-41)
- Напряжение питания: 220-240 В/50 Гц

Гидравлические характеристики получены для жидкости с кинематической вязкостью 1 мм²/с и плотностью 1000 кг/м³. Допуски гидравлической характеристики соответствуют ISO 9906.

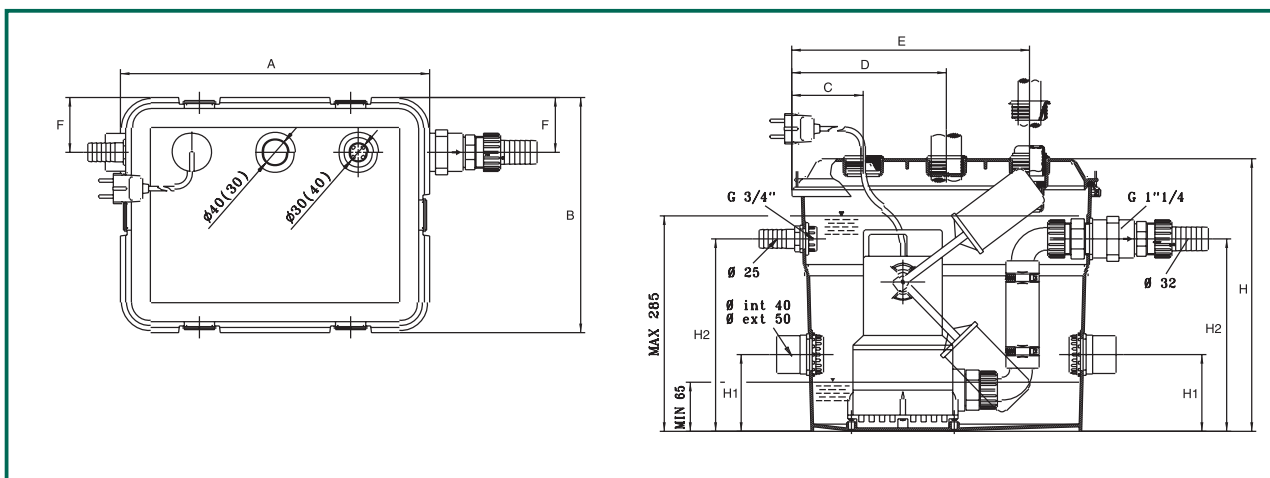
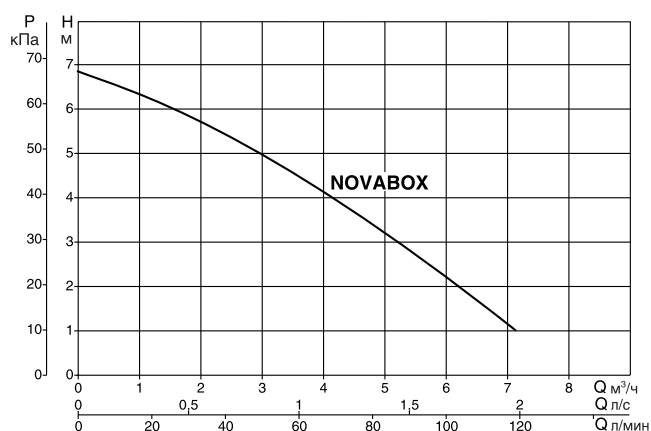
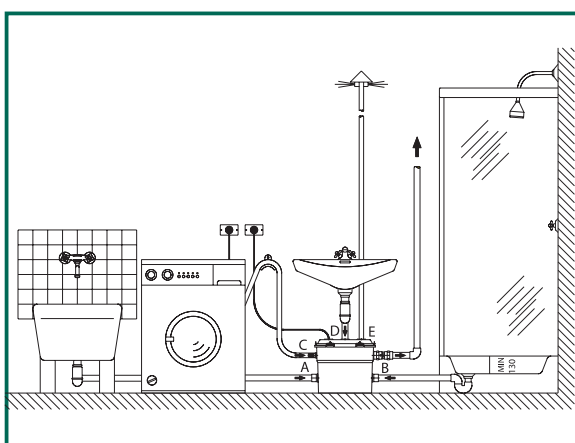

Модель	A	B	C	D	E	F	H	H1	H2	Размеры упаковки			Объем м ³	Вес кг
										L/A	L/B	H		
NOVABOX 30/300.1	407	309	94	204	314	72	360	100	254	45	33	38	0,056	9,2

Модель	Электрические характеристики						Гидравлические характеристики (n ≈ 2800 1/мин)						
	Напряжение, 50 Гц	P1 макс, Вт	P2 ном		In A	конденсатор мкФ	Q м ³ /ч	Q л/мин					
			кВт	л.с.				0	2,4	4,8	6	7,2	
NOVABOX 30/300.1	1x220-240 В ~	290	0,22	0,3	1,3	8	450	H (м)	6,9	5,3	3,2	2,2	1,2

FEKALIFT

КАНАЛИЗАЦИОННЫЕ СТАНЦИИ



ОСНОВНЫЕ СВЕДЕНИЯ

Применение

Небольшие автоматические станции для сбора и отвода сточных вод.

Они применяются в случае невозможности удаления сточных вод при помощи безнапорной канализации.

Автоматические станции устанавливаются прямо за унитазом (вход для любой канализационной трубы DN 110).

Эти станции можно использовать в дополнительных туалетах на время проведения строительных или ремонтных работ. В зависимости от модели станции, в дополнение к унитазу к станции могут быть подключены душ, биде и ванна.

Повышение уровня поступающей в станцию воды примерно до 8 см вызывает включение станции Fekalift 100/200, а падение уровня примерно до 3 см отключает насос. Твердые частицы и фекалии, попадающие в станцию из унитаза, размельчаются и насосом перекачиваются через напорную линию в канализацию.

Станции Fekalift 100/200 могут быть подсоединены к любым унитазам с горизонтальным выпуском, соответствующим Европейским стандартам. При каждом смыве затрачивается по меньшей мере 6 литров воды. Поэтому рекомендуется устанавливать дополнительно кнопку экономного слива в бачок.

Современный дизайн, техническое совершенство и технологическое качество делают станции FEKALIFT совершенно необходимыми устройствами для дополнительных туалетов, расположенных выше или ниже общей безнапорной канализации (выдержки из Стандарта DIN 1986).

Станции Fekalift 100 и Fekalift 200 предназначены для воды с температурой до +60°C и устойчивы к слегка кислотным средам.

Избегайте попадания внутрь станций Fekalift 100 и Fekalift 200 воды, содержащей смазки или маслянистые вещества.

Конструктивные характеристики

Двигатель, мощный и бесшумный, насос и измельчающее устройство сделаны из нержавеющей стали.

Встроенная система очистки насоса делает станцию практически необслуживаемой.

Легкая в установке, станция также предназначена для подключения душевых кабин с высотой слива 12 см.

Усиленный боковой патрубок со встроенным обратным клапаном позволяет снимать верхнюю крышку без демонтажа напорной линии.

ТЕХНИЧЕСКИЕ ХАРАКТЕРИСТИКИ

- Напряжение питания: 1x230 В~ 50 Гц
- Потребляемый ток: 2,1 А
- Мощность: 650 Вт
- Производительность: 3,9 м³/ч
- Напор: 6,4 м по вертикали или 70 м по горизонтали
- Макс. температура жидкости: 60°C
- Класс изоляции: В
- Скорость вращения: 3000 об/мин.
- Напорный патрубок: DN 25
- Работа: автоматическая
- Одобрено: VDE - GS
- Конструкция соответствует: DIN 19762
- Ёмкость бака: Fekalift 100 - 9 литров
Fekalift 200 - 12 литров

Гидравлические характеристики получены для жидкости с кинематической вязкостью 1 мм²/с и плотностью 1000 кг/м³. Допуски гидравлической характеристики соответствуют ISO 9906.

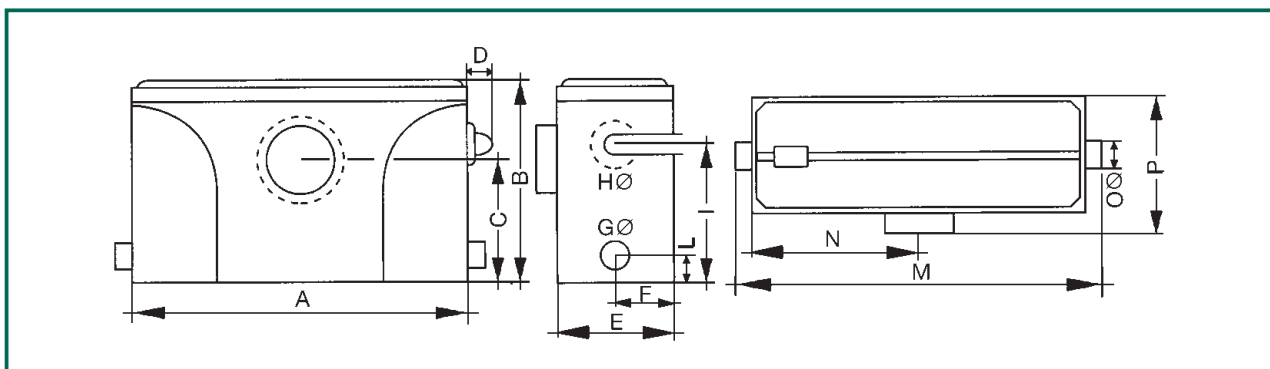
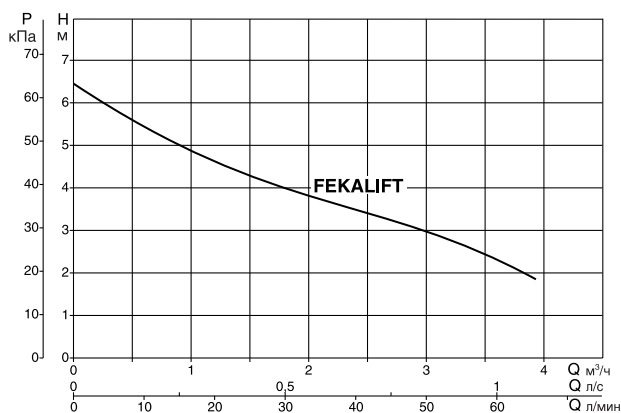
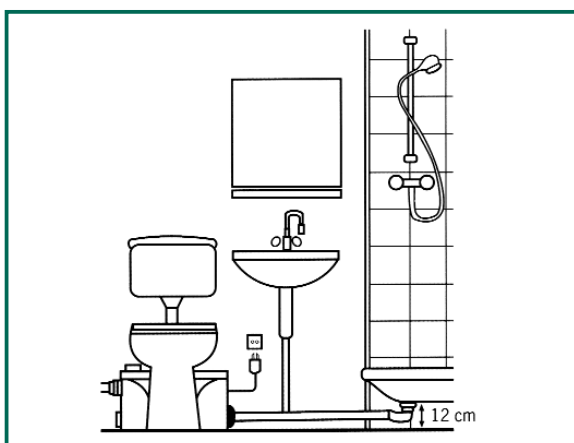

Модель	A	B	C	D	E	F	G Ø	H Ø	I	L	M	N	O Ø	P
FEKALIFT 100	365	255	180	50	170	-	-	DN 28	200	-	-	-	-	200
FEKALIFT 200	485	270	180	50	170	85	DN 40	DN 28	200	40	530	242,5	40	200

Модель	Электрические характеристики				Гидравлические характеристики (n ≈ 2800 1/мин)						
	Напряжение, 50 Гц	P2 ном		In А	Q м³/ч л/мин	0	0,6	1,2	1,8	3	3,9
		кВт	л.с.			0	10	20	30	50	65
FEKALIFT 100/200	1x230 В ~	0,65	0,88	2,1	H (м)	6,4	5,6	4,7	3,9	3	1,9

FEKABOX 100

НАСОСЫ: FEKA 600 MA
FEKA 700 MA
FEKA 800 MA



ОСНОВНЫЕ СВЕДЕНИЯ

Применение

Автоматическая станция, предназначенная для сбора и отвода канализационных стоков, а также бытовых/промышленных стоков из помещений, находящихся ниже уровня безнапорной канализации.

Перекачиваемая жидкость

Грунтовые воды, дождевая вода, очищенная сточная вода, неочищенная сточная вода, вода из рек и озер.

ТЕХНИЧЕСКИЕ ХАРАКТЕРИСТИКИ

Сборный бак FEKABOX 100 выполнен из полиэтилена высокой плотности, эффективная ёмкость бака 100 литров. Крышка бака устанавливается при помощи резьбового соединения. Уплотнение разъёма "бак-крышка" производится пластиковой прокладкой.

Станция FEKABOX 100 предназначена для установки одного автоматического насоса FEKA 600/700/800, **заказываемого отдельно.**

- Материал бака: полиэтилен, толщина стенки 5 мм
- Входы: DN50 - DN100 (наружный/внутренний)
- Выходы: DN50 - 2"GAS (вертикальный или горизонтальный)
- Вентиляция: DN40
- Максимальная температура жидкости: +50°C.
- Бак оснащен системой против всплывания (Стандарт EN 12050-1).

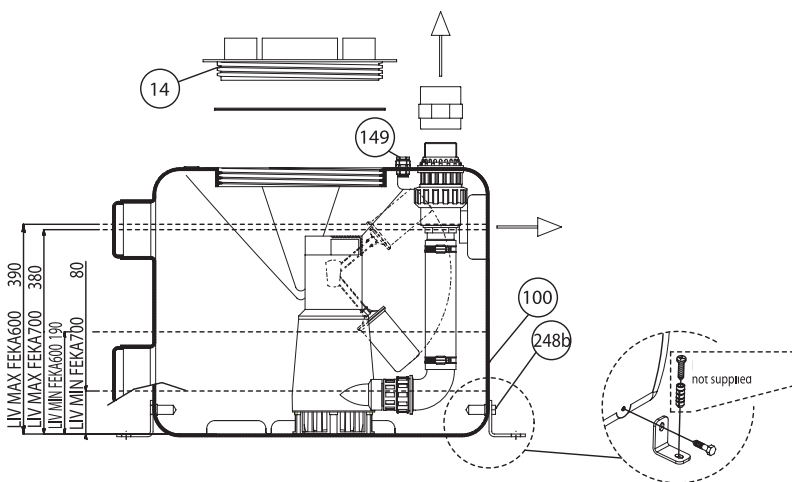

- 14 Крышка бака
- 87a Зажим трубы
- 100 Бак
- 118 Патрубок
- 118a Резьбовой патрубок
- 118b Переходник
- 119 Переходник
- 149 Кабельный ввод
- 161 Резиновый шланг
- 161a Отвод с резьбой и "елочкой" под шланг
- 161b Разъемное соединение
- 248b Винты

Вертикальный напорный патрубок

Горизонтальный напорный патрубок

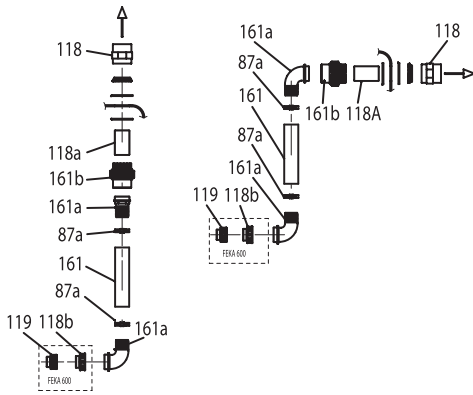

Гидравлические характеристики получены для жидкости с кинематической вязкостью 1 мм²/с и плотностью 1000 кг/м³. Допуски гидравлической характеристики соответствуют ISO 9906.

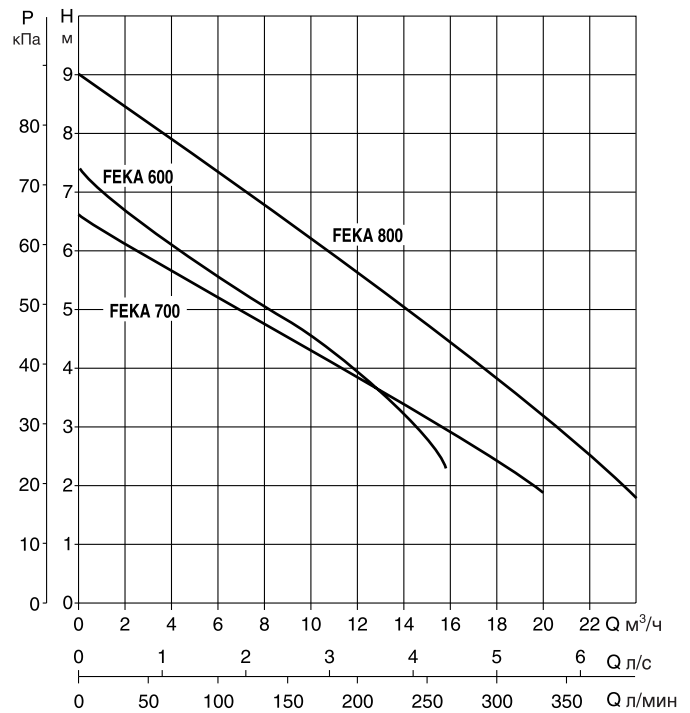
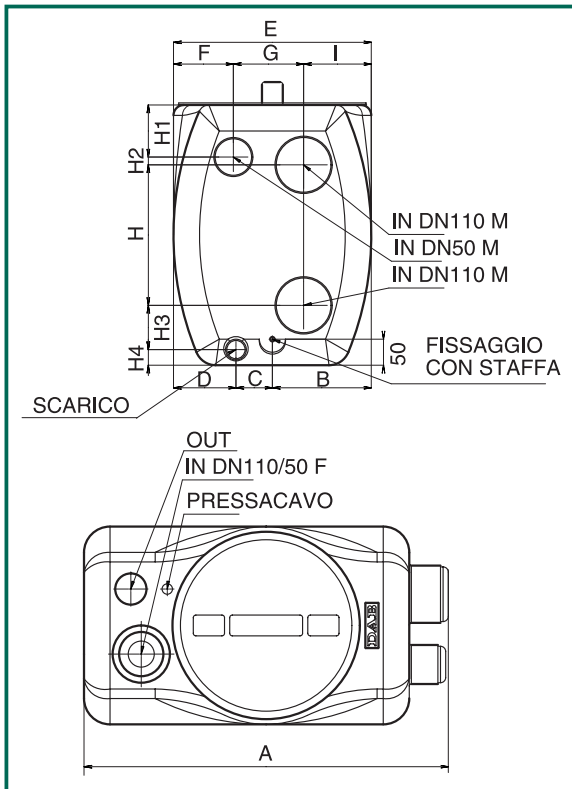

Модель	A	B	C	D	E	F	G	H	H1	H2	H3	H4	H5	I	Вес кг
FEKABOX 100	700	190	70	120	380	115	135	270	100	15	85	30	50	130	8,5

FEKABOX 200

НАСОСЫ: FEKA 600 MA
FEKA 700 MA
FEKA 800 MA



ОСНОВНЫЕ СВЕДЕНИЯ

Применение

Автоматическая станция для сбора и отвода стоков, предназначена для перекачивания бытовых/промышленных стоков из помещений, расположенных ниже уровня общей безнапорной канализации.

Перекачиваемая жидкость

Грунтовые воды, дождевая вода, очищенная сточная вода, неочищенная сточная вода, вода из рек и озер.

Технические характеристики

Гидравлическая часть

FEKABOX 200 состоит из следующих частей: сборный бак ёмкостью 200 литров из полиэтилена повышенной плотности; сверху устанавливается крышка с герметичным уплотнением, с ребрами жесткости для несения повышенных нагрузок; опорная площадка из нержавеющей стали для установки погружного насоса; патрубки для подключения местной канализации к баку и напорного патрубка насоса к линии отвода стоков в канализацию. В комплектацию входят: специальный ввод кабеля насоса, патрубки сбора стоков в бак DN50 и DN110, напорный патрубок 2"; патрубок DN50 для вентиляционного стояка. По заказу может быть установлен аварийный поплавок. Станция предназначена для установки одного автоматического погружного насоса (модели см. ниже), **заказываемого отдельно.**

Поставка

Станция поставляется на деревянном поддоне в жесткой картонной упаковке, с Инструкциями по монтажу и эксплуатации.

ТЕХНИЧЕСКИЕ ХАРАКТЕРИСТИКИ

- Рабочий диапазон:	от 1 до 24 м ³ /ч с напором до 9 м
- Температура жидкости:	+50°C

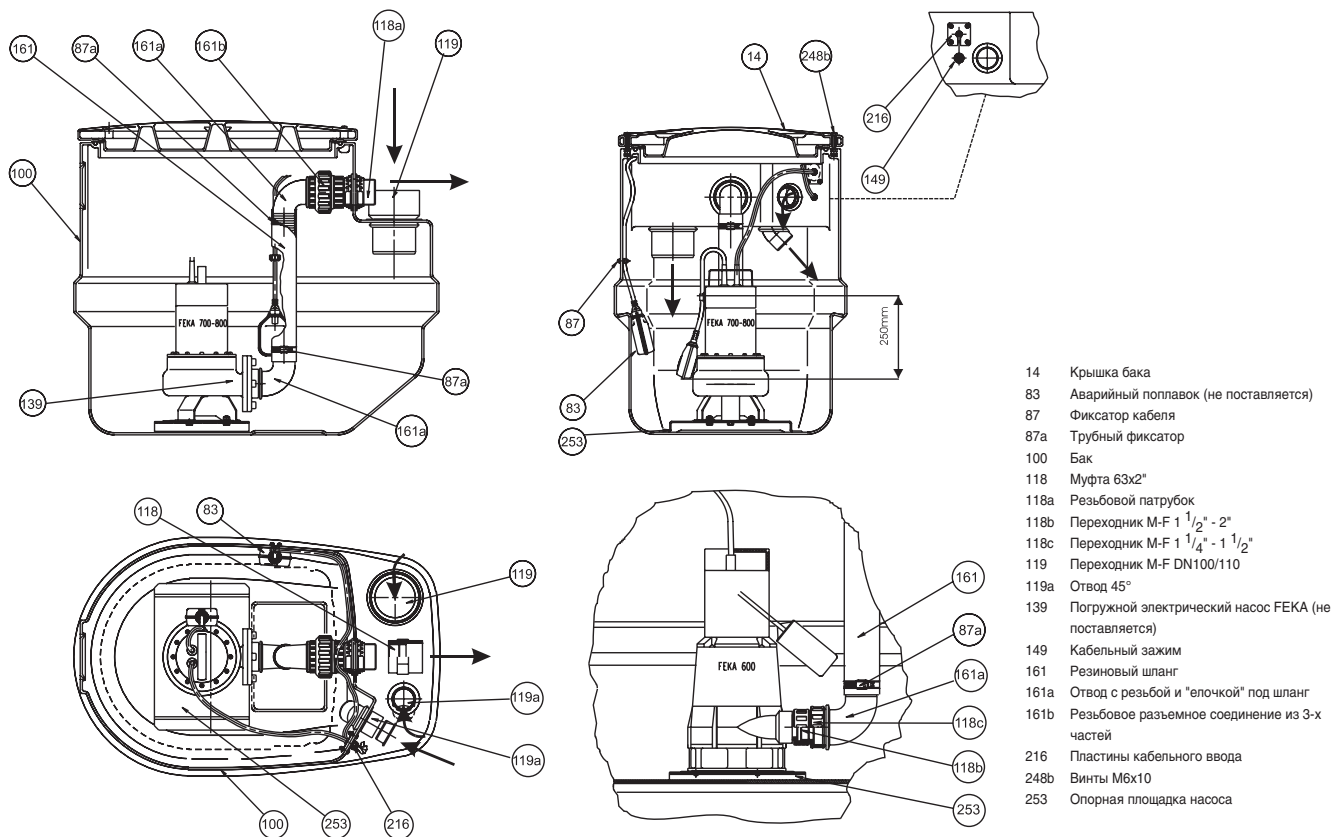

Гидравлические характеристики получены для жидкости с кинематической вязкостью 1 мм²/с и плотностью 1000 кг/м³. Допуски гидравлической характеристики соответствуют ISO 9906.

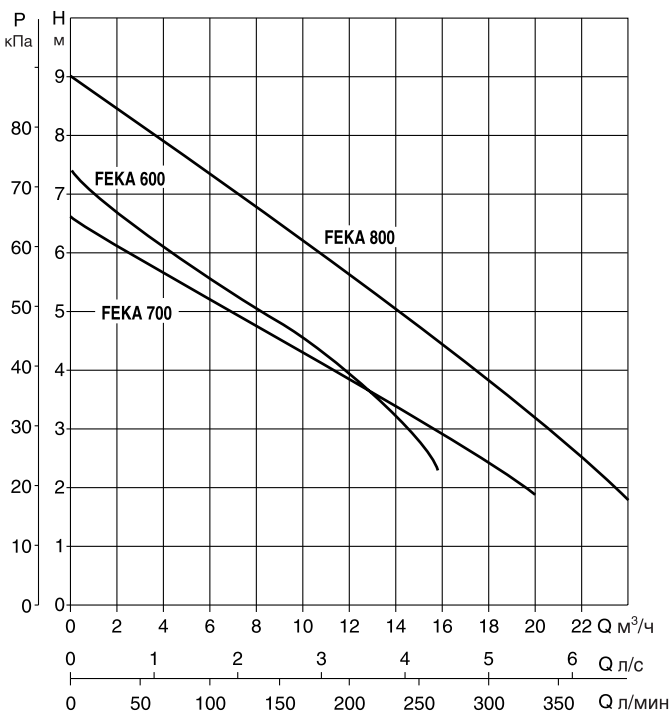
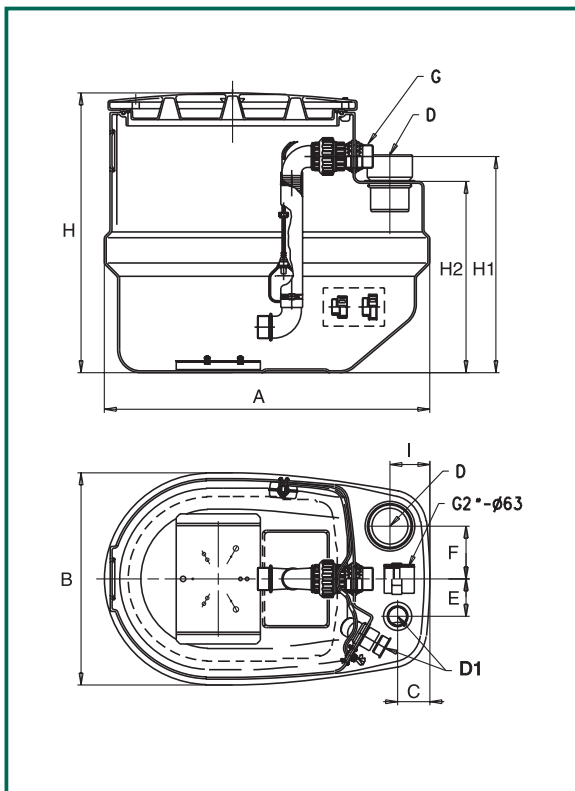

Модель	A	B	C	D	D1	E	F	G	H	H1	H2	I	Вес кг
FEKABOX 200	850	555	85	DN 110	DN 50	100	140	2"	735	565	500	105	25

FEKABOX 280

НАСОСЫ: FEKA 600 MA
FEKA 700 MA
FEKA 800 MA



ОСНОВНЫЕ СВЕДЕНИЯ

Применение

Автоматическая станция для сбора и отвода стоков, предназначена для перекачивания бытовых/промышленных стоков из помещений, расположенных ниже уровня общей безнапорной канализации.

Перекачиваемая жидкость

Грунтовые воды, дождевая вода, очищенная сточная вода, неочищенная сточная вода, вода из рек и озер.

Технические характеристики

FEKABOX 280 состоит из следующих частей: сборный бак ёмкостью 280 литров из полиэтилена повышенной плотности; сверху устанавливается крышка с герметичным уплотнением, с ребрами жесткости для несения повышенных нагрузок; внутри бака смонтировано подъемное устройство DSD2; патрубки для подключения местной канализации к баку и напорного патрубка насоса к линии отвода стоков в канализацию.

В комплектацию входят: специальный ввод кабеля насоса, патрубки сбора стоков в бак DN50 и DN110, напорный патрубок 2"; патрубок DN50 для вентиляционного стояка. По заказу может быть установлен аварийный поплавок. Станция предназначена для установки одного автоматического погружного насоса (модели см. ниже), **заказываемого отдельно.**

Поставка

Станция поставляется на деревянном поддоне в жесткой картонной упаковке, с Инструкциями по монтажу и эксплуатации.

ТЕХНИЧЕСКИЕ ХАРАКТЕРИСТИКИ

- | | |
|-------------------------|--|
| - Рабочий диапазон: | от 1 до 24 м ³ /ч с напором до 9 м. |
| - Температура жидкости: | +50°C |

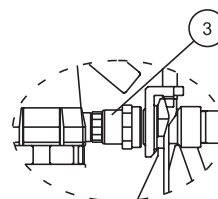
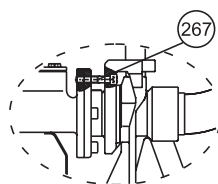
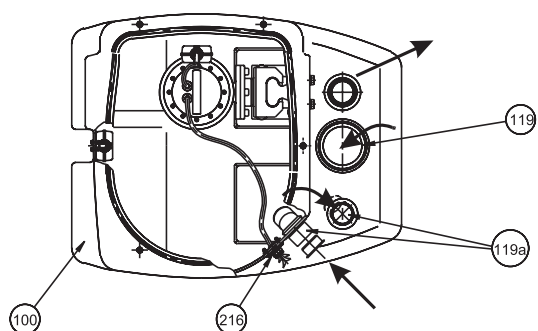
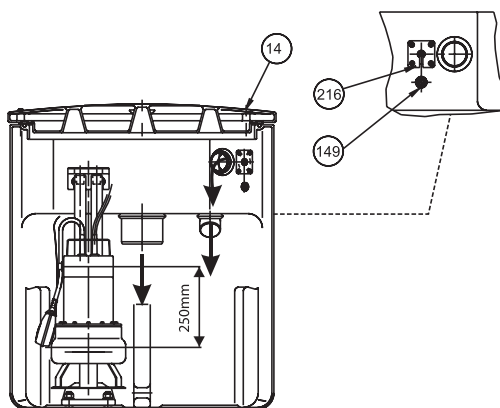
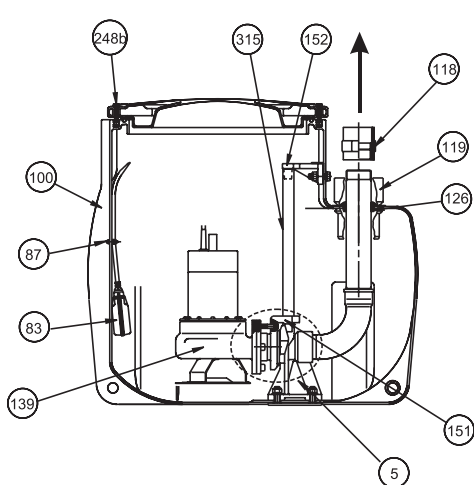

- 3 Переходник 2" - 1 1/4"
- 5 Нижняя опора подъемного устройства DSD2
- 14 Крышка бака
- 83 Аварийный поплавок (не поставляется)
- 87 Фиксатор кабеля
- 100 Бак
- 118 Муфта 63x2"
- 119 Переходник M-F DN100/110
- 119a Отвод 45°
- 126 Фиксатор напорного патрубку
- 139 Погружной электрический насос FEKA (не поставляется)
- 149 Кабельный зажим
- 151 Ползун подъемного устройства DSD2
- 152 Верхний фиксатор направляющих труб DSD2
- 216 Пластины кабельного ввода
- 248b Винты M6x10
- 267 Винты M10x50
- 315 Направляющие трубы подъемного устройства DSD2

Гидравлические характеристики получены для жидкости с кинематической вязкостью 1 мм²/с и плотностью 1000 кг/м³. Допуски гидравлической характеристики соответствуют ISO 9906.

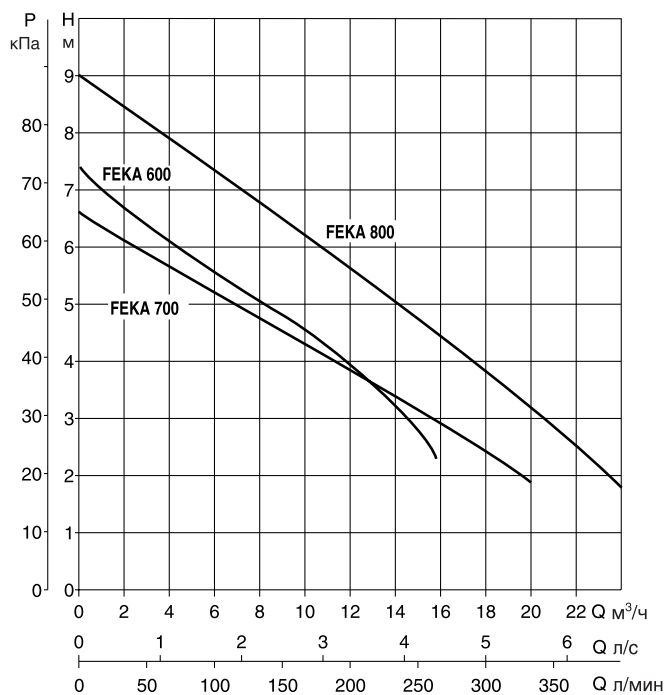
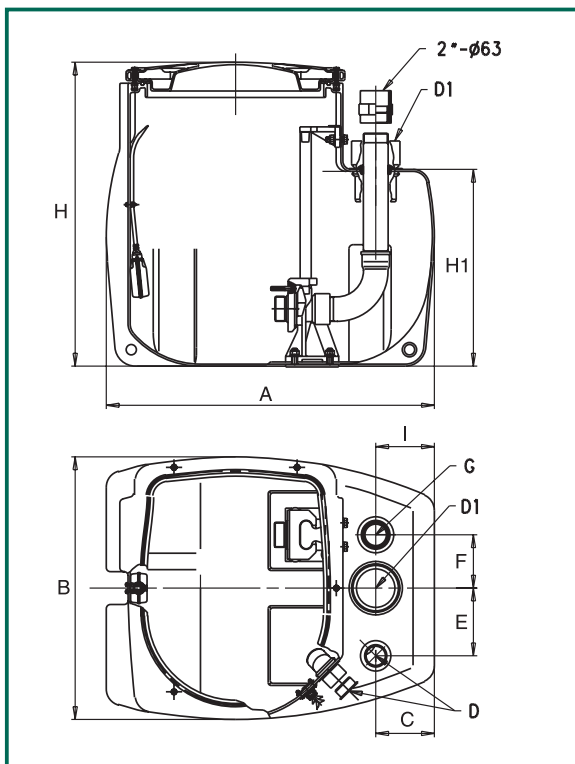

Модель	A	B	C	D	D1	E	F	G	H	H1	I	Вес кг
FEKABOX 280	800	640	145	DN 50	DN 110	165	130	2"	745	480	145	38

FEKAFOS 200

НАСОСЫ: FEKA 600 NA
FEKA 700 NA
FEKA 800 NA
FEKA 900 NA

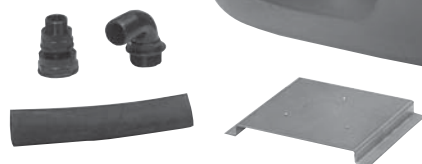

ОСНОВНЫЕ СВЕДЕНИЯ

Применение

Автоматическая станция для сбора и отвода стоков, предназначена для перекачивания бытовых/промышленных стоков из помещений, расположенных ниже уровня общей безнапорной канализации.

Перекачиваемая жидкость

Грунтовые воды, дождевая вода, очищенная сточная вода, неочищенная сточная вода, вода из рек и озер.

Технические характеристики

FEKAFOS 200 состоит из следующих частей: сборный бак ёмкостью 200 литров из полиэтилена повышенной плотности; сверху устанавливается крышка с герметичным уплотнением, с ребрами жесткости для несения повышенных нагрузок; 2 специальных поплавка; опорная площадка из нержавеющей стали для установки погружного насоса; патрубки для подключения местной канализации к баку и напорного патрубка насоса к линии отвода стоков в канализацию.

В комплектацию входят: специальный ввод кабелей насоса и поплавков, патрубки сбора стоков в бак DN50 и DN110, напорный патрубок 2"; патрубок DN50 для вентиляционного стояка. По заказу может быть установлен аварийный поплавок. Станция предназначена для установки одного неавтоматического погружного насоса (модели см. ниже), **заказываемого отдельно**.

Поплавки и насос подключаются к шкафу управления и защиты, поставляемому по **отдельному заказу**.

Поставка

Станция поставляется на деревянном поддоне в жесткой картонной упаковке, с Инструкциями по монтажу и эксплуатации.

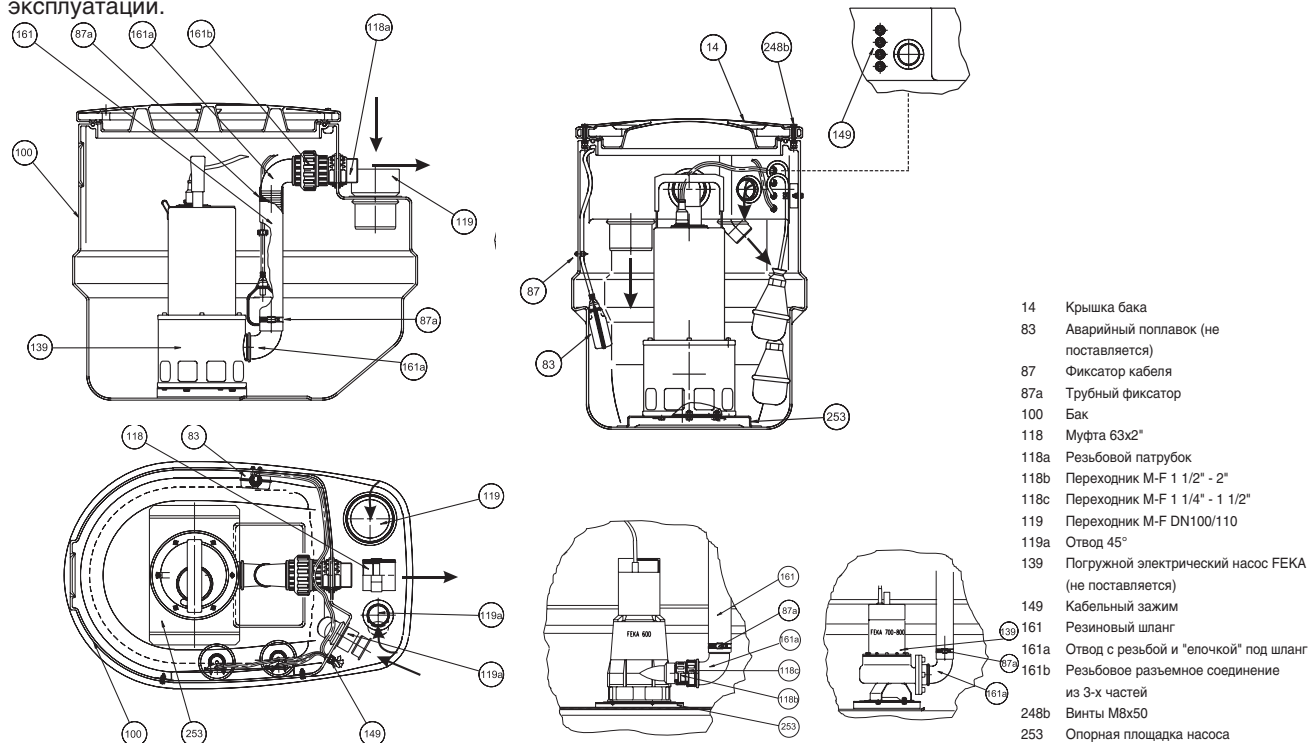

ТЕХНИЧЕСКИЕ ХАРАКТЕРИСТИКИ

- Рабочий диапазон:

от 1 до 35 м³/ч с напором до 9 м

- Температура жидкости:

+50°C

Гидравлические характеристики получены для жидкости с кинематической вязкостью 1 мм²/с и плотностью 1000 кг/м³. Допуски гидравлической характеристики соответствуют ISO 9906.

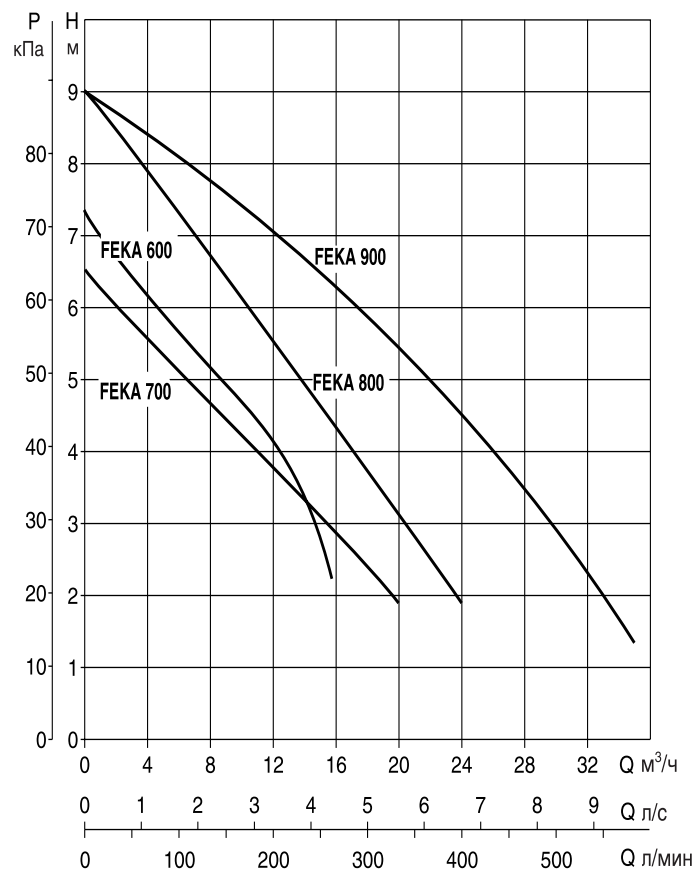
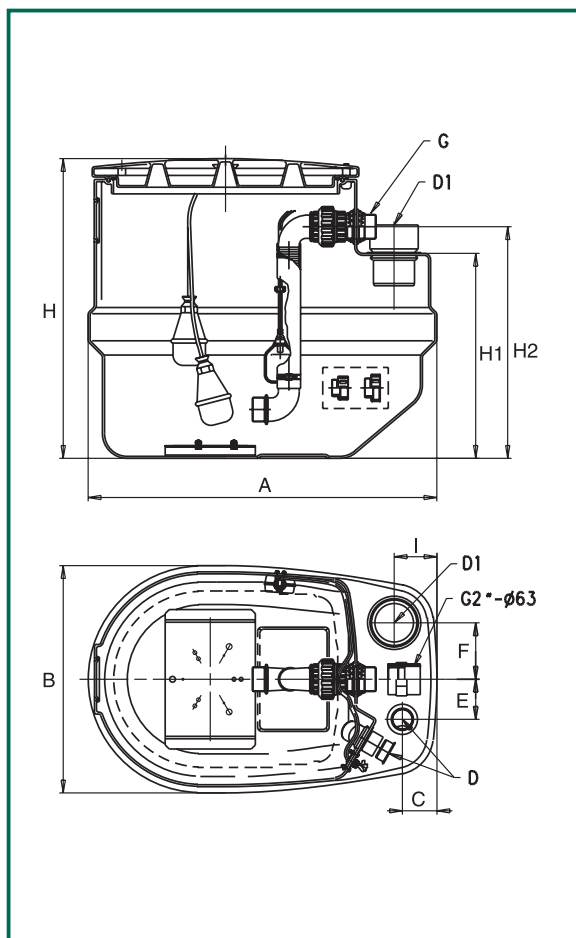

Модель	A	B	C	D	D1	E	F	G	H	H1	H2	I	Вес кг
FEKA FOS 200	850	555	85	DN 50	DN 110	100	140	2"	735	500	565	105	28

ВЫБОР НАСОСА / ЭЛЕКТРИЧЕСКОГО ШКАФА

Модель	P ₂ ном насоса		однофазный 230В~ 50 Гц	трехфазный 400В~ 50 Гц
	кВт	л.с.		
FEKA 600 N.A.	0,55	0,75	ED1,3 M	ED1 T
FEKA 700 N.A.	0,6	0,8	ED1,3 M	ED1 T
FEKA 800 N.A.	0,75	1	ED1,3 M	ED1,5 T
FEKA 900 N.A.	1	1,36	ED1,3 M	ED1,5 T

FEKAFOS 280

НАСОСЫ: FEKA 600 NA
FEKA 700 NA
FEKA 800 NA
FEKA 900 NA
FEKA/GRINDER 1400/1800



ОСНОВНЫЕ СВЕДЕНИЯ

Применение

Автоматическая станция для сбора и отвода стоков, предназначена для перекачивания бытовых/промышленных стоков из помещений, расположенных ниже уровня общей безнапорной канализации.

Перекачиваемая жидкость

Грунтовые воды, дождевая вода, очищенная сточная вода, неочищенная сточная вода, вода из рек и озер.

Технические характеристики

FEKAFOS 280 состоит из следующих частей: сборный бак ёмкостью 280 литров из полиэтилена повышенной плотности; сверху устанавливается крышка с герметичным уплотнением, с ребрами жесткости для несения повышенных нагрузок; внутри бака смонтировано подъемное устройство DSD2 для насоса; 2 специальных поплавка; патрубки для подключения местной канализации к баку и напорного патрубка насоса к линии отвода стоков в канализацию.

В комплектацию входят: специальный ввод кабелей насоса и поплавков, патрубки сбора стоков в бак DN50 и DN110, напорный патрубок 2"; патрубок DN50 для вентиляционного стояка. По заказу может быть установлен аварийный поплавок. Станция предназначена для установки одного неавтоматического погружного насоса (модели см. ниже), **заказываемого отдельно**.

Поплавки и насос подключаются к шкафу управления и защиты, поставляемому по **отдельному заказу**.

Поставка

Станция поставляется на деревянном поддоне в жесткой картонной упаковке, с Инструкциями по монтажу и эксплуатации.

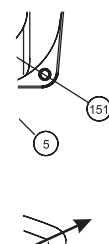
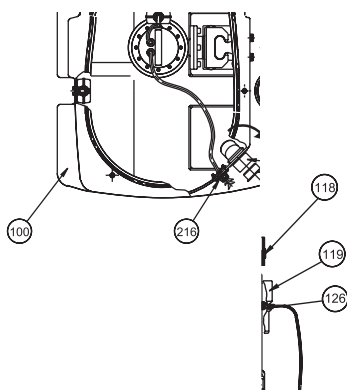
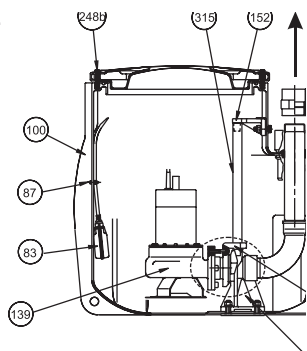

3	Переходник 2" - 1 1/4"	149	Кабельный зажим
5	Нижняя опора подъемного устройства DSD2	149a	Кабельный зажим
14	Крышка бака	151	Ползун подъемного устройства DSD2
83	Аварийный поплавок (не поставляется)	152	Верхний фиксатор направляющих труб DSD2
87	Фиксатор кабеля	248a	Пластины кабельного ввода
100	Бак	248b	Винты M6x10
118	Муфта 63x2"	266	Винты
119	Переходник M-F DN100/110	267	Винты M10x50
119a	Отвод 45°	315	Направляющие трубы подъемного устройства DSD2
126	Фиксатор напорного патрубка		
139	Погружной электрический насос FEKA (не поставляется)		

FEKABOX 280

ТЕХНИЧЕСКИЕ ХАРАКТЕРИСТИКИ

- Рабочий диапазон:

от 1 до 35 м³/ч с напором до 26,5 м

- Температура жидкости:

+55°C

Гидравлические характеристики получены для жидкости с кинематической вязкостью 1 мм²/с и плотностью 1000 кг/м³. Допуски гидравлической характеристики соответствуют ISO 9906.

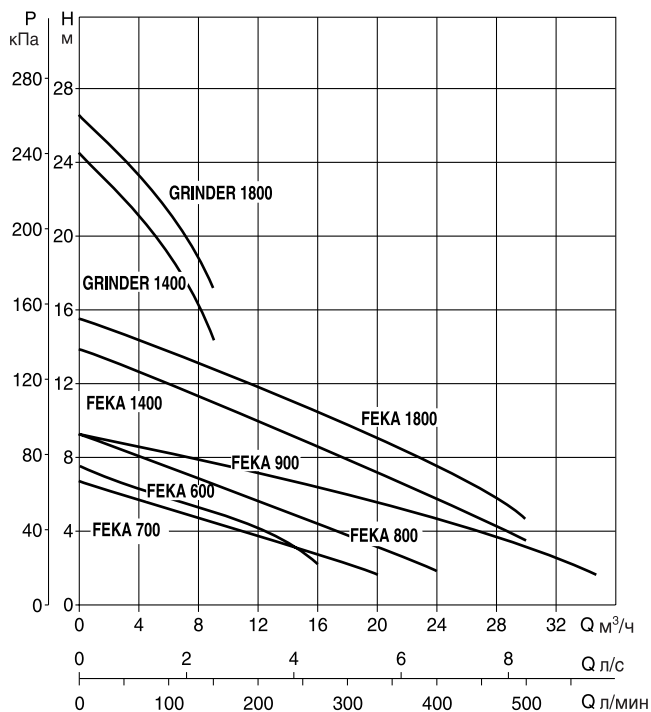
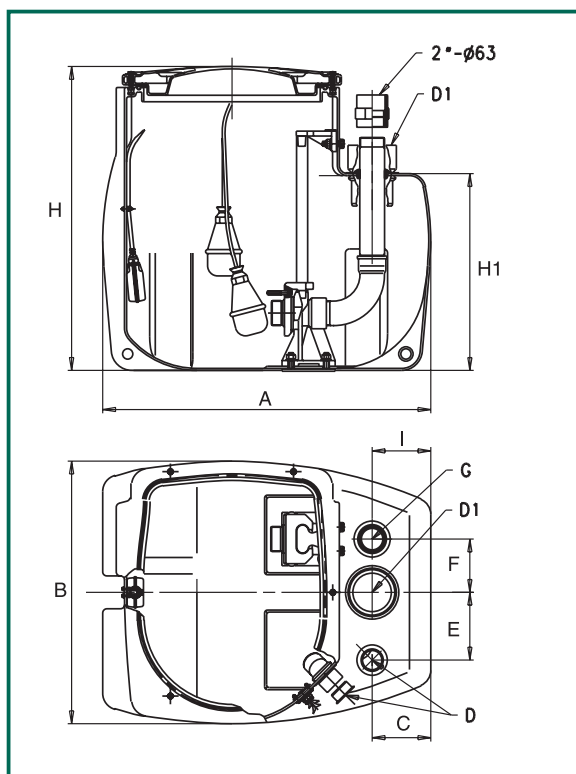

Модель	A	B	C	D	D1	E	F	G	H	H1	I	Вес кг
FEKAFOS 280/...	800	640	145	DN 50	DN 110	165	130	2"	745	480	145	41

ВЫБОР НАСОСА / ЭЛЕКТРИЧЕСКОГО ШКАФА

Модель	P ₂ ном насоса		однофазный 230В~ 50 Гц	трехфазный 400В~ 50 Гц
	кВт	л.с.		
FEKA 600 N.A.	0,55	0,75	ED1,3 M	ED1 T
FEKA 700 N.A.	0,6	0,8	ED1,3 M	ED1 T
FEKA 800 N.A.	0,75	1	ED1,3 M	ED1,5 T
FEKA 900 N.A.	1	1,36	ED1,3 M	ED1,5 T
FEKA 1400	1,1	1,5	ED3 M	—
FEKA 1800	1,5	2	—	ED2,5 T
GRINDER 1400	1,1	1,5	ED3 M Hs	—
GRINDER 1800	1,5	2	—	ED2,5 T

FEKAFOS 280 DOUBLE

НАСОСЫ: FEKA 600 NA
FEKA 700 NA
FEKA 800 NA



ОСНОВНЫЕ СВЕДЕНИЯ

Применение

Автоматическая станция для сбора и отвода стоков, предназначена для перекачивания бытовых/промышленных стоков из помещений, расположенных ниже уровня общей безнапорной канализации.

Ductile liquids

Грунтовые воды, дождевая вода, очищенная сточная вода, неочищенная сточная вода, вода из рек и озер.

Технические характеристики

FEKAFOS 280 DOUBLE состоит из следующих частей: сборный бак ёмкостью 280 литров из полиэтилена повышенной плотности; сверху устанавливается крышка с герметичным уплотнением, с ребрами жесткости для несения повышенных нагрузок; внутри бака смонтировано два подъемных устройства DSD2 (для каждого насоса); 3 специальных поплавка; патрубки для подключения местной канализации к баку и напорные патрубки насосов к линии отвода стоков в канализацию.

В комплектацию входят: специальный ввод кабелей насосов и поплавков, патрубки сбора стоков в бак DN50 и DN110, напорный патрубок 2"; патрубок DN50 для вентиляционного стояка. По заказу может быть установлен аварийный поплавок. Станция предназначена для установки двух неавтоматических погружных насосов (модели см. ниже), **заказываемых отдельно**.

Поплавки и насосы подключаются к шкафу управления и защиты, поставляемому по **отдельному заказу**.

Поставка

Станция поставляется на деревянном поддоне в жесткой картонной упаковке, с Инструкциями по монтажу и эксплуатации.

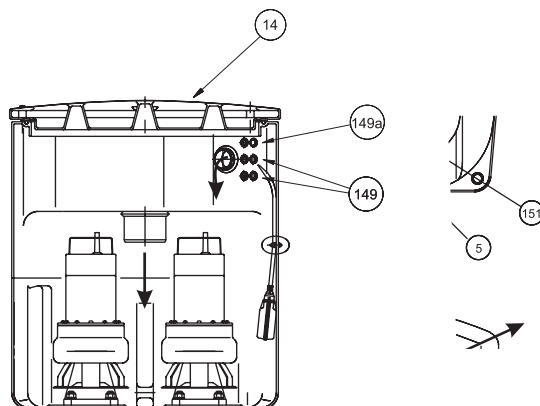
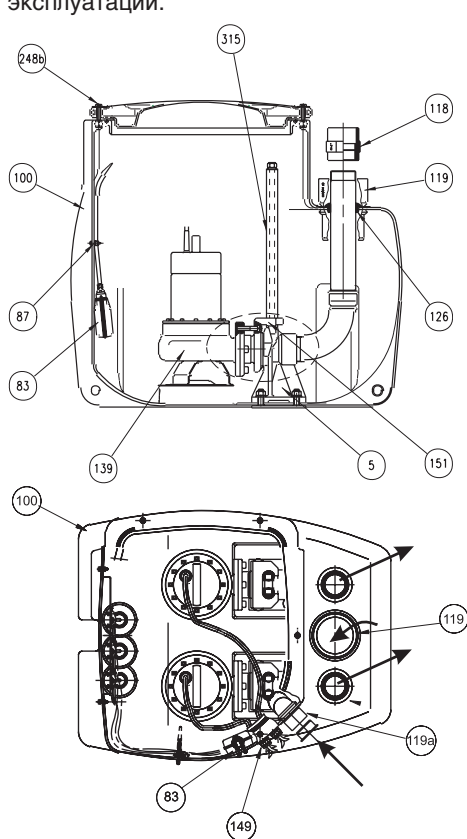

- | | | | |
|------|---|------|--|
| 3 | Переходник 2" - 1 1/4" | 126 | Фиксатор напорного патрубка |
| 5 | Нижняя опора подъемного устройства DSD2 | 139 | Погружной электрический насос FEKA (не поставляется) |
| 14 | Крышка бака | 149 | Кабельный зажим |
| 83 | Аварийный поплавок (не поставляется) | 149a | Кабельный зажим |
| 87 | Фиксатор кабеля | 151 | Ползун подъемного устройства DSD2 |
| 100 | Бак | 248b | Винты M6x10 |
| 118 | Муфта 63x2" | 267 | Винты M10x50 |
| 119 | Переходник M-F DN100/110 | 315 | Направляющие трубы подъемного устройства DSD2 |
| 119a | Отвод 45° | | |

ТЕХНИЧЕСКИЕ ХАРАКТЕРИСТИКИ

- Рабочий диапазон:

от 1 до 24 м³/ч с напором до 9 м

- Температура жидкости:

+50°C

Гидравлические характеристики получены для жидкости с кинематической вязкостью 1 мм²/с и плотностью 1000 кг/м³. Допуски гидравлической характеристики соответствуют ISO 9906.

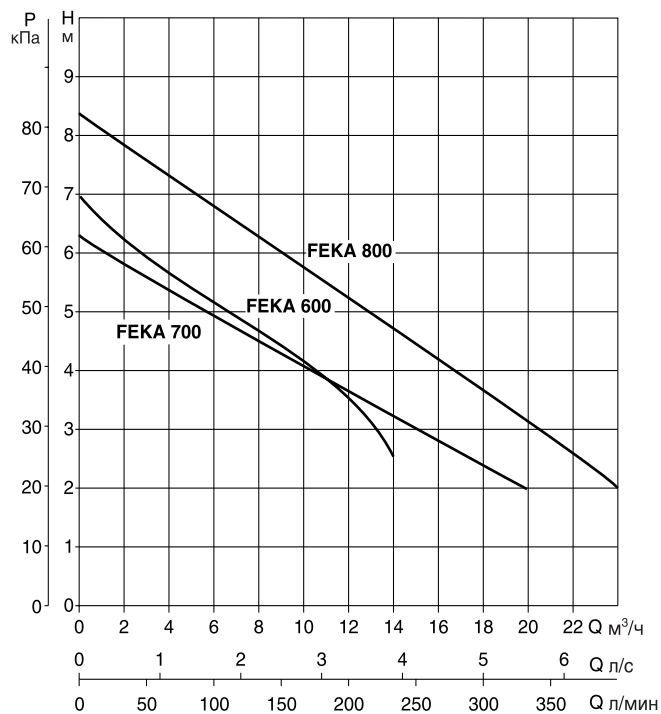
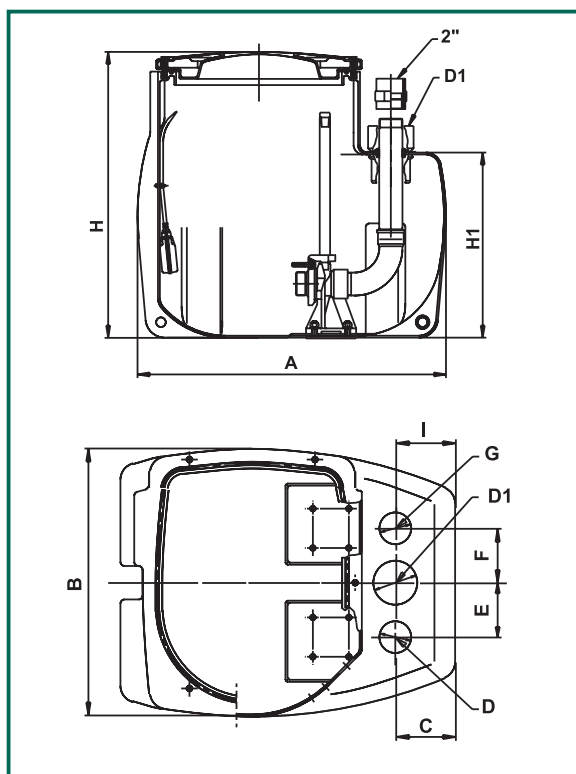

Модель	A	B	C	D	D1	E	F	G	H	H1	I	Вес кг
FEKAFOS 280 DOUBLE/...	800	640	145	DN 50	DN 110	130	130	2"	745	480	145	54

ВЫБОР НАСОСА / ЭЛЕКТРИЧЕСКОГО ШКАФА

Модель	P2ном насоса		однофазный 230В~ 50 Гц	трехфазный 400В~ 50 Гц
	кВт	л.с.		
FEKA 600 N.A.	0,55	0,75	E2D2,6 M	E2D2 T
FEKA 700 N.A.	0,6	0,8	E2D2,6 M	E2D2 T
FEKA 800 N.A.	0,75	1	E2D2,6 M	E2D3 T

FEKAFOS 550

НАСОСЫ: FEKA 600 NA
FEKA 700 NA
FEKA 800 NA
FEKA 900 NA
FEKA 1400/1800
GRINDER 1800



ОСНОВНЫЕ СВЕДЕНИЯ

Применение

Автоматическая станция для сбора и отвода стоков, предназначена для перекачивания бытовых/промышленных стоков из помещений, расположенных ниже уровня общей безнапорной канализации.

Перекачиваемая жидкость

Грунтовые воды, дождевая вода, очищенная сточная вода, неочищенная сточная вода, вода из рек и озер.

Технические характеристики

FEKAFOS 550 состоит из следующих частей: сборный бак ёмкостью 550 литров из полиэтилена повышенной плотности; сверху устанавливаются 2 крышки с герметичными уплотнениями, с ребрами жесткости для несения повышенных нагрузок; 2 подъемных устройства DSD2 для насосов; 3 специальных поплавка; патрубки для подключения местной канализации к баку и напорных патрубков насосов к линии отвода стоков в канализацию. В комплектацию входят: специальный ввод кабелей насосов и поплавков, патрубки сбора стоков в бак DN50 и DN110, напорные патрубки 2"; патрубок DN50 для вентиляционного стояка. По заказу может быть установлен аварийный поплавок. Станция предназначена для установки двух неавтоматических погружных насосов (модель см. ниже), заказываемых отдельно.

Поплавки и насосы подключаются к шкафу управления и защиты, поставляемому по отдельному заказу.

Поставка

Станция поставляется на деревянном поддоне в жесткой картонной упаковке, с Инструкциями по монтажу и эксплуатации.

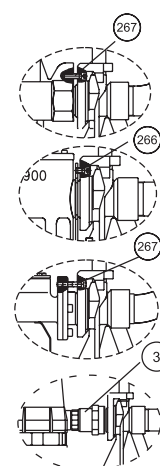
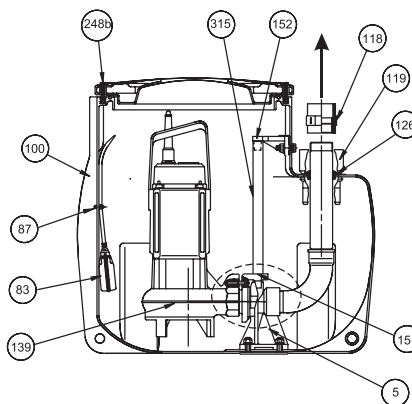
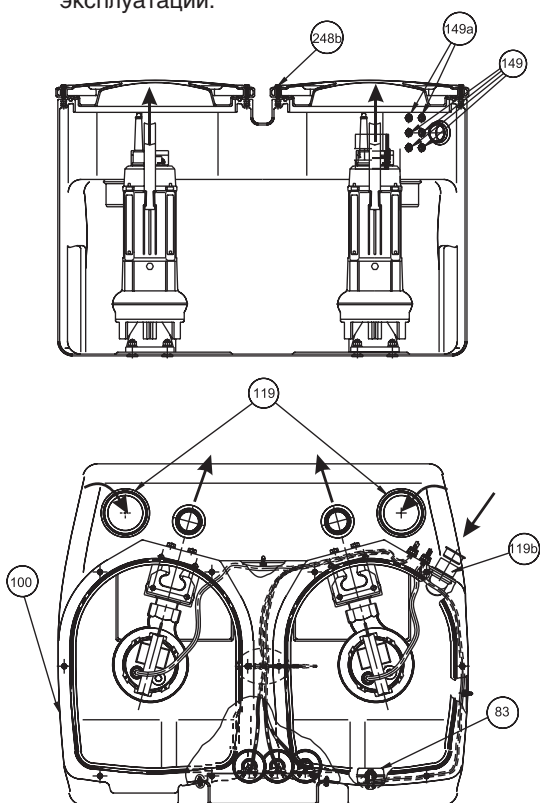

- | | | | |
|------|---|------|--|
| 3 | Переходник 2" - 1 1/4" | 139 | Погружной электрический насос FEKA (не поставляется) |
| 5 | Нижняя опора подъемного устройства DSD2 | 149 | Кабельный зажим |
| 14 | Крышка бака | 149a | Кабельный зажим |
| 83 | Аварийный поплавок (не поставляется) | 151 | Ползун подъемного устройства DSD2 |
| 87 | Фиксатор кабеля | 152 | Верхний фиксатор направляющих труб DSD2 |
| 100 | Бак | 248a | Пластины кабельного ввода |
| 118 | Муфта 63x2" | 266 | Винты |
| 119 | Переходник M-F DN100/110 | 267 | Винты M10x50 |
| 119a | Отвод 45° DN50 | 315 | Направляющие трубы подъемного устройства DSD2 |
| 126 | Фиксатор напорного патрубка | | |

ТЕХНИЧЕСКИЕ ХАРАКТЕРИСТИКИ

- Рабочий диапазон: от 1 до 65 м³/ч с напором до 26,5 м.
- Температура жидкости: +55°C

Гидравлические характеристики получены для жидкости с кинематической вязкостью 1 мм²/с и плотностью 1000 кг/м³. Допуски гидравлической характеристики соответствуют ISO 9906.

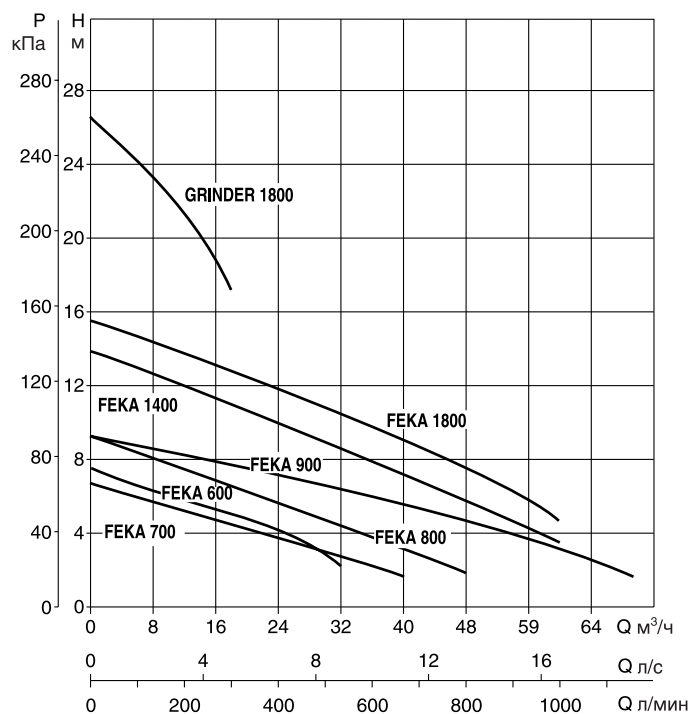
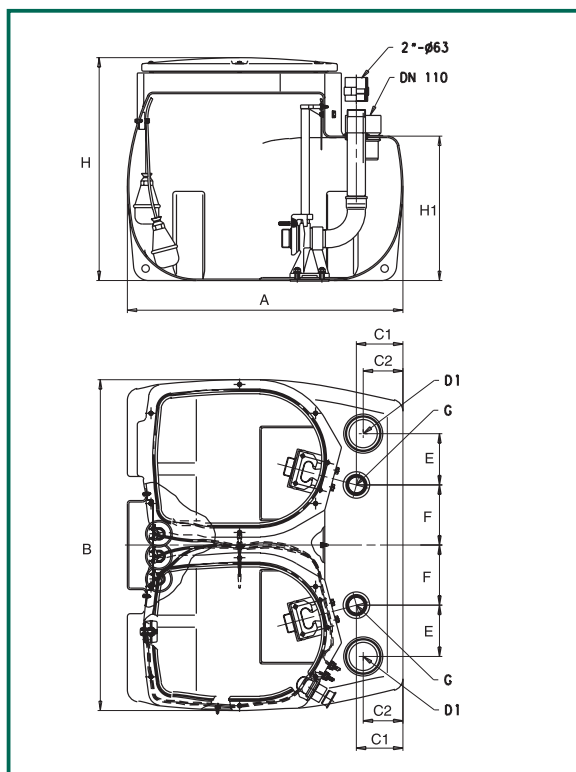

Модель	A	B	C1	C2	D1	E	F	G	H	H1	Вес кг
FEKAFOS 550/...	920	1100	155	135	DN 110	170	200	2"	745	480	94

ВЫБОР НАСОСА / ЭЛЕКТРИЧЕСКОГО ШКАФА

Модель	Р2ном насоса		однофазный 230В~ 50 Гц	трехфазный 400В~ 50 Гц
	кВт	л.с.		
FEKA 600 N.A.	0,55	0,75	E2D2,6 M	E2D2 T
FEKA 700 N.A.	0,6	0,8	E2D2,6 M	E2D2 T
FEKA 800 N.A.	0,75	1	E2D2,6 M	E2D3 T
FEKA 900 N.A.	1	1,36	E2D2,6 M	E2D3 T
FEKA 1400	1,1	1,5	E2D6 M	-
FEKA 1800	1,5	2	-	E2D5 T
GRINDER 1800	1,5	2	-	E2D5 T

ПРИМЕРЫ УСТАНОВКИ

Канализационная насосная станция может быть установлена как на поверхности пола, так и в приялке, когда необходимо преодолеть разницу в уровне или большое расстояние до центральной канализации.

FEKABOX/FEKAFOS на полу в подвале или гараже

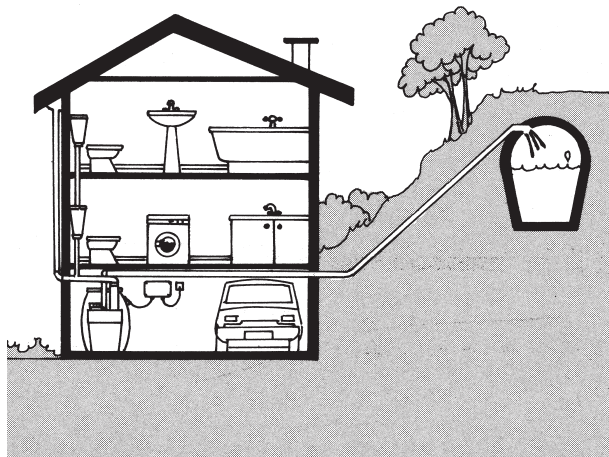

FEKABOX/FEKAFOS в приялке

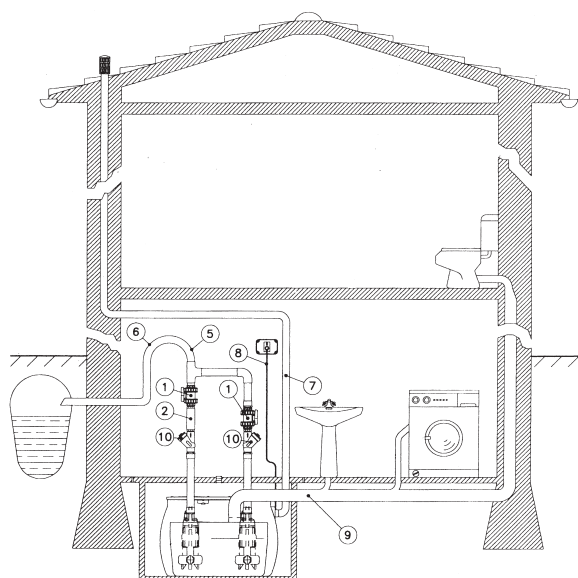
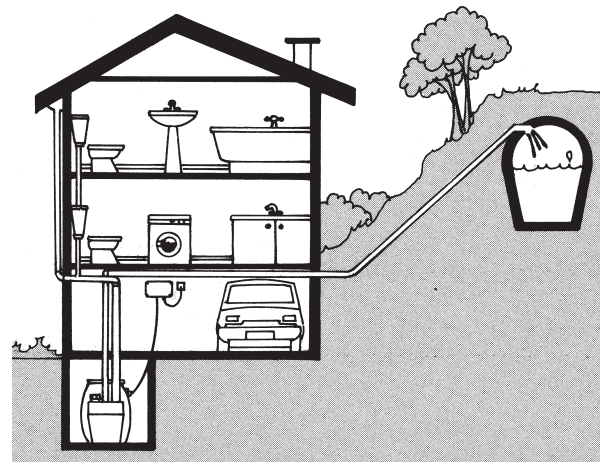

- | | |
|------------------------|-----------------------------|
| 1 - Запорный клапан | 8 - Кабель питания |
| 5 - Напорный коллектор | 9 - Сборный коллектор в бак |
| 6 - Сифон | 10 - Обратный клапан |
| 7 - Вентиляция | |

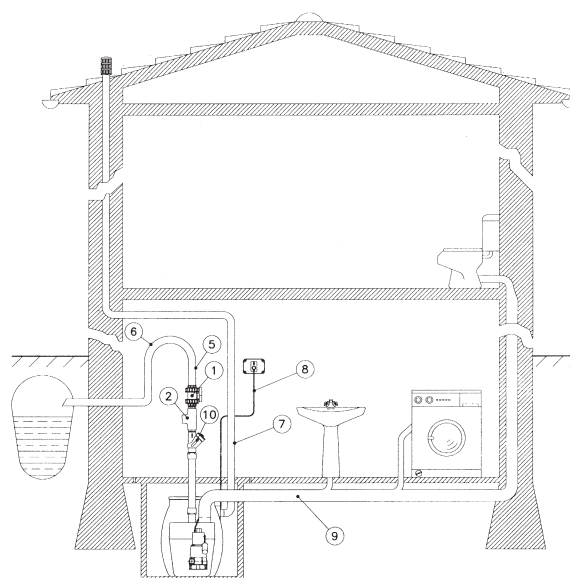

- | | |
|------------------------|-----------------------------|
| 1 - Запорный клапан | 8 - Кабель питания |
| 5 - Напорный коллектор | 9 - Сборный коллектор в бак |
| 6 - Сифон | 10 - Обратный клапан |
| 7 - Вентиляция | |

ПРИНАДЛЕЖНОСТИ CONTROL AS1

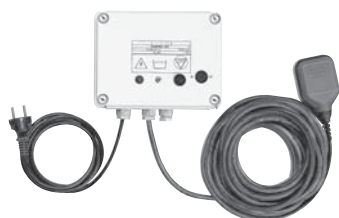

Электронный контрольный блок с устройством сигнализации, предназначен для работы даже при отключении внешнего питания (до 10 часов) благодаря буферной свинцовой аккумуляторной батарее. Комплектуется 1,5 м кабеля с вилкой (EXPORT DIN 49441 R2) и одним поплавком с 10 м кабеля H07 RN-F.
Степень защиты: IP30. Рабочая температура: -10°C...+40°C. Потребление энергии: 7ВА 220-240В
Коробка блока из неподдерживающего горение пластика, для настенного крепления.
В комплект входят кронштейны для настенного монтажа, винты и запасной предохранитель.

Модель	Напряжение 50-60 Гц	Автономное питание	Уровень звукового давления	Вес кг
Control AS1	1x115 В ~	До 10 ч	95 дБ (кратковременно)	3,3
	1x220-240 В ~			

DSD2 и DSD2-FEKA 900

Подъемное устройство

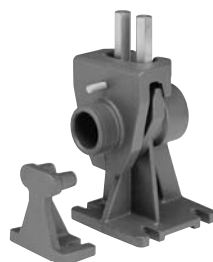

Подъемное устройство под 3/4" направляющие трубы, поставляемое в следующем комплекте: опорный кронштейн, ползун, верхний кронштейн крепления направляющих труб, фиксаторы направляющих труб, стопорная гайка насоса. Подъемное устройство для насоса FEKA 900 имеет кронштейн фиксации насоса.

KIT

Опорный комплект



Комплект деталей для монтажа опоры под насосы FEKA и GRINDER, включающий опорную площадку, дистанционные втулки и винты крепления.

Проточный комплект



Комплект подключения насосной станции к напорному трубопроводу, включает: один запорный клапан, один 2" шаровой обратный клапан и 2 фитинга. Комплект имеет внутреннее проходное сечение 2". Полностью из ПВХ.

Звуковая сигнализация



Звуковая сигнализация 230 Вакт - 10 Вт

Подставка

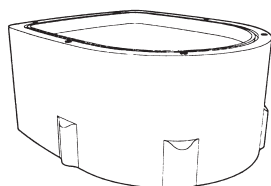

Подставка высотой 300 мм, имеет контуры крышки бака (можно установить 2 подставки друг на друга).

Подъемный комплект

Кронштейн с цепью

Комплект для подъема насоса. Кронштейн с цепью сделаны из нержавеющей стали AISI 316.

По заказу длина цепи 5 или 10 м.

Максимальная масса поднимаемого груза до 642,6 кг

СИСТЕМЫ ЗАЩИТЫ И УПРАВЛЕНИЯ

Однофазные модели

Модель шкафа управления	MDN	ED 1,3 M	ED 3 M	ED 3 M Hs	E2D 2,6 M	E2D 6 M	TD 1,5 M Ex	TD 1,5 M Hs Ex
Модели насосов	DRENAG 1400 M FEKA 1400 M	FEKA 600 M FEKA 700 M FEKA 800 M DRENAG 900 M FEKA 900 M	DRENAG 1400 M FEKA 1400 M	GRINDER 1400 M	FEKA 600 M FEKA 700 M FEKA 800 M DRENAG 900 M FEKA 900 M	DRENAG 1400 M FEKA 1400 M	DRENAG 1400 M Ex FEKA 1400 M Ex	GRINDER 1440 M Ex
Число подключаемых насосов	1	1	1	1	2	2	1	1
Увеличение пускового момента				●				●
Число подключаемых поплавков*	1	1 или 2	1 или 2	1 или 2	2 или 3	2 или 3	1 или 2	1 или 2
Включение внешней световой сигнализации по сигналу аварийного поплавка		●	●	●	●	●	●	●
Переключатель режимов Man.-0-Auto (Ручн.-0-Авт.)		●	●	●	●	●	●	●

Трехфазные модели

Модель шкафа управления	ED 1 T	ED 1,5 T	ED 2,5 T	E2D 2 T	E2D 3 T	E2D 5 T	TD 2 T Ex
Модели насосов	FEKA 600 T FEKA 700 T	FEKA 800 T FEKA 900 T DRENAG 900 T	DRENAG 1800 T FEKA 1800 T GRINDER 1800 T FEKA 2500.4 T FEKA 2500.2 T FEKA 2700.2 T	FEKA 600 T FEKA 700 T	FEKA 800 T FEKA 900 T DRENAG 900 T	DRENAG 1800 T FEKA 1800 T GRINDER 1800 T FEKA 2500.4 T FEKA 2500.2 T FEKA 2700.2 T	DRENAG 1800 T Ex FEKA 1800 T Ex GRINDER 1800 T Ex
Число подключаемых насосов	1	1	1	2	2	2	1
Число подключаемых поплавков*	1 или 2	1 или 2	1 или 2	2 или 3	2 или 3	2 или 3	1 или 2
Включение внешней световой сигнализации по сигналу аварийного поплавка	●	●	●	●	●	●	●
Переключатель режимов Man.-0-Auto (Ручн.-0-Авт.)	●	●	●	●	●	●	●

* Заказываются отдельно

СИСТЕМЫ ЗАЩИТЫ И УПРАВЛЕНИЯ

Трехфазные модели

Модель шкафа управления	ED 4 T	ED 7,5 T	ED 8 T	ED 15 T	ED 20 T	ED 25 T	ED 30 T
Модели насосов	FEKA 3000.4 T	FEKA 3000.2 T FEKA 3500.2 T FEKA 3700.2 T FEKA 6075.6 T	FEKA 4000.4 T	FEKA 4100.4 T FEKA 4100.2 T FEKA 4150.2 T FEKA 6100.6 T FEKA 6120.4 T	FEKA 4125.2 T FEKA 4200.2 T FEKA 6200.4 T	FEKA 6250.4 T	FEKA 6300.4 T
Число подключаемых насосов	1	1	1	1	1	1	1
Число подключаемых поплавков*	1 или 2	1 или 2	1 или 2	1 или 2	1 или 2	1 или 2	1 или 2
Включение внешней световой сигнализации по сигналу аварийного поплавка	●	●	●	●	●	●	●
Переключатель режимов Man.-0-Auto (Ручн.-0-Авт.)	●	●	●	●	●	●	●
Пуск "звезда/треугольник"				●	●	●	●

Трехфазные модели

Модель шкафа управления	E2D 8 T	E2D 15 T	E2D 16 T	E2D 30 T	E2D 40 T	E2D 50 T	E2D 60 T
Модели насосов	FEKA 3000.4 T	FEKA 3000.2 T FEKA 3500.2 T FEKA 3700.2 T FEKA 6075.6 T	FEKA 4000.4 T	FEKA 4100.4 T FEKA 4100.2 T FEKA 4150.2 T FEKA 6100.6 T FEKA 6120.4 T	FEKA 4125.2 T FEKA 4200.2 T FEKA 6200.4 T	FEKA 6250.4 T	FEKA 6300.4 T
Число подключаемых насосов	2	2	2	2	2	2	2
Число подключаемых поплавков*	2 или 3	2 или 3	2 или 3	2 или 3	2 или 3	2 или 3	2 или 3
Включение внешней световой сигнализации по сигналу аварийного поплавка	●	●	●	●	●	●	●
Переключатель режимов Man.-0-Auto (Ручн.-0-Авт.)	●	●	●	●	●	●	●
Пуск "звезда/треугольник"			●	●	●	●	●

* Заказываются отдельно

ОСНОВНЫЕ СВЕДЕНИЯ

Применение

Контрольный блок для защиты и управления (в ручном или автоматическом режиме) однофазными погружными насосами DRENAG 1400 M и FEKA 1400 M.

Устанавливается на стену, подключается к линии питания 1x220-240 В~ с заземлением при помощи кабеля питания с вилкой. Имеет линейный выключатель, плавкие предохранители типа AM, 10-12 А.

Характеристики

Бокс из не поддерживающего горение пластика, устанавливается на стену при помощи кронштейнов.

В состав блока входят:

- микровыключатель с ручным повторным включением для защиты от перегрузки;
- тепловое реле защиты двигателя с автоматическим включением;
- пусковой конденсатор 40 мкФ;
- клеммы для подключения дополнительного внешнего дистанционного устройства включения/выключения (поплавок, поставляется отдельно);
- клеммы для подключения двигателя насоса и поплавка (если необходимо, питание 220-240 В);
- 1,5 м кабель питания H07RN-F 3G1.5 с вилкой EEC (16A-220В) с заземляющим контактом;
- табличка со схемой соединений на внутренней стороне крышки.

ТЕХНИЧЕСКИЕ ХАРАКТЕРИСТИКИ

- Напряжение питания: 220 - 240 В
- Фазы: 1
- Частота: 50 Гц
- Выходная мощность: 1,1 кВт - 1,5 л.с.
- Максимальный потребляемый ток насоса: 12 А
- Пусковой конденсатор: 40 мкФ 450 В
- Рабочая температура: -10°C +40°C
- Температура хранения: -10°C +60°C
- Степень защиты: IP55
- Относительная влажность воздуха: МАКС. 95%
- Конструкция соответствует Стандартам EN 603204-1 и EN 60439-1.
- Уровень электромагнитного излучения соответствует Стандартам EN 55014 - EN 61000-3-2-1.

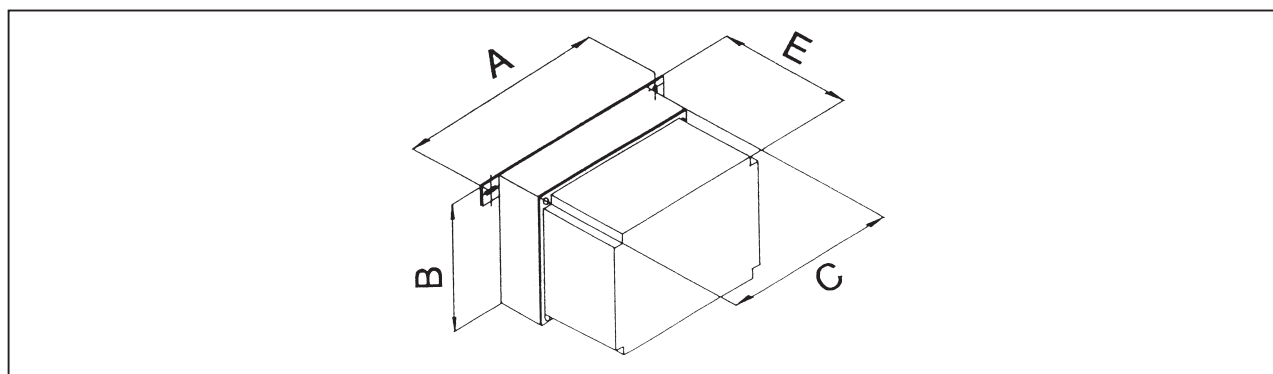

Модель	Размеры (мм)				Вес (кг)
	A	B	C	E	
MDN	225	168	198	148	2,1

ED 1,3 M - ED 3 M



ОСНОВНЫЕ СВЕДЕНИЯ

Применение

Шкаф для защиты и автоматического управления при помощи одного или нескольких поплавков однофазными электрическими насосами, указанными в таблице ниже:

Блок управления	Насос
ED 1,3 M	FEKA 600 M, FEKA 700 M, FEKA 800 M, DRENAG 900 M, FEKA 900 M, FEKA VS 550 M-NA, FEKA VS 750 M-NA, FEKA VS 1000 M-NA, FEKA VS 1200 M-NA, FEKA VX 550 M-NA, FEKA VX 750 M-NA, FEKA VX 1000 M-NA, FEKA VX 1200 M-NA
ED 3 M	DRENAG 1400 M, FEKA 1400 M

Характеристики

Поставляются в боксах из не поддерживающего горения пластика, с кронштейнами для настенного монтажа. Шкаф имеет собственную защиту и защищает насос от перегрузки и короткого замыкания, с ручным сбросом защиты (только для модели ED 3 M).

В состав блока входят:

- главный выключатель линии питания;
- трансформатор со встроенной защитой для питания цепей управления напряжением 24 В~;
- клеммы для подключения электрического насоса и управляющих поплавков мин./макс. уровня (или автоматов давления и т. д.);
- клеммы для подключения дистанционной звуковой или световой сигнализации (релейный выход);
- тепловое реле с ручным сбросом для подключения к клеммам КК от двигателя (только для модели ED 3 M);
- кнопка на передней панели для ручного включения насоса;
- зеленый светодиод на передней панели, показывающий нормальную работу насоса.

ТЕХНИЧЕСКИЕ ХАРАКТЕРИСТИКИ

- Напряжение питания:	220 - 240 В~ +/- 10%	
- Фазы:	1	
- Частота:	50 - 60 Гц	
	ED 1,3 M	ED 3 M
- Максимальная выходная мощность:	1,85 кВт 220-240 В~	2,95 кВт 220-240 В~
- Макс. потребляемый ток насоса:	10 А	16 А
- Пусковой конденсатор:	-	40 мкФ
- Рабочая температура:	-10°C +40°C	
- Температура хранения:	-25°C +55°C	
- Относит. влажность (без выпадения конденсата):	50% при 40°C макс. (90% при 20°C)	
- Макс. высота установки над уровнем моря:	3000 м	
- Степень защиты:	IP 55	
- Конструкция шкафа соответствует:	Стандартам EN 60204-1 и EN 60439-1	

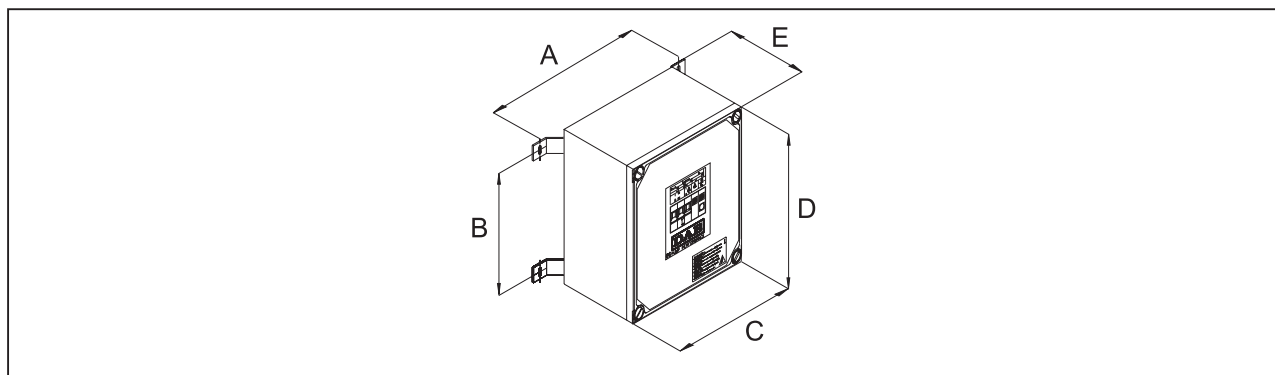

Модель	Размеры (мм)					Вес (кг)
	A	B	C	D	E	
ED 1,3 M	350	245	270	300	190	5,6
ED 3 M	350	245	270	300	190	5,6

ОСНОВНЫЕ СВЕДЕНИЯ

Применение

Шкаф для защиты и автоматического управления при помощи одного или нескольких поплавков однофазным электрическим насосом GRINDER 1400 M при одиночной установке.

Характеристики

Поставляется в боксе из не поддерживающего горения пластика, с кронштейнами для настенного монтажа.

Шкаф имеет собственную защиту и защищает насос от перегрузки и короткого замыкания, с ручным сбросом защиты.

В состав блока входят:

- главный выключатель линии питания;
- автоматическое устройство повышения пускового момента с возможностью регулировки времени действия от 0,5 до 4 сек (при поставке настройка 2 сек);
- трансформатор со встроенной защитой для питания цепей управления напряжением 24 В~;
- клеммы для подключения электрического насоса и управляющих поплавков мин./макс. уровня (или автоматов давления и т. д.);
- клеммы для подключения дистанционной звуковой или световой сигнализации (релейный выход);
- тепловое реле с ручным сбросом для подключения к клеммам КК из двигателя;
- кнопка на передней панели для ручного включения насоса;
- зеленый светодиод на передней панели, показывающий нормальную работу насоса.

ТЕХНИЧЕСКИЕ ХАРАКТЕРИСТИКИ

- | | |
|--|------------------------------------|
| - Напряжение питания: | 220 - 240 В +/- 10% |
| - Фазы: | 1 |
| - Частота: | 50 - 60 Гц |
| - Максимальная выходная мощность: | 2,95 кВт 220-240 В |
| - Макс. потребляемый ток насоса: | 16 А |
| - Пусковой конденсатор: | 40 мкФ - 450 В |
| - Пусковой конденсатор: | 200-250 мкФ - 320 В |
| - Рабочая температура: | -10°C +40°C |
| - Температура хранения: | -25°C +55°C |
| - Относит. влажность (без выпадения конденсата): | 50% при 40°C макс. (90% при 20°C) |
| - Макс. высота установки над уровнем моря: | 3000 м |
| - Степень защиты: | IP 55 |
| - Конструкция шкафа соответствует: | Стандартам EN 60204-1 и EN 60439-1 |

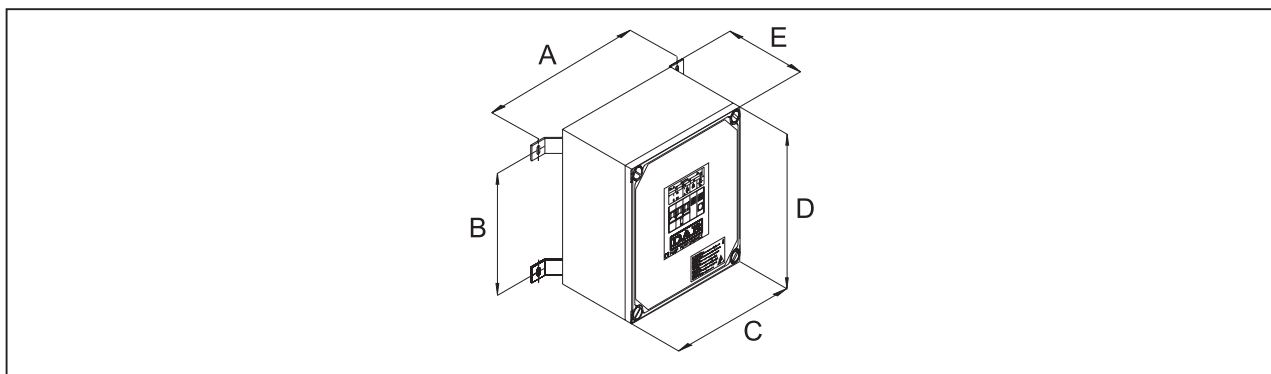

Модель	Размеры (мм)					Вес (кг)
	A	B	C	D	E	
ED 3 M Hs	350	335	270	390	190	6,9

E2D 2,6 М - E2D 6 М



ОСНОВНЫЕ СВЕДЕНИЯ

Применение

Шкаф для защиты и автоматического управления при помощи нескольких поплавков двумя однофазными электрическими насосами (двумя одиночными или одним сдвоенным), указанными в таблице ниже:

Блок управления	Насос
E2D 2,6 М	FEKA 600 М, FEKA 700 М, FEKA 800 М, DRENAG 900 М, FEKA 900 М, FEKA VS 550 М-NA, FEKA VS 750 М-NA, FEKA VS 1000 М-NA, FEKA VS 1200 М-NA, FEKA VX 550 М-NA, FEKA VX 750 М-NA, FEKA VX 1000 М-NA, FEKA VX 1200 М-NA
E2D 6 М	DRENAG 1400 М, FEKA 1400 М

Характеристики

Поставляются в боксах из не поддерживающего горения пластика, с кронштейнами для настенного монтажа. Шкаф имеет собственную защиту и защищает насосы от перегрузки и короткого замыкания, с ручным сбросом защиты (только для модели E2D 6 М).

В состав блока входят:

- главный выключатель линии питания;
- трансформатор со встроенной защитой для питания цепей управления напряжением 24 В-;
- клеммы для подключения электрического насоса и управляющих поплавков мин./макс. уровня (или автоматов давления и т. д.);
- клеммы для подключения дистанционной звуковой или световой сигнализации (релейный выход);
- тепловые реле с ручным сбросом для подключения к клеммам КК из двигателей (только для модели E2D 6 М);
- встроенный контроллер для смены порядка пуска двух насосов при каждом новом старте, для одновременной работы и для пуска одного из насосов в случае поломки другого;
- кнопки на передней панели для ручного включения насосов;
- зеленые светодиоды на передней панели, показывающие нормальную работу насосов.

ТЕХНИЧЕСКИЕ ХАРАКТЕРИСТИКИ

- Напряжение питания:	220 - 240 В +/- 10%	
- Фазы:	1	
- Частота:	50 - 60 Гц	
	E2D 2,6 М	E2D 6 М
- Максимальная выходная мощность:	1,85 кВт+1,85 кВт 220-240В	2,95 кВт+2,95 кВт 220-240В
- Макс. потребляемый ток насоса:	10 А +10 А	16 А +16 А
- Пусковой конденсатор:	-	40 мкФ + 40 мкФ
- Рабочая температура:	-10°C +40°C	
- Температура хранения:	-25°C +55°C	
- Относит. влажность (без выпадения конденсата):	50% при 40°C макс. (90% при 20°C)	
- Макс. высота установки над уровнем моря:	3000 м	
- Степень защиты:	IP 55	
- Конструкция шкафа соответствует:	Стандартам EN 60204-1 и EN 60439-1	

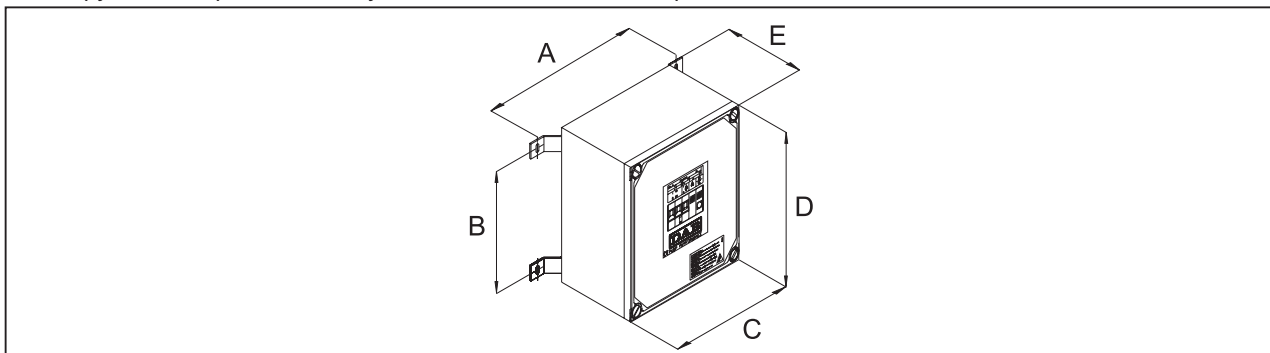

Модель	Размеры (мм)					Вес (кг)
	A	B	C	D	E	
E2D 2,6 М	345	335	270	390	230	8
E2D 6 М	345	335	270	390	230	8,5

ОСНОВНЫЕ СВЕДЕНИЯ

Применение

Шкаф для защиты и автоматического управления при помощи одного или нескольких поплавков трехфазным электрическим насосом, модель которого указана в таблице ниже:

Блок управления	Насос
ED 1 T	FEKA 600 T, FEKA 700 T, FEKA VS 550 T-NA, FEKA VS 750 T-NA, FEKA VX 550 T-NA, FEKA VX 750 T-NA
ED 1,5 T	FEKA 800 T, DRENAG 900 T, FEKA 900 T, FEKA VS 1000 T-NA, FEKA VS 1200 T-NA, FEKA VX 1000 T-NA, FEKA VX 1200 T-NA
ED 2,5 T	DRENAG 1800 T, FEKA 1800 T, GRINDER 1800 T, FEKA 2500.4 T, FEKA 2500.2 T, FEKA 2700.2 T

Характеристики

Поставляются в боксах из не поддерживающего горения пластика, с кронштейнами для настенного монтажа.

Шкаф имеет собственную защиту и защищает насосы от перегрузки, короткого замыкания и обрыва фазы с ручным сбросом защиты (только для модели ED 2,5 T, к которой подключаются насосы DRENAG/FEKA/GRINDER 1800 T).

В комплект входят:

- главный выключатель линии питания, заблокированный с ручкой дверцы;
- трансформатор с встроенной защитой для питания цепей управления напряжением 24 В~;
- клеммы для подключения электрического насоса и управляющих поплавков мин./макс. уровня (или автоматов давления и т. д.);
- клеммы для подключения дистанционной звуковой или световой сигнализации (релейный выход);
- тепловое реле с ручным сбросом для подключения к клеммам КК из двигателя (только для модели ED 2,5 T, при подключении насосов FEKA 2500.4 T - 2500.2 T - 2700.2 T устанавливается перемычка);
- переключатель на передней панели для выбора режимов работы насоса Ручн. - 0 - Авт.;
- световые индикаторы на передней панели:
 - красный светодиод - срабатывание токовой защиты;
 - зеленый светодиод - нормальная работа насоса;
 - белый светодиод - нормальная работа вспомогательных цепей.

ТЕХНИЧЕСКИЕ ХАРАКТЕРИСТИКИ

- Напряжение питания:	400 В +/- 10%									
- Фазы:	3									
- Частота:	50 - 60 Гц									
	<table border="1"> <thead> <tr> <th>ED 1T</th> <th>ED 1,5 T</th> <th>ED 2,5 T</th> </tr> </thead> <tbody> <tr> <td>1,38 кВт</td> <td>2,2 кВт</td> <td>3,5 кВт</td> </tr> <tr> <td>2,5 А</td> <td>4А</td> <td>6,3А</td> </tr> </tbody> </table>	ED 1T	ED 1,5 T	ED 2,5 T	1,38 кВт	2,2 кВт	3,5 кВт	2,5 А	4А	6,3А
ED 1T	ED 1,5 T	ED 2,5 T								
1,38 кВт	2,2 кВт	3,5 кВт								
2,5 А	4А	6,3А								
- Максимальная выходная мощность:										
- Макс. потребляемый ток насоса:										
- Рабочая температура:	-10°C +40°C									
- Температура хранения:	-25°C +55°C									
- Относит. влажность (без выпадения конденсата):	50% при 40°C макс. (90% при 20°C)									
- Макс. высота установки над уровнем моря:	3000 м									
- Степень защиты:	IP 55									
- Конструкция шкафа соответствует:	Стандартам EN 60204-1 и EN 60439-1									

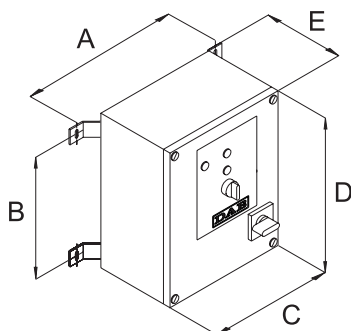

Модель	Размеры (мм)					Вес (кг)
	A	B	C	D	E	
ED 1 T	350	245	270	300	230	5,6
ED 1,5 T	350	245	270	300	230	5,6
ED 2,5 T	350	245	270	300	230	5,6

ОСНОВНЫЕ СВЕДЕНИЯ

Применение

Шкаф для защиты и автоматического управления при помощи одного или нескольких поплавков трехфазным электрическим насосом, модель которого указана в таблице ниже:

Блок управления	Насос
ED 4 T	FEKA 3000.4 T
ED 7,5 T	FEKA 3000.2 T, FEKA 3500.2 T, FEKA 3700.2 T
ED 7,5 T (λ / Δ)	FEKA 6075.6 T
ED 8 T	FEKA 4000.4 T
ED 15 T (λ / Δ)	FEKA 4100.4 T, FEKA 4100.2 T, FEKA 4150.2 T, FEKA 6100.6 T, FEKA 6120.4 T
ED 20 T (λ / Δ)	FEKA 4125.2 T, FEKA 4200.2 T, FEKA 6150.4 T
ED 25 T (λ / Δ)	FEKA 6250.4 T, FEKA 6200.4 T
ED 30 T (λ / Δ)	FEKA 6300.4 T

Характеристики

Поставляются в боксах из не поддерживающего горения пластика, с кронштейнами для настенного монтажа. Шкаф имеет собственную защиту и защищает насос от перегрузки, короткого замыкания и обрыва фазы с ручным сбросом защиты.

В комплект входят:

- главный выключатель линии питания, заблокированный с ручкой дверцы;
- трансформатор со встроенной защитой для питания цепей управления напряжением 24 В~;
- клеммы для подключения электрического насоса и управляющих поплавков мин./макс. уровня (или автоматов давления и т. д.);
- клеммы для подключения дистанционной звуковой или световой сигнализации (релейный выход);
- клеммы для подключения датчиков температуры/влажности масла от двигателя. При поставке установлена переключатель, удаляемая при подключении датчика;
- переключатель на передней панели для выбора режимов работы насоса Ручн. - 0 - Авт.;
- световые индикаторы на передней панели:
 - красный светодиод - срабатывание токовой защиты;
 - зеленый светодиод - нормальная работа насоса;
 - белый светодиод - нормальная работа вспомогательных цепей.

Шкафы управления и защиты с пометкой λ/Δ имеют устройство пуска "звезда/треугольник".

ТЕХНИЧЕСКИЕ ХАРАКТЕРИСТИКИ

- Напряжение питания: 400В~ +/- 10%
- Фазы: 3
- Частота: 50-60 Гц
- Потребляемый ток насоса (А):

	ED 4T	ED 7,5 T	ED 8 T	ED 15 T	ED 20 T	ED 25 T	ED 30 T
	6-10	9-14	13-18	20-25	24-32	25-40	40-63
- Рабочая температура: -10°C +40°C
- Температура хранения: -25°C + 55°C
- Относит. влажность (без выпад. конденсата): 50% при 40°C макс. (90% при 20°C)
- Макс. высота установки над уровнем моря: 3000 м
- Степень защиты: IP55
- Конструкция шкафа соответствует Стандартам EN 60204-1 и EN 60439-1

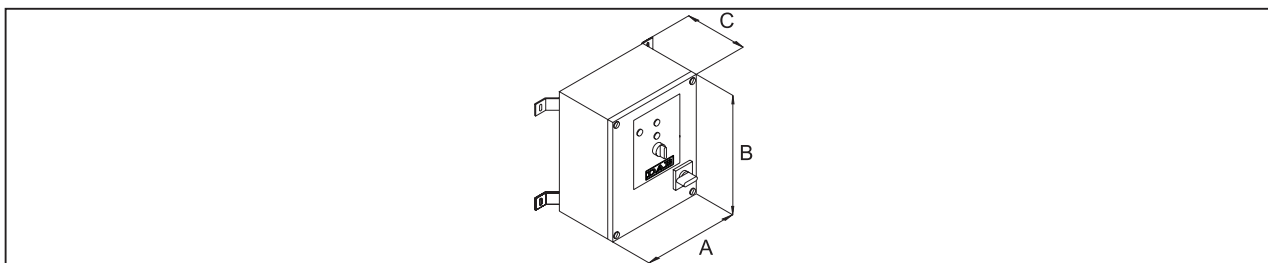

Модель	Размеры (мм)					Вес (кг)
	A	B	C	D	E	
ED 4 T	350	245	270	300	230	8
ED 7,5 T	350	245	270	300	230	10
ED 7,5 T (λ / Δ)	350	335	270	390	230	10
ED 8 T	350	245	270	300	230	10,5
ED 15 T (λ / Δ)	350	335	270	300	230	16
ED 20 T (λ / Δ)	350	335	270	300	230	16
ED 25 T (λ / Δ)	350	335	270	300	230	18,4
ED 30 T (λ / Δ)	350	335	270	300	230	18,4

ОСНОВНЫЕ СВЕДЕНИЯ

Применение

Шкаф для защиты и автоматического управления при помощи нескольких поплавков двумя трехфазными электрическими насосами (двумя одиночными или одним сдвоенным), указанными в таблице ниже:

Блок управления	Насос
E2D 2 T	FEKA 600 T, FEKA 700 T, FEKA VS 550 T-NA, FEKA VS 750 T-NA, FEKA VX 550 T-NA, FEKA VX 750 T-NA
E2D 3 T	FEKA 800 T, DRENAG 900 T, FEKA 900 T, FEKA VS 1000 T-NA, FEKA VS 1200 T-NA, FEKA VX 1000 T-NA, FEKA VX 1200 T-NA
E2D 5 T	DRENAG 1800 T, FEKA 1800 T, GRINDER 1800 T, FEKA 2500.4 T, FEKA 2500.2 T, FEKA 2700.2 T

Характеристики

Поставляются в боксах из не поддерживающего горения пластика, с кронштейнами для настенного монтажа.

Шкаф имеет собственную защиту и защищает насосы от перегрузки, короткого замыкания и обрыва фазы с ручным сбросом защиты (только для модели E2D 5 T).

В комплект входят:

- главный выключатель линии питания, заблокированный с ручкой дверцы;
- трансформатор с встроенной защитой для питания цепей управления напряжением 24 В~;
- клеммы для подключения электрических насосов и управляющих поплавков мин./макс. уровня (или автоматов давления и т. д.);
- клеммы для подключения дистанционной звуковой или световой сигнализации (релейный выход);
- тепловые реле с ручным сбросом для подключения к клеммам КК из двигателей (только для модели E2D 5 T);
- встроенный контроллер для смены порядка пуска двух насосов при каждом новом старте, для одновременной работы и для пуска одного из насосов в случае поломки другого;
- переключатели на передней панели для выбора режимов работы насосов Ручн. - 0 - Авт.;
- световые индикаторы на передней панели:
 - красные светодиоды - срабатывание токовой защиты;
 - зеленые светодиоды - нормальная работа насоса;
 - белый светодиод - нормальная работа вспомогательных цепей

ТЕХНИЧЕСКИЕ ХАРАКТЕРИСТИКИ

- Напряжение питания:	400 В +/- 10%			
- Фазы:	3			
- Частота:	50 - 60 Гц			
	E2D 2 T	E2D 3 T	E2D 5 T	
- Максимальная выходная мощность:	1,38 +1,38 кВт	2,2 +2,2 кВт	3,5 +3,5 кВт	
- Макс. потребляемый ток насоса:	2,5 +2,5А	4+4А	6,3+6,3 А	
- Рабочая температура:	-10°C +40°C			
- Температура хранения:	-25°C +55°C			
- Относит. влажность (без выпадения конденсата):	50% при 40°C макс. (90% при 20°C)			
- Макс. высота установки над уровнем моря:	3000 м			
- Степень защиты:	IP 55			
- Конструкция шкафа соответствует:	Стандартам EN 60204-1 и EN 60439-1			

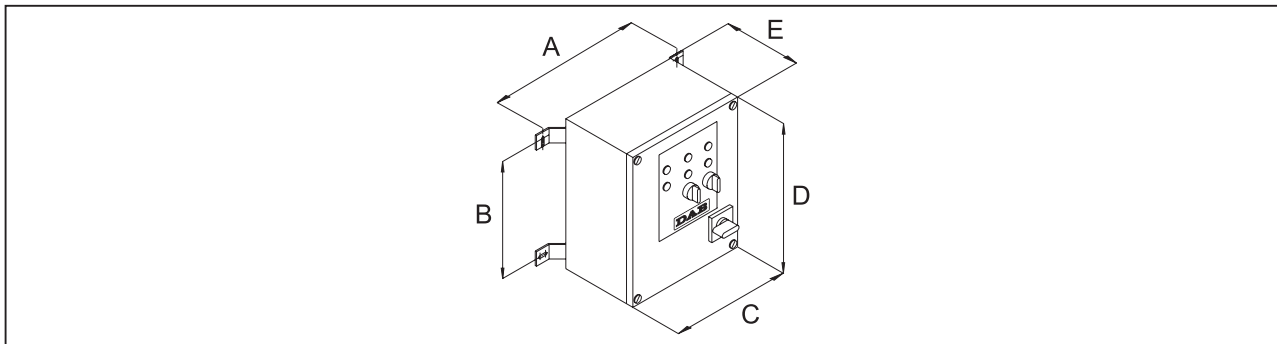

Модель	Размеры (мм)					Вес (кг)
	A	B	C	D	E	
E2D 2 T	345	335	270	390	230	8
E2D 3 T	345	335	270	390	230	8
E2D 5 T	345	335	270	390	230	8,1

ОСНОВНЫЕ СВЕДЕНИЯ

Применение

Шкаф для защиты и автоматического управления при помощи нескольких поплавков двумя трехфазными электрическими насосами (двумя одиночными или одним сдвоенным), указанными в таблице ниже:

Блок управления	Насос
E2D 8 T	FEKA 3000.4 T
E2D 15 T	FEKA 3000.2 T, FEKA 3500.2 T, FEKA 3700.2 T
E2D 15 T (λ / Δ)	FEKA 6075.6 T
E2D 16 T	FEKA 4000.4 T
E2D 30 T (λ / Δ)	FEKA 4100.4 T, FEKA 4100.2 T, FEKA 4150.2 T, FEKA 6100.6 T, FEKA 6120.4 T
E2D 40 T (λ / Δ)	FEKA 4125.2 T, FEKA 4200.2 T, FEKA 6150.4 T
E2D 50 T (λ / Δ)	FEKA 6250.4 T, FEKA 6200.4 T
E2D 60 T (λ / Δ)	FEKA 6300.4 T

Характеристики

Поставляются в боксах из не поддерживающего горения пластика, с кронштейнами для настенного монтажа.

Шкаф имеет собственную защиту и защищает насосы от перегрузки, короткого замыкания и обрыва фазы с ручным сбросом защиты.

В комплект входят:

- главный выключатель линии питания, заблокированный с ручкой дверцы;
- трансформатор со встроенной защитой для питания цепей управления напряжением 24 В~;
- клеммы для подключения электрических насосов и управляющих поплавков мин./макс. уровня (или автоматов давления и т. д.);
- клеммы для подключения дистанционной звуковой или световой сигнализации (релейный выход);
- клеммы для подключения датчиков температуры/влажности масла от двигателей. При поставке установлена перемычка, удаляемая при подключении датчика;
- встроенный контроллер для смены порядка пуска двух насосов при каждом новом старте, для одновременной работы и для пуска одного из насосов в случае поломки другого;
- переключатели на передней панели для выбора режимов работы насосов Ручн. - 0 - Авт.;
- световые индикаторы на передней панели:
 - красные светодиоды - срабатывание токовой защиты;
 - зеленые светодиоды - нормальная работа насоса;
 - белый светодиод - нормальная работа вспомогательных цепей.

Шкафы управления и защиты с пометкой λ/Δ имеют устройство пуска "звезда/треугольник".

ТЕХНИЧЕСКИЕ ХАРАКТЕРИСТИКИ

- Напряжение питания: 400В~ +/- 10%
 - Фазы: 3
 - Частота: 50-60 Гц
- | | E2D 8 T | E2D 15 T | E2D 16 T | E2D 30 T | E2D 40 T | E2D 50 T | E2D 60 T |
|--------------------------------|---------|----------|----------|----------|----------|----------|----------|
| - Потребляемый ток насоса (А): | 6-10 | 9-14 | 13-18 | 20-25 | 24-32 | 25-40 | 40-63 |
- Рабочая температура: -10°C +40°C
 - Температура хранения: -25°C + 55°C
 - Относит. влажность (без выпадения конденсата): 50% при 40°C макс. (90% при 20°C)
 - Макс. высота установки над уровнем моря: 3000 м
 - Степень защиты: IP55
 - Конструкция шкафа соответствует Стандартам EN 60204-1 и EN 60439-1

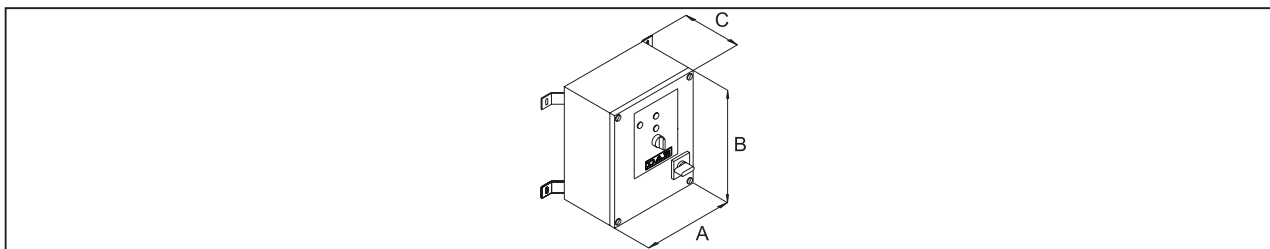

Модель	Размеры (мм)					Вес (кг)
	A	B	C	D	E	
E2D 8 T	345	335	270	390	230	8,3
E2D 15 T	345	335	270	390	230	15
E2D 15 T (λ / Δ)	514	335	540	390	230	15
E2D 16 T	345	335	270	390	230	15
E2D 30 T (λ / Δ)	514	335	270	390	230	15
E2D 40 T (λ / Δ)	514	335	270	390	230	30
E2D 50 T (λ / Δ)	514	335	270	390	230	37
E2D 60 T (λ / Δ)	514	335	270	390	230	37

ОСНОВНЫЕ СВЕДЕНИЯ

Применение

Шкаф для защиты и автоматического управления при помощи одного или нескольких поплавков одним однофазным электрическим насосом FEKA 1400 M-Ex и DRENAG 1400 M-Ex.

Характеристики

Поставляется в окрашенном металлическом боксе с открывающейся вправо дверцей с замком; к шкафу приварены четыре кронштейна для настенного монтажа. Степень защиты бокса IP55 достигается при помощи резинового уплотнителя между дверцей и корпусом шкафа.

В состав блока входят:

- главный выключатель линии питания, заблокированный с ручкой дверцы, запираемой на ключ;
- автоматический магнитотепловой выключатель, с защитой от перегрузки и короткого замыкания, с ручным взводом и красным сигнальным светодиодом;
- тепловое реле с ручным взводом для подключения к клеммам КК от двигателя;
- клеммы для подключения электрического насоса и управляющих поплавков мин./макс. уровня (или автоматов давления и т. д.);
- клеммы для подключения аварийного поплавка и для установки дистанционной звуковой или световой сигнализации;
- переключатель на передней панели для выбора режимов работы насоса Ручн. - 0 - Авт.;
- внутренний трансформатор для питания цепей управления, имеющий самовосстанавливающуюся защиту от перегрузки и короткого замыкания, отключающую питание на 3 минуты;
- один поплавок с 10 м кабеля H07 RN-F. Второй поплавок поставляется по отдельному заказу.

ТЕХНИЧЕСКИЕ ХАРАКТЕРИСТИКИ

- | | |
|--|-----------------------------------|
| - Напряжение питания | 220 - 240 В +/- 10% |
| - Фазы | 1 |
| - Частота | 50 - 60 Гц |
| - Максимальная выходная мощность | 2,2 кВт - 3 л.с. |
| - Макс. потребляемый ток насоса | 13 Amp |
| - Пусковой конденсатор | 40 мкФ-450 В |
| - Рабочая температура | -10°C +40°C |
| - Температура хранения: | -25°C +55°C |
| - Относит. влажность (без выпадения конденсата): | 50% при 40°C макс. (90% при 20°C) |
| - Макс. высота установки над уровнем моря: | 3000 м |
| - Степень защиты: | IP 55 |

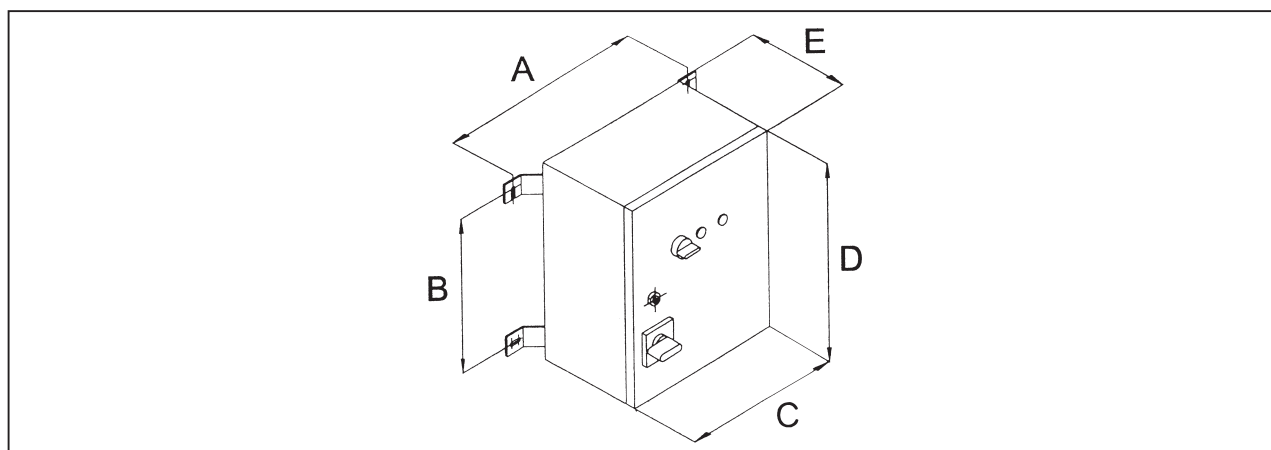

Модель	Размеры (мм)					Вес (кг)
	A	B	C	D	E	
TD 1,5 M Ex	325	242	255	310	183	10

ОСНОВНЫЕ СВЕДЕНИЯ

Применение

Шкаф для защиты и автоматического управления при помощи одного или нескольких поплавков одним однофазным электрическим насосом GRINDER 1400 M-Ex, с устройством повышения крутящего момента двигателя при пуске.

Характеристики

Поставляется в окрашенном металлическом боксе с открывающейся вправо дверцей с замком; к шкафу приварены четыре кронштейна для настенного монтажа. Степень защиты бокса IP55 достигается при помощи резинового уплотнителя между дверцей и корпусом шкафа.

В состав блока входят:

- главный выключатель линии питания, заблокированный с ручкой дверцы, запираемой на ключ;
- автоматическое устройство повышения пускового момента с возможностью регулировки времени действия;
- автоматический магнитотепловой выключатель, с защитой от перегрузки и короткого замыкания, с ручным взводом и красным сигнальным светодиодом;
- тепловое реле с ручным взводом для подключения к клеммам КК от двигателя;
- клеммы для подключения электрического насоса и управляющих поплавков мин./макс. уровня (или автоматов давления и т. д.);
- клеммы для подключения аварийного поплавка и для установки дистанционной звуковой или световой сигнализации;
- переключатель на передней панели для выбора режимов работы насоса Ручн. - 0 - Авт.;
- внутренний трансформатор для питания цепей управления, имеющий самовосстанавливающуюся защиту от перегрузки и короткого замыкания, отключающую питание на 3 минуты;
- один поплавок с 10 м кабеля H07 RN-F. Второй поплавок поставляется по отдельному заказу

ТЕХНИЧЕСКИЕ ХАРАКТЕРИСТИКИ

- Напряжение питания: 220 - 240 В +/- 10%
- Фазы: 1
- Частота: 50 - 60 Гц
- Максимальная выходная мощность: 2,2 кВт - 3 л.с.
- Макс. потребляемый ток насоса: 13 А
- Пусковой конденсатор: 40 мкФ-450 В
- Capacitor for strong static torque: 200 - 250 мкФ 320 В
- Рабочая температура: -10°C +40°C
- Температура хранения: -25°C +55°C
- Относит. влажность (без выпадения конденсата): 50% при 40°C макс. (90% при 20°C)
- Макс. высота установки над уровнем моря: 3000 м
- Степень защиты: IP 55

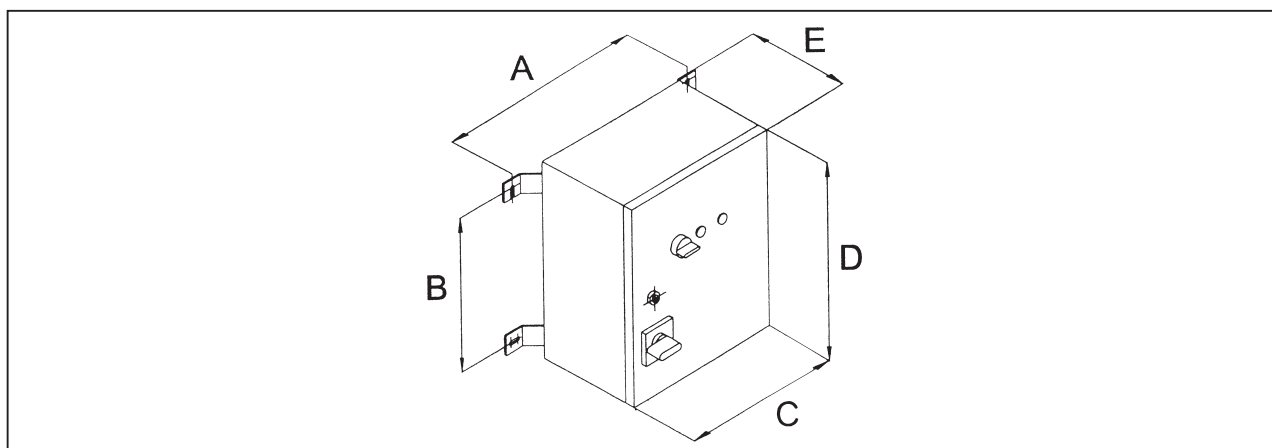

Модель	Размеры (мм)					Вес (кг)
	A	B	C	D	E	
TD 1,5 M Hs-Ex	325	312	255	380	183	11,8

ОСНОВНЫЕ СВЕДЕНИЯ

Применение

Шкаф для защиты и автоматического управления при помощи одного или нескольких поплавков одним трехфазным электрическим насосом DRENAG 1800 T-Ex, FEKA 1800 T-Ex или GRINDER 1800 T-Ex.

Характеристики

Поставляется в окрашенном металлическом боксе с открывающейся вправо дверцей с замком; к шкафу приварены четыре кронштейна для настенного монтажа. Степень защиты бокса IP55 достигается при помощи резинового уплотнителя между дверцей и корпусом шкафа. (В любом случае, шкаф управления должен быть установлен в потенциально не взрывоопасной атмосфере.)

В состав блока входят:

- главный выключатель линии питания, заблокированный с ручкой дверцы, запираемой на ключ;
- автоматический магнитотепловой выключатель, с защитой от перегрузки и короткого замыкания, с ручным взводом и красным сигнальным светодиодом;
- тепловое реле с ручным взводом для подключения к клеммам КК от двигателя;
- релейный модуль в безопасном исполнении, подходящий для работы поплавков в потенциально взрывоопасной атмосфере (согласно действующим правилам по безопасности);
- защитное устройство против обрыва фазы с ручным взводом;
- клеммы для подключения электрического насоса и управляющих поплавков мин./макс. уровня (или автоматов давления и т. д.);
- клеммы для подключения аварийного поплавка и для установки дистанционной звуковой или световой сигнализации;
- переключатель на передней панели для выбора режимов работы насоса Ручн. - 0 - Авт.;
- внутренний трансформатор для питания цепей управления, имеющий самовосстанавливающуюся защиту от перегрузки и короткого замыкания, отключающую питание на 3 минуты;
- один поплавок с 10 м кабеля H07 RN-F. Второй поплавок поставляется по отдельному заказу.

ТЕХНИЧЕСКИЕ ХАРАКТЕРИСТИКИ

- | | |
|--|-----------------------------------|
| - Напряжение питания: | 400 В +/- 10% |
| - Фазы: | 3 |
| - Частота: | 50 - 60 Гц |
| - Максимальная выходная мощность: | 3 кВт - 4 л.с. |
| - Макс. потребляемый ток насоса: | 6 А |
| - Рабочая температура: | -10°C +40°C |
| - Температура хранения: | -25°C +55°C |
| - Относит. влажность (без выпадения конденсата): | 50% при 40°C макс. (90% при 20°C) |
| - Макс. высота установки над уровнем моря: | 3000 м |
| - Степень защиты: | IP 55 |

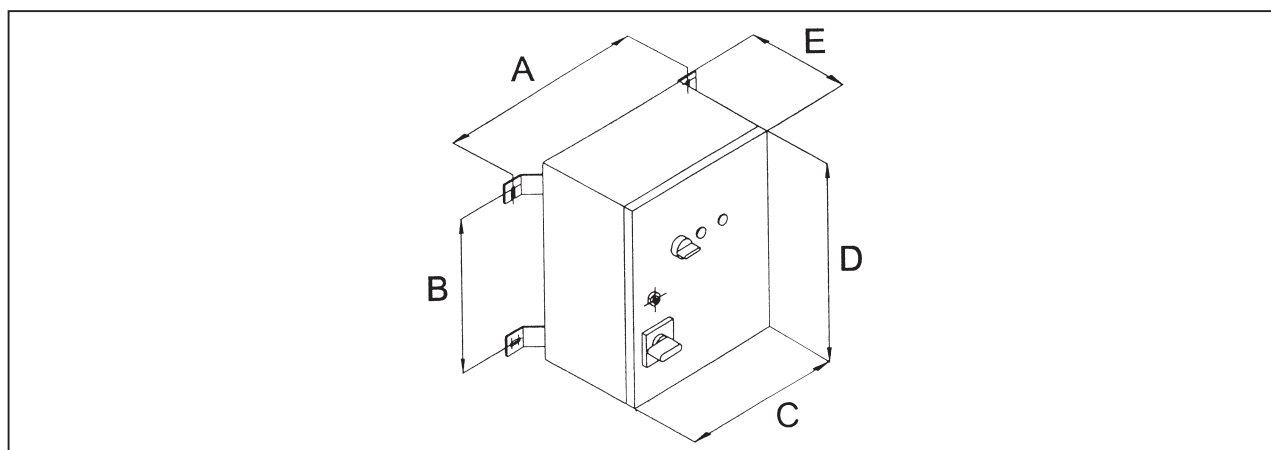

Модель	Размеры (мм)					Вес (кг)
	A	B	C	D	E	
TD 2 T Ex	325	242	255	310	183	10

ПОГРУЖНЫЕ НАСОСЫ ДЛЯ ВОДОСНАБЖЕНИЯ

ОБЛАСТЬ РАБОЧИХ ЗНАЧЕНИЙ

ДИАГРАММА ВЫБОРА НАСОСА

Гидравлические характеристики получены для жидкости с кинематической вязкостью 1 мм²/с и плотностью 1000 кг/м³. Допуски гидравлической характеристики соответствуют ISO 9906.

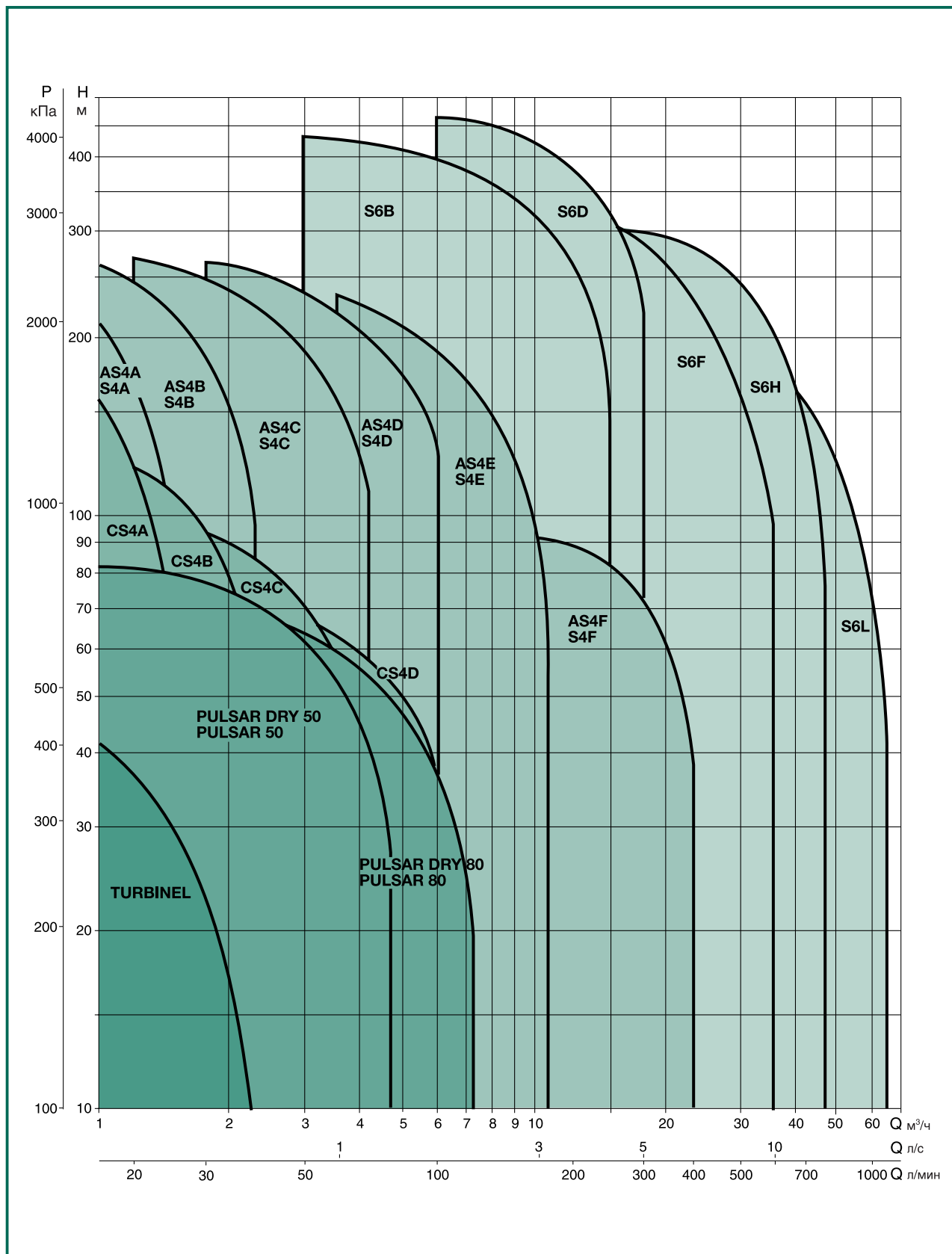

ОБЛАСТЬ РАБОЧИХ ЗНАЧЕНИЙ

ТАБЛИЦА ВЫБОРА НАСОСА

Модель		P2 ном		Q м³/ч л/мин	H (М)																
однофазный	трехфазный	кВт	л.с.		0	0,6	1,2	1,5	1,8	2,4	3	4,2	4,8	6	9	11,4	18	24	27		
				0	10	20	25	30	40	50	70	80	100	150	190	300	400	450			
MINITURBINEL M	–	0,37	0,5	43	33,5	21,5	13,7	8,5													
TURBINEL M	TURBINEL T	0,75	1	63	50	37	29	23	8												
CS4A-8 M	–	0,25	0,33	51	44,4	26,8	13,7														
CS4A-12 M	CS4A-12 T	0,37	0,5	76,5	66,6	40,2	20,5														
CS4A-18 M	CS4A-18 T	0,55	0,75	114,8	99,8	60,3	30,8														
CS4A-25 M	CS4A-25 T	0,75	1	159,4	138,7	83,7	42,7														
CS4A-36 M	CS4A-36 T	1,1	1,5	229,5	200	120,6	61,6														
CS4B-5 M	–	0,25	0,33	31	30	26	22,6	19	10												
CS4B-8 M	CS4B-8 T	0,37	0,5	49,6	47,8	41,5	36,2	30,6	16												
CS4B-12 M	CS4B-12 T	0,55	0,75	74,4	71,8	62,3	54,4	45,8	24												
CS4B-16 M	CS4B-16 T	0,75	1	99,2	95,7	83	72,5	61	32												
CS4B-24 M	CS4B-24 T	1,1	1,5	148,8	143,5	124,6	108,7	91,7	48												
CS4C-6 M	CS4C-6 T	0,37	0,5	33		31,8	30,7	29,4	26,4	22,7	13,2										
CS4C-9 M	CS4C-9 T	0,55	0,75	49,5		47,7	46	44	39,6	34	19,8										
CS4C-13 M	CS4C-13 T	0,75	1	71,5		68,9	66,4	63,7	57,2	49,2	28,6										
CS4C-19 M	CS4C-19 T	1,1	1,5	104,5		100,7	97	93	83,6	71,8	41,8										
CS4D-4 M	CS4D-4 T	0,37	0,5	24				23	22	21,8	18	16,2	11,2								
CS4D-6 M	CS4D-6 T	0,55	0,75	36				34,5	33	31,5	27	24,3	16,8								
CS4D-8 M	CS4D-8 T	0,75	1	48				46	44	42	36	32,5	22,4								
CS4D-13 M	CS4D-13 T	1,1	1,5	78				74,7	71,5	68,3	59	52,6	36,4								
AS4A/S4A-8 M	–	0,25	0,33	51	44,4	26,8	13,7														
AS4A/S4A-12 M	AS4A/S4A-12 T	0,37	0,5	76,5	66,6	40,2	20,5														
AS4A/S4A-18 M	AS4A/S4A-18 T	0,55	0,75	114,8	99,8	60,3	30,8														
AS4A/S4A-25 M	AS4A/S4A-25 T	0,75	1	159,4	138,7	83,7	42,7														
AS4A/S4A-36 M	AS4A/S4A-36 T	1,1	1,5	229,5	200	120,6	61,6														
AS4A/S4A-50 M	AS4A/S4A-50 T	1,5	2	318,8	277,4	167,5	85,5														
AS4B/S4B-5 M	–	0,25	0,33	31	30	26	22,6	19	10												
AS4B/S4B-8 M	AS4B/S4B-8 T	0,37	0,5	49,6	47,8	41,5	36,2	30,6	16												
AS4B/S4B-12 M	AS4B/S4B-12 T	0,55	0,75	74,4	71,8	62,3	54,4	45,8	24												
AS4B/S4B-16 M	AS4B/S4B-16 T	0,75	1	99,2	95,7	83	72,5	61	32												
AS4B/S4B-24 M	AS4B/S4B-24 T	1,1	1,5	148,8	143,5	124,6	108,7	91,7	48												
AS4B/S4B-32 M	AS4B/S4B-32 T	1,5	2	198,4	191,4	166	144,9	122,2	64												
AS4B/S4B-40 M	AS4B/S4B-40 T	2,2	3	248	239,2	207,6	181,2	152,8	80												
AS4B/S4B-48 M	AS4B/S4B-48 T	2,2	3	297,6	287,1	249,2	217,4	183,4	96												
AS4C/S4C-6 M	AS4C/S4C-6 T	0,37	0,5	33		31,8	30,7	29,4	26,4	22,7	13,2										
AS4C/S4C-9 M	AS4C/S4C-9 T	0,55	0,75	49,5		47,7	46	44	39,6	34	19,8										
AS4C/S4C-13 M	AS4C/S4C-13 T	0,75	1	71,5		68,9	66,4	63,7	57,2	49,2	28,6										
AS4C/S4C-19 M	AS4C/S4C-19 T	1,1	1,5	104,5		100,7	97	93	83,6	71,8	41,8										
AS4C/S4C-25 M	AS4C/S4C-25 T	1,5	2	137,5		132,5	128	122,5	110	94,5	55										
AS4C/S4C-32 M	AS4C/S4C-32 T	2,2	3	176		169,6	163	156,8	140,8	120,9	70,4										
AS4C/S4C-39 M	AS4C/S4C-39 T	2,2	3	214,5		206,7	200	191,1	171,6	147,4	85,8										
–	AS4C/S4C-45 T	3	4	247,5		238,5	229	220,5	198	170,1	99										
–	AS4C/S4C-51 T	3	4	280,5		270,3	261	250	224,4	192,8	112,2										
AS4D/S4D-4 M	AS4D/S4D-4 T	0,37	0,5	24				23	22	21,8	18	16,2	11,2								
AS4D/S4D-6 M	AS4D/S4D-6 T	0,55	0,75	36				34,5	33	31,5	27	24,3	16,8								
AS4D/S4D-8 M	AS4D/S4D-8 T	0,75	1	48				46	44	42	36	32,5	22,4								
AS4D/S4D-13 M	AS4D/S4D-13 T	1,1	1,5	78				74,7	71,5	68,3	59	52,6	36,4								
AS4D/S4D-17 M	AS4D/S4D-17 T	1,5	2	102				98	93,5	89,5	77,5	68,8	47,6								
AS4D/S4D-21 M	AS4D/S4D-21 T	2,2	3	126				121	115,5	110	96	85	58,8								
AS4D/S4D-25 M	AS4D/S4D-25 T	2,2	3	150				144	137,5	132	114,5	101,2	70								
–	AS4D/S4D-29 T	3	4	174				166	159,5	152	132	117,4	81,2								
–	AS4D/S4D-34 T	3	4	204				196	187	179,5	155	137,7	95,2								
–	AS4D/S4D-38 T	4	5,5	228				219	209	200	173	153,9	106,4								
–	AS4D/S4D-45 T	4	5,5	270				259	247,5	237	205	182,2	127								
AS4E/S4E-6 M	AS4E/S4E-6 T	0,75	1	40,5							31,5	30	27	17,6	7,7						
AS4E/S4E-8 M	AS4E/S4E-8 T	1,1	1,5	54							42	40	37	23,4	10,3						
AS4E/S4E-12 M	AS4E/S4E-12 T	1,5	2	81							63	60	55	35,2	15,5						
AS4E/S4E-17 M	AS4E/S4E-17 T	2,2	3	114,8							89,5	86	78	49,8	21,9						
–	AS4E/S4E-20 T	3	4	135							105	101,5	91	58,6	25,7						
–	AS4E/S4E-23 T	3	4	155,4							120,5	117	104,5	67,4	29,6						
–	AS4E/S4E-27 T	4	5,5	182,4							141,5	137	122,5	79,2	34,8						
–	AS4E/S4E-31 T	4	5,5	209,4							162	156	140	90,9	39,9						
–	AS4E/S4E-36 T	5,5	7,5	243,2							188	180	162	105,5	46,5						
–	AS4E/S4E-42 T	5,5	7,5	283,7							220	211	189	123,2	54						
AS4F/S4F-7 M	AS4F/S4F-7 T	2,2	3	40,5										36	33	24	15	11			
–	AS4F/S4F-10 T	3	4	58										50,8	47	34	22	16			
–	AS4F/S4F-13 T	4	5,5	76										66	62	44,7	28	20			
–	AS4F/S4F-18 T	5,5	7,5	104,5										91	84	61,2	39	28			

ОБЛАСТЬ РАБОЧИХ ЗНАЧЕНИЙ

ТАБЛИЦА ВЫБОРА НАСОСА

Модель		P2 ном		Q м³/ч л/мин	0	2,4	4,8	6	7,8	8,4	10,8	12	15	18	24	36	48	54	66	
однофазный	трехфазный	кВт	л.с.		0	40	80	100	130	140	180	200	250	300	400	600	800	900	1100	
PULSAR 30/50 M	PULSAR 30/50 T	0,55	0,75	H (M)	42	33,8	13,5													
PULSAR 40/50 M	PULSAR 40/50 T	0,75	1		56	45	18													
PULSAR 50/50 M	PULSAR 50/50 T	1	1,36		72	58	24,5													
PULSAR 65/50 M	PULSAR 65/50 T	1,2	1,6		86	70	29													
PULSAR 30/80 M	PULSAR 30/80 T	0,75	1		51	44,8	39,4	23,5												
PULSAR 40/80 M	PULSAR 40/80 T	1	1,36		64	56,8	41,5	30,5												
PULSAR 50/80 M	PULSAR 50/80 T	1,2	1,6		77	68	50	37												
PULSAR DRY 20/50 M	PULSAR DRY 20/50 T	0,55	0,75	H (M)	29	23,2	10,3													
PULSAR DRY 30/50 M	PULSAR DRY 30/50 T	0,55	0,75		42	33,8	13,5													
PULSAR DRY 40/50 M	PULSAR DRY 40/50 T	0,75	1		56	45	18													
PULSAR DRY 50/50 M	PULSAR DRY 50/50 T	1	1,36		72	58	24,5													
PULSAR DRY 65/50 M	PULSAR DRY 65/50 T	1,2	1,6		86	70	29													
PULSAR DRY 30/80 M	PULSAR DRY 30/80 T	0,75	1		51	44,8	32,4	23,5												
PULSAR DRY 40/80 M	PULSAR DRY 40/80 T	1	1,36		64	56,8	41,5	30,5												
PULSAR DRY 50/80 M	PULSAR DRY 50/80 T	1,2	1,6	77	68	50	37													
—	S6B-9	4	5,5	H (M)	147			125	120	114	96	85	46							
—	S6B-12	5,5	7,5		196			172	160	152	128	113	64							
—	S6B-15	7,5	10		224			216	198	190	160	141	80							
—	S6B-18	9,2	12,5		293			250	238	228	193	169	96							
—	S6B-21	9,2	12,5		342			291	278	266	225	197	112							
—	S6B-24	11	15		391			340	315	304	257	226	128							
—	S6B-28	13	17,5		446			400	370	354	300	263	149							
—	S6D-6	3,7	5		94					87	80	76	63	44						
—	S6D-7	5,5	7,5		109					101	93	89	74	51						
—	S6D-8	5,5	7,5		125					115	106	102	84	58						
—	S6D-9	5,5	7,5		140					130	120	114	95	66						
—	S6D-12	7,5	10		187					173	160	153	127	88						
—	S6D-15	9,2	12,5		234					216	201	191	158	110						
—	S6D-18	11	15		281					260	241	229	190	132						
—	S6D-21	13	17,5		328					304	281	267	222	154						
—	S6D-24	15	20		374					347	321	305	254	176						
—	S6D-30	18,5	25		468					464	401	381	317	220						
—	S6F-4	4	5		61							53	51	48	40	15				
—	S6F-6	5,5	4,5		91							80	76	71	59	22				
—	S6F-8	7,5	10		122							106	101	95	79	30				
—	S6F-10	9,2	12,5		152							133	126	119	99	37				
—	S6F-12	11	15		182							159	154	143	119	47				
—	S6F-14	13	17,5		213							186	178	167	139	56				
—	S6F-16	15	20		243							212	204	190	158	64				
—	S6F-20	18,5	25		304							265	255	238	198	80				
—	S6F-24	22	30		365							318	305	286	238	96				
—	S6H-3	4	5,5		48									42	39	30	12			
—	S6H-4	5,5	7,5		63									57	53	40	16			
—	S6H-5	7,5	10	78									71	66	50	20				
—	S6H-6	9,2	12,5	94									85	80	60	23				
—	S6H-8	11	15	126									114	106	80	31				
—	S6H-9	13	17,5	141									128	120	90	35				
—	S6H-10	15	20	157									142	133	100	39				
—	S6H-12	18,5	25	188									170	160	1200	47				
—	S6H-15	22	30	235									213	199	150	59				
—	S6H-18	26	35	283									256	239	180	71				
—	S6H-20	30	40	314									284	266	200	78				
—	S6L-3	5,5	7,5	40											28	22	18	7		
—	S6L-4	7,5	10	52											38	29	23	9		
—	S6L-5	9,2	12,5	65											48	36	29	11		
—	S6L-6	11	15	78											57	44	36	13		
—	S6L-8	13	17,5	104											77	58	47	18		
—	S6L-9	15	20	118											86	66	53	20		
—	S6L-10	18,5	25	131											96	73	59	23		
—	S6L-12	22	30	158											114	88	71	27		
—	S6L-15	26	35	197											144	110	89	34		
—	S6L-18	30	40	236											173	130	106	41		

MINITURBINEL TURBINEL



(CONTROL BOX только для однофазной версии)

ОСНОВНЫЕ СВЕДЕНИЯ

Применение

Погружной вихревой насос с одним рабочим колесом для колодцев и скважин диаметром 4" и больше. Обладает способностью развивать высокий напор при небольшой мощности. Предназначен для подъема и распределения воды в бытовых системах, небольших сельскохозяйственных, напорных системах и других подобных установках.

Конструктивные характеристики насоса

Латунные корпус насоса, рабочее колесо и напорный диск.

Чугунная опора двигателя.

Удлинитель вала двигателя и сетка фильтра из нержавеющей стали.

Конструктивные характеристики мотора

Герметичный двухполюсный асинхронный двигатель, наружный корпус изготовлен из нержавеющей стали, сухого типа, с охлаждением внешней перекачиваемой жидкостью.

Короткозамкнутый ротор вращается в подшипниках, не требующих дополнительной смазки, что обеспечивает низкий уровень шума и большой ресурс.

Двойное механическое уплотнение с промежуточной масляной камерой, со специальной защитой от песка.

Конденсатор для работы однофазных моделей и тепловое реле для защиты от перегрузки установлены внутри внешнего блока CONTROL BOX, входящего в комплект поставки.

Защиту трехфазных моделей должен обеспечить пользователь.

Степень защиты: IP 68

Класс изоляции: F

Напряжение питания: однофазное 220 - 240 В/50 Гц,
трехфазное 400 В / 50 Гц.

Стандартная длина кабеля питания: 15 метров.

Все насосы поставляются с нейлоновым тросом длиной 15 м.

ТЕХНИЧЕСКИЕ ХАРАКТЕРИСТИКИ

N.	Наименование детали*	Материал
1	Корпус насоса	Латунь PCuZn40Pb2 UNI 5705
3	Опора двигателя	Чугун 200 UNI ISO 185
4	Рабочее колесо	Латунь PCuZn40Pb2 UNI 5705
7	Вал насоса	Нержавеющая сталь AISI 416 X12 Cr5 13 UNI 6900/71
16	Уплотнение вала	Графит/керамика
42	Фильтр	Нержавеющая сталь AISI 304 X5 CrNi 1810 UNI 6900/71
54	Двигатель: наружный корпус	Нержавеющая сталь AISI 304 X5 CrNi 1810 UNI 6900/71
78	Напорный диск	Латунь PCuZn40Pb2 UNI 5705

* Находящиеся в контакте с водой

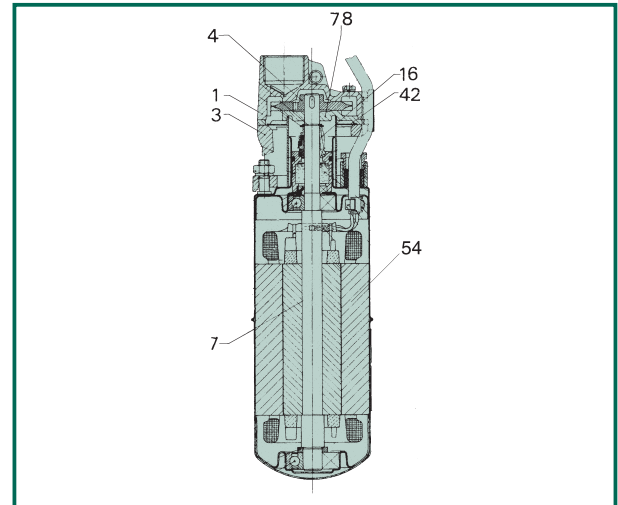

- Рабочий диапазон: от 0,6 до 2,4 м³/ч с напором до 63 м.
- Перекачиваемая жидкость: чистая, без твердых частиц и минеральных масел, не вязкая, химически нейтральная, близкая по характеристикам к воде.
- Температура жидкости: от 0°C до +40°C
- Максимальная глубина погружения: 10 м.
- Установка: в колодцы и скважины с внутренним диаметром 4" и более, в баки и цистерны, в вертикальном положении.
- Специальные исполнения по заказу: другие напряжения и/или частоты
- Принадлежности: см. стр. 100-101
- Поперечное сечение кабеля питания: см. таблицу на стр. 101

Гидравлические характеристики получены для жидкости с кинематической вязкостью 1 мм²/с и плотностью 1000 кг/м³. Допуски гидравлической характеристики соответствуют ISO 9906.

MINITURBINEL - TURBINEL

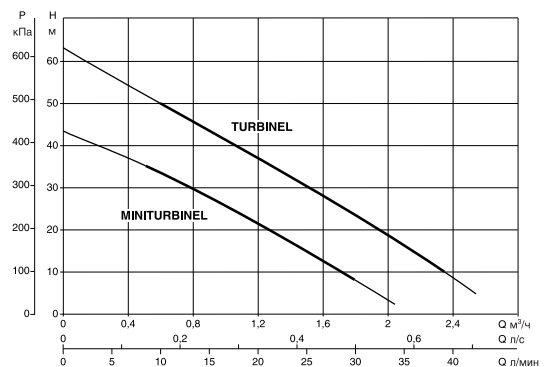
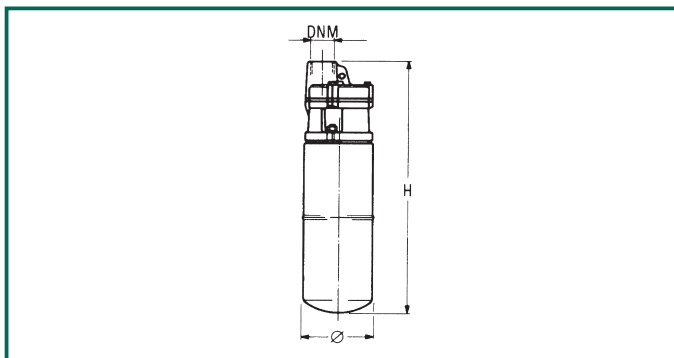

Модель	Ø	H	DNM	L/A	Размеры упаковки			Объем м³	Вес кг
					L/B	H			
MINITURBINEL	95	290	1" G	440	206	245	0,022	10	
TURBINEL	95	340	1" G	440	206	245	0,022	14,8	

Модель	Электрические характеристики							Гидравлические характеристики (n ≈ 2800 1/мин)							
	Напряжение, 50 Гц	P1 макс, кВт	P2 ном		In A	конденсатор		Q м³/ч л/мин	0	0,6	1,2	1,5	1,8	2,1	2,4
			кВт	л.с.		мкФ	Vc								
MINITURBINEL M	1x220-240 В ~	0,66	0,37	0,5	3,3	14	450	H (м)	43	33,5	21,5	15,5	8,5		
TURBINEL M	1x220-240 В ~	1,16	0,75	1	5,7	16	450		63	50	37	29	23	17	8
TURBINEL T	3x400 В ~	1,1	0,75	1	2,1	-	-								

*Характеристики электрических шкафов управления и защиты указаны на стр. 100-101

CS4



(CONTROL BOX только для однофазной версии)

ОСНОВНЫЕ СВЕДЕНИЯ

Применение

Погружные скважинные насосы для скважин 4" обеспечивают широкий диапазон расходов и напоров. Эти насосы могут быть использованы в широком ряду подъемных, распределительных и напорных установок в гражданских и промышленных целях, подогревателях и баках, установках пожаротушения и мойках, в ирригационных системах.

Конструктивные характеристики насоса

Центробежный многоступенчатый насос с рабочими колесами радиального или диагонального типа.

Насос и двигатель состыкованы при помощи опоры, а их валы соединены жесткой муфтой.

Применение рабочих колес из технополимера с уплотнительными кольцами из нержавеющей стали, плавающих регулировочных колец из стойкого к истиранию пластика и диффузоров из технополимера делает насос исключительно износостойким.

Наружный корпус насоса, вал с муфтой и фильтр из нержавеющей стали.

Опора двигателя и напорная камера из технополимера. В напорную камеру встроен пластиковый обратный клапан.

Защитная крышка кабеля также из пластика.

Насосы соответствуют требованиям Стандартов, действующих в ЕЭС.

Конструктивные характеристики двигателя

Погружной асинхронный 2-полюсный двигатель целиком сделан из нержавеющей стали AISI 304.

Короткозамкнутый ротор установлен в самоцентрирующихся подшипниках с упорным подшипниковым узлом, воспринимающим осевую нагрузку. Подшипник и втулки охлаждаются водой, чтобы предотвратить опасность перегрева.

Статор полностью залит синтетической смолой с хорошими диэлектрическими свойствами, и вставлен в герметичную гильзу из нержавеющей стали.

Конденсатор и тепловое реле с ручным взводом установлены в стандартно поставляемом блоке защиты для однофазных версий.

Для трехфазных версий пользователь должен установить соответствующую защиту от перегрузок.

Соединение двигателя и насоса: стандартный фланец NEMA - 4".

Степень защиты: IP 58

Класс изоляции: В

Напряжение питания: однофазное 220-230 В / 50 Гц
трехфазное 400 В / 50 Гц

ТЕХНИЧЕСКИЕ ХАРАКТЕРИСТИКИ

N.	Наименование детали*	Материал
3	Опора двигателя	Технополимер А
4	Рабочее колесо	Технополимер А (Уплотнительные кольца - нерж. ст. AISI 304 X5CrNi 1810-UNI 6900/71)
6	Диффузор	Технополимер А
7	Вал насоса	Нержавеющая сталь AISI 304 X5CrNi1810 - UNI 6900/71
18	Стопорная гайка рабочих колес	Нержавеющая сталь
39	Защитная крышка кабеля	Пластик
49	Обратный клапан	Ацетальная смола
54	Двигатель: наружный корпус	Нержавеющая сталь AISI 304 X5CrNi1810 - UNI 6900/71
55	Дистанц. крышка нижнего подшипника	Технополимер А
57	Опора двигателя	Технополимер А
69	Наружный корпус насоса	Нержавеющая сталь AISI 304 X5CrNi1810 - UNI 6900/71
98	Корпус диффузора	Технополимер А
117	Корпус напорной камеры	Технополимер А
191	Переднее регулировочное кольцо	Износостойкий синтетический материал
192	Заднее регулировочное кольцо	Износостойкий синтетический материал
270	Верхняя скользящая втулка вала	Нитрильная резина

* Находящиеся в контакте с водой

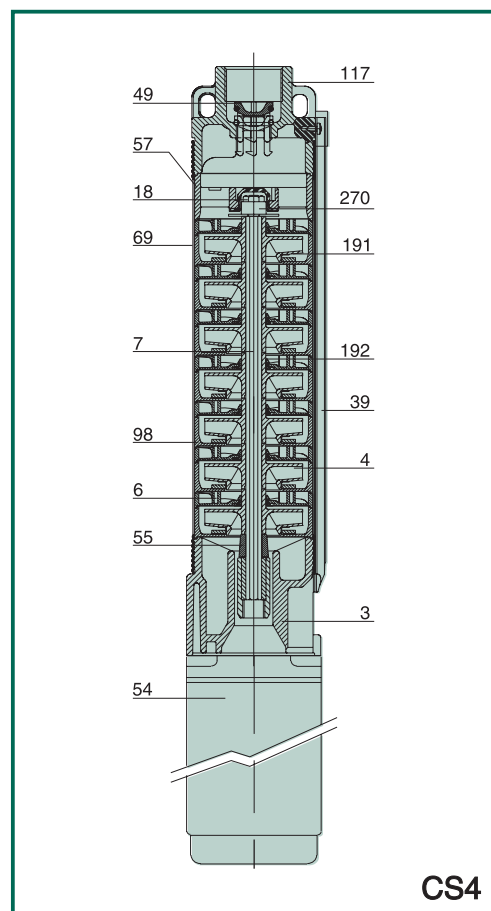

- Рабочий диапазон: от 0,24 до 6 м³/ч с напором до 230 м.
- Перекачиваемая жидкость: чистая, без твердых частиц или абразивных веществ, не вязкая, не агрессивная, не кристаллизованная, химически нейтральная, близкая по характеристикам к воде.
- Температура жидкости: от 0°C до +40°C
- Установка: в колодцы и скважины с диаметром 4" или больше, баки и цистерны, в вертикальном положении.
- Максимальное число пусков в час : 20
- Охлаж. поток воды вдоль двигателя: 8 см/с.
- **Максимальное содержание песка: 120 г/м³**
- Специальные исполнения по заказу: другие напряжения и/или частоты.
- Длина кабеля питания :

15 метров:	CS4A-8 / CS4A-12 / CS4B-5 / CS4B-8 / CS4B-12 CS4C-6 / CS4C-9 / CS4D-4 / CS4D-6 / CS4D-8
30 метров:	CS4A-18 / CS4A-25 / CS4A-36 / CS4B-16 CS4B-24 / CS4C-13 / CS4C-19 / CS4D-13
- Длина нейлонового троса: см. как и для кабеля питания
- Принадлежности: см. стр. 100-101.
- Поперечное сечение кабеля питания: см. стр. 101.
- По заказу, для однофазных версий поставляются блоки для увеличения пускового момента CONTROL BOX HS.

Гидравлические характеристики получены для жидкости с кинематической вязкостью 1 мм²/с и плотностью 1000 кг/м³. Допуски гидравлической характеристики соответствуют ISO 9906.

CS4A

Температура жидкости: от 0°C до +40°C

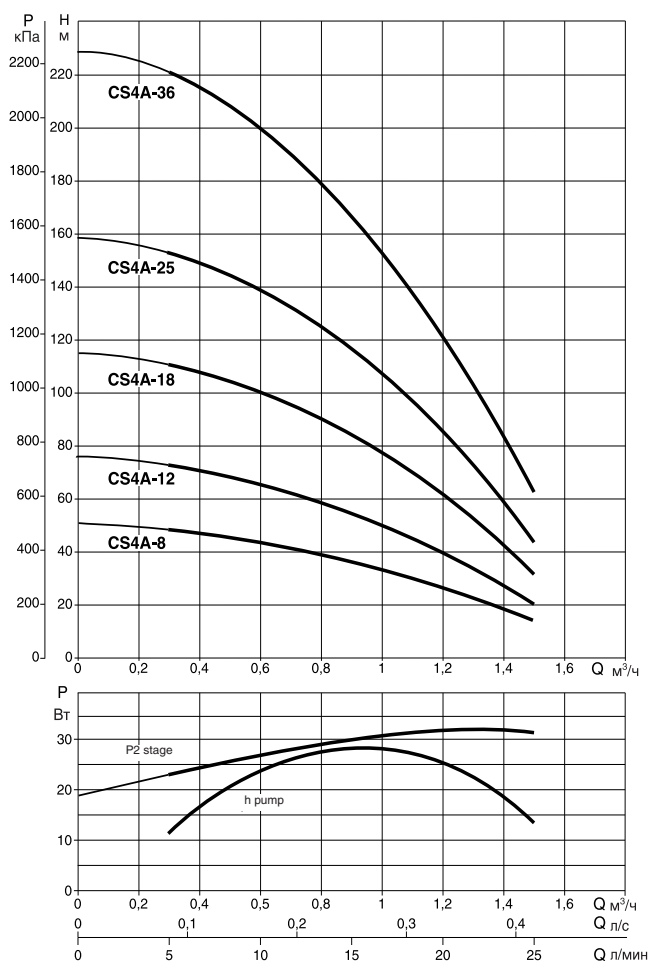
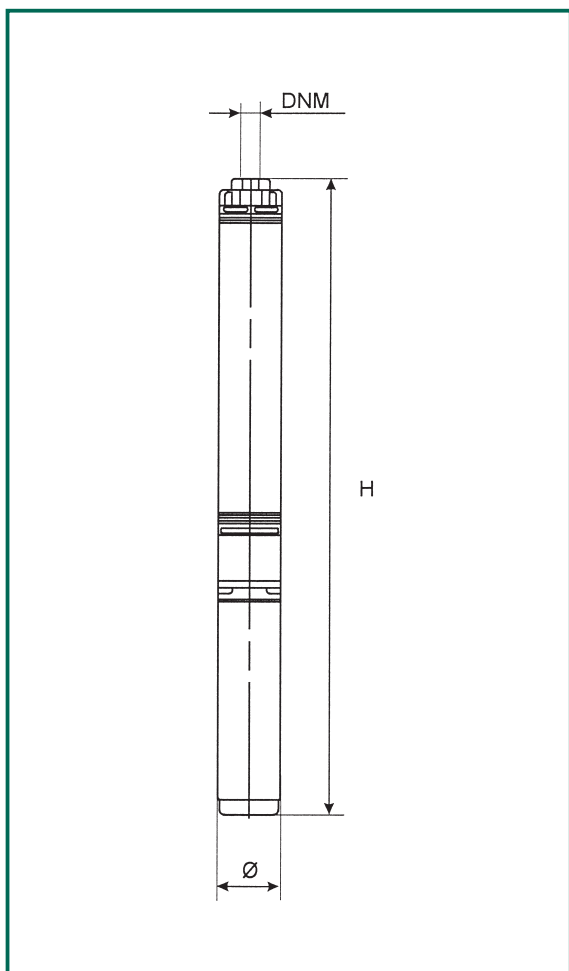

Модель	Ø (мм)	H двиг. Franklin (мм)	H двигатель Dab (мм)	DNM	Размеры упаковки (мм)			Объем м ³	Вес кг
					L/A	L/B	H		
CS4A-8 M	97	577	571	1" 1/4 G	815	90	250	0,018	13,2
CS4A-12 M	97	677	671	1" 1/4 G	815	90	250	0,018	14,7
CS4A-12 T	97	657	650	1" 1/4 G	815	90	250	0,018	12,7
CS4A-18 M	97	825	820	1" 1/4 G	945	90	250	0,021	19,8
CS4A-18 T	97	797	791	1" 1/4 G	945	90	250	0,021	17,5
CS4A-25 M	97	993	981	1" 1/4 G	1145	90	250	0,026	22
CS4A-25 T	97	965	960	1" 1/4 G	1145	90	250	0,026	19,8
CS4A-36 M	97	1303	1307	1" 1/4 G	1375	90	250	0,030	26,3
CS4A-36 T	97	1245	1233	1" 1/4 G	1375	90	250	0,030	22,6

Модель	Электрические характеристики			Гидравлические характеристики (n ≈ 2850 1/мин)						
	Напряжение, 50 Гц	P2 ном		Q м³/ч л/мин	0	0,3	0,6	0,9	1,2	1,5
		кВт	л.с.							
CS4A-8 M ⁽¹⁾	1x230 В ~*	0,25	0,33	H (м)	51	48,6	44,4	37,3	26,8	13,7
CS4A-12 M	1x230 В ~*	0,37	0,5		76,5	72,9	66,6	55,9	40,2	20,5
CS4A-12 T	3x400 В ~**	0,37	0,5		76,5	72,9	66,6	55,9	40,2	20,5
CS4A-18 M	1x230 В ~*	0,55	0,75		114,8	109,3	99,8	84	60,3	30,8
CS4A-18 T	3x400 В ~**	0,55	0,75		114,8	109,3	99,8	84	60,3	30,8
CS4A-25 M	1x230 В ~*	0,75	1		159,4	151,8	138,7	116,5	83,7	42,7
CS4A-25 T	3x400 В ~**	0,75	1		159,4	151,8	138,7	116,5	83,7	42,7
CS4A-36 M	1x230 В ~*	1,1	1,5		229,5	218,6	200	167,8	120,6	61,6
CS4A-36 T	3x400 В ~**	1,1	1,5		229,5	218,6	200	167,8	120,6	61,6

* 1x220-230 В - для двигателей Franklin.

** 3x230 В - поставляются по заказу.

⁽¹⁾ Двигатели DAB: P2(кВт)=0,37 и P2(л.с.)=0,5

*Характеристики электрических шкафов управления и защиты указаны на стр. 100-101

Гидравлические характеристики получены для жидкости с кинематической вязкостью 1 мм²/с и плотностью 1000 кг/м³. Допуски гидравлической характеристики соответствуют ISO 9906.-

CS4B

Температура жидкости: от 0°C до +40°C

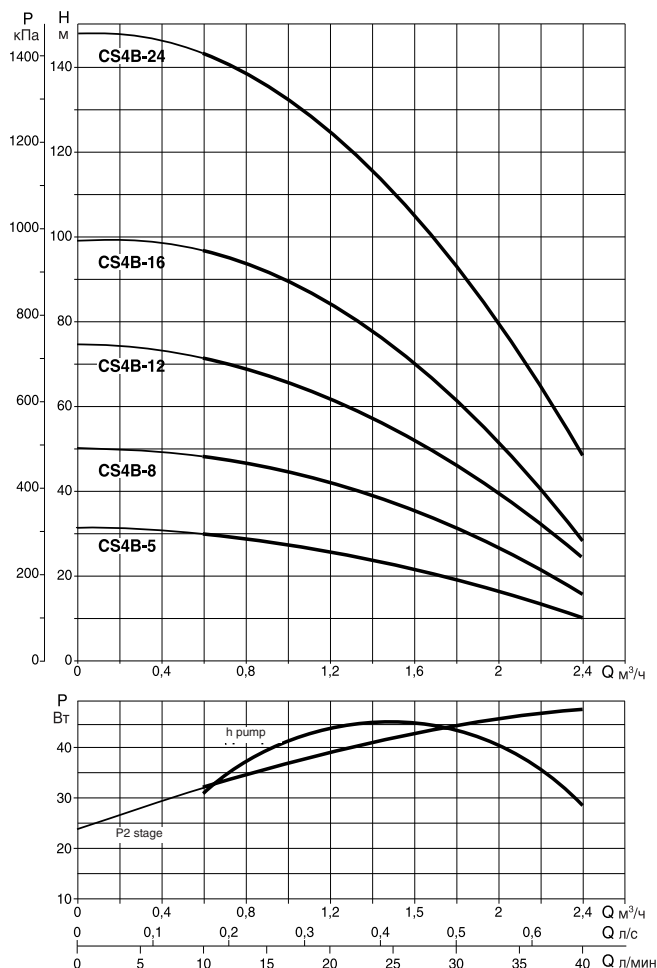
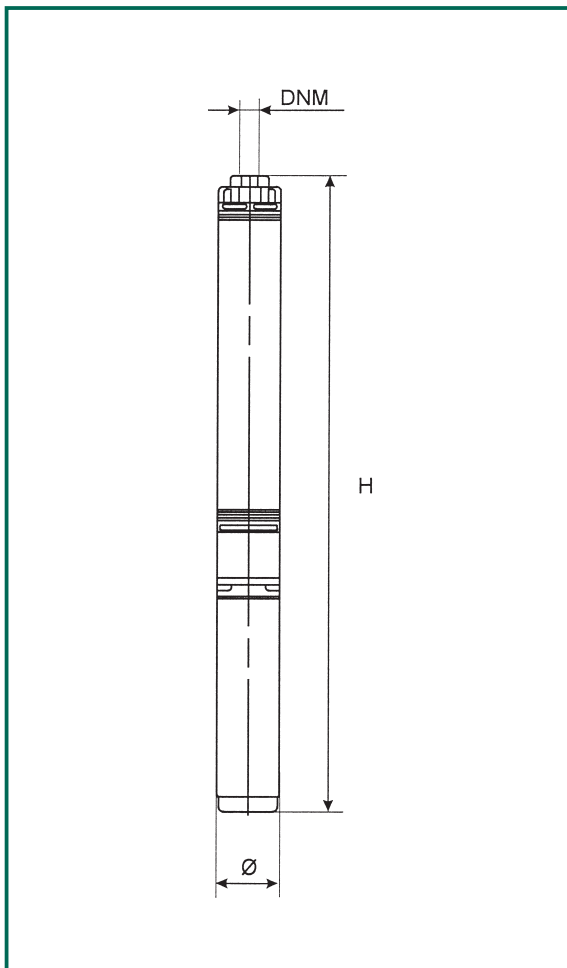

Модель	Ø (мм)	H двиг. Franklin (мм)	H двиг. Dab (мм)	DNM	Размеры упаковки (мм)			Объем м ³	Вес кг
					L/A	L/B	H		
CS4B-5 M	97	530	524	1" 1/4 G	815	90	250	0,018	12,9
CS4B-8 M	97	617	611	1" 1/4 G	815	90	250	0,018	14,3
CS4B-8 T	97	597	590	1" 1/4 G	815	90	250	0,018	12,3
CS4B-12 M	97	735	730	1" 1/4 G	815	90	250	0,018	16,1
CS4B-12 T	97	707	701	1" 1/4 G	815	90	250	0,018	13,8
CS4B-16 M	97	853	841	1" 1/4 G	945	90	250	0,021	21
CS4B-16 T	97	825	820	1" 1/4 G	945	90	250	0,021	18,8
CS4B-24 M	97	1090	1094	1" 1/4 G	1375	90	250	0,030	25
CS4B-24 T	97	1033	1021	1" 1/4 G	1145	90	250	0,026	21,1

Модель	Электрические характеристики			Гидравлические характеристики (n ≈ 2850 1/мин)								
	Напряжение, 50 Гц	P2 ном		Q м³/ч	0	0,6	0,9	1,2	1,5	1,8	2,1	2,4
		кВт	л.с.									
CS4B-5 M ⁽¹⁾	1x230 В ~*	0,37	0,5	H (м)	31	30	28,6	26	22,6	19	14,8	10
CS4B-8 M	1x230 В ~*	0,37	0,5		49,6	47,8	45,8	41,5	36,2	30,6	23,7	16
CS4B-8 T	3x400 В ~**	0,37	0,5		49,6	47,8	45,8	41,5	36,2	30,6	23,7	16
CS4B-12 M	1x230 В ~*	0,55	0,75		74,4	71,8	68,6	62,3	54,4	45,8	35,5	24
CS4B-12 T	3x400 В ~**	0,55	0,75		74,4	71,8	68,6	62,3	54,4	45,8	35,5	24
CS4B-16 M	1x230 В ~*	0,75	1		99,2	95,7	91,5	83	72,5	61	47,4	32
CS4B-16 T	3x400 В ~**	0,75	1		99,2	95,7	91,5	83	72,5	61	47,4	32
CS4B-24 M	1x230 В ~*	1,1	1,5		148,8	143,5	137,3	124,6	108,7	91,7	71	48
CS4B-24 T	3x400 В ~**	1,1	1,5		148,8	143,5	137,3	124,6	108,7	91,7	71	48

* 1x220-230 В - для двигателей Franklin.

** 3x230 В - поставляются по заказу.

⁽¹⁾ двиг. Dab: P2(кВт) = 0,37 and P2(л.с.) = 0,5

*Характеристики электрических шкафов управления и защиты указаны на стр. 100-101

Гидравлические характеристики получены для жидкости с кинематической вязкостью 1 мм²/с и плотностью 1000 кг/м³. Допуски гидравлической характеристики соответствуют ISO 9906.

CS4C

Температура жидкости: от 0°C до +40°C

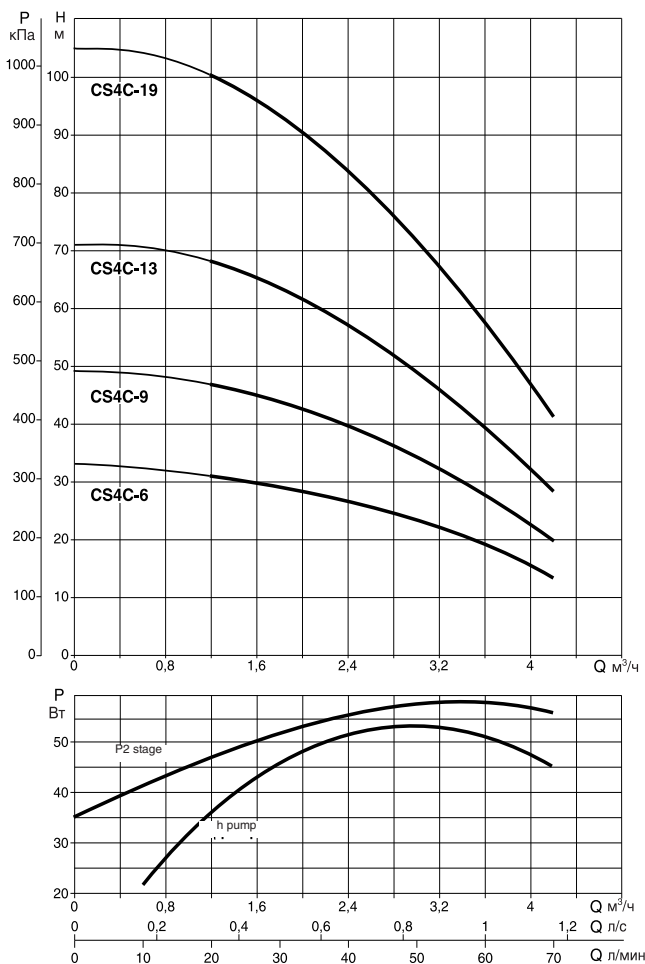
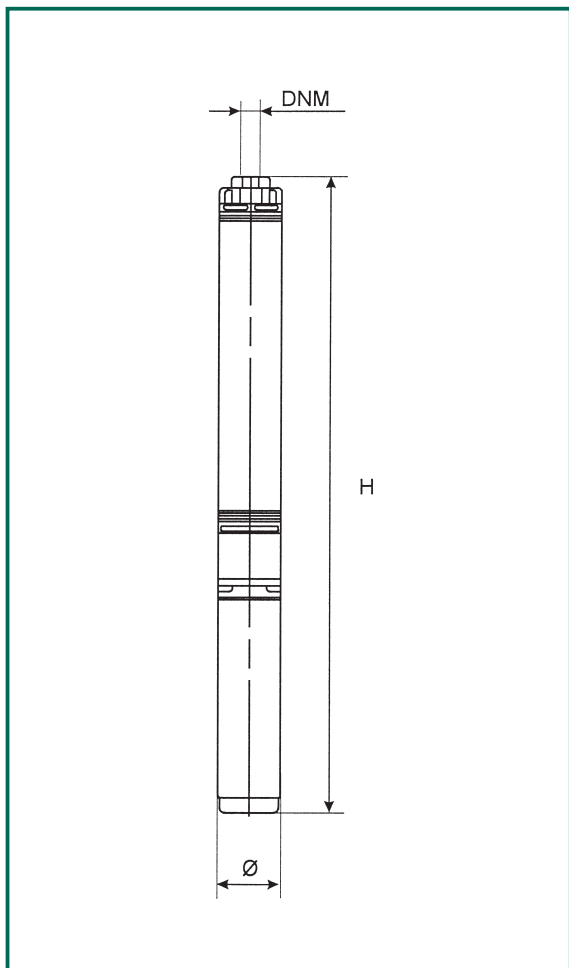

Модель	Ø (мм)	H двиг. Franklin (мм)	H двиг. Dab (мм)	DNM	Размеры упаковки (мм)			Объем м ³	Вес кг
					L/A	L/B	H		
CS4C-6 M	97	632	626	1" 1/4 G	815	90	250	0,018	14,3
CS4C-6 T	97	612	605	1" 1/4 G	815	90	250	0,018	12,3
CS4C-9 M	97	758	753	1" 1/4 G	945	90	250	0,021	16,2
CS4C-9 T	97	729	723	1" 1/4 G	815	90	250	0,018	13,8
CS4C-13 M	97	915	903	1" 1/4 G	1145	90	250	0,026	21,3
CS4C-13 T	97	888	883	1" 1/4 G	1145	90	250	0,026	19,1
CS4 C-19 M	97	1168	1172	1" 1/4 G	1375	90	250	0,030	25,3
CS4C-19 T	97	1110	1098	1" 1/4 G	1375	90	250	0,030	21,6

Модель	Электрические характеристики			Гидравлические характеристики (n ≈ 2850 1/мин)										
	Напряжение, 50 Гц	P2 ном		Q м³/ч	H (м)									
		кВт	л.с.		л/мин	0	1,2	1,5	1,8	2,1	2,4	3	3,6	4,2
CS4C-6 M	1x230 В ~*	0,37	0,5	H (м)	33	31,8	30,7	29,4	27,5	26,4	22,7	18,5	13,2	
CS4C-6 T	3x400 В ~**	0,37	0,5		33	31,8	30,7	29,4	27,5	26,4	22,7	18,5	13,2	
CS4C-9 M	1x230 В ~*	0,55	0,75		49,5	47,7	46	44	41,5	39,6	34	27,5	19,8	
CS4C-9 T	3x400 В ~**	0,55	0,75		49,5	47,7	46	44	41,5	39,6	34	27,5	19,8	
CS4C-13 M	1x230 В ~*	0,75	1		71,5	68,9	66,4	63,7	60,5	57,2	49,2	40	28,6	
CS4C-13 T	3x400 В ~**	0,75	1		71,5	68,9	66,4	63,7	60,5	57,2	49,2	40	28,6	
CS4 C-19 M	1x230 В ~*	1,1	1,5		104,5	100,7	97	93	87,8	83,6	71,8	58,5	41,8	
CS4C-19 T	3x400 В ~**	1,1	1,5		104,5	100,7	97	93	87,8	83,6	71,8	58,5	41,8	

* 1x220-230 В – для двигателей Franklin.

** 3x230 В – поставляются по заказу.

*Характеристики электрических шкафов управления и защиты указаны на стр. 100-101

Гидравлические характеристики получены для жидкости с кинематической вязкостью 1 мм²/с и плотностью 1000 кг/м³. Допуски гидравлической характеристики соответствуют ISO 9906.

CS4D

Температура жидкости: от 0°C до +40°C

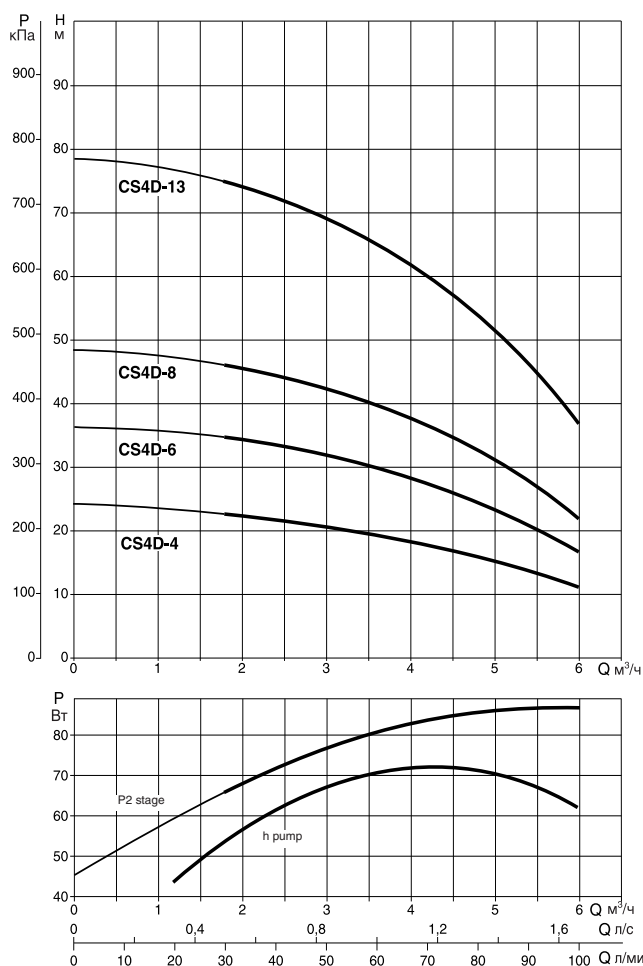
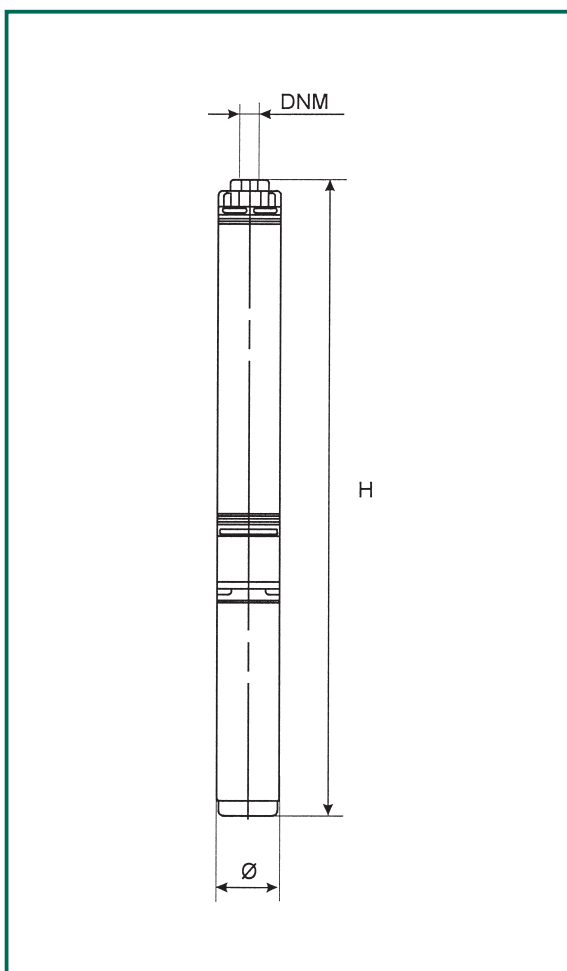

Модель	Ø (мм)	H двиг. Franklin (мм)	H двиг. Dab (мм)	DNM	Размеры упаковки (мм)			Объем м ³	Вес кг
					L/A	L/B	H		
CS4D-4 M	97	567	561	1" 1/4 G	815	90	250	0,018	14
CS4D-4 T	97	547	540	1" 1/4 G	815	90	250	0,018	12
CS4D-6 M	97	660	655	1" 1/4 G	815	90	250	0,018	15,6
CS4D-6 T	97	632	626	1" 1/4 G	815	90	250	0,018	13,3
CS4D-8 M	97	753	741	1" 1/4 G	945	90	250	0,021	17,3
CS4D-8 T	97	725	720	1" 1/4 G	815	90	250	0,018	15
CS4D-13 M	97	973	977	1" 1/4 G	1145	90	250	0,026	24,1
CS4D-13 T	97	915	903	1" 1/4 G	1145	90	250	0,026	20,4

Модель	Электрические характеристики			Гидравлические характеристики (n ≈ 2850 1/мин)									
	Напряжение, 50 Гц	P2 ном		Q м³/ч	0	1,8	2,1	2,4	3	3,6	4,2	4,8	6
		кВт	л.с.										
CS4D-4 M	1x230 В ~*	0,37	0,5	H (м)	24	23	22,5	22	21,8	19,9	18	16,2	11,2
CS4D-4 T	3x400 В ~**	0,37	0,5		24	23	22,5	22	21,8	19,9	18	16,2	11,2
CS4D-6 M	1x230 В ~*	0,55	0,75		36	34,5	33,7	33	31,5	29,8	27	24,3	16,8
CS4D-6 T	3x400 В ~**	0,55	0,75		36	34,5	33,7	33	31,5	29,8	27	24,3	16,8
CS4D-8 M	1x230 В ~*	0,75	1		48	46	45	44	42	40	36	32,5	22,4
CS4D-8 T	3x400 В ~**	0,75	1		48	46	45	44	42	40	36	32,5	22,4
CS4D-13 M	1x230 В ~*	1,1	1,5		78	74,7	73,2	71,5	68,3	64,6	59	52,6	36,4
CS4D-13 T	3x400 В ~**	1,1	1,5		78	74,7	73,2	71,5	68,3	64,6	59	52,6	36,4

* 1x220-230 В – для двигателей Franklin.
** 3x230 В – поставляются по заказу.

*Характеристики электрических шкафов управления и защиты указаны на стр. 100-101

AS4



(CONTROL BOX только для однофазной версии)

ОСНОВНЫЕ СВЕДЕНИЯ

Применение

Погружные скважинные насосы для скважин 4" обеспечивают широкий диапазон расходов и напоров. Эти насосы могут быть использованы в широком ряду подъемных, распределительных и напорных установок в гражданских и промышленных целях, подогревателях и баках, установках пожаротушения и мойках, в ирригационных системах.

Конструктивные характеристики насоса:

Центробежный многоступенчатый насос с рабочими колесами радиального или диагонального типа.

Насос и двигатель состыкованы при помощи опоры, а их валы соединены жесткой муфтой.

Применение рабочих колес из технополимера с уплотнительными кольцами из нержавеющей стали, плавающих регулировочных колец из стойкого к истиранию пластика и диффузоров из технополимера делает насос исключительно износостойким.

Наружный корпус насоса, вал с муфтой, фильтр и защитная крышка кабеля из нержавеющей стали.

Опора двигателя и корпус напорной камеры отлиты из специального бронзового сплава. В напорную камеру встроен обратный клапан из нержавеющей стали.

Насосы соответствуют требованиям Стандартов, действующих в ЕЭС.

Конструктивные характеристики двигателя

Погружной асинхронный 2-полюсный двигатель целиком сделан из нержавеющей стали AISI 304.

Короткозамкнутый ротор установлен в самоцентрирующихся подшипниках с упорным подшипниковым узлом, воспринимающим осевую нагрузку. Подшипник и втулки охлаждаются водой, чтобы предотвратить опасность перегрева. Статор полностью залит синтетической смолой с хорошими диэлектрическими свойствами, и вставлен в герметичную гильзу из нержавеющей стали.

Для однофазных версий поставляются блоки защиты CONTROL BOX с конденсатором и тепловым реле с ручным взводом.

Для трехфазных версий пользователь должен установить соответствующую защиту от перегрузок.

Соединение двигателя и насоса: стандартный фланец NEMA - 4".

Степень защиты: IP 58

Класс изоляции: В

Охлаждающий поток воды вдоль двиг.: мин. 8 м/с

Максимальное число пусков в час: 20

Напряжение питания: однофазное 220-230 В / 50 Гц

трехфазное 400 В / 50 Гц

ТЕХНИЧЕСКИЕ ХАРАКТЕРИСТИКИ

N.	Наименование детали*	Материал
3	Опора двигателя	Специальный бронзовый сплав
4	Рабочее колесо	Технополимер А (Уплотнительные кольца - нерж. ст. AISI 304 X5CrNi 1810-UNI 6900/71)
6	Диффузор	Технополимер А
7	Вал насоса	Нержавеющая сталь AISI 304 X5CrNi1810 - UNI 6900/71
18	Стопорная гайка рабочих колес	Нержавеющая сталь
39	Защитная крышка кабеля	Нержавеющая сталь AISI 304 X5CrNi1810 - UNI 6900/71
42	Фильтр	Нержавеющая сталь
49	Обратный клапан	Нержавеющая сталь AISI 304 X5CrNi1810 - UNI 6900/71
54	Двигатель: наружный корпус	Нержавеющая сталь AISI 304 X5CrNi1810 - UNI 6900/71
55	Дистанц. крышка нижнего подшип.	Технополимер А
57	Опора двигателя	Специальный бронзовый сплав
58	Промежут. скользящая втулка вала	Нержавеющая сталь AISI 304 X5CrNi1810 - UNI 6900/71
69	Наружный корпус насоса	Нержавеющая сталь AISI 304 X5CrNi1810 - UNI 6900/71
98	Корпус диффузора	Технополимер А
117	Корпус напорной камеры	Специальный бронзовый сплав
191	Переднее регулировочное кольцо	Износостойкий синтетический материал
192	Заднее регулировочное кольцо	Износостойкий синтетический материал
270	Верхняя скользящая втулка вала	Нитрильная резина
271	Опора промежут. скольз. втулки вала	Износостойкий синтетический материал

* Находящиеся в контакте с водой

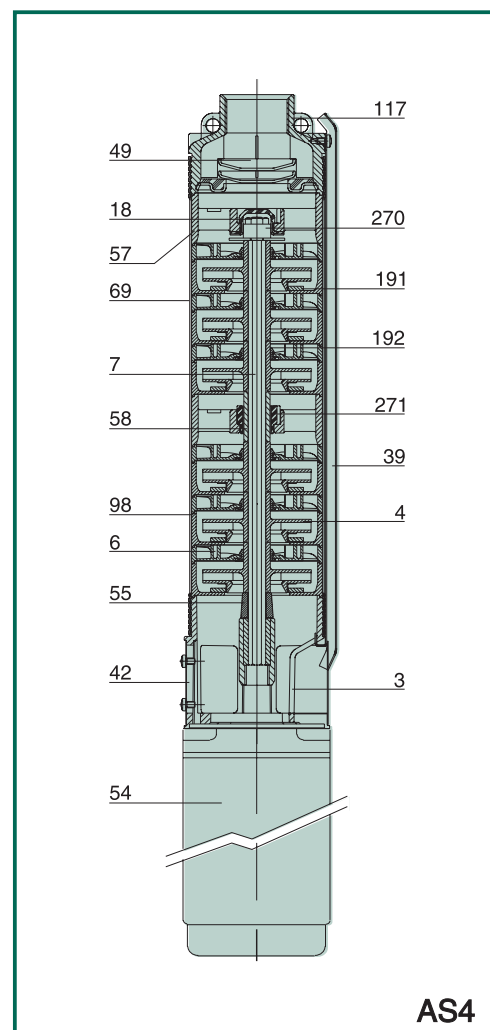

- Рабочий диапазон: от 0,3 до 24 м³/ч с напором до 320 метров;
- Перекачиваемая жидкость: чистая, без твердых частиц или абразивных веществ, не вязкая, не агрессивная, не кристаллизованная, химически нейтральная, близкая по характеристикам к воде.
- Температура жидкости: от 0°C до +40°C
- **Максимальное содержание песка:** 120 г/м³
- Установка: в колодцы и скважины с диаметром 4" или больше, баки и цистерны, в вертикальном положении.
- Максимальное число пусков в час: 20
- Специальные исполнения по заказу: другие напряжения и/или частоты
- Принадлежности: см. стр. 100-101.
- Поперечное сечение кабеля питания: см. таблицу на стр. 101.
- По заказу, для однофазных версий поставляются блоки для увеличения пускового момента CONTROL BOX HS.

Гидравлические характеристики получены для жидкости с кинематической вязкостью 1 мм²/с и плотностью 1000 кг/м³. Допуски гидравлической характеристики соответствуют ISO 9906.

AS4A

Температура жидкости: от 0°C до +40°C

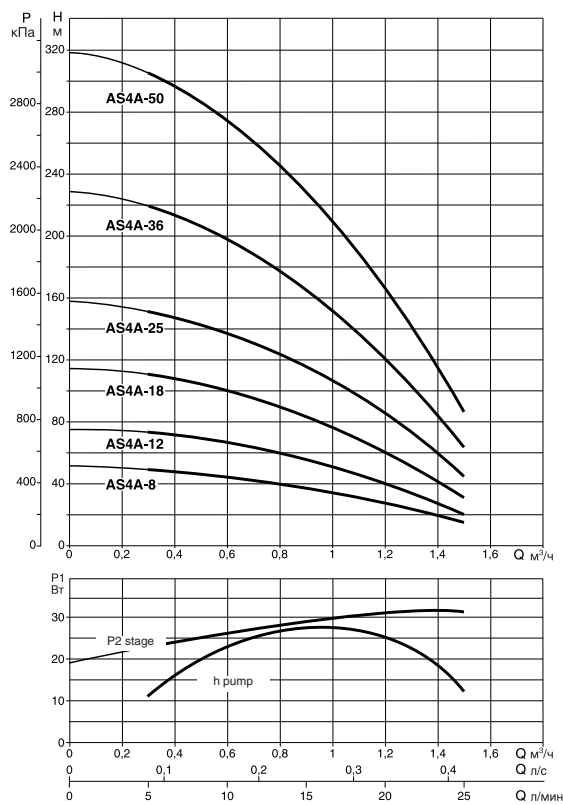
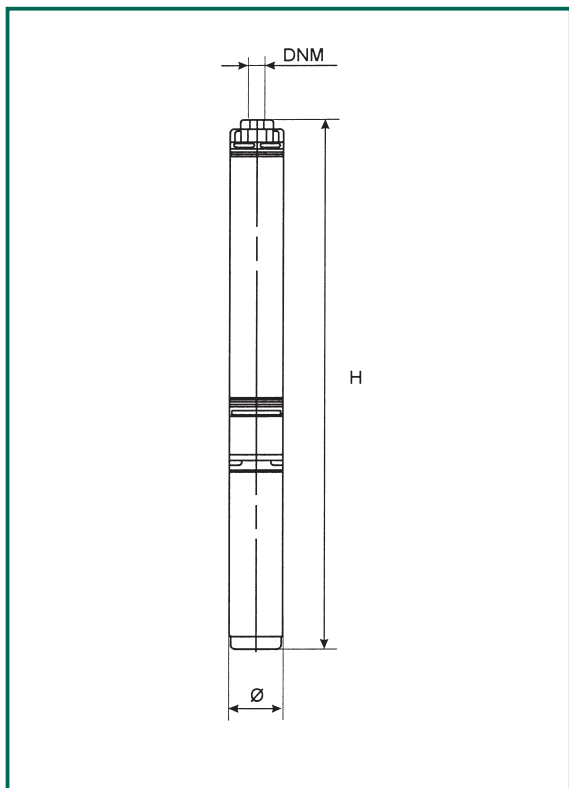

Модель	Ø (мм)	Высота двиг. Franklin		Высота двиг. Dab		DNM	Размеры упаковки (мм)			Объем м ³	Вес кг	
		М однофазный	Т трехфазный	М однофазный	Т трехфазный		L/A	L/B	H		М однофазный	Т трехфазный
AS4A-8 M	97	565	—	499	—	1" 1/4 G	110	110	770	0,010	11,4	—
AS4A-12 M / AS4A-12 T	97	665	645	659	638	1" 1/4 G	110	110	770	0,010	13	12
AS4A-18 M / AS4A-18 T	97	813	785	808	779	1" 1/4 G	110	110	910	0,011	15,2	13,9
AS4A-25 M / AS4A-25 T	97	981	953	969	948	1" 1/4 G	110	110	1080	0,013	17,4	16,2
AS4A-36 M / AS4A-36 T	97	1291	1233	1295	1221	1" 1/4 G	120	120	1590	0,023	21,9	19,2
AS4A-50 M / AS4A-50 T	97	1599	1542	1636	1563	1" 1/4 G	120	120	1920	0,028	24,8	22,5

Модель	Электрические характеристики			Гидравлические характеристики (n ≈ 2850 1/мин)						
	Напряжение, 50 Гц	P2 ном		Q м³/ч л/мин	0	0,3	0,6	0,9	1,2	1,5
		кВт	л.с.							
AS4A-8 M ⁽¹⁾	1x230 В ~*	0,25	0,37	H (м)	51	48,6	44,4	37,3	26,8	13,7
AS4A-12 M	1x230 В ~*	0,37	0,5		76,5	72,9	66,6	55,9	40,2	20,5
AS4A-12 T	3x400 В ~**	0,37	0,5		76,5	72,9	66,6	55,9	40,2	20,5
AS4A-18 M	1x230 В ~*	0,55	0,75		114,8	109,3	99,8	84	60,3	30,8
AS4A-18 T	3x400 В ~**	0,55	0,75		114,8	109,3	99,8	84	60,3	30,8
AS4A-25 M	1x230 В ~*	0,75	1		159,4	151,8	138,7	116,5	83,7	42,7
AS4A-25 T	3x400 В ~**	0,75	1		159,4	151,8	138,7	116,5	83,7	42,7
AS4A-36 M	1x230 В ~*	1,1	1,5		229,5	218,6	200	167,8	120,6	61,6
AS4A-36 T	3x400 В ~**	1,1	1,5		229,5	218,6	200	167,8	120,6	61,6
AS4A-50 M	1x230 В ~*	1,5	2		318,8	303,7	277,4	233,1	167,5	85,5
AS4A-50 T	3x400 В ~**	1,5	2	318,8	303,7	277,4	233,1	167,5	85,5	

* 1x220-230 В – для двигателей Franklin.
 ** 3x230 В – поставляются по заказу.
⁽¹⁾ двиг. Dab: P2(кВт) = 0,37 и P2(л.с.) = 0,5

*Характеристики электрических шкафов управления и защиты указаны на стр. 100-101

Гидравлические характеристики получены для жидкости с кинематической вязкостью 1 мм²/с и плотностью 1000 кг/м³. Допуски гидравлической характеристики соответствуют ISO 9906.

AS4B

Температура жидкости: от 0°C до +40°C

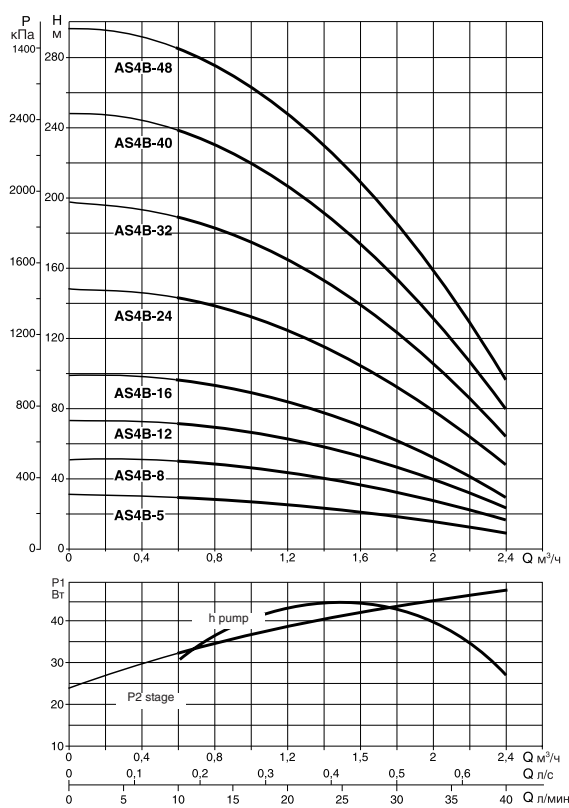
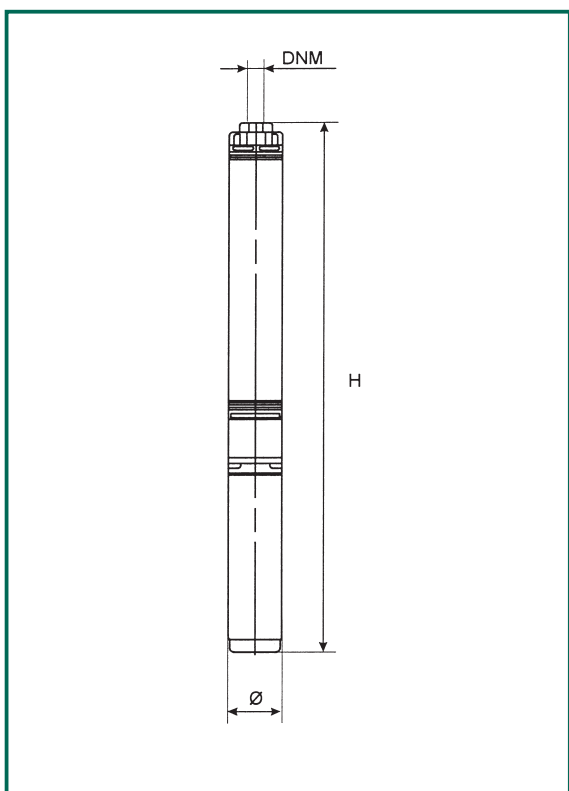

Модель	Ø (мм)	Высота двиг. Franklin		Высота двиг. DAB		DNM	Размеры упаковки (мм)			Объем (М/Т) м ³	Вес кг	
		М однофазный	Т трехфазный	М однофазный	Т трехфазный		L/A	L/B	H (М/Т)		М однофазный	Т трехфазный
AS4B-5 M	97	518	—	512	—	1" 1/4 G	110	110	770	0,010	11,1	—
AS4B-8 M / AS4B-8 T	97	605	585	599	578	1" 1/4 G	110	110	770	0,010	12,5	11,5
AS4B-12 M / AS4B-12 T	97	723	695	718	689	1" 1/4 G	110	110	770	0,010	14,4	13,1
AS4B-16 M / AS4B-16 T	97	841	813	829	808	1" 1/4 G	110	110	1080/910	0,013/0,010	16	15,1
AS4B-24 M / AS4B-24 T	97	1078	1021	1082	1009	1" 1/4 G	120	120	1240	0,018	20,2	17,5
AS4B-32 M / AS4B-32 T	97	1287	1230	1324	1251	1" 1/4 G	120	120	1590/1330	0,023/0,019	22,5	20,2
AS4B-40 M / AS4B-40 T	97	1575	1471	1528	1508	1" 1/4 G	120	120	1920/1590	0,028/0,023	27,6	22,9
AS4B-48 M / AS4B-48 T	97	1755	1651	1708	1688	1" 1/4 G	120	120	1920	0,028	28,7	24,2

Модель	Электрические характеристики			Гидравлические характеристики (n ≈ 2850 1/мин)								
	Напряжение, 50 Гц	P2 ном		Q м³/ч	0	0,6	0,9	1,2	1,5	1,8	2,1	2,4
		кВт	л.с.									
AS4B-5 M ⁽¹⁾	1x230 В ~*	0,25	0,37	H (М)	31	30	28,6	26	22,6	19	14,8	10
AS4B-8 M	1x230 В ~*	0,37	0,5		49,6	47,8	45,8	41,5	36,2	30,6	23,7	16
AS4B-8 T	3x400 В ~**	0,37	0,5		49,6	47,8	45,8	41,5	36,2	30,6	23,7	16
AS4B-12 M	1x230 В ~*	0,55	0,75		74,4	71,8	68,6	62,3	54,4	45,8	35,5	24
AS4B-12 T	3x400 В ~**	0,55	0,75		74,4	71,8	68,6	62,3	54,4	45,8	35,5	24
AS4B-16 M	1x230 В ~*	0,75	1		99,2	95,7	91,5	83	72,5	61	47,4	32
AS4B-16 T	3x400 В ~**	0,75	1		99,2	95,7	91,5	83	72,5	61	47,4	32
AS4B-24 M	1x230 В ~*	1,1	1,5		148,8	143,5	137,3	124,6	108,7	91,7	71	48
AS4B-24 T	3x400 В ~**	1,1	1,5		148,8	143,5	137,3	124,6	108,7	91,7	71	48
AS4B-32 M	1x230 В ~*	1,5	2		198,4	191,4	183	166	144,9	122,2	94,7	64
AS4B-32 T	3x400 В ~**	1,5	2		198,4	191,4	183	166	144,9	122,2	94,7	64
AS4B-40 M	1x230 В ~*	2,2	3		248	239,2	228,8	207,6	181,2	152,8	118,4	80
AS4B-40 T	3x400 В ~**	2,2	3		248	239,2	228,8	207,6	181,2	152,8	118,4	80
AS4B-48 M	1x230 В ~*	2,2	3		297,6	287,1	274,6	249,2	217,4	183,4	142,1	96
AS4B-48 T	3x400 В ~**	2,2	3		297,6	287,1	274,6	249,2	217,4	183,4	142,1	96

* 1x220-230 В ~ для двигателей Franklin.

** 3x230 В ~ поставляются по заказу.

⁽¹⁾ двиг. Dab: P2(кВт) = 0,37 и P2(л.с.) = 0,5

*Характеристики электрических шкафов управления и защиты указаны на стр. 100-101

Гидравлические характеристики получены для жидкости с кинематической вязкостью 1 мм²/с и плотностью 1000 кг/м³. Допуски гидравлической характеристики соответствуют ISO 9906.

AS4C

Температура жидкости: от 0°C до +40°C

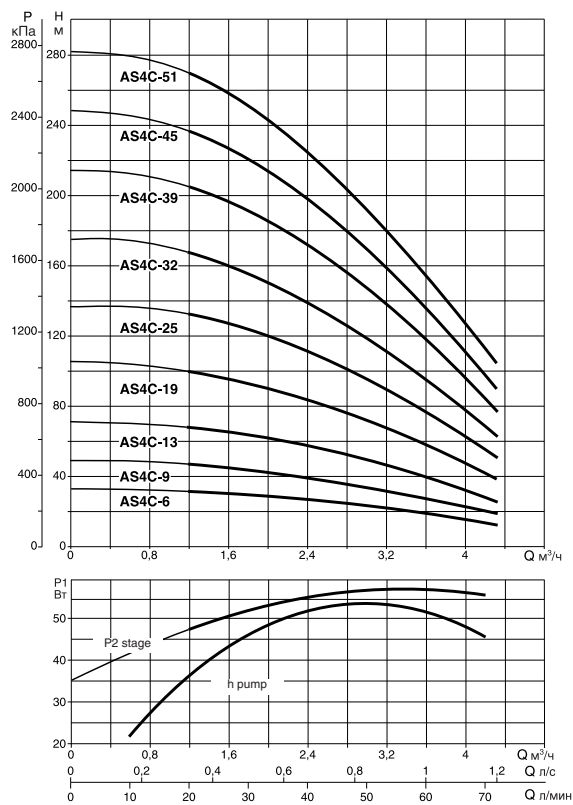
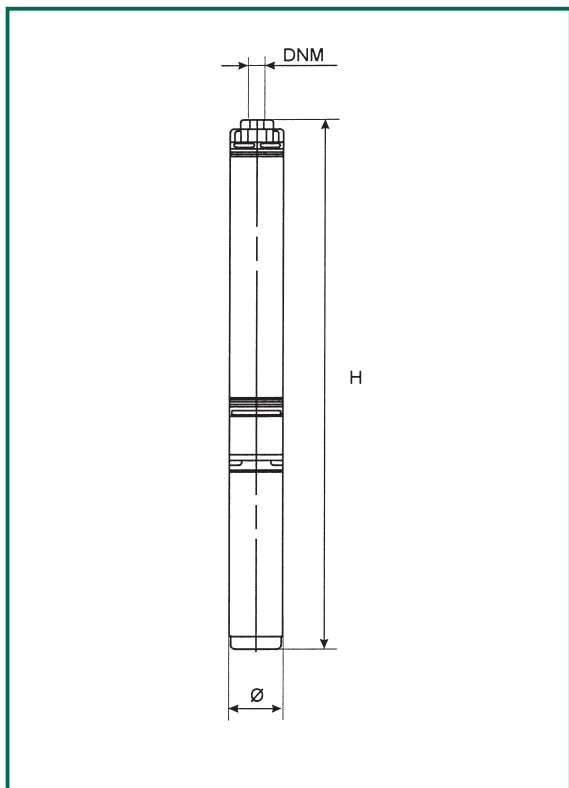

Модель	Ø (мм)	Высота двиг. Franklin		Высота двиг. Dab		DNM	Размеры упаковки (мм)			Объем м ³	Вес кг	
		М однофазный	Т трехфазный	М однофазный	Т трехфазный		L/A	L/B	H		М однофазный	Т трехфазный
AS4C-6 M / AS4C-6 T	97	620	600	614	593	1" 1/4 G	110	110	770	0,010	12,6	11,5
AS4C-9 M / AS4C-9 T	97	746	717	741	711	1" 1/4 G	110	110	910	0,011	14,6	13,2
AS4C-13 M / AS4C-13 T	97	903	876	891	871	1" 1/4 G	110	110	1080	0,013	14	15,4
AS4C-19 M / AS4C-19 T	97	1156	1098	1160	1086	1" 1/4 G	120	120	1240	0,018	20,6	17,8
AS4C-25 M / AS4C-25 T	97	1379	1322	1416	1343	1" 1/4 G	120	120	1590	0,023	26,4	20,5
AS4C-32 M / AS4C-32 T	97	1715	1611	1668	1648	1" 1/4 G	120	120	1920	0,028	28,2	23,7
AS4C-39 M / AS4C-39 T	97	1943	1838	1896	1875	1" 1/4 G	120	120	2200	0,032	29,8	25,3
AS4C-45 T	97	-	2216	-	2337	1" 1/4 G	120	120	2600	0,038	-	31,5
AS4C-51 T	97	-	2411	-	2532	1" 1/4 G	120	120	2600	0,038	-	32,6

Модель	Электрические характеристики			Гидравлические характеристики (n ≈ 2850 1/мин)										
	Напряжение, 50 Гц	P2 ном		Q м³/ч	H (м)									
		кВт	л.с.		0	1,2	1,5	1,8	2,1	2,4	3	3,6	4,2	
AS4C-6 M	1x230 В ~*	0,37	0,5	33	31,8	30,7	29,4	27,5	26,4	22,7	18,5	13,2		
AS4C-6 T	3x400 В ~**	0,37	0,5	33	31,8	30,7	29,4	27,5	26,4	22,7	18,5	13,2		
AS4C-9 M	1x230 В ~*	0,55	0,75	49,5	47,7	46	44	41,5	39,6	34	27,7	19,8		
AS4C-9 T	3x400 В ~**	0,55	0,75	49,5	47,7	46	44	41,5	39,6	34	27,7	19,8		
AS4C-13 M	1x230 В ~*	0,75	1	71,5	68,9	66,4	63,7	60,5	57,2	49,2	40	28,6		
AS4C-13 T	3x400 В ~**	0,75	1	71,5	68,9	66,4	63,7	60,5	57,2	49,2	40	28,6		
AS4C-19 M	1x230 В ~*	1,1	1,5	104,5	100,7	97	93	87,8	83,6	71,8	58,5	41,8		
AS4C-19 T	3x400 В ~**	1,1	1,5	104,5	100,7	97	93	87,8	83,6	71,8	58,5	41,8		
AS4C-25 M	1x230 В ~*	1,5	2	137,5	132,5	128	122,5	116	110	94,5	77	55		
AS4C-25 T	3x400 В ~**	1,5	2	137,5	132,5	128	122,5	116	110	94,5	77	55		
AS4C-32 M	1x230 В ~*	2,2	3	176	169,6	163	156,8	149	140,8	120,9	98,6	70,4		
AS4C-32 T	3x400 В ~**	2,2	3	176	169,6	163	156,8	149	140,8	120,9	98,6	70,4		
AS4C-39 M	1x230 В ~*	2,2	3	214,5	206,7	200	191,1	181,5	171,6	147,4	120,1	85,8		
AS4C-39 T	3x400 В ~**	2,2	3	214,5	206,7	200	191,1	181,5	171,6	147,4	120,1	85,8		
AS4C-45 T	3x400 В ~**	3	4	247,5	238,5	229	220,5	210	198	170,1	138,6	99		
AS4C-51 T	3x400 В ~**	3	4	280,5	270,3	261	250	237	224,4	192,8	157,1	112,2		

* 1x220-230 В – для двигателей Franklin.

** Характеристики электрических шкафов управления и защиты указаны на стр. 100-101

** 3x230 В – поставляются по заказу.

Гидравлические характеристики получены для жидкости с кинематической вязкостью 1 мм²/с и плотностью 1000 кг/м³. Допуски гидравлической характеристики соответствуют ISO 9906.

AS4D

Температура жидкости: от 0°C до +40°C

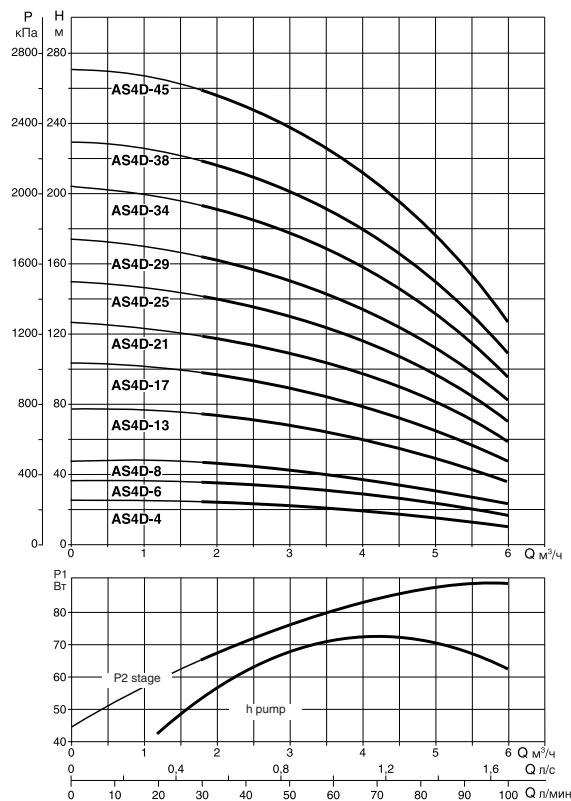
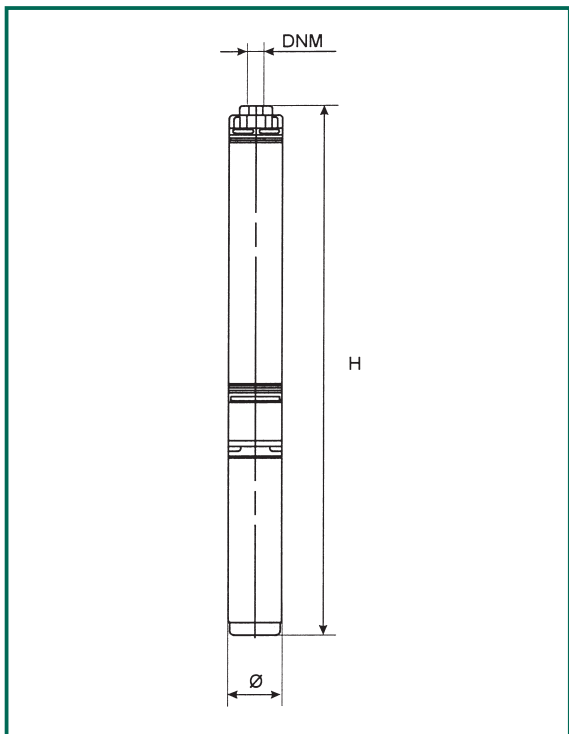

Модель	Ø (мм)	Высота двиг. Franklin		Высота двиг. Dab		DNM	Размеры упаковки (мм)			Объем (М/Т) м ³	Вес кг	
		М однофазный	Т трехфазный	М однофазный	Т трехфазный		L/A	L/B	H (М/Т)		М однофазный	Т трехфазный
AS4D-4 M / AS4D-4 T	97	555	535	549	528	1" 1/4 G	110	110	770	0,010	12,2	11,2
AS4D-6 M / AS4D-6 T	97	648	620	643	614	1" 1/4 G	110	110	770	0,010	14	12,7
AS4D-8 M / AS4D-8 T	97	741	713	729	708	1" 1/4 G	110	110	910	0,011	15,5	14,3
AS4D-13 M / AS4D-13 T	97	961	903	965	891	1" 1/4 G	110	110	1080	0,013	19,5	16,6
AS4D-17 M / AS4D-17 T	97	1119	1062	1156	1083	1" 1/4 G	120	120	1240	0,018	21,2	18,8
AS4D-21 M / AS4D-21 T	97	1325	1221	1278	1258	1" 1/4 G	120	120	1590/1330	0,023/0,018	25,7	21,2
AS4D-25 M / AS4D-25 T	97	1455	1351	1408	1388	1" 1/4 G	120	120	1590	0,023	26,5	22
AS4D-29 T	97	-	1664	-	1785	1" 1/4 G	120	120	1820	0,028	-	25,7
AS4D-34 T	97	-	1826	-	1947	1" 1/4 G	120	120	2200	0,032	-	27
AS4D-38 T	97	-	2065	-	2096	1" 1/4 G	120	120	2200	0,032	-	33,7
AS4D-45 T	97	-	2293	-	2324	1" 1/4 G	120	120	2600	0,038	-	35,3

Модель	Электрические характеристики			Гидравлические характеристики (n ≈ 2850 1/мин)										
	Напряжение, 50 Гц	P2 ном		Q м³/ч	0	1,8	2,1	2,4	3	3,6	4,2	4,8	6	
		кВт	л.с.											л/мин
AS4D-4 M	1x230 В ~*	0,37	0,5	H (м)	24	23	22,5	22	21,8	19,9	18	16,2	11,2	
AS4D-4 T	3x400 В ~**	0,37	0,5		24	23	22,5	22	21,8	19,9	18	16,2	11,2	
AS4D-6 M	1x230 В ~*	0,55	0,75		36	34,5	33,7	33	31,5	29,8	27	24,3	16,8	
AS4D-6 T	3x400 В ~**	0,55	0,75		36	34,5	33,7	33	31,5	29,8	27	24,3	16,8	
AS4D-8 M	1x230 В ~*	0,75	1		48	46	45	44	42	40	36	32,5	22,4	
AS4D-8 T	3x400 В ~**	0,75	1		48	46	45	44	42	40	36	32,5	22,4	
AS4D-13 M	1x230 В ~*	1,1	1,5		78	74,7	73,2	71,5	68,3	64,6	59	52,6	36,4	
AS4D-13 T	3x400 В ~**	1,1	1,5		78	74,7	73,2	71,5	68,3	64,6	59	52,6	36,4	
AS4D-17 M	1x230 В ~*	1,5	2		102	98	96	93,5	89,5	84,5	77,5	68,8	47,6	
AS4D-17 T	3x400 В ~**	1,5	2		102	98	96	93,5	89,5	84,5	77,5	68,8	47,6	
AS4D-21 M	1x230 В ~*	2,2	3		126	121	119	115,5	110	104,4	96	85	58,8	
AS4D-21 T	3x400 В ~**	2,2	3		126	121	119	115,5	110	104,4	96	85	58,8	
AS4D-25 M	1x230 В ~*	2,2	3		150	144	141	137,5	132	124,2	114,5	101,2	70	
AS4D-25 T	3x400 В ~**	2,2	3		150	144	141	137,5	132	124,2	114,5	101,2	70	
AS4D-29 T	3x400 В ~**	3	4		174	166	164	159,5	152	144	132	117,4	81,2	
AS4D-34 T	3x400 В ~**	3	4		204	196	191,5	187	179,5	169	155	137,7	95,2	
AS4D-38 T	3x400 В ~**	4	5,5		228	219	214,5	209	200	188,9	173	153,9	106,4	
AS4D-45 T	3x400 В ~**	4	5,5		270	259	253	247,5	237	223,6	205	182,2	127	

* 1x220-230 В ~ для двигателей Franklin.

** 3x230 В ~ поставляются по заказу.

*Характеристики электрических шкафов управления и защиты указаны на стр. 100-101

Гидравлические характеристики получены для жидкости с кинематической вязкостью 1 мм²/с и плотностью 1000 кг/м³. Допуски гидравлической характеристики соответствуют ISO 9906.

AS4E

Температура жидкости: от 0°C до +40°C

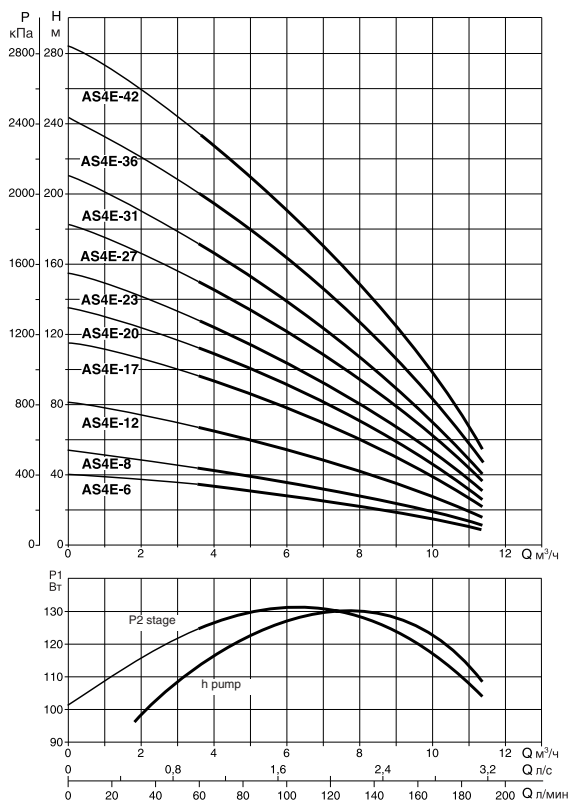
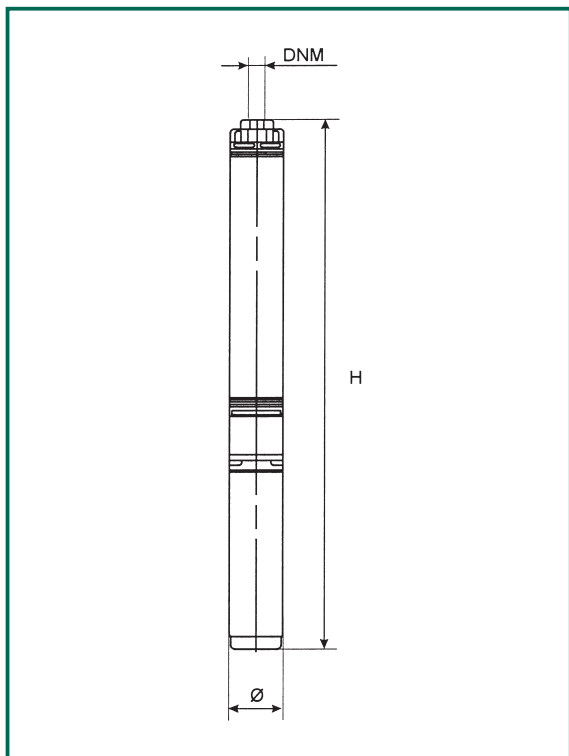

Модель	Ø (мм)	Высота двиг. Franklin		Высота двиг. Dab		DNM	Размеры упаковки (мм)			Объем (М/Т) м ³	Вес кг	
		М однофазный	Т трехфазный	М однофазный	Т трехфазный		L/A	L/B	H (М/Т)		М однофазный	Т трехфазный
AS4E-6 M / AS4E-6 T	97	798	770	786	765	2" G-F	110	110	910	0,011	15,9	14,7
AS4E-8 M / AS4E-8 T	97	960	903	964	891	2" G-F	110	110	1080	0,013	19,3	16,4
AS4E-12 M / AS4E-12 T	97	1199	1142	1236	1163	2" G-F	120	120	1330/1240	0,019/0,018	20,5	19
AS4E-17 M / AS4E-17 T	97	1570	1465	1523	1502	2" G-F	120	120	1920/1590	0,028/0,023	27	22,3
AS4E-20 T	97	-	1773	-	1894	2" G-F	120	120	1920	0,028	-	25,8
AS4E-23 T	97	-	1931	-	2052	2" G-F	120	120	2200	0,032	-	27
AS4E-27 T	97	-	2250	-	2281	2" G-F	120	120	2600	0,038	-	34,4
AS4E-31 T	97	-	2460	-	2491	2" G-F	120	120	2600	0,038	-	35,5
AS4E-36 T	97	-	2869	-	2855	2" G-F	180	180	3000	0,097	-	43
AS4E-42 T	97	-	3184	-	3170	2" G-F	180	180	3300	0,097	-	44,8

Модель	Электрические характеристики			Гидравлические характеристики (n ≈ 2850 1/мин)														
	Напряжение, 50 Гц	P2 ном		Q м³/ч	H (м)													
		кВт	л.с.		0	3,6	4,2	4,8	6	7,2	9	10,8	11,4					
AS4E-6 M	1x230 В ~*	0,75	1	40,5	32,7	31,5	30	27	23,5	17,6	10,3	7,7						
AS4E-6 T	3x400 В ~**	0,75	1	40,5	32,7	31,5	30	27	23,5	17,6	10,3	7,7						
AS4E-8 M	1x230 В ~*	1,1	1,5	54	43,7	42	40	37	31,4	23,4	13,7	10,3						
AS4E-8 T	3x400 В ~**	1,1	1,5	54	43,7	42	40	37	31,4	23,4	13,7	10,3						
AS4E-12 M	1x230 В ~*	1,5	2	81	65,5	63	60	55	47	35,2	20,6	15,5						
AS4E-12 T	3x400 В ~**	1,5	2	81	65,5	63	60	55	47	35,2	20,6	15,5						
AS4E-17 M	1x230 В ~*	2,2	3	114,8	92,8	89,5	86	78	66,6	49,8	29,2	21,9						
AS4E-17 T	3x400 В ~**	2,2	3	114,8	92,8	89,5	86	78	66,6	49,8	29,2	21,9						
AS4E-20 T	3x400 В ~**	3	4	135	109,2	105	101,5	91	78,4	58,6	34,3	25,7						
AS4E-23 T	3x400 В ~**	3	4	155,4	125,5	120,5	117	104,5	90,2	67,4	40	29,6						
AS4E-27 T	3x400 В ~**	4	5,5	182,4	147,4	141,5	137	122,5	105,8	79,2	47	34,8						
AS4E-31 T	3x400 В ~**	4	5,5	209,4	169,2	162	156	140	121,5	90,9	53,2	39,9						
AS4E-36 T	3x400 В ~**	5,5	7,5	243,2	196,5	188	180	162	141,2	105,5	61,8	46,5						
AS4E-42 T	3x400 В ~**	5,5	7,5	283,7	229,3	220	211	189	164,7	123,2	72,2	54						

* 1x220-230 В – для двигателей Franklin.

** Характеристики электрических шкафов управления и защиты указаны на стр. 100-101

** 3x230 В – поставляются по заказу.

Гидравлические характеристики получены для жидкости с кинематической вязкостью 1 мм²/с и плотностью 1000 кг/м³. Допуски гидравлической характеристики соответствуют ISO 9906.

AS4F

Температура жидкости: от 0°C до +40°C

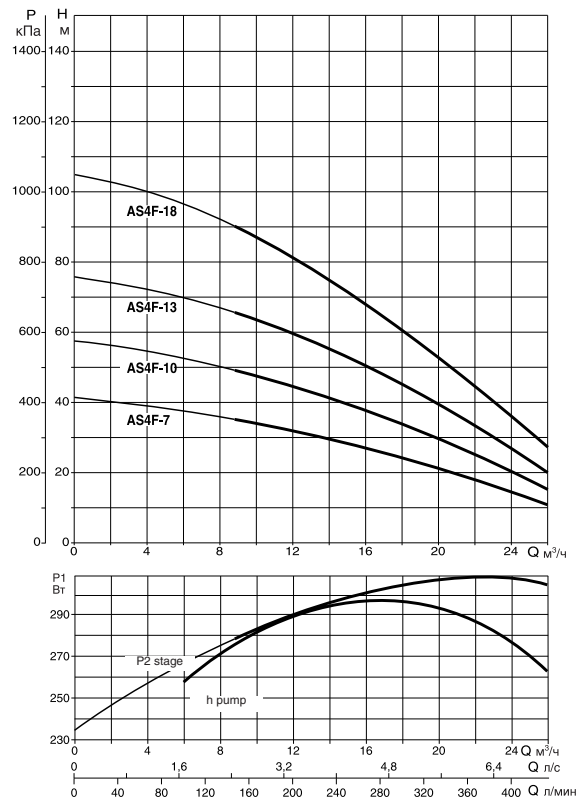
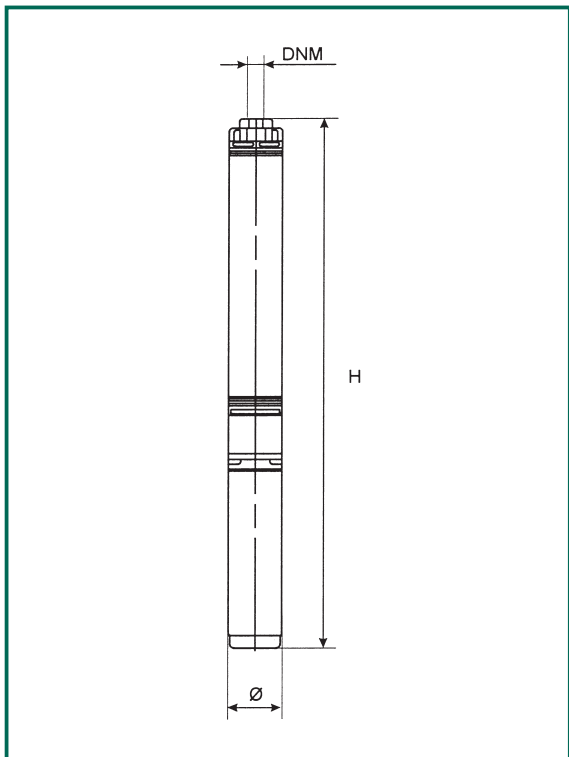

Модель	Ø (мм)	Высота двиг. Franklin		Высота двиг. Dab		DNM	Размеры упаковки (мм)			Объем м ³	Вес кг	
		М однофазный	Т трехфазный	М однофазный	Т трехфазный		L/A	L/B	H		М однофазный	Т трехфазный
AS4F-7 M / AS4F-7 T	97	1120	1016	1073	1053	2" G-F	120	120	1240	0,018	24,4	19,7
AS4F-10 T	97	-	1371	-	1492	2" G-F	120	120	1590	0,023	-	23,5
AS4F-13 T	97	-	1684	-	1715	2" G-F	120	120	1920	0,032	-	31,2
AS4F-18 T	97	-	2170	-	2156	2" G-F	120	120	2600	0,038	-	38,7

Модель	Электрические характеристики			Гидравлические характеристики (n ≈ 2850 1/мин)								
	Напряжение, 50 Гц	P2 ном		Q м³/ч л/мин	0	9	10,8	11,4	12	15	18	27
кВт		л.с.	0		150	180	190	200	250	300	450	
AS4F-7 M	1x230 В ~*	2,2	3	H (м)	40,5	36	34	33	32,5	28	24	11
AS4F-7 T	3x400 В ~**	2,2	3		40,5	36	34	33	32,5	28	24	11
AS4F-10 T	3x400 В ~**	3	4		58	50,8	48	47	46	40	34	16
AS4F-13 T	3x400 В ~**	4	5,5		76	66	62,5	62	60	52,2	44,7	20
AS4F-18 T	3x400 В ~**	5,5	7,5		104,5	91	86,6	84	83	72	61,2	28

* 1x220-230 В - для двигателей Franklin.
** 3x230 В - поставляются по заказу.

*Характеристики электрических шкафов управления и защиты указаны на стр. 100-101

S4



(CONTROL BOX только для однофазной версии)

ОСНОВНЫЕ СВЕДЕНИЯ

Применение

Погружные скважинные насосы для скважин 4" обеспечивают широкий диапазон расходов и напоров. Эти насосы могут быть использованы в широком ряду подъемных, распределительных и напорных установок в гражданских и промышленных целях, подогревателях и баках, установках пожаротушения и мойках, в ирригационных системах.

Конструктивные характеристики насоса:

Центробежный многоступенчатый насос с рабочими колесами радиального или диагонального типа.

Насос и двигатель состыкованы при помощи опоры, а их валы соединены жесткой муфтой.

Применение рабочих колес из технополимера с уплотнительными кольцами из нержавеющей стали, плавающих регулировочных колец из стойкого к истиранию пластика и диффузоров из технополимера делает насос исключительно износостойким.

Наружный корпус насоса, вал с муфтой, фильтр и защитная крышка кабеля из нержавеющей стали.

Опора двигателя и корпус напорной камеры отлиты из нержавеющей стали AISI 304. В напорную камеру встроен обратный клапан из нержавеющей стали.

Насосы соответствуют требованиям Стандартов, действующих в ЕЭС.

Конструктивные характеристики двигателя

Погружной асинхронный 2-полюсный двигатель целиком сделан из нержавеющей стали AISI 304.

Короткозамкнутый ротор установлен в самоцентрирующихся подшипниках с упорным подшипниковым узлом, воспринимающим осевую нагрузку. Подшипник и втулки охлаждаются водой, чтобы предотвратить опасность перегрева. Статор полностью залит синтетической смолой с хорошими диэлектрическими свойствами, и вставлен в герметичную гильзу из нержавеющей стали.

Для однофазных версий поставляются блоки защиты CONTROL BOX с конденсатором и тепловым реле с ручным взводом.

Для трехфазных версий пользователь должен установить соответствующую защиту от перегрузок.

Соединение двигателя и насоса: стандартный фланец NEMA - 4".

Степень защиты: IP 58

Класс изоляции: В

Охлаждающий поток воды вдоль двигателя: мин. 8 м/с

Максимальное число пусков в час: 20

Напряжение питания: однофазное 220-230 В / 50 Гц

трехфазное 400 В / 50 Гц

ТЕХНИЧЕСКИЕ ХАРАКТЕРИСТИКИ

N.	Наименование детали*	Материал
3	Опора двигателя	Нержавеющая сталь AISI 304 X5XrNi 1810-UNI 6900/71
4	Рабочее колесо	Технополимер А (Уплотнительные кольца - нерж. ст. AISI 304 X5XrNi 1810-UNI 6900/71)
6	Диффузор	Технополимер А
7	Вал насоса	Нержавеющая сталь AISI 304 X5CrNi1810 - UNI 6900/71
18	Стопорная гайка рабочих колес	Нержавеющая сталь
39	Защитная крышка кабеля	Нержавеющая сталь AISI 304 X5CrNi1810 - UNI 6900/71
42	Фильтр	Нержавеющая сталь
49	Обратный клапан	Нержавеющая сталь AISI 304 X5CrNi1810 - UNI 6900/71
54	Двигатель: наружный корпус	Нержавеющая сталь AISI 304 X5CrNi1810 - UNI 6900/71
55	Дистанц. крышка нижнего подшипника	Технополимер А
57	Опора двигателя	Технополимер А
58	Промежут. скользящая втулка вала	Нержавеющая сталь AISI 304 X5CrNi1810 - UNI 6900/71
69	Наружный корпус насоса	Нержавеющая сталь AISI 304 X5CrNi1810 - UNI 6900/71
98	Корпус диффузора	Технополимер А
117	Корпус напорной камеры	Нержавеющая сталь AISI 304 X5XrNi 1810-UNI 6900/71
191	Переднее регулировочное кольцо	Износостойкий синтетический материал
192	Заднее регулировочное кольцо	Износостойкий синтетический материал
270	Верхняя скользящая втулка вала	Нитрильная резина
271	Опора промежут. скольз. втулки вала	Износостойкий синтетический материал

* Находящиеся в контакте с водой

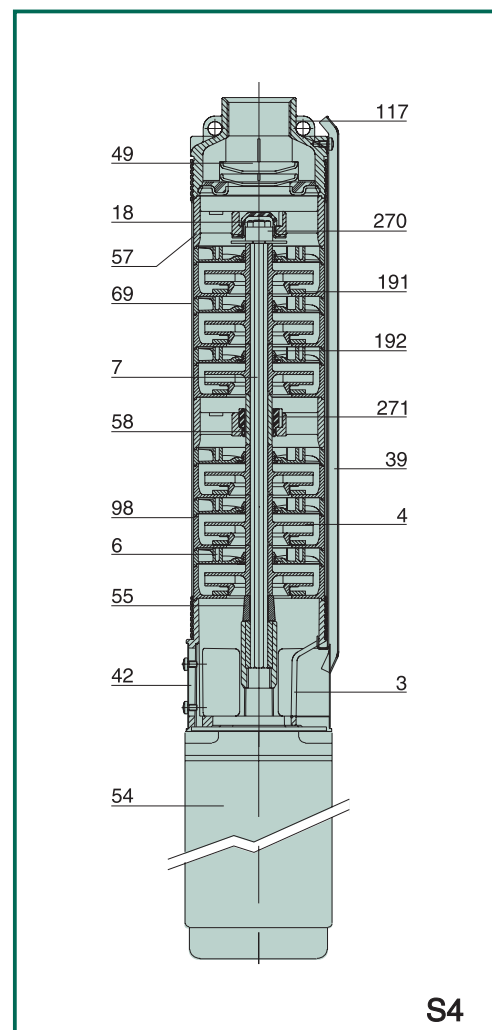

- Рабочий диапазон: от 0,3 до 24 м³/ч с напором до 320 метров;
- Перекачиваемая жидкость: чистая, без твердых частиц или абразивных веществ, не вязкая, не агрессивная, не кристаллизованная, химически нейтральная, близкая по характеристикам к воде.
- Температура жидкости: от 0°C до +40°C
- **Максимальное содержание песка:** 120 г/м³
- Установка: в колодцы и скважины с диаметром 4" или больше, баки и цистерны, в вертикальном положении.
- Максимальное число пусков в час: 20
- Охлаждающий поток воды вдоль двиг.: 8 см/с.
- Специальные исполнения по заказу: другие напряжения и/или частоты
- Принадлежности: см. стр. 100-101.
- Поперечное сечение кабеля питания: см. таблицу на стр. 101.
- По заказу, для однофазных версий поставляются блоки для увеличения пускового момента CONTROL BOX HS.

Гидравлические характеристики получены для жидкости с кинематической вязкостью 1 мм²/с и плотностью 1000 кг/м³. Допуски гидравлической характеристики соответствуют ISO 9906.

S4A

Температура жидкости: от 0°C до +40°C

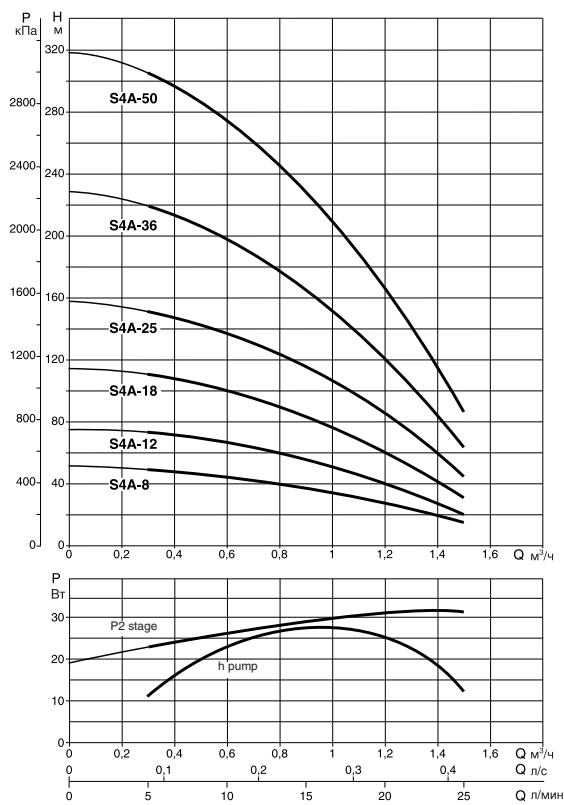
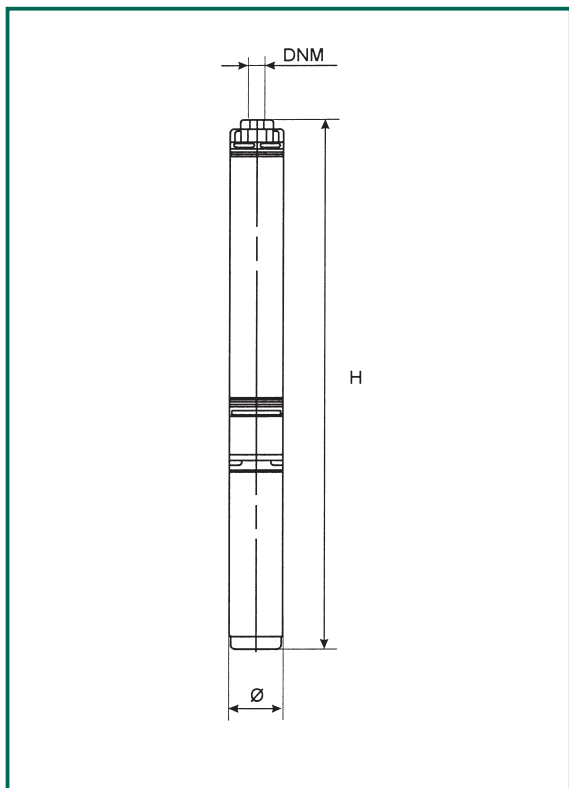

Модель	Ø (мм)	Высота двиг. Franklin		Высота двиг. Dab		DNM	Размеры упаковки (мм)			Объем м ³	Вес кг	
		М однофазный	Т трехфазный	М однофазный	Т трехфазный		L/A	L/B	H		М однофазный	Т трехфазный
S4A-8 M	97	565	—	559	—	1" 1/4 G	110	110	770	0,010	11,4	—
S4A-12 M / S4A-12 T	97	665	645	659	638	1" 1/4 G	110	110	770	0,010	13	12
S4A-18 M / S4A-18 T	97	813	785	808	779	1" 1/4 G	110	110	910	0,011	15,2	13,9
S4A-25 M / S4A-25 T	97	981	953	969	948	1" 1/4 G	110	110	1080	0,013	16	16,2
S4A-36 M / S4A-36 T	97	1291	1233	1295	1221	1" 1/4 G	120	120	1590	0,023	21,9	19,2
S4A-50 M / S4A-50 T	97	1599	1542	1636	1563	1" 1/4 G	120	120	1920	0,028	24,8	22,5

Модель	Электрические характеристики			Гидравлические характеристики (n ≈ 2850 1/мин)						
	Напряжение, 50 Гц	P2 ном		Q	0	0,3	0,6	0,9	1,2	1,5
		кВт	л.с.	м³/ч	0	5	10	15	20	25
S4A-8 M ⁽¹⁾	1x230 В ~*	0,25	0,37	H (м)	51	48,6	44,4	37,3	26,8	13,7
S4A-12 M	1x230 В ~*	0,37	0,5		76,5	72,9	66,6	55,9	40,2	20,5
S4A-12 T	3x400 В ~**	0,37	0,5		76,5	72,9	66,6	55,9	40,2	20,5
S4A-18 M	1x230 В ~*	0,55	0,75		114,8	109,3	99,8	84	60,3	30,8
S4A-18 T	3x400 В ~**	0,55	0,75		114,8	109,3	99,8	84	60,3	30,8
S4A-25 M	1x230 В ~*	0,75	1		159,4	151,8	138,7	116,5	83,7	42,7
S4A-25 T	3x400 В ~**	0,75	1		159,4	151,8	138,7	116,5	83,7	42,7
S4A-36 M	1x230 В ~*	1,1	1,5		229,5	218,6	200	167,8	120,6	61,6
S4A-36 T	3x400 В ~**	1,1	1,5		229,5	218,6	200	167,8	120,6	61,6
S4A-50 M	1x230 В ~*	1,5	2		318,8	303,7	277,4	233,1	167,5	85,5
S4A-50 T	3x400 В ~**	1,5	2		318,8	303,7	277,4	233,1	167,5	85,5

* 1x220-230 В ~ для двигателей Franklin.

** 3x230 В ~ поставляются по заказу.

⁽¹⁾ двиг. Dab: P2(кВт) = 0,37 и P2(л.с.) = 0,5

*Характеристики электрических шкафов управления и защиты указаны на стр. 100-101

Гидравлические характеристики получены для жидкости с кинематической вязкостью 1 мм²/с и плотностью 1000 кг/м³. Допуски гидравлической характеристики соответствуют ISO 9906.

S4B

Температура жидкости: от 0°C до +40°C

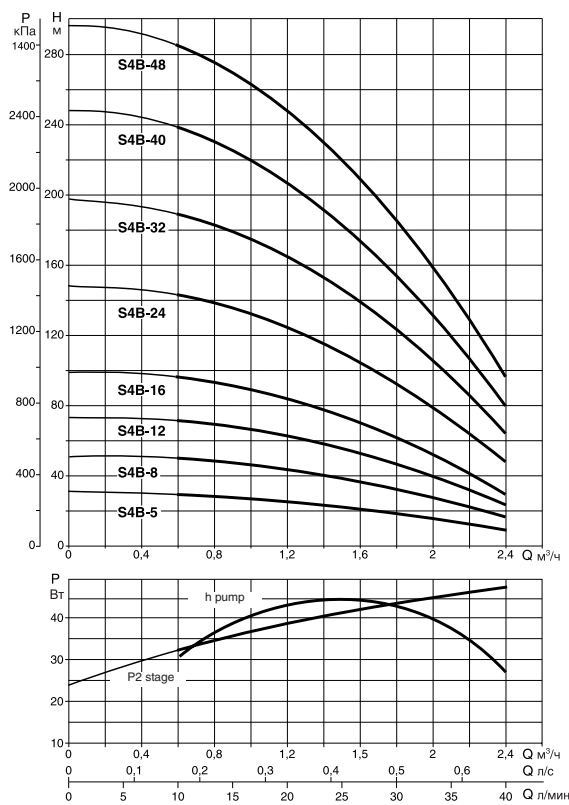
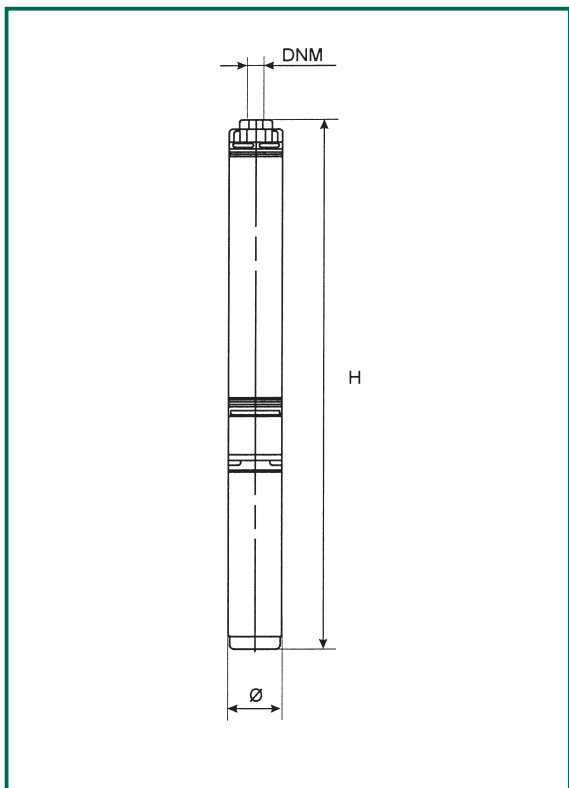

Модель	Ø (мм)	Высота двиг. Franklin		Высота двиг. Dab		DNM	Размеры упаковки (мм)			Объем (М/Т) м ³	Вес кг	
		М однофазный	Т трехфазный	М однофазный	Т трехфазный		L/A	L/B	H (М/Т)		М однофазный	Т трехфазный
S4B-5 M	97	518	—	512	—	1" 1/4 G	110	110	770	0,010	11,1	—
S4B-8 M / S4B-8 T	97	605	585	599	578	1" 1/4 G	110	110	770	0,010	12,5	11,5
S4B-12 M / S4B-12 T	97	723	695	718	689	1" 1/4 G	110	110	770	0,010	14,4	12
S4B-16 M / S4B-16 T	97	841	813	829	808	1" 1/4 G	110	110	1080/910	0,013/0,010	16,3	15,1
S4B-24 M / S4B-24 T	97	1078	1021	1082	1009	1" 1/4 G	120	120	1240	0,018	20,2	17,5
S4B-32 M / S4B-32 T	97	1287	1230	1324	1251	1" 1/4 G	120	120	1590/1330	0,023/0,019	22,5	20,2
S4B-40 M / S4B-40 T	97	1575	1471	1528	1508	1" 1/4 G	120	120	1920/1590	0,028/0,023	27,6	22,9
S4B-48 M / S4B-48 T	97	1755	1651	1708	1688	1" 1/4 G	120	120	1920	0,028	28,7	24,2

Модель	Электрические характеристики			Гидравлические характеристики (п ≈ 2850 1/мин)								
	Напряжение, 50 Гц	P2 ном		Q м³/ч	0	0,6	0,9	1,2	1,5	1,8	2,1	2,4
		кВт	л.с.									
S4B-5 M ⁽¹⁾	1x230 В ~*	0,25	0,37	H (М)	31	30	28,6	26	22,6	19	14,8	10
S4B-8 M	1x230 В ~*	0,37	0,5		49,6	47,8	45,8	41,5	36,2	30,6	23,7	16
S4B-8 T	3x400 В ~**	0,37	0,5		49,6	47,8	45,8	41,5	36,2	30,6	23,7	16
S4B-12 M	1x230 В ~*	0,55	0,75		74,4	71,8	68,6	62,3	54,4	45,8	35,5	24
S4B-12 T	3x400 В ~**	0,55	0,75		74,4	71,8	68,6	62,3	54,4	45,8	35,5	24
S4B-16 M	1x230 В ~*	0,75	1		99,2	95,7	91,5	83	72,5	61	47,4	32
S4B-16 T	3x400 В ~**	0,75	1		99,2	95,7	91,5	83	72,5	61	47,4	32
S4B-24 M	1x230 В ~*	1,1	1,5		148,8	143,5	137,3	124,6	108,7	91,7	71	48
S4B-24 T	3x400 В ~**	1,1	1,5		148,8	143,5	137,3	124,6	108,7	91,7	71	48
S4B-32 M	1x230 В ~*	1,5	2		198,4	191,4	183	166	144,9	122,2	94,7	64
S4B-32 T	3x400 В ~**	1,5	2		198,4	191,4	183	166	144,9	122,2	94,7	64
S4B-40 M	1x230 В ~*	2,2	3		248	239,2	228,8	207,6	181,2	152,8	118,4	80
S4B-40 T	3x400 В ~**	2,2	3		248	239,2	228,8	207,6	181,2	152,8	118,4	80
S4B-48 M	1x230 В ~*	2,2	3		297,6	287,1	274,6	249,2	217,4	183,4	142,1	96
S4B-48 T	3x400 В ~**	2,2	3		297,6	287,1	274,6	249,2	217,4	183,4	142,1	96

* 1x220-230 В ~ для двигателей Franklin.

** 3x230 В ~ поставляются по заказу.

⁽¹⁾ двиг. Dab: P2(кВт) = 0,37 и P2(л.с.) = 0,5

*Характеристики электрических шкафов управления и защиты указаны на стр. 100-101

Гидравлические характеристики получены для жидкости с кинематической вязкостью 1 мм²/с и плотностью 1000 кг/м³. Допуски гидравлической характеристики соответствуют ISO 9906.

S4C

Температура жидкости: от 0°C до +40°C

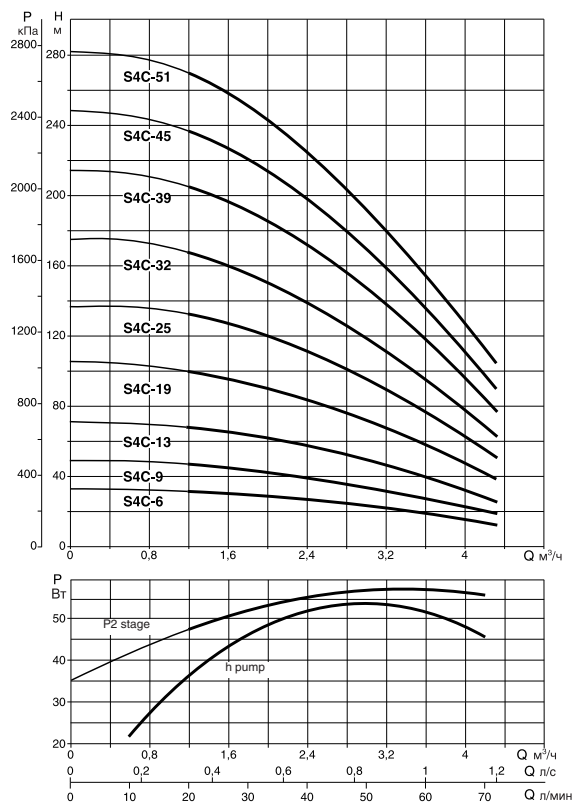
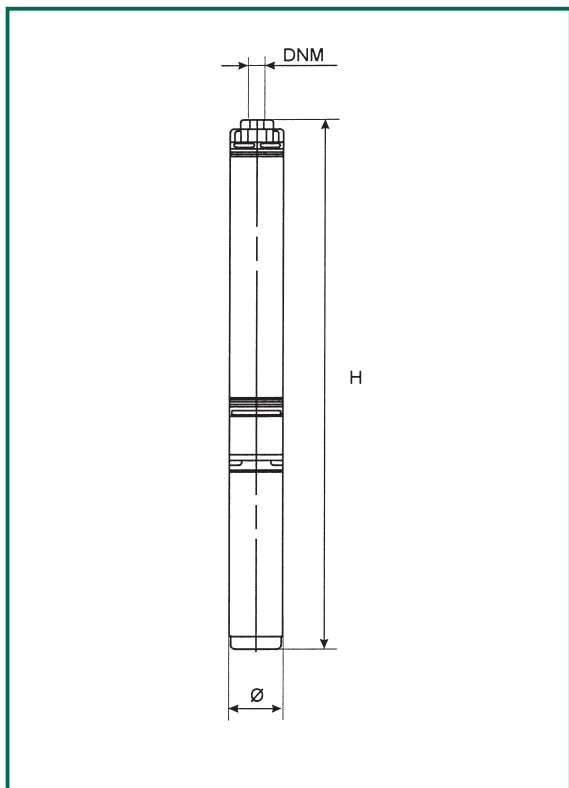

Модель	Ø (мм)	Высота двиг. Franklin		Высота двиг. Dab		DNM	Размеры упаковки (мм)			Объем м ³	Вес кг	
		М	Т	М	Т		L/A	L/B	H		М	Т
S4C-6 M / S4C-6 T	97	620	600	614	593	1" 1/4 G	110	110	770	0,010	12,6	11,5
S4C-9 M / S4C-9 T	97	746	717	741	711	1" 1/4 G	110	110	910	0,011	14,6	13,2
S4C-13 M / S4C-13 T	97	903	876	891	871	1" 1/4 G	110	110	1080	0,013	15,5	15,4
S4C-19 M / S4C-19 T	97	1156	1098	1160	1086	1" 1/4 G	120	120	1240	0,018	18,5	17,8
S4C-25 M / S4C-25 T	97	1379	1322	1416	1343	1" 1/4 G	120	120	1590	0,023	25,2	20,5
S4C-32 M / S4C-32 T	97	1715	1611	1668	1648	1" 1/4 G	120	120	1920	0,028	28,2	23,7
S4C-39 M / S4C-39 T	97	1943	1838	1896	1875	1" 1/4 G	120	120	2200	0,032	29,8	25,3
S4C-45 T	97	-	2216	-	2337	1" 1/4 G	120	120	2600	0,038	-	34
S4C-51 T	97	-	2411	-	2532	1" 1/4 G	120	120	2600	0,038	-	32,6

Модель	Электрические характеристики			Гидравлические характеристики (n ≈ 2850 1/мин)									
	Напряжение, 50 Гц	P2 ном		Q м³/ч	0	1,2	1,5	1,8	2,1	2,4	3	3,6	4,2
		кВт	л.с.										
S4C-6 M	1x230 В ~*	0,37	0,5	H (м)	33	31,8	30,7	29,4	27,5	26,4	22,7	18,5	13,2
S4C-6 T	3x400 В ~**	0,37	0,5		33	31,8	30,7	29,4	27,5	26,4	22,7	18,5	13,2
S4C-9 M	1x230 В ~*	0,55	0,75		49,5	47,7	46	44	41,5	39,6	34	27,7	19,8
S4C-9 T	3x400 В ~**	0,55	0,75		49,5	47,7	46	44	41,5	39,6	34	27,7	19,8
S4C-13 M	1x230 В ~*	0,75	1		71,5	68,9	66,4	63,7	60,5	57,2	49,2	40	28,6
S4C-13 T	3x400 В ~**	0,75	1		71,5	68,9	66,4	63,7	60,5	57,2	49,2	40	28,6
S4C-19 M	1x230 В ~*	1,1	1,5		104,5	100,7	97	93	87,8	83,6	71,8	58,5	41,8
S4C-19 T	3x400 В ~**	1,1	1,5		104,5	100,7	97	93	87,8	83,6	71,8	58,5	41,8
S4C-25 M	1x230 В ~*	1,5	2		137,5	132,5	128	122,5	116	110	94,5	77	55
S4C-25 T	3x400 В ~**	1,5	2		137,5	132,5	128	122,5	116	110	94,5	77	55
S4C-32 M	1x230 В ~*	2,2	3		176	169,6	163	156,8	149	140,8	120,9	98,6	70,4
S4C-32 T	3x400 В ~**	2,2	3		176	169,6	163	156,8	149	140,8	120,9	98,6	70,4
S4C-39 M	1x230 В ~*	2,2	3		214,5	206,7	200	191,1	181,5	171,6	147,4	120,1	85,8
S4C-39 T	3x400 В ~**	2,2	3		214,5	206,7	200	191,1	181,5	171,6	147,4	120,1	85,8
S4C-45 T	3x400 В ~**	3	4		247,5	238,5	229	220,5	210	198	170,1	138,6	99
S4C-51 T	3x400 В ~**	3	4		280,5	270,3	261	250	237	224,4	192,8	157,1	112,2

* 1x220-230 В – для двигателей Franklin.

** Характеристики электрических шкафов управления и защиты указаны на стр. 100-101

** 3x230 В – поставляются по заказу.

Гидравлические характеристики получены для жидкости с кинематической вязкостью 1 мм²/с и плотностью 1000 кг/м³. Допуски гидравлической характеристики соответствуют ISO 9906.

S4D

Температура жидкости: от 0°C до +40°C

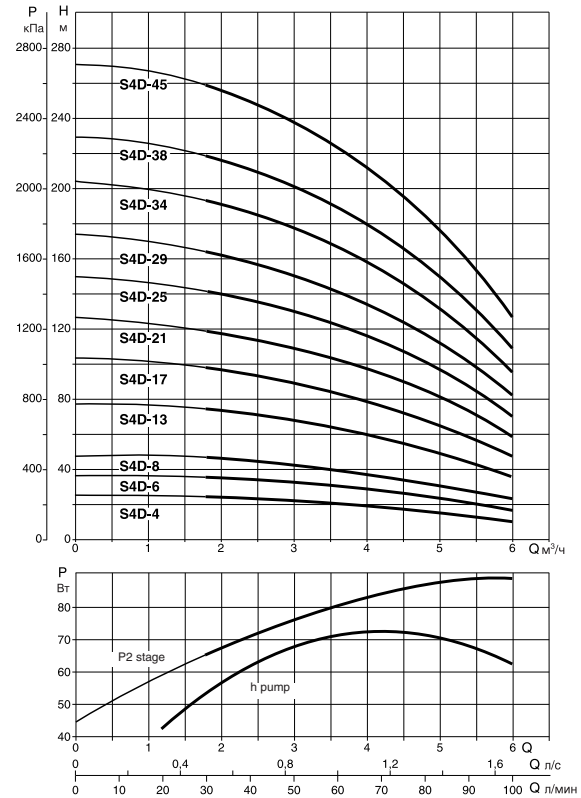
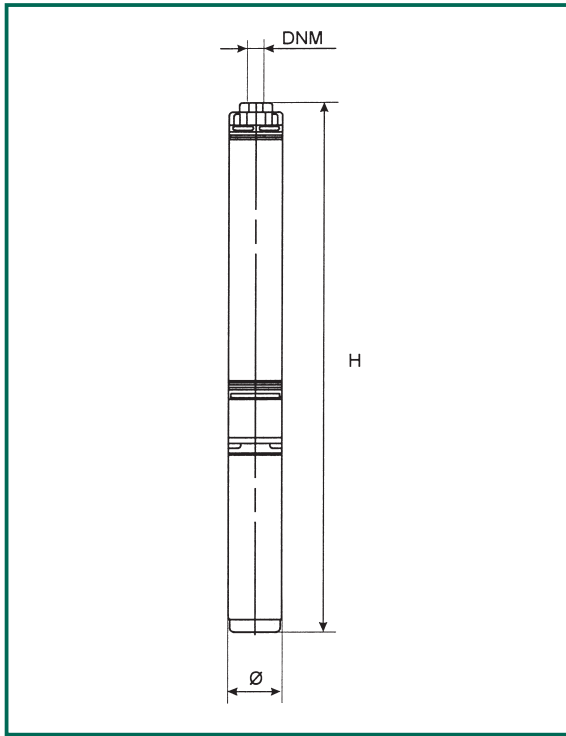

Модель	Ø (мм)	Высота двиг. Franklin		Высота двиг. Dab		DNM	Размеры упаковки (мм)			Объем (М/Т) м ³	Вес кг	
		М	Т	М	Т		L/A	L/B	H (M/T)		М	Т
S4D-4 M / S4D-4 T	97	555	535	549	528	1" 1/4 G	110	110	770	0,010	12,2	11,2
S4D-6 M / S4D-6 T	97	648	620	643	614	1" 1/4 G	110	110	770	0,010	14	12,7
S4D-8 M / S4D-8 T	97	741	713	729	708	1" 1/4 G	110	110	910	0,011	15,5	14,3
S4D-13 M / S4D-13 T	97	961	903	965	891	1" 1/4 G	110	110	1080	0,013	17	16,6
S4D-17 M / S4D-17 T	97	1119	1062	1156	1083	1" 1/4 G	120	120	1240	0,018	19,5	18,8
S4D-21 M / S4D-21 T	97	1325	1221	1278	1258	1" 1/4 G	120	120	1590/1330	0,023/0,018	25,7	20,1
S4D-25 M / S4D-25 T	97	1455	1351	1408	1388	1" 1/4 G	120	120	1590	0,023	26,5	22
S4D-29 T	97	-	1664	-	1785	1" 1/4 G	120	120	1820	0,028	-	25,7
S4D-34 T	97	-	1826	-	1947	1" 1/4 G	120	120	2200	0,032	-	27
S4D-38 T	97	-	2065	-	2096	1" 1/4 G	120	120	2200	0,032	-	33,7
S4D-45 T	97	-	2293	-	2324	1" 1/4 G	120	120	2600	0,038	-	35,3

Модель	Электрические характеристики			Гидравлические характеристики (n ≈ 2850 1/мин)									
	Напряжение, 50 Гц	P2 ном		Q м³/ч	0	1,8	2,1	2,4	3	3,6	4,2	4,8	6
		кВт	л.с.										
S4D-4 M	1x230 В ~*	0,37	0,5	H (м)	24	23	22,5	22	21,8	19,9	18	16,2	11,2
S4D-4 T	3x400 В ~**	0,37	0,5		24	23	22,5	22	21,8	19,9	18	16,2	11,2
S4D-6 M	1x230 В ~*	0,55	0,75		36	34,5	33,7	33	31,5	29,8	27	24,3	16,8
S4D-6 T	3x400 В ~**	0,55	0,75		36	34,5	33,7	33	31,5	29,8	27	24,3	16,8
S4D-8 M	1x230 В ~*	0,75	1		48	46	45	44	42	40	36	32,5	22,4
S4D-8 T	3x400 В ~**	0,75	1		48	46	45	44	42	40	36	32,5	22,4
S4D-13 M	1x230 В ~*	1,1	1,5		78	74,7	73,2	71,5	68,3	64,6	59	52,6	36,4
S4D-13 T	3x400 В ~**	1,1	1,5		78	74,7	73,2	71,5	68,3	64,6	59	52,6	36,4
S4D-17 M	1x230 В ~*	1,5	2		102	98	96	93,5	89,5	84,5	77,5	68,8	47,6
S4D-17 T	3x400 В ~**	1,5	2		102	98	96	93,5	89,5	84,5	77,5	68,8	47,6
S4D-21 M	1x230 В ~*	2,2	3		126	121	119	115,5	110	104,4	96	85	58,8
S4D-21 T	3x400 В ~**	2,2	3		126	121	119	115,5	110	104,4	96	85	58,8
S4D-25 M	1x230 В ~*	2,2	3		150	144	141	137,5	132	124,2	114,5	101,2	70
S4D-25 T	3x400 В ~**	2,2	3		150	144	141	137,5	132	124,2	114,5	101,2	70
S4D-29 T	3x400 В ~**	3	4		174	166	164	159,5	152	144	132	117,4	81,2
S4D-34 T	3x400 В ~**	3	4		204	196	191,5	187	179,5	169	155	137,7	95,2
S4D-38 T	3x400 В ~**	4	5,5		228	219	214,5	209	200	188,9	173	153,9	106,4
S4D-45 T	3x400 В ~**	4	5,5		270	259	253	247,5	237	223,6	205	182,2	127

* 1x220-230 В ~ для двигателей Franklin.

** 3x230 В ~ поставляются по заказу.

*Характеристики электрических шкафов управления и защиты указаны на стр. 100-101

Гидравлические характеристики получены для жидкости с кинематической вязкостью 1 мм²/с и плотностью 1000 кг/м³. Допуски гидравлической характеристики соответствуют ISO 9906.

S4E

Температура жидкости: от 0°C до +40°C

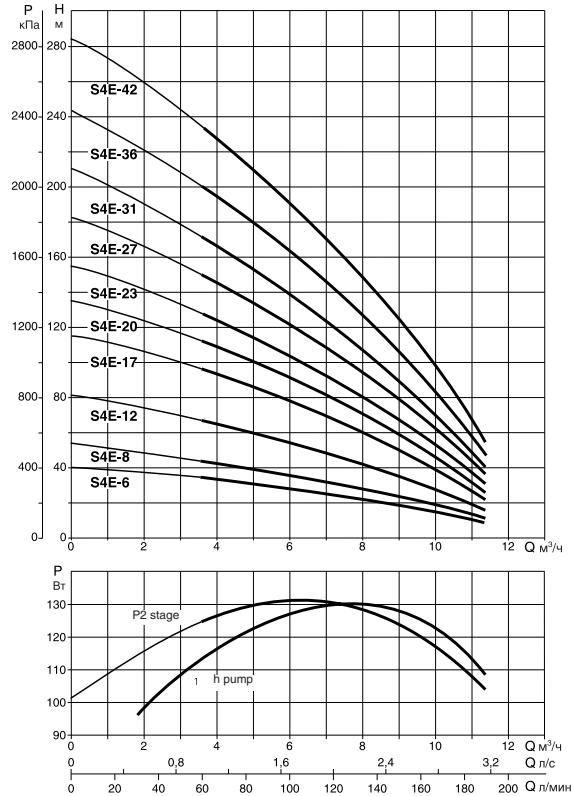
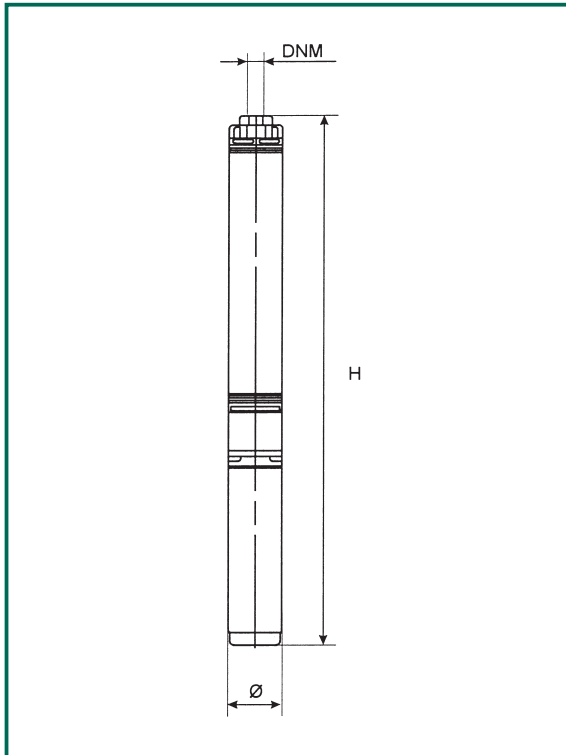

Модель	Ø (мм)	Высота двиг. Franklin		Высота двиг. Dab		DNM	Размеры упаковки (мм)			Объем (M/T) м ³	Вес кг	
		М однофазный	Т трехфазный	М однофазный	Т трехфазный		L/A	L/B	H (M/T)		М однофазный	Т трехфазный
S4E-6 M / S4E-6 T	97	798	770	786	765	2" G-F	110	110	910	0,011	15,9	14,7
S4E-8 M / S4E-8 T	97	960	903	964	891	2" G-F	110	110	1080	0,013	17	16,4
S4E-12 M / S4E-12 T	97	1199	1142	1236	1163	2" G-F	120	120	1330/1240	0,019/0,018	21,6	19
S4E-17 M / S4E-17 T	97	1570	1465	1523	1502	2" G-F	120	120	1920/1590	0,028/0,023	27	23,5
S4E-20 T	97	-	1773	-	1894	2" G-F	120	120	1920	0,028	-	25,8
S4E-23 T	97	-	1931	-	2052	2" G-F	120	120	2200	0,032	-	27
S4E-27 T	97	-	2250	-	2281	2" G-F	120	120	2600	0,038	-	34,4
S4E-31 T	97	-	2460	-	2491	2" G-F	120	120	2600	0,038	-	35,5
S4E-36 T	97	-	2869	-	2855	2" G-F	180	180	3000	0,097	-	43
S4E-42 T	97	-	3184	-	3170	2" G-F	180	180	3300	0,097	-	44,8

Модель	Электрические характеристики			Гидравлические характеристики (n ≈ 2850 1/мин)										
	Напряжение, 50 Гц	P2 ном		Q м³/ч	0	3,6	4,2	4,8	6	7,2	9	10,8	11,4	
		кВт	л.с.											л/мин
S4E-6 M	1x230 В ~*	0,75	1	H (м)	40,5	32,7	31,5	30	27	23,5	17,6	10,3	7,7	
S4E-6 T	3x400 В ~**	0,75	1		40,5	32,7	31,5	30	27	23,5	17,6	10,3	7,7	
S4E-8 M	1x230 В ~*	1,1	1,5		54	43,7	42	40	37	31,4	23,4	13,7	10,3	
S4E-8 T	3x400 В ~**	1,1	1,5		54	43,7	42	40	37	31,4	23,4	13,7	10,3	
S4E-12 M	1x230 В ~*	1,5	2		81	65,5	63	60	55	47	35,2	20,6	15,5	
S4E-12 T	3x400 В ~**	1,5	2		81	65,5	63	60	55	47	35,2	20,6	15,5	
S4E-17 M	1x230 В ~*	2,2	3		114,8	92,8	89,5	86	78	66,6	49,8	29,2	21,9	
S4E-17 T	3x400 В ~**	2,2	3		114,8	92,8	89,5	86	78	66,6	49,8	29,2	21,9	
S4E-20 T	3x400 В ~**	3	4		135	109,2	105	101,5	91	78,4	58,6	34,3	25,7	
S4E-23 T	3x400 В ~**	3	4		155,4	125,5	120,5	117	104,5	90,2	67,4	40	29,6	
S4E-27 T	3x400 В ~**	4	5,5		182,4	147,4	141,5	137	122,5	105,8	79,2	47	34,8	
S4E-31 T	3x400 В ~**	4	5,5		209,4	169,2	162	156	140	121,5	90,9	53,2	39,9	
S4E-36 T	3x400 В ~**	5,5	7,5		243,2	196,5	188	180	162	141,2	105,5	61,8	46,5	
S4E-42 T	3x400 В ~**	5,5	7,5		283,7	229,3	220	211	189	164,7	123,2	72,2	54	

* 1x220-230 В - для двигателей Franklin.
** 3x230 В - поставляются по заказу.

*Характеристики электрических шкафов управления и защиты указаны на стр. 100-101

Гидравлические характеристики получены для жидкости с кинематической вязкостью 1 мм²/с и плотностью 1000 кг/м³. Допуски гидравлической характеристики соответствуют ISO 9906.

S4F

Температура жидкости: от 0°C до +40°C

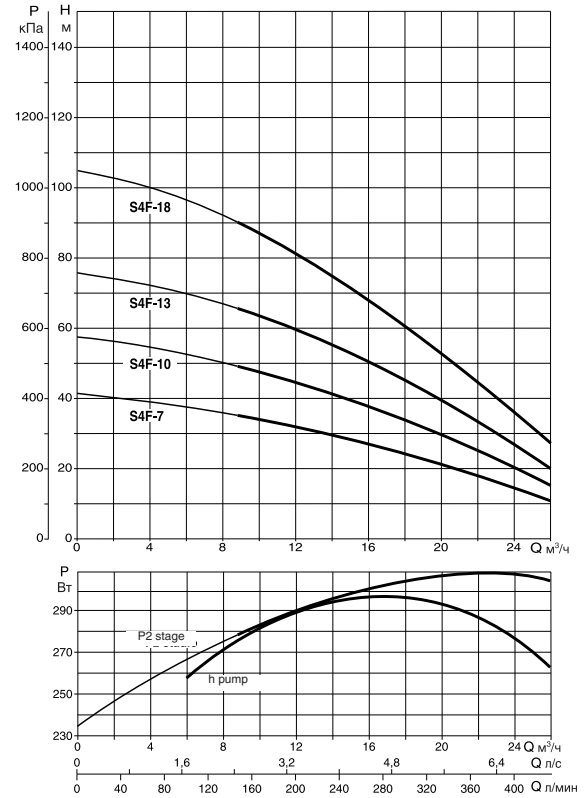
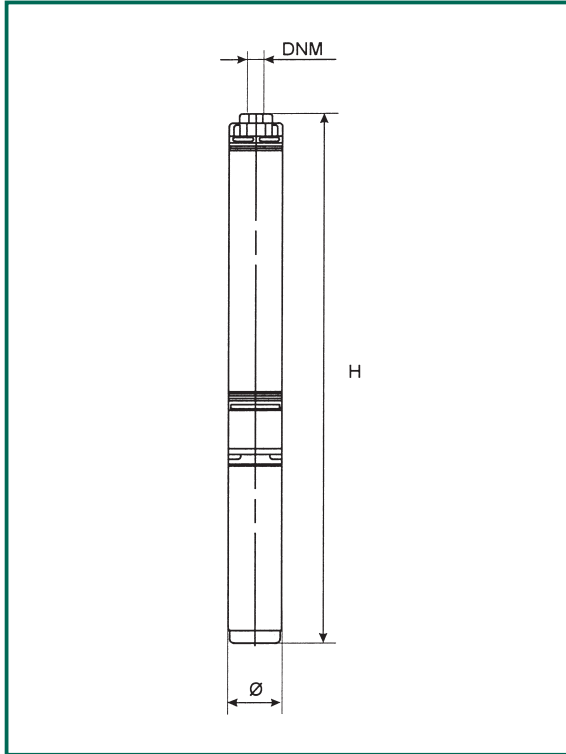

Модель	Ø (мм)	Высота двиг. Franklin		Высота двиг. Dab		DNM	Размеры упаковки (мм)			Объем м ³	Вес кг	
		М однофазный	Т трехфазный	М однофазный	Т трехфазный		L/A	L/B	H		М однофазный	Т трехфазный
S4F-7 M / S4F-7 T	97	1120	1016	1073	1079	2" G-F	120	120	1240	0,018	24,4	18,5
S4F-10 T	97	-	1371	-	1491	2" G-F	120	120	1590	0,023	-	23,5
S4F-13 T	97	-	1684	-	1715	2" G-F	120	120	1920	0,032	-	31,2
S4F-18 T	97	-	2170	-	2156	2" G-F	120	120	2600	0,038	-	50,5

Модель	Электрические характеристики				Гидравлические характеристики (n ≈ 2850 1/мин)								
	Напряжение, 50 Гц	P2 ном		Q м³/ч л/мин	H (м)	0	9	10,8	11,4	12	15	18	27
		кВт	л.с.										
S4F-7 M	1x230 В ~*	2,2	3	H (м)	0	150	180	190	200	250	300	450	40,5
S4F-7 T	3x400 В ~**	2,2	3										36
S4F-10 T	3x400 В ~**	3	4										34
S4F-13 T	3x400 В ~**	4	5,5										33
S4F-18 T	3x400 В ~**	5,5	7,5										32,5
													28
													24
													24
													34
													16
													20
													28

* 1x220-230 В - для двигателей Franklin.

** 3x230 В - поставляются по заказу.

*Характеристики электрических шкафов управления и защиты указаны на стр. 100-101

УСТРОЙСТВА ЗАЩИТЫ И УПРАВЛЕНИЯ

ДЛЯ СКВАЖИННЫХ НАСОСОВ

Control Box

Входят в стандартную поставку для однофазных насосов серии CS4

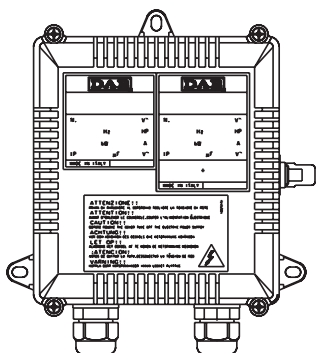

Электрический блок управления для работы однофазных погружных двигателей. В состав блока входят тепловое реле с ручным взводом, конденсатор и клеммная колодка для электрических соединений. Блок управления содержит также клеммы для подключения насоса и любого выключателя давления или поплавка. Поставляется с 1,5 м кабеля с вилкой типа SCHUKO CEE7-VII UNEL 47166-68. Бокс из не поддерживающего горение пластика, предназначен для настенного монтажа.

Control HS

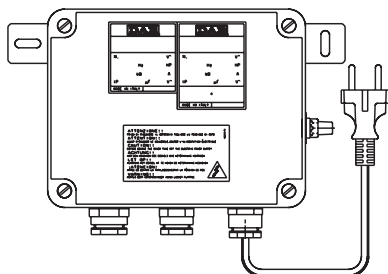

Блок для увеличения пускового момента для однофазных погружных двигателей следующей мощности: 0,37 - 0,5 - 0,75 - 1,1 - 1,5 кВт - содержит микровыключатель для ручного взвода тепловой защиты двигателя, стартовый конденсатор, конденсатор для увеличения пускового момента и клеммную колодку для электрических соединений. Степень защиты: IP 55. Диапазон рабочих температур: -10°C ... + 40°C. Комплектуется 1,5 м кабеля 3G1.5 H07 VV-F. Бокс из не поддерживающего горение пластика, предназначен для настенного монтажа.

Модель	Напряжение 50 Гц	Мощность двигателя P2, кВт	Макс. ток, А	Пусковой конденсатор мкФ	Конденсатор для увелич. пускового омота, мкФ	Вес, кг
Control HS 0.5	1x220 В,	0,37	4	16	20	2,1
Control HS 0.75	1x220 В,	0,55	5	20	30	2,2
Control HS 1	1x220 В,	0,75	6	30	40	2,2
Control HS 1.5	1x220 В,	1,1	10	40	60	2,4
Control HS 2	1x220 В,	1,5	12	50	80	2,5

ES 1 M - ES 3 M

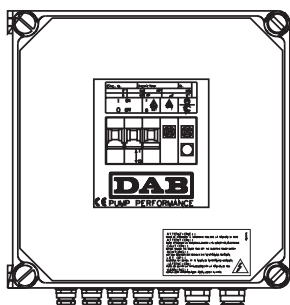

Электрический шкаф управления для защиты однофазных скважинных насосов от работы без воды (см. таблицу). Шкаф управления имеет внутреннюю защиту и защищает насос от перегрузки и короткого замыкания, с ручным снятием защиты. Состав блока:

- Клеммы для устройства контроля мин./макс. (поплавка, автомата давления и т. д.);
- Клеммы для подключения устройства дистанционного управления;
- Кнопка для ручного включения насоса;
- Таймер для регулировки паузы при срабатывании защиты от сухого хода;
- Защита от превышения максимального числа пусков насоса (может быть выключена);
- Клеммы релейного выхода (без напряжения) для включения дистанционной звуковой сирены.

К шкафу управления могут быть подключены 1, 2 или 3 электродонда (зависит от конфигурации установки). Степень защиты шкафа: IP 55. Рабочая температура: от -10°C до +40°C. Стандартная поставка: с одним электродондом и кронштейнами для настенного монтажа. Бокс из не поддерживающего горение пластика, предназначен для настенного монтажа.

Модель	Напряжение 50-60 Гц	Мощность двигателя P2, кВт	Макс. мощность блока, кВт	Макс. ток, А	Размеры			Вес, кг
					А	В	Н	
ES 1 M	1x220-240 В,	0,25-0,37-0,55-0,75	1,85	10	270	300	190	5,6
ES 3 M	1x220-240 В,	1,1-1,5-2,2	2,2	16	270	300	190	5,6

ES 0,75 T

1 T - 1,5 T

3 T - 4 T - 7,5 T

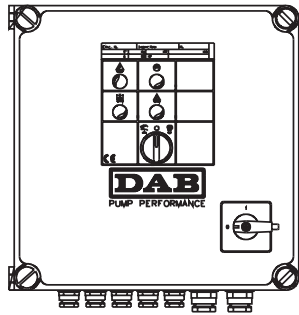

Электрический шкаф управления для защиты трехфазных скважинных насосов от работы без воды (см. таблицу).

Шкаф управления имеет внутреннюю защиту и защищает насос от перегрузки и короткого замыкания, с ручным снятием защиты.

Состав блока:

- Клеммы для устройства контроля мин./макс. (поплавок, автомата давления и т. д.);
- Клеммы для подключения устройства дистанционного управления;
- Переключатель режимов работы насоса: ручное включение, автоматический режим;
- Таймер для регулировки паузы при срабатывании защиты от сухого хода;
- Защита от превышения максимального числа пусков насоса (может быть выключена);
- Клеммы релейного выхода (без напряжения) для включения дистанционной звуковой сирены.

К шкафу управления могут быть подключены 1, 2 или 3 электрозонда (зависит от конфигурации установки).

Степень защиты шкафа: IP 55.

Рабочая температура: от -10°C до +40°C.

Стандартная поставка: с одним электрозондом и кронштейнами для настенного монтажа.

Бокс из не поддерживающего горение пластика, предназначен для настенного монтажа.

Модель	Напряжение 50-60 Гц	Мощность двигателя P2, кВт	Макс. мощность блока, кВт	Макс. ток, А	Размеры			Вес, кг
					A	B	H	
ES 0,75 T	3x400 В,	0,25-0,37-0,55	0,88	1,6	270	300	190	5,6
ES 1 T	3x400 В,	0,75	1,38	2,5	270	300	190	5,6
ES 1,5 T	3x400 В,	1,1	2,2	4	270	300	190	5,6
ES 3 T	3x400 В,	1,5 - 2,2	3,5	6,3	270	300	190	5,6
ES 4 T	3x400 В,	3	5,5	10	270	300	190	5,6
ES 7,5 T	3x400 В,	4-5,5	7,5	14	270	300	190	5,6

ЭЛЕКТРОЗОНД

Применяется в шкафах защиты и управления ES для контроля уровня воды и защиты насоса от сухого хода. Предназначен для применения в проводящих ток жидкостях с температурой до +40°C. Подключается к шкафу управления при помощи кабеля с сечением 1,5 мм² с изоляцией до 550 В.



ТАБЛИЦА ДЛЯ РАСЧЕТА ПОПЕРЕЧНОГО СЕЧЕНИЯ КАБЕЛЯ ПИТАНИЯ ДВИГАТЕЛЯ В ЗАВИСИМОСТИ ОТ ЕГО ДЛИНЫ И ПОТРЕБЛЯЕМОГО ТОКА НАСОСА

Напряжение 1x220-240В~ - прямой пуск

Перепад напряжения +/-3%

Окружающая температура +30°C

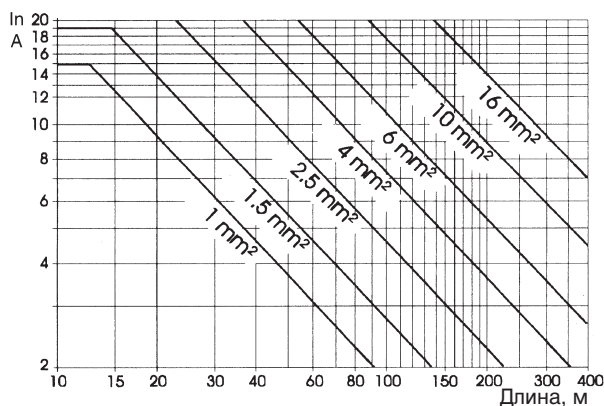

Напряжение 3x400В~ - прямой пуск

Перепад напряжения +/-3%

Окружающая температура +30°C

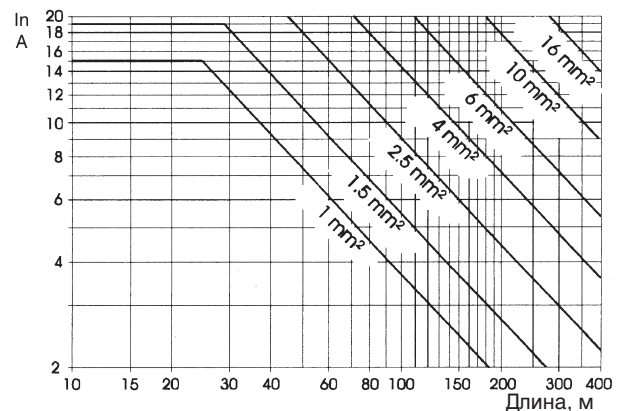

4" погружные двигатели FRANKLIN



ОСНОВНЫЕ СВЕДЕНИЯ

Применение

Погружной асинхронный 2-полюсный двигатель целиком сделан из нержавеющей стали AISI 304.

Короткозамкнутый ротор установлен в самоцентрирующихся подшипниках с упорным подшипниковым узлом, воспринимающим осевую нагрузку. Подшипник и втулки охлаждаются водой, чтобы предотвратить опасность перегрева. Статор полностью залит синтетической смолой с хорошими диэлектрическими свойствами, и вставлен в герметичную гильзу из нержавеющей стали.

Для однофазных версий поставляются блоки защиты с конденсатором и тепловым реле с ручным снятием защиты.

Для трехфазных версий пользователь должен установить соответствующую защиту от перегрузок.

Соединение двигателя и насоса: стандартный фланец NEMA - 4".

Степень защиты: IP 58

Класс изоляции: В

Напряжение питания: однофазное 220-230 В / 50 Гц

трехфазное 400 В / 50 Гц - 230 В / 50 Гц

Модель	Напряжение, 50 Гц	P1 макс, Вт	P2 ном. л.с.	In А	n, мин ⁻¹	cos φ %	кпд %	Ток при блокировке ротора, А	конденсатор мкФ	Осевая нагрузка, Н
Мотор 4" М - 0,25 кВт	220-230 В~	476-518	0,33	2,3-2,5	2860-2870	94-90	54-50	7,0-8,4	12,5	1500 N
Мотор 4" М - 0,37 кВт	220-230 В~	683-727	0,50	3,2-3,4	2840-2850	97-93	56-53	10,7-11,2	16	1500 N
Мотор 4" Т - 0,37 кВт	230 В~	560	0,50	1,9	2865	74	66	8,2	-	1500 N
Мотор 4" Т - 0,37 кВт	400 В~	533	0,50	1,1	2865	70	66	4,7	-	1500 N
Мотор 4" М - 0,55 кВт	220-230 В~	896-930	0,75	4,2-4,3	2840-2855	97-94	64-63	15,4-16,1	20	1500 N
Мотор 4" Т - 0,55 кВт	230 В~	848	0,75	2,8	2855	76	67	11,1	-	1500 N
Мотор 4" Т - 0,55 кВт	400 В~	831	0,75	1,6	2855	75	67	6,4	-	1500 N
Мотор 4" М - 0,75 кВт	220-230 В~	1263-1285	1,0	5,8-5,7	2840-2855	99-98	61-60	20,2-21,1	30	1500 N
Мотор 4" Т - 0,75 кВт	230 В~	1105	1,0	3,7	2870	75	69	16,2	-	1500 N
Мотор 4" Т - 0,75 кВт	400 В~	1091	1,0	2,1	2870	75	69	9,3	-	1500 N
Мотор 4" М - 1,1 кВт	220-230 В~	1793-1859	1,5	8,4-8,6	2840-2855	97-94	64-62	30,1-31,5	40	3000 N
Мотор 4" Т - 1,1 кВт	230 В~	1574	1,5	5,2	2840	76	73	25,2	-	1500 N
Мотор 4" Т - 1,1 кВт	400 В~	1580	1,5	3,0	2840	76	73	14,5	-	1500 N
Мотор 4" М - 1,5 кВт	220-230 В~	2285-2316	2,0	10,6-10,6	2805-2825	98-95	67-66	33,9-35,4	50	3000 N
Мотор 4" Т - 1,5 кВт	230 В~	2089	2,0	6,9	2855	76	73	33,0	-	3000 N
Мотор 4" Т - 1,5 кВт	400 В~	2106	2,0	4,0	2855	76	73	19,2	-	3000 N
Мотор 4" М - 2,2 кВт	220-230 В~	3485-3458	3,0	16-15,5	2810-2840	99-97	65-66	54,2-56,7	70	4000 N
Мотор 4" Т - 2,2 кВт	230 В~	3048	3,0	10,2	2840	75	75	50,3	-	4000 N
Мотор 4" Т - 2,2 кВт	400 В~	3066	3,0	5,9	2840	75	75	28,9	-	4000 N
Мотор 4" Т - 3 кВт	230 В~	4034	4,0	13,5	2850	75	76	69,4	-	6500 N
Мотор 4" Т - 3 кВт	400 В~	4053	4,0	7,8	2850	75	76	41,6	-	6500 N
Мотор 4" Т - 4 кВт	230 В~	5376	5,5	17,3	2855	78	78	99	-	6500 N
Мотор 4" Т - 4 кВт	400 В~	5404	5,5	10,0	2855	78	78	58	-	6500 N
Мотор 4" Т - 5,5 кВт	230 В~	7459	7,5	23,7	2850	79	76	129	-	6500 N
Мотор 4" Т - 5,5 кВт	400 В~	7498	7,5	13,7	2850	79	76	76	-	6500 N
Мотор 4" Т - 7,5 кВт	400 В~	8924	10	18,4	2820	70	74	102	-	6500 N

4" погружные двигатели DAB



ОСНОВНЫЕ СВЕДЕНИЯ

Применение

Погружной асинхронный 2-полюсный двигатель целиком сделан из нержавеющей стали AISI 304.

Короткозамкнутый ротор установлен в самоцентрирующихся подшипниках с упорным подшипниковым узлом, воспринимающим осевую нагрузку. Подшипник и втулки охлаждаются водой, чтобы предотвратить опасность перегрева. Статор помещен внутрь герметичного кожуха из нержавеющей стали, который заполнен смесью инертных газов, основу которой составляет аргон.

Для однофазных версий поставляются блоки защиты с конденсатором и тепловым реле с ручным снятием защиты.

Для трехфазных версий пользователь должен установить соответствующую защиту от перегрузок.

Соединение двигателя и насоса: стандартный фланец NEMA - 4"

Степень защиты: IP 58

Класс изоляции: F

Напряжение питания: однофазное 220-230 В / 50 Гц
трехфазное 400 В / 50 Гц - 230 В / 50 Гц

Модель	Напряжение, 50 Гц	P1 макс, Вт	P2 ном. л.с.	In А	n, мин ⁻¹	cos φ %	кпд %	Ток при блокировке ротора, А	конденсатор мкФ	Осевая нагрузка, Н
Мотор 4" M - 0,37 кВт	220-230 В~	740	0,50	3,3	2820	0,97	0,50	9	16	2000 N
Мотор 4" T - 0,37 кВт	230 В~	710	0,50	2,7	2820	0,70	0,53	10	—	2000 N
Мотор 4" T - 0,37 кВт	400 В~	710	0,50	1,6	2820	0,70	0,53	6	—	2000 N
Мотор 4" M - 0,55 кВт	220-230 В~	1000	0,75	4,6	2820	0,94	0,56	15	20	2000 N
Мотор 4" T - 0,55 кВт	230 В~	920	0,75	3,3	2830	0,71	0,60	14	—	2000 N
Мотор 4" T - 0,55 кВт	400 В~	920	0,75	1,9	2830	0,71	0,60	8	—	2000 N
Мотор 4" M - 0,75 кВт	220-230 В~	1300	1,0	6,2	2820	0,92	0,58	20	30	2000 N
Мотор 4" T - 0,75 кВт	230 В~	1190	1,0	4,1	2830	0,73	0,63	21	—	2000 N
Мотор 4" T - 0,75 кВт	400 В~	1190	1,0	2,4	2830	0,73	0,63	12	—	2000 N
Мотор 4" M - 1,1 кВт	220-230 В~	1820	1,5	8,6	2830	0,92	0,62	31	40	2000 N
Мотор 4" T - 1,1 кВт	230 В~	1724	1,5	5,7	2830	0,76	0,64	24	—	2000 N
Мотор 4" T - 1,1 кВт	400 В~	1724	1,5	3,4	2830	0,76	0,64	14	—	2000 N
Мотор 4" M - 1,5 кВт	220-230 В~	2320	2,0	11	2820	0,91	0,65	41	50	3000 N
Мотор 4" T - 1,5 кВт	230 В~	2200	2,0	7,6	2830	0,72	0,68	33	—	3000 N
Мотор 4" T - 1,5 кВт	400 В~	2200	2,0	4,4	2830	0,72	0,68	19	—	3000 N
Мотор 4" M - 2,2 кВт	220-230 В~	3460	3,0	16	2810	0,94	0,65	50	70	3000 N
Мотор 4" T - 2,2 кВт	230 В~	3170	3,0	10,2	2820	0,78	0,71	45	—	3000 N
Мотор 4" T - 2,2 кВт	400 В~	3170	3,0	5,9	2820	0,78	0,71	26	—	3000 N
Мотор 4" T - 3 кВт	230 В~	4050	4,0	14,3	2840	0,71	0,74	66	—	6000 N
Мотор 4" T - 3 кВт	400 В~	4050	4,0	8,3	2840	0,71	0,74	38	—	6000 N
Мотор 4" T - 4 кВт	230 В~	5340	5,5	17,3	2850	0,79	0,75	97	—	6000 N
Мотор 4" T - 4 кВт	400 В~	5340	5,5	10	2850	0,79	0,75	56	—	6000 N
Мотор 4" T - 5,5 кВт	230 В~	7110	7,5	24,2	2850	0,74	0,77	133	—	6000 N
Мотор 4" T - 5,5 кВт	400 В~	7110	7,5	14	2850	0,74	0,77	77	—	6000 N
Мотор 4" T - 7,5 кВт	400 В~	9520	10	17,4	2850	0,79	0,79	84	—	6000 N

5" PULSAR

Колодезные насосы



ОСНОВНЫЕ СВЕДЕНИЯ

Применение

Насос PULSAR применяется для подъема воды из скважин, колодцев, баков, водоводов и т. д. Используется для повышения давления воды в бытовых системах водоснабжения, небольших сельскохозяйственных установках, системах полива. Насос имеет чрезвычайно низкий уровень шума и устанавливается внутри скважин или баков, исключает проблемы с всасыванием и отключением воды.

Конструктивные характеристики насоса

Моноблочный многоступенчатый скважинный насос, гидравлическая часть расположена под двигателем, который охлаждается перекачиваемой водой. Рабочие колеса, диффузоры, фильтр и масляная камера изготовлены из износостойкого технополимера. Корпус насоса, кожух статора, верхняя крышка с напорным патрубком и уплотнительное кольцо из нержавеющей стали AISI 304. Опоры верхнего и нижнего подшипников из латуни, стойкой к вымыванию цинка, изготовлены по технологии порошковой металлургии. Удлинитель вала двигателя из нержавеющей стали AISI 304. Материал кольцевых уплотнений корпуса - резина NBR. Двойное механическое уплотнение, разделенное масляной камерой. Графит/керамика со стороны двигателя, карбид кремния/карбид кремния со стороны насоса. Уплотнительная система вала позволяет двигателю оставаться герметичным, а сами уплотнения не повреждаются даже после короткого периода работы без воды.

Конструктивные характеристики мотора

Асинхронный электродвигатель, погружного типа, для продолжительной работы. Статор установлен в кожух, изготовленный из нержавеющей стали AISI 304, который образует с верхней крышкой отсек для размещения электрической разводки и конденсатора. Ротор установлен в подшипники, не требующие дополнительной смазки, что обеспечивает низкий уровень шума и большой ресурс. Встроенная защита от перегрузки в обмотках статора и конденсатор под верхней крышкой в однофазной версии. Для трехфазных версий необходима дополнительная защита от перегрузки и короткого замыкания, соответствующая действующим правилам.

Конструкция соответствует Стандартам IEC 2-3 и IEC 61-69 (EN 60335-2-41).

- Степень защиты двигателя: IP 68
- Класс изоляции: F
- Стандартное напряжение: однофазное 220/240 В - 50 Гц
трехфазное 400 В - 50 Гц
- Стандартный кабель питания: однофазные модели: 20 м кабеля HO7 RN F с вилкой SCHUKO CEE 7-VII-UNEL 47166-68;
трехфазные модели: 20 м кабеля HO7 RN F, поставляются как с поплавком, так и без него.

ТЕХНИЧЕСКИЕ ХАРАКТЕРИСТИКИ

N.	Наименование детали*	Материал
4	Рабочее колесо	Технополимер
6	Диффузор	Технополимер
7	Вал насоса	AISI 304 (Находящиеся в контакте с водой)
10	Кожух двигателя с обмотками статора	Нержавеющая сталь AISI 304
16	Механ. уплотнение вала (со стороны мотора)	Резина NBR/керамика/графит
16b	Механ. уплотнение вала (со стороны насоса)	Резина NBR/карбид кремния/карбид кремния
42	Фильтр	Технополимер
77	Наружный корпус насоса	Нержавеющая сталь AISI 304
81	Опора верхнего подшипника	Латунь
82	Опора нижнего подшипника	Латунь
92	Нижняя крышка фильтра	Нержавеющая сталь AISI 304
98	Корпус диффузора	Технополимер
105	Корпус масляной камеры	Технополимер
115	Масло	ESSO MARCOL 172
170	Крышка отсека электр. компонентов	Технополимер
304	Задний диск	Технополимер

*Находящиеся в контакте с водой

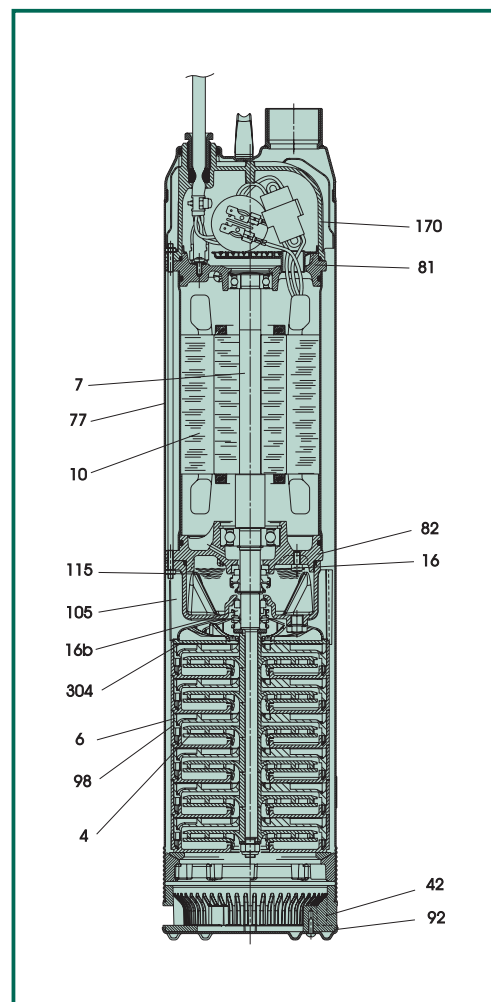

- Рабочий диапазон: от 0.9 до 7.2 м³/ч с напором до 86 м
- Перекачиваемая жидкость: чистая, без твердых частиц или абразивных веществ, не агрессивная.
- Максимальное содержание песка в воде: 50 г/м³
- Температура жидкости: от 0°C до +40°C
- Максимальная глубина погружения: 20 метров
- Установка: стационарно или мобильный вариант, вертикально или горизонтально.
- Режим работы: включение вручную или автоматически (продолжительная работа только с полностью погруженным двигателем).
- Диаметр напорного патрубка: 1 1/4" GAS.
- Наружный максимальный диаметр насоса: 138 мм.

Гидравлические характеристики получены для жидкости с кинематической вязкостью 1 мм²/с и плотностью 1000 кг/м³. Допуски гидравлической характеристики соответствуют ISO 9906.

PULSAR 50

Температура жидкости: от 0°C до +40°C

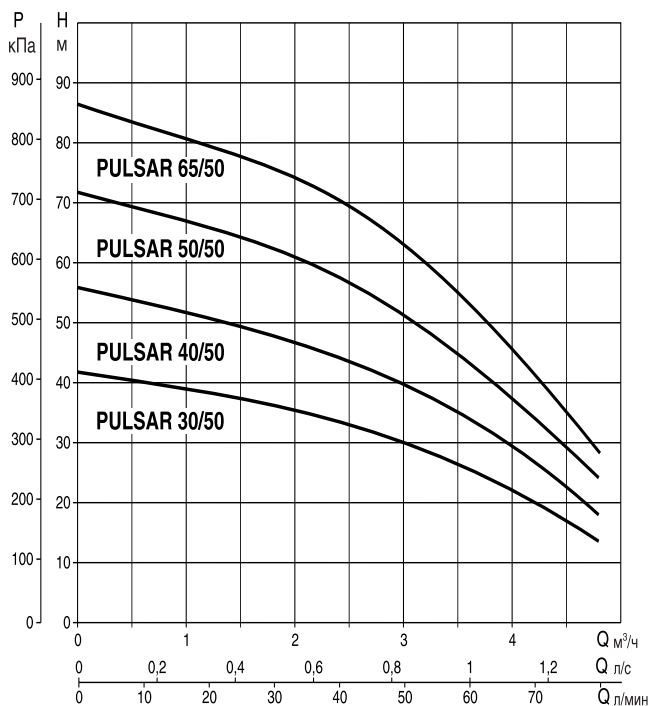
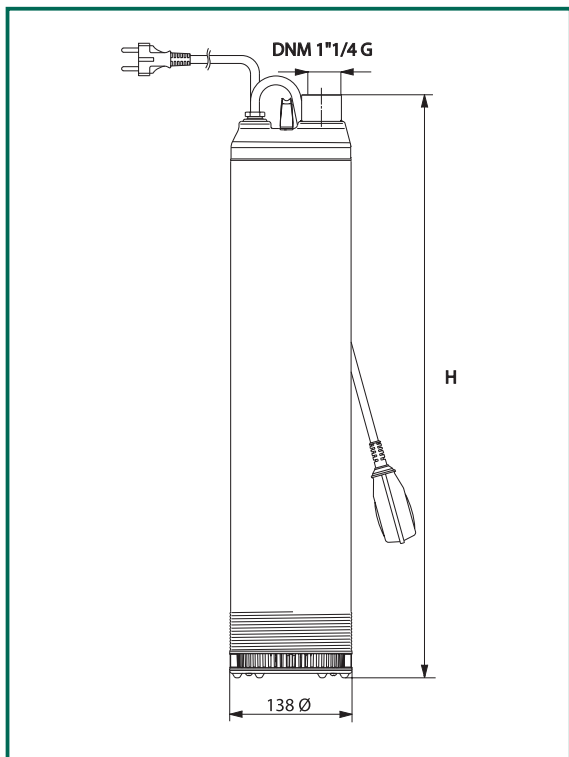

Модель	Ø (мм)	Высота (мм)	DNM	Размеры упаковки (мм)			Объем м ³	Вес кг		
				L/A	L/B	H		MA*	MNA*	TNA*
PULSAR 30/50	138	562	1" 1/4 G	690	220	165	0,025	17,3	16,7	17,3
PULSAR 40/50	138	562	1" 1/4 G	690	220	165	0,025	17,5	17	17,5
PULSAR 50/50	138	630	1" 1/4 G	690	220	165	0,025	18,5	18	18,5
PULSAR 65/50	138	657	1" 1/4 G	690	220	165	0,025	19,5	19	19,5

* Модели насосов поставляются в исполнении с поплавком или без поплавка.

Модель	Электрические характеристики							Гидравлические характеристики					
	Напряжение, 50 Гц	P1 Вт	P2 кВт		In А	конденсатор мкФ		Q м³/ч	0	1,2	2,4	3,6	4,8
			л.с.	л.с.		Вс	л/мин						
PULSAR 30/50 M	220-240 В~	940	0,55	0,75	4,4	20	450	H (м)	42	38,2	33,8	24,8	13,5
PULSAR 30/50 T	400 В~	870	0,55	0,75	1,65	-	-						
PULSAR 40/50 M	220-240 В~	1120	0,75	1	5,2	20	450						
PULSAR 40/50 T	400 В~	1035	0,75	1	1,85	-	-						
PULSAR 50/50 M	220-240 В~	1450	1	1,36	6,5	25	450						
PULSAR 50/50 T	400 В~	1350	1	1,36	2,4	-	-						
PULSAR 65/50 M	220-240 В~	1700	1,2	1,6	7,8	30	450						
PULSAR 65/50 T	400 В~	1600	1,2	1,6	2,9	-	-						

Гидравлические характеристики получены для жидкости с кинематической вязкостью 1 мм²/с и плотностью 1000 кг/м³. Допуски гидравлической характеристики соответствуют ISO 9906.

PULSAR 80

Температура жидкости: от 0°C до +40°C

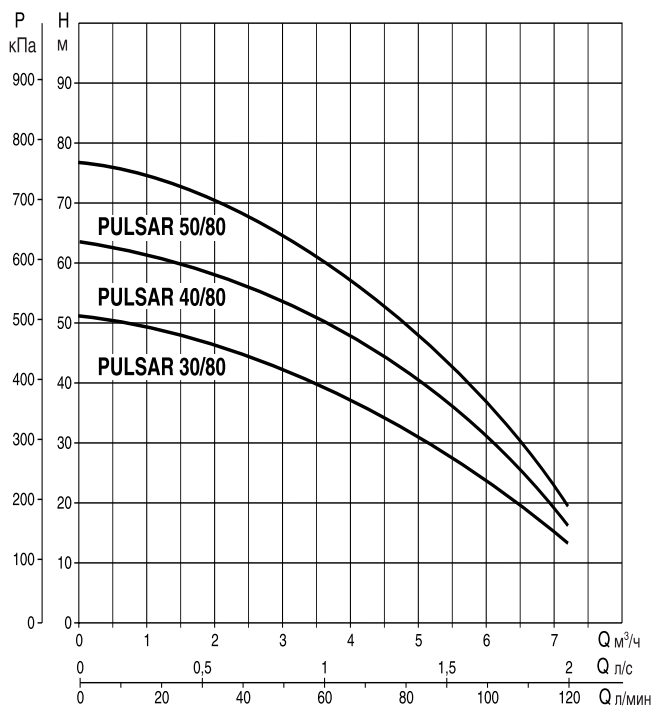
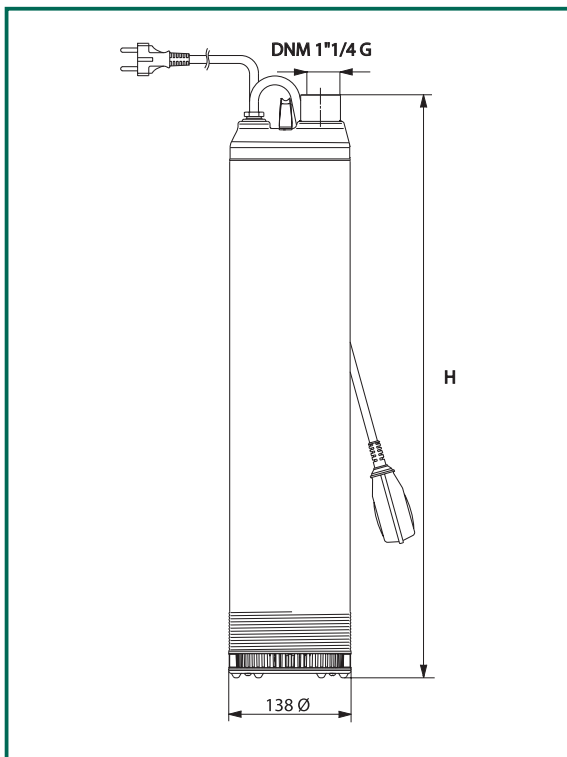

Модель	Ø (мм)	Высота (мм)	DNM	Размеры упаковки (мм)			Объем м ³	Вес кг		
				L/A	L/B	H		MA*	MNA*	TNA*
PULSAR 30/80	138	562	1" 1/4 G	690	220	165	0,025	17,5	17	17,5
PULSAR 40/80	138	630	1" 1/4 G	690	220	165	0,025	18,5	18	18,5
PULSAR 50/80	138	657	1" 1/4 G	690	220	165	0,025	19,5	19	19,5

* Модели насосов поставляются в исполнении с поплавком или без поплавка.

Модель	Электрические характеристики							Гидравлические характеристики							
	Напряжение, 50 Гц	P1 Вт		In А	конденсатор.		Q м³/ч	H (м)							
		кВт	л.с.		мкФ	Vc		0	1,2	2,4	3,6	4,8	6	7,2	
PULSAR 30/80 M	220-240 В~	1120	0,75	1	5,2	20	450	H (м)	0	20	40	60	80	100	120
PULSAR 30/80 T	400 В~	1035	0,75	1	1,85	-	-		51	48,2	44,8	39,2	32,4	23,5	13
PULSAR 40/80 M	220-240 В~	1450	1	1,36	6,5	25	450		64	61	56,8	50	41,5	30,5	16,2
PULSAR 40/80 T	400 В~	1350	1	1,36	2,4	-	-		77	73,2	68	60	50	37	19,6
PULSAR 50/80 M	220-240 В~	1700	1,2	1,6	7,8	30	450								
PULSAR 50/80 T	400 В~	1600	1,2	1,6	2,9	-	-								

PULSAR DRY

Герметичные насосы



ОСНОВНЫЕ СВЕДЕНИЯ

Применение

Насос PULSAR DRY является модификацией погружного насоса PULSAR, пригодной к "сухой" установке, PULSAR DRY применяется для повышения давления воды в системах водоснабжения, забора воды из баков, подходит для применения в бытовых системах водоснабжения, небольших сельскохозяйственных системах, для полива садов и т. д. Насос имеет исключительно низкий уровень шума при работе, что делает его идеальным вариантом для установки в неветилируемые подвалы и помещения, подверженные затоплению.

Конструктивные характеристики насоса

Моноблочный многоступенчатый скважинный насос, гидравлическая часть расположена под двигателем, который охлаждается перекачиваемой водой. Рабочие колеса, диффузоры, фильтр и масляная камера изготовлены из износостойкого технополимера. Корпус насоса, кожух статора, верхняя крышка с напорным патрубком, уплотнительное кольцо, нижняя опора с всасывающим патрубком из нержавеющей стали AISI 304. Опоры верхнего и нижнего подшипников из латуни, стойкой к вымыванию цинка, изготовлены по технологии порошковой металлургии. Удлинитель вала двигателя из нержавеющей стали AISI 304. Материал уплотнений корпуса - резина NBR. Двойное механическое уплотнение, разделенное масляной камерой. Графит/керамика со стороны двигателя, карбид кремния/карбид кремния со стороны насоса. Уплотнительная система вала позволяет двигателю оставаться герметичным, а сами уплотнения не повреждаются даже после короткого периода работы без воды.

Конструктивные характеристики мотора

Асинхронный электродвигатель, погружного типа, для продолжительной работы. Статор установлен в кожух, изготовленный из нержавеющей стали AISI 304, который образует с верхней крышкой отсек для размещения электрической разводки и конденсатора. Ротор установлен в подшипники, не требующие дополнительной смазки, что обеспечивает низкий уровень шума и большой ресурс. Встроенная защита от перегрузки в обмотках статора и конденсатор под верхней крышкой в однофазной версии. Для трехфазных версий необходима дополнительная защита от перегрузки и короткого замыкания, соответствующая действующим правилам. Конструкция соответствует Стандартам IEC 2-3 и IEC 61-69 (EN 60335-2-41).

- Степень защиты двигателя: IP 68
- Класс изоляции: F
- Стандартное напряжение: однофазное 220/240 В - 50 Гц
трехфазное 400 В - 50 Гц
- Стандартный кабель питания: однофазные модели: 20 м кабеля HO7 RN F с вилкой SCHUKO CEE 7-VII-UNEL 47166-68;
трехфазные модели: 20 м кабеля HO7 RN F, поставляются как с поплавком, так и без него.

ТЕХНИЧЕСКИЕ ХАРАКТЕРИСТИКИ

N.	PARTS	Материал
4	Рабочее колесо	Технополимер
6	Диффузор	Технополимер
7	Вал насоса	Нержавеющая сталь AISI 304
10	Кожух двигателя с обмотками статора	Нержавеющая сталь AISI 304
16	Механ. уплотнение вала (со стороны мотора)	Резина NBR/керамика/графит
16b	Механ. уплотнение вала (со стороны насоса)	Резина NBR/карбид кремния/карбид кремния
77	Наружный корпус насоса	Нержавеющая сталь AISI 304
81	Опора верхнего подшипника	Латунь
82	Опора нижнего подшипника	Латунь
98	Корпус диффузора	Технополимер
105	Корпус масляной камеры	Технополимер
115	Масло	ESSO MARCOL 172
170	Крышка отсека электр. компонентов	Технополимер
304	Задний диск	Технополимер

*Находящиеся в контакте с водой

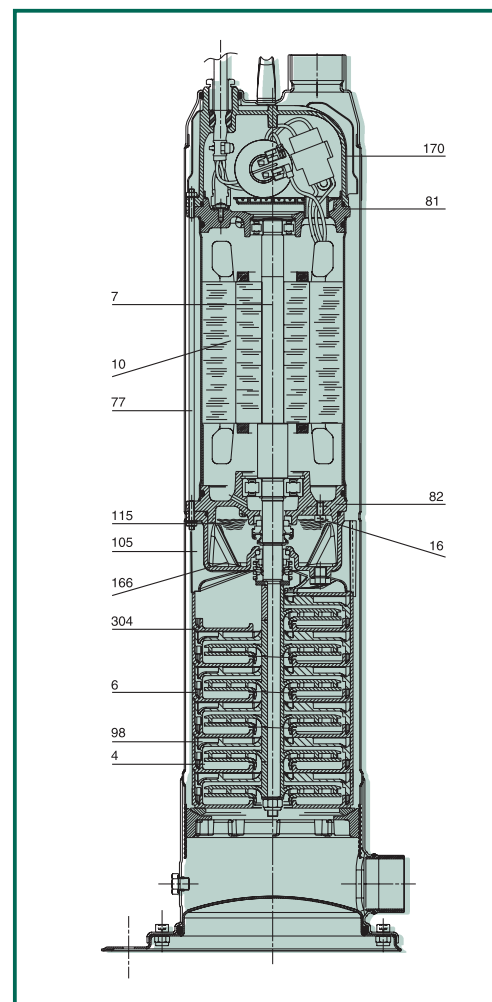

- Рабочий диапазон: от 0.9 до 7.2 м³/ч с напором до 86 м.
- Перекачиваемая жидкость: чистая, без твердых частиц или абразивных веществ, не агрессивная.
- Максимальное содержание песка в воде: 50 г/м³
- Температура жидкости: от 0°C до +40°C
- Максимальная глубина погружения: 20 м
- Степень защиты двигателя: IP68
- Класс изоляции: F
- Максимальное рабочее давление: 10 бар
- Установка: стационарно или мобильный вариант, вертикально или горизонтально.
- Режим работы: включение вручную или автоматически.
- Диаметр напорного патрубка: 1 1/4" GAS.
- Наружный максимальный диаметр насоса: 138 мм.

Гидравлические характеристики получены для жидкости с кинематической вязкостью 1 мм²/с и плотностью 1000 кг/м³. Допуски гидравлической характеристики соответствуют ISO 9906.

PULSAR DRY 50

Температура жидкости: от 0°C до +40°C

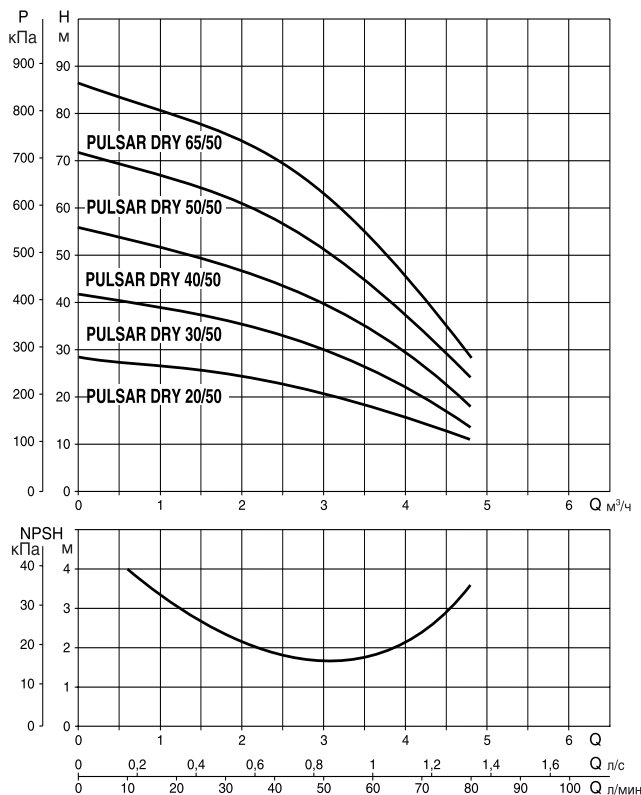
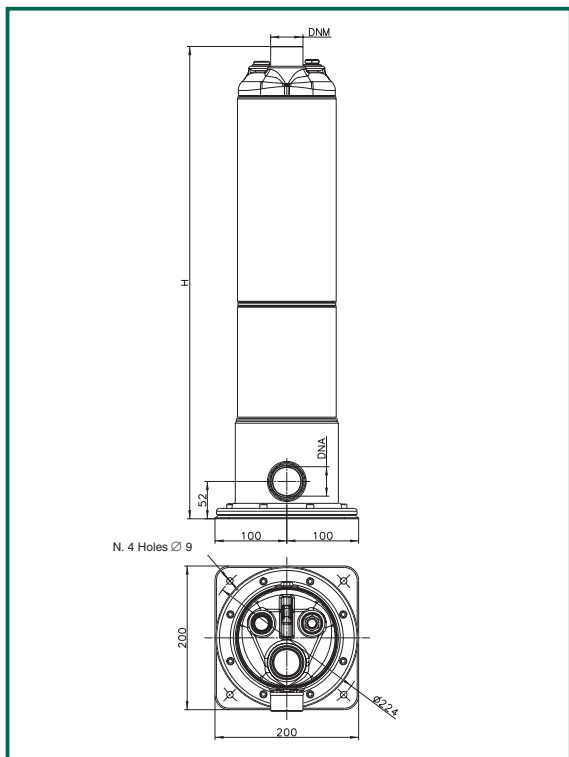

Модель	Ø (мм)	Высота (мм)	DNM DNA	Размеры упаковки (мм)			Объем м ³	Вес кг	
				L/A	L/B	H		MNA*	TNA*
PULSAR DRY 20/50	224	603	1" 1/4 G	780	240	265	0,049	16,5	17
PULSAR DRY 30/50	224	603	1" 1/4 G	780	240	265	0,049	16,7	17,3
PULSAR DRY 40/50	224	603	1" 1/4 G	780	240	265	0,049	17	17,5
PULSAR DRY 50/50	224	670	1" 1/4 G	780	240	265	0,049	18	18,5
PULSAR DRY 65/50	224	697	1" 1/4 G	780	240	265	0,049	19	19,5

Модель	Электрические характеристики							Гидравлические характеристики					
	Напряжение, 50 Гц	P1 Вт	P2		In А	конденсатор		Q м³/ч л/мин	H (м)				
			кВт	л.с.		мкФ	Vc		0	1,2	2,4	3,6	4,8
PULSAR DRY 20/50 M-NA	220-240 В~	780	0,55	0,75	3,7	20	450	H (м)	0	20	40	60	80
PULSAR DRY 20/50 T-NA	400 В~	600	0,55	0,75	1,62	-	-		29	27	23,2	17,2	10,3
PULSAR DRY 30/50 M-NA	220-240 В~	940	0,55	0,75	4,4	20	450		42	38,2	33,8	24,8	13,5
PULSAR DRY 30/50 T-NA	400 В~	870	0,55	0,75	1,65	-	-		56	51	45	33	18
PULSAR DRY 40/50 M-NA	220-240 В~	1120	0,75	1	5,2	20	450		72	65,5	58	43,6	24,5
PULSAR DRY 40/50 T-NA	400 В~	1035	0,75	1	1,85	-	-		86	78,5	70	52,8	29
PULSAR DRY 50/50 M-NA	220-240 В~	1450	1	1,36	6,5	25	450						
PULSAR DRY 50/50 T-NA	400 В~	1350	1	1,36	2,4	-	-						
PULSAR DRY 65/50 M-NA	220-240 В~	1700	1,2	1,6	7,8	30	450						
PULSAR DRY 65/50 T-NA	400 В~	1600	1,2	1,6	2,9	-	-						

*NA - без поплавка

Гидравлические характеристики получены для жидкости с кинематической вязкостью 1 мм²/с и плотностью 1000 кг/м³. Допуски гидравлической характеристики соответствуют ISO 9906.

PULSAR DRY 80

Температура жидкости: от 0°C до +40°C

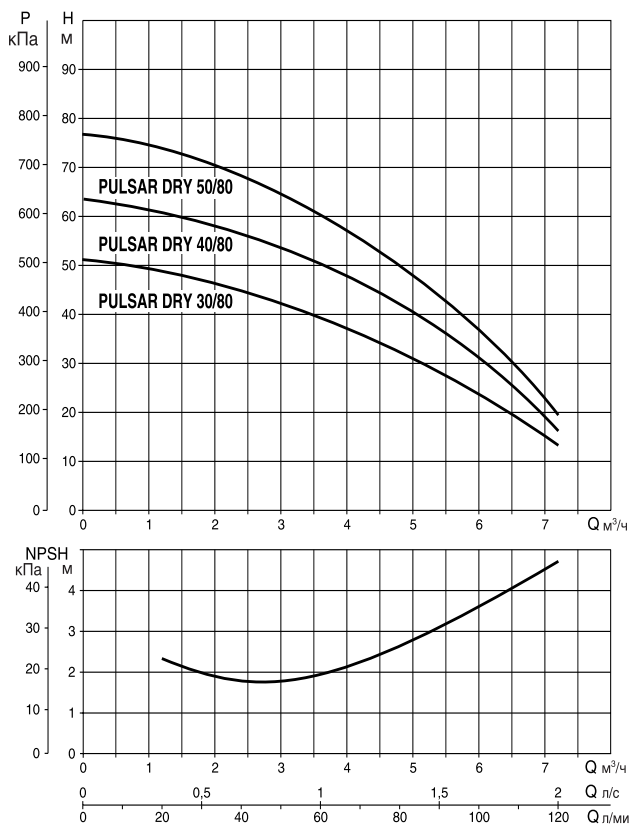
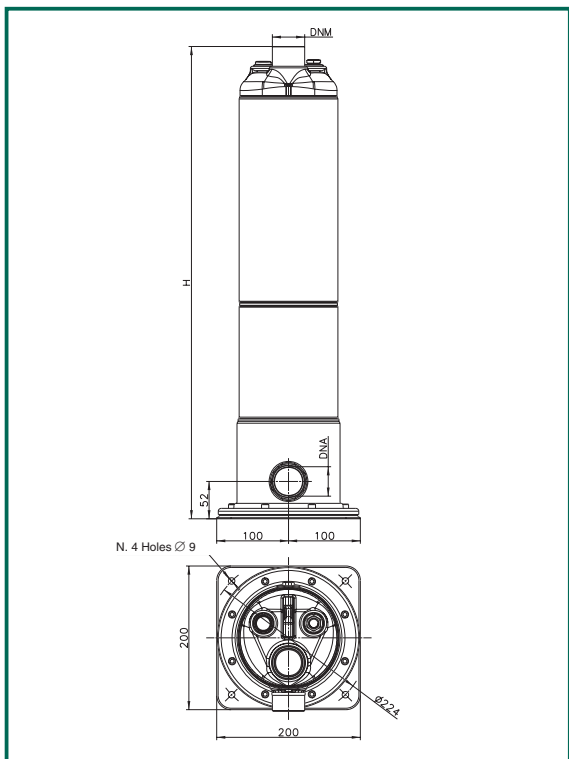

Модель	Ø (мм)	Высота (мм)	DNM DNA	Размеры упаковки (мм)			Объем м ³	Вес кг	
				L/A	L/B	H		MNA*	TNA*
PULSAR DRY 30/80	224	603	1" 1/4 G	780	240	265	0,049	17	17,5
PULSAR DRY 40/80	224	670	1" 1/4 G	780	240	265	0,049	18	18,5
PULSAR DRY 50/80	224	697	1" 1/4 G	780	240	265	0,049	19	19,5

Модель	Электрические характеристики							Гидравлические характеристики								
	Напряжение, 50 Гц	P1 Вт	P2		I _n А	конденсатор		Q м³/ч	H (м)							
			кВт	л.с.		мкФ	Vc		0	1,2	2,4	3,6	4,8	6	7,2	
PULSAR DRY 30/80 M-NA	220-240 В~	1120	0,75	1	5,2	20	450	H (м)	0	20	40	60	80	100	120	
PULSAR DRY 30/80 T-NA	400 В~	1035	0,75	1	1,85	-	-		51	48,2	44,8	39,2	32,4	23,5	13	
PULSAR DRY 40/80 M-NA	220-240 В~	1450	1	1,36	6,5	25	450		64	61	56,8	50	41,5	30,5	16,2	
PULSAR DRY 40/80 T-NA	400 В~	1350	1	1,36	2,4	-	-		77	73,2	68	60	50	37	19,6	
PULSAR DRY 50/80 M-NA	220-240 В~	1700	1,2	1,6	7,8	30	450									
PULSAR DRY 50/80 T-NA	400 В~	1600	1,2	1,6	2,9	-	-									

*NA - без поплавка

Скважинные насосы для 6"-х скважин



ОСНОВНЫЕ СВЕДЕНИЯ

Применение

Скважинные насосы для 6" скважин или большего диаметра, способны работать в большом диапазоне расходов и напоров. Эти насосы применяются для подъема, распределения, повышения давления воды в гражданских и промышленных установках, наполнения баков, питания противопожарных систем, моечных установок, систем полива.

Конструктивные характеристики насоса

Опора двигателя и корпус напорной камеры из высокопрочного чугуна (niresist D2B). Нижняя опора имеет размеры для соединения с двигателем согласно стандарту NEMA 6".

В напорный патрубок встроен обратный клапан из нержавеющей стали.

Подшипники скольжения вала насоса: бронза/резина.

Подшипники вала насоса смазываются перекачиваемой жидкостью.

Вал насоса со шлицами для зацепления с валом двигателя, из низкоуглеродистой легированной стали AISI 420.

Уплотнительные кольца, корпуса диффузоров, кабельный ввод, решетка-фильтр из нержавеющей стали AISI 304.

Рабочие колеса и диффузоры из технополимера (норил).

Конструктивные характеристики двигателя

Асинхронный двухполюсный погружной двигатель, полностью изготовленный из нержавеющей стали AISI 304.

Короткозамкнутый ротор установлен на самоцентрирующиеся подшипники с упорным подшипниковым узлом для противодействия осевой нагрузке. Подшипники охлаждаются водой, для предотвращения повреждений.

Статор залит синтетической смолой с высокими диэлектрическими свойствами и помещен в герметичную гильзу из нержавеющей стали.

Необходимо установить дополнительную внешнюю защиту согласно EN 60947-4-1 (задержка отключения <10 сек, до 5 x In), или стандартный блок защиты и управления.

Фланец соединения с насосом: стандарт NEMA - 6"

Степень защиты: IP58

Класс изоляции: F

Напряжение питания: трехфазное 400 В / 50Гц (+6% -10% Un)

ТЕХНИЧЕСКИЕ ХАРАКТЕРИСТИКИ

N.	Наименование детали*	Материал
3	Опора двигателя	Высокопрочный чугун
4	Рабочее колесо	Технополимер
6	Диффузор	Технополимер
34	Диск	Технополимер
40	Муфта	Нержавеющая сталь
44	Стопорная шайба	Нержавеющая сталь
55	Дистанц. крышка нижнего подшипника	Нержавеющая сталь AISI 304
57	Опора верхнего подшипника	Нержавеющая сталь AISI 304
57A	Опора промежуточного подшипника	Нержавеющая сталь AISI 304
58	Защитная втулка вала	Бронза
66	Упорное кольцо	Нержавеющая сталь AISI 304
69	Наружный корпус насоса	Нержавеющая сталь 304
98	Корпус диффузора	Нержавеющая сталь AISI 304
117	Корпус напорной камеры	Высокопрочный чугун

* Находящиеся в контакте с водой

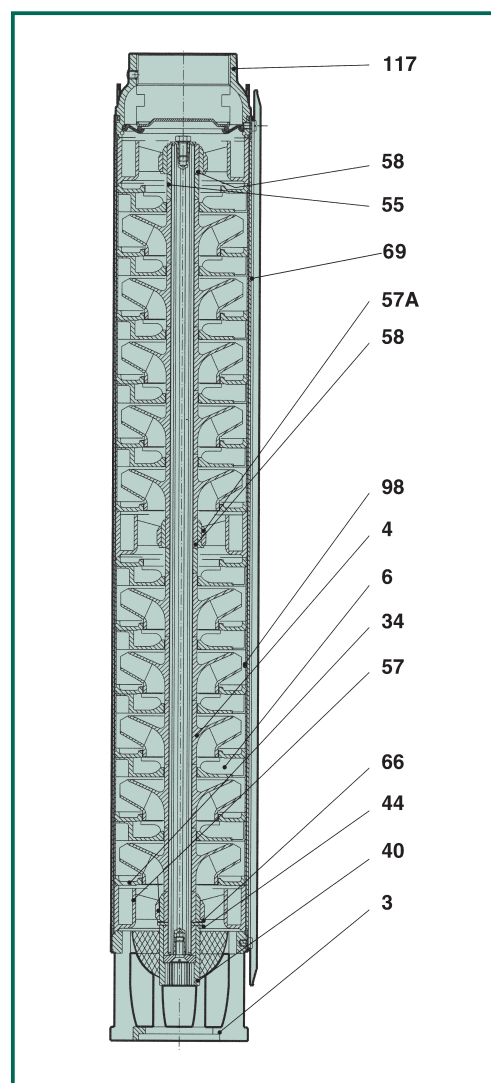

- Рабочий диапазон: от 66 м³/ч с напором до 468 м.
- Перекачиваемая жидкость: чистая, без твердых частиц или абразивных веществ, не агрессивная.
- Пуск/стоп: макс. 20 в час.
- Охлаждающий поток вдоль двигателя: мин. 16 см/сек.
- Макс. содержание песка в жидкости: 40 г/м³
- Температура жидкости: от 0°C до +30°C.
- Миним. рекоменд. уровень на всасывании: 1 м.
- Принадлежности: см. стр. 119
- Поперечное сечение кабеля питания: см. табл. на стр. 120
- Установка: только в вертикальном положении (для горизонтальной установки по заказу)
- По заказу поставляются блоки защиты и управления ES ... Т.

Гидравлические характеристики получены для жидкости с кинематической вязкостью 1 мм²/с и плотностью 1000 кг/м³. Допуски гидравлической характеристики соответствуют ISO 9906.

S6B

Температура жидкости: от 0°C до +30°C

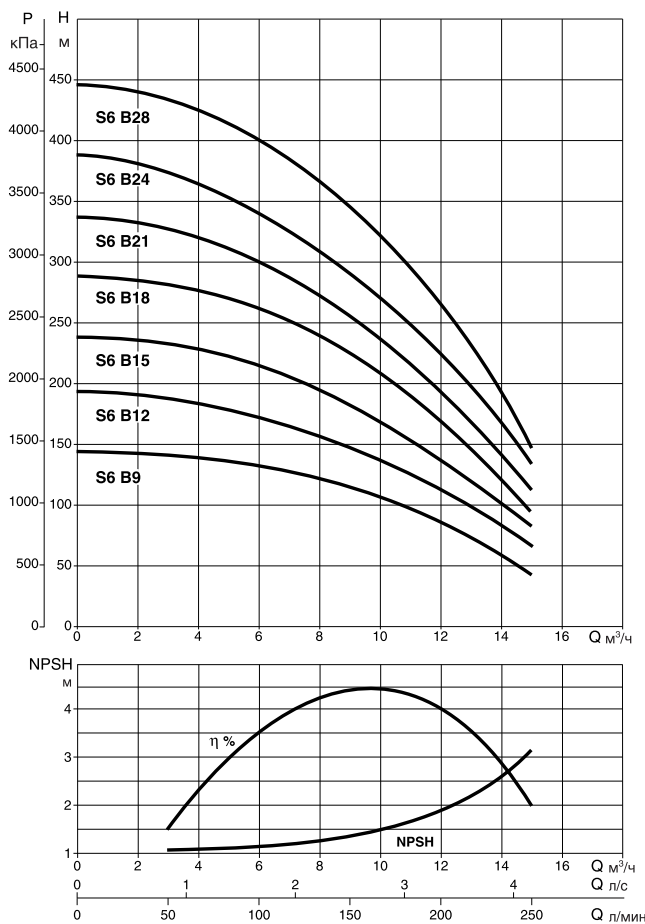
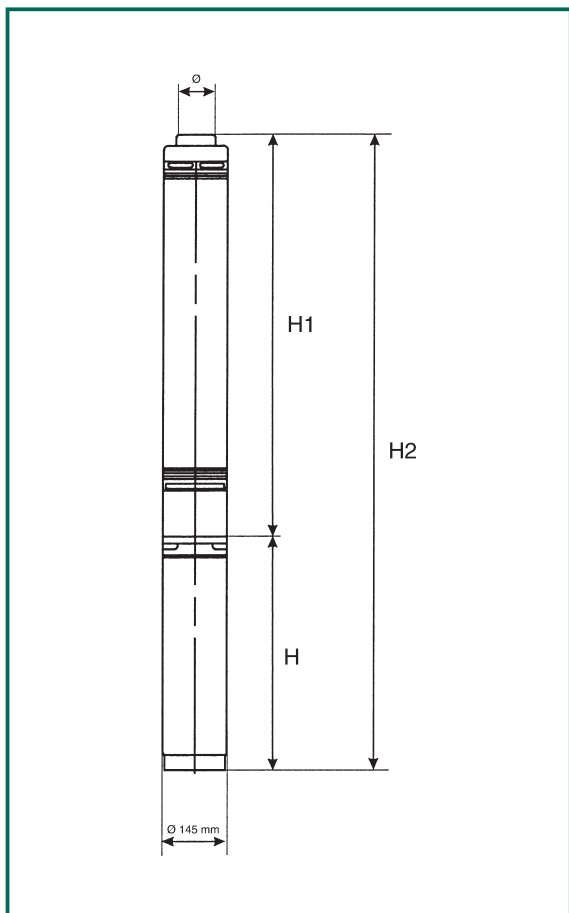

Модель	P2 ном		Гидравлические характеристики (n ≈ 2850 1/мин)							H1 (мм)	H2 (мм)	Вес кг	Общий вес	Ø
	кВт	л.с.	Q	H (м)										
			м³/ч л/мин	0	6	8,4	10,8	12	15					
S6B-9	4	5,5	147	125	114	96	85	46	625	1206	11	46,6	3"	
S6B-12	5,5	7,5	196	172	152	128	113	64	738	1352	13,5	52,7	3"	
S6B-15	7,5	10	224	216	190	160	141	80	852	1498	15	58,3	3"	
S6B-18	9,2	12,5	293	250	228	193	169	96	966	1645	17	62,6	3"	
S6B-21	9,2	12,5	342	291	266	225	197	112	1079	1758	19,5	65,1	3"	
S6B-24	11	15	391	340	304	257	226	128	1193	1904	21	70	3"	
S6B-28	13	17,5	446	400	354	300	263	149	1397	2173	23,5	78,5	3"	

Модель	Двигатель											
	H (мм)	Вес кг	Осевая нагрузка N	1/м	Напряжение 50 Гц	Мощность кВт	л.с.	I _N	I _A	η (%)	cos φ	M _A
S6B-9	581	35,6	6500	2860	3X400 В ~	4	5,5	9,3	43	78	0,82	1,5
S6B-12	614	39,2	6500	2870	3X400 В ~	5,5	7,5	12,5	64	79	0,82	1,9
S6B-15	646	43,3	15500	2860	3X400 В ~	7,5	10	16	83	79	0,86	1,9
S6B-18	679	45,6	15500	2870	3X400 В ~	9,2	12,5	20,7	112	81	0,80	2,2
S6B-21	679	45,6	15500	2870	3X400 В ~	9,2	12,5	20,7	112	81	0,80	2,2
S6B-24	711	49	15500	2860	3X400 В ~	11	15	23,3	129	81	0,85	2,1
S6B-28	776	55	15500	2860	3X400 В ~	15	20	31,3	169	81	0,85	2,1

*Характеристики электрических шкафов управления и защиты указаны на стр. 119

Гидравлические характеристики получены для жидкости с кинематической вязкостью 1 мм²/с и плотностью 1000 кг/м³. Допуски гидравлической характеристики соответствуют ISO 9906.

S6D

Температура жидкости: от 0°C до +30°C

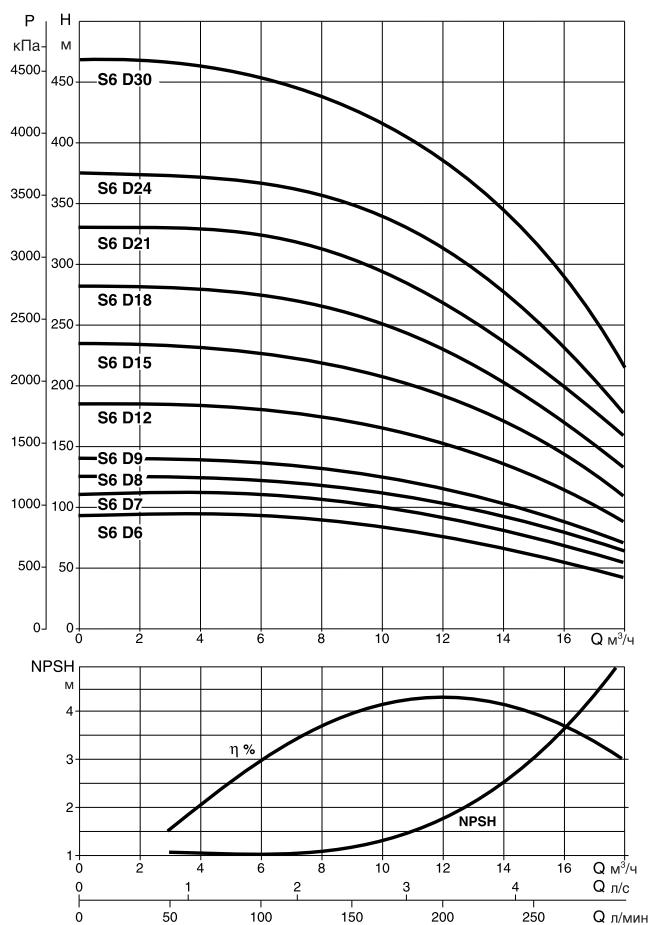
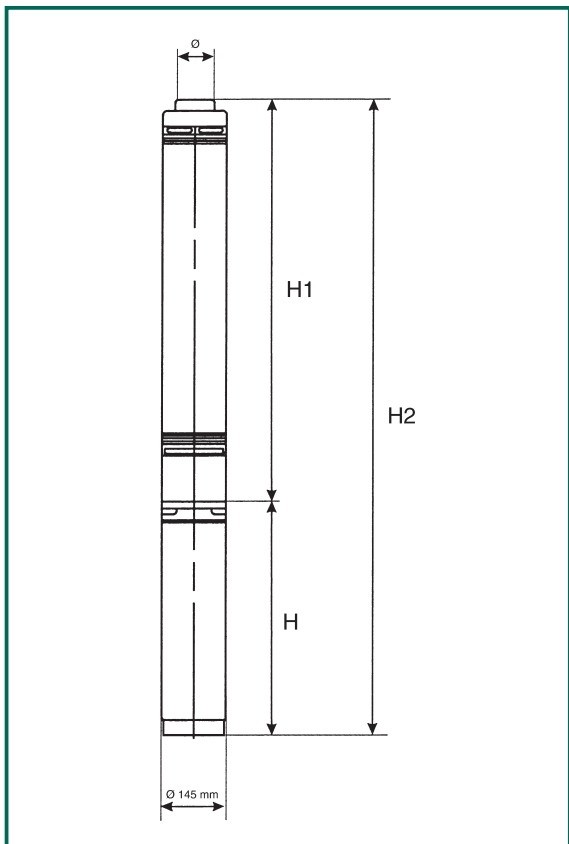

Модель	P2 ном		Гидравлические характеристики (n ≈ 2850 1/мин)							H1 (мм)	H2 (мм)	Вес кг	Общий вес	Ø
	кВт	л.с.	Q											
			0	8,4	10,8	12	15	18						
S6D-6	3,7	5	94	87	80	76	63	44	511	1092	9	44,6	3"	
S6D-7	5,5	7,5	109	101	93	89	74	51	549	1163	9,5	48,7	3"	
S6D-8	5,5	7,5	125	115	106	102	84	58	587	1201	11	49,2	3"	
S6D-9	5,5	7,5	140	130	120	114	95	66	625	1239	11	50,2	3"	
S6D-12	7,5	10	187	173	160	153	127	88	738	1384	13,5	56,8	3"	
S6D-15	9,2	12,5	234	216	201	191	158	110	852	1531	15	60,6	3"	
S6D-18	11	15	281	260	241	229	190	132	966	1677	17	66	3"	
S6D-21	13	17,5	328	304	281	267	222	154	1079	1855	19	74	3"	
S6D-24	15	20	374	347	321	305	254	176	1193	1969	21	76	3"	
S6D-30	18,5	25	468	464	401	381	317	220	1474	2316	25	86,4	3"	

Модель	Двигатель											
	H (мм)	Вес кг	Осевая нагрузка N	1/м	Напряжение 50 Гц	Мощность		I _N	I _A	η (%)	cos φ	M _A
S6D-6	581	35,6	6500	2860	3X400 В ~	4	5,5	9,3	43	78	0,82	1,5
S6D-7	614	39,2	6500	2870	3X400 В ~	5,5	7,5	12,5	64	79	0,82	1,9
S6D-8	614	39,2	6500	2870	3X400 В ~	5,5	7,5	12,5	64	79	0,82	1,9
S6D-9	614	39,2	6500	2870	3X400 В ~	5,5	7,5	12,5	64	79	0,82	1,9
S6D-12	646	43,3	15500	2860	3X400 В ~	7,5	10	16	83	79	0,86	1,9
S6D-15	679	45,6	15500	2870	3X400 В ~	9,2	12,5	20,7	112	81	0,80	2,2
S6D-18	711	49	15500	2860	3X400 В ~	11	15	23,3	129	81	0,85	2,1
S6D-21	776	55	15500	2860	3X400 В ~	15	20	31,3	169	81	0,85	2,1
S6D-24	776	55	15500	2860	3X400 В ~	15	20	31,3	169	81	0,85	2,1
S6D-30	842	61,4	15500	2850	3X400 В ~	18,5	25	38,5	231	82	0,85	2,5

Гидравлические характеристики получены для жидкости с кинематической вязкостью 1 мм²/с и плотностью 1000 кг/м³. Допуски гидравлической характеристики соответствуют ISO 9906.

S6F

Температура жидкости: от 0°C до +30°C

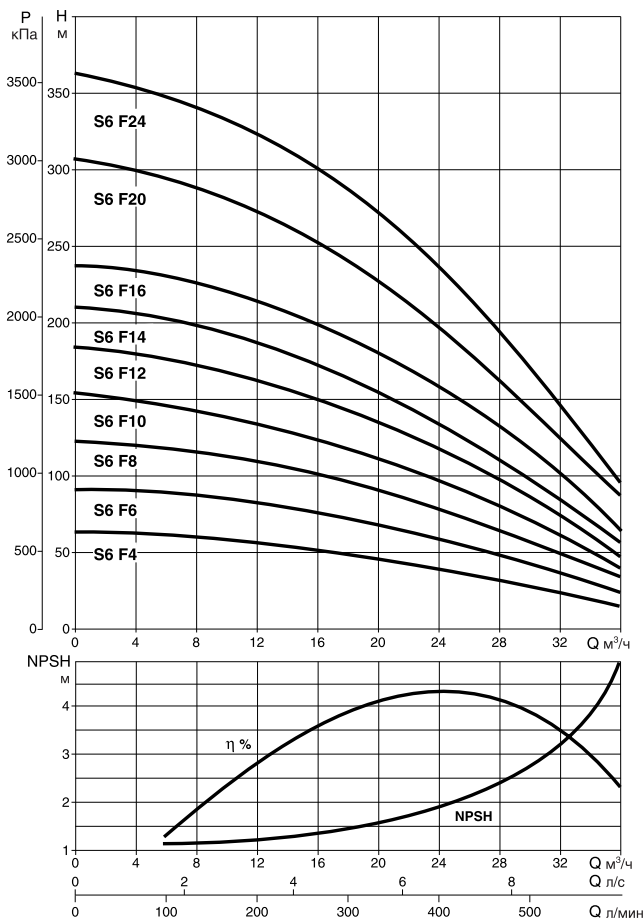
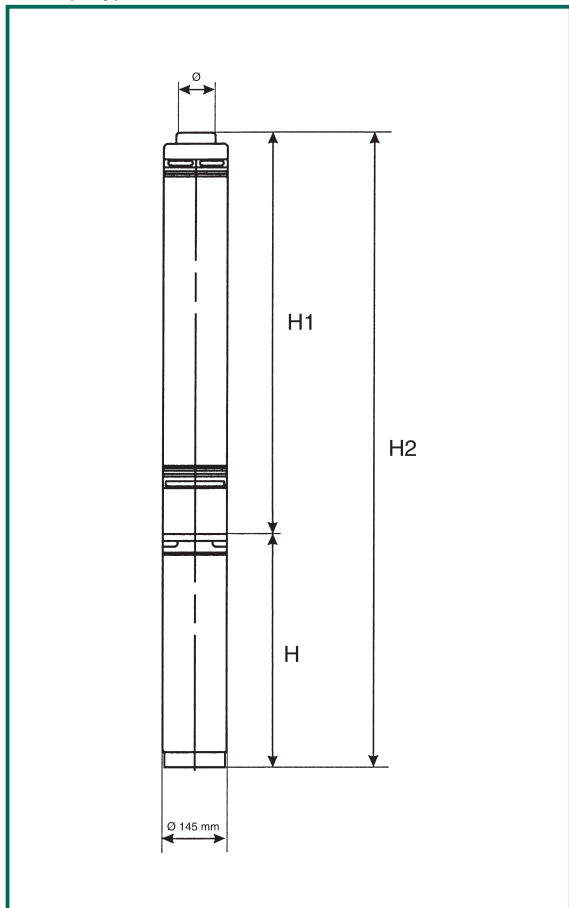

Модель	P2 ном		Гидравлические характеристики (n ≈ 2850 1/мин)						H1 (мм)	H2 (мм)	Вес кг	Общий вес	Ø
	кВт	л.с.	Q										
			0	12	15	18	24	36					
S6F-4	4	5		61	53	51	48		511	1092	10	44,6	3"
S6F-6	5,5	7,5	40	15					625	1239	11	49,7	3"
S6F-8	7,5	10		91	80	76	71		738	1384	13	56,3	3"
S6F-10	9,2	12,5	59	22					852	1531	14,5	60,1	3"
S6F-12	11	15		122	106	101	95		966	1677	16	65	3"
S6F-14	13	17,5	79	30					1079	1855	17,5	72,3	3"
S6F-16	15	20		152	133	126	119		1193	1969	20	73,8	3"
S6F-20	18,5	25	99	37					1474	2316	24	85,4	3"
S6F-24	22	30		182	159	154	143		1700	2607	27,5	94,9	3"

Модель	Двигатель											
	H (мм)	Вес кг	Осевая нагрузка N	1/м	Напряжение 50 Гц	Мощность Installed		I _N	I _A	η (%)	cos φ	M _A
S6F-4	581	35,6	6500	2860	3X400 В ~	4	5	9,3	43	78	0,82	1,5
S6F-6	614	39,2	6500	2870	3X400 В ~	5,5	7,5	12,5	64	79	0,82	1,9
S6F-8	646	43,3	15500	2860	3X400 В ~	7,5	10	16	83	79	0,86	1,9
S6F-10	679	45,6	15500	2870	3X400 В ~	9,2	12,5	20,7	112	81	0,80	2,2
S6F-12	711	49	15500	2860	3X400 В ~	11	15	23,3	129	81	0,85	2,1
S6F-14	776	54,8	15500	2860	3X400 В ~	15	20	31,3	169	81	0,85	2,1
S6F-16	776	54,8	15500	2860	3X400 В ~	15	20	31,3	169	81	0,85	2,1
S6F-20	842	61,4	15500	2850	3X400 В ~	18,5	25	38,5	231	82	0,85	2,5
S6F-24	907	67,4	15500	2860	3X400 В ~	22	30	45,3	268	83	0,86	2,4

Гидравлические характеристики получены для жидкости с кинематической вязкостью 1 мм²/с и плотностью 1000 кг/м³. Допуски гидравлической характеристики соответствуют ISO 9906.

S6H

Температура жидкости: от 0°C до +30°C

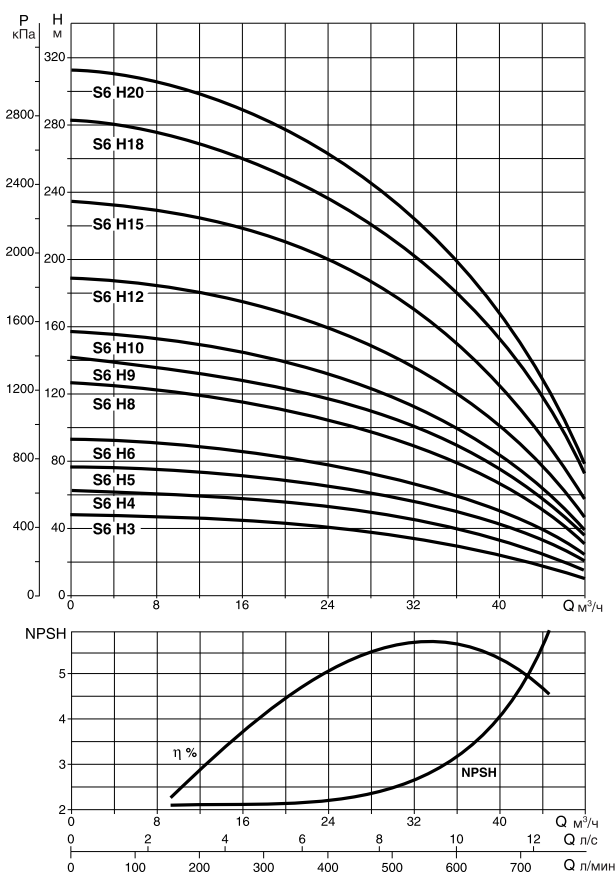
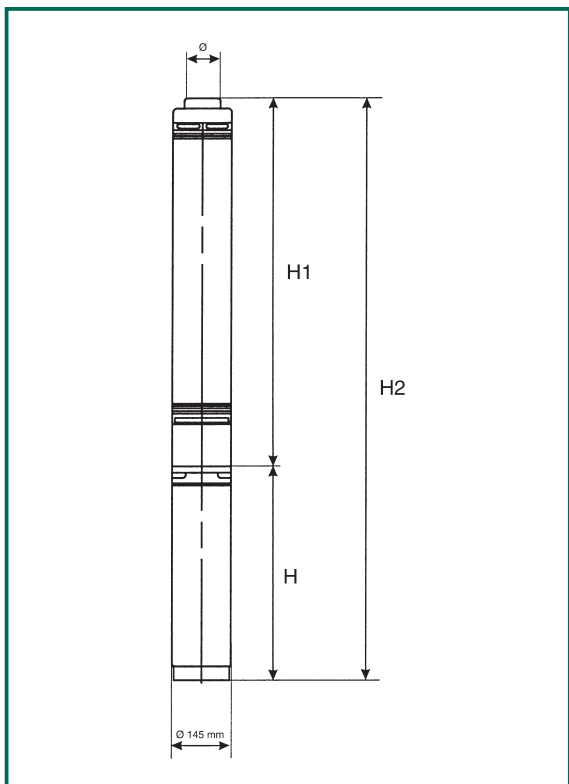

Модель	P2 ном		Гидравлические характеристики (n ≈ 2850 1/мин)					H1 (мм)	H2 (мм)	Вес кг	Общий вес	Ø
	кВт	л.с.	Q									
			л/мин	0	18	24	36					
S6H-3	4	5,5	48	42	39	30	12	463	1044	7,5	43,1	3"
S6H-4	5,5	7,5	63	57	53	40	16	522	1136	8,5	47,7	3"
S6H-5	7,5	10	78	71	66	50	20	582	1228	9,5	52,8	3"
S6H-6	9,2	12,5	94	85	80	60	23	642	1321	10,5	56,1	3"
S6H-8	11	15	126	114	106	80	31	762	1473	12	61	3"
S6H-9	13	17,5	141	128	120	90	35	822	1598	14	67,8	3"
S6H-10	15	20	157	142	133	100	39	882	1658	14	68,8	3"
S6H-12	18,5	25	188	170	160	1200	47	1002	1844	16	77,4	3"
S6H-15	22	30	235	213	199	150	59	1182	2089	19	86,4	3"
S6H-18	26	35	283	256	239	180	71	1414	2451	22	103,7	3"
S6H-20	30	40	314	284	266	200	78	1534	2571	25	106,7	3"

Модель	Двигатель											
	H (мм)	Вес кг	Осевая нагрузка N	l/m	Напряжение 50 Гц	Мощность		I _N	I _A	η (%)	cos φ	M _A
S6H-3	581	35,6	6500	2860	3X400 В ~	4	5,5	9,3	43	78	0,82	1,5
S6H-4	614	39,2	6500	2870	3X400 В ~	5,5	7,5	12,5	64	79	0,82	1,9
S6H-5	646	43,3	15500	2860	3X400 В ~	7,5	10	16	83	79	0,86	1,9
S6H-6	679	45,6	15500	2870	3X400 В ~	9,2	12,5	20,7	112	81	0,80	2,2
S6H-8	711	49	15500	2860	3X400 В ~	11	15	23,3	129	81	0,85	2,1
S6H-9	776	54,8	15500	2860	3X400 В ~	15	20	31,3	169	81	0,85	2,1
S6H-10	776	54,8	15500	2860	3X400 В ~	15	20	31,3	169	81	0,85	2,1
S6H-12	842	61,4	15500	2850	3X400 В ~	18,5	25	38,5	231	82	0,85	2,5
S6H-15	907	67,4	15500	2860	3X400 В ~	22	30	45,3	268	83	0,86	2,4
S6H-18	1037	81,7	27500	2860	3X400 В ~	30	40	63,5	393	83	0,84	2,6
S6H-20	1037	81,7	27500	2860	3X400 В ~	30	40	63,5	393	83	0,84	2,6

Гидравлические характеристики получены для жидкости с кинематической вязкостью 1 мм²/с и плотностью 1000 кг/м³. Допуски гидравлической характеристики соответствуют ISO 9906.

S6L

Температура жидкости: от 0°C до +30°C

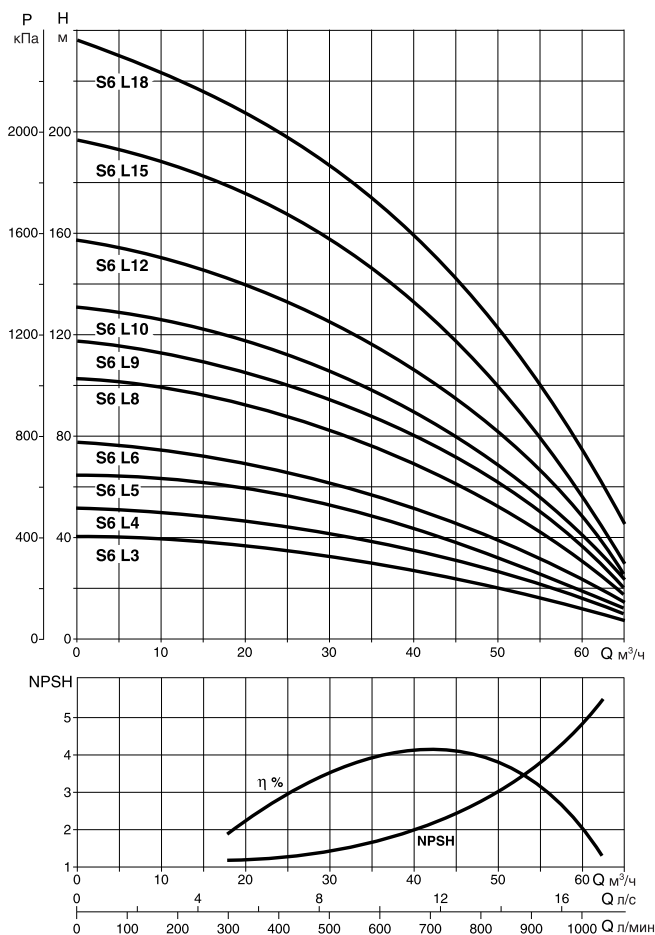
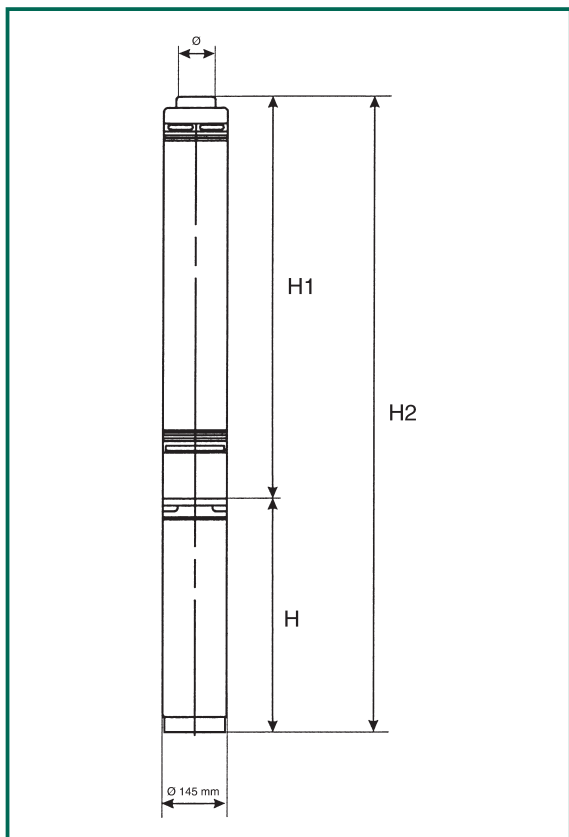

Модель	P2 ном		Гидравлические характеристики (n ≈ 2850 1/мин)					H1 (мм)	H2 (мм)	Вес кг	Общий вес	Ø	
	кВт	л.с.	Q	0	36	48	54						66
			л/мин	0	600	800	900						1100
S6L-3	5,5	7,5	H (м)	40	28	22	18	7	463	1077	7,5	46,7	3"
S6L-4	7,5	10		52	38	29	23	9	522	1168	8,5	51,8	3"
S6L-5	9,2	12,5		65	48	36	29	11	582	1261	9,5	55,1	3"
S6L-6	11	15		78	57	44	36	13	642	1353	10,5	59,5	3"
S6L-8	13	17,5		104	77	58	47	18	762	1538	12	66,8	3"
S6L-9	15	20		118	86	66	53	20	822	1598	13	67,8	3"
S6L-10	18,5	25		131	96	73	59	23	882	1724	14	75,4	3"
S6L-12	22	30		158	114	88	71	27	1002	1909	16	83,4	3"
S6L-15	26	35		197	144	110	89	34	1182	2219	19	100,7	3"
S6L-18	30	40		236	173	130	106	41	1414	2451	22	103,7	3"

Модель	Двигатель											
	H (мм)	Вес кг	Осевая нагрузка N	l/m	Напряжение 50 Гц	Мощность кВт	л.с.	I _N	I _A	η (%)	cos φ	M _A
S6L-3	614	39,2	6500	2870	3X400 В ~	5,5	7,5	12,5	64	79	0,82	1,9
S6L-4	646	43,3	15500	2860	3X400 В ~	7,5	10	16	83	79	0,86	1,9
S6L-5	679	45,6	15500	2870	3X400 В ~	9,2	12,5	20,7	112	81	0,80	2,2
S6L-6	711	49	15500	2860	3X400 В ~	11	15	23,3	129	81	0,85	2,1
S6L-8	776	54,8	15500	2860	3X400 В ~	15	20	31,3	169	81	0,85	2,1
S6L-9	776	54,8	15500	2860	3X400 В ~	15	20	31,3	169	81	0,85	2,1
S6L-10	842	61,4	15500	2850	3X400 В ~	18,5	25	38,5	231	82	0,85	2,5
S6L-12	907	67,4	15500	2860	3X400 В ~	22	30	45,3	268	83	0,86	2,4
S6L-15	1037	81,7	27500	2860	3X400 В ~	30	40	63,5	393	83	0,84	2,6
S6L-18	1037	81,7	27500	2860	3X400 В ~	30	40	63,5	393	83	0,84	2,6

УСТРОЙСТВА ЗАЩИТЫ И УПРАВЛЕНИЯ

ДЛЯ 6" СКВАЖИННЫХ НАСОСОВ

ES 7,5 T

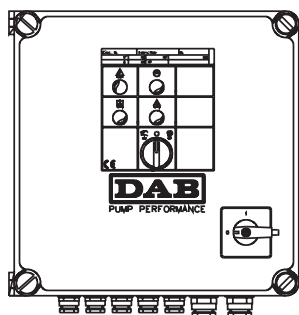

Электрический шкаф управления для защиты трехфазных скважинных насосов от работы без воды (см. таблицу). Шкаф управления имеет внутреннюю защиту и защищает насос от перегрузки и короткого замыкания, с ручным снятием защиты.

Состав блока:

- Клеммы для устройства контроля мин./макс. (поплавок, автомата давления и т. д.);
- Клеммы для подключения устройства дистанционного управления;
- Переключатель режимов работы насоса: ручное включение, автоматический режим;
- Таймер для регулировки паузы при срабатывании защиты от сухого хода;
- Защита от превышения максимального числа пусков насоса (может быть выключена);
- Клеммы релейного выхода (без напряжения) для включения дистанционной звуковой сирены.

К шкафу управления могут быть подключены 1, 2 или 3 электрозонда (зависит от конфигурации установки).

Степень защиты шкафа: IP 55.

Рабочая температура: от -10°C до +40°C.

Стандартная поставка: с одним электрозондом и кронштейнами для настенного монтажа. Бокс из не поддерживающего горение пластика, предназначен для настенного монтажа.

Модель	Напряжение 50-60 Гц	Мощность двигателя P2, кВт	Макс. мощность блока, кВт	Макс. ток, А	Размеры			Вес кг
					А	В	Н	
ES 7,5 T	3x400 В,	4-5,5	7,5	14	270	300	190	5,6

ES 10 T

ES 12,5 T

ES 15 T

ES 20 T

ES 25 T

ES 30 T

ES 40 T

Электрический шкаф управления для защиты трехфазных скважинных насосов от работы без воды и автоматического управления ими. Для одиночных насосов.

Поставляются с прямым пуском насоса и пуском "звезда/треугольник".

Представляют собой бокс из не поддерживающего горение пластика, для настенного монтажа.

Шкаф управления имеет внутреннюю защиту и защищает насос от перегрузки, короткого замыкания, потери фазы, с ручным снятием защиты.

Состав блока:

- общий выключатель, заблокированный с ручкой дверцы, запираемой на замок;
- трансформатор со встроенной защитой, для питания цепей управления напряжением 24 В-;
- клеммы для подключения насоса и поплавков мин./макс. уровня;
- модуль защиты от сухого хода с подключением электрозондов;
- клеммы релейного выхода (без напряжения) для включения дистанционной звуковой сирены.
- переключатель режимов работы насоса на передней панели: РУЧН. - 0 - АВТ.;
- световые индикаторы на передней панели:
- красный, показывает срабатывание тепловой защиты насоса;
- зеленый, показывает нормальную работу насоса;
- желтый, показывает нормальную работу вспомогательных систем.
- Рабочая температура: от -10°C до +40°C.
- Температура хранения: от -25°C до +55°C.
- Относительная влажность (без конденсата): 50% при +40°C MAX (90% при 20°C).
- Максимальная высота установки: 3000 м над уровнем моря.
- Степень защиты шкафа: IP 55.
- Конструкция блока соответствует Стандартам EN 60204-1 и EN 60439-1.
- Стандартная поставка: с одним электрозондом и кронштейнами для настенного монтажа.
- К шкафу управления могут быть подключены 1, 2 или 3 электропробника (зависит от конфигурации установки).

Модель	Напряжение 50-60 Гц	Мощность двигателя P2, кВт	Макс. ток, А	Размеры			Вес кг
				А	В	Н	
ES 10 T	400V	7,5	18	270	270	165	5,6
ES 12,5 T	400V	9,2	25	270	270	165	5,9
ES 15 T	400V	11	25	270	360	165	8
ES 20 T	400V	15	32	270	360	165	8,1
ES 25 T	400V	18,5	40	270	360	165	8,3
ES 30 T	400V	22	63	270	360	165	8,5
ES 40 T	400V	30	80	270	360	165	8,7

ЭЛЕКТРОЗОНД

Применяется в шкафах защиты и управления ES для контроля уровня воды и защиты насоса от сухого хода. Предназначен для применения в проводящих ток жидкостях с температурой до +40°C. Подключается к шкафу управления при помощи кабеля с сечением 1,5 мм² с изоляцией до 550 В.



ВЫБОР КАБЕЛЯ ПИТАНИЯ ДВИГАТЕЛЯ

	In (А)	P1 кВт	ЧЕТЫРЕХЖИЛЬНЫЙ ЭЛЕКТРИЧЕСКИЙ КАБЕЛЬ								
			Поперечное сечение одной жилы кабеля, мм ²								
			1,5	2,5	4	6	10	16	25		
3 x 400 В 50 Гц прямой пуск	9,3	4	Максимальная длина, м	61	102	163	244	406			
	12,5	5,5		47	78	125	187	312			
	16	7,5			59	95	142	237	379		
	20,7	9,2			48	76	114	190	304		
	23,3	11				67	100	167	267	418	
	31,3	15					73	122	195	305	
	38,5	18,5						98	156	244	
	45,3	22						86	138	216	
	63,5	30							103	161	
3 x 400 В 50 Гц пуск "звезда/треугольник"	12,5	5,5	Максимальная длина, м	81	134	215	323				
	16	7,5		61	102	163	245	408			
	20,7	9,2		49	82	131	197	328			
	23,3	11		43	72	115	173	288	461		
	31,3	15				53	84	126	210	336	
	38,5	18,5				42	67	101	168	269	421
	45,3	22					60	89	149	238	372
	63,5	30						67	111	178	278

Таблица составлена из расчета падения напряжения вдоль кабеля не более 4%.

Данные по длине кабеля соответствуют температуре +30°C, марка кабеля H07RNF или подобный ему.

ПРИМЕЧАНИЯ
