



ОГЛАВЛЕНИЕ

стр.

ЦИРКУЛЯЦИОННЫЕ НАСОСЫ

ЦИРКУЛЯЦИОННЫЕ НАСОСЫ С МОКРЫМ РОТОРОМ

VA - VB - VD - VA - VS - VSA

3

A - B - D

10

BMH - BPH - DMH - DPH

15

ЦИРКУЛЯЦИОННЫЕ НАСОСЫ С МОКРЫМ РОТОРОМ С ЭЛЕКТРОННЫМ РЕГУЛИРОВАНИЕМ

VEA - VEB - DEB

31

НАСОСЫ ИН-ЛАЙН

BPH-E - DPH-E DIALOGUE

34

ALM - ALP - KLM - KLP - DKLM - DKLP

47

CM - DCM - CP - DCP

51

НАСОСЫ ИН-ЛАЙН С ЧАСТОТНЫМ ПРИВОДОМ

Щиты защиты и управления

71

KLME - KLPE - DKLME - DKLPE - CME - CPE

73



МНОГОСТУПЕНЧАТЫЕ ЦЕНТРОБЕЖНЫЕ И САМОВСАСЫВАЮЩИЕ НАСОСЫ

САМОВСАСЫВАЮЩИЕ НАСОСЫ

JET - JETINOX - JETCOM

84

МНОГОСТУПЕНЧАТЫЕ НАСОСЫ

EURO - EUROINOX - EUROCOM

87

НАСОСЫ ДЛЯ БАССЕЙНОВ

JETCOM SP - EUROCOM SP

90

АВТОМАТИЧЕСКИЕ НАСОСЫ

ACTIVE SYSTEM

94

НАСОСЫ С СИСТЕМОЙ

AD JET - AD EURO

97

ACTIVE DRIVER

ACTIVE DRIVER

99

АВТОМАТИЧЕСКИЕ НАСОСНЫЕ СТАНЦИИ

AQUAJET - AQUAJET-INOX

100

НАСОСЫ ДЛЯ ГЛУБИННОГО ВСАСЫВАНИЯ

DP

101

НАСОСЫ ДЛЯ САДОВОДСТВА

GARDENJET - GARDEN-INOX - GARDEN-COM

103

ЦЕНТРОБЕЖНЫЕ НАСОСЫ

ВИХРЕВЫЕ НАСОСЫ

KPA - KPS - KPF - KP

106

КОНСОЛЬНЫЕ ЦЕНТРОБЕЖНЫЕ НАСОСЫ

К с 1 рабочим колесом - К с 2 рабочими колесами

109

СТАНДАРТИЗИРОВАННЫЕ КОНСОЛЬНО-МОНОБЛОЧНЫЕ

NKM 4 полюсн.

113

ЦЕНТРОБЕЖНЫЕ НАСОСЫ

NKP 2 полюсн.

NKM-G 4 полюсн.

118

NKP-G 2 полюсн.

NKM-GE / NKP-GE

123

KDN - KDN OVERSIZE

128

ВЕРТИКАЛЬНЫЕ МНОГОСТУПЕНЧАТЫЕ ЦЕНТРОБЕЖНЫЕ НАСОСЫ

KVC / KVCX 30-50-80-120

140

KV 3-6-10

145

KV 32-40-50

147

NKV 10-15-20

150



ПОГРУЖНЫЕ НАСОСЫ

ПОГРУЖНЫЕ НАСОСЫ ДЛЯ СТОЧНЫХ ВОД

NOVA - FEKA

155

АВТОМАТИЧЕСКИЕ СТАНЦИИ ДЛЯ СТОЧНЫХ ВОД

FEKA VS / FEKA VX / DRENAG 300-600-1000-1200

157

DRENAG - FEKA - GRINDER

161

SOCCORRER

164

NOVABOX / FEKALIFT / FEKABOX / FEKAFOS

166

ЩИТЫ ЗАЩИТЫ И УПРАВЛЕНИЯ

178

ПОГРУЖНЫЕ СКВАЖИННЫЕ НАСОСЫ

MINITURBINEL-TURBINEL

181

CS4 - AS4 - S4 - ES4

182

PULSAR 5" / PULSAR DRY

187

S6

189

ВСПОМОГАТЕЛЬНОЕ ОБОРУДОВАНИЕ

190

БУСТЕРНЫЕ НАСОСНЫЕ СТАНЦИИ

БЫТОВОГО НАЗНАЧЕНИЯ

2 JET - 2 K - 1-2-3 KVCX - 2 EURO

193

2 EUROINOX - 2 PULSAR DRY

201

БЫТОВЫЕ С СИСТЕМОЙ ACTIVE DRIVER

2 JET AD / 2 JETINOX AD / 2 EURO AD / 2 EUROINOX AD

203

1-2 PULSAR DRY AD / 1-2-3 KVCX AD / 2-3 KV AD 32-40

203

НАСОСНЫЕ СТАНЦИИ

209

БЫТОВЫЕ И ПРОМЫШЛЕННЫЕ С ПОДДЕРЖАНИЕМ ПОСТОЯННОГО ДАВЛЕНИЯ С ЧАСТОТНЫМ ПРИВОДОМ

1-2-3 K - NKP

219

1-2-3 KV 3-6-10 / 1-2-3 KV 32-40-50

227

ПРОТИВОПОЖАРНЫЕ СТАНЦИИ:

1 KDN с приводом электродвигателя

236

UNI EN 12845

1 KDN с дизельным двигателем

236

UNI 9490 E UNI10779

1-2 K / 1-2 KV

238

1-2 NKPG

240

1-2 KDN

244

1-2 KV 32-40-50

248





ПОГРУЖНЫЕ НАСОСЫ

Погружные насосы: Рабочие характеристики

модель		ном. мощн.		Q м³/час л/мин	H (м)																		
однофазные	трехфазные	кВт	л.с.		0	1	2	3	4,5	5	6	7	7,5	9	10	12	15	18	24	30	36		
NOVA 180 M-A	-	0,22	0,3	4,95	4,45	3,9	3,15	1,7	1,15														
NOVA 180 M-NA	-	0,22	0,3	4,95	4,45	3,9	3,15	1,7	1,15														
NOVA 200 M-NA	-	0,22	0,3	7,1	6,6	6,1	5,6	4,9	4,7	4,2	3,7	3,5	2,8	2,35	1,5								
NOVA 300 M-A	-	0,22	0,3	7,18	6,7	6,23	5,8	5,2	5	4,6	4,2	4	3,42	3	2,2								
NOVA 600 M-A	-	0,55	0,75	10,2	9,7	9,3	8,9	8,3	8,1	7,8	7,4	7,2	6,6	6,1	5	3,1							
NOVA 600 M-NA	NOVA 600 T-NA	0,55	0,75	10,2	9,7	9,3	8,9	8,3	8,1	7,8	7,4	7,2	6,6	6,1	5	3,1							
FEKA 600 M-A	-	0,55	0,75	7,45	7,1	6,75	6,45	6,1	5,95	5,7	5,45	5,35	4,95	4,7	4,1	2,8							
FEKA 600 M-NA	FEKA 600 T-NA	0,55	0,75	7,45	7,1	6,75	6,45	6,1	5,95	5,7	5,45	5,35	4,95	4,7	4,1	2,8							
FEKA VS-VX 550 M-A	-	0,55	0,75	7,4	7,3	7,2	6,9	6,7	6,6	6,2	6,0	5,9	5,6	5,2	4,1	3,2	1,8						
FEKA VS-VX 550 M-NA	FEKA VS-VX 550 T-NA	0,55	0,75	7,4	7,3	7,2	6,9	6,7	6,6	6,2	6,0	5,9	5,6	5,2	4,1	3,2	1,8						
FEKA VS-VX 750 M-A	-	0,75	1	9,6	9,5	9,4	9,2	9,0	8,9	8,5	8,3	8,2	7,6	7,2	6,7	5,6	4,3	1,9					
FEKA VS-VX 750 M-NA	FEKA VS-VX 750 T-NA	0,75	1	9,6	9,5	9,4	9,2	9,0	8,9	8,5	8,3	8,2	7,6	7,2	6,7	5,6	4,3	1,9					
FEKA VS-VX 1000 M-A	-	1,00	1,36	11,8	11,7	11,6	11,3	11,1	11,0	10,5	10,3	10,2	9,8	9,4	9,0	8,0	6,8	4,1					
FEKA VS-VX 1000 M-NA	FEKA VS-VX 1000 T-NA	1,00	1,36	11,8	11,7	11,6	11,3	11,1	11,0	10,5	10,3	10,2	9,8	9,4	9,0	8,0	6,8	4,1					
FEKA VS-VX 1200 M-A	-	1,20	1,60	14	13,9	13,8	13,4	13,2	13,0	12,8	12,6	12,5	12,0	11,6	11,2	10,1	9,0	6,7					
FEKA VS-VX 1200 M-NA	FEKA VS-VX 1200 T-NA	1,20	1,60	14	13,9	13,8	13,4	13,2	13,0	12,8	12,6	12,5	12,0	11,6	11,2	10,1	9,0	6,7					
DRENAG 900 M-A / M-NA	DRENAG 900 T-A / T-NA	1	1,36	14,2	13,8	13,4	13	12,4	12,2	11,8	11,4	11,2	10,5	10	9	7,3	5,4						
DRENAG 1000 M-A / M-NA	DRENAG 1000 T-NA	1	1,36	15,3			13,7	13,2	13	12,1	11,5	11,2	10,5	10	8,7	6,8	4,7						
DRENAG 1200 M-A / M-NA	DRENAG 1200 T-NA	1,2	1,6	17			15,4	14,7	14,5	13,8	13,4	13	12,4	11,8	10,7	9	7,3	3,3					
DRENAG 1400 M	-	1,1	1,5	19,2						17	16,5	16,3	15,9	15,6	14,6	13,5	12,1	9	5,5				
-	DRENAG 1800 T	1,5	2	21,5						20	19,8	19,6	19	18,9	18	16,5	15,2	12	8,5	4,5			
FEKA 1400 M	-	1,1	1,5	13,9						12	11,6	11,4	11	10,8	9,9	8,9	7,8	5,7	3,4				
-	FEKA 1800 T	1,5	2	15,5						13,7	13,3	13,1	12,8	12	11,8	10,7	9,7	7,3	4,5				
GRINDER 1400 M	-	1,1	1,5	24,5	23,8	22,8	22,3	20,8	20,6	19	17,4	16,8	14,1	13									
-	GRINDER 1800 T	1,5	2	25,3			25	24	22,9	22,3	21,6	20,3	19,9	17	16								

* Имеется в наличии также с валом насоса, выполненным из специальной нержавеющей стали.

модель	НОМ. МОЩН.		Q м³/час л/мин	H (м)																									
	кВт	л.с.		0	3	6	10	12	18	24	30	48	60	72	84	96	102	120	138	150	162	180	210	240	270	300	360	420	516
FEKA 2500.4 T	1,8	2,5	9	8,85	8,75	8,4	17,8	7,2	5,4	2																			
FEKA 2500.2 T	1,8	2,5	15,5	15,3	14,9	13,6	11,9	10	5,9	3																			
FEKA 2700.2 T	2,2	3	18	17,6	17	15,6	14	12,2	8,3																				
FEKA 3000.4 T	3,7	5	9,5			8,9	8,5	8,2	7,4	6,5	5,6	4,6	3,6	2,4	1,8														
FEKA 3000.2 T	3,7	5	18,7			17,5	16,6	15,4	12,6	9,5	6,4	4																	
FEKA 3500.2 T	4,4	6	22,3			20,4	19,1	17,9	15,2	12,8	10	7,5	5	2,5															
FEKA 3700.2 T	5,5	7,5	25			24,1	23,4	22,6	21,9	20,2	18,5	16,5	14	10,8															
FEKA 4000.4 T	6	8	15,3					14,3	13,7	12,9	12	11,2	10,3	9,3	8,8	7,1	5,5	4,3	3										
FEKA 4100.4 T	7,5	10	17					16	15,2	14,7	13,8	12,8	11,8	10,6	10	8,3	6,5	5,2	4										
FEKA 4100.2 T	7,5	10	24					20,4	18,2	16,1	14,3	12,3	10,2	8,4	7,6														
FEKA 4125.2 T	9,2	12,5	27					25,3	24,3	23,5	21,3	19,5	17,3	15,3	13,5	11,8	10,9												
FEKA 4150.2 T	11	15	31					29,3	28	26,8	25,8	23,8	22	20	18,2	16													
FEKA 4200.2 T	15	20	40					38,5	37,8	36,6	34,3	32	29,8	27,6	25	22	20,6												
FEKA 6075.6 T	5,5	7,5	13						9,5	9	8,8	8,2	7,8	7,6	7,4	7,1	6,4	6	5,2	4,8	2,2								
FEKA 6100.6 T	7,5	10	15						13,5	13	12,8	11,8	11,2	10,4	10,2	9,5	8,2	7,8	6,8	6,5	5	3,5	2,5						
FEKA 6120.4 T	8,8	12	14						12,5	11,8	11,5	11,2	10,8	10,4	10,2	10	9,4	8,8	8,4	8,1	6,9	5	3,2						
FEKA 6150.4 T	11	15	17						15,8	15,2	15,2	14,2	13,8	13,6	13,4	12,4	11,8	11,2	10,4	10	8,7	7,7	5,8	4,8					
FEKA 6200.4 T	15	20	20						17,5	16,8	16,5	15,2	14,8	14,4	14,2	13,5	12,8	12,4	11,8	11	10,7	9,5	8						
FEKA 6250.4 T	18,5	25	31						28	27	26,5	25,4	24,6	24	23,8	23	21,6	20,6	20	20	18,5	16,5	15	12,5	10,5				
FEKA 6300.4 T	22	30	34,3						29,8	28,2	27,9	26,2	25	24	23,8	23	21,6	20,6	20	19,5	18	17,1	16	15	12,3	10	4,8		

Погружные насосы: Возможности применения

	NOVA	FEKA	FEKA VS	FEKA VX	DRENAG 1000-1200	DRENAG	FEKA	GRINDER	FEKA 2500/4000 3000/6000	NOVABOX 30/300	FEKABOX 1001	FEKABOX 2001	FEKABOX 2801	FEKAFOS 2001	FEKAFOS 2801	FEKAFOS 5501
Патрубки на всас.										РАЗНОЕ	DN50/110	DN63	DN110	DN110	DN110	DN110
Патрубки нагнет.	1 1/4" G	1 1/4" G	2" F	2" F	1 1/2" G	2" G	2" G	2" G	2 1/2-4" G	1 1/4" G	2" G	2" G	2" G	2" G	2" G	2" G
Подача Q (м³/час)	16	16	32	32	23	33	30	9	162	7,5	24	24	24	35	35	68
Напор H (м)	10,2	7,4	14	14	17	21,5	15,5	26,5	24	6,9	9	9	9	26,5	26,5	26,5
Температура t (°C)	+50	+50	+50	+50	+50	+55	+55	+55	+55	+50	+50	+50	+50	+55	+55	+55
Грунтовые воды			●	●	●	●	●	●	●		●	●	●	●	●	●
Дождевая вода	●	●	●	●	●	●	●	●	●	●	●	●	●	●	●	●
Чистые сточ. воды	●	●	●	●	●	●	●	●	●	●	●	●	●	●	●	●
Грязные сточ. воды		●	●	●	●	●	●	●	●		●	●	●	●	●	●
Родниковая вода			●	●	●	●	●	●	●							
Речная или оз. вода			●	●	●	●	●	●	●		●	●	●	●	●	●
Вода с песком			●	●	●	●	●	●	●							
Сырые воды с твердыми примесями							●									

* Что касается щитов управления, см. стр. 178



ГАБАРИТНЫЕ РАЗМЕРЫ И ВЕС

NOVA 180

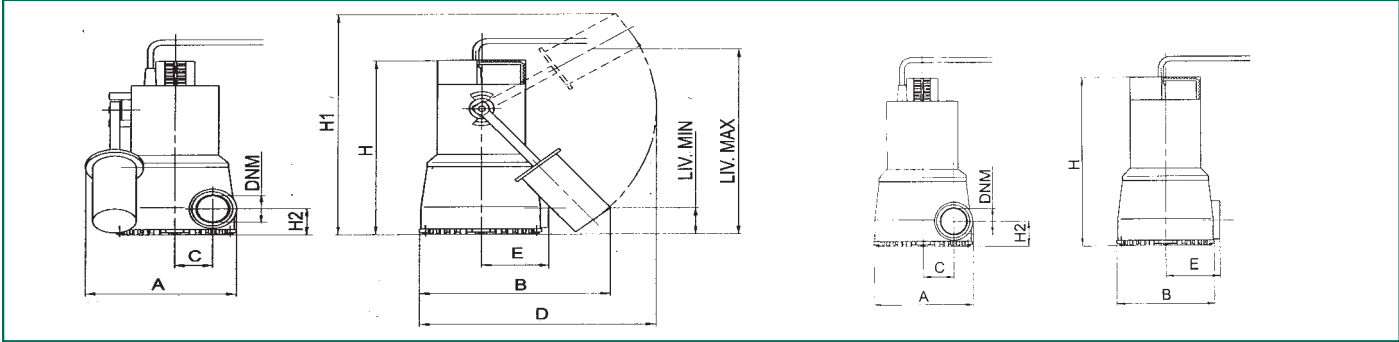

NOVA 200

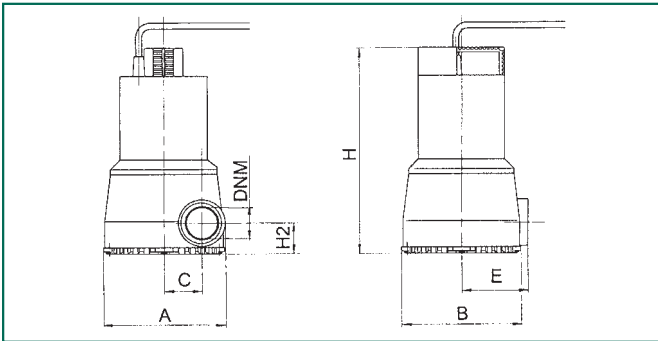

NOVA 300

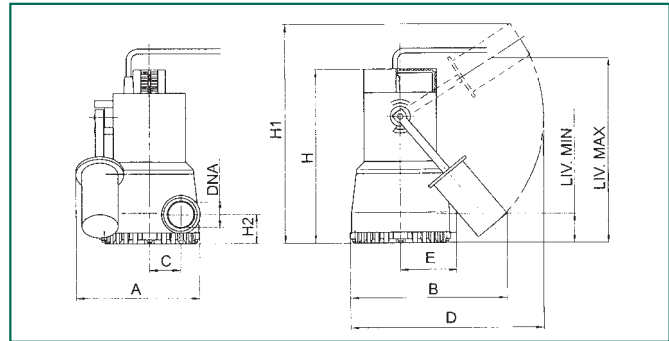

NOVA 600

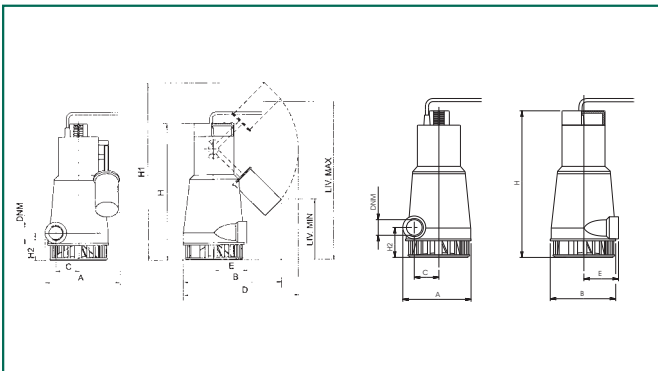

FEKA 600

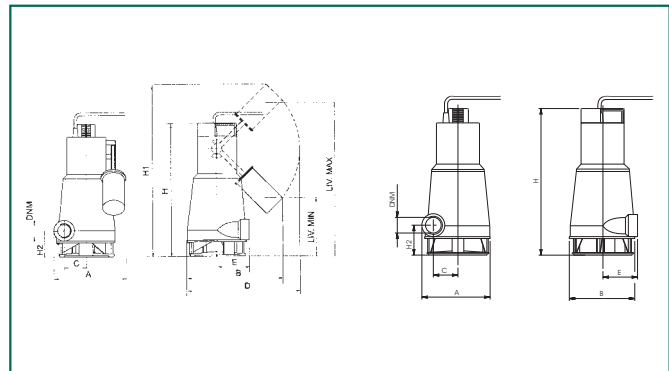

модель	A	B	C	D	E	H	H1	H2	уров. мин.	уров. макс.	нагнет.	Размеры упаковки			Объем м³	вес кг
												L/A	L/B	H		
NOVA•180 M-A	181	235	46	296	82	253	345	38	77	277	1/4"G	287	202	320	0,019	4,6
NOVA•180 M-NA	148	148	46	-	82	253	-	38	-	-	1/4"G	287	202	320	0,019	4,5
NOVA 180 M-A SV *	181	235	46	296	82	253	345	38	77	277	1/4"G	287	202	320	0,019	4,6
NOVA 180 M-NA SV *	148	148	46	-	82	253	-	38	-	-	1/4"G	287	202	320	0,019	4,5
NOVA•200 M-NA	148	148	46	-	82	253	-	38	-	-	1/4"G	287	202	320	0,019	4,5
NOVA•200 M-NA SV *	148	148	46	-	82	253	-	38	-	-	1/4"G	287	202	320	0,019	4,5
NOVA•300 M-A	181	235	46	296	82	262	354	47	85	285	1/4"G	287	202	320	0,019	4,6
NOVA•300 M-A SV *	181	235	46	296	82	262	354	47	85	285	1/4"G	287	202	320	0,019	4,6
NOVA•600 M-A	193	235	56	296	90	368	443	73	190	390	1/4"G	287	202	431	0,025	7
NOVA•600 (M-T)-NA	162	160	56	-	90	368	-	73	-	-	1/4"G	287	202	431	0,025	6,7
NOVA•600 M-A SV *	193	235	56	296	90	368	443	73	190	390	1/4"G	287	202	431	0,025	7
NOVA•600 (M-T)-NA SV *	162	160	56	-	90	368	-	73	-	-	1/4"G	287	202	431	0,025	6,7
FEKA 600 M-A	193	235	56	296	90	368	443	73	190	390	1/4"G	287	202	431	0,025	7
FEKA•600 (M-T)-NA	162	160	56	-	90	368	-	73	-	-	1/4"G	287	202	431	0,025	6,7
FEKA 600 M-A SV *	193	235	56	296	90	368	443	73	190	390	1/4"G	287	202	431	0,025	7
FEKA•600 (M-T)-NA SV *	162	160	56	-	90	368	-	73	-	-	1/4"G	287	202	431	0,025	6,7

* С валом насоса, выполненным из специальной нержавеющей стали.



FEKA VS - FEKA VX

ПОГРУЖНЫЕ НАСОСЫ ИЗ НЕРЖАВЕЮЩЕЙ СТАЛИ



Корпус насоса, крышка уплотнения, статор двигателя, наружный корпус, верхняя крышка отсека электрических компонентов и ручка из нержавеющей стали AISI 304. Вал двигателя из нержавеющей стали AISI 316. Открытое рабочее колесо вихревого типа с обратным наклоном лопаток сделано методом точного литья из нержавеющей стали AISI 304. Ручка насоса покрыта слоем изоляции из резины. Уплотнение вала двигателя состоит из масляной камеры, ограниченной двумя механическими уплотнениями: типа "графит/керамика" со стороны двигателя и "карбид кремния/карбид кремния" со стороны рабочего колеса. Герметичный асинхронный электродвигатель, сухого типа, охлаждаемый перекачиваемой жидкостью. Стандартная тепловая защита в обмотках статора. Однофазные двигатели имеют конденсатор под верхней крышкой. Насосы поставляются со стандартным герметичным кабелем питания (10 м) типа H07RNF с вилкой.

FEKA VS: Корпус насоса из нержавеющей стали AISI 304.

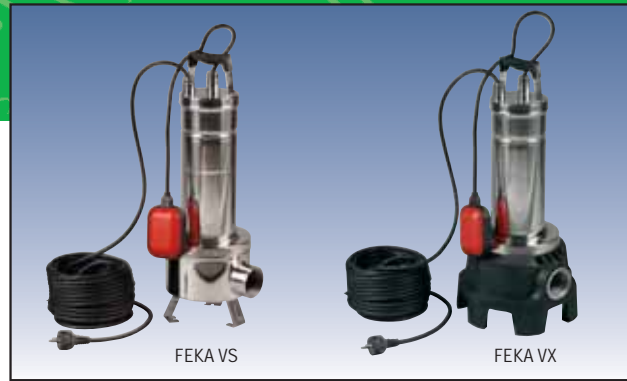

FeKa VX: Корпус насоса и рабочее колесо вихревого типа из технополимера.

Однофазные модели могут поставляться с поплавком.

Рабочий диапазон: от 0 до 32 м³/час, напор до 14 метров.

Температура перекачиваемой жидкости: от 0 °C до +50 °C; для бытового применения: от 0 °C до +35 °C

Перекачиваемая жидкость: канализационная или просто сточная вода, не агрессивная.

Максимальная температура окружающей среды: +40 °C при непогруженном в жидкость двигателе.

Величина зерна твердых частиц, проходящих через всасывающую решетку: 50 мм.

Минимальная глубина погружения: 10 метров

Степень защиты: IP 68

Категория изоляции: F

Установка: стационарная или переносная, вертикальная

ЭЛЕКТРИЧЕСКИЕ И ГИДРАВЛИЧЕСКИЕ ХАРАКТЕРИСТИКИ

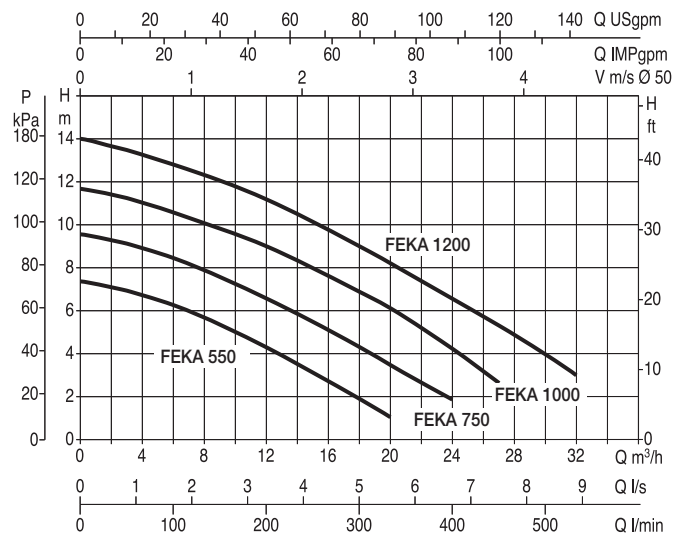

модель	источник питания 50 Гц	электрические характеристики					гидравлические характеристики											
		макс. мощн. кВт	номинальн. мощн. кВт л.с.		In А	конденсатор мкФ Vc	Q м³/час л/мин	0	3	6	12	18	20	24	27	32		
FEKA VS/VX 550 M-NA	1x220-240 V~	927	0,55	0,75	4,2	20	450	H (m)	7,4	6,9	6,2	4,1	1,8	1,2	-	-	-	
FEKA VS/VX 550 M-A									FEKA VS/VX 550 T-NA	3x400 V~	900	0,55	0,75	1,64	-	-	-	-
FEKA VS/VX 750 M-NA	1x220-240 V~	1111	0,75	1	5,13	20	450		9,6	9,2	8,5	6,7	4,3	3,5	1,9	-	-	-
FEKA VS/VX 750 M-A									FEKA VS/VX 750 T-NA	3x400 V~	1038	0,75	1	1,94	-	-	-	-
FEKA VS/VX 1000 M-NA	1x220-240 V~	1469	1	1,36	6,63	25	450		11,8	11,3	10,5	9	6,8	6	4,1	2,7	-	-
FEKA VS/VX 1000 M-A									FEKA VS/VX 1000 T-NA	3x400 V~	1374	1	1,36	2,51	-	-	-	-
FEKA VS/VX 1200 M-NA	1x220-240 V~	1936	1,2	1,6	8,63	30	450		14	13,4	12,8	11,2	9	8,3	6,7	5,3	3	-
FEKA VS/VX 1200 M-A									FEKA VS/VX 1200 T-NA	3x400 V~	1865	1,2	1,6	3,44	-	-	-	-



ГАБАРИТНЫЕ РАЗМЕРЫ И ВЕС

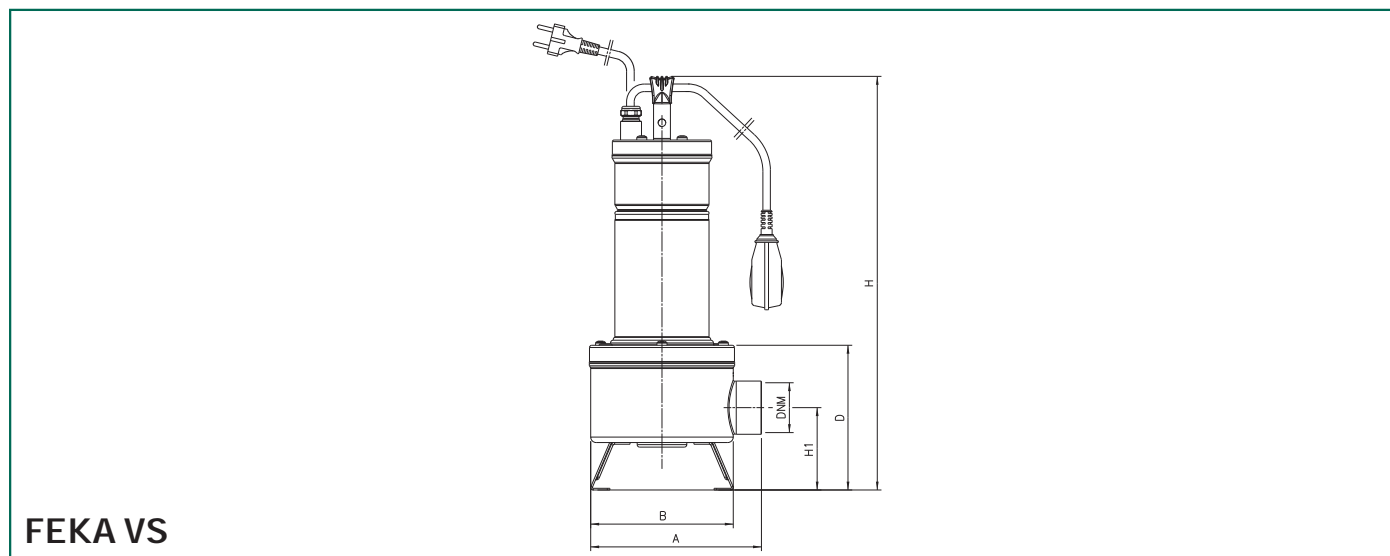

модель	A	B	D	H	H1	Ø DNM	Размеры упаковки			Объем м³	вес кг
							L/A	L/B	H		
FEKA VS 550	203	170	172	492	98	2" F	240	600	240	0,034	16,3
FEKA VS 750	203	170	172	492	98	2" F	240	600	240	0,034	17,5
FEKA VS 1000	203	170	172	537	98	2" F	240	600	240	0,034	19,3
FEKA VS 1200	203	170	172	537	98	2" F	240	600	240	0,034	20,8

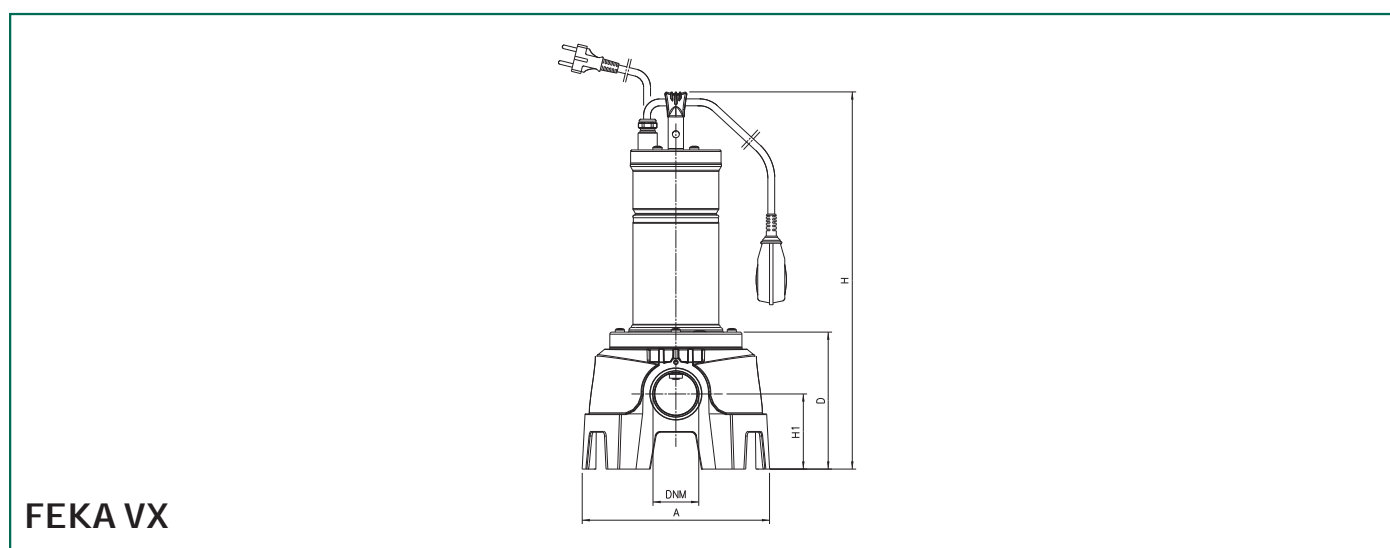

модель	A	B	H	H1	Ø DNM	Размеры упаковки			Объем м³	вес кг
						L/A	L/B	H		
FEKA VX 550	245	179	498	98	2" F	360	600	320	0,069	16,7
FEKA VX 750	245	179	498	98	2" F	360	600	320	0,069	17,9
FEKA VX 1000	245	179	543	98	2" F	360	600	320	0,069	19,6
FEKA VX 1200	245	179	543	98	2" F	360	600	320	0,069	21,1



DRENAG 300 MA DRENAG 600 MA FEKA VS 450 MA

Погружные дренажные насосы
из нержавеющей стали

НОВИНКА



Применяется для откачки воды в случае дождя, протечек воды, внутри скважин и колодцев, подачи воды из накопительных емкостей для сбора дождевой воды при садово-огородных оросительных работах, для подачи чистой воды из емкостей и баков. Возможна прокачка грязной воды с содержанием твердых частиц (только для Feka VS 450).

Напряжение: 1 x 230 В ~50 Гц
Мощность: 250 Вт–450 Вт
Производительность Q: от 0 до 13,2 м³/ч
Макс. глубина погружения: до 10 м
Макс. температура перекачиваемой жидкости: 50 °C
Класс защиты: IP 68
Класс изоляции: F

ЭЛЕКТРИЧЕСКИЕ И ГИДРАВЛИЧЕСКИЕ ХАРАКТЕРИСТИКИ

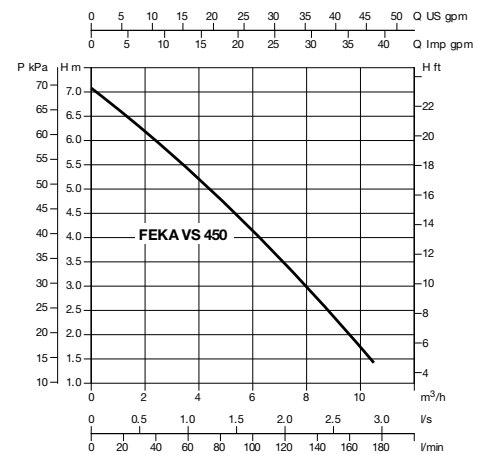
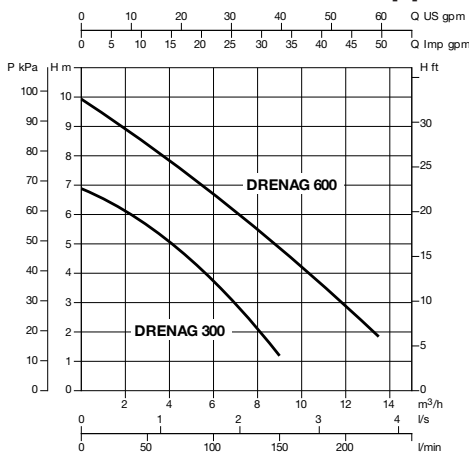

модель	Электрические характеристики							Гидравлические характеристики										
	Источник питания 50 Гц	P1 макс. мощн. кВт	P2 номинал. мощность		In А	конденсатор		Q										
			кВт	ЛС		μF	Vc	м³/ч	0	1,5	3	4,5	6	7,5	9	10,5	13,5	
DRENAG 300 MA	1 x 220-230 V ~	0,5	0,25	0,33	1,8	8	450	Н	7	6,3	5,6	4,7	3,7	2,5	1,2			
DRENAG 600 MA	1 x 220-230 V ~	0,7	0,45	0,6	3	10	450	(m)	10	9,3	8,4	7,5	6,5	5,5	4,6	3,6	1,8	

модель	Электрические характеристики							Гидравлические характеристики										
	Источник питания 50 Гц	P1 макс. мощн. кВт	P2 номинал. мощность		In А	конденсатор		Q										
			кВт	ЛС		μF	Vc	м³/ч	0	1,5	3	4,5	6	7,5	9	10,5		
FEKA VS 450 MA	1 x 220-230 V ~	0,7	0,45	0,6	2,8	10	450	Н (m)	7	6,5	5,8	5	4,2	3,3	2,4	1,5		

ГАБАРИТНЫЕ РАЗМЕРЫ И ВЕС

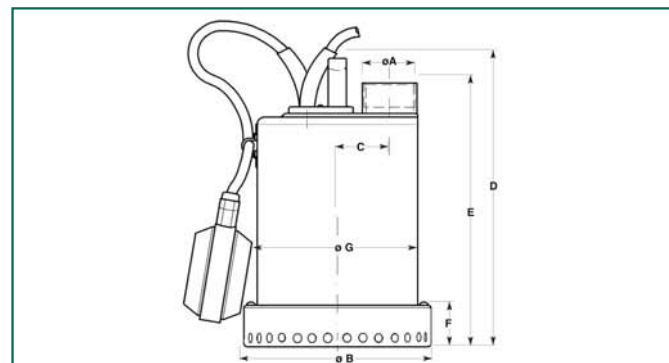

модель	A	B	C	D	E	F	G	Габаритные размеры			Вес кг
								L	M	N	
DRENAG 300 MA	1 1/4"	154	43	234	213,5	35	132	220	190	280	5,5
DRENAG 600 MA	1 1/4"	154	43	234	213,5	35	132	220	190	280	6,2
FEKA VS 450 MA	1 1/4"	154	43	264	243,5	65	132	220	190	280	6,5



DRENAG 1000-1200

Погружной дренажный насос из нержавеющей стали

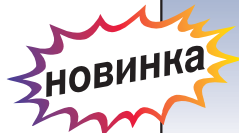

Корпус насоса, рабочее колесо, фланец двигателя, фильтр, крышка фильтра, статор двигателя, наружный корпус с ручкой и крышка отсека электрических компонентов из **нержавеющей стали AISI 304**. Вал двигателя из **нержавеющей стали AISI 316**. Ручка насоса покрыта слоем изоляции из резины. Уплотнение вала двигателя состоит из масляной камеры, ограниченной двумя механическими уплотнениями: типа «графит/керамика» со стороны двигателя и «карбид кремния/карбид кремния» со стороны рабочего колеса. Герметичный асинхронный электродвигатель, сухого типа, охлаждаемый перекачиваемой жидкостью. Стандартная тепловая защита в обмотках статора. Однофазные двигатели имеют конденсатор под верхней крышкой. Насосы поставляются со стандартным герметичным кабелем питания (10 м) типа H07RN-F с вилкой. Все модели могут поставляться как с поплавком, так и без поплавка.

Рабочий диапазон: от 3 до 28 м³/час, напор до 17 метров
Температура перекачиваемой жидкости: от 0°C до +50°C;
для бытового применения: от 0°C до +35°C
Перекачиваемая жидкость: дождевая вода, грунтовые воды, вода с примесью песка со строительных площадок, а также чистая сточная вода, не агрессивная.
Максимальная температура окружающей среды: +40°C при не погруженном в жидкость двигателе
Величина зерна твердых частиц, проходящих через всасывающую решетку: 10 мм
Максимальная глубина погружения: 10 метров
Степень защиты: IP 68
Категория изоляции: F
Установка: стационарная или переносная, вертикальная

ЭЛЕКТРИЧЕСКИЕ И ГИДРАВЛИЧЕСКИЕ ХАРАКТЕРИСТИКИ

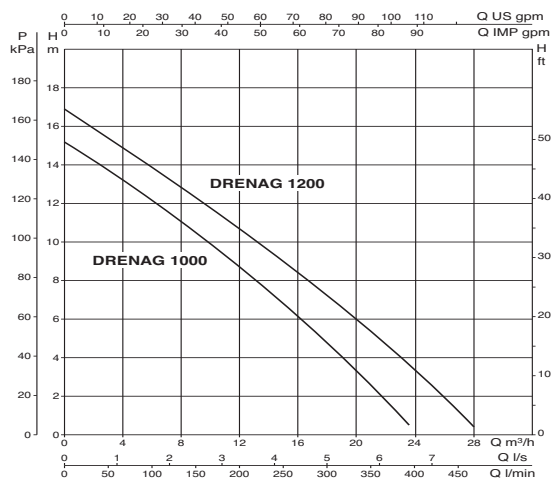

модель	электрические характеристики						гидравлические характеристики												
	источник питания 50 Гц	макс. мощн. кВт	номинальн. мощн. кВт л.с.		In А	конденсатор мкФ Vc		Q м³/час л/мин	0	3	6	9	12	15	18	21	23,5	28	
DRENAG 1000	1x220-240 V ~	1,29	1	1,36	6	25	450	H (m)	15,3	13,7	12,1	10,5	8,7	6,8	4,7	2,4	0,5		
	3x400 V ~	1,18	1	1,36	2,43	-	-												
DRENAG 1200	1x220-240 V ~	1,85	1,2	1,6	7,5	30	450		17	15,4	13,8	12,4	10,7	9	7,3	5,2	3,5	0,4	
	3x400 V ~	1,65	1,2	1,6	3,24	-	-												

УСТАНОВКА

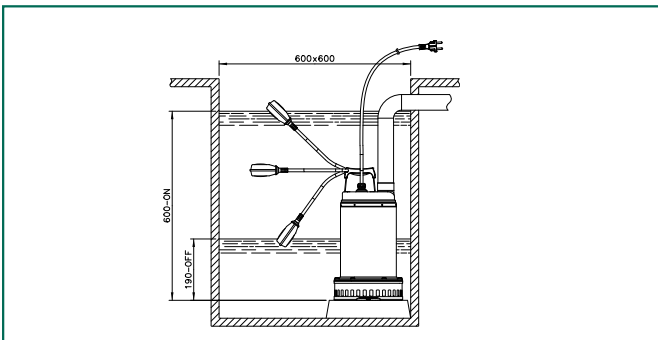

ГАБАРИТНЫЕ РАЗМЕРЫ И ВЕС

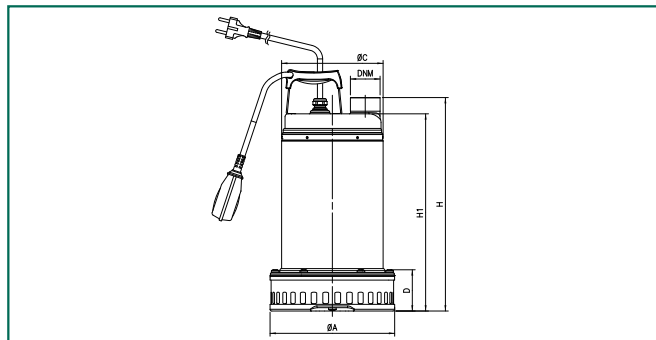

модель	ØA	ØC	D	H	H1	Ø нагет	Размеры упаковки			Объем м³	вес кг
							L/A	L/B	H		
DRENAG 1000	215	175	71	413	385	1"1/2 F	240	600	250	0,034	17
DRENAG 1200	215	175	71	413	385	1"1/2 F	240	600	250	0,034	18,5



DRENAG-FEKA-GRINDER

Погружные насосы промышленного назначения для сточных вод



DRENAG: корпус насоса, корпус статора и рабочее колесо изготовлены из чугуна. Чугунный регулировочный диск имеет покрытие из износостойкой резины. Вал двигателя, ручка насоса, болты и крепежные элементы сделаны из нержавеющей стали. Механическое уплотнение вала – карбид кремния/карбид кремния. Масляная уплотнительная камера с пробкой для проверки уровня масла.

Перекачиваемые жидкости: вода, содержащая песок, грязь или шлак, со строительных площадок; дождевая вода; чистые грунтовые воды; речная, озерная или родниковая вода, во всех случаях не агрессивная.

Максимальный размер твердых частиц, пропускаемых решеткой фильтра: 12 мм.

FEKA: корпус насоса, корпус статора, крышка на всасывании и рабочее колесо изготовлены из чугуна. Рабочее колесо открытого типа с обратным наклоном лопаток. Вал двигателя, ручка насоса, болты и крепежные элементы сделаны из нержавеющей стали. Механическое уплотнение вала – карбид кремния/карбид кремния.

Масляная уплотнительная камера с пробкой для проверки уровня масла.

Перекачиваемые жидкости: грязные сточные воды, содержащие фекалии; сырые неочищенные воды, содержащие твердые частицы, во всех случаях жидкость не агрессивная.

Максимальный размер твердых частиц, пропускаемых решеткой фильтра: 38 мм.

GRINDER: корпус насоса, корпус статора, рабочее колесо и регулировочный диск изготовлены из чугуна. Детали режущего механизма изготовлены методом точного литья из стали с последующей механической обработкой и закалкой. Вал двигателя, ручка насоса, болты и крепежные элементы сделаны из нержавеющей стали. Механическое уплотнение вала – карбид кремния/карбид кремния. Масляная уплотнительная камера с пробкой для проверки уровня масла.

Перекачиваемые жидкости: грязные сточные воды, содержащие фекалии; сырые неочищенные воды, содержащие твердые частицы и/или длинноволокнистые материалы, во всех случаях жидкость не агрессивная. Погружной асинхронный двигатель с продолжительной работой, с охлаждением внешней жидкостью. Ротор вращается в высококачественных шарикоподшипниках, с заложеной смазкой, с увеличенным сроком службы. Обмотки статора имеют тепловую защиту, подключаемую к щиту управления насосом. В поставку входит 10-метровый кабель питания в неопреновой оболочке. Для работы данных насосов их необходимо подключить к щитам управления и защиты, приобретаемым и поставляемым отдельно.

Рабочий диапазон:

насосы модели **DRENAG:** от 6 до 30 м³/час, напор до 14 м для однофазных моделей и 15,5 м для трёхфазных моделей

насосы модели **FEKA:** от 6 до 33 м³/час, напор до 19,2 м для однофазных моделей и 21,5 м для трёхфазных моделей

насосы модели **GRINDER:** от 2 до 9 м³/час, напор до 24,5 м для однофазных моделей и 26,5 м для трёхфазных моделей

Температура перекачиваемой жидкости: от 0° С до + 55° С

от 0° С до + 40° С для серии Ex.

Максимальная температура окружающей среды: + 40° С при не погруженном в жидкость двигателе.

Максимальная глубина погружения: 10 метров.

Степень защиты: IP 68.

Категория изоляции: F.

Установка: стационарная или переносная, вертикально.

Специальное взрывобезопасное исполнение двигателя: модель Ex.



DRENAG



FEKA



GRINDER

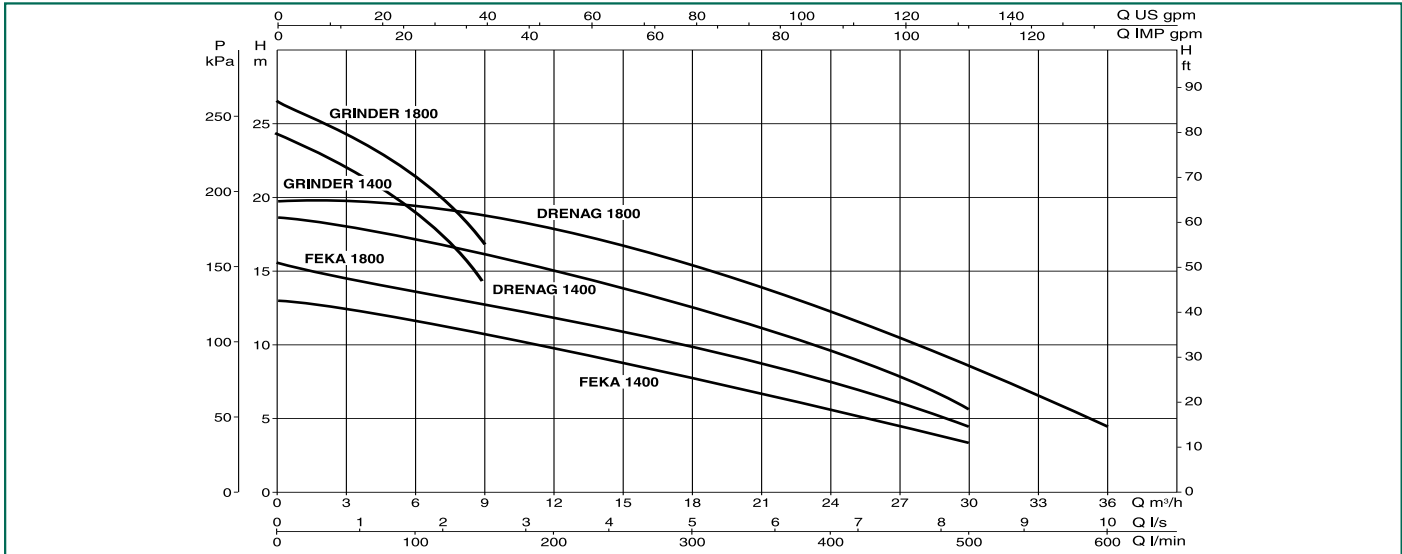

модель	электрические характеристики							гидравлические характеристики														
	источник питания 50 Гц	макс. мощн. кВт	номинальн. мощн.		In А	конденсатор		Q м³/час л/мин	H (m)													
			кВт	л.с.		мкФ	Vc		0	2	4	6	9	12	18	24	30	36				
DRENAG 1400 M	1x220-240 V ~	2	1,1	1,5	9,2	40	450	19,2			17	15,8	14,6	12,1	9	5,5						
DRENAG 1800 T	3x 400V ~	2,3	1,5	2	4,4	-	-	21,5			20	18,7	18	15,2	12	8,5	4,5					
FEKA 1400 M	1x220-240 V ~	1,8	1,1	1,5	8,5	40	450	13,9			12	11	9,9	7,8	5,7	3,4						
FEKA 1800 T	3x 400V ~	1,9	1,5	2	3,7	-	-	15,5			13,7	13	11,8	9,7	7,3	4,5						
GRINDER 1400 M	1x220-240 V ~	1,95	1,1	1,5	8,7	40	450	24,5	22,8	21	19	14,1										
GRINDER 1800 T	3x 400V ~	2	1,5	2	3,8	-	-	26,5	25	23,5	21,6	17										

ГАБАРИТНЫЕ РАЗМЕРЫ И ВЕС

DRENAG

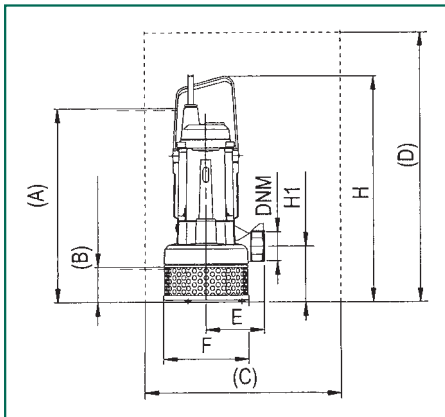

FEKA

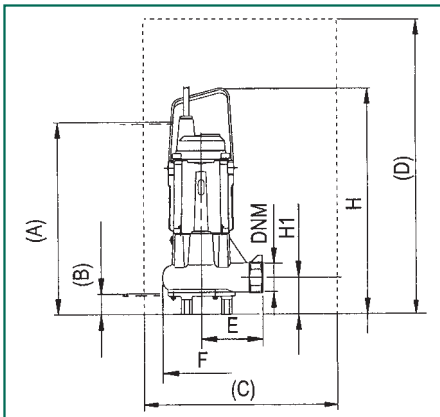

GRINDER

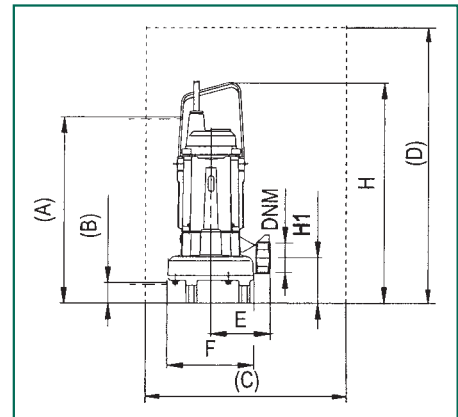

модель	A	B	C	D	E	F Ø	нагнет.	H	H1	вес кг
DRENAG 1400 M	500	90	500x500 min	600 min	150	219	2" G	584	144	43,3
DRENAG 1800 T	500	90	500x500 min	600 min	150	219	2" G	584	144	44,2
FEKA 1400 M	500	50	500x500 min	600 min	160	200	2" G	583	94	41,2
FEKA 1800 T	500	50	500x500 min	600 min	160	200	2" G	583	94	42,4
GRINDER 1400 M	500	50	500x500 min	600 min	150	219	2" G	549	109	43,2
GRINDER 1800 T	500	50	500x500 min	600 min	150	219	2" G	549	109	43,8



НОВИНКА

SOCCORRER

Система предотвращения затопления



Системы SOCCORRER предназначены для бытовых и промышленных сооружений, где необходимо осуществлять запитывание монофазного насоса 230 В и где временное отсутствие электрической энергии могло бы вызвать затопление в помещениях, расположенных ниже уровня канализационной системы, с соответствующим ущербом для людей и имущества.

Новые системы SOCCORRER состоят из двух основных частей:

металлической рамы с системой настенного крепления и собственно устройства, покрытого самогасящимся пластиком ABS. Инновационная конструкция этих систем делает их пригодными для использования в различных типах сооружений.

Системы SOCCORRER являются полностью автоматическими, поскольку они управляются высокопроизводительным микропроцессором.

SOCCORRER - ТАБЛИЦА ПОДБОРА ОБОРУДОВАНИЯ

Время автономной работы системы SOCCORRER в минутах		МОДЕЛЬ насоса	NOVA 180	NOVA 200	NOVA 300	NOVA 600	FEKA 600	FEKA VS - VX 550	FEKA VS - VX 750
Максимальная площадь обслуживаемой территории (м²)			40	95	125	190	150	160	230
МОДЕЛЬ	РЕЖИМ РАБОТЫ	№ батареи							
SOCCORRER 500	с "единственным выходом"	4 x 18 А/ч	106	63	60				
SOCCORRER 600	с "единственным выходом" с "двойным выходом" (поочередная работа насосов)	2 x 45 А/ч	166	100	93				
		2 x 60 А/ч	230	138	129				
SOCCORRER 1000	с "единственным выходом" с "двойным выходом" (поочередная работа насосов)	2 x 45 А/ч	83	x	x				
		2 x 60 А/ч	115	x	x				
		4 x 45 А/ч		215	202	95			
	с "двойным выходом" (одновременная работа насосов)	4 x 60 А/ч		291	273	129			
4 x 100 А/ч			557	523	246				
4 x 45 А/ч			108	101	x				
SOCCORRER 1500	с "единственным выходом" с "двойным выходом" (поочередная работа насосов)	4 x 60 А/ч			257	121	95	98	80
		4 x 100 А/ч			463	218	172	176	144
	с "двойным выходом" (одновременная работа насосов)	4 x 60 А/ч			128	x	x	x	x
		4 x 100 А/ч			232	x	x	x	x
SOCCORRER 2000	с "единственным выходом" с "двойным выходом" (поочередная работа насосов)	4 x 60 А/ч				121	95	98	80
		4 x 100 А/ч				212	168	172	141
	с "двойным выходом" (одновременная работа насосов)	4 x 60 А/ч				60	x	x	x
		4 x 100 А/ч				106	x	x	x
SOCCORRER 2500	с "единственным выходом" с "двойным выходом" (поочередная работа насосов)	4 x 60 А/ч					94	96	79
		4 x 100 А/ч					167	171	140
	с "двойным выходом" (одновременная работа насосов)	4 x 60 А/ч					47	48	x
		4 x 100 А/ч					84	86	x
SOCCORRER 3000	с "единственным выходом" с "двойным выходом" (поочередная работа насосов)	4 x 60 А/ч							81
		4 x 100 А/ч							148
	с "двойным выходом" (одновременная работа насосов)	4 x 60 А/ч							40
		4 x 100 А/ч							74
SOCCORRER 4000	с "единственным выходом" с "двойным выходом" (поочередная работа насосов)	4 x 100 А/ч							148
		4 x 180 А/ч							284
	с "двойным выходом" (одновременная работа насосов)	4 x 100 А/ч							74
		4 x 180 А/ч							142

** При правильной подборке оборудования достигается максимальная производительность системы



Время автономной работы системы SOCCORRER в минутах		МОДЕЛЬ НАСОСА	FEKA VS - VX 1000	FEKA VS - VX 1200	DRENAG 1000	DRENAG 1200	DRENAG 1400	FEKA 1400
Максимальная площадь обслуживаемой территории (м²)			300	310	230	300	385	385
МОДЕЛЬ	РЕЖИМ РАБОТЫ	N° батареи						
SOCCORRER 2000	с "единственным выходом" с "двойным выходом" (поочередная работа насосов)	4 x 60 А/ч	62		68	55		
		4 x 100 А/ч	109		120	96		
SOCCORRER 2500	с "единственным выходом" с "двойным выходом" (поочередная работа насосов)	4 x 60 А/ч	61	47	67	54	44	47
		4 x 100 А/ч	109	83	120	96	78	85
SOCCORRER 3000	с "единственным выходом" с "двойным выходом" (поочередная работа насосов)	4 x 60 А/ч	62	48	69	55	45	49
		4 x 100 А/ч	114	88	127	101	83	89
SOCCORRER 4000	с "единственным выходом" с "двойным выходом" (поочередная работа насосов)	4 x 100 А/ч	115	88	127	101	83	89
		4 x 180 А/ч	220	169	243	195	159	172
	с "двойным выходом" (одновременная работа насосов)	4 x 100 А/ч	57	x	63	51	x	x
		4 x 180 А/ч	110	x	122	97	x	x
SOCCORRER 5000	с "единственным выходом" с "двойным выходом" (поочередная работа насосов)	4 x 100 А/ч		88	127	101	83	89
		4 x 180 А/ч		167	240	192	157	169
	с "двойным выходом" (одновременная работа насосов)	4 x 100 А/ч		44	63	51	41	45
		4 x 180 А/ч		83	120	96	78	85

** При правильной подборке оборудования достигается максимальная производительность системы

SOCCORRER - ТЕХНИЧЕСКИЕ ДАННЫЕ И КОНФИГУРАЦИЯ

Технические данные	SOCCORRER 500	SOCCORRER 600	SOCCORRER 1000	SOCCORRER 1500	SOCCORRER 2000	SOCCORRER 2500	SOCCORRER 3000	SOCCORRER 4000	SOCCORRER 5000	
	НАПРЯЖЕНИЕ	230 V (+6% / -10%) - 50 Hz								
ВЫХОДНОЕ НАПРЯЖЕНИЕ	230 V (+6% / -10%) - 50 Hz									
ФОРМА ВОЛНЫ	Ступенчатая									
НОМИНАЛЬНОЕ НАПРЯЖЕНИЕ БАТАРЕЙ	48 Vcc	24 Vcc	48 Vcc							
РАБОЧИЙ ЛИМИТ БАТАРЕЙ	40 Vcc	20 Vcc	40 Vcc							
ПРОИЗВОДИТЕЛЬНОСТЬ	90%	85%	88%							
ВРЕМЯ ЗАДЕРЖКИ	1 секунда									
ПЕРЕКЛЮЧЕНИЕ	Автоматическое									
МАКС. МОЩНОСТЬ (VA)	500 VA	600 VA	1000 VA	1500 VA	2000 VA	2500 VA	3000 VA	4000 VA	5000 VA	
МАКС. ТОК (A)	2,2	2,6	4,4	6,5	8,7	11	13	17,4	22	
МАКС ТОК НАСОСА (A)	1,9	2,3	3,8	5,7	7,6	9,6	11,5	15,2	20	
ТОК ЗАПУСКА (A)	10	10	15	20	25	30	30	50	50	
ТЕМПЕРАТУРНЫЙ ДИАПАЗОН	-20 °C - 60 °C									
ВЛАЖНОСТЬ	∇ ≤ 90%									
ЗАЩИТА	IP 21									
ГАБАРИТЫ L x H x P (мм)	285 x 520 x 210									
МАТЕРИАЛЫ	шосси и крыжка из нержавеющей стали в устройстве самогашения ABS									
ВЕС (кг)	32	18	24	30	36	40	44	46	55	



NOVABOX

Автоматическая установка для сбора и подъема сточных вод



Автоматические установки для сбора и подъема сточных вод, поступающих из ванн, моек, душа и стиральных машин, для отстойников бытового назначения, расположенных в полуподвальных уровнях или ниже уровня канализационной системы. Установки комплектуются насосами типа NOVA 300, 5-метровым кабелем питания и вилкой, 30-литровым баком из технополимера и обратным клапаном на нагнетании. Подъемная насосная установка поставляется в комплекте с уже



смонтированным насосом и готова к применению.

Рабочий диапазон: от 1 до 7,2 м³/час, напор до 6,9 метров

Температура перекачиваемой жидкости: + 50°C;

+ 90°C в течение 3 минут, максимум.

Перекачиваемая жидкость: сточная вода без твердых и/или волокнистых частиц

Степень защиты двигателя насоса: IP 68

Категория изоляции двигателя: F

ЭЛЕКТРИЧЕСКИЕ И ГИДРАВЛИЧЕСКИЕ ХАРАКТЕРИСТИКИ

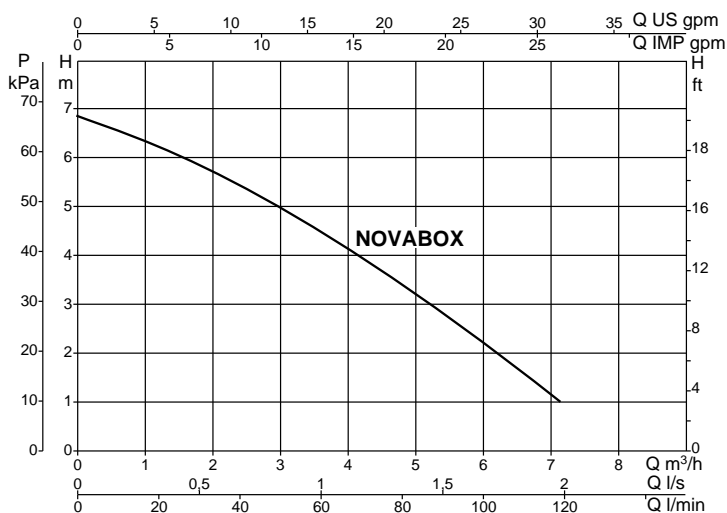

модель	электрические характеристики						гидравлические характеристики					
	источник питания 50 Гц	макс. мощн. кВт	номинальн. мощн. кВт	л.с.	In A	конденсатор мкФ Vc	Q м³/час л/мин	0	2,4	4,8	6	7,2
NOVABOX 30/300.1	1x220-240 V ~	0,29	0,22	0,3	1,3	8 450	H (m)	6,9	5,3	3,2	2,2	1,2

ГАБАРИТНЫЕ РАЗМЕРЫ И ВЕС

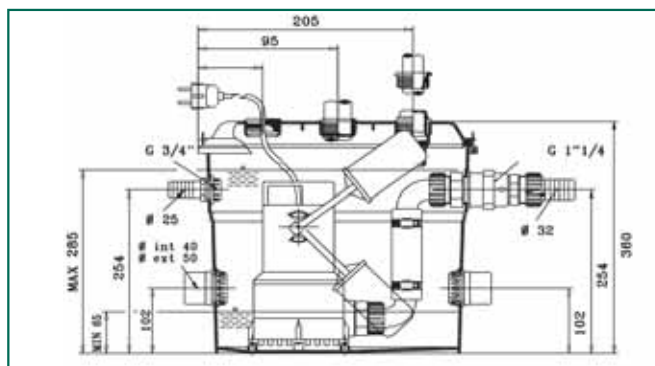
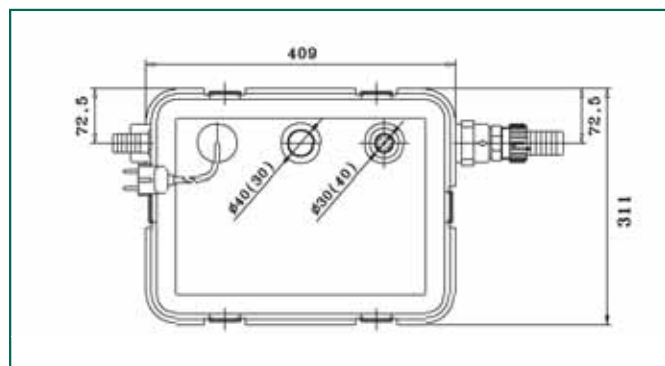

модель	A	B	C	D	E	F	H	H1	H2	Размеры упаковки			Объем м³	вес кг
										L/A	L/B	H		
NOVABOX 30/300.1	407	309	94	204	314	72	360	100	254	45	33	38	0,056	9,2



FEKALIFT

Подъёмные станции для сбора и автоматической перекачки фекальных сточных вод



Применение насоса необходимо в тех случаях, когда сточные воды не могут быть удалены под действием силы тяжести. Подъёмная станция монтируется непосредственно за унитазом; поэтому её применение совершенно не зависит от типа канализации и от сливных патрубков. Такая подъёмная станция может использоваться там, где требуется установить туалет на период проведения монтажа, модернизации и конструктивных изменений промышленных установок. В зависимости от модели, кроме унитаза, можно подсоединить душ, биде и умывальник. Привлекательный дизайн, современные технические решения и качество исполнения делают станцию FEKALIFT незаменимым элементом при установке дополнительного туалета ниже или выше уровня отстойника (в соответствии со стандартом DIN 1986). Мощный, но бесшумный двигатель, насос и измельчительное устройство выполнены из нержавеющей стали. Благодаря системе самоочистки насоса станция практически не требует обслуживания. Простая в установке, станция оборудована соединительным



патрубком для присоединения душевой кабинки с высотой слива 12 см. Расположенный сбоку усиленный патрубок со встроенным в нём клапаном невозвратного типа позволяет снимать крышку без демонтажа трубопровода на нагнетании.

- Питание:** 1x230 В~ 50 Гц
- Сила тока:** 2,1 А
- Мощность:** 450 Вт
- Расход Q:** 0,3 м³/час
- Напор H:** 4,5 м
- Максимальная температура жидкости:** 60°C
- Класс изоляции:** В
- Скорость вращения:** 2900 об/мин
- Нагнетательный патрубок:** DN 25
- Привод:** автоматический
- Ёмкость:** FEKALIFT 50 - 9л
FEKALIFT 150 - 12л

ЭЛЕКТРИЧЕСКИЕ И ГИДРАВЛИЧЕСКИЕ ХАРАКТЕРИСТИКИ

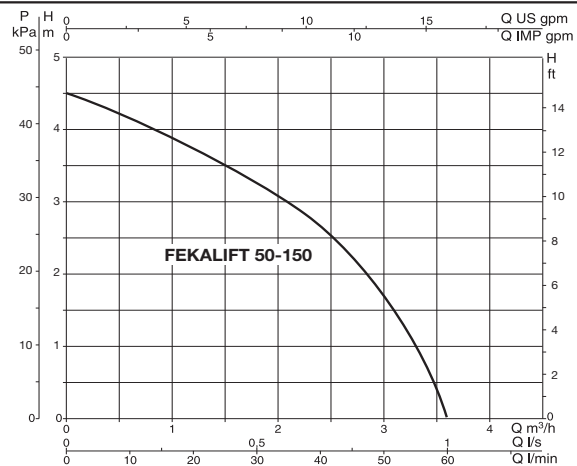

модель	источник питания 50Гц	номинальн. мощн.		In А	Q м³/час л/мин	H (m)					
		кВт	л.с.			0	0,6	1,2	1,8	3	3,3
FEKALIFT 50/150	1 x 230 V ~	0,45	0,61	2,1	Н (m)	4,5	4,1	3,7	3,2	1,7	1,1

ГАБАРИТНЫЕ РАЗМЕРЫ И ВЕС

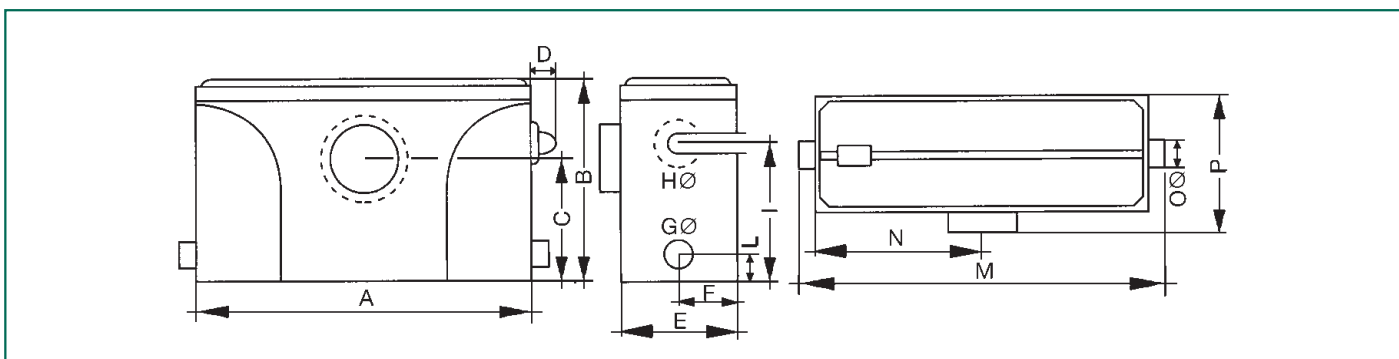

модель	A	B	C	D	E	F	G Ø	H Ø	I	L	M	N	O Ø	P
FEKALIFT 50	377	275	180	90	177	-	-	DN 28	200	70	-	188	-	-
FEKALIFT 150	485	270	180	50	170	85	DN 40	DN 28	200	40	530	242,5	40	200



FEKALIFT

Подъёмные станции для сбора и автоматической перекачки фекальных сточных вод



Применение насоса необходимо в тех случаях, когда сточные воды не могут быть удалены под действием силы тяжести. Подъёмная станция монтируется непосредственно за унитазом; поэтому её применение совершенно не зависит от типа канализации и от сливных патрубков. Такая подъёмная станция может использоваться там, где требуется установить туалет на период проведения монтажа, модернизации и конструктивных изменений промышленных установок. В зависимости от модели, кроме унитаза, можно подсоединить душ, биде и умывальник. Привлекательный дизайн, современные технические решения и качество исполнения делают станцию FEKALIFT незаменимым элементом при установке дополнительного туалета ниже или выше уровня отстойника (в соответствии со стандартом DIN 1986). Мощный, но бесшумный двигатель, насос и измельчительное устройство выполнены из нержавеющей стали. Благодаря системе самоочистки насоса станция практически не требует обслуживания. Простая в установке, станция оборудована соединительным патрубком для присоединения душевой кабинки с высотой слива 12 см. Расположенный сбоку усиленный патрубок со встроенным в нём клапаном невозвратного типа позволяет снимать крышку без демонтажа трубопровода на нагнетании.

Питание: 1x230 В~ 50 Гц
Сила тока: 2,1 А
Мощность: 650 Вт
Расход Q: 3,9 м³/час (Fekalift 100-200)
 4,8 м³/час (Fekalift 300)
Напор H: 6,4 м (Fekalift 100-200)
 8 м (Fekalift 300)
Максимальная температура жидкости: 60°C
Класс изоляции: В
Скорость вращения: 3000 об/мин
Нагнетательный патрубок: DN 25
Привод: автоматический
Емкость: FEKALIFT 100 - 9л
 FEKALIFT 200 - 12л
 FEKALIFT 300 - 9л

ЭЛЕКТРИЧЕСКИЕ И ГИДРАВЛИЧЕСКИЕ ХАРАКТЕРИСТИКИ

FEKALIFT 100 - 200

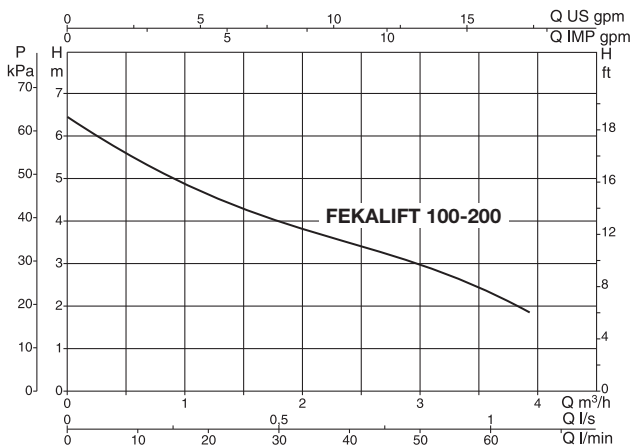

FEKALIFT 300

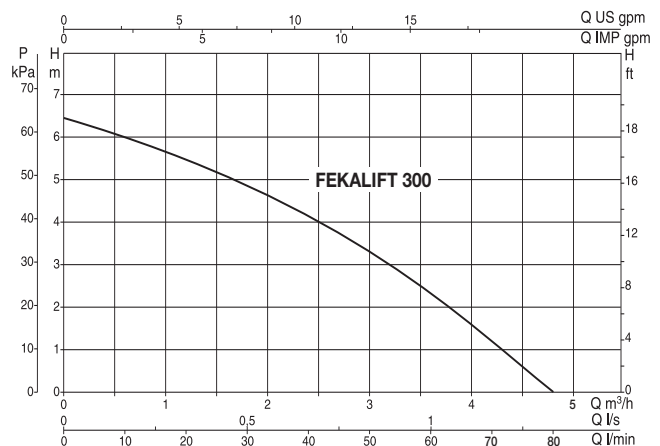

модель	источник питания 50Гц	номинальн. мощн.		In A	Q м³/час л/мин	H (m)						
		кВт	л.с.			0	0,6	1,2	1,8	3	3,3	3,9
FEKALIFT 100	1 x 230 V ~	0,65	0,88	2,1	Н (m)	6,4	5,6	4,7	3,9	3	1,9	-
FEKALIFT 200	1 x 230 V ~	0,65	0,88	2,1	Н (m)	6,4	5,6	4,7	3,9	3	1,9	-
FEKALIFT 300	1 x 230 V ~	0,65	0,88	2,1	Н (m)	6,5	6,1	5,7	5	3,2	2,8	1,7



ГАБАРИТНЫЕ РАЗМЕРЫ И ВЕС

FEKALIFT 100 - 200

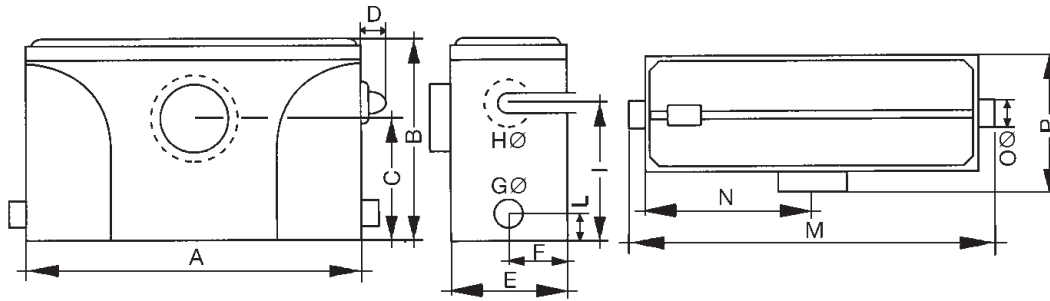

модель	A	B	C	D	E	F	G Ø	H Ø	I	L	M	N	O Ø	P
FEKALIFT 100	377	255	180	50	177	-	-	DN 28	200	-	-	-	-	200
FEKALIFT 200	485	270	180	50	170	85	DN 40	DN 28	200	40	530	242,5	40	200

FEKALIFT 300

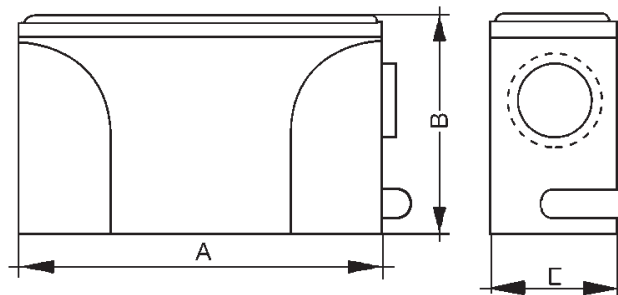

модель	A	B	C
FEKALIFT 300	377	275	177

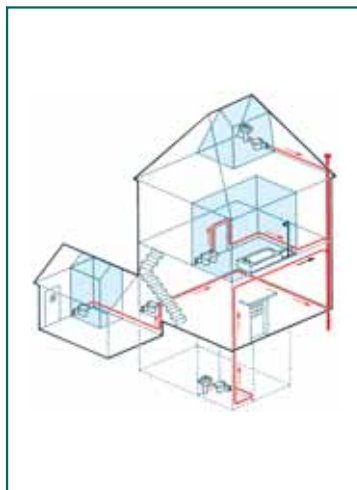



FEKABOX 100

АВТОМАТИЧЕСКАЯ СТАНЦИЯ СБОРА И ПОДЪЕМА ФЕКАЛЬНЫХ ВОД И БЫТОВЫХ СТОКОВ

CE



Станции автоматического сбора и подъема вод, идеальные для сбора и перекачивания фекальных вод канализационной сети и бытовых стоков из полуподвальных помещений, находящихся ниже уровня канализационной сети.

FEKABOX 100 состоит из полиэтиленового резервуара емкостью в 100 л, оснащенного крышкой, с герметичной пластмассовой прокладкой.

Предназначена для работы с автоматическим электронасосом

типа FEKA 600 M-A - FEKA VS 550 M-A - FEKA VS 750 M-A
FEKA VX 550 M-A - FEKA VX 750 M-A,
который необходимо заказывать отдельно.

Рабочий диапазон: от 1 до 24 м³/час , напор вплоть до 9 м

Температура перекачиваемой жидкости: до + 50°C

Перекачиваемая жидкость: сточные фекальные воды и бытовые стоки.

ГИДРАВЛИЧЕСКИЕ ХАРАКТЕРИСТИКИ

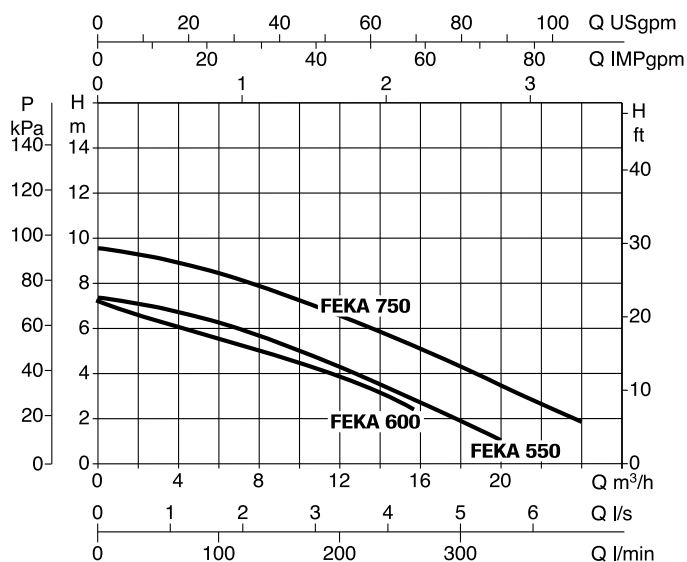

ГИДРАВЛИЧЕСКИЕ ХАРАКТЕРИСТИКИ

Вес без насоса: 25 кг

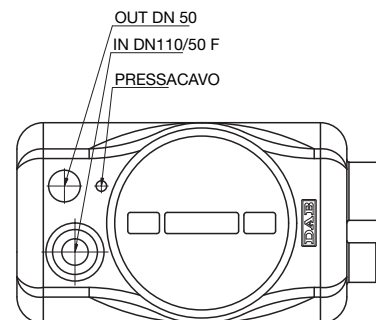
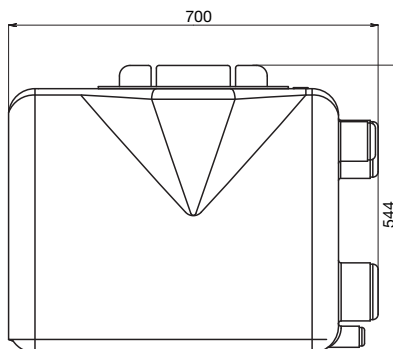
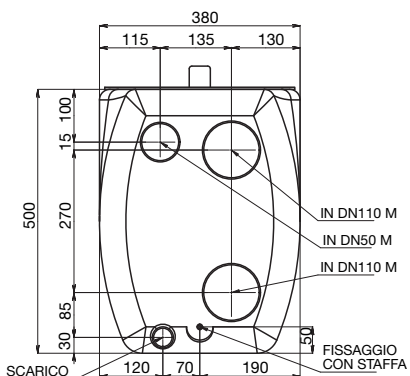



FEKABOX 200

Автоматическая станция сбора и подъёма сточных вод



Автоматическая станция, используется для сбора и перекачивания бытовых и промышленных стоков в канализацию.

Состоит из 200-литрового бака с крышкой (усиленная, дорожного исполнения), из полиэтилена высокой плотности. Крышка закрепляется на баке при помощи винтов через герметичное уплотнение.

В бак устанавливается один автоматический погружной насос (FEKA 600 M-A - FEKA VS-VX 550 M-A - FEKA VS-VX 750 M-A - FEKA VS-VX 1000 M-A - FEKA VX 1200 M-A), заказываемый отдельно.

Комплектуется: опорной пластиной насоса из нержавеющей стали, вводным

уплотнителем кабеля насоса, приемными патрубками DN 50 и DN 110, напорным патрубком 2". Установлен патрубок DN 50 для вентиляционной трубы.

При необходимости можно установить аварийный поплавок.

Рабочий диапазон: от 1 до 24 м³/ч, с напором до 9,6 м.

Температура перекачиваемой жидкости: до +50°C.

Перекачиваемая жидкость: сточные воды, содержащие твердые частицы (максимальные размеры твердых частиц согласно модели насоса); дождевая, речная или озерная вода; фекальные воды.

ГИДРАВЛИЧЕСКИЕ ХАРАКТЕРИСТИКИ

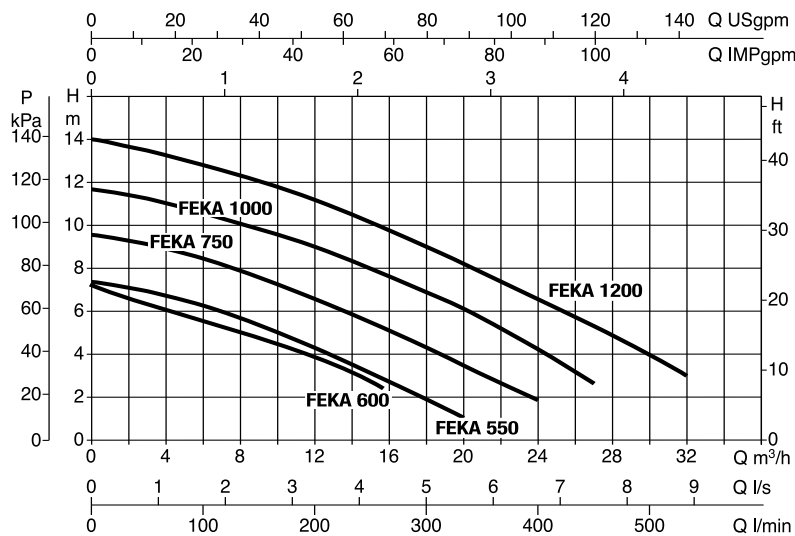

ГАБАРИТНЫЕ РАЗМЕРЫ И ВЕС

Вес без насоса: 25 кг

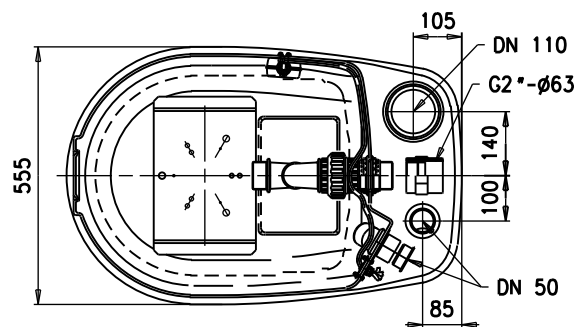
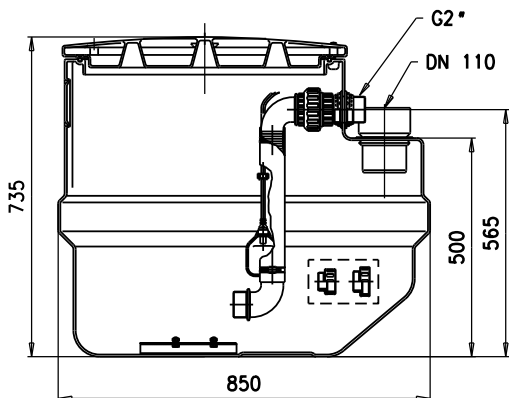

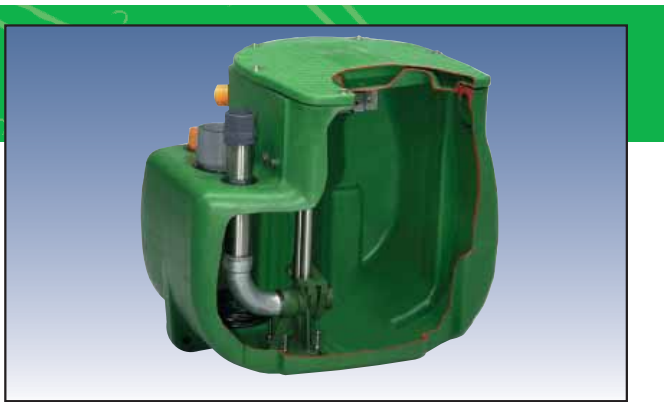

FEKAVOX 280

Автоматическая станция сбора и подъема сточных вод



Автоматическая станция, используется для сбора и перекачивания бытовых и промышленных стоков в канализацию.

Состоит из 280-литрового бака с крышкой (усиленная, дорожного исполнения), из полиэтилена высокой плотности. Крышка закрепляется на баке при помощи винтов через герметичное уплотнение.

Для облегчения обслуживания насоса в бак установлено подъемное устройство DSD2.

В бак устанавливается один автоматический погружной насос (FEKA 600 M-A - FEKA VS-VX 550 M-A - FEKA VS-VX 750 M-A - FEKA VS-VX 1000 M-A - FEKA VX 1200 M-A), заказываемый отдельно.

Комплектуется: вводным уплотнителем кабеля насоса, приемными патрубками DN 50 и DN 110, напорным патрубком 2". Установлен патрубок DN 50 для вентиляционной трубы.

При необходимости можно установить аварийный поплавок.

Рабочий диапазон: от 1 до 24 м³/ч, с напором до 9 м.

Температура перекачиваемой жидкости: до +50°C.

Перекачиваемая жидкость: сточные воды, содержащие твердые частицы (максимальные размеры твердых частиц согласно модели насоса); дождевая, речная или озерная вода; фекальные воды.

ГИДРАВЛИЧЕСКИЕ ХАРАКТЕРИСТИКИ

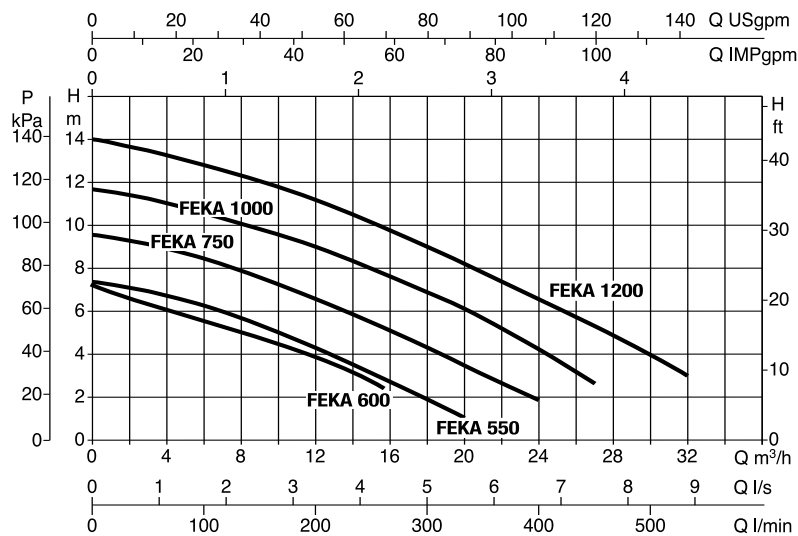

ГАБАРИТНЫЕ РАЗМЕРЫ И ВЕС

Вес без насоса: 38 кг

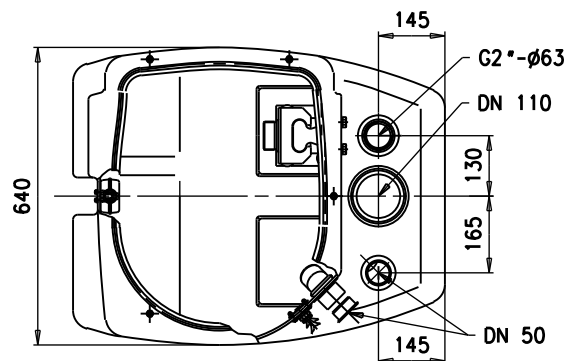
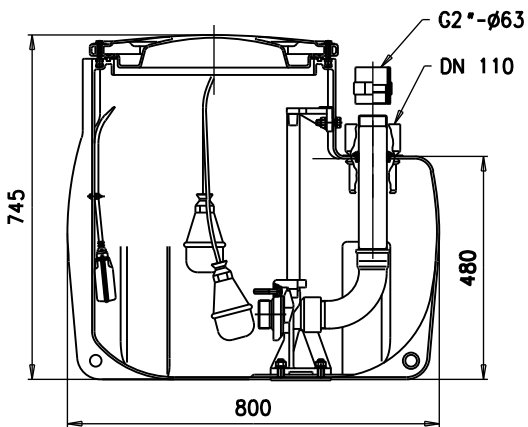



FEKAFOS 200

Автоматическая станция сбора и подъёма сточных вод



Автоматическая станция, используется для сбора и перекачивания бытовых и промышленных стоков в канализацию. Состоит из 200-литрового бака с крышкой (усиленная, дорожного исполнения), из полиэтилена высокой плотности. Крышка закрепляется на баке при помощи винтов через герметичное уплотнение. В бак устанавливается один **неавтоматический** погружной насос (FEKA 600 M-NA - FEKA VS-VX 550 M-NA/T-NA - FEKA VS-VX 750 M-NA/T-NA - FEKA VS-VX 1000 MNA/T-NA - FEKA VS-VX 1200 M-NA/T-NA), заказываемый отдельно. Комплектуется: опорной пластиной насоса из нержавеющей стали, 2-мя специальными поплавками, вводным уплотнителем кабелей насоса



и поплавков, приемными патрубками DN 50 и DN 110, напорным патрубком 2". Установлен патрубок DN 50 для вентиляционной трубы. При необходимости можно установить аварийный поплавок. Для работы насоса необходимо установить соответствующий щит управления и защиты (см. таблицу ниже), заказываемый отдельно. **Рабочий диапазон:** от 1 до 35 м³/ч, с напором до 9 м. **Температура перекачиваемой жидкости:** до +50°C. **Перекачиваемая жидкость:** сточные воды, содержащие твердые частицы (максимальные размеры твердых частиц согласно модели насоса); дождевая, речная или озерная вода; фекальные воды.

ГАБАРИТНЫЕ РАЗМЕРЫ И ВЕС

Вес без насоса: 28 кг

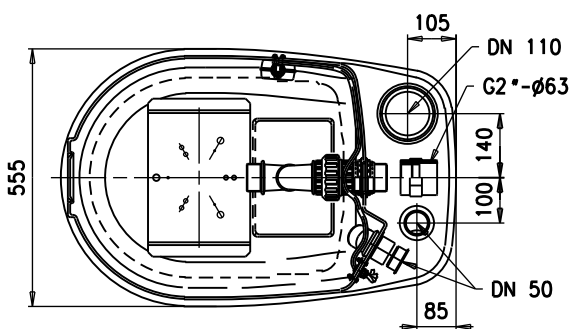
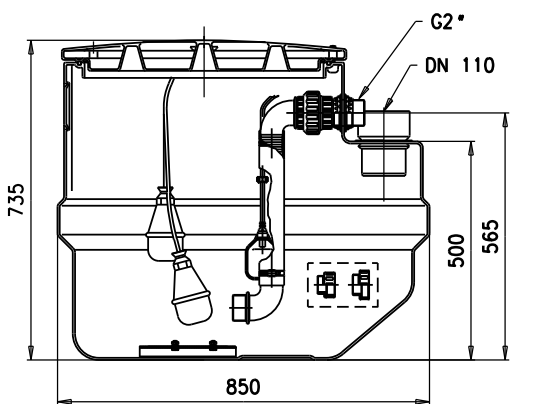

ГИДРАВЛИЧЕСКИЕ ХАРАКТЕРИСТИКИ

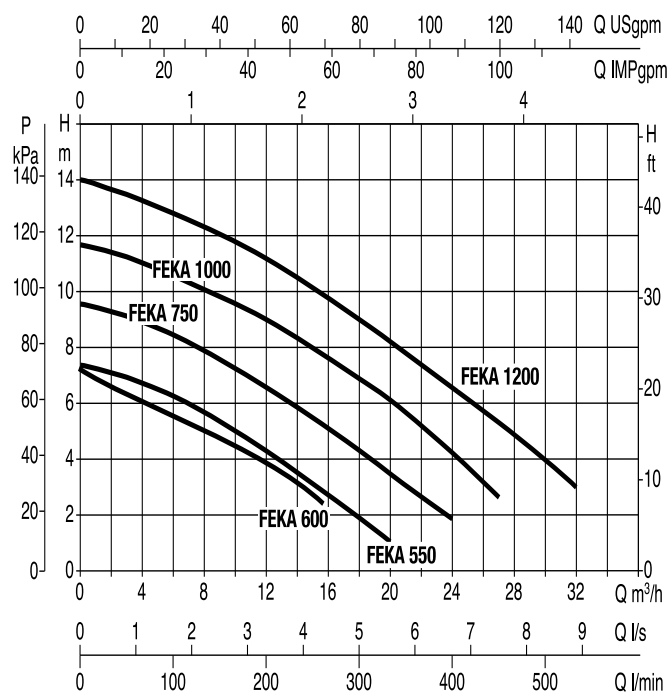

ВЫБОР НАСОСА / ЭЛЕКТРИЧЕСКОГО ЩИТА

МОДЕЛЬ	номинальн. мощн.		ОДНОФАЗНЫЙ ЩИТ 230 В 50 Гц	трёхфазный щит 400 В 50 Гц
	кВт	л.с.		
FEKA 600 N.A.	0,55	0,75	ED1,3 M	ED1 T
FEKA VS-VX 550 N.A.	0,55	0,75	ED1,3 M	ED1 T
FEKA VS-VX 750 N.A.	0,75	1	ED1,3 M	ED1 T
FEKA VS-VX 1000 N.A.	1	1,36	ED1,3 M	ED1,5 T
FEKA VS-VX 1200 N.A.	1,2	1,6	ED1,3 M	ED1,5 T



FEKA FOS 280

Автоматическая станция сбора и подъёма сточных вод



Автоматическая станция, используется для сбора и перекачивания бытовых и промышленных стоков в канализацию. Состоит из 280-литрового бака с крышкой (усиленная, дорожного исполнения), из полиэтилена высокой плотности. Крышка закрепляется на баке при помощи винтов через герметичное уплотнение. Для облегчения обслуживания насоса в бак установлено подъемное устройство DSD2. В бак устанавливается один **неавтоматический** погружной насос (FEKA 600 M-NA - FEKA VS-VX 550 M-NA/T-NA - FEKA VS-VX 750 M-NA/TNA FEKA VS-VX 1000 M-NA/T-NA - FEKA VS-VX 1200 M-NA/T-NA), **заказываемый отдельно**.
Комплектуется: 2-мя специальными поплавками, вводным уплотнителем кабелей насоса и поплавков, приемными патрубками DN 50 и DN 110,

напорным патрубком 2". Установлен патрубок DN 50 для вентиляционной трубы.

При необходимости можно установить аварийный поплавок. Для работы насоса необходимо установить соответствующий щит управления и защиты (см. таблицу ниже), заказываемый отдельно.

Рабочий диапазон: от 1 до 35 м³/ч, с напором до 26,5 м.

Температура перекачиваемой жидкости: до +55°C.

Перекачиваемая жидкость: сточные воды, содержащие твердые частицы (максимальные размеры твердых частиц согласно модели насоса); дождевая, речная или озерная вода; фекальные воды.

ГАБАРИТНЫЕ РАЗМЕРЫ И ВЕС

Вес без насоса: 41 кг

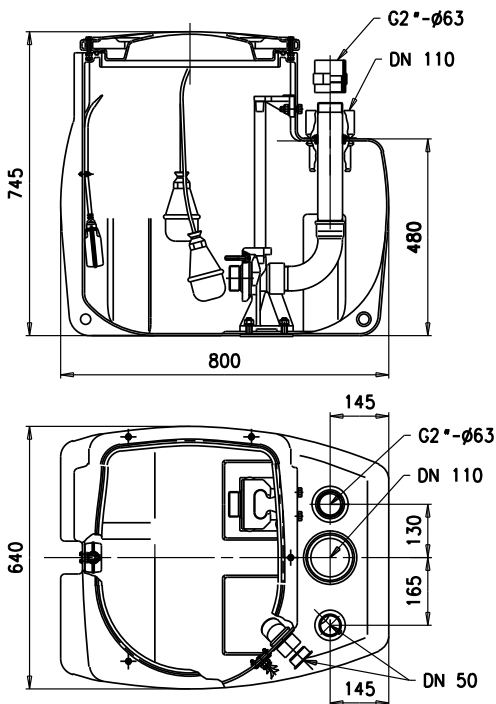

ГИДРАВЛИЧЕСКИЕ ХАРАКТЕРИСТИКИ

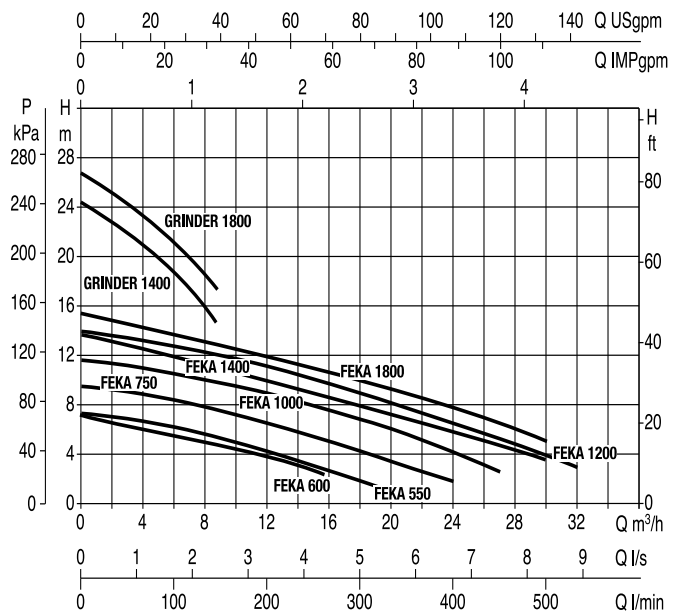

ВЫБОР НАСОСА / ЭЛЕКТРИЧЕСКОГО ЩИТА

МОДЕЛЬ	НОМИНАЛЬН. МОЩН.		ОДНОФАЗНЫЙ ЩИТ 230 В 50 ГЦ	ТРЕХФАЗНЫЙ ЩИТ 400 В 50 ГЦ
	кВт	л.с.		
FEKA 600 N.A.	0,55	0,75	ED 1,3 M	ED 1 T
FEKA VS-VX 550 N.A.	0,55	0,75	ED 1,3 M	ED 1 T
FEKA VS-VX 750 N.A.	0,75	1	ED 1,3 M	ED 1 T
FEKA VS-VX 1000 N.A.	1	1,36	ED 1,3 M	ED 1,5 T
FEKA VS-VX 1200 N.A.	1,2	1,6	ED 1,3 M	ED 1,5 T
FEKA 1400	1,1	1,5	ED 3 M	-
FEKA 1800	1,5	2	-	ED 2,5 T
GRINDER 1400	1,1	1,5	ED 3 M Hs	-
GRINDER 1800	1,5	2	-	ED 2,5 T



FEKAFOS 280 DOUBLE

Автоматическая станция сбора и подъёма сточных вод



Автоматическая станция, используется для сбора и перекачивания бытовых и промышленных стоков в канализацию. Состоит из 280-литрового бака с крышкой (усиленная, дорожного исполнения), из полиэтилена высокой плотности. Крышка закрепляется на баке при помощи винтов через герметичное уплотнение. В бак устанавливаются два **неавтоматических** погружных насоса (FEKA 600 M-NA - FEKA VS-VX 550 M-NA/T-NA - FEKA VS-VX 750 M-NA/T-NA - FEKA VS-VX 1000 M-NA/T-NA - FEKA VS-VX 1200 M-NA/T-NA), заказываемых отдельно. Комплектуется: 2-мя специальными поплавками, вводным уплотнителем кабелей насосов и поплавков, приемными патрубками DN 50 и DN 110,



напорными патрубками 2". Установлен патрубок DN 50 для вентиляционной трубы. При необходимости можно установить аварийный поплавок. Для работы насосов необходимо установить соответствующий щит управления и защиты (см. таблицу ниже), заказываемый отдельно.

Рабочий диапазон: от 1 до 24 м³/ч, с напором до 9 м.
Температура перекачиваемой жидкости: до +50°C.
Перекачиваемая жидкость: сточные воды, содержащие твердые частицы (максимальные размеры твердых частиц согласно модели насоса); дождевая, речная или озерная вода; фекальные воды.

ГАБАРИТНЫЕ РАЗМЕРЫ И ВЕС

Вес без насоса: 41 кг

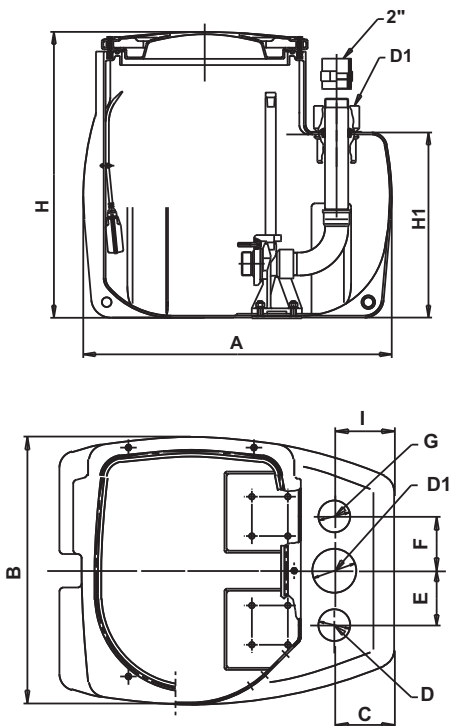

ГИДРАВЛИЧЕСКИЕ ХАРАКТЕРИСТИКИ

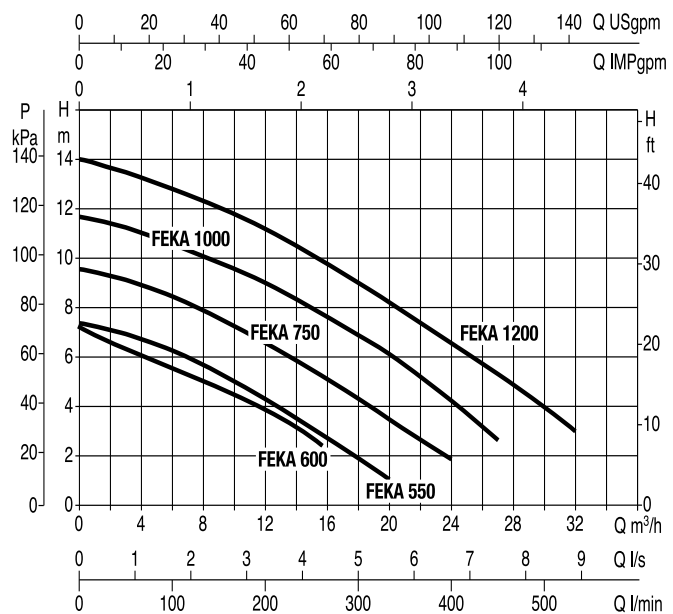

ВЫБОР НАСОСА / ЭЛЕКТРИЧЕСКОГО ЩИТА

МОДЕЛЬ	номинальн. мощн.		ОДНОФАЗНЫЙ ЩИТ 230 В 50 ГЦ	ТРЕХФАЗНЫЙ ЩИТ 400 В 50 ГЦ
	кВт	л.с.		
2FEKA 600 N.A.	0,55	0,75	E2D 2,6 M	E2D2 T
2FEKA VS-VX 550 N.A.	0,55	0,75	E2D 2,6 M	E2D2 T
2FEKA VS-VX 750 N.A.	0,75	1	E2D 2,6 M	E2D2 T
2FEKA VS-VX 1000 N.A.	1	1,36	E2D 2,6 M	E2D3 T
2FEKA VS-VX 1200 N.A.	1,2	1,6	E2D 2,6 M	E2D3 T



FEKAFOS 550

Автоматические станции для сбора и подъёма сточных вод



Автоматическая станция, используется для сбора и перекачивания бытовых и промышленных стоков в канализацию. Состоит из 550-литрового бака с 2-мя крышками (усиленные, дорожного исполнения), из полиэтилена высокой плотности. Крышки закрепляются на баке при помощи винтов через герметичное уплотнение. Для облегчения обслуживания насосов в бак установлены 2 подъемных устройства DSD2. В бак устанавливаются два неавтоматических погружных насоса (FEKA 600 M-NA - FEKA/GRINDER 1400/1800 - FEKA VS-VX 550 M-NA/T-NA FEKA VS-VX 750 M-NA/T-NA - FEKA VS-VX 1000 M-NA/T-NA FEKA VS-VX 1200 M-NA/T-NA), заказываемых отдельно. Комплектуется: 3-мя специальными поплавками, вводным уплотнителем кабелей насосов и поплавков, приемными патрубками DN 50 и DN 110,

напорными патрубками 2". Установлен патрубок DN 50 для вентиляционной трубы. При необходимости можно установить аварийный поплавок. Для работы насосов необходимо установить соответствующий щит управления и защиты (см. таблицу ниже), заказываемый отдельно.

Рабочий диапазон: от 1 до 65 м³/ч, с напором до 26,5 м.
Температура перекачиваемой жидкости: до +55°C.
Перекачиваемая жидкость: сточные воды, содержащие твердые частицы (максимальные размеры твердых частиц согласно модели насоса); дождевая, речная или озерная вода; фекальные воды.

ГАБАРИТНЫЕ РАЗМЕРЫ И ВЕС

Вес без насоса: 94 кг

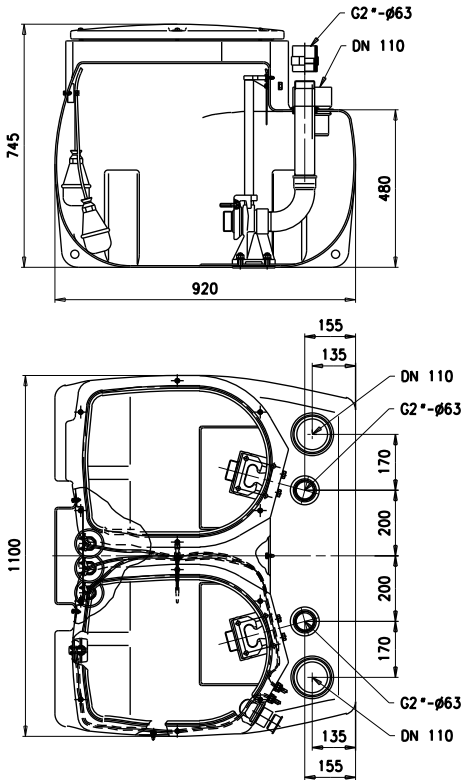

ГИДРАВЛИЧЕСКИЕ ХАРАКТЕРИСТИКИ

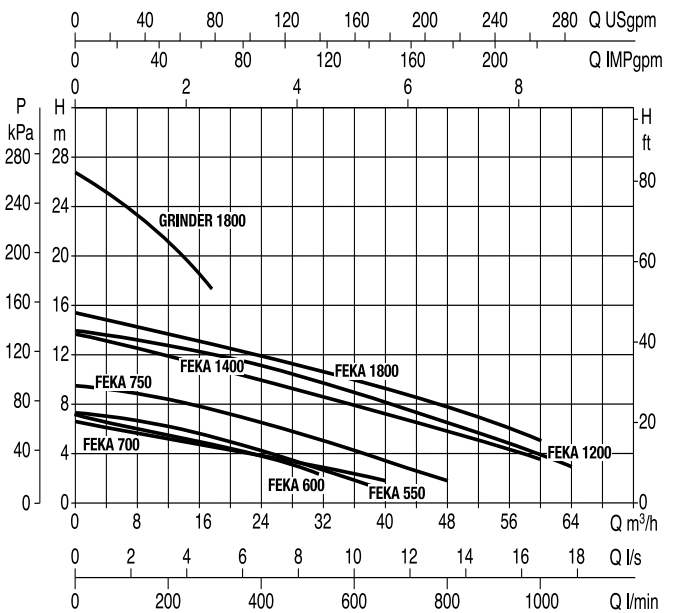

ВЫБОР НАСОСА / ЭЛЕКТРИЧЕСКОГО ЩИТА

МОДЕЛЬ	НОМИНАЛЬН. МОЩН.		ОДНОФАЗНЫЙ ЩИТ 230 В 50 ГЦ	ТРЕХФАЗНЫЙ ЩИТ 400 В 50 ГЦ
	кВт	л.с.		
2FEKA 600 N.A.	0,55	0,75	E2D 2,6 M	E2D2 T
2FEKA VS-VX 550 N.A.	0,55	0,75	E2D 2,6 M	E2D2 T
2FEKA VS-VX 750 N.A.	0,75	1	E2D 2,6 M	E2D2 T
2FEKA VS-VX 1000 N.A.	1	1,36	E2D 2,6 M	E2D3 T
2FEKA VS-VX 1200 N.A.	1,2	1,6	E2D 2,6 M	E2D3 T
2FEKA 1400	1,1	1,5	E2D 6 M	-
2FEKA 1800	1,5	2	-	E2D5 T
2GRINDER 1800	1,5	2	-	E2D5 T



Вспомогательное оборудование

CONTROL AS1



Электронный блок управления с устройством аварийной сигнализации предназначен для работы даже при отключении электричества в сети благодаря использованию источника аварийного питания с запасом заряда на 10 часов от свинцовых буферных батарей. Устройство поставляется в комплекте с 1,5-метровым кабелем и вилкой EXPORT DIN 49441 R2, а также 1 поплавком с неподключённым 10-метровым кабелем H07 RN-F. Степень защиты: IP 30 – Диапазон температуры использования: -10°C до +40°C - Потребление: 7 В/А 220-240 В.

Корпус из термопластичного огнеупорного материала для настенного монтажа. В стандартную комплектацию входят кронштейны для настенного крепления, соответствующие винты и запасной плавкий предохранитель.

модель	источник питания 50-60 Гц	запас заряда	громкость звука	вес кг
Control AS1	1x115 V ~	10 часов	95 дБ прерывисто	3,3
	1x220-240 V ~			

DSD2 и DSD2-FEKA 900 Подъемное устройство



Подъемное устройство с верхней направляющей для труб 3/4" в комплекте с: опорной лапой, раздвижным суппортом, зажимом для труб, направляющими для труб и стопорной гайкой для насоса. DSD2-FEKA 900 укомплектован кронштейном для крепления к насосу.

Опорный диск



Опорное устройство для моделей FEKA и GRINDER в комплекте с опорным диском, распорными стержнями и болтами.

НАБОР ПРОТИВОТОЧНОЙ АРМАТУРЫ



1 шаровый невозвратный клапан, 1 шаровый отсекающий клапан на 2" и 2 содинения. Интегральный переход на 2".
Материал: ПВХ.

Звуковая сигнализация



звуковая сигнализация 230 В пер. т. - 10 Вт.

Подставка для автоматических установок

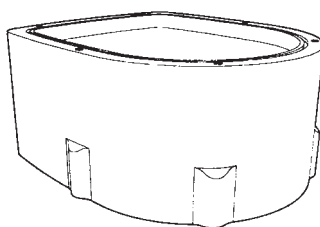

подставка высотой 300 мм (с возможностью установки друг на друга 2 постаментов)

Комплект подъёмный, кронштейн с цепью.

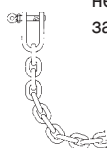

Приспособление для подъёма насосов. Цепь и кронштейн из нержавеющей стали AISI 316. Длина цепи - 5 или 10 м, в зависимости от заказа.





Электрические щиты управления и защиты погружных насосов для сточных вод

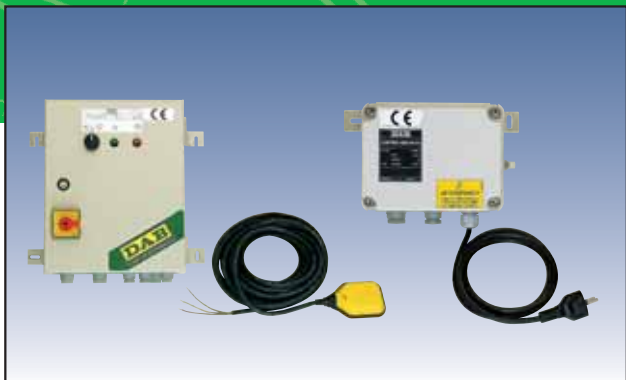

Электрические щиты для обеспечения защиты и автоматической и ручной (модель MDN) работы однофазных или трёхфазных электрических насосов в одиночном или спаренном исполнении посредством системы поплавка/ов. Модель Ex предназначена для электронасосов с двигателем во взрывобезопасном исполнении. Поплавки заказываются отдельно. Щиты управления поставляются в корпусе из термостойкого огнеупорного материала и окрашенном металлическом корпусе для моделей А ED... и А E2D... и комплектуются кронштейнами для настенного крепления. Щиты насосов в спаренном исполнении комплектуются автоматическим инвертором. Предельные температуры окружающей среды для использования: -10°C +40°C. Конструктивно щиты выполнены в соответствии со стандартами: EN 60204-1 и EN 60439-1.

Степень защиты: IP 55 - для моделей А ED... и А E2D... IP 44 или IP 65.

Основные электрические компоненты:

- модульный линейный разъединитель питания с дверной ручкой и замком (в трёхфазном исполнении);
- трансформатор с встроенной защитой для напряжения питания 24 В и управления внешними устройствами;
- тепловое защитное реле с ручным возвратом в исходное состояние;
- контактные клеммы для электронасоса/ов и поплавка/ов (или датчиков давления);
- контактные клеммы для дистанционного управления звуковой или световой сигнализацией;
- переключатель режимов работы: ручн. - 0 - выкл. (трёхфазное исполнение);
- кнопка запуска насоса в ручном режиме;
- сигнальные лампочки зелёного цвета, указывающие на то, что насосы находятся в работе, и красного цвета, указывающие на то, что сработала силовая и тепловая защита (трёхфазное исполнение);
- автоматическое устройство увеличения приёмистости двигателя в момент запуска в работу (мод. ED 3M Hs)

ТЕХНИЧЕСКИЕ ХАРАКТЕРИСТИКИ

модель	напряжение питания 50 Гц	Номинальн. сила тока макс. исполз. А	конденсатор пусковой		конден. высок. пуск. момента		число подсоедин. поплавков	число подсоед. насосов	для исползов. с насосом/ами модели
			мкФ	В	мкФ	В			
MDN	1 x 220-240 V	12	40	450	-	-	1	1	Drenag 1400 M - Feka 1400 M
ED 1,3 M	1 x 220-240 V	10	-	-	-	-	1-2	1	Feka 600- Feka VS-VX MNA - Drenag 1000-1200 M
ED 3 M	1 x 220-240 V	16	40	450	-	-	1-2	1	Drenag 1400 M - Feka 1400 M
ED 3 M Hs	1 x 220-240 V	16	40	450	200-250	320	1-2	1	Grinder 1400 M
E2D 2,6 M	1 x 220-240 V	10 + 10	-	-	-	-	2-3	2	Feka 600- Feka VS-VX MNA - Drenag 1000-1200 M
E2D 6 M	1 x 220-240 V	16 + 16	40 + 40	450	-	-	2-3	2	Drenag 1400 M - Feka 1400 M
E-BOX 2D M/T	3 x 400 V	12	-	-	-	-	2-3	2	Feka 2500.4 T, 2500.2 T, 2700.2 T, 3000.4 T, 3000.2 T, 3500.2 T, 3700.2 T
ED 1 T	3 x 400 V	2,5	-	-	-	-	1-2	1	Feka 600-Feka VS-VX (550-750) T-NA
ED 1,5 T	3 x 400 V	4	-	-	-	-	1-2	1	Feka VS-VX (1000-1200) T-NA - Drenag 1000-1200 T
ED 2,5 T	3 x 400 V	6,3	-	-	-	-	1-2	1	Drenag-Feka-Grinder 1800 T - Feka 2500.4 - Feka 2500.2 - Feka 2700.2 T
ED 4 T	3 x 400 V	6-10	-	-	-	-	1-2	1	Feka 3000.4 T
ED 7,5 T	3 x 400 V	9-14	-	-	-	-	1-2	1	Feka 3000.2 T - Feka 3500.2 T - Feka 3700.2 T
ED 8 T	3 x 400 V	13-18	-	-	-	-	1-2	1	Feka 4000.4 T
ED 15 T	3 x 400 V	20-25	-	-	-	-	1-2	1	Feka 4100.4 T - Feka 4100.2 T - Feka 4150.2 T
ED 20 T	3 x 400 V	24-32	-	-	-	-	1-2	1	Feka 4125.2 T - Feka 4200.2 T
ED 25 T	3 x 400 V	25-40	-	-	-	-	1-2	1	Feka 6250.4 T - Feka 6200.4 T
ED 30 T	3 x 400 V	40-63	-	-	-	-	1-2	1	Feka 6300.4 T
E2D 2 T	3 x 400 V	2,5 + 2,5	-	-	-	-	2-3	1	Feka 600 T - Feka VS-VX (550-750) T-NA
E2D 3 T	3 x 400 V	4 + 4	-	-	-	-	2-3	1	Feka VS-VX (1000-1200) T-NA - Drenag 1000-1200 T
E2D 5 T	3 x 400 V	6,3 + 6,3	-	-	-	-	2-3	2	Drenag - Feka-Grinder 1800 T - Feka 2500.4 - Feka 2500.2 - Feka 2700.2 T
E2D 8 T	3 x 400 V	6-10	-	-	-	-	2-3	2	Feka 3000.4 T
E2D 15 T	3 x 400 V	9-14	-	-	-	-	2-3	2	Feka 3000.2 T - Feka 3500.2 T - Feka 3700.2 T
E2D 16 T	3 x 400 V	13-18	-	-	-	-	2-3	2	Feka 4000.4 T
E2D 30 T	3 x 400 V	20-25	-	-	-	-	2-3	2	Feka 4100.4 T - Feka 4100.2 T - Feka 4150.2 T
E2D 40 T	3 x 400 V	24-32	-	-	-	-	2-3	2	Feka 4125.2 T - Feka 4200.2 T - Feka 6150.4 T
E2D 50 T	3 x 400 V	25-40	-	-	-	-	2-3	2	Feka 6250.4 T - Feka 6200.4 T
E2D 60 T	3 x 400 V	40-63	-	-	-	-	2-3	2	Feka 6300.4 T

* колбовые поплавки

модель	Размеры					вес кг
	A	B	C	D	E	
MDN	225	168	196	-	148	2,1
ED 1,3-3 M	350	245	270	300	190	5,6
ED 3M Hs	350	335	270	390	190	6,9
E2D 2,6-6 M	345	335	270	390	230	8 - 8,5
ED 1-1,5-2,5 T	350	245	270	300	230	5,6
ED 4-7,5-8-15-20-25-30 T	270	270	165	-	-	5,6
E2D 2-3-5 T	345	335	270	390	230	8 - 8,1
E2D 8-15-16-30-40-50-60 T	270	270	165	-	-	8

ГАБАРИТНЫЕ РАЗМЕРЫ И ВЕС

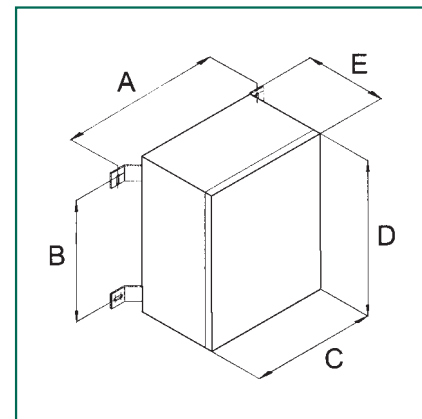



ПОГРУЖНЫЕ НАСОСЫ



Погружные скважинные насосы: Рабочие характеристики

модель		номинальн. мощн.		Q м³/час л/мин	H (m)															
Однофазный	Трёхфазный	кВт	л.с.		0	0,6	1,2	1,5	1,8	2,4	3	4,2	4,8	6	9	11,4	18	24	27	
					0	10	20	25	30	40	50	70	80	100	150	190	300	400	450	
MINITURBINEL-M	-	0,37	0,5	H	43	33,5	21,5	13,7	8,5											
TURBINEL M	TURBINEL T	0,75	1	(m)	63	50	37	29	23	8										
CS4A-8 M *	-	0,25	0,33		51	44,4	26,8	13,7												
CS4A-12 M *	CS4A-12 T *	0,37	0,5		76,5	66,6	40,2	20,5												
CS4A-18 M **	CS4A-18 T **	0,55	0,75		114,8	99,8	60,3	30,8												
CS4A-25 M **	CS4A-25 T **	0,75	1		159,4	138,7	83,7	42,7												
CS4A-36 M **	CS4A-36 T **	1,1	1,5		229,5	200	120,6	61,6												
CS4B-5 M *	-	0,25	0,33		31	30	26	22,6	19	10										
CS4B-8 M *	CS4B-8 T *	0,37	0,5		49,6	47,8	41,5	36,2	30,6	16										
CS4B-12 M *	CS4B-12 T *	0,55	0,75		74,4	71,8	62,3	54,4	45,8	24										
CS4B-16 M **	CS4B-16 T **	0,75	1		99,2	95,7	83	72,5	61	32										
CS4B-24 M **	CS4B-24 T **	1,1	1,5		148,8	143,5	124,6	108,7	91,7	48										
CS4C-6 M *	CS4C-6 T *	0,37	0,5		33	31,8	30,7	29,4	26,4	22,7	13,2									
CS4C-9 M *	CS4C-9 T *	0,55	0,75		49,5		47,7	46	44	39,6	34	19,8								
CS4C-13 M **	CS4C-13 T **	0,75	1		71,5		68,9	66,4	63,7	57,2	49,2	28,6								
CS4C-19 M **	CS4C-19 T **	1,1	1,5		104,5		100,7	97	93	83,6	71,8	41,8								
CS4D-4 M *	CS4D-4 T *	0,37	0,5		24				23	22	21,8	18	16,2	11,2						
CS4D-6 M *	CS4D-6 T *	0,55	0,75		36				34,5	33	31,5	27	24,3	16,8						
CS4D-8 M *	CS4D-8 T *	0,75	1		48				46	44	42	36	32,5	22,4						
CS4D-13 M **	CS4D-13 T **	1,1	1,5		78				74,7	71,5	68,3	59	52,6	36,4						
AS4A/S4A-8 M	-	0,25	0,33		51	44,4	26,8	13,7												
AS4A/S4A-12 M	AS4A/S4A-12 T	0,37	0,5		76,5	66,6	40,2	20,5												
AS4A/S4A-18 M	AS4A/S4A-18 T	0,55	0,75		114,8	99,8	60,3	30,8												
AS4A/S4A-25 M	AS4A/S4A-25 T	0,75	1		159,4	138,7	83,7	42,7												
AS4A/S4A-36 M	AS4A/S4A-36 T	1,1	1,5		229,5	200	120,6	61,6												
AS4A/S4A-50 M	AS4A/S4A-50 T	1,5	2		318,8	277,4	167,5	85,5												
AS4B/S4B-5 M	-	0,25	0,33		31	30	26	22,6	19	10										
AS4B/S4B-8 M	AS4B/S4B-8 T	0,37	0,5		49,6	47,8	41,5	36,2	30,6	16										
AS4B/S4B-12 M	AS4B/S4B-12 T	0,55	0,75		74,4	71,8	62,3	54,4	45,8	24										
AS4B/S4B-16 M	AS4B/S4B-16 T	0,75	1		99,2	95,7	83	72,5	61	32										
AS4B/S4B-24 M	AS4B/S4B-24 T	1,1	1,5		148,8	143,5	124,6	108,7	91,7	48										
AS4B/S4B-32 M	AS4B/S4B-32 T	1,5	2		198,4	191,4	166	144,9	122,2	64										
AS4B/S4B-40 M	AS4B/S4B-40 T	2,2	3		248	239,2	207,6	181,2	152,8	80										
AS4B/S4B-48 M	AS4B/S4B-48 T	2,2	3		297,6	287,1	249,2	217,4	183,4	96										
AS4C/S4C-6 M	AS4C/S4C-6 T	0,37	0,5		33		31,8	30,7	29,4	26,4	22,7	13,2								
AS4C/S4C-9 M	AS4C/S4C-9 T	0,55	0,75		49,5		47,7	46	44	39,6	34	19,8								
AS4C/S4C-13 M	AS4C/S4C-13 T	0,75	1		71,5		68,9	66,4	63,7	57,2	49,2	28,6								
AS4C/S4C-19 M	AS4C/S4C-19 T	1,1	1,5		104,5		100,7	97	93	83,6	71,8	41,8								
AS4C/S4C-25 M	AS4C/S4C-25 T	1,5	2		137,5		132,5	128	122,5	110	94,5	55								
AS4C/S4C-32 M	AS4C/S4C-32 T	2,2	3		176		169,6	163	156,8	140,8	120,9	70,4								
AS4C/S4C-39 M	AS4C/S4C-39 T	2,2	3		214,5		206,7	200	191,1	171,6	147,4	85,8								
-	AS4C/S4C-45 T	3	4		247,5		238,5	229	220,5	198	170,1	99								
-	AS4C/S4C-51 T	3	4		280,5		270,3	261	250	224,4	192,8	112,2								
AS4D/S4D-4 M	AS4D/S4D-4 T	0,37	0,5		24				23	22	21,8	18	16,2	11,2						
AS4D/S4D-6 M	AS4D/S4D-6 T	0,55	0,75		36				34,5	33	31,5	27	24,3	16,8						
AS4D/S4D-8 M	AS4D/S4D-8 T	0,75	1		48				46	44	42	36	32,5	22,4						
AS4D/S4D-13 M	AS4D/S4D-13 T	1,1	1,5		78				74,7	71,5	68,3	59	52,6	36,4						
AS4D/S4D-17 M	AS4D/S4D-17 T	1,5	2		102				98	93,5	89,5	77,5	68,8	47,6						
AS4D/S4D-21 M	AS4D/S4D-21 T	2,2	3		126				121	115,5	110	96	85	58,8						
AS4D/S4D-25 M	AS4D/S4D-25 T	2,2	3		150				144	137,5	132	114,5	101,2	70						
-	AS4D/S4D-29 T	3	4		174				166	159,5	152	132	117,4	81,2						
-	AS4D/S4D-34 T	3	4		204				196	187	179,5	155	137,7	95,2						
-	AS4D/S4D-38 T	4	5,5		228				219	209	200	173	153,9	106,4						
-	AS4D/S4D-45 T	4	5,5		270				259	247,5	237	205	182,2	127						
AS4E/S4E-6 M	AS4E/S4E-6 T	0,75	1		40,5						31,5	30	27	17,6	7,7					
AS4E/S4E-8 M	AS4E/S4E-8 T	1,1	1,5		54						42	40	37	23,4	10,3					
AS4E/S4E-12 M	AS4E/S4E-12 T	1,5	2		81						63	60	55	35,2	15,5					
AS4E/S4E-17 M	AS4E/S4E-17 T	2,2	3		114,8						89,5	86	78	49,8	21,9					
-	AS4E/S4E-20 T	3	4		135						105	101,5	91	58,6	25,7					
-	AS4E/S4E-23 T	3	4		155,4						120,5	117	104,5	67,4	29,6					
-	AS4E/S4E-27 T	4	5,5		182,4						141,5	137	122,5	79,2	34,8					
-	AS4E/S4E-31 T	4	5,5		209,4						162	156	140	90,9	39,9					
-	AS4E/S4E-36 T	5,5	7,5		243,2						188	180	162	105,5	46,5					
-	AS4E/S4E-42 T	5,5	7,5		283,7						220	211	189	123,2	54					
AS4F/S4F-7 M	AS4F/S4F-7 T	2,2	3		40,5									36	33	24	15	11		
-	AS4F/S4F-10 T	3	4		58									50,8	47	34	22	16		
-	AS4F/S4F-13 T	4	5,5		76									66	62	44,7	28	20		
-	AS4F/S4F-18 T	5,5	7,5		104,5									91	84	61,2	39	28		





ПОГРУЖНЫЕ НАСОСЫ

Погружные скважинные насосы: Рабочие характеристики

модель		номинальн. мощн.		Q м³/час л/мин	0	2,4	4,8	6	7,8	8,4	10,8	12	15	18	24	36	48	54	66		
Однофазный	Трёхфазный	кВт	л.с.																		
PULSAR 30/50 M	PULSAR 30/50 T	0,55	0,75	H (m)	42	33,8	13,5														
PULSAR 40/50 M	PULSAR 40/50 T	0,75	1		56	45	18														
PULSAR 50/50 M	PULSAR 50/50 T	1	1,36		72	58	24,5														
PULSAR 65/50 M	PULSAR 65/50 T	1,2	1,6		86	70	29														
PULSAR 30/80 M	PULSAR 30/80 T	0,75	1		51	44,8	39,4	23,5													
PULSAR 40/80 M	PULSAR 40/80 T	1	1,36		64	56,8	41,5	30,5													
PULSAR 50/80 M	PULSAR 50/80 T	1,2	1,6		77	68	50	37													
PULSAR DRY 30/50 M	PULSAR DRY 30/50 T	0,55	0,75		42	33,8	13,5														
PULSAR DRY 40/50 M	PULSAR DRY 40/50 T	0,75	1		56	45	18														
PULSAR DRY 50/50 M	PULSAR DRY 50/50 T	1	1,36		72	58	24,5														
PULSAR DRY 65/50 M	PULSAR DRY 65/50 T	1,2	1,6	86	70	29															
PULSAR DRY 30/80 M	PULSAR DRY 30/80 T	0,75	1	51	44,8	32,4	23,5														
PULSAR DRY 40/80 M	PULSAR DRY 40/80 T	1	1,36	64	56,8	41,5	30,5														
PULSAR DRY 50/80 M	PULSAR DRY 50/80 T	1,2	1,6	77	68	50	37														
-	S6B-9	4	5,5	H (m)	147			125	120	114	96	85	46								
-	S6B-12	5,5	7,5		196				172	160	152	128	113	64							
-	S6B-15	7,5	10		224				216	198	190	160	141	80							
-	S6B-18	9,2	12,5		293				250	238	228	193	169	96							
-	S6B-21	9,2	12,5		342				291	278	266	225	197	112							
-	S6B-24	11	15		391				340	315	304	257	226	128							
-	S6B-28	13	17,5		446				400	370	354	300	263	149							
-	S6D-6	3,7	5		94						87	80	76	63	44						
-	S6D-7	5,5	7,5		109						101	93	89	74	51						
-	S6D-8	5,5	7,5		125						115	106	102	84	58						
-	S6D-9	5,5	7,5		140						130	120	114	95	66						
-	S6D-12	7,5	10		187						173	160	153	127	88						
-	S6D-15	9,2	12,5		234						216	201	191	158	110						
-	S6D-18	11	15		281						260	241	229	190	132						
-	S6D-21	13	17,5		328						304	281	267	222	154						
-	S6D-24	15	20		374						347	321	305	254	176						
-	S6D-30	18,5	25		468						464	401	381	317	220						
-	S6F-4	4	5		61								53	51	48	40	15				
-	S6F-6	5,5	4,5		91								80	76	71	59	22				
-	S6F-8	7,5	10		122								106	101	95	79	30				
-	S6F-10	9,2	12,5		152								133	126	119	99	37				
-	S6F-12	11	15		182								159	154	143	119	47				
-	S6F-14	13	17,5		213								186	178	167	139	56				
-	S6F-16	15	20		243								212	204	190	158	64				
-	S6F-20	18,5	25		304								265	255	238	198	80				
-	S6F-24	22	30		365								318	305	286	238	96				
-	S6H-3	4	5,5		48										42	39	30	12			
-	S6H-4	5,5	7,5		63											57	53	40	16		
-	S6H-5	7,5	10		78											71	66	50	20		
-	S6H-6	9,2	12,5		94											85	80	60	23		
-	S6H-8	11	15	126											114	106	80	31			
-	S6H-9	13	17,5	141											128	120	90	35			
-	S6H-10	15	20	157											142	133	100	39			
-	S6H-12	18,5	25	188											170	160	1200	47			
-	S6H-15	22	30	235											213	199	150	59			
-	S6H-18	26	35	283											256	239	180	71			
-	S6H-20	30	40	314											284	266	200	78			
-	S6L-3	5,5	7,5	40												28	22	18	7		
-	S6L-4	7,5	10	52												38	29	23	9		
-	S6L-5	9,2	12,5	65												48	36	29	11		
-	S6L-6	11	15	78												57	44	36	13		
-	S6L-8	13	17,5	104												77	58	47	18		
-	S6L-9	15	20	118												86	66	53	20		
-	S6L-10	18,5	25	131												96	73	59	23		
-	S6L-12	22	30	158												114	88	71	27		
-	S6L-15	26	35	197												144	110	89	34		
-	S6L-18	30	40	236												173	130	106	41		



MINITURBINEL - TURBINEL

Погружные скважинные насосы для скважин диаметром 4"



Погружной насос вихревого типа с одним рабочим колесом для скважин диаметром 4" и более обладает высоким напором при небольшой мощности. Корпус насоса, регулировочный диск и рабочее колесо изготовлены из латуни, опора двигателя из чугуна, сборка вала ротора и фильтр - из нержавеющей стали. Асинхронный двигатель с сухим ротором, охлаждаемый перекачиваемой жидкостью, полностью выполнен из нержавеющей стали. Двухкомпонентное торцевое уплотнение графит/керамика в масляной камере со специальной защитой от песка. Однофазные двигатели снабжены стандартной тепловой и токовой защитой и постоянно подключенным конденсатором, расположенным в блоке защиты Control Box 4". Защиту трехфазного двигателя от перегрузок должен обеспечить пользователь.
Рабочий диапазон: от 0,6 до 2,4 м³/час, напор до 63 метров

Температура перекачиваемой жидкости: до + 40°C
Перекачиваемая жидкость: чистая, без твердых включений и абразивных частиц, не вязкая, не агрессивная, не кристаллизованная, химически нейтральная.
 Максимальная глубина погружения: 10 м
Степень защиты: IP 68
Категория изоляции: F
Кабель питания: входит в стандартную комплектацию, длина 15 метров
Установка: скважины диаметром 4" или более, резервуары и цистерны, но в любом случае вертикальная. Все насосы поставляются с 15-метровым нейлоновым кабелем и тросом.

ГАБАРИТНЫЕ РАЗМЕРЫ И ВЕС

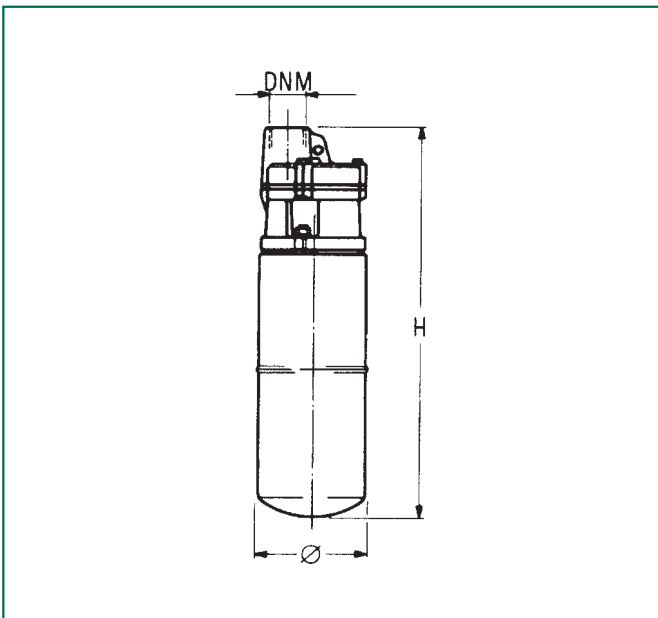

ГИДРАВЛИЧЕСКИЕ ХАРАКТЕРИСТИКИ

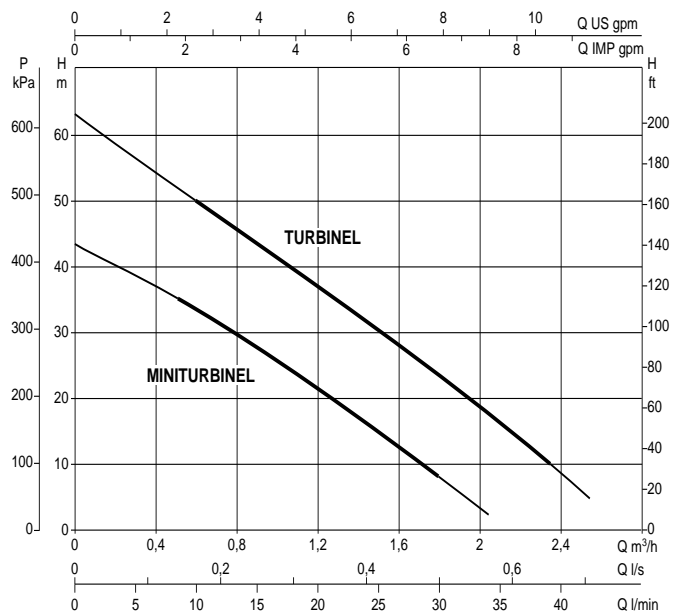

модель	электрические характеристики						гидравлические характеристики									
	источник питания 50 Гц	макс. мощн. кВт	номинальн. мощн. кВт л.с.		In А	конденсатор мкФ	Vc	гидравлические характеристики	Q м³/час	0	0,6	1,2	1,5	1,8	2,1	2,4
MINITURBINEL M	1x220-240 V ~	0,66	0,37	0,5	3,3	14	450	MS 1.1	H (m)	43	33,5	21,5	15,5	8,5		
TURBINEL M	1x220-240 V ~	1,16	0,75	1	5,7	16	450	MS 2.2		63	50	37	29	23	17	8
TURBINEL T	3x400 V~	1,1	0,75	1	2,1	-	-	TS 4								

модель	Ø	H	нагнет.	Размеры упаковки			объем м³	вес кг
				L/A	L/B	H		
MINITURBINEL	95	290	1" G	440	206	245	0,022	10
TURBINEL	95	340	1" G	440	206	245	0,022	14,8



CS4

Погружные скважинные насосы для скважин диаметром 4"



Погружные скважинные центробежные многоступенчатые насосы для скважин диаметром 4" или более, способны работать в широком диапазоне значений расхода и напора. Насосы находят широкое применение в подъёмных насосных, распределительных и нагнетательных системах водоснабжения гражданского и промышленного назначения, системах заполнения автоклавов и цистерн, противопожарных и промывочных системах, ирригационных системах.

Конструктивные особенности:

Опора двигателя (со встроенным фильтром) и напорная камера (со встроенным обратным клапаном из полимера) из технополимера. Защита кабеля из пластмассы. Асинхронный погружной двухполюсный электродвигатель полностью изготовлен из нержавеющей стали AISI 304. Статор, залитый в синтетическую смолу с высококачественным диэлектриком, вставлен в герметичную гильзу из нержавеющей стали. Конденсатор, а также тепловая и токовая защита с ручным возвратом в исходное положение расположены в блоке защиты Control Box 4",

которыми комплектуются стандартные однофазные модели. Защиту трёхфазной модели от перегрузок должен обеспечить пользователь. В комплект входят щит управления с 15-ти или 30-ти метровым кабелем (в зависимости от модели) и нейлоновый трос.

Рабочий диапазон: от 0,24 до 6 м³/час, напор до 230 м.

Перекачиваемая жидкость: чистая, без твердых включений и абразивных частиц, химически нейтральная, по характеристикам близкая к воде.

Температура перекачиваемой жидкости: до + 40°C.

Степень защиты: IP 58

Принадлежность к тепловой категории: В

Специальные исполнения на заказ: с другим напряжением питания и/или частотой

Максимально допустимое количество песчаных примесей: 120 г/м³.

На заказ, однофазные модели поставляются с защиты блоком HS для увеличения пускового момента.

Поставляются с двигателями DAB или FRANKLIN.

ГИДРАВЛИЧЕСКИЕ ХАРАКТЕРИСТИКИ

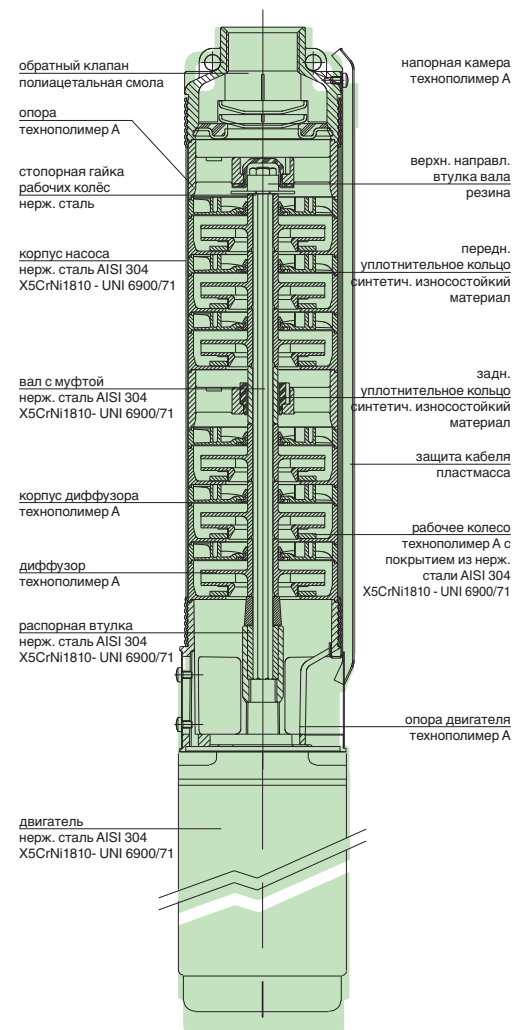
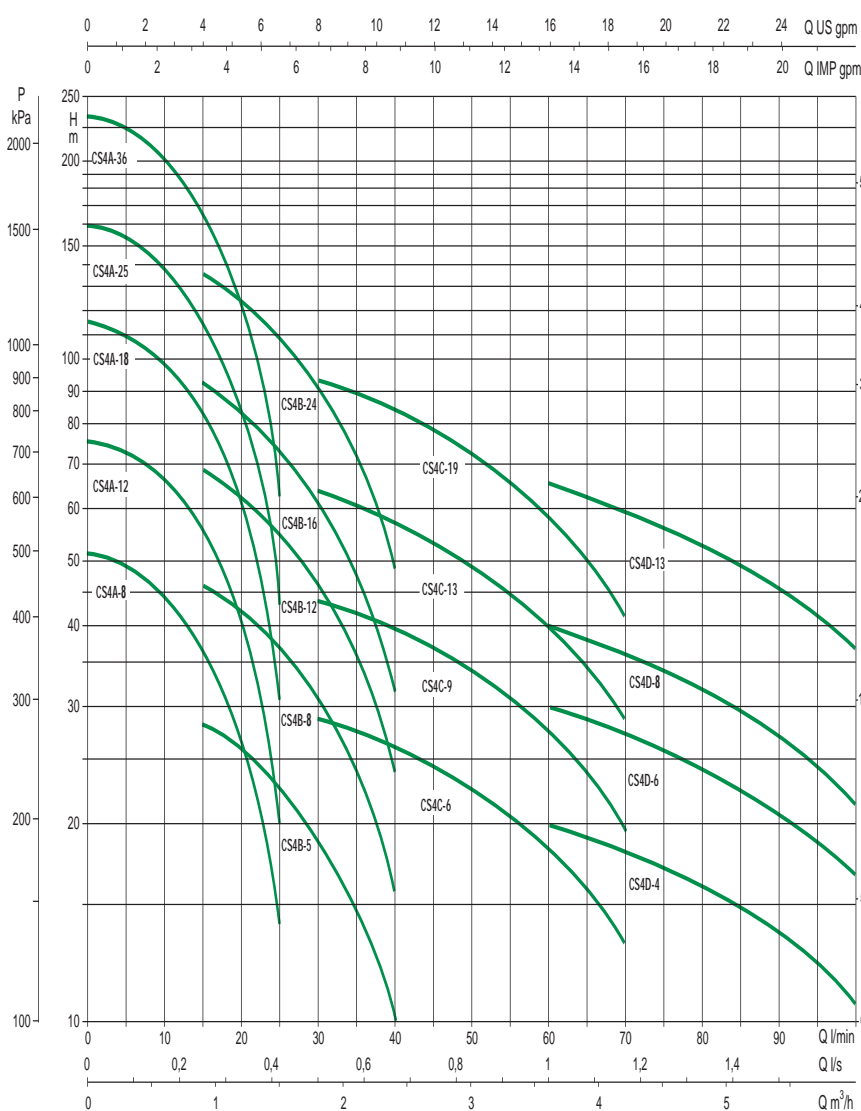



AS4

Погружные насосы для скважин 4” Специальный бронзовый сплав



Погружные скважинные центробежные многоступенчатые насосы для скважин диаметром 4” или более, способны работать в широком диапазоне значений расхода и напора. Насосы находят широкое применение в подъёмных насосных, распределительных и нагнетательных системах водоснабжения гражданского и промышленного назначения, системах заполнения автоклавов и цистерн, противопожарных и промывочных системах, ирригационных системах.

Конструктивные особенности:

Опора двигателя и напорная камера (со встроенным обратным клапаном) из специального бронзового сплава.

Асинхронный погружной двухполюсный электродвигатель полностью изготовлен из нержавеющей стали AISI 304. Статор, залитый в синтетическую смолу с высококачественным диэлектриком, вставлен в герметичную гильзу из нержавеющей стали. Конденсатор, а также тепловая и токовая защита с ручным возвратом в исходное положение расположены в блоке защиты

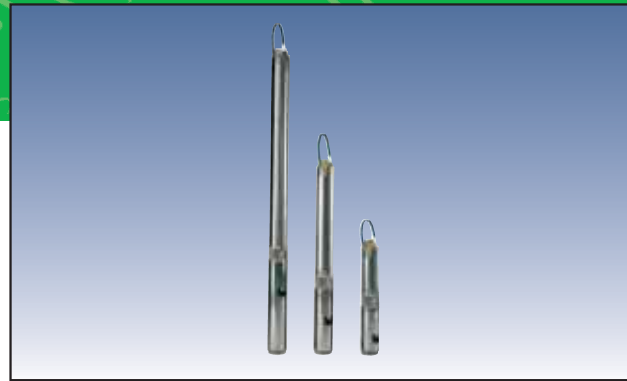

Control Box4”, которыми по заказу комплектуются стандартные однофазные модели. Защиту трёхфазной модели от перегрузок должен обеспечить пользователь.

Рабочий диапазон: от 0,3 до 24 м³/час, напор до 320 м.

Перекачиваемая жидкость: чистая, без твердых включений и абразивных частиц, химически нейтральная, по характеристикам близкая к воде.

Температура перекачиваемой жидкости: до + 40°C.

Охлаждающий поток: 8 см/сек.

Степень защиты: IP 58

Принадлежность к тепловой категории: В

Специальные исполнения на заказ: с другим напряжением питания и/или частотой

Максимально допустимое количество песчаных примесей: 120 г/м³.

На заказ, однофазные модели поставляются с регулирующим блоком HS для увеличения пускового момента.

Поставляется с двигателями DAB или FRANKLIN.

ГИДРАВЛИЧЕСКИЕ ХАРАКТЕРИСТИКИ

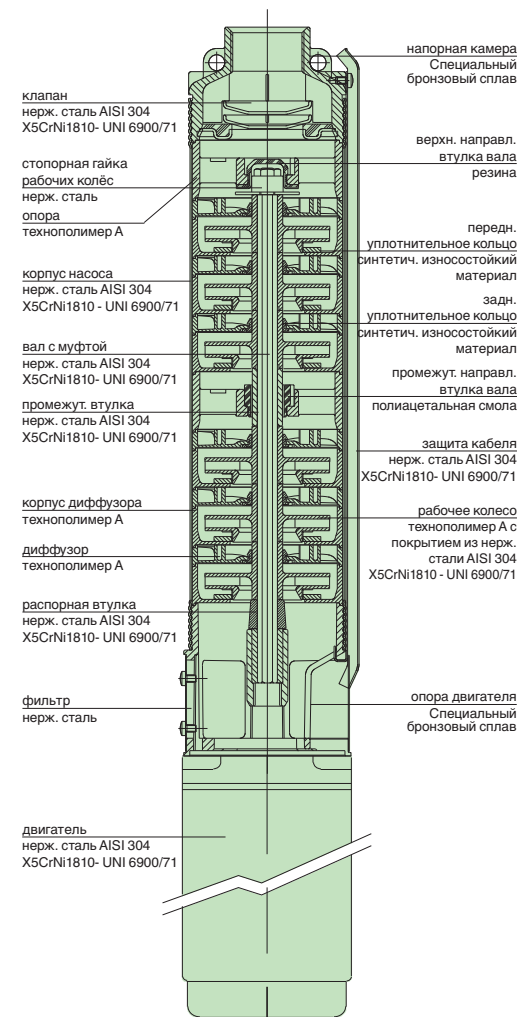
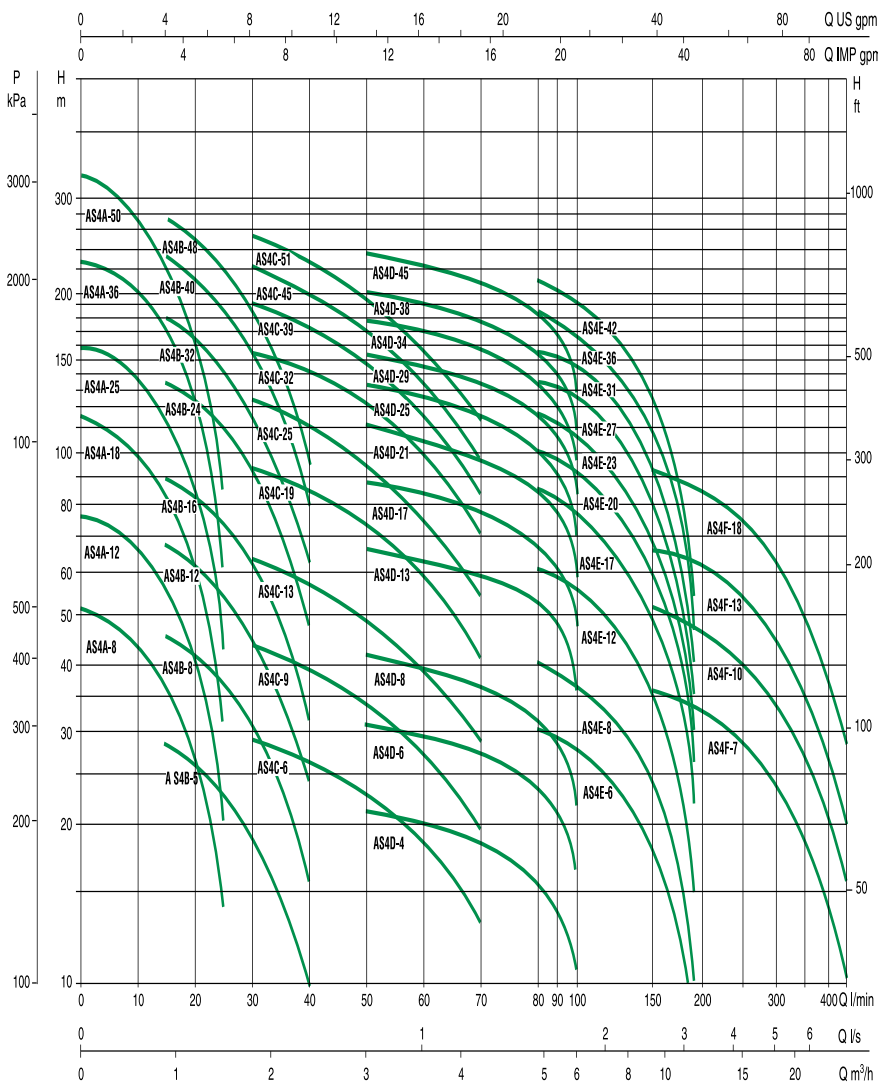

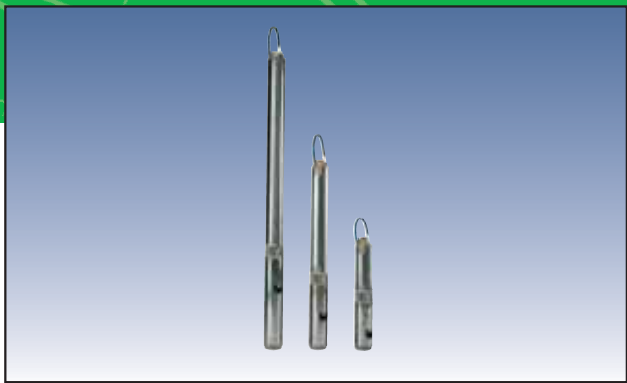

S4

Погружные скважинные насосы для скважин диаметром 4"



Погружные скважинные центробежные многоступенчатые насосы для скважин диаметром 4" или более, способны работать в широком диапазоне значений расхода и напора. Насосы находят широкое применение в подъемных насосных, распределительных и нагнетательных системах водоснабжения гражданского и промышленного назначения, системах заполнения автоклавов и цистерн, противопожарных и промывочных системах, ирригационных системах.

Конструктивные особенности:

Опора двигателя и напорная камера из стали AISI 304 точного литья со встроенным в напорную камеру обратным клапаном из стали. Асинхронный погружной двухполюсный электродвигатель полностью изготовлен из нержавеющей стали AISI 304. Статор, залитый в синтетическую смолу с высококачественным диэлектриком, вставлен в герметичную гильзу из нержавеющей стали. Конденсатор, а также тепловая и токовая защита с ручным возвратом в исходное положение расположены в блоке защиты Con-

trol Box4", которыми по заказу комплектуются стандартные однофазные модели. Защиту трёхфазной модели от перегрузок должен обеспечить пользователь.

Рабочий диапазон: от 0,3 до 24 м³/час, напор до 320 м.

Перекачиваемая жидкость: чистая, без твердых включений и абразивных частиц, химически нейтральная, по характеристикам близкая к воде.

Температура перекачиваемой жидкости: до + 40°C.

Охлаждающий поток: 8 см/сек.

Степень защиты: IP 58

Принадлежность к тепловой категории: В

Специальные исполнения на заказ: с другим напряжением питания и/или частотой

Максимально допустимое количество песчаных примесей: 120 г/м³.

На заказ, однофазные модели поставляются с блоком HS для увеличения пускового момента.

Поставляется с двигателями DAB или FRANKLIN.

ГИДРАВЛИЧЕСКИЕ ХАРАКТЕРИСТИКИ

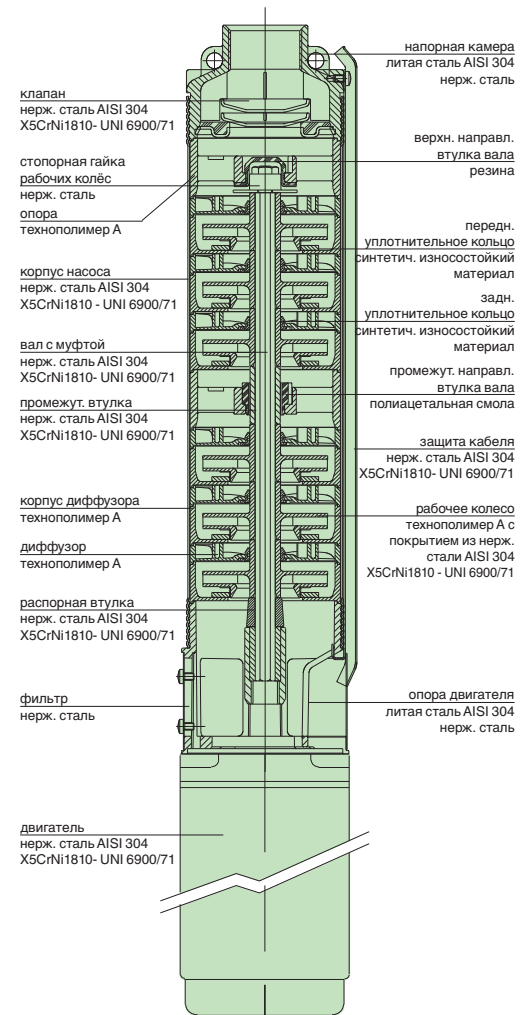
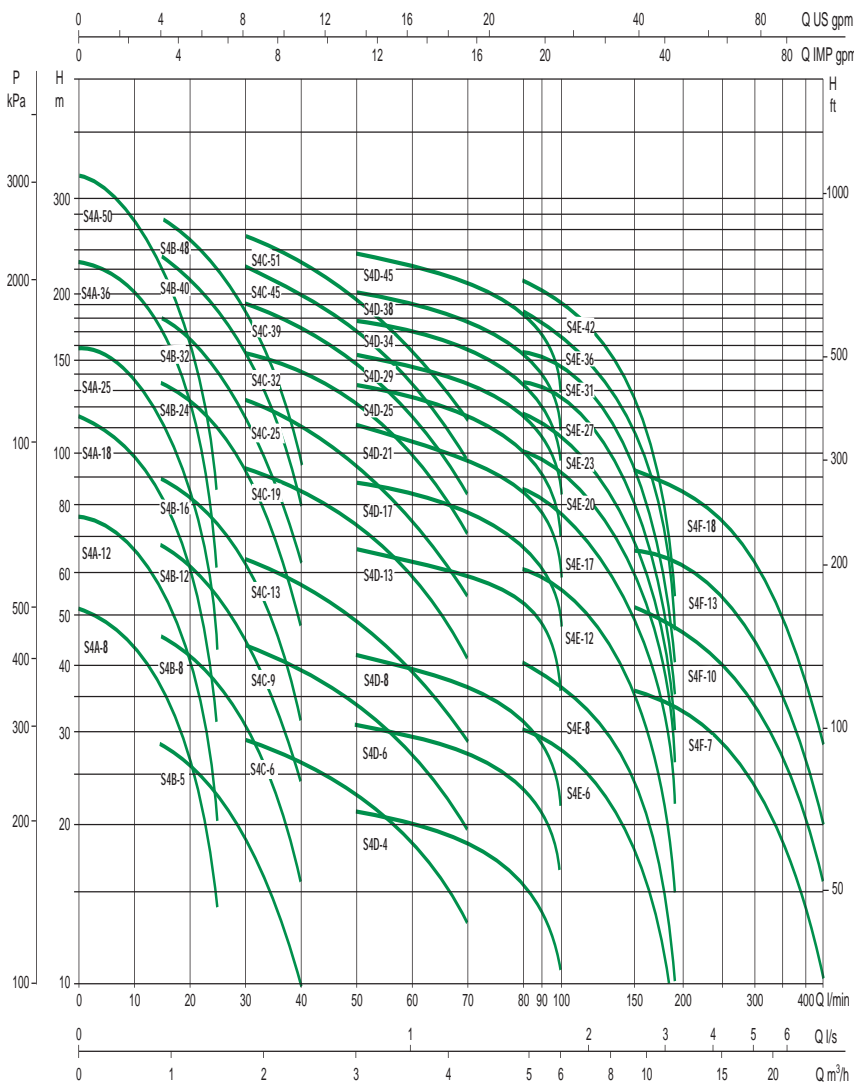



ES 4 - 7M

Погружные скважинные насосы для скважин диаметром 4"



Погружные насосы для скважин 4" с корпусом из нержавеющей стали. Укомплектованы 15-ти метровым кабелем и нейлоновым шнуром, а так же блоком защиты двигателя от перегрева.

Рабочий диапазон: до 3,5 м³/час с напором до 55 м.

Перекачиваемая жидкость: чистая, без твердых включений и абразивных частиц.

Максимально допустимое количество примесей: 50 г/м³.

Температура перекачиваемой жидкости: до +35°C.

Максимальная глубина погружения: 15 метров.

Степень защиты: IP 68

Класс изоляции: F.

Установка: Стационарная или переносная, вертикально или горизонтально.

Диаметр патрубка: 1"

Максимальный диаметр насоса: 98 мм.

Стандартный кабель питания: 15 м кабель типа H07 RN F с вилкой SCHUKO EEC 7-VII-UNEL 47166-68.

ЭЛЕКТРИЧЕСКИЕ И ГИДРАВЛИЧЕСКИЕ ХАРАКТЕРИСТИКИ

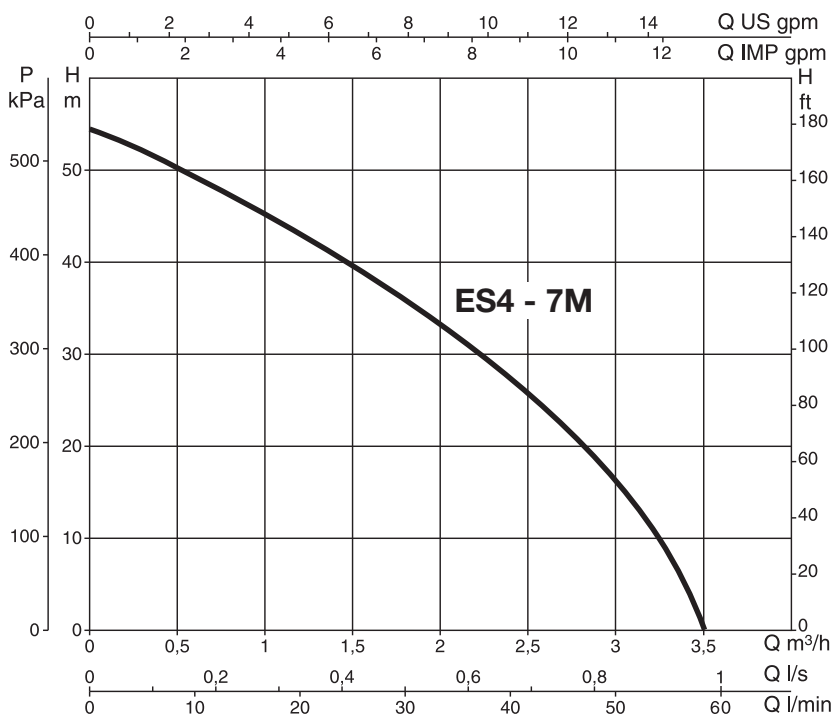

Модель	Напряжение 50 Гц	Макс. мощ. кВт	Ном. мощ.		In А	Конденсатор		Q						Размер			Вес кг	
			кВт	л.с.		мкФ	Vc	м ³ /ч	0	0,6	1,2	1,8	2,4	3,0	Ø	H		DNM
								л/мин	0	10	20	30	40	50				
ES4 - 7M	1x220-240V ~	0,75	0,48	0,66	4,4	16	450	H (m)	55	50	44	36	29	16	98	890	1"	10,3



ES 4 - 8M

Погружные скважинные насосы для скважин диаметром 4"



Погружные насосы для скважин 4" с корпусом из нержавеющей стали. Укомплектованы 15-ти метровым кабелем и нейлоновым шнуром, а так же блоком защиты двигателя от перегрева.

Рабочий диапазон: до 4,8 м³/час с напором до 60 м.

Перекачиваемая жидкость: чистая, без твердых включений и абразивных частиц.

Максимально допустимое количество примесей: 50 г/м³.

Температура перекачиваемой жидкости: до + 35°C.

Максимальная глубина погружения: 15 метров.

Степень защиты: IP 68

Класс изоляции: F

Установка: Стационарная или переносная, вертикально или горизонтально.

Диаметр патрубка: 1"

Максимальный диаметр насоса: 98 мм.

Стандартный кабель питания: 15 м кабель типа H07 RN F с вилкой SCHUKO EEC 7-VII-UNEL 47166-68.

ЭЛЕКТРИЧЕСКИЕ И ГИДРАВЛИЧЕСКИЕ ХАРАКТЕРИСТИКИ

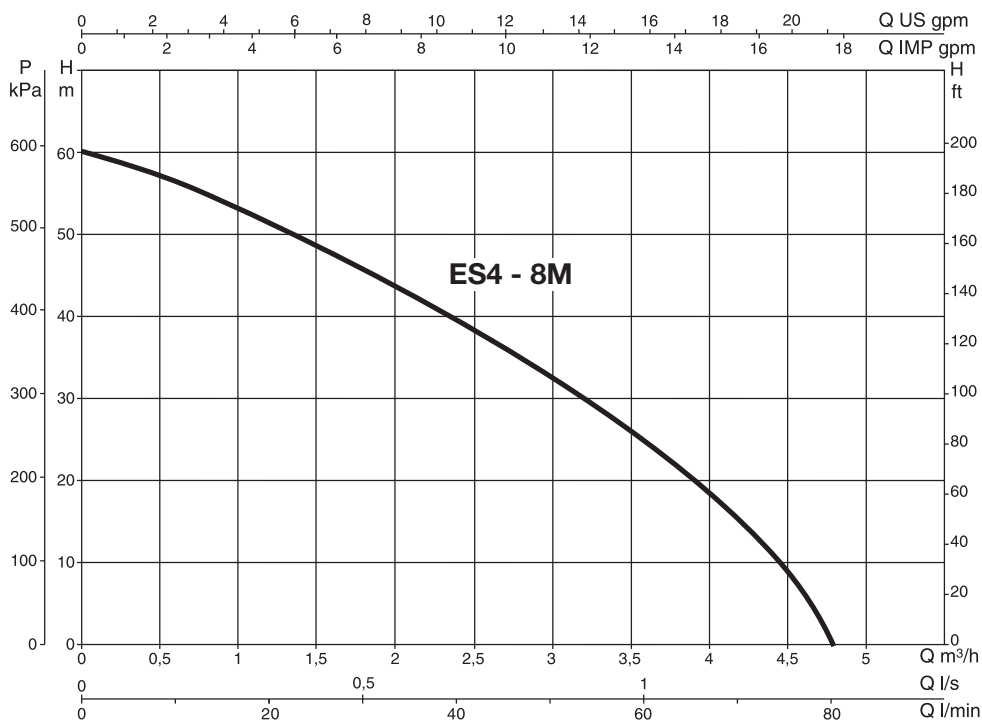

Модель	Напряжение 50 Гц	Макс. мощ. кВт	Ном. мощ.		In A	Конденсатор		Q								Размеры			Вес кг
			кВт	л.с.		мкФ	Vc	м ³ /ч								Ø	H	DNM	
								0	0,6	1,2	1,8	2,4	3,0	3,6	4,2				
ES4 - 8M	1x220-240 V ~	1	0,66	0,9	3,7	20	450	0	10	20	30	40	50	60	70	98	921	1"	10,8



PULSAR

Моноблочные погружные скважинные насосы 5"



Насос PULSAR, практически бесшумный в работе, применяется для подачи воды из скважин, колодцев и накопительных баков с внутренним диаметром не менее 6". При использовании этого насоса не возникает проблем с всасыванием воды и отключением насоса по сухому ходу. Моноблочный погружной многоступенчатый центробежный насос с гидравлической частью, расположенной под двигателем. Двигатель охлаждается перекачиваемой жидкостью. Рабочие колеса и диффузоры изготовлены из технополимера с высоким сопротивлением износу. Вал двигателя, болты и крепежные винты из нержавеющей стали. Внешний корпус насоса из нержавеющей стали AISI 304. Система уплотнения вала двигателя состоит из масляной камеры, ограниченной со стороны насоса механическим уплотнением карбид кремния/карбид кремния, а со стороны двигателя механическим уплотнением графит/керамика. Герметичный статор двигателя из нержавеющей стали AISI 304 установлен внутри наружного корпуса насоса. Сверху насос закрывает крышка из нержавеющей стали с напорным патрубком, под ней находится отсек электрических компонентов. Двигатель асинхронный, с

высококачественными шарикоподшипниками с удлинённым сроком службы. Однофазные двигатели имеют встроенный тепловой выключатель и конденсатор под верхней крышкой. Для защиты трехфазных двигателей необходимо установить подходящую защиту от перегрузок. Однофазные модели могут поставляться как с поплавком для автоматической работы, так и без него.
Рабочий диапазон: от 0,9 до 7,2 м³/час, напор до 86 метров.
 Максимально допустимое количество песчаных примесей: 50 г/м³.
Степень защиты двигателя: IP 68
Категория изоляции: F
Температура перекачиваемой жидкости: до + 40°C;
Стандартные кабели питания: 20-ти метровый кабель, типа HO7 RN F
 Однофазные модели оборудованы кабелями с вилкой SCHUKO CEE 7-VII-UNEL 47166-68
 Однофазные модели для работы в автоматическом режиме могут поставляться с поплавками или без них.

ГИДРАВЛИЧЕСКИЕ ХАРАКТЕРИСТИКИ

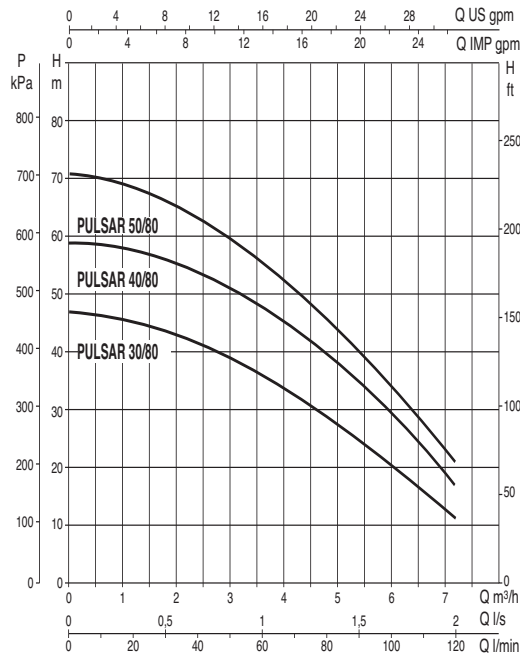
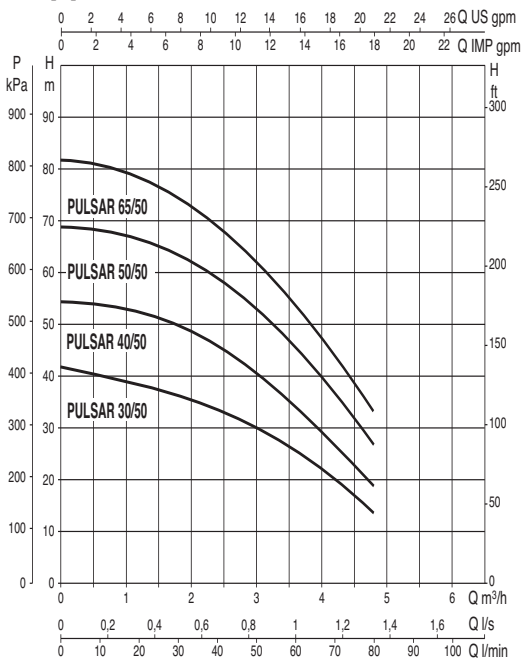

РАЗМЕРЫ И ВЕС

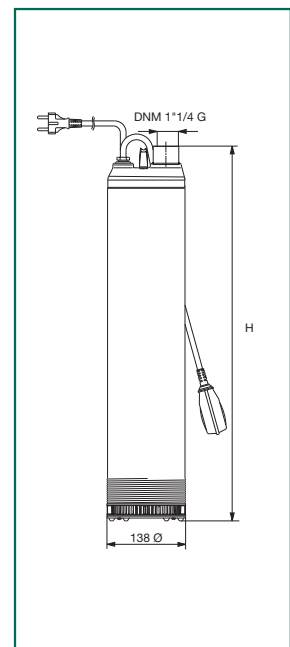

модель	электрические характеристики							гидравлические характеристики							РАЗМЕРЫ И ВЕС							
	источник питания 50 Гц	P1 кВт	P2 кВт	In А	конденсатор мкФ	Q м³/час	Q л/мин	0	1,2	2,4	3,6	4,8	6	7,2	H	Размеры упаковки			Объём м³	вес брутто кг		
			л.с.			л/мин	л/мин	0	20	40	60	80	100	120	Н	L/A	L/B	H	м³	MA	MNA	TNA
PULSAR 30/50 M	1 x 220-240 V~	0,94	0,55	0,75	4,4	16	450	42	38,2	33,8	24,8	13,5			562	690	220	165	0,025	17,3	16,7	17,3
PULSAR 30/50 T	3 x 400 V~	0,87	0,55	0,75	1,65	-	-	56	51	45	33	18			562	690	220	165	0,025	17,5	17	17,5
PULSAR 40/50 M	1 x 220-240 V~	1,12	0,75	1	5,2	16	450	72	65,5	58	43,6	24,5			630	690	220	165	0,025	18,5	18	18,5
PULSAR 40/50 T	3 x 400 V~	1,03	0,75	1	1,85	-	-	86	78,5	70	52,8	29			657	690	220	165	0,025	19,5	19	19,5
PULSAR 50/50 M	1 x 220-240 V~	1,45	1	1,36	6,5	25	450	51	48,2	44,8	39,2	32,4	23,5	13	562	690	220	165	0,025	7,5	17	17,5
PULSAR 50/50 T	3 x 400 V~	1,35	1	1,36	2,4	-	-	64	61	56,8	50	41,5	30,5	16,2	630	690	220	165	0,025	18,5	18	18,5
PULSAR 65/50 M	1 x 220-240 V~	1,70	1,2	1,6	7,8	30	450	77	73,2	68	60	50	37	19,6	657	690	220	165	0,025	19,5	19	19,5
PULSAR 65/50 T	3 x 400 V~	1,60	1,2	1,6	2,9	-	-															
PULSAR 30/80 M	1 x 220-240 V~	1,12	0,75	1	5,2	16	450															
PULSAR 30/80 T	3 x 400 V~	1,03	0,75	1	1,85	-	-															
PULSAR 40/80 M	1 x 220-240 V~	1,45	1	1,36	6,5	25	450															
PULSAR 40/80 T	3 x 400 V~	1,35	1	1,36	2,4	-	-															
PULSAR 50/80 M	1 x 220-240 V~	1,70	1,2	1,6	7,8	30	450															
PULSAR 50/80 T	3 x 400 V~	1,60	1,2	1,6	2,9	-	-															





PULSAR DRY

Моноблочные погружные скважинные насосы 5" в «сухом» исполнении

CE



Насос PULSAR DRY, практически бесшумный в работе, применяется для комплектации повысительных установок для подачи воды в системы холодного водоснабжения зданий и сооружений, а также устанавливается в помещения с высокой влажностью или подверженные затоплению. Моноблочный погружной многоступенчатый центробежный насос с гидравлической частью, расположенной под двигателем и специальным нижним корпусом со всасывающим патрубком. Двигатель охлаждается перекачиваемой жидкостью. Рабочие колеса, диффузоры, фильтр и маслосборник изготовлены из технополимера с высоким сопротивлением износу. Верхняя и нижняя опоры подшипников из латуни, стойкой к вымыванию цинка, изготовлены по технологиям порошковой металлургии. Удлиненный вал двигателя, болты и крепежные винты из нержавеющей стали. Внешний корпус насоса из нержавеющей стали AISI 304. Система уплотнения вала двигателя состоит из масляной камеры, ограниченной со стороны насоса механическим уплотнением карбид кремния/карбид кремния, а со стороны двигателя механическим уплотнением графит/керамика. Герметичный статор двигателя из нержавеющей стали AISI 304 установлен внутри

наружного корпуса насоса. Сверху насос закрывает крышка из нержавеющей стали с напорным патрубком, под ней находится отсек электрических компонентов. Двигатель асинхронный, с высококачественными шарикоподшипниками с удлиненным сроком службы. Однофазные двигатели имеют встроенный тепловой выключатель и конденсатор под верхней крышкой. Для защиты трехфазных двигателей необходимо установить подходящую защиту от перегрузок. Однофазные модели могут поставляться как с поплавком для автоматической работы, так и без него.
Рабочий диапазон: от 0,9 до 7,2 м³/час, напор до 86 метров.
Максимально допустимое количество песчаных примесей: 50 г/м³.
Степень защиты двигателя: IP 68
Категория изоляции: F
Температура перекачиваемой жидкости: до +40°C;
Стандартные кабели питания: 20-ти метровый кабель, типа HO7 RN F
 Однофазные модели оборудованы кабелями с вилкой SCHUKO CEE 7-VII-UNEL 47166-68
 Однофазные модели для работы в автоматическом режиме могут поставляться с поплавками или без них.

ГИДРАВЛИЧЕСКИЕ ХАРАКТЕРИСТИКИ

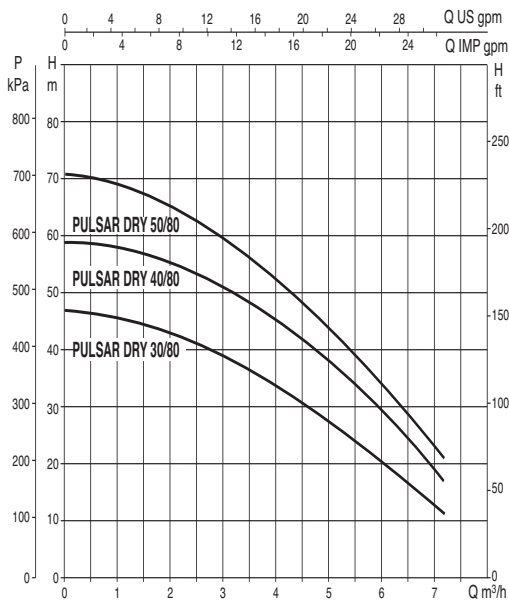
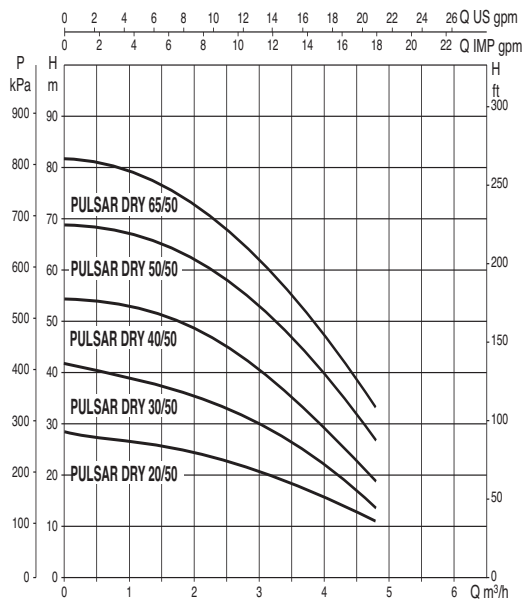

РАЗМЕРЫ И ВЕС

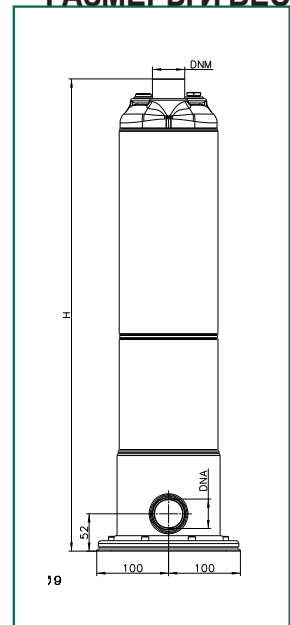

модель	электрические характеристики						гидравлические характеристики							РАЗМЕРЫ И ВЕС								
	источник питания 50 Гц	P1 кВт	P2		In А	конденсатор мкФ Vc	Q м³/час л/мин	H (м)						H	Размеры упаковки			Объем м³	вес брутто кг			
			кВт	л.с.				0	1,2	2,4	3,6	4,8	6		7,2	L/A	L/B		H	MA	MNA	TNA
PULSAR DRY 20/50 M-NA	1 x 220-240 V~	0,78	0,55	0,75	3,7	20	450	29	27	23,2	17,2	10,3			603	780	240	265	0,049	-	16,5	17
PULSAR DRY 20/50 T-NA	3 x 400 V~	0,60	0,55	0,75	1,62	-	-															
PULSAR DRY 30/50 M-NA	1 x 220-240 V~	0,94	0,55	0,75	4,4	16	450	42	38,2	33,8	24,8	13,5			562	690	220	165	0,049	-	16,7	17,3
PULSAR DRY 30/50 T-NA	3 x 400 V~	0,87	0,55	0,75	1,65	-	-															
PULSAR DRY 40/50 M-NA	1 x 220-240 V~	1,12	0,75	1	5,2	16	450	56	51	45	33	18			562	690	220	165	0,049	-	17	17,5
PULSAR DRY 40/50 T-NA	3 x 400 V~	1,03	0,75	1	1,85	-	-															
PULSAR DRY 50/50 M-NA	1 x 220-240 V~	1,45	1	1,36	6,5	25	450	72	65,5	58	43,6	24,5			630	690	220	165	0,049	-	18	18,5
PULSAR DRY 50/50 T-NA	3 x 400 V~	1,35	1	1,36	2,4	-	-															
PULSAR DRY 65/50 M-NA	1 x 220-240 V~	1,70	1,2	1,6	7,8	30	450	86	78,5	70	52,8	29			657	690	220	165	0,049	-	19	19,5
PULSAR DRY 65/50 T-NA	3 x 400 V~	1,60	1,2	1,6	2,9	-	-															
PULSAR DRY 30/80 M-NA	1 x 220-240 V~	1,12	0,75	1	5,2	16	450	51	48,2	44,8	39,2	32,4	23,5	13	562	690	220	165	0,049	-	17	17,5
PULSAR DRY 30/80 T-NA	3 x 400 V~	1,03	0,75	1	1,85	-	-															
PULSAR DRY 40/80 M-NA	1 x 220-240 V~	1,45	1	1,36	6,5	25	450	64	61	56,8	50	41,5	30,5	16,2	630	690	220	165	0,049	-	18	18,5
PULSAR DRY 40/80 T-NA	3 x 400 V~	1,35	1	1,36	2,4	-	-															
PULSAR DRY 50/80 M-NA	1 x 220-240 V~	1,70	1,2	1,6	7,8	30	450	77	73,2	68	60	50	37	19,6	657	690	220	165	0,049	-	19	19,5
PULSAR DRY 50/80 T-NA	3 x 400 V~	1,60	1,2	1,6	2,9	-	-															



S6

Погружные скважинные насосы для скважин диаметром 6"

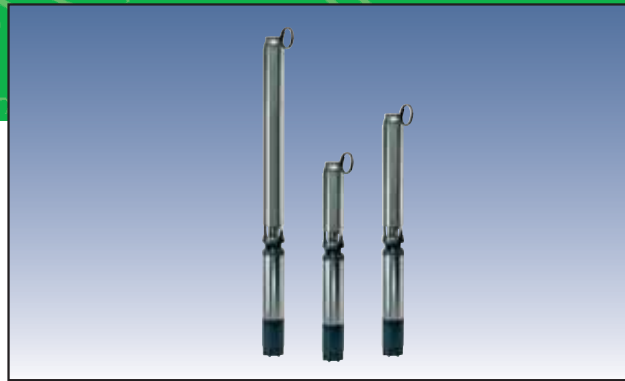

Погружные скважинные центробежные многоступенчатые насосы для скважин диаметром 6" или более, способны работать в широком диапазоне значений расхода и напора. Насосы находят широкое применение в подъемных насосных, распределительных и нагнетательных системах водоснабжения гражданского и промышленного назначения, системах заполнения автоклавов и цистерн, противопожарных и промывочных системах, ирригационных системах.

Конструктивные особенности насоса:

Опора двигателя и напорная часть корпуса из высокопрочного чугуна (niresist D2B). Нижняя опора выполнена в соответствии со стандартом NEMA, диаметром 6". В напорную часть встроен обратный клапан. Подшипники с вкладышами: бронзовыми, резиновыми. Шлицевой вал (AISI 420) полностью защищён. Компенсационные кольца, наружный корпус, защита кабеля, всасывающая решётка из нержавеющей стали (AISI 304). Рабочие колёса и диффузоры из технополимера.

Конструктивные особенности двигателя:

Погружной, асинхронный, двухполюсный, полностью изготовлен из нержавеющей стали AISI 304. Короткозамкнутый ротор посажен на упорные самоцентрирующиеся подшипники и способен выдерживать осевые нагрузки. Статор, залитый в синтетическую смолу, вставлен в герметичную гильзу из нержавеющей стали. Смазка подшипников осуществляется статорной жидкостью. Защиту от перегрузок должен обеспечить пользователь в соответствии с техническими условиями EN 60947-4-1 (Время срабатывания <10 сек. на 5 x In).

Степень защиты: IP 58

Рабочий диапазон: до 66 м³/час, напор до 468 м.

Перекачиваемая жидкость: чистая, без твердых включений и абразивных частиц, химически нейтральная, по характеристикам близкая к воде.

Максимальная температура окружающей среды: + 30°C

Число запусков/час: не более 20

Максимальное количество песчаных примесей: 40 г/м³.

Минимально рекомендуемый уровень на всасывании: 1 м

Охлаждающий поток: 16 см/сек.

ГИДРАВЛИЧЕСКИЕ ХАРАКТЕРИСТИКИ

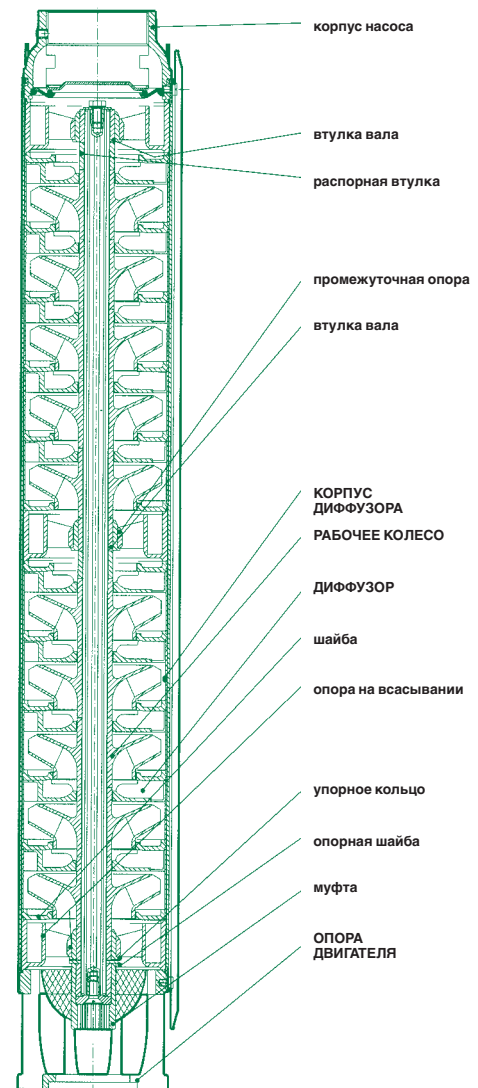
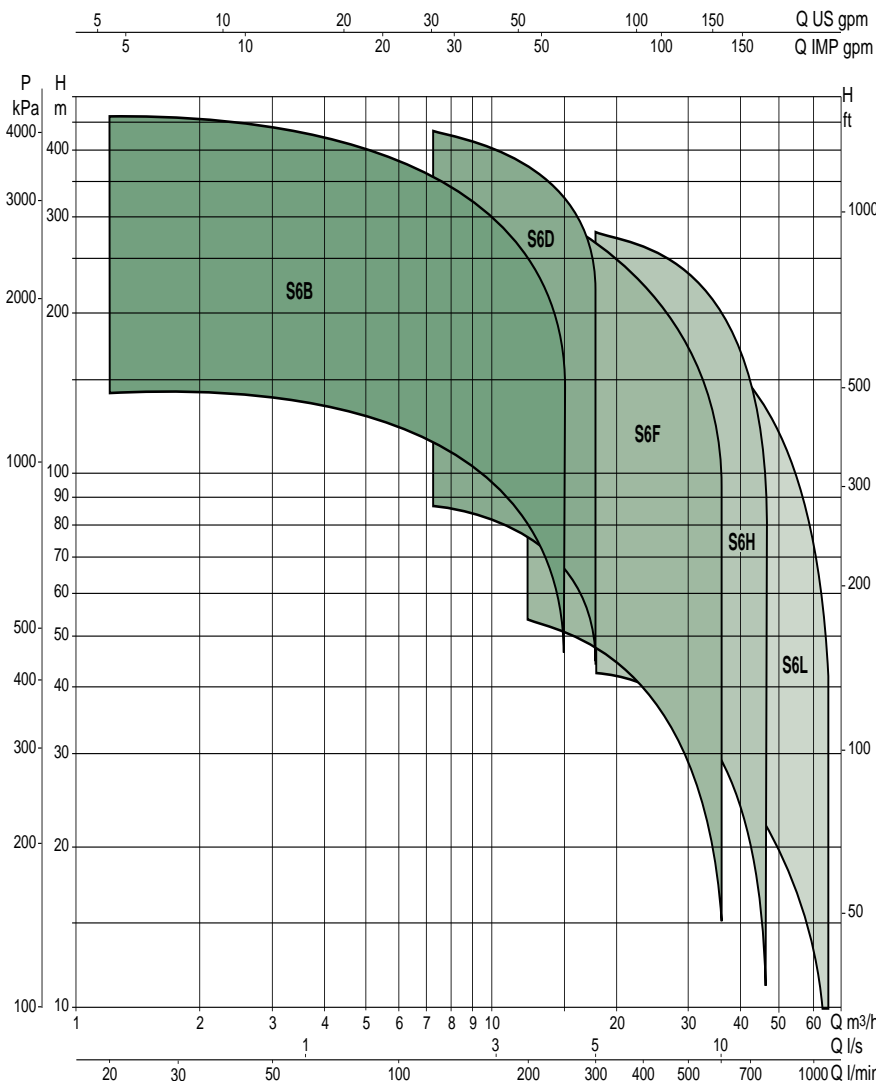



Вспомогательное оборудование

Блок защиты Control box 4"

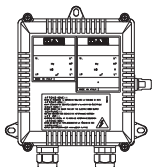

Электрический щит управления работой погружных скважинных однофазных электронасосов, включающий тепловую защиту с ручным возвратом в исходное состояние, конденсатор и клеммную коробку для электрической кабельной разводки. В комплект входят контактные зажимы для подсоединения датчика давления/поплавка. В поставку входит 1,5-метровый кабель питания с вилкой SCHUKO CEE7-VII UNEL 47166-68. Корпус из термопластичного огнеупорного материала для настенного монтажа.

ES 1 M - ES 3 M

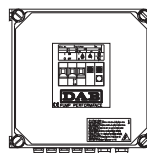

Электрический щит для защиты погружных скважинных однофазных электронасосов (см. таблицу) от работы всухую. Щит имеет собственную защиту и служит для защиты электронасосов от перегрузок, короткого замыкания с ручным возвратом в исходное состояние. Имеется возможность работы с 1, 2 или 3 зондами в зависимости от применения. Степень защиты: IP 55. Рабочий диапазон: от -10°C до +40°C. В стандартную поставку входят зонд и кронштейны для настенного крепления. Корпус из термопластичного огнеупорного материала для настенного монтажа.

модель	источник питания 50 Гц	макс. мощн. кВт	ном. макс. мощн. устан. кВт	макс. сила тока А	Размеры			вес брутто кг
					А	В	Н	
ES 1 M	1x220-240 V~	0,25-0,37-0,55-0,75	1,85	10	270	300	190	5,6
ES 3 M	1x220-240 V~	1,1-1,5-2,2	2,2	16	270	300	190	5,6

Блок защиты HS

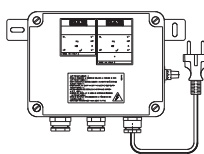

Блок служит для увеличения пускового момента однофазных электронасосов, мощностью 0,5 - 0,75 - 1,5 л.с. 220 В~, и включает микровыключатель тепловой и токовой защиты с ручным возвратом в исходное положение, конденсатор запуска, конденсатор для увеличения пускового момента и клеммную коробку для электрической кабельной разводки. Степень защиты: IP 55. Температура окружающей среды для использования: -10°C + 40°C. В комплект входит 1,5-метровый кабель питания 3G1,5 H07 VV-F. Корпус из термопластичного огнеупорного материала для настенного монтажа.

ES 0,75T - 1T - 1,5T - 3T - 4T - 7,5T

Электрический щит для защиты погружных скважинных трёхфазных электронасосов (см. таблицу) от работы всухую. Щит имеет собственную защиту и служит для защиты электронасосов от перегрузок, короткого замыкания с ручным возвратом в исходное состояние.

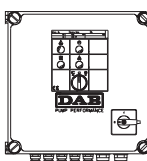

Имеется возможность работы с 1, 2 или 3 зондами в зависимости от применения. Степень защиты: IP 55. Рабочий диапазон: от -10°C до +40°C. В стандартную поставку входят зонд и кронштейны для настенного крепления. Корпус из термопластичного огнеупорного материала для настенного монтажа.

модель	источник питания 50 Гц	макс. мощн. кВт	макс. сила тока А	конденс. запуска µF	конденс. увеличения пускового момента µF	вес брутто кг
Control HS 0.5	1x220 V~	0,37	4	16	20	2,1
Control HS 0.75	1x220 V~	0,55	5	20	30	2,2
Control HS 1	1x220 V~	0,75	6	30	40	2,2
Control HS 1.5	1x220 V~	1,1	10	40	60	2,4
Control HS 2	1x220 V~	1,5	12	50	80	2,5

модель	источник питания 50 Гц	макс. мощн. кВт	ном. макс. мощн. устан. кВт	макс. сила тока А	Размеры			вес брутто кг
					А	В	Н	
ES 0,75 T	3x400 V~	0,25-0,37,0,55	0,88	1,6	270	300	190	5,6
ES 1 T	3x400 V~	0,75	1,38	2,5	270	300	190	5,6
ES 1,5 T	3x400 V~	1,1	2,2	4	270	300	190	5,6
ES 3 T	3x400 V~	1,5 - 2,2	3,5	6,3	270	300	190	5,6
ES 4 T	3x400 V~	3	5,5	10	270	300	190	5,6
ES 7,5 T	3x400 V~	4-5,5	7,5	14	270	300	190	5,6

ESC 3 M - 4 T - 10 T

Степень защиты: IP43.
Рабочий диапазон: 0°C + 40°C.

модель	источник питания 50 Гц	макс. мощн. кВт	макс. сила тока А	Размеры			вес брутто кг
				А	В	Н	
ESC 3 M	1x 220-240V	2,2	18	270	270	165	4,8
ESC 4 T	3x400V	3,0 incl.	18	270	270	165	5,2
ESC 10 T	3x400V	4,0-7,5 incl.	30	270	270	165	5,2



Вспомогательное оборудование

ES 7,5T

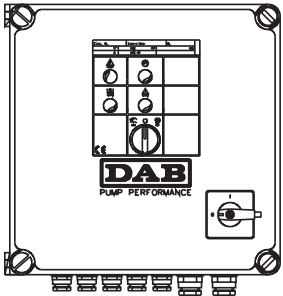

Электрощиты для защиты трехфазных погружных электронасосов по сухому ходу (см. таблицу) Электрощит защищен и защищает электронасос от перегрузок, коротких замыканий.

Укомплектован следующим:

- Клеммы управления миним./макс. уровня (при помощи поплавков, датчиков давления и др.)
- Соединительные клеммы для дистанционного управления
- Переключатель режима работы электронасоса: ручной/автоматический
- Таймер регулировки времени остановки для предотвращения работы по сухому ходу
- Защита от излишних запусков (исключается)
- Клеммы (без потенциала) для подачи питания на дистанционную звуковую аварийную сигнализацию.

Возможность работать с 1, 2 или 3 датчиками в зависимости от использования.

Степень защиты : IP 55.

Диапазон температур применения : от -10°C до +40°C.

Стандартная поставка с электродатчиком и кронштейнами для крепления к стене.

Настенная монтажная коробка из самогасящегося термoplastика

модель	источник питания 50 Гц	макс. мощн. кВт	ном. макс. мощн. устан. кВт	CORRENTE MAX A	Размеры			вес брутто кг
					A	B	H	
ES 7,5 T	3x400 V~	4-5,5	7,5	14	270	300	190	5,6

ES 10 T - 12,5 T - 15 T - 20 T - 25 T - 30 T - 40 T

модель	источник питания 50 Гц	макс. мощн. кВт	макс. сила тока А	Размеры			масса брутто кг
				A	B	H	
ES 10 T	3x400V~	7,5	18	270	270	165	5,6
ES 12,5 T	3x400V~	9,2	25	270	270	165	5,9
ES 15 T	3x400V~	11	25	270	360	165	8
ES 20 T	3x400V~	15	32	270	360	165	8,1
ES 25 T	3x400V~	18,5	40	270	360	165	8,3
ES 30 T	3x400V~	22	63	270	360	165	8,5
ES 40 T	3x400V~	30	80	270	360	165	8,7

Электрощиты для защиты и работы в автоматическом режиме при помощи поплавков/погружных трехфазных электронасосов в единой установке.

Имеются в распоряжении как двигатели с прямым подключением, так и с подключением звезда/треугольник.

Настенная монтажная коробка из самогасящегося термoplastика

Щит обеспечен самозащитой и защищает электронасос от перегрузок, короткого замыкания, отсутствия фазы и имеет ручной взвод.

Укомплектован следующим:

- Разъёмное устройство линии питания с ручьяжкой дверцы закрывающейся на навесной замок
- Самозащищенный трансформатор для обеспечения внешнего управления питанием на 24 В.
- Соединительные клеммы электронасоса и поплавков контроля минимального/максимального уровня
- Блок контрольного датчика предотвращающего работу по сухому ходу
- Соединительные клеммы аварийного управления и для установки дистанционной звуковой или световой аварийной сигнализации (без потенциала)
- Коммутатор на передней панели щита для переключения: ручной - 0 - автоматический режим электронасоса
- Сигнализация на передней панели щита:
- Красная сигнальная лампочка указывающая что сработала амперметрическая защита
- Зеленая сигнальная лампочка сигнализирующая работу насоса
- Желтая сигнальная лампочка сигнализирующая нормальный режим работы вспомогательных контуров
- Пределы рабочих температур окружающей среды: -10°C +40°C
- Пределы температур среды хранения: -25°C +55°C
- Относительная влажность (без конденсации) 50% при 40°C макс. (90% при 20°C)
- Высота макс. 3000 м (над уровнем моря)
- Степень защиты: IP55
- Щиты изготовлены согласно: EN 60204-1 и EN 60439-1
- Серийная поставка с электродатчиком.

Электрозонд

Используется с электрическими щитами ES для проверки уровня жидкости/предотвращения работы насоса всухую.

Предназначен для токопроводящих жидкостей с температурой до +40°C.

Подсоединяется к щиту управления посредством провода 1,5 мм² с изоляцией 550 В

(в комплект поставки не входит).



Таблицы определения сечения кабеля питания в зависимости от длины кабеля

Напряжение 1x220 В~

Прямой запуск - Падение напряжения 3% - Температура окружающей среды 30°C

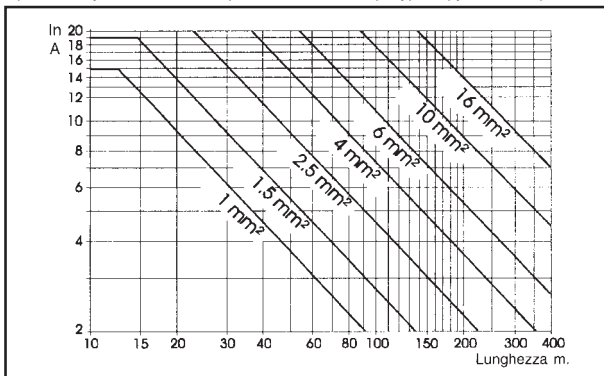

Напряжение 3x400 В~

Прямой запуск - Падение напряжения 3% - Температура окружающей среды 30°C

