

## Стальной твердотопливный котел со встроенными ТЭН-ми

# ЕКО EL

**Wirbel ЕКО EL** – это стальные водогрейные твердотопливные котлы мощностью от 14 до 80 кВт, предназначенные для сжигания в качестве основного топлива – кокса, угля, дров и торфяных брикетов, резервное – электричество. При необходимости можно использовать другие виды топлива – в базовой комплектации нижняя дверь котла оборудована отверстием под установку жидкотопливной, газовой или пеллетной горелки.

Котлы **ЕКО EL** могут работать как в открытых, так и в закрытых системах отопления.

При изготовлении котла примерны качественные материалы и современные методы производства.

Котел отвечает требованиям Европейских Норм EN 303-5.



### Преимущества котлов ЕКО EL:

- **Широкий модельный ряд.** Стальные водогрейные твердотопливные котлы Wirbel ЕКО EL выпускаются 9-ти типоразмеров, мощностью от 14 до 80 кВт для отопления помещений от 80 до 550 м<sup>2</sup>
- **Резервное топливо.** Котлы ЕКО EL оснащены ТЭН-ми мощностью 6 кВт в количестве от 1 до 4-х в зависимости от типоразмера котла. ЕКО-EL 14/6, ЕКО-EL 17/12, ЕКО-EL 23/18, ЕКО-EL 30/18, ЕКО-EL 35/18, ЕКО-EL40/24, ЕКО-EL 50/24, ЕКО-EL 80/24.
- **Универсальность.** При снятии заглушки с нижней двери котла и установки пульта управления, котел может работать с наддувной горелкой на солярке, газе, или на пеллетах. Для возможности использования в качестве топлива древесные гранулы (пеллеты), необходимо приобрести комплект переоборудования котла для работы на пеллетах Pellet-set мощностью 14-80 кВт в соответствии с типоразмером котла.
- **Увеличенная камера сгорания.** За счет увеличенной камеры сжигания топлива, котлы Wirbel ЕКО EL могут до 2-х раз дольше работать на одной загрузке топлива, чем существующие аналоги.
- **Неприхотливы к дымоходу.** В топке имеется дополнительная эффективная поверхность нагрева –

водоохлаждаемая колосниковая решётка. Это увеличивает теплоотдачу и позволяет уменьшить конвективные поверхности теплообмена. Как результат – уменьшается сопротивление дымовых газов в котле и он становится неприхотливым к дымоходу.

- **Удобны в обслуживании.** Обслуживание и очистка котла предельно упрощены. Под водоохлаждаемой колосниковой решёткой расположен гребень очистки. Это позволяет чистить колосниковую решётку, не открывая двери котла, а при снятии заглушек с боковых отверстий на корпусе котла, можно быстро проникнуть в камеру сгорания для чистки основных поверхностей нагрева.
- **Надежен и долговечен.** Топочная камера изготовлена из стали толщиной 5 мм. Срок службы котла не менее 15 лет при правильной эксплуатации.

- **Идеальный баланс цены и качества.**

- Котел отвечает требованиям EN 303-5 и EN 30 и изготовлен по нормативам ISO 9001/2000.

**Котел поставляется в собранном виде в комплекте с системой управления ТЭН-ми.**

### Подготовка бытовой горячей воды:

Для подготовки бытовой горячей воды котел ЕКО-EL комбинируют с бойлером.

### Опции:

**При работе на твердом топливе:** - регулятор воздуха.

Если котел работает в закрытой системе — группа безопасности (2,5 бар) и расширительный бак.

Для повышения комфорта и предотвращения эксплуатации котла в нежелательном диапазоне мощности, ниже 50% от номинала, рекомендуем монтировать систему отопления с баком аккумулятором CAS (см. схему обвязки в инструкции по эксплуатации).

Для предотвращения выпадения конденсата на поверхностях нагрева, рекомендуем также контур разогрева с термостатом на 65°С .

**При работе на пеллетах:** - Pellet-set 14-80 кВт, и предохранительные приборы (см. выше).

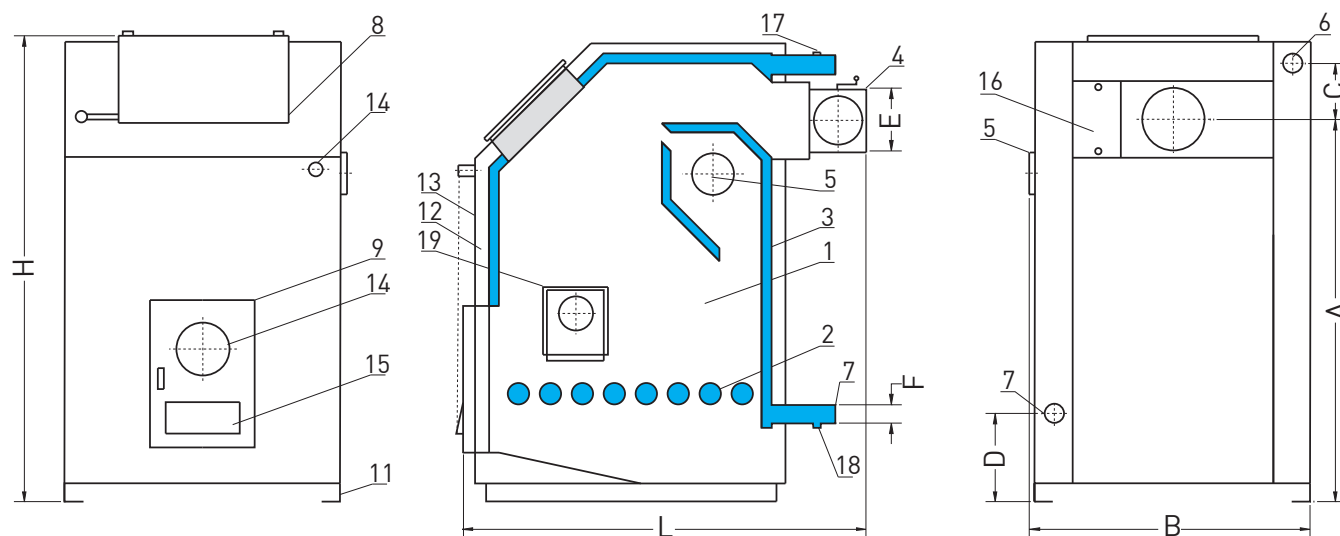

- |  |                                  |                                  |
|--|----------------------------------|----------------------------------|
| 1 Топка                                | 7 Обратный патрубок              | 14 Муфта для регулятора воздуха  |
| 2 Водоохлаждаемая колосниковая решётка | 8 Загрузочная дверь              | 15 Воздушная заслонка            |
| 3 Корпус котла                         | 9 Дверь розжига и очистки пепла  | 16 Отверстие для очистки         |
| 4 Дымоход с дросельным клапаном        | 10 Отверстие для монтажа горелки | 17 Трубка для наполнения и слива |
| 5 Отверстие для чистки                 | 11 Основа                        | 18 Зольник                       |
| 6 Подающий патрубок                    | 12 Теплоизоляция                 | 19 Ручка гребня очистки          |
|  | 13 Обшивка                       |                                  |

Описание	EKO EL	14/6	17/12	23/12	30/18	35/24	40/24	50/24	60/24	80/24
Мощность котла (бурый уголь)	(кВт)	16	20	25	32	37	45	53.5	60	80
Мощность ТЭН-ов	(кВт)	6	12	12	18	24	24	24	24	24
Напряжение	В/Гц	380/50	380/50	380/50	380/50	380/50	380/50	380/50	380/50	380/80
Объем воды	(л)	35	45	55	60	66	75	83	118	123
Масса котла	(кг)	190	202	220	238	250	264	318	353	391
Диаметр патрубка отходящих газов * E	(мм)	133	133	133	160	160	160	180	180	180
Ось дымохода A	(мм)	660	660	710	760	760	810	810	940	980
Тяга дымохода	(мбар)	15	16	17	18	19	20	22	25	30
Вых./Вход. вода	(дюйм)	1 "	1 "	1 1/4"	1 1/4"	1 1/4"	1 1/4"	1 1/2"	1 1/2"	1 1/2"
Темпер. выход. газов	(°C)	230	230	230	230	230	230	230	230	230
Мах. Раб. температура	(°C)	90	90	90	90	90	90	90	90	90
Min темпер.обратной линии	(°C)	65	65	65	65	65	65	65	65	65
Мах. Раб. давление	(мбар)	2,5	2,5	2,5	2,5	2,5	2,5	2,5	2,5	2,5
Общая глубина L	(мм)	960	960	960	1010	1080	1080	1080	1080	1150
Общая высота H	(мм)	1000	1060	1080	1130	1130	1180	1180	1310	1350
Общая ширина B	(мм)	670	670	670	690	690	690	810	860	930
Объем камеры сгорания	(л)	62	94	121	152	168	185	241	302	392
Рекомендуемая обогреваемая площадь	(м )	До 80	80-100	100-150	150-180	180-230	230-250	250-330	330-410	410-530
Мах. Длина полена	(мм)	550	550	550	550	550	550	550	550	550

\* Рекомендации по диаметру дымохода и высоте дымовой трубы см. в инструкции по эксплуатации котла