

**Wilo-Steckmodul S1R-h  
(Star-Z 20/..-Z 25/..)**

Инструкция по монтажу и эксплуатации

**Содержание**

1	Общая информация	3
2	Безопасность	
3	Транспортировка и временное хранение	
4	Описание продукта и принадлежностей	
5	Сборка / Установка	4
6	Ввод в эксплуатацию / Настройки	
	Рисунки	5
	Гарантийный талон	7
	Ввод оборудования в эксплуатацию	8
	Измеренные параметры после ввода в эксплуатацию	9
	Данные по гарантийным ремонтам	
	Филиалы ВИЛО РУС	

## 1 Общая информация

**Сборка и установка должны выполняться только квалифицированным персоналом!**

Прежде чем собирать и делать попытку запустить этот модуль в работу внимательно изучите данную инструкцию! Повреждения модуля в результате не соблюдения данной инструкцией не покрываются гарантией.



Инструкции по технике безопасности, содержащиеся в руководстве по эксплуатации насоса должны соблюдаться при выполнении любых работ на модуле S1R-h и устройстве в целом.

### 1.1 Использование

Wilо штекерный модуль для установки на терминальную коробку насосов с двигателем переменного тока Star-Z20, Star-Z25 используется для управления по таймеру и программируемого отключения насосов в циркуляционных контурах горячего водоснабжения.

### 1.2 Технические данные

Допустимая температура окружающей среды в зависимости от температуры среды перекачиваемой насосом:

Температура помещения °С	20	30	40
Температура теплоносителя °С	90	80	70

Напряжение: 1~230В, 50Гц

Класс защиты: IP 42

## 2 Безопасность

Необходимо руководствоваться инструкцией по монтажу и эксплуатации насоса Star-Z.

## 3 Транспортировка и временное хранение



**ВНИМАНИЕ!** Этот прибор должен быть защищен от воздействия влаги и механических повреждений. Электронные компоненты не должны подвергаться воздействию температур вне диапазона от -10°C до +55°C.

## 4 Описание продукта и принадлежностей

### 4.1 Описание S1R-h

Штекерный модуль используется для управления по таймеру и программируемого отключения вышеуказанных насосов с двигателями переменного тока (1~230 В, 50 Гц). Необходимое время устанавливается с помощью переключателей расположенных по окружности вращающегося диска.

- Насос в работе (положение переключателя, когда видна красная метка) и
- Насос выключен (метка скрыта).



**ВНИМАНИЕ!** Вряд ли имеет смысл использовать S1R-h, когда питание насоса отключается внешним контроллером!! В таких случаях, должны быть использованы подключаемый модуль S1R-h digital с резервным питанием и отдельная установка и эксплуатация.

### 4.2 Комплект поставки

Штекерный модуль S1R-h с монтажным комплектом:

- 1 База модуля, включая гермоввод
- 1 Крышка модуля
- 3 Крепежные винты M4x16
- 1 Шина заземления
- 1 Уплотнение
- 1 Винт крепления крышки модуля и инструкция по эксплуатации

## 5 Сборка / Установка

### 5.1 Сборка – монтаж и электрическое соединение



Электрическое подключение должно быть выполнено квалифицированным электриком с соблюдением действующих правил

- Проверьте вид тока и напряжения питающей сети.
- Отключите сетевое напряжение питания насоса, обеспечьте защиту от несанкционированного включения.

### 5.2 Пошаговая сборка (Рис. 1 – 9)

**Перед началом сборки, пожалуйста, убедитесь, что сборка набора может быть завершена. Если какая-либо часть отсутствует или сломана, пожалуйста, обратитесь в ближайший филиал компании Wilo.**

**Рис.1** Соблюдайте правильность установки!



**ВНИМАНИЕ!** В случае необходимости разверните мотор на 180°. Смотри инструкцию по монтажу и эксплуатации на насос.

**Рис.2** Предварительно открутив винты, снимите крышку клеммной коробки.

**Рис.3** Отключите кабель (L, N, PE) и вытащите его из гермоввода.



**Внимание!** Конденсатор может содержать заряд. По соображениям безопасности для саморазряда конденсатора, по меньшей мере, достаточно двух минут.

**Рис.4** Поднимите и снимите крышку контактов конденсатора (-| |-).

**Рис.5** Выньте проводники конденсатора из разъема и удалите конденсатор.



**ВНИМАНИЕ!** Необходимо сохранить конденсатор для использования в S1R-h.

**Рис.6** Открутите два винта крепления модуля к мотору и винт заземления и аккуратно снимите модуль с мотора.

**Рис.7** Установите часовой модуль в основание, Разместите внизу контактного блока прилагаемое уплотнение. Поместите предварительно собранные части на двигатель и надежно прижмите.

Убедитесь в том, что модуль находится в правильном положении. Поместите шину заземления в соответствующее отверстие (PE) и закрутите винт заземления. Только после того как ввернете два крепежных винта в свободные в основании отверстия затяните все винты отверткой.

**Рис.8** Установите на своё место конденсатор и аккуратно проложив, вставьте его выводы в два гнезда (-| |-). Пропустите сетевой кабель через гермоввод и подключите соответствующие жилы к клеммам (L, N, PE). Надежно затяните гайку гермоввода.

**Рис.9** Установите сверху модуля крышку из сборочного комплекта и затяните крепежные винты. Включите сетевое питание.

## 6 Ввод в эксплуатацию / Настройки

Модуль может быть настроен пользователем! Необходимое время устанавливается с помощью переключателей расположенных по окружности вращающегося диска.

- Насос в работе (положение переключателя - видна красная метка) и
- Насос выключен (красная метка скрыта).

### **Установка заданного времени:**

**Рис.10** Аккуратно откройте отверткой прозрачную крышку.

- Для задания рабочего времени нажмите переключатель на краю диска по направлению к его центру. (один переключатель соответствует ¼ часа).
- Синхронизируйте часовой диск в соответствии с текущим временем. Для этого, вращайте часовой диск по часовой стрелке, чтобы корректное время установилось напротив метки. Закройте прозрачную крышку.

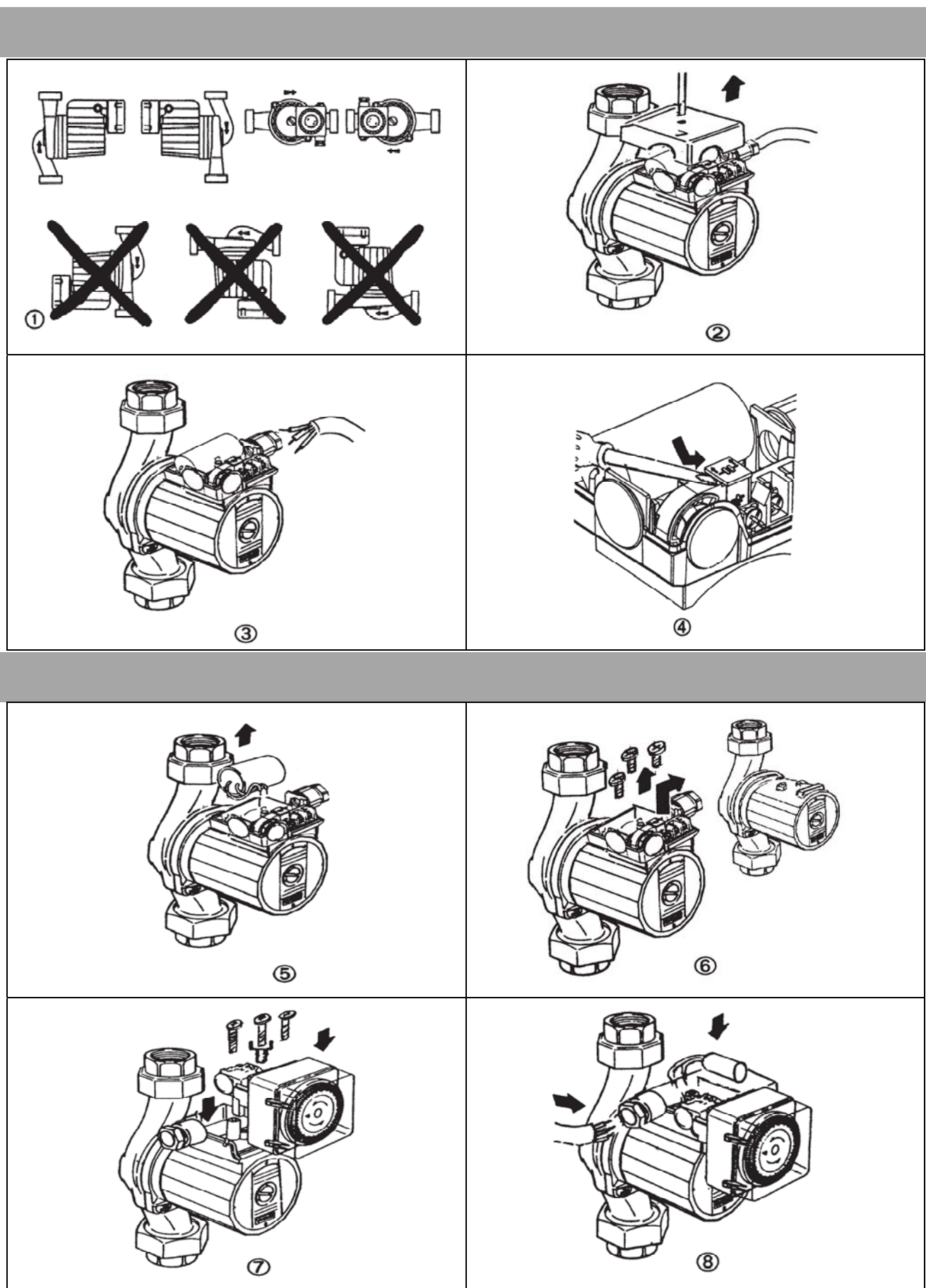

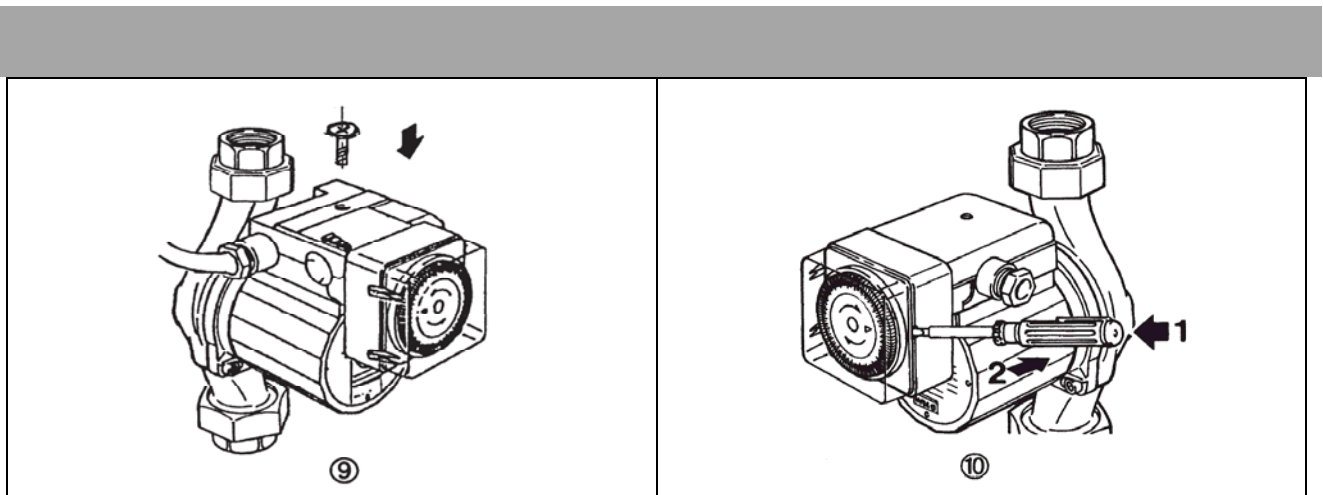

## Гарантийный талон

Наименование изделия



Арт. номер

Серийный номер

Организация-продавец

Дата продажи

Ф.И.О. продавца

место печати (штампа)

Подпись продавца

С условиями гарантии ознакомлен  
Подпись покупателя

### ВНИМАНИЕ!

#### НЕЗАПОЛНЕННЫЙ ГАРАНТИЙНЫЙ ТАЛОН НЕДЕЙСТВИТЕЛЕН.

1. ВИЛО РУС осуществляет гарантийное обслуживание на всей территории Российской Федерации через авторизованные сервисные организации. Изготовитель гарантирует бесплатный ремонт или замену любого узла оборудования, имеющего заводские дефекты, в течение гарантийного срока за исключением случаев, когда дефекты и поломки произошли по вине Потребителя. Гарантийный срок исчисляется с даты продажи оборудования, которая подтверждается печатью и соответствующей записью Продавца в Гарантийном талоне. Гарантийный срок на насосы составляет 24 месяца, на приборы автоматики и управления – 12 месяцев с даты продажи.
2. После гарантийного ремонта оборудования замененные части в составе оборудования имеют гарантийный срок и гарантийные условия на все оборудование в целом.

### 3. Гарантийное обслуживание не производится:

- При нарушении положений, изложенных в Руководстве по монтажу и эксплуатации изделия (Паспорте).
- При отсутствии гарантийного талона или несоответствия сведений в Гарантийном талоне учетным параметрам изделия (наименование, серийный номер, дата и место продажи), при невозможности однозначной идентификации изделия, при наличии в гарантийном талоне незавершенных исправлений, при истечении гарантийного срока.
- При отсутствии документов, подтверждающих покупку изделия (накладной, товарного чека).
- При повреждении, перенесении, отсутствии, нечитаемости серийных номеров на табличках оборудования.
- Если неисправность не может быть продемонстрирована.
- Если нормальная работа оборудования может быть восстановлена его надлежащей настройкой и регулировкой, восстановлением исходной информации в доступных меню, очисткой изделия от пыли и грязи, проведением технического обслуживания изделия.
- Если неисправность возникла вследствие попадания посторонних предметов, веществ, жидкостей, под влиянием бытовых факторов (влажность, низкая или высокая температура, пыль, насекомые и т.д.), невыполнения требований ГОСТ 13109-97 к сети электропитания, стихийных бедствий, неправильного монтажа, эксплуатации, транспортирования и хранения.
- При обнаружении на изделии или внутри него следов ударов, небрежного обращения, естественного износа, постороннего вмешательства (вскрытия), механических, коррозионных и электрических повреждений, самостоятельного изменения конструкции или внешнего вида.
- Если неисправность оборудования возникла в результате использования неподходящих (неоригинальных) расходных материалов, ламп, предохранителей, прокладок, уплотнений и заменяемых частей, либо естественного износа изделий и частей с ограниченным сроком эксплуатации, а также при использовании изделия не по назначению.
- При использовании приборов управления и защиты других производителей, не отвечающих требованиям WILo, изложенным в технической документации на оборудование, при повреждении в результате неисправности или конструктивных недостатков систем, в составе которых эксплуатируется оборудование.

**Во всех перечисленных случаях компания, осуществляющая гарантийное обслуживание, оставляет за собой право требовать возмещения расходов, понесенных при диагностике, ремонте и обслуживании оборудования, исходя из действующего у нее прейскуранта.**

4. Гарантия не распространяется на лампы накаливания, предохранители и расходные материалы.
5. Износ уплотнений (сальниковых и скользящих торцевых) не является причиной рекламации.
6. Все поставляемые изделия являются работоспособными, комплектными и не имеют механических повреждений.
7. Изготовитель не несет ответственности за возможные расходы, связанные с монтажом и демонтажом оборудования. Настоящая гарантия ни при каких условиях не дает право на возмещение убытков, связанных с использованием или невозможностью использования купленного оборудования.

Информацию о сервисных центрах можно узнать на [www.wilo.ru](http://www.wilo.ru) или в филиалах ВИЛО РУС.

**Ввод оборудования в эксплуатацию (заполняется организацией, осуществившей ввод оборудования в эксплуатацию)**

Наименование организации	Адрес	Телефон

**Измеренные параметры после ввода в эксплуатацию**

Подключение	<input checked="" type="checkbox"/> Звезда	<input type="checkbox"/> Треугольник	<input type="checkbox"/> Плавный пуск	<input type="checkbox"/> ЧП
Давление в рабочей точке	Вход	атм	Выход	атм
Давление на закрытую задвижку	Вход	атм	Выход	атм
Точки замера давления относительно насоса				
Напряжение / Фаза	L <sub>1</sub> -L <sub>2</sub>	В	L <sub>2</sub> -L <sub>3</sub>	В
	L <sub>1</sub> -N	В	L <sub>2</sub> -N	В
Потребляемый ток в рабочей точке	L <sub>1</sub>	А	L <sub>2</sub>	А
Потребляемый ток на закрытую задвижку	L <sub>1</sub>	А	L <sub>2</sub>	А
Перекачиваемая жидкость	<input checked="" type="checkbox"/> Включения	<input type="checkbox"/> Какие		
Температура перекачиваемой жидкости				°C
Температура в помещении				°C
Дата ввода оборудования в эксплуатацию				
Подпись и Ф.И.О. лица, осуществившего пуск				

место печати (штампа)

**Данные по гарантийным ремонтам (заполняется сервисной организацией)**

**Сервисная организация**

Дата	Акт гарантийного ремонта №	Замененная деталь артикул №	Ф.И.О. мастера	Подпись мастера







ВИЛО РУС  
Россия 123592 Москва  
ул. Кулакова 20  
Т +7 495 7810690  
Ф +7 495 7810691  
wilo@wilo.ru  
www.wilo.ru

## Филиалы ВИЛО РУС

**Владивосток/склад**  
4232 26 93 33  
vladvostok@wilo.ru

**Волгоград**  
8442 26 25 88  
volgograd@wilo.ru

**Екатеринбург/склад**  
343 345 03 50  
wilo-ural@wilo.ru

**Иркутск/склад**  
3952 55 46 88  
irkutsk@wilo.ru

**Казань/склад**  
843 562 46 16  
kazan@wilo.ru

**Калининград/склад**  
906 230 28 36  
kaliningrad@wilo.ru

**Краснодар**  
861 225 16 33  
krasnodar@wilo.ru

**Красноярск**  
391 236 59 54  
krasnoyarsk@wilo.ru

**Москва/склад**  
495 781 06 94  
wilo@wilo.ru

**Нижний Новгород**  
831 277 76 06  
nnovgorod@wilo.ru

**Новокузнецк**  
3843 74 29 95  
novokuznetsk@wilo.ru

**Новосибирск/склад**  
383 363 23 70  
novosibirsk@wilo.ru

**Омск**  
3812 66 07 55  
omsk@wilo.ru

**Пермь**  
902 795 44 34  
perm@wilo.ru

**Петропавловск-Камчатский/склад**  
4152 49 85 88  
kamestex@mail.kamchatka.ru

**Пятигорск/склад**  
8793 36 36 76  
pyatigorsk@wilo.ru

**Ростов-на-Дону/склад**  
863 244 15 48  
rostov@wilo.ru

**Самара/склад**  
846 277 84 19  
samara@wilo.ru

**Санкт-Петербург**  
812 329 01 86  
st-petersburg@wilo.ru

**Саратов**  
8452 34 13 10  
saratov@wilo.ru

**Сочи**  
8622 62 50 79  
sochi@wilo.ru

**Сургут**  
3462 44 21 67  
surgut@wilo.ru

**Тула**  
4872 31 54 51  
tula@wilo.ru

**Тюмень**  
3452 27 37 04  
tumen@wilo.ru

**Уфа**  
347 237 00 59  
ufa@wilo.ru

**Хабаровск/склад**  
4212 27 18 60  
khabarovsk@wilo.ru

**Челябинск**  
351 265 30 16  
chelyabinsk@wilo.ru

**Якутск/склад**  
4112 35 53 47  
vtt@sakha.ru

**Ярославль**  
4852 58 55 89  
yaroslavl@wilo.ru