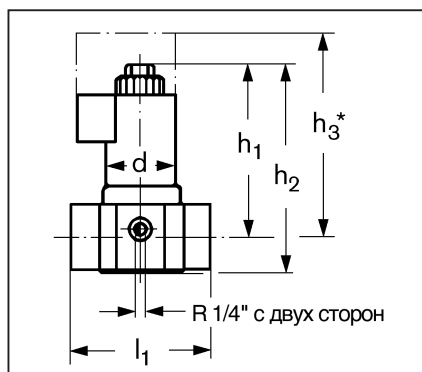

Газовая арматура

Газовый магнитный клапан, соответствующий EN 161
(класс А)

DN 1/2" ...2" с муфтовым соединением

Описание

Одноступенчатый быстродействующий магнитный клапан нормально закрытый, быстрооткрывающийся, быстро закрывающийся. Магнитная катушка предназначена для работы с постоянным током. Переменный ток, поступающий от сети, преобразуется выпрямителем, имеющим схему защиты.

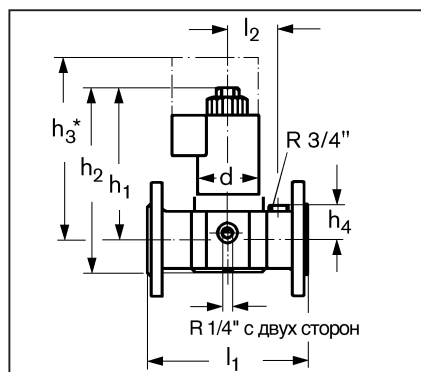
DN 40...150 с фланцевым соединением
DIN 2633 PN 16

Настройка основного расхода газа

После снятия крышки и ослабления контргайки повернуть отверткой винт настройки.

Вращение вправо = уменьшение количества газа

Вращение влево = увеличение количества газа.

При поставке дроссель основного расхода газа полностью открыт. После завершения настройки затянуть контргайку и закрепить крышку.

Технические данные:

Сухая среда: газы по G 260/I, газы с макс. содержанием $H_2S = 0,1\%$

Максимальное рабочее давление: 500 мбар

Магнитный клапан: клапан по EN 161, класс А

Ступень давления: PN 1

Материал газопроводящих элементов: корпус: алюминий, сталь, без цветн. металлов; уплотнения: NBR

Напряжение / частота: ~ (AC) 230 В (+10% ÷ -15%); 50-60 Гц, другие параметры напряжения по запросу

Класс защиты: IP 54, IP 65 по запросу

Электроподключение: на винтовые клеммы через PG 11

Подключение для измерения и газа зажигания: G 1/4 DIN ISO 228 с двух сторон в области входного давления, дополнительно на стороне входа G 3/4, начиная с DN 40 (фланец)

Температура окружающей среды: -15° С ...+ 60° С
Монтаж: магнит в вертикальном положении

Концевой контакт: тип K01/1, соответствует нормативам DIN, установка на DN 10 – DN 150

Размеры для муфтового соединения

Тип	DN	d	l ₁	h ₁	h ₂	h ₃ *	Масса, кг	№ катушки	Мощность прим. (ВА)	Идентификационный № изделия	№ заказа Пер. №
MVD 505/5	1/2"	50	75	90	113	135	2,1	100	18	CE 0085AO 3219	605 452
MVD 507/5	3/4"	75	100	130	155	188	4,8	200	25	CE 0085AO 3219	605 453
MVD 510/5	1"	75	110	130	160	188	4,9	200	25	CE 0085AO 3219	605 454
MVD 515/5	1 1/2"	95	150	170	205	255	6,4	300	60	CE 0085AO 3219	605 455
MVD 520/5	2"	115	170	190	235	300	7,4	400	100	CE 0085AO 3219	605 456

Размеры для фланцевого соединения

Тип	DN	d	l ₁	h ₁	h ₂	h ₃ *	Масса, кг	№ катушки	Мощность прим. (ВА)	Идентификационный № изделия	№ заказа** Пер. №
MVD 5040/5	40	95	200	170	205	255	7,9	300	60	CE 0085AO 3219	151 330 2630/2
MVD 5050/5	50	115	230	190	235	300	10,5	400	100	CE 0085AO 3219	151 330 2631/2
MVD 5065/5	65	130	290	235	295	370	21,0	500	80	CE 0085AO 3219	151 330 2632/2
MVD 5080/5	80	150	310	290	360	465	24,2	550	100	CE 0085AO 3219	151 330 2633/2
MVD 5100/5	100	170	350	365	445	540	29,8	60E	90	CE 0085AO 3219	151 330 2634/2
MV 5125/5-S	125	170	400	412	465	585	56,0	60S	90	CE 0085AO 3219	151 330 2636/2
MV 5150/5-S	150	170	480	445	610	620	90,0	61S	90	CE 0085AO 3219	151 330 2638/2

* размер для монтажа катушки

** с винтами, гайками и уплотнением для одного места разделения

Размеры в мм являются приблизительными

Фирма оставляет за собой право вносить тех. изменения