

## Соленоидный клапан модель EV, EV/6b



Техническое описание:

Максимальное давление на входе: 0,5 бар (EV) или 6 бар (EV/6b)

Температура окружающей среды от -10 до +60 С

Электропитание 230 В 50 Гц, 24 В 50 Гц и 12 В постоянного тока, для фланцевого исполнения – 24 В постоянного тока

Допуск на параметры электропитания -15% +10%

Электроизоляция IP65

Катушка класс F (VDE 0580)

Потребляемая мощность резьбовое исполнение – 11 Вт, фланцевое исполнение Ду 65-100 – 28 Вт, Ду 125-150 – 45 Вт

Среда:

Газ бытового назначения, природный газ (метан), сжиженный нефтяной газ (L. P. G.), неагрессивные газы.

Материалы:

Корпус и крышка клапана – алюминий, пружина и управляющий поршень – нержавеющая сталь, уплотнительная манжета – NBR, остальные комплектующие – медь, алюминий и сталь с гальваническим покрытием.

Клапан нормально закрыт. Открытое состояние поддерживается при наличии напряжения в электромагнитной катушке. Клапан предназначен для отключения подачи газа при поступлении сигнала об утечке газа или при аварийном отключении электропитания. Клапан вновь приводится в рабочее состояние вручную после устранения причины аварии или утечки. Следует осуществлять повторное включение только при наличии электропитания и отсутствии сигнала утечки от детекторов газа. Повторное приведение клапана в исходное состояние упрощается наличием двухступенчатого отсекавателя (имеющегося на всех клапанах EV/6b - на давление 6 бар и на фланцевых клапанах EV - на давление 0,5 бар), что позволяет обойтись без байпасных систем на газопроводе между входом и выходом клапана. Для повторного включения клапана с двухступенчатым отсекавателем необходимо следовать инструкции, поставляемой вместе с клапаном. На резьбовых клапанах EV, имеющих только один отсекаватель, для повторного включения необходимо лишь потянуть алюминиевый рычажок, расположенный на патрубке соленоидного клапана.

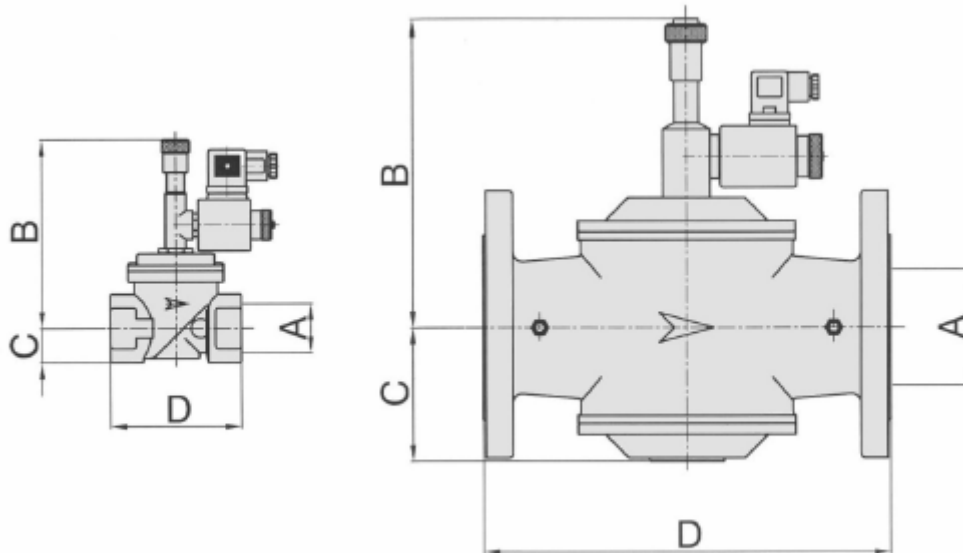

Мод.	EV15 EV15/6b	EV20 EV20/6b	EV25 EV25/6b	EV32 EV32/6b	EV40 EV40/6b	EV50 EV50/6b	EV65 EV65/6b	EV80 EV80/6b	EV100 EV100/6b	EV125 EV125/6b	EV150 EV150/6b
A	Rp 1/2"	Rp 3/4"	Rp 1"	Rp 1 1/4"	Rp 1 1/2"	Rp 2"	DN 65	DN 80	DN 100	DN 125	DN 150
B	120	140	140	170	170	170	230	230	230	390	390
C	15	25	25	31	31	39	100	100	115	170	170
D	76	96	96	154	154	173	300	300	360	480	480

#### Монтаж:

Клапан может устанавливаться в любом положении. На горизонтальном газопроводе рекомендуется, чтобы внутренний патрубок был обращен вверх. При установке следует соблюдать следующие требования:

1. При монтаже нельзя держать клапан за патрубок.
2. Необходимо удостовериться в соосности соответствующих трубопроводов и отсутствии засора в них.
3. Необходимо соблюдать направление потока газа в соответствии со стрелкой, имеющейся на корпусе клапана.
4. Необходимо удостовериться, что все параметры (давление, напряжение питания, температура и т.д.) соблюдены.
5. При монтаже клапана не допускается контакт с оштукатуренными стенами.
6. При монтаже необходимо убедиться в отсутствии механического воздействия на кнопку повторного включения.
7. Перед клапаном должен быть установлен соответствующий газовый фильтр.
8. При монтаже вне помещения клапан должен быть защищен от атмосферного воздействия.
9. Электрические подключения катушки должны выполняться квалифицированным персоналом в соответствии с общими требованиями к электромонтажу.

#### Обслуживание:

Соленоидный клапан не требует никакого обслуживания. В случае выхода клапана из строя он должен быть демонтирован и отправлен изготовителю для осмотра и тестирования. Рекомендуется периодически контролировать эффективность работы всей системы (детектор утечки газа и соленоидные клапаны).

ДИАГРАММА ПОТЕРИ ДАВЛЕНИЯ ПРИ УВЕЛИЧЕНИИ РАСХОДА  
(для различных газов)

