

Технический паспорт

Номер заказа и цены: см. прайс-лист



VITOTRANS 200 Тип WTD

Для генерации тепла для отопления в сочетании с системами централизованного парового отопления
Регулирование посредством подпора конденсата или со стороны парового контура
Пучок труб системы отопления, из высоколегированной нержавеющей стали

Технические данные

Тепловая мощность

Vitotrans 200	№ заказа	3003 473	3003 474	3003 475	3003 476	3003 477	3003 478
Маркировка CE		CE-0035					
согласно директиве по аппаратам, работающим под давлением							
Тепловая мощность при	0,1 бар кВт	30	44	113	251	443	666
нагреве воды во вторичном	0,2 бар кВт	37	53	135	300	530	800
контуре 70/90 °C и насыщен-	0,3 бар кВт	42	63	158	352	623	941
ном паре в первичном кон-	0,4 бар кВт	47	70	176	392	691	1044
туре с избыточным давлением	0,5 бар кВт	52	78	195	436	768	1159
в до аппарата и без охла-	0,6 бар кВт	57	86	214	479	844	1276
ждения конденсата	0,8 бар кВт	66	98	245	551	970	1466
	1,0 бар кВт	75	115	280	635	1100	1680
	2,0 бар кВт	120	230	400	830	1300	2000
	3,0 бар кВт	120	230	460	880	1300	2000

Данные мощности при более высоких показателях давления предоставляются по запросу.

Тепловая мощность при нагреве воды во	кВт	64	105	174	384	640	1047
вторичном контуре 70/90 °C и насыщен-							
ном паре в первичном контуре с избы-							
точным давлением в 1 бар до аппарата и							
температуре конденсата 80 °C							

Данные мощности при других показателях давления и температуры предоставляются по запросу.

Технические характеристики

Первичный контур

допустимое избыточное давление насыщенного пара	13 бар	10 бар	8 бар
при допустимой рабочей температуре	200 °C	250 °C	300 °C

Вторичный контур

допустимое избыточное рабочее давление 10 бар

Vitotrans 200	№ заказа	3003 473	3003 474	3003 475	3003 476	3003 477	3003 478
Максимальный расход	м³/ч	5,2	10	20	38	56	86
вторич.							
Размеры							
Длина d (Ø)	мм	290	326	366	397	451	526
Ширина a	мм	458	531	605	702	795	930
Высота h	мм	1479	1523	1783	1992	2167	2352
Масса	кг	73	90	125	193	278	404
Теплообменник с теплоизоляцией и контрфланцами							
Объем							
Первич. контур (вокруг труб)	л	11	20	30	50	82	116
Вторич. контур (в трубах)	л	3	5,5	8	18	30	44
Подключения							
Подающ. магистраль первич. контура (пар)	PN 16 DN	40	50	65	100	125	150
Обрат. магистраль вторич. контура (конденсат)	PN 16 DN	20	32	40	50	65	80
Вторичный контур (теплоноситель)	PN 16 DN	40	50	65	100	125	150

Подключения

Теплообменник должен использоваться в вертикальном положении.

Технические данные (продолжение)

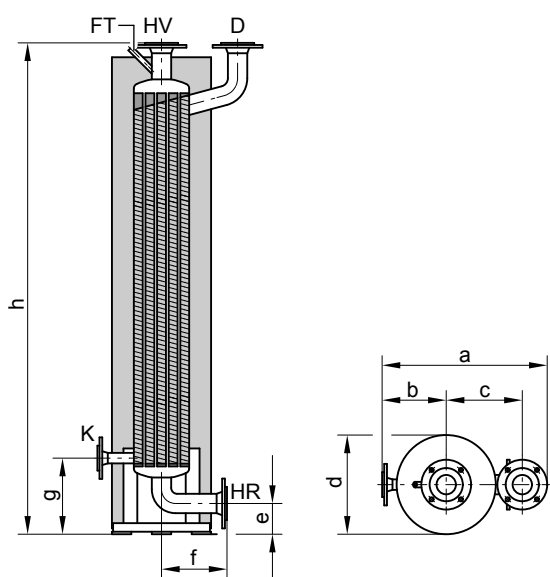

HR Обратная магистраль вторичного контура (теплоноситель)
 HV Подающая магистраль вторичного контура (теплоноситель)
 K Обратная магистраль первичного контура (конденсат)

D Под. маг. первич. конт. (пар)
 FT Патрубок для R $\frac{1}{2}$ (при № заказа 3003 473 - 3003 475) или
 муфта R1 (при № заказа 3003 476 - 3003 478)

Таблица размеров

№ заказа		3003 473	3003 474	3003 475	3003 476	3003 477	3003 478
a	мм	458	531	605	702	795	930
b	мм	190	215	238	263	284	333
c	мм	193	234	274	329	386	454
d	мм	290	326	366	397	451	526
e	мм	95	88	115	140	155	173
f	мм	199	220	245	276	309	353
g	мм	211	252	300	386	462	534
h	мм	1479	1523	1783	1992	2167	2352

Технические данные (продолжение)

Гидродинамическое сопротивление

вторичный контур (в трубах), теплоноситель



Схема потока

- Ⓐ Подающая магистраль отопительного контура
- Ⓑ Обратная магистраль отопительного контура

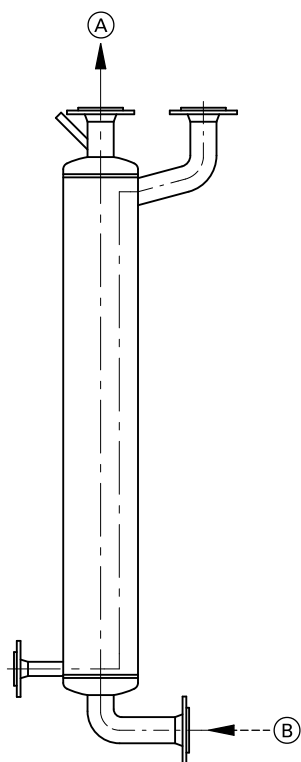
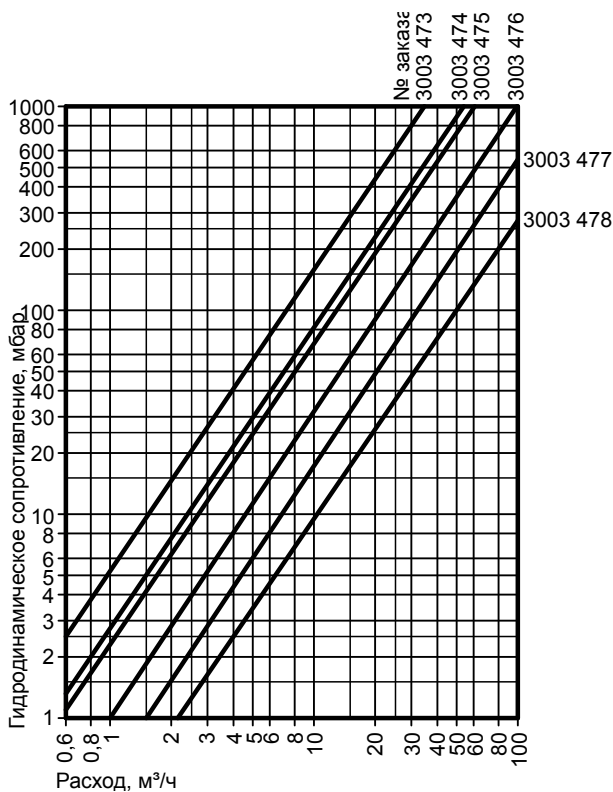

Состояние при поставке

Vitotrans 200 с установленной теплоизоляцией, серебристого цвета.

С контрфланцами, винтами и уплотнениями для подключений первичного и вторичного контура.

Указания по проектированию

Работа в паровом режиме

При работе в паровом режиме качество котловой и питательной воды котла должно соответствовать значениям, указанным в директивах VdTÜV (см. также инструкцию по проектированию "Нормативные показатели качества воды").

Монтажные схемы

Регулирование производится посредством подпора конденсата или со стороны парового контура.

Кроме того, возможно погодозависимое регулирование.

Монтажные схемы (продолжение)

Регулирование посредством подпора конденсата

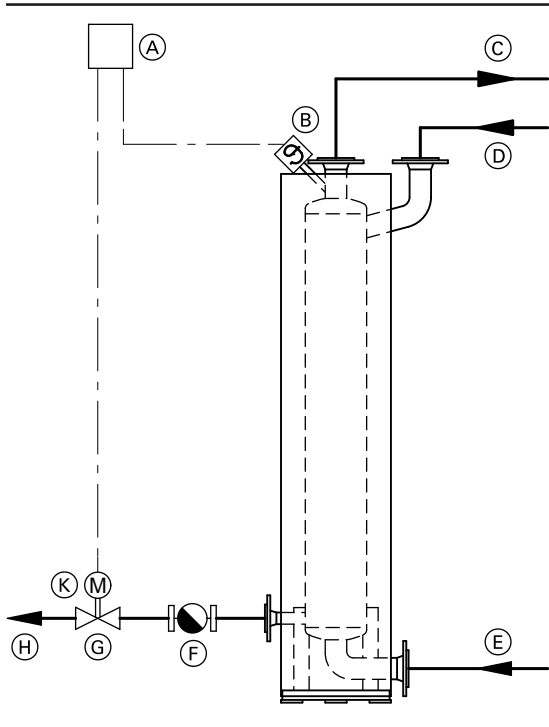

- Ⓒ Подающая магистраль отопительного контура
- Ⓓ Вход пара
- Ⓔ Обратная магистраль отопительного контура
- Ⓕ Конденсатоотводчик
- Ⓖ Проходной клапан
- Ⓗ Конденсат
- Ⓚ Серводвигатель клапана

- Ⓐ Центральный прибор
- Ⓑ Термочувствительный элемент

Регулирование со стороны пара

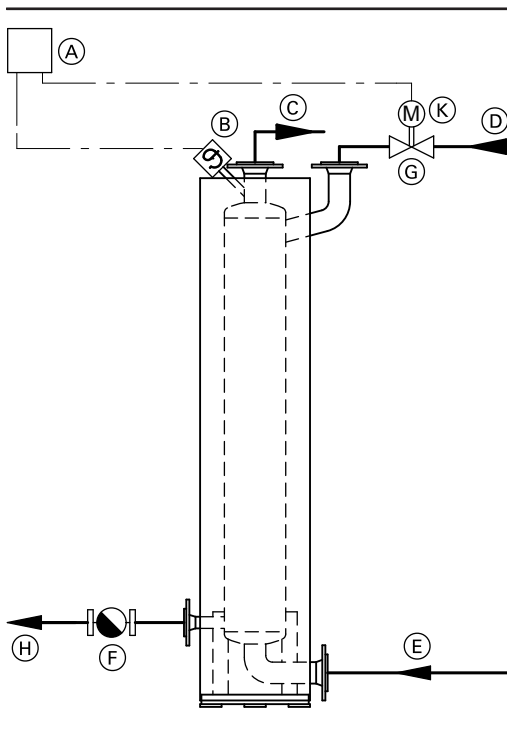

- Ⓒ Подающая магистраль отопительного контура
- Ⓓ Вход пара
- Ⓔ Обратная магистраль отопительного контура
- Ⓕ Конденсатоотводчик
- Ⓖ Проходной клапан
- Ⓗ Конденсат
- Ⓚ Серводвигатель клапана

- Ⓐ Центральный прибор
- Ⓑ Термочувствительный элемент

ТОВ "Віссманн"
вул. Димитрова, 5 корп. 10-А
03680, м.Київ, Україна
тел. +38 044 4619841
факс. +38 044 4619843

Viessmann Group
ООО "Виссманн"
г. Москва
тел. +7 (495) 663 21 11
факс. +7 (495) 663 21 12
www.viessmann.ru

Оставляем за собой право на технические изменения.

