

Технический паспорт

№ для заказа и цены см. в прайс-листе

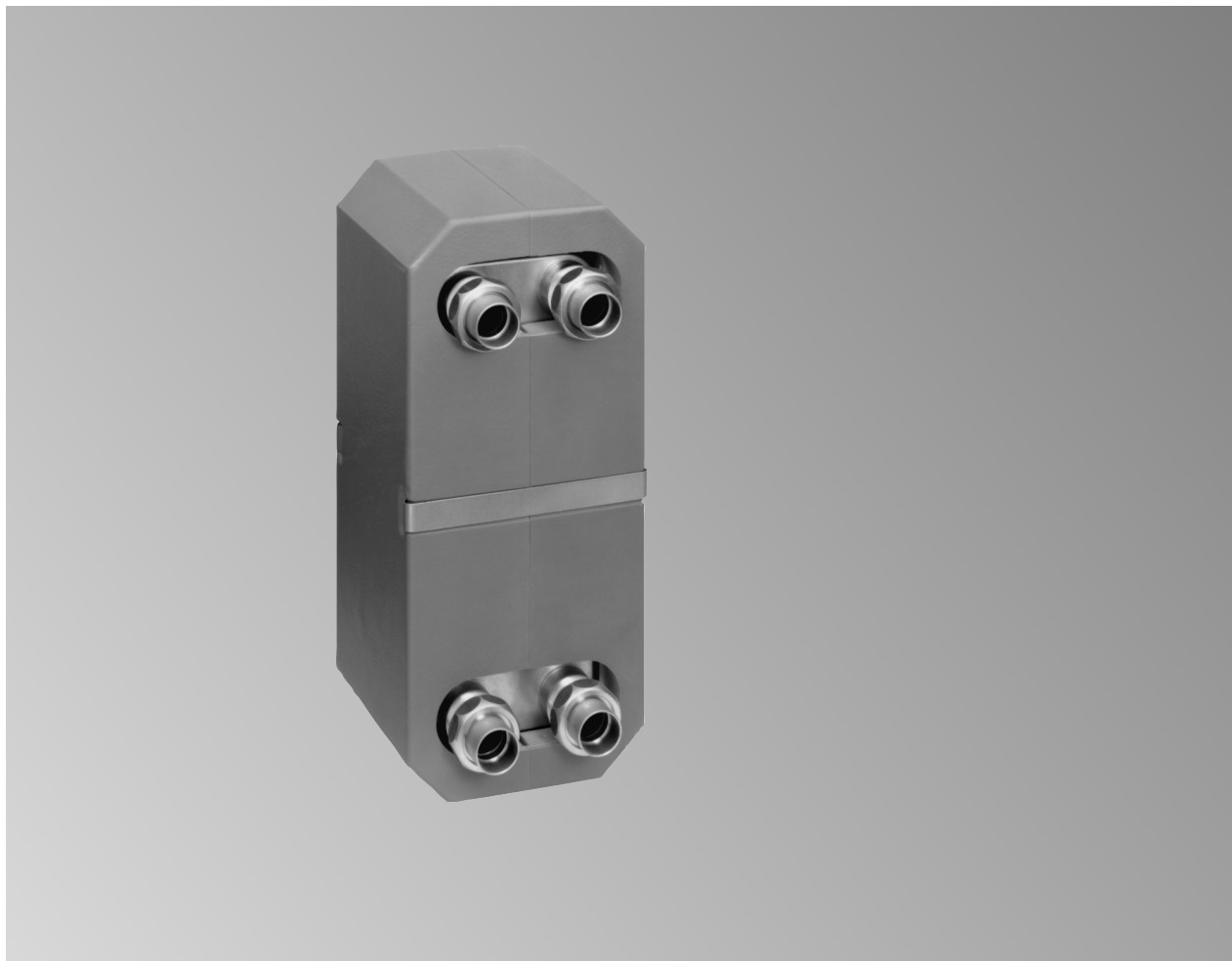

Указание по хранению:
папка Vitotec, регистр 17



Vitotrans 100

Тип PWT

Теплообменник для тепловых пунктов сетей теплоснабжения, для отделения контуров внутривольного отопления от других отопительных контуров в отопительных установках с системами внутривольного отопления, для приготовления горячей воды, а также для солнечных установок

На стороне греющего контура **до 130 °C или до 200 °C**

Пластины теплообменника и соединения выполнены из **нержавеющей стали (1.4401)**

С теплоизоляцией

№ для заказа 3003 485 - 3003 487

№ для заказа 3003 485 - 3003 487

Технические данные

Vitotrans 100	№ для заказа	3003 485	3003 486	3003 487
Размеры без теплоизоляции и резьбовых соединений				
Длина	мм	100	124	172
Ширина	мм	123	123	123
Высота	мм	172	172	172
Размеры с теплоизоляцией				
Общая длина	мм	152	152	222
Общая ширина	мм	178	178	178
Общая высота	мм	240	240	240
Масса теплообменника с теплоизоляцией	кг	2,4	3,0	4,2
Объем на первичной/вторичной стороне	л	0,27/0,30	0,42/0,45	0,72/0,75
Допустимое избыточное рабочее давление на первичной/вторичной стороне	бар	30	30	30
Допустимая рабочая температура на первичной/вторичной стороне	°C	130	130	130
Подключения на первичной/вторичной стороне	G (наруж. резьба)	1 ¼	1 ¼	1 ¼

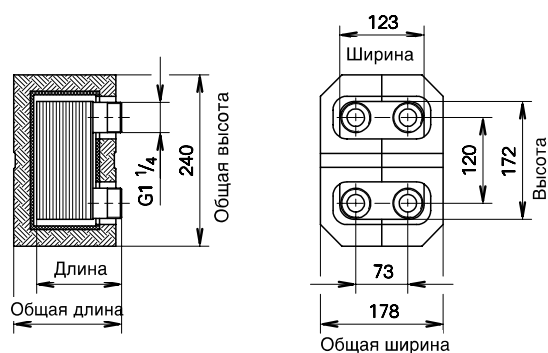

Тепловая мощность при различных значениях разброса температуры

Vitotrans 100	№ для заказа	3003 485	3003 486	3003 487
Тепловая мощность при перв. 70/50 °C втор. 40/50 °C	кВт	11	16	36
температуре теплоносителя на первичной стороне/.....°C*1	кВт	19*1	25*1	34*1
и температурой теплоносителя на вторичной стороне/.....°C*1	кВт	9	14	31
перв. 65/45 °C втор. 35/45 °C	кВт	7	11	26

*1 Мощность ограничивается гидродинамическим сопротивлением.

Рекомендуемое максимальное гидродинамическое сопротивление:
на первичной стороне 200 мбар
на вторичной стороне 200 мбар

Места подключения

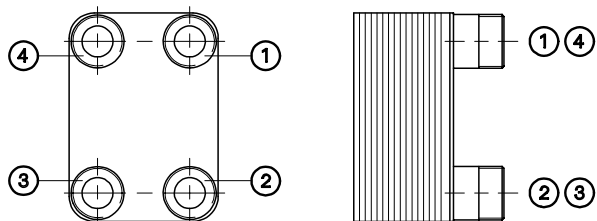

	Вход	Выход
первич.	1	2
вторич.	3	4
первич.	2	1
вторич.	4	3
первич.	3	4
вторич.	1	2
первич.	4	3
вторич.	2	1

Гидродинамическое сопротивление

на первичной и вторичной стороне

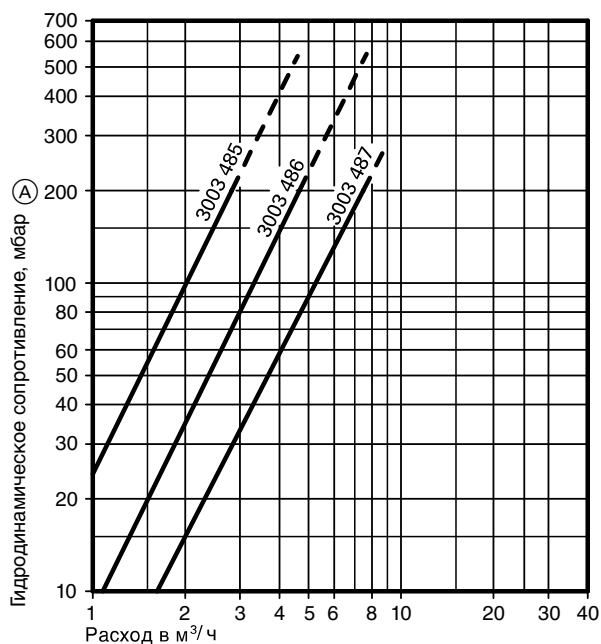

Ⓐ Рекомендуемое максимальное гидродинамическое сопротивление:

№ для заказа 3003 488 - 3003 495

№ для заказа 3003 488 - 3003 495

Технические данные

Vitotrans 100	№ для заказа	3003 488	3003 489	3003 490	3003 491	3003 492	3003 493	3003 494	3003 495
Размеры без теплоизоляции и резьбовых соединений									
Длина	мм	100	148	196	244	96	128	165	211
Ширина	мм	123	123	123	123	118	118	118	118
Высота	мм	332	332	332	332	523	523	523	523
Размеры с теплоизоляцией									
Общая длина	мм	130	186	230	282	160	194	242	337
Общая ширина	мм	172	172	172	172	178	178	178	178
Общая высота	мм	400	400	400	400	600	600	600	600
Масса теплообменника с теплоизоляцией	кг	4,0	6,4	8,8	11,2	6,8	10,1	14,0	18,8
Объем на первичной/вторичной стороне	л	0,54/0,60	1,14/1,2	1,74/1,8	2,34/2,4	0,85/0,95	1,52/1,62	2,28/2,37	3,22/3,32
Допустимое избыточное рабочее давление на первичной/вторичной стороне	бар	30	30	30	30	30	30	30	30
Допустимая рабочая температура на первичной/вторичной стороне	°C	200	200	200	200	200	200	200	200
Подключения на первичной/вторичной стороне	G (наруж. резьба) 1	1	1	1	1	1	1	1	1

№ для заказа 3003 488 - 3003 491

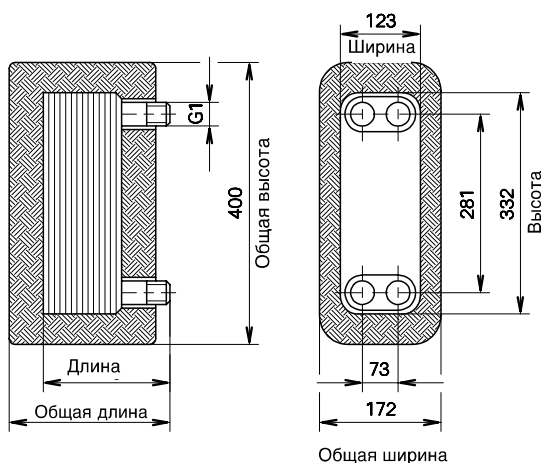

№ для заказа 3003 492 - 3003 495

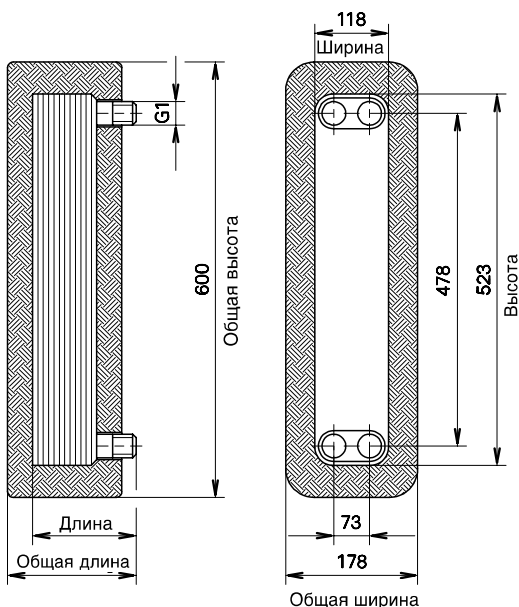

Тепловая мощность при различных значениях разброса температуры

Vitotrans 100		№ для заказа	3003 488	3003 489	3003 490	3003 491	3003 492	3003 493	3003 494	3003 495
Тепловая мощность при температуре теплоносителя на первичной стороне/..... °C ^{*1} и температуре теплоносителя на вторичной стороне/..... °C ^{*1}	перв. °C	кВт	46 ^{*1}	93 ^{*1}	140 ^{*1}	162 ^{*1}	—	—	—	—
	втор.	кВт	—	—	—	—	—	—	—	—
	перв. °C	кВт	46 ^{*1}	93 ^{*1}	140 ^{*1}	162 ^{*1}	—	—	—	—
	втор.	кВт	67	135	200	240	—	—	—	—
	перв. °C	кВт	69	140	210	240	—	—	—	—
	втор.	кВт	45	85	135	175	63 ^{*1}	105 ^{*1}	162 ^{*1}	225 ^{*1}
	перв. °C	кВт	50	100	150	200	83 ^{*1}	140 ^{*1}	216 ^{*1}	300 ^{*1}
	втор.	кВт	—	—	—	—	94 ^{*1}	157 ^{*1}	243 ^{*1}	340 ^{*1}
	перв. °C	кВт	—	—	—	—	105	175	270	370
	втор.	кВт	—	—	—	—	70	120	180	250
	перв. °C	кВт	—	—	—	—	26	45	67	93
	втор.	кВт	—	—	—	—	90	150	230	325
	перв. °C	кВт	—	—	—	—	40	72	105	145
	втор.	кВт	—	—	—	—	63 ^{*1}	105 ^{*1}	162 ^{*1}	225 ^{*1}
	перв. °C	кВт	58	115	175	230	—	—	—	—
	втор.	кВт	—	—	—	—	73 ^{*1}	122 ^{*1}	190 ^{*1}	264 ^{*1}
	перв. °C	кВт	—	—	—	—	83 ^{*1}	140 ^{*1}	216 ^{*1}	300 ^{*1}
	втор.	кВт	70	140	210	244 ^{*1}	—	—	—	—
	перв. °C	кВт	—	—	—	—	94	157	240	340
	втор.	кВт	46 ^{*1}	93 ^{*1}	140 ^{*1}	162 ^{*1}	—	—	—	—
	перв. °C	кВт	—	—	—	—	73	122	190	264
	втор.	кВт	—	—	—	—	42	75	110	150
	перв. °C	кВт	—	—	—	—	48	80	120	170
	втор.	кВт	46	93	140	162	—	—	—	—
	перв. °C	кВт	—	—	—	—	20	34	50	70
	втор.	кВт	—	—	—	—	35	60	90	125
	перв. °C	кВт	46 ^{*1}	93 ^{*1}	140 ^{*1}	162 ^{*1}	—	—	—	—
	втор.	кВт	—	—	—	—	25	42	65	90
	перв. °C	кВт	23 ^{*1}	46 ^{*1}	70 ^{*1}	81 ^{*1}	—	—	—	—
	втор.	кВт	23 ^{*1}	46 ^{*1}	70 ^{*1}	81 ^{*1}	—	—	—	—
	перв. °C	кВт	18	37	55	75	—	—	—	—
	втор.	кВт	50	100	150	200	—	—	—	—
перв. °C	кВт	—	—	—	—	75	135	200	275	
втор.	кВт	—	—	—	—	63	105	162	225	

^{*1} Мощность ограничивается гидродинамическим сопротивлением.
 Рекомендуемое максимальное гидродинамическое сопротивление:
 на первичной стороне 200 мбар
 на вторичной стороне 200 мбар

5829 151 GUS

Места подключения

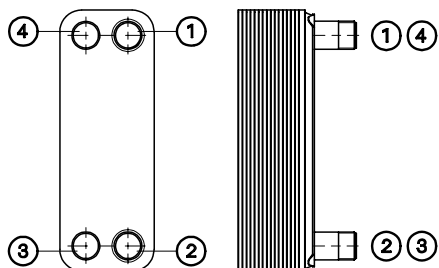

	Вход	Выход
первич.	1	2
вторич.	3	4
первич.	2	1
вторич.	4	3
первич.	3	4
вторич.	1	2
первич.	4	3
вторич.	2	1

Гидродинамическое сопротивление
№ для заказа 3003 488 - 3003 491

на первичной и вторичной стороне

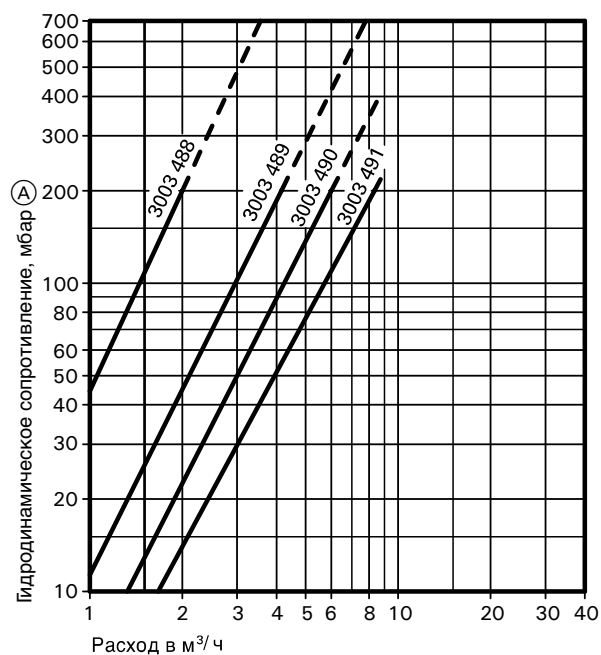

№ для заказа 3003 492 - 3003 495

на первичной и вторичной стороне

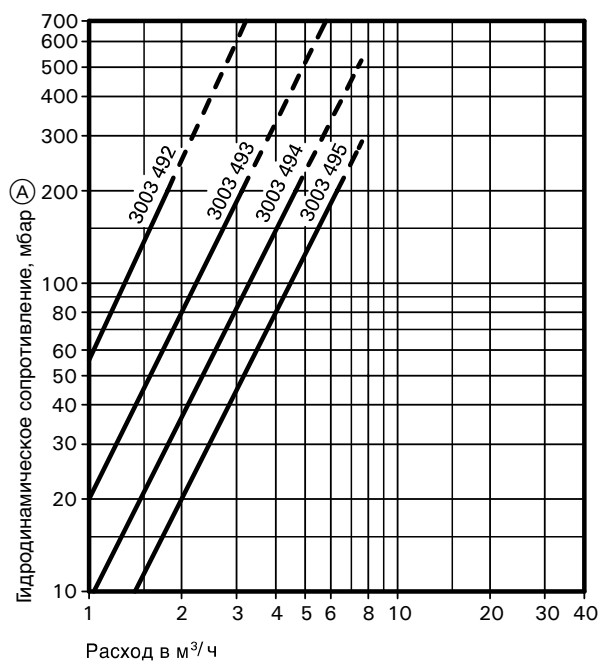

(A) Рекомендуемое максимальное гидродинамическое сопротивление:

Состояние при поставке

Vitotrans 100 с разъемной (2 части) теплоизоляцией из жесткого полиуретана.

Проведение испытания

Обязательность проведения испытания Vitotrans 100 определяется положениями директивы по аппаратам, работающим под давлением 97/23/EG.

Маркировка CE

Следующие устройства имеют маркировку **CE-0090**:

№ для заказа	3003 490
	3003 491
	3003 493
	3003 494
	3003 495

Для всех других устройств, указанных в настоящем техническом паспорте, **отсутствует обязанность** маркировки CE (диаграмма 5, статья 3, абзац 3 директивы по аппаратам, работающим под давлением).

Указания по проектированию

Монтаж на стороне греющего контура

Vitotrans 100 должен подсоединяться противотоком.

Монтажное положение должно быть выбрано таким образом, чтобы обеспечивалось надлежащее удаление воздуха и опорожнение.

При монтаже предусмотреть расстояние от стены, равное минимум 150 мм, так как теплоизоляция монтируется только после установки теплообменника. Все подсоединения находятся на одной стороне.

Примеры установки

Подключение дома к сети централизованного отопления (непрямое подключение)

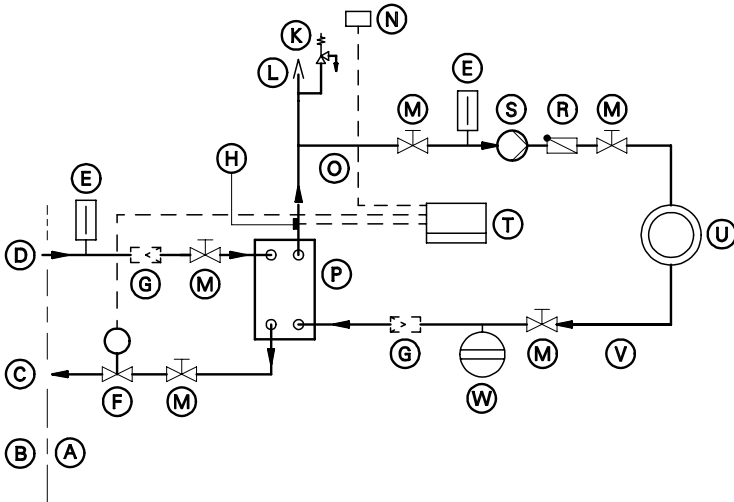

- | | | |
|---|--|---|
| (A) Внутренняя сеть | (H) Датчик температуры подающей линии | (R) Обратный клапан, подпружиненный |
| (B) Сеть централизованного отопления | (K) Предохранительный клапан | (S) Циркуляционный насос |
| (C) Обратная магистраль системы централизованного отопления | (L) Удалитель воздуха | (T) Центральная установка автоматического регулирования |
| (D) Подающая магистраль системы централизованного отопления | (M) Запорный вентиль | (U) Система отопления здания |
| (E) Термометр | (N) Датчик наружной температуры | (V) Обратная магистраль системы отопления здания |
| (F) Термостатный регулятор с серводвигателем | (O) Подающая магистраль системы отопления здания | (W) Расширительный сосуд |
| (G) Грязевой фильтр | (P) Vitotrans 100 | |

Проточный теплообменник для отделения контуров внутриспольного отопления от других отопительных контуров в отопительных установках с системами внутриспольного отопления

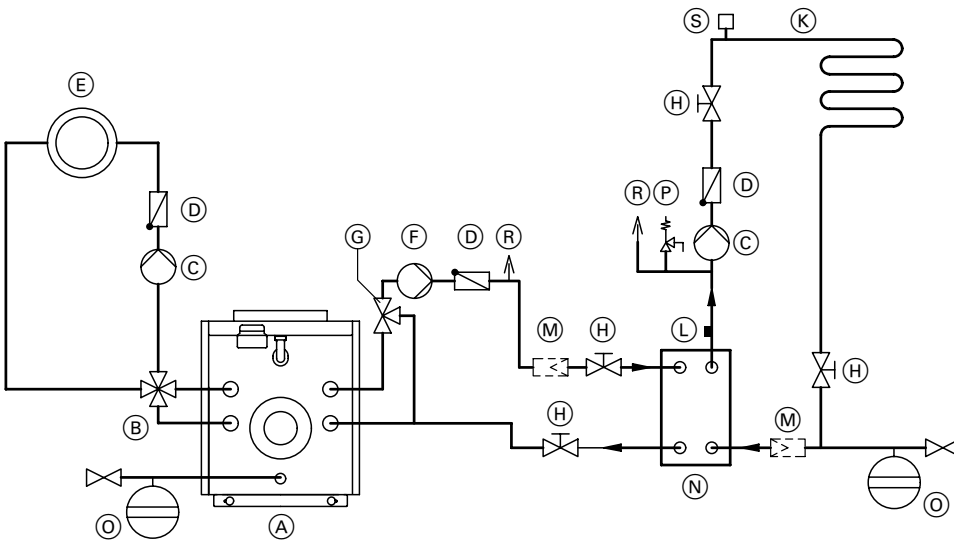

- | | |
|---|--|
| (A) Водогрейный котел | (K) Контур внутриспольного отопления |
| (B) 4-ходовой смеситель с электроприводом | (L) Датчик температуры подающей линии |
| (C) Циркуляционный насос отопительного контура | (M) Грязевой фильтр |
| (D) Обратный клапан, подпружиненный | (N) Vitotrans 100 |
| (E) Отопительный контур 1 | (O) Расширительный сосуд |
| (F) Циркуляционный насос для теплообменника | (P) Предохранительный клапан |
| (G) 3-ходовой или 4-ходовой смеситель с электроприводом | (R) Удалитель воздуха |
| (H) Запорный вентиль | Термостатный ограничитель максимальной температуры |

Оставляем за собой право на технические изменения.

Представительство в Москве
Ул. Вешних Вод, д. 14
Россия - 129337 Москва
Тел.: +7 / 095 / 77 58 28 3
Факс: +7 / 095 / 77 58 28 4
www.viessmann.de