



ИНСТРУКЦИЯ  
ПО УСТАНОВКЕ  
И ЭКСПЛУАТАЦИИ  
ФАНКОЙЛЫ  
НАСТЕННОГО ТИПА

VFC-34BA2/A-K  
VFC-51BA2/A-K  
VFC-68BA2/A-K  
VFC-85BA2/A-K

Перед началом эксплуатации кондиционера внимательно изучите данное руководство и храните его в доступном месте.

## Содержание

3	УСТРОЙСТВО
5	УПРАВЛЕНИЕ
9	ПУЛЬТ ДИСТАНЦИОННОГО УПРАВЛЕНИЯ
15	УСТАНОВКА УСТРОЙСТВА
22	ТЕХОБСЛУЖИВАНИЕ
24	ИНСТРУКЦИЯ ПО ТЕХОБСЛУЖИВАНИЮ
25	СХЕМА ПОДКЛЮЧЕНИЯ
26	СБОРОЧНЫЙ ЧЕРТЕЖ И ПЕРЕЧЕНЬ ЗАПЧАСТЕЙ
30	ТАБЛИЦЫ ПЕРЕСЧЕТА ХАРАКТЕРИСТИК ФАНКОЙЛОВ

## Список моделей

Название модели	Мощность охлаждения (W)	Поток воздуха (м3/час)	Источник питания (В, фаза, Гц)	Примечания
VFC-34BA2/A-K	2100	360	220-240 В~1-ф.-50 Гц	
VFC-51BA2/A-K	2700	550		
VFC-68BA2/A-K	3600	680		
VFC-85BA2/A-K	4200	850		

**ПРИМЕЧАНИЕ:**

- Рабочая температура воды от 7°C до 60°C.
- Эффективность теплообмена и энтальпии протестированы в следующих условиях: (1) Мощность охлаждения: воздух 27°C по сухому термометру, 19,5°C по мокрому термометру, температура водоприемника 7°C, водослива 12 °C. (2) Эффективность обогрева: воздух 21 °C по сухому термометру, температура воды: 60 °C.

## Спецификация устройства

VFC	-	□	B	□	/	□-□
1		2	3	4		5

№	Описание	Функции
1	Сухой кондиционер	
2	Объем потока воздуха	№410 м3/час
3	Тип структуры	Настенный
4	Код передней панели	Одна буква +одна цифра
5	Обозначение источника питания	220-240В~50Гц

## УСТРОЙСТВО

## Функции

Автоматический повторный запуск	●
Режим вентилятора	●
Селектор таймера	●
Режим охлаждения	●
Режим обогрева	●
Режим осушения	●
Режим вентилятора	●
Горячий запуск	●

## ● функция доступна

## Технические данные

Модель			FP-34BA2/A-K	FP-51BA2/A-K	FP-68BA2/A-K	FP-85BA2/A-K
Объем потока воздуха	Высокий	м <sup>3</sup> /час	360	550	680	850
	Средний	м <sup>3</sup> /час	322	413	591	708
	Низкий	м <sup>3</sup> /час	282	367	532	616
Мощность	охлаждения	Вт	2100	2700	3600	4200
	обогрева	Вт	3150	4050	5400	6300
Система питания	тип	В- ф-Гц	220-240В~1-фазн.-50Гц			
	вход	Вт	50	50	60	60
Водяной контур	Расход жидкости	м <sup>3</sup> /час	0,4	0,45	0,6	0,7
	Падение давления	кПа	13	24	44	45
Змеевик	Тип		Алюминиевые ребра-медные трубки			
	Рабочее давление	МПа	≤1,МПа	≤1,5МПа	≤1,5МПа	≤1,5МПа
Двигатель	Тип		FN20J-PG		FN20V-PG	
	конденсатор	мкФ	1	1	1.5	1.5
	Выходная мощность	Вт	20			
Уровень звукового давления		дБ(А)	35	40	43	48
Диаметр соединительных трубок	Водоприемник и водослив	дюйм	1/2"			
	Слив конденсата	мм	15.6			
Внешние размеры (Ш × Г × В)		мм	845×180×275		940×200×298	
Размеры упаковки (Ш × Г × В)		мм	915×255×355		1010×285×380	
Масса нетто		кг	11		13	
Масса брутто		кг	14		17	
Стандартный беспроводной пульт дистанционного управления			YB1FA			

## Принципиальная блок-схема работы устройства

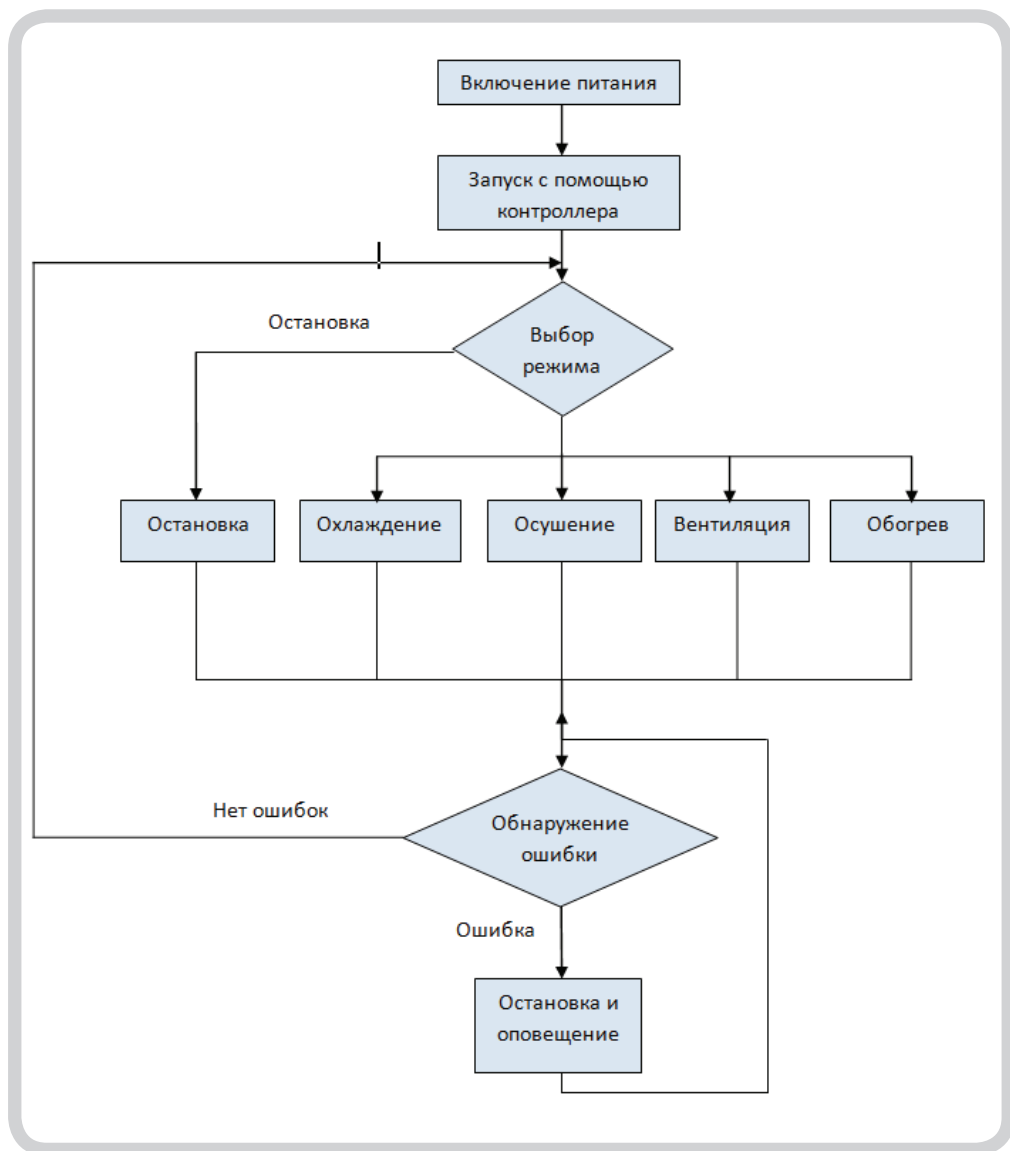

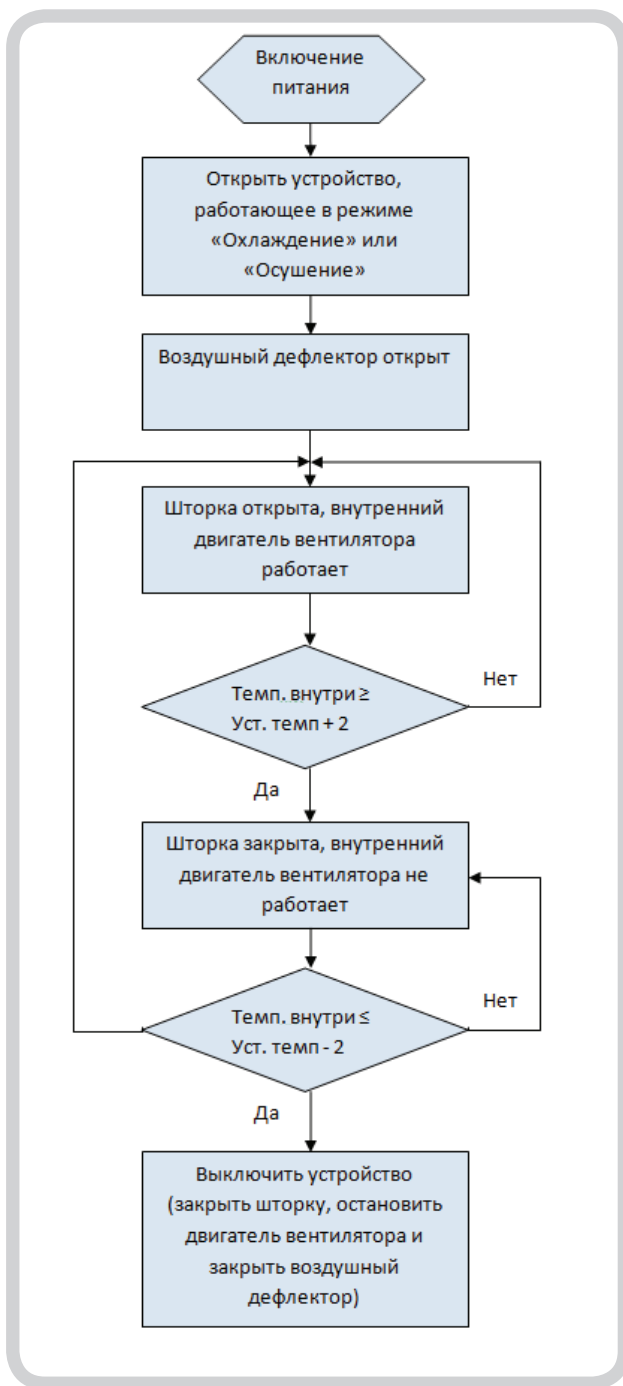

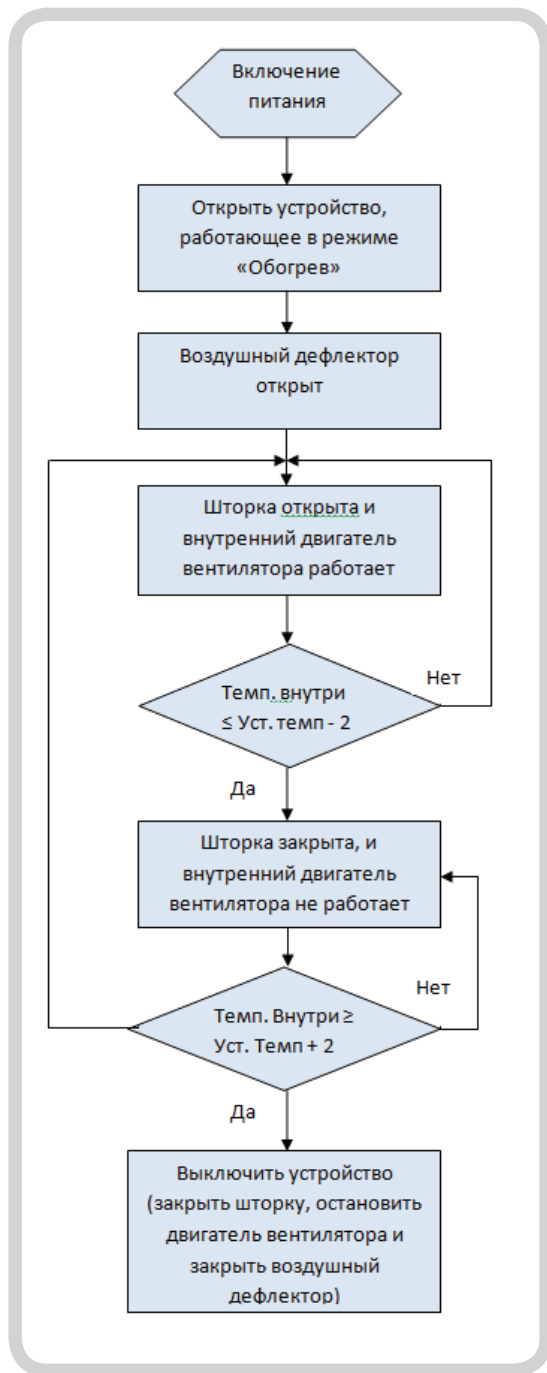





## Названия и функции пульта дистанционного управления

Примечание: Убедитесь, что нет никаких преград между приемником и блоком дистанционного управления. Не роняйте и не бросайте пульт. Не допускайте попадания жидкости в пульт и не подвергайте его воздействию солнечного света или тепла.

### ON/OFF - ВКЛ \ ВЫКЛ

#### Кнопка ВКЛ \ ВЫКЛ

Нажмите кнопку для включения устройства. Для выключения устройства нажмите кнопку повторно. При включении или выключении прибора режим «Таймер» и «Ждущий режим» будет отменен, но настройки времени сохраняются.

### РЕЖИМ РАБОТЫ

#### Кнопка Режим работы/MODE

При нажатии на эту кнопку поочередно будут устанавливаться режимы «Авто», «Охлаждение», «Вентиляция», «Нагревание». При режиме работы «Вентиляция» температура не будет меняться при показании 24 йС. При режиме «Нагрев», начальная величина - 28 йС; при других режимах начальная величина 25 йС.

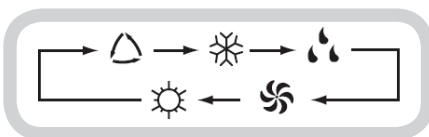

AUTO (Этой функции нет во время проведения контроля)



COOL



DRY (Этой функции нет во время проведения контроля FAN)



HEAT.

## ПУЛЬТ ДИСТАНЦИОННОГО УПРАВЛЕНИЯ

**ЖДУЩИЙ РЕЖИМ/SLEEP****Кнопка SLEEP/ ждущий режим**

При нажатии на эту кнопку можно выбрать ждущий режим (включено) и ждущий режим (выключено). После включения питания ждущий режим (выключено) отменяется. После выключения прибора функция «ждущий режим» отменяется. После настройки функции ждущего режима на дисплее появится сигнал Sleep (ждущий режим). В этом режиме можно регулировать время таймера. В режимах FAN (Вентиляция) и AUTO (Авто) эта функция недоступна.



**FAN - ВЕНТИЛЯТОР****Кнопка FAN****Кнопка ВЕНТИЛЯТОР**

При нажатии на эту кнопку можно последовательно выбрать скорость «Авто», «Низкая», «Средняя», «Высокая». После включения по умолчанию устанавливается режим скорости вентилятора «Авто». При работе в режиме «Обезвоживание» можно установить только низкую скорость вентилятора.

**ПРИМЕЧАНИЕ:**

- При режиме «Осушение» скорость вентилятора не регулируется, устанавливается только низкая скорость.

**CLOCK/ЧАСЫ****Кнопка CLOCK (ЧАСЫ)**

Нажатие кнопки дает возможность изменить текущее время, при этом на дисплее мигает индикатор . В течение 5 секунд можно установить нужные показания, нажимая кнопки + или -; если непрерывно удерживать эту кнопку в течение 2 секунд, то через каждые 0,5 секунды значения минут будут увеличиваться на 1. Для сохранения текущих настроек повторно нажмите на кнопку — мигание индикатора прекратится. После включения устройства по умолчанию время будет установлено на 12.00 и на дисплее появится индикатор . Наличие индикатора  говорит, что на дисплее отображается время, в противном случае отображается время таймера.

**LIGHT - ПОДСВЕТКА****Кнопка LIGHT/подсветка**

Нажмите эту кнопку, чтобы включить или выключить подсветку дисплея. При включенной или выключенной подсветке на дисплее появится индикатор , и индикация подсветки на панели будет включена или выключена.

**BLOW - ПРОДУВАНИЕ****Кнопка BLOW/продувание**

При нажатии на эту кнопку включается или выключается режим «Осушение». В режимах «Охлаждение» и «Обезвоживание» продувание будет недоступно, функция отключается. При включении устройства функция «Продувание» выключена по умолчанию. При нажатии кнопки ON/OFF или при переключении режимов «Охлаждение» или «Обезвоживание», функ-

ция «Продувание» будет сохранять прежние настройки. Если прибор выключен, можно лишь установить режим «Продувание» и отправить сигнал. В режиме «Авто» не могут быть установлены функции «Вентиляция», а также «Обогрев» и «Продувание»; индикация сигнала «Продувание» отсутствует на дисплее. Эта функция также не работает при управлении устройством.

## TURBO

### Кнопка TURBO

Режим «Турбо» работает только в режимах «Охлаждение» или «Обогрев». После включения режима Турбо на дисплее появится соответствующий индикатор. При переключении режимов или изменении скорости вентилятора эта функция будет отменена автоматически.



### Кнопка +

Нажмите эту кнопку для того, чтобы увеличить температуру. Настройка возможна только при работе устройства. Нажмите и удерживайте эту кнопку более 2 секунд; показания будут быстро меняться, пока не нажмете кнопку °C. В режиме Авто температуру нельзя отрегулировать. Диапазон регулировки по Цельсию: 16-30°C.





### Кнопка -

Установленную температуру можно снизить. При нажатии на эту кнопку можно настроить другую температуру; нажмите и держите эту кнопку в течение двух секунд, показания будут быстро меняться; пока вы ее нажимаете, отправ-

те команду для отображения °C. Регулировка температуры невозможна при режиме работы Авто, но можно отправить команду, нажимая эту кнопку.

## TEMP - TEMPERATURA

### Кнопка TEMP

После включения устройства показания установленной температуры отображаются по умолчанию (согласно требованиям клиентов к дисплею, если нет требования отображать установленную температуру и нет пиктограммы на пульте дистанционного управления). Нажмите эту кнопку, (когда на дисплее отображено ) и будет отображена установленная температура; при появлении на дисплее  будет отображена температура в помещении, указывает на то, что текущий статус показа не будет изменен. Если на дисплее отображена температура внутри помещения, а с пульта получен другой сигнал, то устройство отображает температуру предварительной настройки, а через 5 секунд снова покажет окружающую температуру.



## SWING UP AND DOWN BUTTON/ КНОПКА ПОДЪЕМА И ОПУСКАНИЯ ДЕФЛЕКТОРА

Нажмите эту кнопку, чтобы настроить угол направления потока воздуха, который периодически меняется следующим образом:

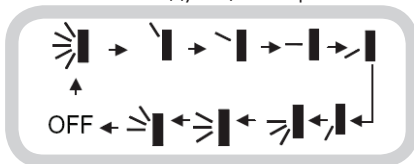

## ПУЛЬТ ДИСТАНЦИОННОГО УПРАВЛЕНИЯ

С помощью пульта дистанционного управления возможно назначить следующие настройки положения дефлектора:

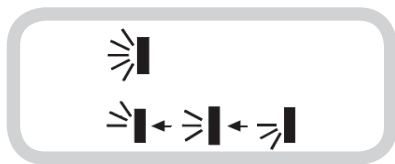

Когда дефлектор начинает перемещаться вверх и вниз, если выключить функцию Swing (направление потока воздуха), дефлектор остановится в текущем положении.



Дефлектор перемещается вверх-вниз во всех пяти положениях.

### TIMER ON (ВКЛЮЧЕНИЕ ТАЙМЕРА)

#### а) кнопка включения таймера

Индикатор установки «Timer on» (включено) начнет мигать на дисплее, сигнал  исчезнет, числовые показания станут таймером на этапе установки. При мерцании в течение 5 секунд, нажимайте кнопку + или -, чтобы установить время; при каждом нажатии этой кнопки величина будет увеличиваться или уменьшаться на 1 минуту. Продолжайте нажимать кнопки + или - 2 секунды спустя, показания будут быстро меняться, параметры изменения: в течение первых 2,5 секунд десять цифр сменяются при установке единиц минут, после установки первой цифры десять цифр сменяются при установке десятков минут в течение 2,5 секунд. При мерцании в течение 5 секунд нажмите кнопку Timer, установка таймера успешно завершена. Установка таймера на «Включено» произведена; снова нажмите кнопку On (включено)

таймера, установка таймера будет отменена. Перед установкой таймера, пожалуйста, установите на часах фактическое время.

### TIMER OFF (ВЫКЛЮЧЕНИЕ ТАЙМЕРА)

#### б) кнопка выключения таймера

Однократно нажмите на эту кнопку, чтобы войти в функцию ОТКЛЮЧЕНИЯ ТАЙМЕРА; при этом индикатор TIMER OFF перестанет мигать. Принцип установки тот же, что в функции ТАЙМЕР ВКЛЮЧЕН.

### Инструкция по работе с пультом - общие действия

1. После включения в сеть нажмите кнопку ON/OFF, устройство начнет работать. (Примечание: при выключении устройства дефлектор закроется автоматически).
2. Нажмите кнопку MODE, выберите желательный режим работы - или нажмите COOL (охлаждение), или HEAT (обогрев), чтобы устройство начало работать в соответствующем режиме.
3. С помощью кнопок + или - установите нужную температуру.
4. С помощью кнопки FAN установите скорость вентилятора, можно выбрать низкую, среднюю или высокую скорость.
5. С помощью этой кнопки выберите направление потока воздуха.

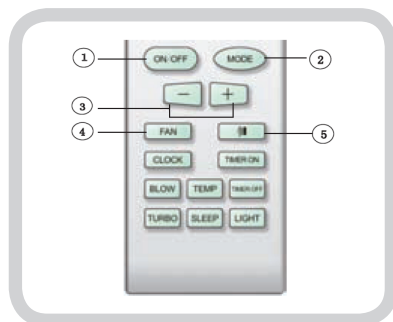

### Инструкция по работе - дополнительные действия

1. Нажмите кнопку SLEEP, чтобы установить ждущий режим.
2. Нажмите TIMER ON (ТАЙМЕР ВКЛЮЧЕН) и TIMER OFF (ТАЙМЕР ВЫКЛЮЧЕН), чтобы установить режим работы таймера.
3. Нажмите кнопку LIGHT (подсветка), чтобы установить включение и выключение подсветки дисплея устройства (Эта функция может быть недоступной для некоторых моделей кондиционера).

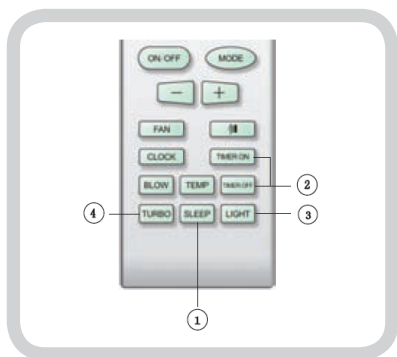

### Пульт беспроводного дистанционного управления

#### а) О блокировке

Нажмите одновременно кнопки + и -, чтобы заблокировать или разблокировать клавиатуру. Если пульт будет заблокирован, то на нем появится изображение , в этом случае нажмите любую кнопку, изображение мигнет три раза. Если клавиатура разблокирована, изображение исчезнет.

#### б) О перемещении потока воздуха вверх и вниз

1. Нажмите кнопку SWING UP или

SWING DOWN (перемещение вверх или вниз) и удерживайте более 2 секунд, при этом дефлектор начнет перемещаться во всех возможных направлениях, и отпустите кнопку, перемещение прекратится, и дефлектор сразу же установится в данном положении.

2. В режиме перемещения вверх и вниз, при переключении состояния с OFF на ON, если нажать эту кнопку снова через 2 секунды, режим переключится в положение OFF; если нажать эту кнопку снова в течение 2-х секунд, изменение режима перемещения будет также зависеть от вышеизложенной последовательности действий.

#### с) О переключении со шкалы Фаренгейта на шкалу Цельсия

В режиме OFF нажмите кнопки MODE и - одновременно, чтобы переключить с °F на °C.

#### Замена батареек и примечания

1. Слегка нажмите место с индикатором , по направлению стрелки, чтобы выдвинуть заднюю крышку пульта дистанционного управления, как показано на рисунке.
2. Выньте старые батарейки, как показано на рисунке.
3. Вставьте две новых сухих батарейки AAA 1,5V, соблюдая полярность, как показано на рисунке.
4. Вставьте на место заднюю крышку пульта беспроводного дистанционного управления, как показано на рисунке.

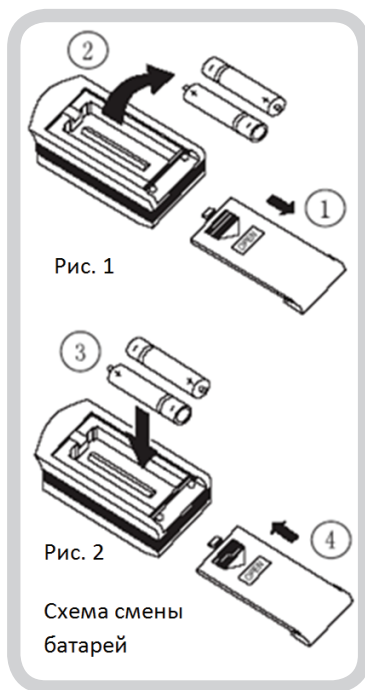
**ПРИМЕЧАНИЕ:**

- При замене батареек не используйте старые или разные батарейки, иначе это может вызвать сбой в работе пульта дистанционного управления.
- Если пульт беспроводного дистанционного управления не будет использоваться в течение долгого времени, пожалуйста, выньте батарейки, и не допускайте их протечки - это может привести к повреждению пульта дистанционного управления.
- Эту операцию следует проводить в диапазоне приема сигнала.
- Пульт должен находиться на расстоянии не менее 1 метра от телевизора или стереоприемников.
- Если пульт дистанционного управления работает неправильно, пожалуйста, выньте батарейки, через 30 секунд вставьте снова. Если не удалось решить проблему, пожалуйста, замените их.

**Подсветка дисплея устройства**

Это особая кнопка для пользователей, которые не привыкли к подсветке во время сна.

- 1) При включении подсветки на экране пульта появится индикатор  При приеме устройством сигнала подсветка будет включена.
- 2) При нажатии этой же кнопки изображение исчезнет с дисплея пульта дистанционного управления. При приеме устройством сигнала подсветка будет выключена.

**Действия в чрезвычайной ситуации**

Если пульт беспроводного дистанционного управления потерян или сломался, пожалуйста, используйте кнопку выключателя на панели. В этом случае устройство будет работать в режиме вентилятора, но температуру и скорость вентилятора нельзя будет изменить. Выполните следующие действия:

- 1) Для включения устройства нажмите кнопку, и устройство тут же войдет в режим работы вентилятора. Микроконтроллер проведет соответствие с температурой внутри помещения и выберет нужный режим (охлаждение, нагревание, вентилятор).
- 2) Для выключения устройства нажмите на кнопку, устройство выключ.

## УСТАНОВКА УСТРОЙСТВА



### Важные замечания

- Работы по установке должны проводиться квалифицированным персоналом в соответствии с данным руководством.
- Перед установкой свяжитесь с местным авторизованным сервисным центром: если установка прибора производится не специалистами этого центра, из-за неправильного подключения контактов может появиться неустраиваемая неисправность.
- Перенос устройства на другое место можно выполнить, только предварительно связавшись с местным авторизованным сервисным центром.

### Основные требования к месту установки

Установка устройства в следующих местах может вызвать его поломку (если это единственная возможность, свяжитесь со специалистами сервисного центра):

1. Места с сильными источниками тепла, пара, горючего газа или взрывоопасных веществ.
2. Места с радио-, медицинским и сварочным оборудованием, генерирующим высокочастотные волны.
3. Места с повышенным содержанием солей (например, берег моря).
4. Места с содержанием машинного масла в воздухе.
5. Места с содержанием в воздухе сернистого газа (например, горячие источники).
6. Другие места с особыми условиями.

### Выбор места установки в помещении

1. Рядом с отверстиями входа и выхода воздуха не должно быть препятствий.

2. Необходимо обеспечить легкий слив воды.
3. Оборудование должно быть установлено вне доступа детей.
4. Выбирая место, убедитесь, что площадка выдержит вес и вибрацию устройства, при этом не увеличивая шума.
5. Необходимо оставить вокруг устройства достаточно места для его ежедневного обслуживания. Минимальная высота места установки — 250 см от пола.
6. Место установки должно находиться в метре или далее от телевизоров и других электроприборов.
7. При установке позаботьтесь о том, чтобы из устройства можно было легко извлечь фильтр.
8. Установка должна производиться в соответствии со схемой установочных размеров.
9. Не устанавливайте устройство в непосредственной близости прачечной, бассейна, душа или ванны.

### Требования по безопасности для электроприборов

1. Источник питания должен соответствовать установленному напряжению и находиться в сети переменного тока; диаметр кабеля питания должен быть достаточным.
  2. Не дергайте кабель питания.
  3. Необходимо надежно заземлить устройство и подсоединить его к специальному заземляющему устройству. Работу по установке может выполнять только профессионал.
- Воздушный переключатель должен обеспечивать магнитное и тепловое расцепление для защиты от короткого замыкания и перегрузок.
4. Минимальное расстояние меж-

## УСТАНОВКА УСТРОЙСТВА

ду устройством и горючими поверхностями— 1,5 метра.

5. Устройство необходимо установить в соответствии с местными требованиями по электропроводке.

6. Многополюсный переключатель должен иметь расстояние между контактами не менее 3 мм на всех полюсах; подключается к жестко закрепленному проводу.



### Примечание:

- Проверьте, что провод под напряжением, нулевой провод и кабель заземления в обхватно-штыревом разъеме питания подсоединены корректно и надежно и нет риска короткого замыкания.
- Неправильное соединение может стать причиной пожара.

## Требования к заземлению

1. Кондиционер — электроприбор 1 типа, проведите соответствующие процедуры по заземлению.

2. Желто-зеленый двухцветный кабель в кондиционере — кабель заземления; его нельзя использовать иначе, а также отрезать и соединить с помощью винта — это может вызвать короткое замыкание.

3. Сопротивление заземлению должно соответствовать национальным требованиям.

4. Используйте надежный терминал заземления. Не проводите заземление в следующих местах:

(1) Водопровод.

(2) Газопровод.

(3) Труба канализации.

(4) Другие ненадежные с точки зрения профессионалов места.

5. Модель и номинал предохранителей указаны на самом предохранителе и на соответствующей печатной плате.



## Схема установочных размеров

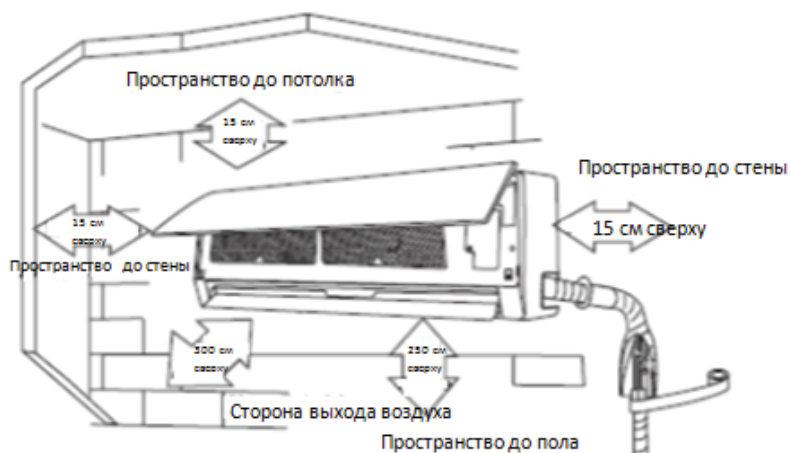

Размеры пространства, в том числе минимальное допустимое расстояние до соседних объектов, необходимы для правильной установки устройства

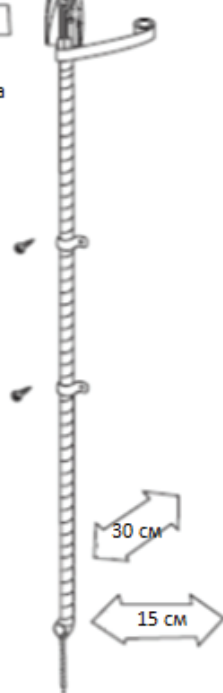

## УСТАНОВКА УСТРОЙСТВА

### Установка задней панели

1. Всегда устанавливайте заднюю панель горизонтально. Так как лоток для воды внутреннего агрегата предназначен для двустороннего слива, сливное отверстие лотка для воды необходимо слегка наклонить вниз при его установке, чтобы сливное отверстие лотка для воды оказалось в центре, угол между испарителем и уровнем

должен быть равен 0 или более для лучшего слива конденсата.

2. Закрепите заднюю панель на стене болтами (с использованием пластмассовых дюбелей)

3. Задняя панель должна быть установлена достаточно надежно, чтобы выдержать вес взрослого (60 кг), причем вес должен распределяться поровну между всеми болтами.

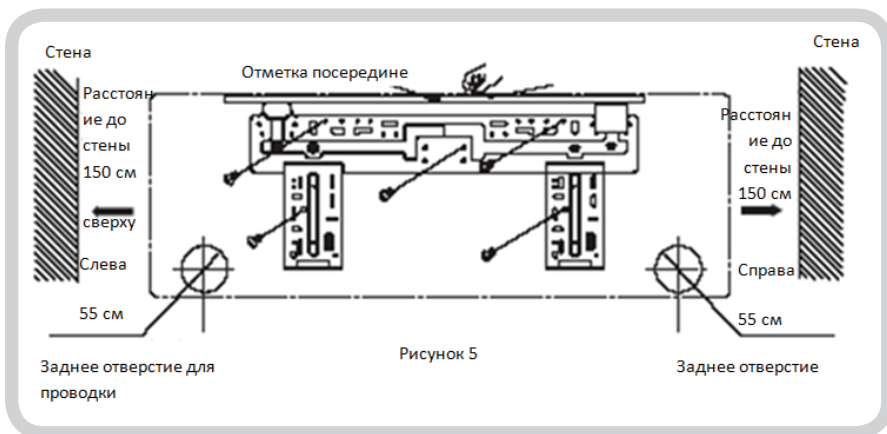

### Установка отверстия для трубопровода

1. Делайте отверстие для проводки (Ш 55) под небольшим углом к внешней стороне  
2. Установите в отверстие муфту для предотвращения порчи кабеля и шлангов.

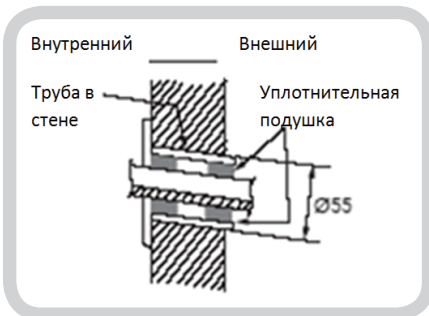

## УСТАНОВКА УСТРОЙСТВА

### Установка водосливной трубки

1. Для лучшего отвода воды устанавливайте сливной шланг под уклоном вниз.
2. Не перекручивайте и не перегибайте сливной шланг, чтобы

не допустить его переполнения водой.

3. Если через помещение тянется длинный сливной шланг, его следует изолировать.

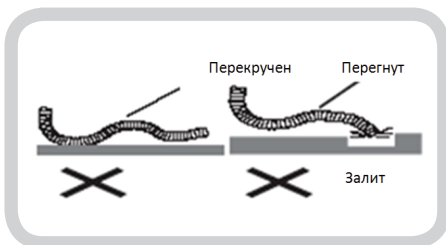

#### Примечание:

Если при установке электропроводки длина кабеля недостаточна, свяжитесь с авторизованным магазином запчастей и купите кабель нужной длины. Соединения на кабеле не допускаются.

- Электропроводка должна быть установлена корректно во избежание поломки элементов прибора.
- Плотно затяните винт зажима.
- Затянув винт, немного потяните кабель и убедитесь, что он надежно закреплен.
- Правильно проводите заземление во избежание электрического шока.

- Защитная панель и коммуникации должны быть надежно закреплены, так как попадание в разъем пыли и влаги, а также внешние воздействия на клеммную коробку могут стать причиной пожара или электрического шока.

## УСТАНОВКА УСТРОЙСТВА

### Установка устройства

- Коммуникации можно протянуть слева, справа, слева сзади и справа сзади.

1. При протягивании электропроводки и водоотвода с левой или правой стороны внутреннего блока, отрежьте концы от корпуса, если необходимо (см. Рис. 7)

- Отрежьте конец 1, если устанавливаете только электропроводку;

- Отрежьте конец 1 и конец 2, если устанавливаете электропроводку и водоотвод.

2. Выньте кабели из коробки, оберните электрический ка-

бель и трубу водоотвода изолянтной и протяните их через отверстие (как показано на рис. 8)

3. Повесьте устройство за установочные прорези на верхних петлях задней панели I и проверьте надежность крепления (как показано на рис. 9).

4. Минимальная высота места установки составляет 2,5 метра от пола.

### Установка соединительной трубки

1. Выровняйте центр раструба с соответствующим клапаном.

2. Вкрутите конусную гайку вручную и затяните её рожковым и динамометрическим ключом в соответствии со следующим:

Диаметр шестигранной гайки	Крутящий момент затяжки (Н·м)
Ø6	15~20
Ø9.52	31~35
Ø12	50~55
Ø16	60~65
Ø19	70~75

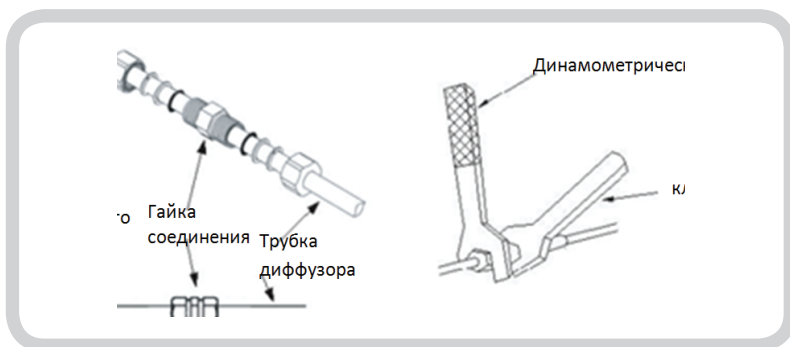

## Проверка после установки и пробная эксплуатация

### Проверка после установки

Объекты проверки	Возможные неполадки
Надежно ли закреплен прибор?	Прибор может упасть, трястись или издавать шум.
Достаточна ли теплоизоляция?	Может вызвать конденсацию и протекание.
Хорошо ли отводится вода?	Может вызвать конденсацию и протекание.
Соответствует ли напряжение номинальному напряжению, указанному на маркировке?	Может вызвать сбой в проводке или повредить оборудование.
Правильно и надежно ли установлены коммуникации и проводка?	Может вызвать сбой в проводке или повредить оборудование.
Безопасно ли заземлен прибор?	Может вызвать утечку тока.
Маркирован ли кабель питания?	Может вызвать сбой в проводке или повредить оборудование.
Не закрыты ли входное и выходное отверстия?	Может вызвать недостаточную работу функций охлаждения и нагрева.

### Пробная эксплуатация

1. Перед пробной эксплуатацией

- (1) Не включайте питание до окончания установки.
- (2) Проверьте плотность и правильность соединений электропроводки.
- (3) Очистите устройство от попавших в него опилок и обрезков.

2. Порядок пробной эксплуатации

- (1) Включите питание, нажмите кнопку «ON/OFF» («ВКЛ/ВЫКЛ») на беспроводном пульте дистанционного управления, чтобы начать работу.
- (2) Нажмите кнопку MODE («РЕЖИМ»), выберите COOL («ОХЛАЖДЕНИЕ»), HEAT («НАГРЕВ»), FAN («ВЕНТИЛЯТОР») и проверьте, нормально ли функционирует устройство.

## Устранение неисправностей



## Предупреждение

Не пытайтесь самостоятельно открывать или разбирать устройство — это может привести к риску поражения электрическим током или воспла-

менению устройства. Пожалуйста, следуйте инструкциям, приведенным ниже — они помогут вам сохранить время и деньги.

Проблема	Причины и возможное решение
Устройство реагирует с задержкой при его повторном включении	Во избежание повреждений кондиционер не реагирует на действия пользователя в течение 3 минут с момента запуска. Пожалуйста, дождитесь завершения цикла самозащиты.
Возникает неприятный запах из водоотвода во время работы устройства	Так как устройство не может служить источником каких бы то ни было запахов, проблема возникла вследствие их скопления в воздухе. <b>Возможно:</b> Чистка фильтров. Если проблему решить не удалось, необходима чистка кондиционера. Пожалуйста, свяжитесь с сервисным центром.
Во время работы устройства слышно журчание воды	Журчание воды не является показателем неисправности устройства.
Иногда в режиме «Охлаждение» из вентиляционного отверстия устройства выделяется туман	Проблема может быть при резком охлаждении помещения с высокой температурой и влажностью. Спустя некоторое время температура и влажность внутри помещения снизятся, и туман исчезнет.
Во время включения/выключения устройства слышен скрип	Деформация пластика из-за перепадов температуры.
Устройство не включается	Проверьте, включено ли питание. Проверьте, плотно ли присоединен сетевой шнур к розетке. Проверьте, включено ли устройство защиты. Проверьте напряжение в сети. (Обращайтесь только к специалистам) Проверьте настройки режима «Таймер».
Нагрев/охлаждение не соответствует настройкам	Проверьте установки температуры. Проверьте, нет ли преград перед входными или выходными отверстиями устройства. Проверьте фильтр, при необходимости заменить. Проверьте, закрыты ли двери и окна. Проверьте установку скорости вращения вентилятора; при низком значении увеличить. Проверьте, есть ли в помещении посторонние источники тепла.
Дистанционное управление устройством невозможно	Устройство не обрабатывает случайные, неверные или слишком частые команды, поступающие от пульта дистанционного управления. Для устранения неполадки обесточьте устройство и вновь включите его. Проверьте, находится ли пульт в зоне уверенного приема, и нет ли преград на пути к кондиционеру. Проверьте уровень заряда на источниках питания пульта. В случае, если заряд слишком низкий, замените источник на аналог. Возможно, устройство дистанционного управления повреждено.
Появление конденсата на вентиляционном отверстии	При использовании устройства в помещениях с повышенной влажностью возможно образование конденсата над решеткой вентиляционного отверстия.
Мигание индикатора охлаждения с сообщением об ошибке F0 на дисплее	Ошибка F0: Датчик температуры окружающей среды открыт или накоротко замкнут. Пожалуйста, обесточьте устройство и проверьте, подсоединен ли датчик температуры к плате управления. В случае, если провод отсоединен, подключите его к датчику и вновь включите устройство. Если ошибка не была устранена, замените датчик на его аналог.

<p>Мигание индикатора охлаждения с сообщением об ошибке F0 на дисплее</p>	<p>Ошибка F0: Датчик температуры окружающей среды открыт или накоротко замкнут. Пожалуйста, обесточьте устройство и проверьте, подсоединен ли датчик температуры к плате управления. В случае, если провод отсоединен, подключите его к датчику и вновь включите устройство. Если ошибка не была устранена, замените датчик на его аналог.</p>
<p>Мигание индикатора охлаждения с сообщением об ошибке F1 на дисплее</p>	<p>Ошибка F1: Ребристый трубчатый датчик температуры из алюминиевого сплава с медным основанием открыт или накоротко замкнут. Пожалуйста, обесточьте устройство и проверьте, подсоединен ли датчик температуры к плате управления. В случае, если провод отсоединен, подключите его к датчику и вновь включите устройство. Если ошибка не была устранена, замените датчик на его аналог.</p>
<p>Мигание индикатора работы с сообщением об ошибке C5 на дисплее</p>	<p>Ошибка C5: Ложное срабатывание защиты из-за перемычек. Пожалуйста, обесточьте устройство и проверьте, правильно ли были установлены перемычки.</p>
<p>Мигание индикатора работы с сообщением об ошибке H6 на дисплее</p>	<p>Ошибка H6: Нет ответа от двигателя. Пожалуйста, обесточьте устройство и включите его заново, проверив, устранена ли ошибка.</p>
<p>Появление конденсата на вентиляционном отверстии</p>	<p>При использовании устройства в помещениях с повышенной влажностью возможно образование конденсата над решеткой вентиляционного отверстия.</p>
<p>Мигание индикатора охлаждения с сообщением об ошибке F0 на дисплее</p>	<p>Ошибка F0: Датчик температуры окружающей среды открыт или накоротко замкнут. Пожалуйста, обесточьте устройство и проверьте, подсоединен ли датчик температуры к плате управления. В случае, если провод отсоединен, подключите его к датчику и вновь включите устройство. Если ошибка не была устранена, замените датчик на его аналог.</p>

- В случае обнаружения следующих неисправностей необходимо немедленно выключить и обесточить устройство, связаться с местным дилером:
- Устройство издает резкий звук во время работы.
- Устройство стало источником резкого запаха во время работы.
- Произошла протечка воды в помещении.
- Происходит частое перегорание защитных предохранителей.
- Произошло попадание воды или иных жидкостей внутрь устройства.
- Сильно нагревается сетевой шнур или вилка.

## ИНСТРУКЦИЯ ПО ТЕХНИЧЕСКОМУ ОБСЛУЖИВАНИЮ

- Потяните переднюю панель с силой за оба края до фиксированного угла в направлении, указанном на Рис. а. Затем потяните фильтр грубой очистки вниз для того, чтобы вынуть его полностью.

- Вставьте фильтр тонкой очистки в фильтр грубой очистки, как показано на Рис. б. Если фильтр тонкой очистки невозможно вставить в фильтр грубой очистки, попробуйте перевернуть последний и повторить действия (см. Рис. в).

- Вставьте фильтр грубой очистки в направлении, указанном стрелками (см. Рис. г), и закройте переднюю панель.

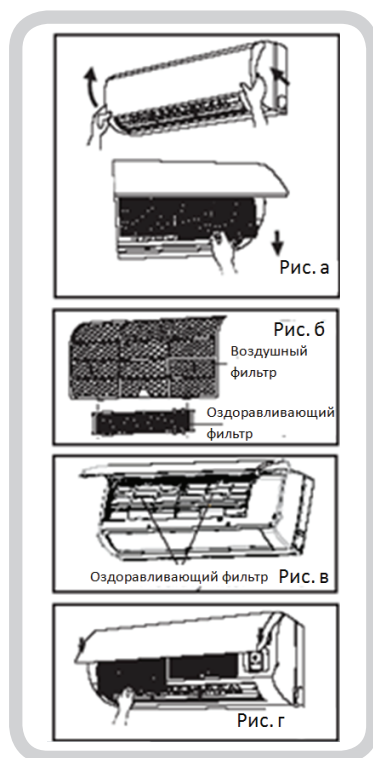
**Чистка и техобслуживание**

Выньте фильтр тонкой очистки перед чистой и вставьте его после чистки в соответствии с инструкцией. Обращаем Ваше внимание, что фильтр с ионами серебра не должен контактировать с водой, а активированный уголь, фотокатализатор, ЛТС-катализатор, нейтрализатор формальдегида, катехина или инсектицидный фильтр можно мыть водой, но не подвергая физическим деформациям. Сушить их разрешается на солнце, либо в тени, но категорически запрещается вытирать.

**Срок службы**

При соблюдении условий использования фильтр тонкой очистки обычно имеет гарантированный срок использования 1 год. Фильтр с ионами серебра необходимо заменить, если его поверхность покроется черным/зеленым налетом. Данная дополнительная инструкция прилагается к устройству с фильтрами тонкой очистки. В случае, если приведенная ниже схема не совпадает с реальным устройством, последнее является преобладающим. Количество фильтров тонкой очистки зависит от конкретной поставки и может отличаться.



## СХЕМА ПОДКЛЮЧЕНИЯ



Модель: FP-34BA2/A-K, FP-51BA2/A-K, FP-68BA2/A-K, FP-85BA2/A-K

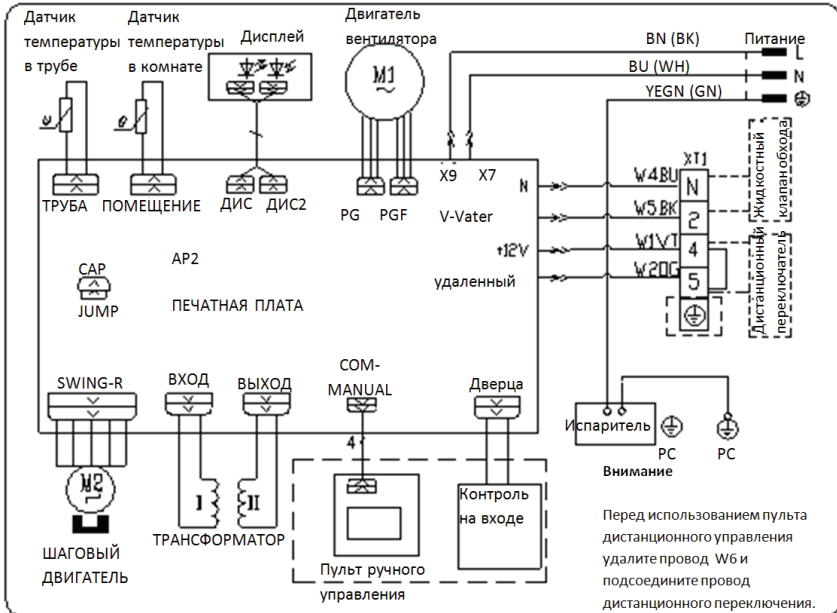

## СБОРОЧНЫЙ ЧЕРТЕЖ И ПЕРЕЧЕНЬ ЗАПЧАСТЕЙ

Модель: FP-34BA2/A-K , FP-51BA2/A-K

## Сборочный чертеж:

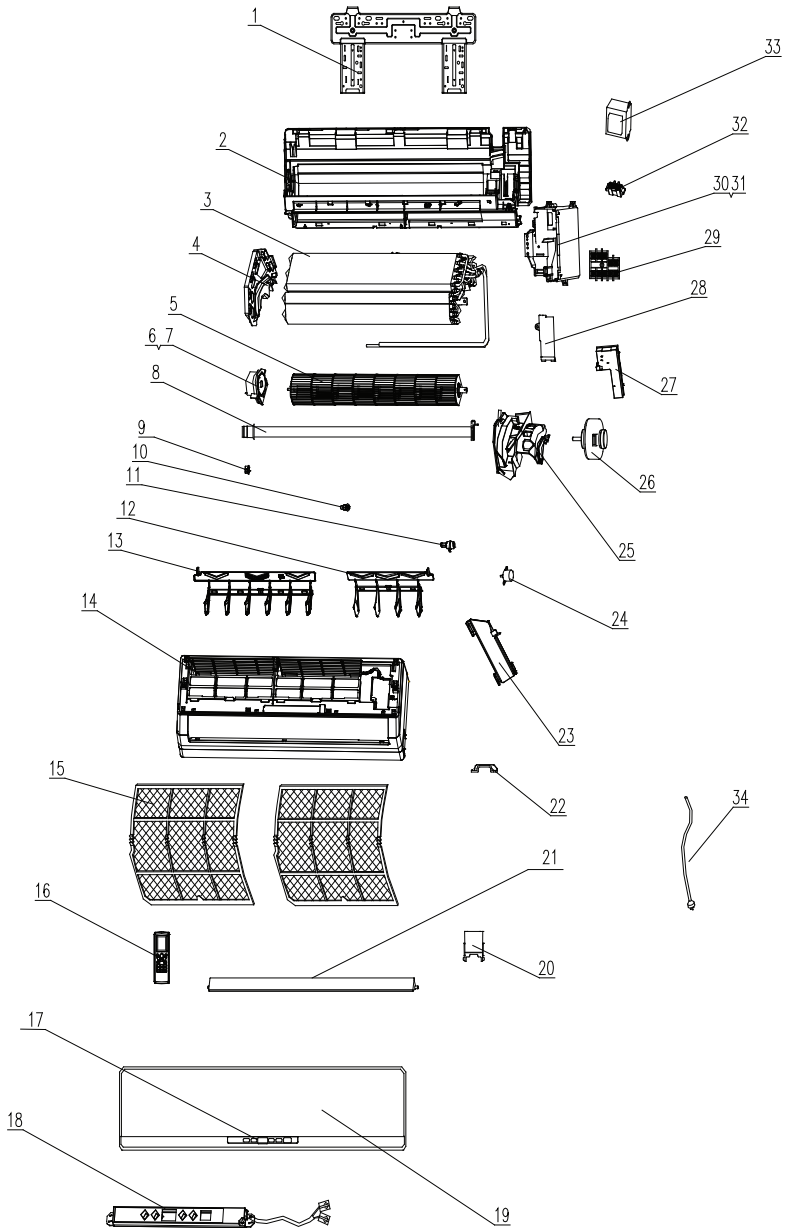

### Перечень деталей:

№.	Наименование детали	Код детали	Количество	№.	Наименование детали	Код детали	Количество
1	Конструкция для крепления к стене	01252021	1	18	Плата дисплея	30565056	1
2	Задняя панель	2220245401	1	19	Передняя панель	20012150S	1
3	Испаритель в сборе	01126406	1	20	Крышка винта	24252016	1
4	Кронштейн испарителя	24212091	1	21	Направляющий дефлектор	10512157	1
5	Вентилятор с поперечным потоком	10352017	1	22	Зажим провода	71010003	1
6	Кольцо подшипника	26152022	1	23	Задняя защелка	26112164	1
7	Резиновое основание подушки подшипника	76512203	1	24	Двигатель МР24АА	1521210801	1
8	Замкнутый конец змеевика	26112163	1	25	Хомут двигателя	26112161	1
9	Левый осевой вкладыш	10512037	1	26	Двигатель FN20J-PG	150120874	1
10	Коленвал	10582070	1	27	Крышка электрошкафа1	20122103	1
11	Осевой вкладыш	10542008	1	28	Плоская крышка2	20122075	1
12	Дефлектор1	10512156	1	29	Клеммная колодка	42010262	1
13	Дефлектор2	10512155	1	30	Электрошкаф	20112082	1
14	Передняя часть корпуса	20012123	1	31	Основная печатная плата Z5P251A	30225043	1
15	Фильтр	1112220401	2	32	Перемычка	4202300117	1
16	Пульт дистанционного управления YB1FA	30510041	1			4202300125	
17	Декоративная вставка	20192265	1	33	Преобразователь 48X26G	43110233	1
				34	Кабель питания	400220112	1

## СБОРОЧНЫЙ ЧЕРТЕЖ И ПЕРЕЧЕНЬ ЗАПЧАСТЕЙ

Модель: FP-34BA2/A-K, FP-51BA2/A-K

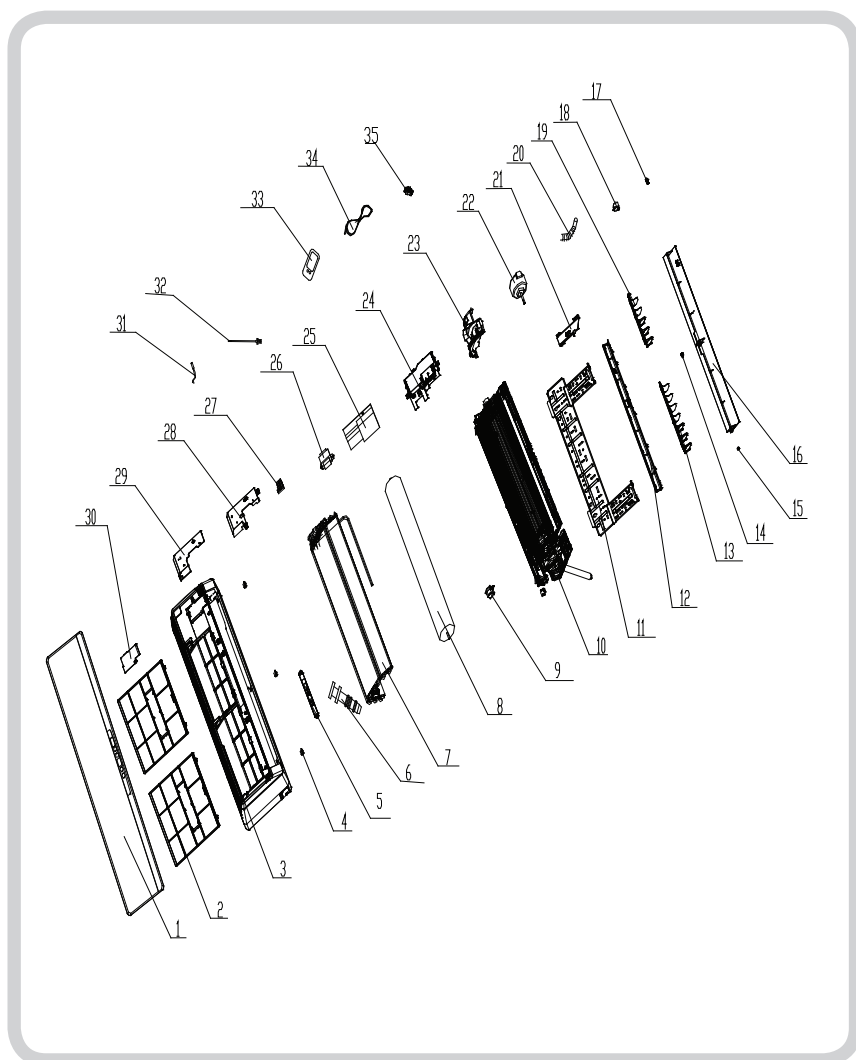

**Перечень деталей:**

№.	Наименование детали	Код детали	Количество	№.	Наименование детали	Код детали	Количество
1	Передняя панель в сборе	20012283	1	19	Дефлектор 2	10512117	1
2	Фильтр в частичном сборе	1112208901	2	20	Сливной шланг	05230014	1
3	Передняя часть корпуса	20012250	1	21	Фиксатор трубки	26112164	1
4	Крышка винта	24252016	1	22	Двигатель вентилятора	15012116	1
5	Плата дисплея	30565039	1	23	Прижимная пластина двигателя	26112178	1
6	Резиновая пробка (Лоток для воды)	76712012	1	24	Электрошкаф	20112108	1
7	Испаритель в сборе	24212100	1	25	Главная плата	30225045	1
8	Вентилятор с поперечным потоком	10352019	1	26	Преобразователь	43110237	1
9	Кольцо подшипника	26152022	1	27	Клеммная колодка	42010268	1
10	Задняя панель в сборе	12312214	1	28	Крышка электрошкафа 1	20122128	1
11	Рама для настенного монтажа	01252218	1	29	Защитная крышка электрошкафа	01592092	1
12	Запаянный конец змеевика	26112238	1	30	Крышка электрошкафа 2	20112081	1
13	Дефлектор 1	10512116	1	31	Датчик трубки	390000592	1
14	Осовой вкладыш	10542008	1	32	Датчик температуры окружающей среды	390000451	1
15	Левый осевой вкладыш	10512037	1	33	Пульт дистанционного управления	30510041	1
16	Направляющий дефлектор	10512115	1	34	Кабель питания	400220112	1
17	коленвал	10582070	1	35	Перемычка	4202300126	1
18	Шаговый двигатель	15012086	1			4202300120	

## ТАБЛИЦЫ ПЕРЕСЧЕТА ХАРАКТЕРИСТИК ФАНКОЙЛОВ

Модель	Температура воды на входе (°C)	Температура воздуха			
		Температура "сухого" термометра 23°C			
		Температура "мокрого" термометра 16°C			
		Мощность полная (Вт)	Мощность явная (Вт)	Расход воды (л/с)	Падение давления (кПа)
VFC-34BA2/A-K	5	1606	1285	0,26	10
	6	1437	1149	0,23	9
	7	1365	1092	0,22	8
	8	1201	961	0,19	7
	9	1057	846	0,17	7
VFC-51BA2/A-K	5	2065	1652	0,29	18
	6	1847	1478	0,26	16
	7	1755	1404	0,25	16
	8	1544	1236	0,22	14
	9	1359	1087	0,19	12
VFC-68BA2/A-K	5	2753	2202	0,39	34
	6	2463	1971	0,35	30
	7	2340	1872	0,33	29
	8	2059	1647	0,29	25
	9	1812	1450	0,26	22
VFC-85BA2/A-K	5	3212	2569	0,46	34
	6	2874	2299	0,41	31
	7	2730	2184	0,39	29
	8	2402	1922	0,34	26
	9	2114	1691	0,30	23

\*Характеристики приведены при максимальной скорости вентилятора.

Модель	Температура воды на входе (°C)	Температура воздуха			
		Температура "сухого" термометра 25°C			
		Температура "мокрого" термометра 18°C			
		Мощность полная (Вт)	Мощность явная (Вт)	Расход воды (л/с)	Падение давления (кПа)
VFC-34BA2/A-K	5	2100	1680	0,40	13
	6	1879	1503	0,36	12
	7	1785	1428	0,34	11
	8	1571	1257	0,30	10
	9	1382	1106	0,26	9
VFC-51BA2/A-K	5	2700	2160	0,45	24
	6	2416	1933	0,40	21
	7	2295	1836	0,38	20
	8	2020	1616	0,34	18
	9	1777	1422	0,30	16
VFC-68BA2/A-K	5	3600	2880	0,60	44
	6	3221	2577	0,54	39
	7	3060	2448	0,51	37
	8	2693	2154	0,45	33
	9	2370	1896	0,39	29
VFC-85BA2/A-K	5	4200	3360	0,70	45
	6	3758	3006	0,63	40
	7	3570	2856	0,60	38
	8	3142	2513	0,52	34
	9	2765	2212	0,46	30

\*Характеристики приведены при максимальной скорости вентилятора.

## ТАБЛИЦЫ ПЕРЕСЧЕТА ХАРАКТЕРИСТИК ФАНКОЙЛОВ

Модель	Температура воды на входе (°C)	Температура воздуха			
		Температура "сухого" термометра 27°C			
		Температура "мокрого" термометра 19°C			
		Мощность полная (Вт)	Мощность явная (Вт)	Расход воды (л/с)	Падение давления (кПа)
VFC-34BA2/A-K	5	2471	1976	0,5	15
	6	2211	1768	0,4	14
	7	2100	1680	0,4	13
	8	1848	1478	0,4	11
	9	1680	1301	0,3	10
VFC-51BA2/A-K	5	3176	2541	0,5	28
	6	2842	2274	0,5	25
	7	2700	2160	0,45	24
	8	2376	1901	0,4	21
	9	2160	1673	0,3	19
VFC-68BA2/A-K	5	4235	3388	0,7	52
	6	3789	3032	0,6	46
	7	3600	2880	0,6	44
	8	3168	2534	0,5	39
	9	2880	2230	0,5	34
VFC-85BA2/A-K	5	4941	3953	0,8	53
	6	4421	3537	0,7	47
	7	4200	3360	0,7	45
	8	3696	2957	0,6	40
	9	3360	2602	0,5	35

\*Характеристики приведены при максимальной скорости вентилятора.



Модель	Температура воды на входе (°C)	Температура воздуха			
		Температура "сухого" термометра 29°C			
		Температура "мокрого" термометра 22°C			
		Мощность полная (Вт)	Мощность явная (Вт)	Расход воды (л/с)	Падение давления (кПа)
VFC-34BA2/A-K	5	3088	2471	0,59	18
	6	2763	2211	0,53	16
	7	2625	2100	0,50	15
	8	2310	1848	0,44	13
	9	2033	1626	0,39	12
VFC-51BA2/A-K	5	3971	3176	0,66	33
	6	3553	2842	0,59	30
	7	3375	2700	0,56	28
	8	2970	2376	0,50	25
	9	2614	2091	0,44	22
VFC-68BA2/A-K	5	5294	4235	0,88	61
	6	4737	3789	0,79	54
	7	4500	3600	0,75	52
	8	3960	3168	0,66	46
	9	3485	2788	0,58	40
VFC-85BA2/A-K	5	6176	4941	1,03	62
	6	5526	4421	0,92	56
	7	5250	4200	0,88	53
	8	4620	3696	0,77	47
	9	4066	3252	0,68	41

\*Характеристики приведены при максимальной скорости вентилятора.

## ТАБЛИЦЫ ПЕРЕСЧЕТА ХАРАКТЕРИСТИК ФАНКОЙЛОВ

Аэродинамические характеристики Фанкойлов					
Модель		VFC-34BA/2A-K	VFC-51BA/2A-K	VFC-68BA/2A-K	VFC-85BA/2A-K
Скорость вентилятора м3/ч	Высокая	408	561	782	901
	Средняя	357	544	625	750
	Низкая	323	510	562	652

График пересчета коэффициента холодопроизводительности

