



ИНСТРУКЦИЯ ПО ЭКСПЛУАТАЦИИ КОНДИЦИОНЕР НАСТЕННОГО ТИПА

Эта инструкция по эксплуатации содержит важную информацию, и рекомендации, которые мы хотели бы попросить вас выполнять для качественной и продолжительной работы кондиционера

FALCON 09
FALCON 12
FALCON 18



Перед началом эксплуатации кондиционера внимательно изучите данное руководство и храните его в доступном месте.



Содержание

КОНДИЦИОНЕР НАСТЕННОГО ТИПА

Стр.	Раздел
4	Меры предосторожности
6	Описание
7	Пульт дистанционного управления
13	Начало работы
13	Ручное управление
13	Регулировка направления воздуха
14	Проверка перед началом работы
14	Рекомендации по безопасному использованию
14	Диапазон рабочих температур
15	Уход и обслуживание
16	Устранение неполадок
17	Выбор места установки
17	Внутренний блок
17	Внешний блок
18	Установка внутреннего блока
19	Установка внешнего блока
23	Тестовый запуск

- Перед установкой кондиционера внимательно ознакомьтесь с данной инструкцией.
- Установка должна производиться только квалифицированными специалистами.
- Соединение блоков кондиционера и установка проводки должны проводиться в максимальном соответствии с инструкцией.
- Электропитание типа Y. В случае повреждения электропроводки ее ремонт должен осуществляться только квалифицированными специалистами.



- Установка прибора запрещена в лестничных проёмах зданий, а также на выходах и в коридорах.
- Убедитесь, что расстояние между креплением внешнего блока и землёй составляет минимум 2,5м.

Порядок установки: выбор места установки -> установка кондиционера -> подключение межблочных коммуникаций -> пробный запуск.

В соответствии с политикой компании по совершенствованию продукции внешние параметры, размеры, технические качества и аксессуары данного прибора могут быть изменены без дополнительного извещения.



МЕРЫ ПРЕДОСТОРОЖНОСТИ

Неадекватное использование прибора и игнорирование инструкций может стать причиной возникновения ущерба.



ОСТОРОЖНО!

Риск получения травмы или материального ущерба.



ВНИМАНИЕ!

Риск получения серьёзной травмы или смерти.



• Кондиционер должен быть заземлён. Неполное заземление может стать причиной поражения электрическим током. Не подводите заземление к газопроводу, молниеотводу и телефонному кабелю. После установки заземления необходима проверка его качества.

• Отключая прибор от сети, беритесь за вилку. Не тяните за сам кабель питания, это может вызвать повреждение кабеля питания и привести к поражению током.

• Не устанавливайте кондиционер в помещении с легковоспламеняющимися газами или жидкостями. Это может стать причиной пожара.

• Не касайтесь двигающихся жалюзи внутреннего блока. Есть риск, что пальцы окажутся зажатыми и/или деформируются жалюзи.

• Отключайте прибор от электросети, если он не используется долгое время. В противном случае есть риск поломки или возгорания. (Выньте сетевую вилку из розетки или обесточьте линию электропитания.)

• Прибор не предназначен для использования лицами (включая детей) с умственными физическими или зрительными отклонениями, или не имеющими достаточного опыта и навыков, за исключением случаев, когда они находятся под присмотром лиц, отвечающих за их безопасность.

• Не подключайте несколько приборов к одной розетке через удлинитель. Это может вызвать пожар.

• Не прикасайтесь к кабелю питания мокрыми руками. Это может привести к поражению током или пожару.

• Плотно вставляйте вилку в розетку. В противном случае возможно поражение электрическим током или пожар.

• Не вставляйте пальцы в отверстия на корпусе прибора. Вентилятор работает на высокой скорости, и Вы рискуете получить травму.

• Не ремонтируйте прибор самостоятельно. Существует риск получения травмы или усугубления имеющихся неполадок.

• Прекратите эксплуатацию прибора во время штормового ветра. Работа прибора в такую погоду при открытых окнах может стать причиной поражения током.

• Во избежание короткого замыкания следите, чтобы на пульт ДУ и на корпус внутреннего блока не попала вода.

• Во избежание поражения током должен быть установлен прерыватель замыкания на землю соответствующей мощности.

• Следите, чтобы дети не играли с прибором.

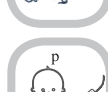



1. Не устанавливайте прибор так, чтобы на него попадал прямой солнечный свет.
2. Не блокируйте вентиляционные отверстия на корпусе прибора. Это снижает эффективность охлаждения или обогрева.
3. Нежелательно находиться под прямым воздействием охлаждённого воздуха. Это может отрицательно сказаться на вашем самочувствии.
4. Во время работы прибора окна и двери в помещении должны быть закрыты. В противном случае снижается эффективность обогрева или охлаждения.
5. Регулярно следите за состоянием воздушного фильтра. Загрязнение фильтра снижает эффективность охлаждения или обогрева.
6. Во избежание падения внешнего блока, не помещайте на него никаких посторонних предметов.
7. Ни при каких обстоятельствах на внешнем блоке не должны оказаться дети.
8. Если нормальной работе прибора мешают помехи от внешних устройств, например, мобильного телефона, отключите прибор от сети, затем подключите и запустите снова.
9. Не допускается установка кондиционера в кухонных помещениях, т.к. это может повлиять на процесс приготовления пищи и даже оказаться опасным!



Предупреждение об утилизации
Значок перечеркнутой корзины означает:

Не выбрасывайте использованный электроприбор в общий мусорный бак, утилизируйте отдельно. Утилизируйте прибор в строгом соответствии с местными законодательными актами. Если электроприборы будут закопаны в почву, опасные вещества из них могут проникнуть в грунтовые воды и стать угрозой здоровью.





ОПИСАНИЕ

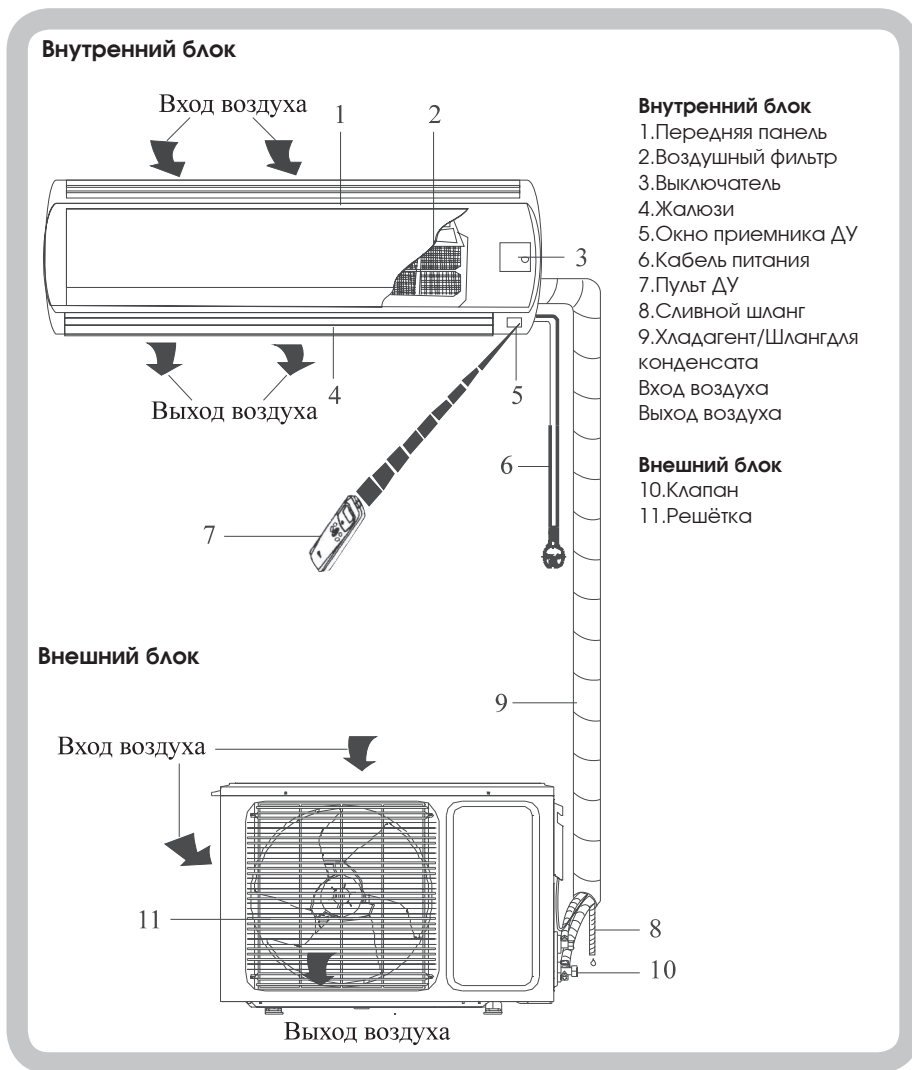

Примечание: Описание прибора приведено в ознакомительных целях. Приобретённый вами прибор может отличаться от приведённой схемы (в зависимости от модели).

ОПИСАНИЕ КНОПОК

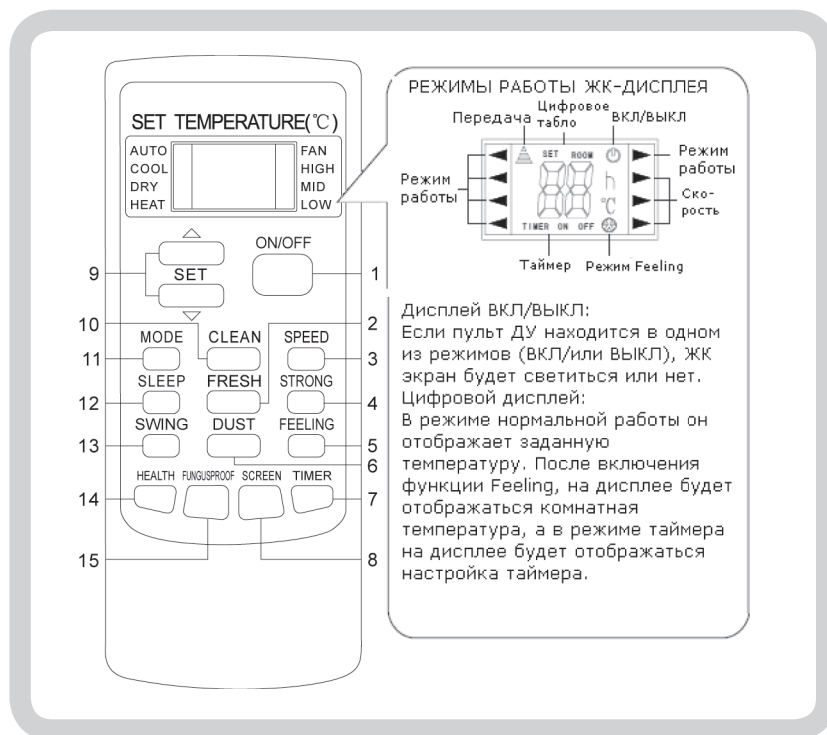
**1. Кнопки «ON/OFF» (ВКЛ/ВЫКЛ).**

Позволяет включить/выключить прибор.

2. «FREE» button.

Эта кнопка не активна.

3. КНОПКА «SPEED» (Скорость).

Скорость работы вентилятора выбирается из следующих режимов:

**4. Кнопки «STRONG» (Усиленный режим).**

В режиме только охлаждения или обогрева нажимайте эту кнопку - скорость вентилятора автоматически настроится на максимальную производительность. На ЖК-дисплее отобразится надпись «high fan». При включении функции «Strong» работа кондиционера будет максимальной в режиме осушения или обогрева.

5. Кнопки «FEELING».

Когда отображается кнопка



Дисплей ВКЛ/ВЫКЛ:
Если пульт ДУ находится в одном из режимов (ВКЛ/или ВЫКЛ), ЖК экран будет светиться или нет.

Цифровой дисплей:
В режиме нормальной работы он отображает заданную температуру. После включения функции Feeling, на дисплее будет отображаться комнатная температура, а в режиме таймера на дисплее будет отображаться настройка таймера.



«FEELING»:

Нажатием на эту кнопку можно установить функцию комфорта. При установке функции на ЖК-индикаторе отображается действительная температура помещения, а при отмене функции на индикаторе отображается установленная температура. Эта функция неактивна, когда устройство находится в режиме «Fan» (вентиляция).

6. Кнопки «DUST» .

Эта кнопка не активна.

7. Кнопки таймера.

Настройка времени включения таймера («ON»):

а. Настройка времени таймера возможна только при выключенном пульте. Нажмите кнопку «Таймер» - на ЖК-экране отобразится «TIMER ON» (Таймер Вкл) и время таймера. Диапазон настройки времени таймера - от 0,5 ч до 24 ч.

б. Нажмите на кнопку «+» или «-», чтобы установить время таймера. Каждое нажатие увеличивает или уменьшает время на 0,5 часа до 10 часов. После 10 часов каждое нажатие кнопки «+» или «-» увеличивает или уменьшает время таймера на 1 час.

с. После окончания, нажмите кнопку «Таймер» для подтверждения установки времени включения таймера.

д. Можно установить дополнительные функции кондиционера для создания комфортного состояния при включении кондиционера (включая режим, температуру, вращение жалюзи, скорость вентилятора и т.д.). ЖК-дисплей отображает настройки и вносит в память. Когда наступает заданное время, кондиционер автоматически начнет работать согласно Ваших настроек.

Настройка время выключение таймера («OFF»):

а. При включенном пульте ДУ, нажмите кнопку «Таймер» - на ЖК-дисплее отобразится надпись «TIMER OFF» («Таймер Выкл») и время таймера.

б. Нажмите на кнопку «+» или «-», чтобы установить время таймера. Каж-

дое нажатие увеличивает или уменьшает время на 0,5 часа до 10 часов. После 10 часов каждое нажатие кнопки «+» или «-» увеличивает или уменьшает время таймера на 1 час.

с. После окончания, нажмите кнопку «TIMER» для подтверждения установки времени выключения таймера.

8. Кнопка «SCREEN» (Экран).

При помощи кнопки «SCREEN» ЖК-дисплей можно включить или выключить.

9.«+» или «-».

При помощи клавиш «+» или «-» установите требуемую температуру в диапазоне от 16°C до 32°C. При нажатии кнопки информация на дисплее будет меняться.

10. Кнопка «CLEAN» (Очистка).

а. Когда пульт ДУ выключен, нажмите кнопку «clean» - направляющие жалюзи станут в изначальное положение для охлаждения. Максимальное время продолжительности работы функции «clean» - 35 минут. Эта функция служит для очистки пыли на испарителе и очищает воду внутри испарителя, а также предотвращает образованию плесени и неприятного запаха.

б. После включения функции «clean» повторно нажмите кнопку «clean» для ее выключения или нажмите кнопку «ON/OFF» (Вкл/Выкл) для отмены этой функции и запуска кондиционера.

с. Функция очистки прекратит работу через 35 минут работы в любом режиме.

Примечание: функция «clean» может быть установлена параллельно функции «time start» («таймер»). В этом случае функция «time start» будет выполняться после функции «clean».



11.Кнопка «MODE» (Режим).

При помощи кнопки «Mode» выбираются разные режимы работа. При каждом нажатии на кнопку «Mode» режим работа будет меняться, и на дисплее будет отображаться:

AUTO-COOL-DRY-HEAT-FAN-AUTO

(Автоматический режим, Режим охлаж-

дения, Режим осушения, Режим обогрева, Режим вентилятора, Автоматический режим).



Примечание: кондиционеры типа cold wind не имеют функции обогрева.

12. Кнопка режим СНА.

1. Нажмите «SLEEP» на внутреннем блоке замигает индикатор режима сна.

2. После включения режима сна в режиме охлаждения, прибор повысит температуру на 1 градус через час, и еще через час - еще на 1 градус.

3. После включения режима сна в режиме обогрева, прибор понизит температуру на 2 градуса через час, и еще через час - еще на 2 градуса.

4. В режиме сна прибор будет работать 7 часов, затем автоматически остановится.



Примечание: нажатие клавиш «MODE» или «ON/OFF» приведет к снятию режима сна.

13. Кнопка «SWING» (Качание).

Нажмите на эту кнопку, и жалюзийная решетка вертикального направления потока воздуха начнет поворачиваться автоматически. Когда Вы хотите установить горизонтальное направление потока воздуха, снова нажмите на кнопку, и жалюзийная решетка вертикального направления потока воздуха остановится в заданном положении.

14. Кнопка «HEALTH» (Здоровье).

При помощи кнопки «HEALTH» включается или выключается функция «здоровья».

15. Кнопка очистки от плесени «FUNGUS PROOF» (Антиплесень).

Кондиционер оборудован специальной функцией против плесени. Включение функции «Yes» (вкл.) или «No» (выкл.).

Данная функция управляется пультом дистанционного управления в режимах охлаждения, осушения и автоматическом режиме (охлаждение и осушение).

Жалюзийная решетка вертикального направления потока воздуха находится в исходном положении для охлаждения. Кондиционер работает в режиме обогрева (работа кондиционера на охлаждение запускается в режиме вентилятора), внутренний вентилятор работает три минуты со слабой степенью обдува до остановки. Цель этой функции - осушение внутренней части испарителя, предотвращение образования плесени внутри испарителя и предотвращение образования неприятного запаха.

Примечание:

1. Данная функция не устанавливается на заводе. Пользователь может самостоятельно включить или выключить эту функцию. Настройка режима: при выключенном кондиционере и пульте ДУ направьте пульт ДУ на кондиционер и однократно нажмите кнопку «FUNGUS PROOF» - пять раз прозвучит звуковой сигнал. Функция «FUNGUS PROOF» включена. Если функцию не отключить вручную или не отключить электропитание, она будет включаться по умолчанию при запуске кондиционера.

2. Для отключения функции:

1. Отключите от сети питания кондиционер (извлеките вилку из розетки). При выключенном кондиционере и пульте ДУ направьте пульт ДУ на кондиционер и однократно нажмите кнопку «FUNGUS PROOF» - пять раз прозвучит звуковой сигнал. Функция «FUNGUS PROOF» выключена.

3. Если функция включена, не нужно перезапускать кондиционер до полной остановки.

4. Данная функция не будет работать при выключении таймера или прерывании режима сна.





ИСПОЛЬЗОВАНИЕ ПУЛЬТА ДУ



1. Выдвиньте крышку пульта в направлении, указанном стрелкой.

2. Вставьте две новые батарейки (№ 7), соблюдая полярность батареек (+/-).

3. Установите крышку на место.

Автоматический режим работы.

1. Нажмите кнопку «MODE», чтобы выбрать автоматический режим.

2. Нажмите кнопку «SPEED», чтобы установить высокую, среднюю, низкую или автоматическую скорость вентилятора. (LOW, MID, HIGH, AUTO).

3. Нажмите кнопку «ON/OFF» (Вкл/Выкл) - загорится индикатор работы, кондиционер начнет работу в автоматическом режиме. Нажмите повторно кнопку - кондиционер выключится.

Охлаждение/Обогрев.

(кондиционер типа cold wind не имеет функция обогрева)

1. Нажмите «MODE», чтобы выбрать режим охлаждения или обогрева.

2. При помощи кнопок «+» или «-» установите требуемую температуру в диапазоне от 16 до 32°C.

3. Нажмите кнопку «SPEED», чтобы установить высокую, среднюю, низкую или Автоматическую скорость вентилятора, (LOW, MID, HIGH, AUTO),

4. Нажмите кнопку «ON/OFF» (Вкл/Выкл) — загорится индикатор работы, кондиционер начнет работу в автоматическом режиме. Нажмите повторно кнопку—кондиционер выключится.

Режим вентиляции.

1. Нажмите «MODE», чтобы выбрать режим охлаждения или нагрева.

2. Нажмите кнопку «SPEED», чтобы установить высокую, среднюю или низкую скорость вентилятора. (LOW, MID, HIGH).

3. Нажмите кнопку «ON/OFF» (Вкл/Выкл) — загорит индикатор работы, кондиционер начнет работу в автоматическом режиме. Нажмите повторно кнопку — кондиционер выключится.

Примечание: в режиме вентиляции не действуют установки температуры. 

Режим осушения.

1. Нажмите «MODE», чтобы выбрать режим осушение.

2. При помощи кнопок «+» или «-» установите требуемую температуру в диапазоне от 16 до 32°C.

3. Нажмите кнопку «SPEED», чтобы установить высокую, среднюю, низкую или Автоматическую скорость вентилятора, (LOW, MID, HIGH, AUTO).

4. Нажмите кнопку «ON/OFF» (Вкл/Выкл) - загорится индикатор работы, кондиционер начнет работу в автоматическом режиме. Нажмите повторно кнопку - кондиционер выключится.

Функция подсветки кнопок пульта ДУ (Только для пультов с этой функцией).

Для удобства использования пульта ДУ в темноте без включения света пульт оборудован синим светом под-

светки и светящимися кнопками. Кнопки подсвечиваются при легком нажатии, облегчая использование пульта ДУ. Если кнопки пульта не нажимать в течение 10 секунд, подсветка автоматически исчезает.



Примечание:

При включении кондиционера или при его перезапуске на ЖК-дисплее появляются цифры. В определенном режиме кондиционера на ЖК-дисплее появляются цифры, относящиеся к этому режиму.



Внимание

1. Направляйте пульт на приемный элемент прибора.
2. Пульт должен быть не далее 8 метров от прибора.
3. Между пультом и прибором не должно быть никаких препятствий.
4. Не бросайте и не роняйте пульт.

5. Не оставляйте пульт под воздействием прямых солнечных лучей, и не помещайте его вблизи источников тепла.

6. Применяйте батареи соответствующего типа.

7. Перед длительным перерывом в использовании выньте батареи из пульта.

8. Если внутренний блок не подает сигнала о приеме команды, или на пульте не мигает значок передачи, замените батареи.

9. Если при нажатии кнопок на пульте дистанционного управления кондиционер реагирует на сигналы, менять батарейки нет необходимости.

10. Утилизируйте батарейки надлежащим образом.

Безопасное для окружающей среды удаление

Вы можете помочь в охране окружающей среды! Будьте любезны, соблюдайте местные правила: передавайте неработающее электрическое оборудование в соответствующий центр удаления отходов.

Производитель оставляет за собой право вносить изменения в технические характеристики и дизайн изделий.





1. Не устанавливайте прибор так, чтобы на него попадал прямой солнечный свет.
2. Не блокируйте вентиляционные отверстия на корпусе прибора. Это снижает эффективность охлаждения или обогрева.
3. Нежелательно находиться под прямым воздействием охлаждённого воздуха. Это может отрицательно сказаться на вашем самочувствии.
4. Во время работы прибора окна и двери в помещении должны быть закрыты. В противном случае снижается эффективность обогрева или охлаждения.
5. Регулярно следите за состоянием воздушного фильтра. Загрязнение фильтра снижает эффективность охлаждения или обогрева.
6. Во избежание падения внешнего блока, не помещайте на него никаких посторонних предметов.
7. Ни при каких обстоятельствах на внешнем блоке не должны оказаться дети.
8. Если нормальной работе прибора мешают помехи от внешних устройств, например, мобильного телефона, отключите прибор от сети, затем подключите и запустите снова.
9. Не допускается установка кондиционера в кухонных помещениях, т.к. это может повлиять на процесс приготовления пищи и даже оказаться опасным!



Предупреждение об утилизации
Значок перечеркнутой корзины означает:

Не выбрасывайте использованный электроприбор в общий мусорный бак, утилизируйте отдельно. Утилизируйте прибор в строгом соответствии с местными законодательными актами. Если электроприборы будут закопаны в почву, опасные вещества из них могут проникнуть в грунтовые воды и стать угрозой здоровью.



Начало работы

Пульт дистанционного управления
См. «Руководство к пульту ДУ»

РУЧНОЕ УПРАВЛЕНИЕ

Если пульт ДУ вышел из строя или недоступен:

- (1) Во время работы нажмите «Autobutton», чтобы остановить прибор.
- (2) Для того чтобы включить прибор, также нажмите «Autobutton».

РЕГУЛИРОВКА НАПРАВЛЕНИЯ ВОЗДУХА

1. Регулировка жалюзи вручную по горизонтали.

Поверните рукой вертикальную лопасть направления потока, чтобы изменить направление горизонтальной струи воздуха.

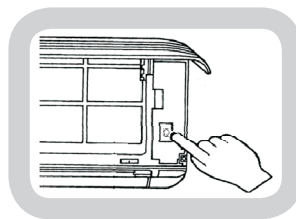

Примечание: Отрегулируйте жалюзи до того, как включить прибор! Не помещайте пальцы в рабочие отверстия прибора, когда он уже запущен.

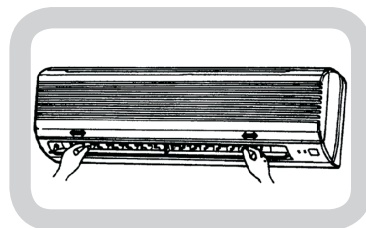

1. Регулировка жалюзи вручную по вертикали (вверх-вниз)

См. «Руководство к пульту ДУ»..



Примечание: Желательно регулировать направление жалюзи по горизонтали при помощи пульта ДУ. Вы рискуете деформировать их при регулировке вручную. Ручная регулировка допускается только в случае, когда пульт ДУ недоступен. После выключения кондиционера жалюзи закроются автоматически.



Примечание: Во избежание нанесения вреда Вашему здоровью и имуществу, обратите внимание на следующие моменты.

ПРОВЕРКА ПЕРЕД НАЧАЛОМ РАБОТЫ



Проверку перед началом работы должен осуществлять только специалист!

1. Убедитесь, что заземление подведено надёжно и корректно.
2. Убедитесь, что установлен воздушный фильтр.
3. Проверьте, чтобы не были заблокированы отверстия на корпусах приборов.
4. Перед началом работы убедитесь, что фильтр не загрязнён.
5. Систематически проверяйте состояние крепления внешнего блока.

РЕКОМЕНДАЦИИ ПО БЕЗОПАСНОМУ ИСПОЛЬЗОВАНИЮ

В целях эффективной работы с прибором обратитесь к таблице рабочих температур. В случае, если температура находится вне установленных пределов, будет активирована система защиты, и эффективность охлаждения / обогрева снизится.

ДИАПАЗОН РАБОЧИХ ТЕМПЕРАТУР

Охлаждение	Внутренний блок	Максимум: Минимум:	DB/WB 32° C/23° C DB/WB 21° C/15° C
	Внешний блок	Максимум: Минимум:	DB/WB 49° C/27° C DB/WB 21° C/15° C
Обогрев	Внутренний блок	Максимум: Минимум:	DB/WB 27° - DB/WB 20° -
	Внешний блок	Максимум: Минимум:	DB/WB 24° C/18 C ° DB/WB 15° C /-16° C

* WB-показания по « мокрому » термометру;
DB-показания по « сухому » термометру.

Уход и обслуживание

ОЧИСТКА ВНУТРЕННЕГО БЛОКА

1. Выключите кондиционер и отключите его от сети.
2. Протрите корпус кондиционера сухой или слегка влажной чистой мягкой тканью.



Примечание:

- Для очистки прибора не используйте воду, нагретую свыше 45°C - это может вызвать обесцвечивание корпуса.
- Не используйте абразивные вещества, растворители, бензин и прочие агрессивные жидкости.
- Следите, чтобы вода не попадала на корпус прибора, т.к. это может вызвать короткое замыкание и поражение током.

ОЧИСТКА ВОЗДУШНОГО ФИЛЬТРА

1. Откройте переднюю панель внутреннего блока, потяните за выступающую часть воздушного фильтра и извлеките его.
2. Очистите фильтр при помощи пылесоса или промойте его водой и затем тщательно высушите.
3. Вставьте фильтр обратно и закройте переднюю панель кондиционера.

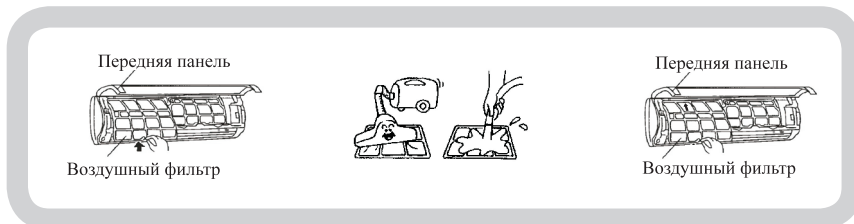

ОБСЛУЖИВАНИЕ / ПЕРЕРЫВ В ИСПОЛЬЗОВАНИИ

1. Выберите режим «FAN» (вентиляция) и включите кондиционер на относительно продолжительное время, чтобы он просохнул.
2. Выключите кондиционер и отключите его от электрической сети.
3. Извлеките батарейки из пульта ДУ.
4. Прочистите воздушный фильтр.





УСТРАНЕНИЕ НЕПОЛАДОК

Изучите следующую таблицу перед тем, как обратиться в сервис-центр.

Проблема	Возможные причины
Кондиционер не работает	<ul style="list-style-type: none"> Отсутствие электропитания в сети <ul style="list-style-type: none"> Дефекты электропроводки Напряжение в сети выше 264 В или ниже 198 В <ul style="list-style-type: none"> Перегоревший предохранитель Достаточно ли времени прошло для перезапуска?

Проблема	Возможные причины
Пульт ДУ не работает	<ul style="list-style-type: none"> Слишком большое расстояние до прибора Сели батарейки Препятствия между пультом ДУ и прибором
Низкая эффективность охлаждения/обогрева	<ul style="list-style-type: none"> Некорректно заданная температура Отверстия прибора заблокированы Загрязнённый воздушный фильтр Низкая скорость вентилятора Источники тепла в помещении
Внутренний блок не включается сразу после перезапуска	Это нормально. Система защиты прибора предусматривает повторный его запуск только спустя 3 минуты после его выключения.
Появление запаха из внутреннего блока во время работы	Это вызвано запахом в помещении. Кроме того, он может исходить от мебели или материалов отделки.
Звук текущей воды во время работы	Это нормально. Звук появляется во время движения хладагента в приборе.
Во время работы в режиме охлаждения появляется водяной пар	Это происходит из-за очень быстрого охлаждения воздуха в помещении холодным воздухом и возникает небольшой туман.
Водяной пар в режиме обогрева	Это происходит, т.к. активируется функция оттаивания.
Небольшой шум во время работы	Шипящий звук слышен из-за движения хладагента. Скрип слышен из-за незначительной деформации пластика при изменении температур.



В случае возникновения ситуаций, приведенных ниже, незамедлительно выключите прибор, отключите его от сети и обратитесь в авторизованный сервис-центр.

- Часто перегорает сетевой предохранитель.
- На кондиционер случайно попала какая-либо жидкость.
- Необычный посторонний звук во время работы.
- Сильно нагревающийся кабель питания.
- Посторонний запах, исходящий из прибора во время работы.
- Индикатор питания часто мигает во время работы.

Выбор места установки

ВНУТРЕННИЙ БЛОК

- Поблизости не должно быть источников тепла и пара.
- Поблизости не должно быть предметов препятствующих установке.
- Обеспечьте нормальную циркуляцию воздуха возле внешнего блока.
- Место должно обеспечивать возможность осуществления мер по снижению шума.
- Не устанавливайте кондиционер вблизи дверного проёма.
- Придерживайтесь рекомендаций по расположению внутреннего блока (см. рисунок).
- Высота установки блока — не менее 2 метров.

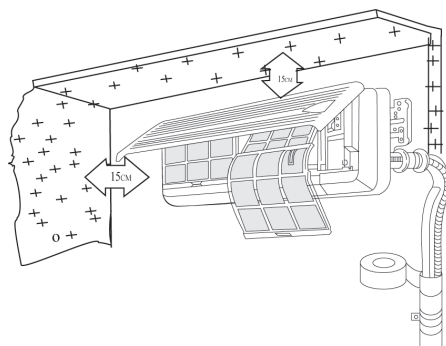

ВНЕШНИЙ БЛОК

- Если планируется установка защитного навеса (от дождя и солнечных лучей), убедитесь, что не создаётся препятствий для отвода тепла.
- Следите, чтобы вблизи места установки не было растений или животных, так как холодный или горячий воздух может отрицательно на них повлиять.
- Придерживайтесь рекомендаций по расположению внешнего блока (см. рисунок).
- Поблизости не должно быть источников тепла и легковоспламеняющихся веществ.
- Подставка и установочный кронштейн должны быть надёжно закреплены.
- Прибор должен располагаться строго горизонтально.

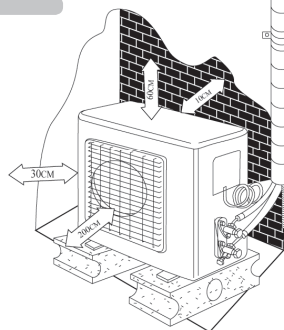



Установка внутреннего блока

- Осмотрите стену. Используйте болты 4 «+» для крепления установочного кронштейна на стене. Блок должен быть установлен строго горизонтально, в противном случае возможно стекание конденсата во время работы в режиме охлаждения.

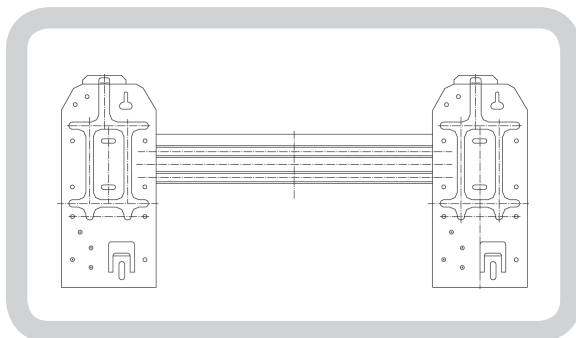

- Просверлите 70мм отверстие для шланга справа или слева ниже установочного кронштейна. Отверстие должно быть направлено немного в сторону.

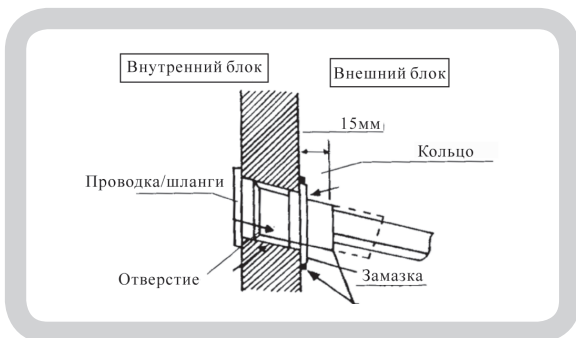

- Установите блок на кронштейн и убедитесь, что блок расположен по центру.



- Опустите блок вниз до появления характерного щелчка. Это будет означать, что прибор закреплён.

УСТАНОВКА ВНЕШНЕГО БЛОКА

- Внешний блок должен быть надёжно закреплён во избежание падения во время ветра.
- Если прибор предполагается устанавливать на побережье или высоко над поверхностью в местах с сильным ветром, кабель питания должен быть выведен вдоль стены в коробе (при его нормальной вентиляции) с использованием дополнительных опор.
- Если блок предполагается навешивать, то поверхность для установки должна иметь достаточную прочность, чтобы выдержать вес прибора (бетонная стена или материал со сравнимыми характеристиками). В противном случае для надёжности установки и устранения вибраций потребуются дополнительные конструкции.

Установочный болт

Внешний блок, объём (мм)	A (мм)	B (мм)
600X250X490	390	290
760X260X540	539	287
800X300X690(590)	540	326
900X330X860	606	354

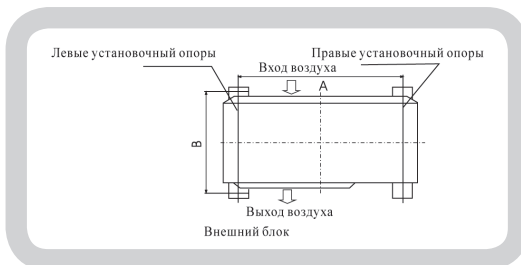

СЛИВ ВОДЫ

1. Снимите переднюю раму с прибора:

- Поверните воздушный регулятор из положения «I» в горизонтальное положение.
- Снимите 2 колпачка и ослабьте 2 болта (см. рисунок справа). Потяните переднюю раму на себя и снимите её.
- Чтобы установить решётку на место, поверните направляющую в горизонтальное положение, затем в обратном порядке повторите шаг 2 и 3.
- Устанавливая раму обратно, убедитесь, что она установлена плотно.

2. Проверка слива воды:

- Налейте в жёлоб чашку воды.
- Проверьте, как вода стекает из сливного отверстия.
- Если слив воды затруднен - найдите и устраните препятствие.

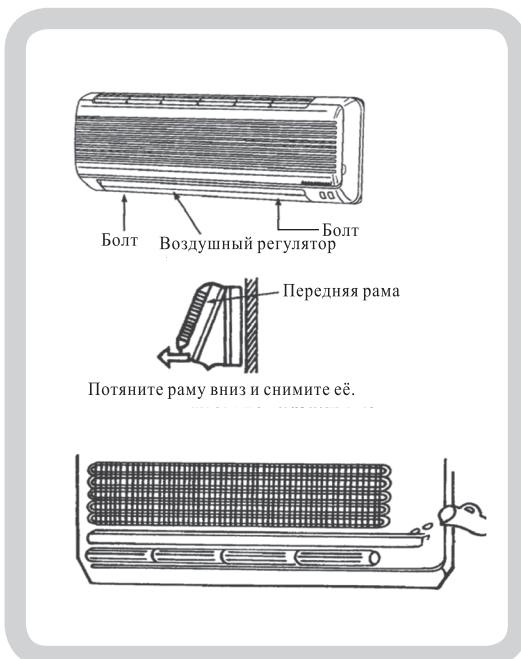



ПРИСОЕДИНЕНИЕ ПРОВОДКИ (КАБЕЛИ ПИТАНИЯ И ТРУБЫ)

- Подсоедините трубу к прибору, закрепите при помощи клеммы. (См. рис. 1)

Размер трубы	Закручивающий момент
Водный \varnothing 6.35мм	18Н-м
Воздушный \varnothing 9.52 мм	42Н-м



рис.1

- Совместив концы труб, закрутите их с усилием. (См. рис. 2)

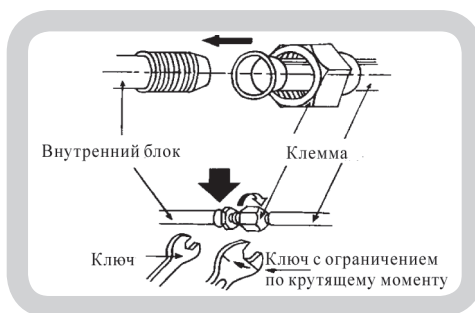

рис.2

- Закрутите клемму до появления характерного щелчка. (См. рис. 3)



рис.3

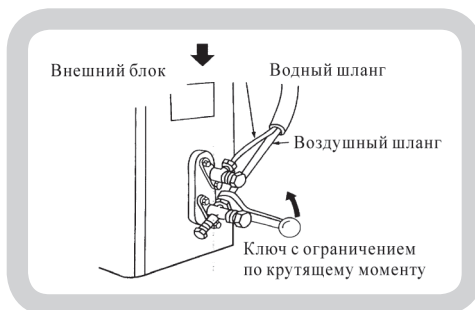

Стандартная длина шланга (м)	Максимальная длина шланга (м)	Максимальный перепад высоты между блоками (м)	Дополнительная заправка фреоном контура хладагента (грамм на метр)
3,6	7	3	15

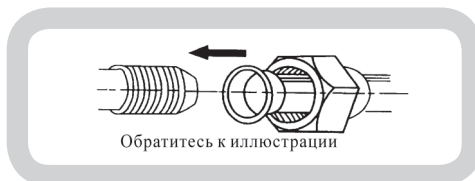
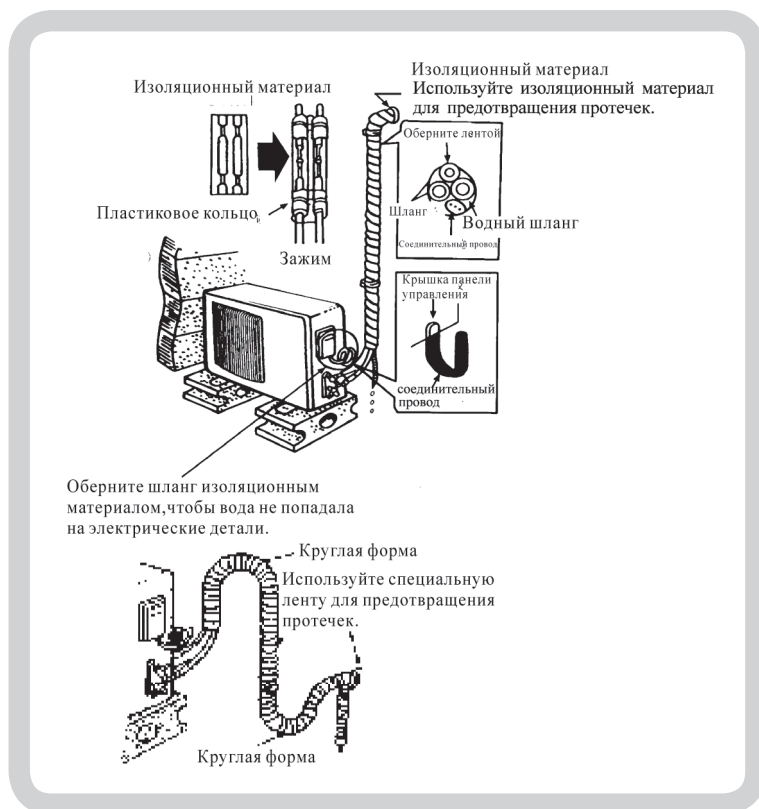

ВАКУУМИРОВАНИЕ И ОПРЕССОВКА ТРУБОПРОВОДОВ И ВНУТРЕННЕГО БЛОКА

• Влажный воздух в системе трубопроводов может вызвать неполадки в системе и привести к поломке компрессора. Поэтому перед заправкой кондиционера фреоном необходимо в обязательном порядке провести вакуумирование и опрессовку фреонопроводов.

ПОДСОЕДИНЕНИЕ ЭЛЕКТРОПРОВОДКИ

- Открутите болты, снимите крышку пульта управления.
- Подключите провода к терминалам, согласно номерам.
- Подключение заземления:
1. Открутите болт заземления.
2. Закрепите провод заземления при помощи болта.
- Закрепите кабель на контактной колодке.
- Установите крышку пульта управления на место.

При подсоединении электропроводки руководствуйтесь таблицей:

Модель	≤ 9000 БТЕ (≤ 2500 Вт)	≤ 12000 БТЕ (≤ 3500 Вт)	≤ 18000 БТЕ (≤ 5100 Вт)	≤ 24000 БТЕ (≤ 7200 Вт)
Размер соединительных кабелей (мм ²)	1.0	1.5	1.5	2.5

Примечание:

- При установке электропроводки соблюдайте правила подключения фазового и массового проводов, не путайте их.
- Некорректное подключение может вызвать неполадки в работе некоторых электрокомпонентов.
- Плотно прижимайте кабель винтами, при неплотном соединении возможен нагрев кабеля или мест соединения, убедитесь в том, что кабель прижат плотно.
- При подключении проводов не могут быть использованы самонарезающиеся винты (саморезы).
- Если существует соединитель — разъем, вилка с розеткой и т.п. — используйте их для подключения прибора к электросети.

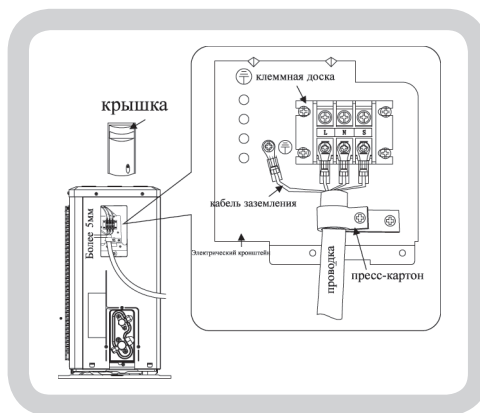

Примечание: Тройной коннектор не имеет заземления, «У/С» прямое подключение к панели.

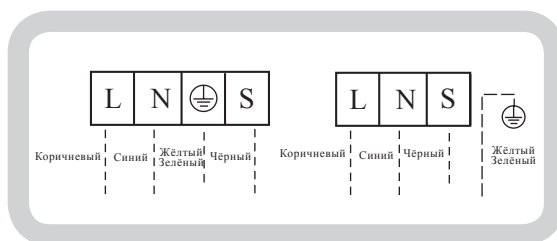

Клейменная коробка внешнего блока

ТЕСТОВЫЙ ЗАПУСК

- Убедитесь, что трубопроводы и электропроводка подключены корректно.
- Убедитесь, что боковые магистрали полностью открыты.
- Подключите прибор к отдельной розетке. Приготовьте пульт ДУ.
- Включите кондиционер в режиме охлаждения на 30 мин. или немного дольше.

