



miniVED



DE, HR, HU, RU, SI, SK



Für den Betreiber

# Bedienungsanleitung

## miniVED

Elektro-Durchlauferhitzer für offene und geschlossene Systeme, druckfest

## Inhaltsverzeichnis

<b>1</b>	<b>Hinweise zur Dokumentation</b> .....	<b>3</b>	<b>5</b>	<b>Wartung und Kundendienst</b> .....	<b>10</b>
1.1	Aufbewahrung der Unterlagen .....	3	5.1	Wartung.....	10
1.2	Verwendete Symbole .....	3	5.2	Werkskundendienst.....	10
1.3	Gültigkeit der Anleitung.....	4			
1.4	CE-Kennzeichnung .....	4	<b>6</b>	<b>Technische Daten</b> .....	<b>10</b>
1.5	Typenschild .....	4			
<b>2</b>	<b>Hinweise zur Sicherheit</b> .....	<b>4</b>			
2.1	Sicherheits- und Warnhinweise beachten .....	4			
2.1.1	Klassifizierung der Warnhinweise .....	4			
2.1.2	Aufbau von Warnhinweisen .....	5			
2.2	Bestimmungsgemäße Verwendung .....	5			
2.3	Allgemeine Sicherheitshinweise .....	5			
<b>3</b>	<b>Hinweise zum Betrieb</b> .....	<b>6</b>			
3.1	Herstellergarantie .....	6			
3.2	Pflege.....	6			
3.3	Recycling und Entsorgung .....	6			
3.3.1	Gerät .....	7			
3.3.2	Verpackung .....	7			
<b>4</b>	<b>Bedienung</b> .....	<b>7</b>			
4.1	Warmwasser zapfen.....	7			
4.2	Störungen erkennen und beheben .....	9			

## 1 Hinweise zur Dokumentation

Die folgenden Hinweise sind ein Wegweiser durch die Gesamtdokumentation. Für Schäden, die durch Nichtbeachtung dieser Anleitung entstehen, übernehmen wir keine Haftung.

### 1.1 Aufbewahrung der Unterlagen

Bewahren Sie bitte diese Bedienungsanleitung gut auf, damit sie bei Bedarf zur Verfügung steht.

### 1.2 Verwendete Symbole

Nachfolgend sind die im Text verwendeten Symbole erläutert:



- Symbol für eine Gefährdung
- unmittelbare Lebensgefahr
  - Gefahr schwerer Personenschäden
  - Gefahr leichter Personenschäden



- Symbol für eine Gefährdung
- Lebensgefahr durch Stromschlag



- Symbol für eine Gefährdung
- Risiko von Sachschäden
  - Risiko von Schäden für die Umwelt



- Symbol für einen nützlichen zusätzlichen Hinweis und Informationen

- Symbol für eine erforderliche Aktivität

# 1 Hinweise zur Dokumentation

## 2 Hinweise zur Sicherheit

### 1.3 Gültigkeit der Anleitung

Diese Bedienungsanleitung gilt ausschließlich für Geräte mit folgenden Artikelnummern:

- VED H 3/1           0010009482
- VED H 4/1           0010009483
- VED H 6/1           0010009484

Die Artikelnummer entnehmen Sie bitte dem Typenschild.

### 1.4 CE-Kennzeichnung

Mit der CE-Kennzeichnung wird dokumentiert, dass die Geräte gemäß der Typenübersicht die grundlegenden Anforderungen der einschlägigen Richtlinien erfüllen. Mit der CE-Kennzeichnung bestätigen wir als Gerätehersteller, dass die Sicherheitsanforderungen gemäß § 2 7. GSGV erfüllt sind und dass das serienmäßig hergestellte Gerät mit dem geprüften Baumuster übereinstimmt.

### 1.5 Typenschild

Das Typenschild befindet sich auf der linken Seite des Gerätes.

## 2 Hinweise zur Sicherheit

### 2.1 Sicherheits- und Warnhinweise beachten

- Beachten Sie bei der Bedienung die allgemeinen Sicherheitshinweise und die Warnhinweise, die Handlungen vorangestellt sein können.

#### 2.1.1 Klassifizierung der Warnhinweise

Die Warnhinweise sind wie folgt mit Warnzeichen und Signalwörtern hinsichtlich der Schwere der möglichen Gefahr abgestuft:

Warnzeichen	Signalwort	Erläuterung
	<b>Gefahr!</b>	unmittelbare Lebensgefahr oder Gefahr schwerer Personenschäden
	<b>Gefahr!</b>	Lebensgefahr durch Stromschlag
	<b>Warnung!</b>	Gefahr leichter Personenschäden
	<b>Vorsicht!</b>	Risiko von Sachschäden oder Schäden für die Umwelt

## 2.1.2 Aufbau von Warnhinweisen

Warnhinweise erkennen Sie an einer oberen und einer unteren Trennlinie. Sie sind nach folgendem Grundprinzip aufgebaut:



---

**Signalwort!****Art und Quelle der Gefahr!**

Erläuterung zur Art und Quelle der Gefahr.

➤ Maßnahmen zur Abwendung der Gefahr

---

## 2.2 Bestimmungsgemäße Verwendung

Die Vaillant Elektro-Durchlauferhitzer sind nach dem Stand der Technik und den anerkannten sicherheitstechnischen Regeln gebaut. Dennoch können bei unsachgemäßer oder nicht bestimmungsgemäßer Verwendung Gefahren für Leib und Leben des Benutzers oder Dritter bzw. Beeinträchtigungen des Gerätes und anderer Sachwerte entstehen.

Dieses Gerät ist nicht dafür bestimmt, durch Personen (einschließlich Kinder) mit eingeschränkten physischen, sensorischen oder geistigen Fähigkeiten oder mangels Erfahrung und/oder mangels Wissen benutzt zu werden, es sei denn, sie werden durch eine für ihre Sicherheit

zuständige Person beaufsichtigt oder erhalten von ihr Anweisungen, wie das Gerät zu benutzen ist. Kinder müssen beaufsichtigt werden, um sicherzustellen, dass sie nicht mit dem Gerät spielen. Die Geräte dürfen nur zur Erwärmung von Trinkwasser an einer einzelnen Zapfstelle, insbesondere Handwaschbecken, verwendet werden und sind nur für den Hausgebrauch innerhalb geschlossener und frostfreier Räume geeignet. Die Geräte können in offenen und geschlossenen Systemen eingesetzt werden. Eine andere oder darüber hinausgehende Benutzung gilt als nicht bestimmungsgemäß. Für hieraus resultierende Schäden haftet der Hersteller nicht. Das Risiko trägt allein der Anwender.

Zur bestimmungsgemäßen Verwendung gehören auch das Beachten der Bedienungs- und der Installationsanleitung und die Einhaltung der Inspektions- und Wartungsbedingungen.

Jede missbräuchliche Verwendung ist untersagt.

## 2.3 Allgemeine Sicherheitshinweise

Beachten Sie die nachfolgenden Sicherheitshinweise und Normen:

➤ Lesen Sie diese Bedienungsanleitung sorgfältig durch.

## 2 Hinweise zur Sicherheit

### 3 Hinweise zum Betrieb

#### **Installation und Erstinbetriebnahme**

Die Installation, Erstinbetriebnahme und eventuelle Reparaturen Ihres Gerätes dürfen nur durch einen anerkannten Fachhandwerker durchgeführt werden.

#### **Im Störfall**

Bei Störung schaltet der Sicherheitstemperaturlbegrenzer das Gerät automatisch ab. Die Störungsursache muss von einem anerkannten Fachhandwerker ermittelt und behoben werden, bevor das Gerät wieder in Betrieb genommen wird. Lesen Sie hierzu auch das Kapitel über Störungsbehebung (→ **Kap. 4.2**).

Der Sicherheitstemperaturlbegrenzer darf nur von einem anerkannten Fachhandwerker wieder entriegelt werden.

- Versuchen Sie auf keinen Fall, das Gerät selbst zu reparieren.
- Öffnen Sie nicht das Gerätegehäuse.

#### **Veränderungen**

Am Gerät dürfen keine Veränderungen vorgenommen werden. Änderungen an den Zuleitungen für Strom und Wasser dürfen nur von einem anerkannten Fachhandwerker vorgenommen werden.

## **3 Hinweise zum Betrieb**

### **3.1 Herstellergarantie**

Herstellergarantie gewähren wir nur bei Installation durch einen anerkannten Fachhandwerksbetrieb. Dem Eigentümer des Gerätes räumen wir diese Herstellergarantie entsprechend den Vaillant Garantiebedingungen ein. Garantiewerke werden grundsätzlich nur von unserem Werkkundendienst ausgeführt. Wir können Ihnen daher etwaige Kosten, die Ihnen bei der Durchführung von Arbeiten an dem Gerät während der Garantiezeit entstehen, nur dann erstatten, falls wir Ihnen einen entsprechenden Auftrag erteilt haben und es sich um einen Garantiefall handelt.

### **3.2 Pflege**

Reinigen Sie das Gehäuse Ihres Gerätes mit einem feuchten Tuch und etwas Seife. Verwenden Sie keine Scheuer- oder Reinigungsmittel, die das Gehäuse beschädigen könnten.

### **3.3 Recycling und Entsorgung**

Sowohl Ihr Gerät als auch die zugehörige Transportverpackung bestehen zum überwiegenden Teil aus recyclefähigen Rohstoffen.



### 3.3.1 Gerät



Ist Ihr Vaillant Gerät mit diesem Zeichen gekennzeichnet (Typenschild), dann gehört es nach Ablauf der Nutzungsdauer nicht in den Hausmüll.

Sorgen Sie in diesem Fall dafür, dass Ihr Vaillant Gerät sowie die ggf. vorhandenen Zubehöre nach Ablauf der Nutzungsdauer einer ordnungsgemäßen Entsorgung zugeführt werden. Da dieses Vaillant Gerät nicht unter das Gesetz über das Inverkehrbringen, die Rücknahme und die umweltverträgliche Entsorgung von Elektro- und Elektronikgeräten (Elektro- und Elektronikgerätegesetz-ElektroG) fällt, ist eine kostenlose Entsorgung bei einer kommunalen Sammelstelle nicht vorgesehen.

### 3.3.2 Verpackung

Die Entsorgung der Transportverpackung überlassen Sie bitte dem Fachhandwerksbetrieb, der das Gerät installiert hat.



Beachten Sie die geltenden nationalen gesetzlichen Vorschriften.

## 4 Bedienung

### 4.1 Warmwasser zapfen

Sobald an der Warmwasserzapfstelle Wasser gezapft wird, erwärmt der miniVED automatisch das durchströmende Wasser. Bei Beendigung des Zapfvorgangs schaltet das Gerät die Warmwasserbereitung wieder aus.



Da die Leistung des miniVED begrenzt ist und das Gerät die Wassermenge nicht regelt, kann es im Winter bei besonders niedrigen Einlauftemperaturen vorkommen, dass die voreingestellte Auslauftemperatur nicht erreicht wird. In diesem Fall drosseln Sie die Wassermenge an der Auslaufarmatur. Der miniVED stellt Ihnen dann das Wasser in der gewünschten Warmwassertemperatur zur Verfügung.



Für einen optimalen Wasserauslauf ist unbedingt der in der Verpackung mitgelieferte Strahlregler zu verwenden. Dieser passt in die übliche Standardhülse der Zapfarmatur. Lassen Sie sich von Ihrem Fachhandwerker zeigen, wie Sie den Strahlregler austauschen können.



### **Vorsicht!**

#### **Beschädigungsgefahr durch Trockenbrand bei Arbeiten an der Hauswasserinstallation!**

Das Gerät kann wegen einer Absperrung der Wasserzuleitung, z. B. bei Arbeiten an der Hauswasserinstallation, leerlaufen und die Heizdrähte können durch Trockenbrand beschädigt werden.

- ▶ Öffnen Sie keinesfalls während oder nach einer Absperrung der Wasserzuleitung das Warmwasser-Zapfventil.
  - ▶ Unterbrechen Sie die Stromzufuhr des Geräts (Netzstecker ziehen bzw. Sicherung abschalten).
  - ▶ Warten Sie ab, bis die Absperrung aufgehoben wird.
  - ▶ Zapfen Sie das Gerät blasenfrei, indem Sie bei spannungslosem Gerät das Warmwasser-Zapfventil mehrfach öffnen und schließen.
  - ▶ Stellen Sie anschließend die Stromzufuhr wieder her.
-

## 4.2 Störungen erkennen und beheben

Problem	mögliche Ursache	Abhilfe
Es kommt kein Wasser	Wasserzufuhr versperrt	Hauptwasserhahn und Eckventil aufdrehen
Es kommt weniger Wasser als erwartet	Strahlregler fehlt	Spezial-Strahlregler montieren
	Wasserdruck zu gering	Fachhandwerker benachrichtigen
	Verschmutzungen	Fachhandwerker benachrichtigen
Das Gerät schaltet sich ein und aus	Wasserdruck schwankt, zu geringer Durchfluss	Wasserdruck erhöhen: andere Zapfstellen schließen, Eckventil weniger drosseln
Obwohl das Gerät hörbar schaltet, bleibt das Wasser kalt	Elektroanschluss nicht in Ordnung	Netzstecker prüfen, Fachhandwerker benachrichtigen
	Sicherung ist ausgelöst, Sicherheitstempereaturbegrenzer hat sich ausgelöst	Wenn Sicherung sich nicht mehr einschalten lässt, Fachhandwerker benachrichtigen
	Heizwendel defekt	Fachhandwerker benachrichtigen
Das Gerät schaltet nicht hörbar ein und das Wasser bleibt kalt	Fließwasserdruck zu gering	Eckventil weniger drosseln, Strahlregler einsetzen, Wasserdruck prüfen
	Verschmutzungen	Fachhandwerker benachrichtigen
Die Wassertemperatur schwankt	Wasserdruck schwankt	Fachhandwerker benachrichtigen
	elektrische Spannung schwankt	Fachhandwerker benachrichtigen
Die Warmwassertemperatur ist zu niedrig	Durchfluss zu hoch oder Einlauftemperatur zu niedrig	Zapfstelle drosseln, Eckventil drosseln, ggf. Fachhandwerker benachrichtigen
	Leistungsaufnahme zu niedrig	Fachhandwerker benachrichtigen

**Tab. 4.1 Störungsbehebung**

# 5 Wartung und Kundendienst

## 6 Technische Daten

### 5 Wartung und Kundendienst

#### 5.1 Wartung



**Gefahr!**  
**Lebensgefahr durch unsachgemäße Wartung oder Reparaturen!**

Unterlassene oder unsachgemäße Wartung oder unsachgemäße Reparaturen können die Betriebssicherheit des Gerätes beeinträchtigen und zu Personen- und Sachschäden führen.

- Versuchen Sie niemals, selbst Wartungsarbeiten oder Reparaturen an Ihrem Gerät durchzuführen.
- Beauftragen Sie einen anerkannten Fachhandwerksbetrieb mit Wartungs- oder Reparaturarbeiten.

Voraussetzung für dauernde Betriebsbereitschaft und Betriebssicherheit, Zuverlässigkeit und hohe Lebensdauer Ihres miniVED ist eine regelmäßige Inspektion/Wartung des Gerätes durch den Fachmann. Wir empfehlen den Abschluss eines Wartungsvertrages.

#### 5.2 Werkskundendienst

Vaillant Werkskundendienst

0 18 05/999-150

(0,14 €/Min. aus dem deutschen Festnetz, abweichende Preise für Mobilfunkteilnehmer. Ab 01.03.2010 Mobilfunkpreis max. 0,42 €/Min.)

### 6 Technische Daten

	Einheit	VED H 3/1	VED H 4/1	VED H 6/1
Zur Versorgung		einer Zapfstelle <sup>1)</sup>		
Bauform		Gerät für Untertisch-Wandmontage		
max. Warmwassermenge bei $\Delta T = 25 \text{ K}$	l/min	2,0	2,5	3,3
Abmessungen				
Breite	mm	186		
Höhe	mm	131		
Tiefe	mm	78		
Gewicht mit Wasserfüllung	kg	1,3		
Nennspannung	V	1/N/PE .. 230 V		
Frequenz	Hz	50		
Nennleistung	kW	3,5	4,4	5,7
Nennstrom	A	15	19	25
Schutzart		IP 24		

1) geschlossenes Gerät (druckfest)

**Tab. 6.1 Technische Daten**

Für den Fachhandwerker  
**Installationsanleitung**

miniVED

VED H /1

## Inhaltsverzeichnis

<b>1</b>	<b>Hinweise zur Dokumentation</b> .....	<b>3</b>	<b>4</b>	<b>Gerät in Betrieb nehmen</b> .....	<b>12</b>
1.1	Mitgeltende Unterlagen beachten.....	3	4.1	Gerät blasenfrei zapfen .....	12
1.2	Unterlagen aufbewahren .....	3	4.2	Wassertemperatur einstellen .....	13
1.3	Verwendete Symbole .....	3	4.3	Gerätefunktion prüfen.....	14
1.4	Gültigkeit der Anleitung.....	3	4.4	Übergabe an den Betreiber.....	14
1.5	CE-Kennzeichnung .....	4			
1.6	Typenschild .....	4			
<b>2</b>	<b>Hinweise zur Sicherheit</b> .....	<b>4</b>	<b>5</b>	<b>Inspektion und Wartung</b> .....	<b>14</b>
2.1	Sicherheits- und Warnhinweise beachten .....	4	5.1	Wartung.....	14
2.1.1	Klassifizierung der Warnhinweise .....	4	5.2	Ersatzteile.....	15
2.1.2	Aufbau von Warnhinweisen .....	5			
2.2	Bestimmungsgemäße Verwendung .....	5	<b>6</b>	<b>Störungen erkennen und beheben</b> .....	<b>15</b>
2.3	Allgemeine Sicherheitshinweise .....	5	6.1	Störungen, mögliche Ursachen und Abhilfe.....	16
2.4	Richtlinien, Gesetze und Normen .....	6	6.2	Sicherheitstemperaturbegrenzer entriegeln.....	17
<b>3</b>	<b>Installation</b> .....	<b>7</b>	<b>7</b>	<b>Kundendienst und Garantie</b> .....	<b>18</b>
3.1	Installationsort .....	7	7.1	Werkskundendienst.....	18
3.2	Geräte- und Anschlussabmessungen .....	8	7.2	Herstellergarantie .....	18
3.3	Gerät montieren.....	8	<b>8</b>	<b>Recycling und Entsorgung</b> .....	<b>18</b>
3.4	Kalt- und Warmwasseranschluss .....	9	8.1	Gerät .....	18
3.5	Einbaurichtlinien für flexible Verbindungsschläuche .....	10	8.2	Verpackung .....	18
3.6	Elektrischer Anschluss .....	11	<b>9</b>	<b>Technische Daten</b> .....	<b>19</b>

## 1 Hinweise zur Dokumentation

Die folgenden Hinweise sind ein Wegweiser durch die Gesamtdokumentation. In Verbindung mit dieser Installationsanleitung sind weitere Unterlagen gültig. Für Schäden, die durch Nichtbeachtung dieser Anleitungen entstehen, übernehmen wir keine Haftung.

### 1.1 Mitgeltende Unterlagen beachten

- Beachten Sie die beiliegende Bedienungsanleitung.

### 1.2 Unterlagen aufbewahren

- Geben Sie diese Installationsanleitung sowie alle mitgeltenden Unterlagen an den Anlagenbetreiber weiter. Dieser übernimmt die Aufbewahrung, damit die Anleitungen bei Bedarf zur Verfügung stehen.

### 1.3 Verwendete Symbole

Nachfolgend sind die im Text verwendeten Symbole erläutert:



- Symbol für eine Gefährdung
- unmittelbare Lebensgefahr
  - Gefahr schwerer Personenschäden
  - Gefahr leichter Personenschäden



- Symbol für eine Gefährdung
- Lebensgefahr durch Stromschlag



- Symbol für eine Gefährdung
- Risiko von Sachschäden
  - Risiko von Schäden für die Umwelt



- Symbol für einen nützlichen zusätzlichen Hinweis und Informationen

- Symbol für eine erforderliche Aktivität

### 1.4 Gültigkeit der Anleitung

Diese Installationsanleitung gilt ausschließlich für Geräte mit folgenden Artikelnummern:

- VED H 3/1                    0010009482
- VED H 4/1                    0010009483
- VED H 6/1                    0010009484

Die Artikelnummer entnehmen Sie bitte dem Typenschild.

# 1 Hinweise zur Dokumentation

## 2 Hinweise zur Sicherheit

### 1.5 CE-Kennzeichnung

Mit der CE-Kennzeichnung wird dokumentiert, dass die Geräte gemäß der Typenübersicht die grundlegenden Anforderungen der folgenden Richtlinien erfüllen:

- Richtlinie über die elektromagnetische Verträglichkeit (Richtlinie 2004/108/EG des Rates)
- Niederspannungsrichtlinie (Richtlinie 2006/95/EG des Rates)

Mit der CE-Kennzeichnung bestätigen wir als Gerätehersteller, dass die Sicherheitsanforderungen gemäß § 2 7. GSGV erfüllt sind und dass das serienmäßig hergestellte Gerät mit dem geprüften Baumuster übereinstimmt.

### 1.6 Typenschild

Das Typenschild befindet sich auf der linken Seite des Gerätes.

## 2 Hinweise zur Sicherheit

### 2.1 Sicherheits- und Warnhinweise beachten

- Beachten Sie bei der Installation die allgemeinen Sicherheitshinweise und die Warnhinweise, die Handlungen vorangestellt sein können.

#### 2.1.1 Klassifizierung der Warnhinweise

Die Warnhinweise sind wie folgt mit Warnzeichen und Signalwörtern hinsichtlich der Schwere der möglichen Gefahr abgestuft:

Warnzeichen	Signalwort	Erläuterung
	<b>Gefahr!</b>	unmittelbare Lebensgefahr oder Gefahr schwerer Personenschäden
	<b>Gefahr!</b>	Lebensgefahr durch Stromschlag
	<b>Warnung!</b>	Gefahr leichter Personenschäden
	<b>Vorsicht!</b>	Risiko von Sachschäden oder Schäden für die Umwelt



## 2.1.2 Aufbau von Warnhinweisen

Warnhinweise erkennen Sie an einer oberen und einer unteren Trennlinie. Sie sind nach folgendem Grundprinzip aufgebaut:



---

**Signalwort!****Art und Quelle der Gefahr!**

Erläuterung zur Art und Quelle der Gefahr.  
> Maßnahmen zur Abwendung der Gefahr

---

## 2.2 Bestimmungsgemäße Verwendung

Die Vaillant Elektro-Durchlauferhitzer sind nach dem Stand der Technik und den anerkannten sicherheitstechnischen Regeln gebaut. Dennoch können bei unsachgemäßer oder nicht bestimmungsgemäßer Verwendung Gefahren für Leib und Leben des Benutzers oder Dritter bzw. Beeinträchtigungen des Gerätes und anderer Sachwerte entstehen.

Dieses Gerät ist nicht dafür bestimmt, durch Personen (einschließlich Kinder) mit eingeschränkten physischen, sensorischen oder geistigen Fähigkeiten oder mangels Erfahrung und/oder mangels Wissen benutzt zu werden, es sei denn, sie werden durch eine für ihre Sicherheit

zuständige Person beaufsichtigt oder erhalten von ihr Anweisungen, wie das Gerät zu benutzen ist. Kinder müssen beaufsichtigt werden, um sicherzustellen, dass sie nicht mit dem Gerät spielen. Die Geräte dürfen nur zur Erwärmung von Trinkwasser an einer einzelnen Zapfstelle, insbesondere Handwaschbecken, verwendet werden und sind nur für den Hausgebrauch innerhalb geschlossener und frostfreier Räume geeignet. Der spezifische Wasserwiderstand - beim zuständigen Wasserversorgungsunternehmen zu erfragen - darf nicht unter 800  $\Omega$  cm bei 15 °C liegen. Die Geräte können in offenen und geschlossenen Systemen eingesetzt werden.

Eine andere oder darüber hinausgehende Benutzung gilt als nicht bestimmungsgemäß. Für hieraus resultierende Schäden haftet der Hersteller nicht. Das Risiko trägt allein der Anwender.

Zur bestimmungsgemäßen Verwendung gehören auch das Beachten der Bedienungs- und der Installationsanleitung und die Einhaltung der Inspektions- und Wartungsbedingungen.

Jede missbräuchliche Verwendung ist untersagt.

## 2.3 Allgemeine Sicherheitshinweise

Beachten Sie die nachfolgenden Sicherheitshinweise und Normen:

## 2 Hinweise zur Sicherheit

- Lesen Sie diese Installationsanleitung sorgfältig durch.
- Führen Sie die Tätigkeiten aus, die in dieser Installationsanleitung beschrieben sind.

### Installation und Erstinbetriebnahme

Die Installation, Erstinbetriebnahme und eventuelle Reparaturen Ihres Gerätes dürfen nur durch einen anerkannten Fachhandwerker durchgeführt werden.

- Der spezifische Wasserwiderstand darf nicht unter 800  $\Omega$  cm bei 15 °C liegen.
- Die Geräte dürfen nur zur Erwärmung von Trinkwasser verwendet werden.
- Dem Gerät darf kein vorgewärmtes Wasser zugeführt werden, z. B. aus einem Solarspeicher.

### Stromschlag vermeiden

- Schalten Sie vor Elektroinstallations- und Wartungsarbeiten immer die Stromzufuhr ab.
- Stellen Sie sicher, dass diese gegen unbeabsichtigtes Wiedereinschalten gesichert ist.

### Im Störfall

Bei Störung schaltet der Sicherheitstemperaturbegrenzer das Gerät automatisch ab. Die Störungsursache muss von einem anerkannten Fachhandwerker ermittelt und behoben werden, bevor das Gerät wieder in Betrieb genommen wird. Lesen Sie hierzu auch das Kapitel über Störungsbehebung (→ **Kap. 6**).

Der Sicherheitstemperaturbegrenzer darf nur von einem anerkannten Fachhandwerker wieder entriegelt werden.

### Veränderungen

Am Gerät dürfen keine Veränderungen vorgenommen werden. Änderungen an den Zuleitungen für Strom und Wasser dürfen nur von einem anerkannten Fachhandwerker vorgenommen werden.

## 2.4 Richtlinien, Gesetze und Normen

Bei der Installation sind die nachfolgenden Vorschriften, Richtlinien und Normen zu beachten:

- Gesetz zur Einsparung von Energie (Energie-Einsparungs-Gesetz EnEG) und die dazu erlassene „Verordnung über energiesparende Anforderungen an heizungstechnische Anlagen und Brauchwasseranlagen (Heizungs-Anlagen-Verordnung - HeizAnIV)“
- Vorschriften des VDE, insbesondere VDE 0100 „Errichten von Starkstromanlagen mit Nennspannungen bis 1000 V“ und der örtlichen Versorgungsunternehmen
- DIN 1988 „Trinkwasser-Leitungsanlagen in Grundstücken“
- Vorschriften der Elektrizitätsversorgungsunternehmen (EVU)
- Vorschriften der Wasserversorgungsunternehmen
- Trinkwasserverordnung

## 3 Installation

Die Installation und die Erstinbetriebnahme darf nur von einem anerkannten Fachhandwerksbetrieb durchgeführt werden.



### Vorsicht!

Unsachgemäßer Einsatz und/oder ungeeignetes Werkzeug kann zu Schäden führen (z. B. Wasseraustritt)!

- Beim Anziehen oder Lösen von Schraubverbindungen grundsätzlich passende Gabelschlüssel (Maulschlüssel) verwenden (keine Rohrzangen, Verlängerungen usw.).



### Vorsicht!

#### Beschädigungsgefahr für das Gerät!

- Installieren Sie das Gerät nicht in frostgefährdeten Räumen oder in Bereichen, in denen aggressive Dämpfe oder Stäube auftreten können.



Spülen Sie vor der Montage die Kaltwasserzuleitung sorgfältig durch.

### 3.1 Installationsort

Das Gerät ist ausschließlich zur Installation unter dem Waschbecken geeignet und kann an jede handelsübliche druckfeste oder drucklose Zapfarmatur angeschlossen werden. Für Wartungszwecke muss ein separates Absperrventil installiert werden.

Falls ein Rückflussverhinderer in der Installation notwendig ist, darf dieser nur in der Warmwasserleitung nach dem Durchlauferhitzer installiert werden.

Die Installation in der Kaltwasserzuleitung vor dem Gerät ist nicht zulässig!



Abb. 3.1 Lage der Rückflussverhinderer

# 3 Installation

## 3.2 Geräte- und Anschlussabmessungen

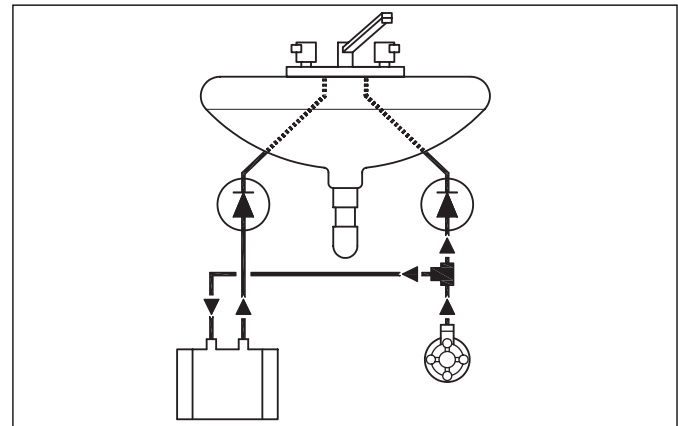
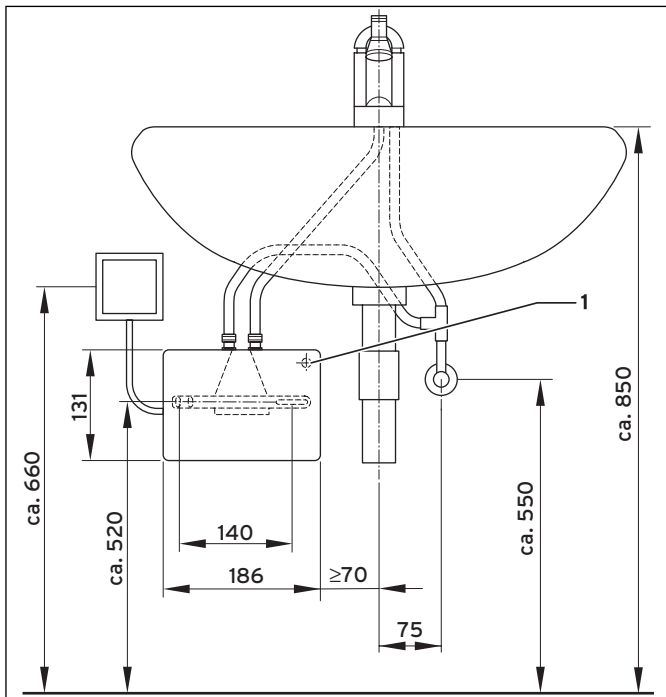

**Abb. 3.2 Geräte- und Anschlussabmessungen**

1 Kabeleingang

## 3.3 Gerät montieren

Das Gerät muss mit den Wasseranschlüssen senkrecht nach oben installiert werden, so dass die Warmwasserleitung der Zapfarmatur und die Kaltwasserzuleitung direkt angeschlossen werden können.

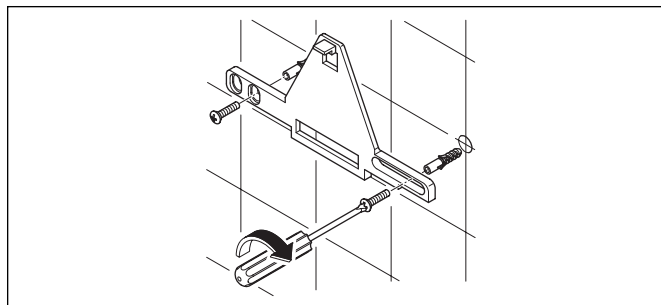

**Abb. 3.3 Wandhalter befestigen**

- Wandhalter mit beiliegenden Schrauben und Dübeln an der Wand befestigen.

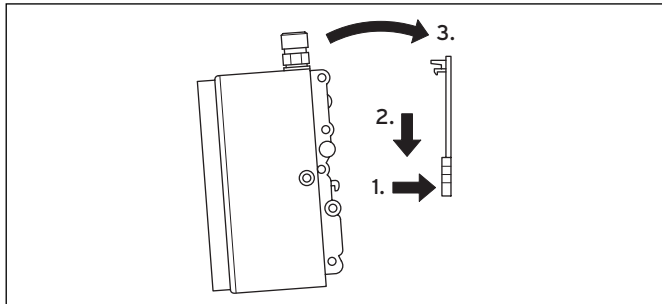

**Abb. 3.4 Gerät anbringen**

- Gerät auf Wandhalter stecken und einrasten.
- Zur Demontage des Gerätes die Rastnase des Wandhalters mit einem flachen Schlitzschraubendreher nach oben drücken und Gerät vorsichtig vom Wandhalter nach oben abnehmen (**Abb. 3.4**).

## 3.4 Kalt- und Warmwasseranschluss

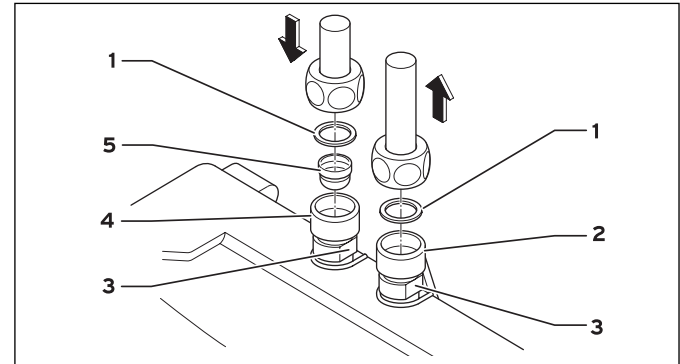

**Abb. 3.5 Kalt- und Warmwasseranschluss**

- 1 Dichtung
- 2 Warmwasseranschluss (Auslauf), G 3/8"
- 3 Schlüsselplatte
- 4 Kaltwasseranschluss (Zulauf), G 3/8"
- 5 Wasserhahn



Um einen optimalen Wasserstrahl zu erhalten, unbedingt mitgelieferten Strahlregler für den Auslauf der Zapfarmatur verwenden.

## 3 Installation



### Vorsicht! Beschädigungsgefahr durch Verstopfung von Rohren aufgrund von Fremdkörpern!

Wenn Sie das Gerät ohne Wassersieb betreiben, können Fremdkörper eindringen und die Rohre verstopfen.

- Betreiben Sie das Gerät nur mit Wassersieb **(5)** im Kaltwasseranschluss.

Wasserzulauf (blau) und Wasserauslauf (rot) sind durch farbige Gummiringe an den Wasseranschlüssen gekennzeichnet (**Abb. 3.5**).

- Mit dem T-Stück und Druckschlauch (Lieferumfang) die Kaltwasserleitung zum Wasseranschluss (blau) herstellen. Beachten Sie dabei auch die Einbaurichtlinien für flexible Verbindungsschläuche (→ **Kap. 3.5**).
- Am rot markierten Wasseranschluss die Warmwasser-Verbindung zur Zapfarmatur herstellen. Die Montage muss so erfolgen, dass die angeschlossenen Wasserleitungen keine mechanische Kraft auf das Gerät ausüben. Schlüsselflächen **(3)** zum Gegenhalten benutzen.
- Nach Installation alle Verbindungen auf Dichtheit prüfen.

### 3.5 Einbaurichtlinien für flexible Verbindungsschläuche

DN Schlauch	D <sub>außen</sub>	PN	R <sub>min</sub>
8 mm	12 mm	20 bar	27 mm

Achten Sie auf ausreichenden Potentialausgleich! Der zulässige Biegeradius  $R_{\min} = 27$  mm darf nicht unterschritten werden, sowohl bei Transport, Montage als auch im eingebauten Zustand. Kann der Biegeradius nicht eingehalten werden, ist die Montageart zu ändern oder ein geeigneter Schlauch zu wählen.

- Entnehmen Sie die Mindestlänge der Tabelle.

L <sub>min</sub>	L <sub>min</sub> $\alpha = 90^\circ$	L <sub>min</sub> $\alpha = 180^\circ$	L <sub>min</sub> $\alpha = 360^\circ$
60 mm	140 mm	180 mm	260 mm

Bei gebogener Verlegung muss genügend Schlauchlänge zur Bildung eines offenen Bogens vorhanden sein, da sonst der Schlauch an den Anschlüssen abknickt und zerstört wird.

Unter Druck bzw. bei Wärme kann es zu einer geringfügigen Längenänderung des Schlauches kommen.

- Bauen Sie gerade verlegte Schlauchleitungen so ein, dass Längenveränderungen abgefangen werden.

Die flexible Verbindung darf auf keinen Fall verdreht oder abgeknickt werden.

Der Schlauch darf sowohl bei der Montage als auch im Betrieb durch keinerlei von außen einwirkende Zug- oder Druckbeanspruchung belastet werden.

- Ziehen Sie starre Anschlüsse (Außengewinde) nach der Befestigung des zweiten Anschlusses nicht weiter an, da der Schlauch sonst verdreht wird und Beschädigungen am Schlauch auftreten können.

## 3.6 Elektrischer Anschluss



**Gefahr!**  
**Lebensgefahr durch Stromschlag an spannungsführenden Zuleitungen und Anschlüssen!**

- Schalten Sie die Stromzufuhr ab, bevor Sie das Gerät anschließen.

Beachten Sie die nationalen Vorschriften der örtlichen Elektroversorgungsunternehmen sowie die Angaben auf dem Typenschild.

Das Gerät (außer VED H 3/1) ist mit einer Netzleitung ausgestattet und muss über eine Geräteanschlussdose fest angeschlossen werden, siehe Stromlaufplan (**Abb 3.6**). Dieser Anschluss muss bauseits allpolig über eine Trenn-

vorrichtung mit mindestens 3 mm Kontaktöffnung abschaltbar sein, z. B. über Sicherungen.

- Schließen Sie das Gerät an den Schutzleiter an. Der Querschnitt der Zuleitung muss der Leistung entsprechend dimensioniert sein, siehe Technische Daten

(→ **Kap. 9**).

- Montieren Sie zur Absicherung des Gerätes ein Sicherungselement für Leitungsschutz mit einem dem Geräteenennstrom angepassten Auslösestrom.

Der Typ VED H 3/1 (3,5 kW) wird werkseitig mit Netzleitung und Schutzkontaktstecker geliefert.

- Stellen Sie sicher, dass die Zuleitung zur Schutzkontaktsteckdose ausreichend dimensioniert ist und die Steckdose an den Schutzleiter angeschlossen ist. Die Steckdose muss frei zugänglich sein.

## 3 Installation

### 4 Gerät in Betrieb nehmen



Abb. 3.6 Stromlaufplan

- 1 Sicherheitstemperaturbegrenzer
- 2 Differenzdruckschalter
- 3 Heizelement

## 4 Gerät in Betrieb nehmen

### 4.1 Gerät blasenfrei zapfen

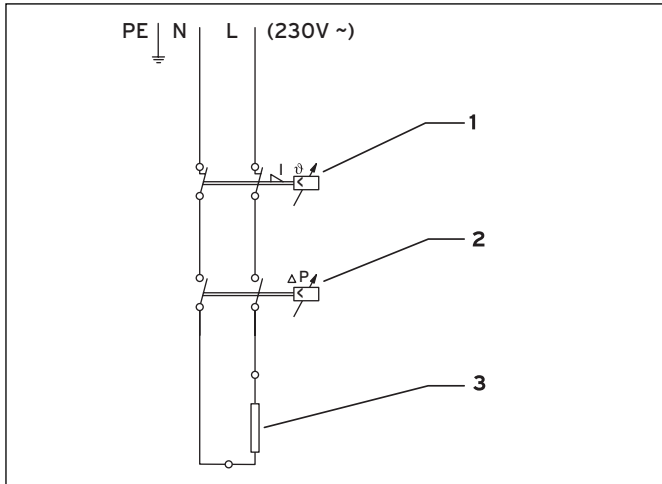
Als Abschluss der Installation und nach jeder Entleerung müssen Sie wie folgt vorgehen:

- ▶ Das Gerät muss vom Stromnetz getrennt sein (Sicherung ausschalten).
- ▶ Öffnen Sie das Kaltwasser-Absperrventil.
- ▶ Zapfen Sie das Gerät blasenfrei, indem Sie bei spannungslosem Gerät das Warmwasser-Zapfventil mehrfach öffnen und schließen.
- ▶ Schalten Sie die Netzsicherung wieder ein.



### Vorsicht!

#### Beschädigungsgefahr durch Trockenbrand!

Wenn sich das Gerät in entleertem Zustand einschaltet, können die Heizdrähte durch Trockenbrand beschädigt werden.

- ▶ Schalten Sie das Gerät vor jeder Entleerung spannungsfrei.



## 4.2 Wassertemperatur einstellen



**Gefahr!**  
**Lebensgefahr durch Stromschlag an spannungsführenden Teilen!**

Im Inneren des Gerätes befinden sich offene, spannungsführende Teile.

- Schalten Sie die Stromzufuhr ab, bevor Sie das Gerätegehäuse öffnen.



**Vorsicht!**  
**Beschädigungsgefahr durch austretendes Wasser!**

Wenn Sie die Justierschraube (1) zu weit herausdrehen, kann es zum Wasseraustritt kommen.

- Die Justierschraube nicht über die umlaufende Kerbe hinaus herausdrehen.

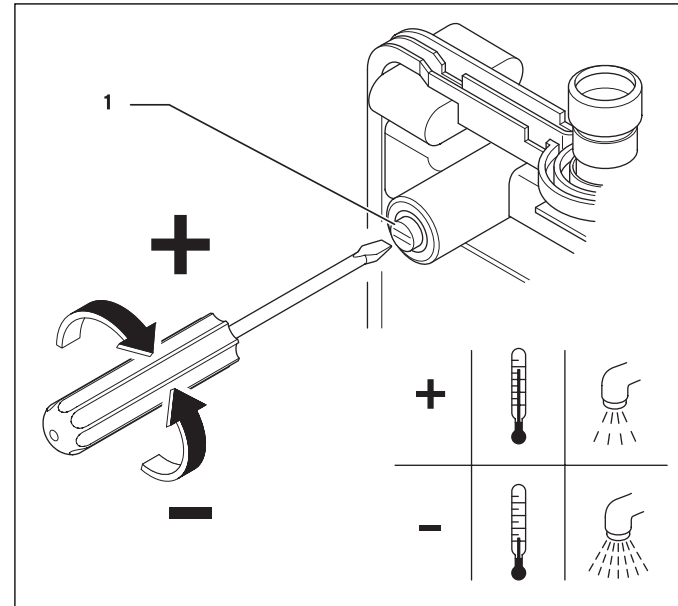

**Abb. 4.1 Justierschraube für die Wassertemperatur**

Die maximal erreichbare Temperatur und die maximale Durchflussmenge sind von den örtlichen Gegebenheiten abhängig. Um bei niedrigen Einlauftemperaturen noch eine komfortable Auslauftemperatur bzw. bei hohen Einlauftemperaturen eine grosse Durchflussmenge zu erzielen, kann der Durchfluss an der Justierschraube (1) eingestellt werden.

- Öffnen Sie das Gerätegehäuse.
- Stellen Sie an der Justierschraube (1) die gewünschte Durchflussmenge ein.
- Schließen Sie das Gerätegehäuse.
- Schalten Sie die Sicherung wieder ein.

## 4 Gerät in Betrieb nehmen

### 5 Inspektion und Wartung

#### 4.3 Gerätefunktion prüfen

Vor der Übergabe an den Benutzer überprüfen Sie das ordnungsgemäße Funktionieren des miniVED.

#### 4.4 Übergabe an den Betreiber

Der Betreiber des Geräts muss über die Handhabung und Funktion seines miniVED unterrichtet werden.

- Übergeben Sie dem Betreiber diese Anleitung zur Aufbewahrung.
- Gehen Sie die Bedienungsanleitung mit dem Betreiber durch und beantworten Sie gegebenenfalls seine Fragen.
- Weisen Sie den Betreiber auf die Sicherheitshinweise hin, die er beachten muss. Insbesondere soll er die Gefahr des Trockenbrandes kennen.
- Weisen Sie den Betreiber auf die Notwendigkeit einer regelmäßigen Inspektion/Wartung der Anlage hin (Inspektions-/Wartungsvertrag).

## 5 Inspektion und Wartung

### 5.1 Wartung

Eine Funktions- und Sichtprüfung des Gerätes muss alle drei Jahre erfolgen. Diese darf nur durch einen anerkannten Fachhandwerker durchgeführt werden. Bei stark kalkhaltigem Wasser ist eventuell eine häufigere Entkalkung erforderlich. Außerdem muss bei stark schwebstoffhaltigem Wasser das Wassersieb im Kaltwasseranschlusstück häufiger gereinigt werden.



#### **Gefahr!**

#### **Lebensgefahr durch Stromschlag an spannungsführenden Zuleitungen und Anschlüssen!**

Bei allen Reparatur- und Wartungsarbeiten muss das Gerät vom Stromnetz getrennt werden (spannungsfrei schalten).

- Schalten Sie immer zuerst die Stromzufuhr ab.

---

Falls eine komplette Entkalkung notwendig ist, schließen Sie eine Entkalkungspumpe zwischen Kalt- und Warmwasseranschluss an. Das Gerät muss nach dem Entkalken gründlich mit Wasser durchgespült und anschließend blasenfrei gezapft werden (→ **Kap. 4.1**).



## **Vorsicht!**

### **Beschädigungsgefahr durch Undichtigkeiten!**

Wenn das Wassersieb im Kaltwasseranschluss nicht korrekt sitzt, kann das zu Undichtigkeiten führen.

- Achten Sie auf korrekten Sitz des Wassersiebes im Kaltwasseranschluss.

Wenn das Anschlusskabel beschädigt ist, muss es von einem Fachhandwerker ersetzt werden, um Gefahren zu vermeiden.

## **5.2 Ersatzteile**

Eine Übersicht über die verfügbaren Original Vaillant Ersatzteile erhalten Sie

- bei Ihrem Großhändler (Ersatzteilkatalog, gedruckt oder auf CD-ROM)
- im Vaillant FachpartnerNET (Ersatzteil-Service) unter <http://www.vaillant.com/> .

## **6 Störungen erkennen und beheben**

Die nachfolgend aufgeführten Störungen dürfen nur von einem qualifizierten Fachhandwerker behoben werden.

- Verwenden Sie für Reparaturen nur Original Vaillant Ersatzteile.
- Überzeugen Sie sich vom richtigen Einbau der Teile sowie von der Einhaltung ihrer ursprünglichen Lage und Richtung.

Vor dem Ausbau wasserführender Teile müssen Sie die Anschlüsse an Kaltwasser- und Warmwasser-Anschlussstück lösen und das Gerät leerlaufen lassen.

# 6 Störungen erkennen und beheben

## 6.1 Störungen, mögliche Ursachen und Abhilfe

Problem	mögliche Ursache	Abhilfe
Es kommt kein Wasser	Wasserzufuhr versperrt	Hauptwasserhahn und Eckventil aufdrehen
Es kommt weniger Wasser als erwartet	Strahlregler fehlt	Spezial-Strahlregler montieren
	Wasserdruck zu gering	Fließwasserdruck prüfen
	Verschmutzungen	Schmutz im Filtersieb, im Eckventil/in der Armatur entfernen/ Technische Daten prüfen
Das Gerät schaltet sich ein und aus	Wasserdruck schwankt, zu geringer Durchfluss	Verschmutzungen entfernen/Wasserdruck erhöhen, andere Zapfstellen schließen, Eckventil weniger drosseln
Obwohl das Gerät hörbar schaltet, bleibt das Wasser kalt	Elektroanschluss nicht in Ordnung	Elektroanschluss prüfen
	Sicherung ist ausgelöst, Sicherheitstempereaturbegrenzer hat sich ausgelöst	Nach Fehlerbeseitigung Sicherung einschalten oder Sicherheitstempereaturbegrenzer entriegeln
	Heizwendel defekt	Gerät tauschen
Das Gerät schaltet nicht hörbar ein und das Wasser bleibt kalt	Wasseranschlüsse vertauscht	Installation überprüfen
	Fließwasserdruck zu gering	Wassermengeneinstellung prüfen, Eckventil weniger drosseln, Strahlregler einsetzen, Wasserdruck prüfen
	Verschmutzungen	Verschmutzungen im Zu- oder Auslauf beseitigen
Die Wassertemperatur schwankt	Wasserdruck schwankt	Fließwasserdruck stabilisieren
	elektrische Spannung schwankt	Spannung prüfen
Die Warmwassertemperatur ist zu niedrig	Durchfluss zu hoch oder Einlauftemperatur zu niedrig	Wassermengeneinstellung vornehmen
	Leistungsaufnahme zu niedrig	Temperatur- und Mengenmessung mit technischen Daten vergleichen/Spannung prüfen

**Tab. 6.1 Störungsbehebung**

## 6.2 Sicherheitstemperaturbegrenzer entriegeln



### **Gefahr!**

### **Lebensgefahr durch Stromschlag an spannungsführenden Teilen!**

Im Inneren des Gerätes befinden sich offene, spannungsführende Teile.

- Schalten Sie die Stromzufuhr ab, bevor Sie das Gerätegehäuse öffnen.

- Öffnen Sie das Gerätegehäuse.

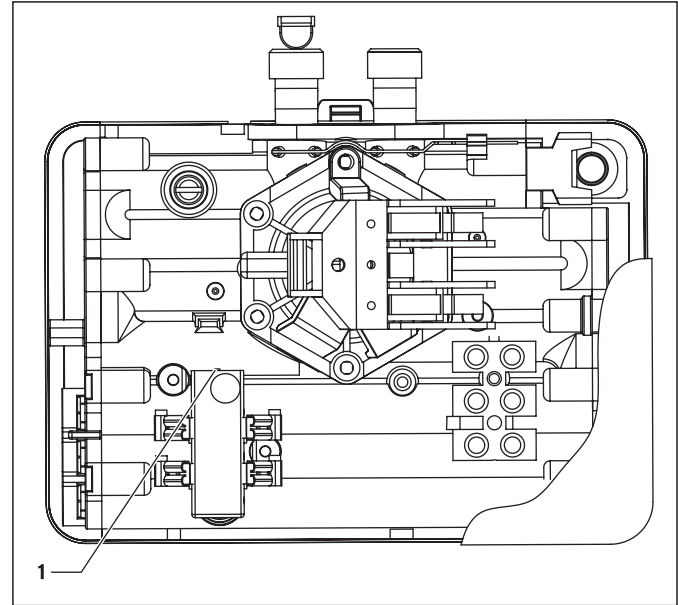

**Abb. 6.1 Lage des Sicherheitstemperaturbegrenzers**

- Entriegeln Sie den Sicherheitstemperaturbegrenzer (1).
- Schließen Sie das Gerätegehäuse.
- Schalten Sie die Sicherung wieder ein.

# 7 Kundendienst und Garantie

## 8 Recycling und Entsorgung

### 7 Kundendienst und Garantie

#### 7.1 Werkskundendienst

Vaillant Werkskundendienst

0 18 05/999-150

(0,14 €/Min. aus dem deutschen Festnetz, abweichende Preise für Mobilfunkteilnehmer. Ab 01.03.2010 Mobilfunkpreis max. 0,42 €/Min.)

#### 7.2 Herstellergarantie

Herstellergarantie gewähren wir nur bei Installation durch einen anerkannten Fachhandwerksbetrieb. Dem Eigentümer des Gerätes räumen wir diese Herstellergarantie entsprechend den Vaillant Garantiebedingungen ein.

Garantiarbeiten werden grundsätzlich nur von unserem Werkskundendienst ausgeführt. Wir können Ihnen daher etwaige Kosten, die Ihnen bei der Durchführung von Arbeiten an dem Gerät während der Garantiezeit entstehen, nur dann erstatten, falls wir Ihnen einen entsprechenden Auftrag erteilt haben und es sich um einen Garantiefall handelt.

### 8 Recycling und Entsorgung

Sowohl das Gerät als auch die zugehörige Transportverpackung bestehen zum überwiegenden Teil aus recyclefähigen Rohstoffen.

#### 8.1 Gerät



Ist das Vaillant Gerät mit diesem Zeichen gekennzeichnet (Typenschild), dann gehört es nach Ablauf der Nutzungsdauer nicht in den Hausmüll.

Sorgen Sie in diesem Fall dafür, dass das Vaillant Gerät nach Ablauf der Nutzungsdauer einer ordnungsgemäßen Entsorgung zugeführt werden. Da dieses Vaillant Gerät nicht unter das Gesetz über das Inverkehrbringen, die Rücknahme und die umweltverträgliche Entsorgung von Elektro- und Elektronikgeräten (Elektro- und Elektronikgerätegesetz-ElektroG) fällt, ist eine kostenlose Entsorgung bei einer kommunalen Sammelstelle nicht vorgesehen.

#### 8.2 Verpackung

Die Entsorgung der Transportverpackung übernimmt der Fachhandwerksbetrieb, der das Gerät installiert hat.

## 9 Technische Daten

	Einheit	VED H 3/1	VED H 4/1	VED H 6/1
Zur Versorgung		einer Zapfstelle <sup>1)</sup>		
Bauform		Gerät für Untertisch-Wandmontage		
Ausstattung		Blankdraht-Heizwendel		
Nenninhalt	l	0,2		
Abmessungen (Breite/Höhe/Tiefe)	mm	186/131/78		
Gewicht mit Wasserfüllung	kg	1,3		
max. Warmwassermenge bei $\Delta T = 25 \text{ K}$	l/min	2,0	2,5	3,3
Ein-/Ausschaltwassermenge	l/min	1,6/1,2	1,8/1,4	2,1/1,7
mind. erforderlicher Leiterquerschnitt	mm <sup>2</sup>	1,5	2,5	2,5
optimaler Betriebsdruck	bar	2 - 4		
max. Betriebsüberdruck	bar	10		
Nennspannung	V	1/N/PE .. 230 V		
Frequenz	Hz	50		
Nennleistung	kW	3,5	4,4	5,7
Nennstrom	A	15	19	25
Mindest-Wasserwiderstand bei 15 °C	$\Omega \text{ cm}$	$\geq 800$		
Sicherheit		entspricht den nationalen Sicherheitsbestimmungen, funkentstört, netzrückwirkungsfrei		
Schutzart		IP 24		
Schutzklasse nach VDE		1		

1) geschlossenes Gerät (druckfest)

**Tab. 9.1 Technische Daten**





Za korisnika

# Upute za rukovanje

## miniVED

Električni protočni grijač vode za otvorene i zatvorene sustave, visokotlačni

# Sadržaj

## Sadržaj

<b>1</b>	<b>Napomene uz dokumentaciju.....</b>	<b>3</b>	<b>5</b>	<b>Održavanje i služba za kupce.....</b>	<b>10</b>
1.1	Pohrana dokumentacije .....	3	5.1	Održavanje .....	10
1.2	Upotrijebljeni simboli .....	3	5.2	Servisna služba .....	10
1.3	Valjanost uputa .....	4			
1.4	CE-oznaka.....	4	<b>6</b>	<b>Tehnički podaci.....</b>	<b>11</b>
1.5	Pločica s oznakom tipa.....	4			
<b>2</b>	<b>Upute o sigurnosti.....</b>	<b>4</b>			
2.1	Pridržavanje uputa o sigurnosti i upozorenja .....	4			
2.1.1	Klasifikacija upozorenja .....	4			
2.1.2	Ustroj upozorenja .....	5			
2.2	Svrishodna uporaba .....	5			
2.3	Opći sigurnosni naputci .....	5			
<b>3</b>	<b>Napomene uz rad .....</b>	<b>6</b>			
3.1	Tvorničko jamstvo .....	6			
3.2	Njega .....	6			
3.3	Recikliranje i zbrinjavanje otpada .....	6			
3.3.1	Uređaj .....	7			
3.3.2	Ambalaža .....	7			
<b>4</b>	<b>Rukovanje .....</b>	<b>7</b>			
4.1	Otvaranje tople vode .....	7			
4.2	Prepoznavanje i uklanjanje smetnji .....	9			

## 1 Napomene uz dokumentaciju

Sljedeće napomene su vodič kroz cjelokupnu dokumentaciju. Za štete nastale nepridržavanjem ovih uputa, ne preuzimamo odgovornost.

### 1.1 Pohrana dokumentacije

Dobro čuvajte ove upute za rukovanje, kako bi po potrebi stajale na raspolaganju.

### 1.2 Upotrijebljeni simboli

U tekstu slijede pojašnjenja upotrijebljenih simbola:



Simbol za ugroženost

- neposredna opasnost po život
- opasnost od težih osobnih šteta
- opasnost od lakših osobnih šteta



Simbol za ugroženost

- opasnost po život od strujnog udara



Simbol za ugroženost

- rizik od materijalnih šteta
- rizik od šteta za okoliš



Simbol za korisnu dodatnu uputu i informacije



Simbol za neophodni postupak

# 1 Naputci uz dokumentaciju

## 2 Naputci o sigurnosti

### 1.3 Valjanost uputa

Ove upute za rukovanje vrijede isključivo za uređaje sa sljedećim brojevima artikla:

- VED H 3/1 0010009482
- VED H 4/1 0010009483
- VED H 6/1 0010009484

Broj artikla pročitajte na pločici s oznakom tipa.

### 1.4 CE-oznaka

Sa CE- oznakom se pismeno potvrđuje, da uređaji sukladno pregledu tipova ispunjavaju temeljne zahtjeve odnosnih smjernica.

### 1.5 Pločica s oznakom tipa

Pločica s oznakom tipa nalazi se na lijevoj strani uređaja.





## 2 Upute o sigurnosti

### 2.1 Pridržavanje uputa o sigurnosti i upozorenja

- > Pri rukovanju se pridržavajte općih sigurnosnih uputa i upozorenja, koji mogu prethoditi aktivnostima.

#### 2.1.1 Klasifikacija upozorenja

Upozorenja su kako slijedi sa znakom upozorenja i signalnim riječima stupnjevana glede težine moguće opasnosti:

Znak upozorenja	Signalna riječ	Objašnjenje
	<b>Opasnost!</b>	Neposredna opasnost po život i opasnost od težih osobnih šteta
	<b>Opasnost!</b>	Opasnost po život od strujnog udara
	<b>Upozorenje!</b>	Opasnost od lakših osobnih šteta
	<b>Oprez!</b>	Rizik od materijalnih šteta ili šteta za okoliš

## 2.1.2 Ustroj upozorenja

Upozorenja prepoznajete po gornjoj i donjoj razdjelnoj crti. Ona su ustrojena prema sljedećem osnovnom principu:



### **Signalna riječ!**

### **Vrsta i izvor opasnosti!**

Objašnjenje uz vrstu i izvor opasnosti.

- Mjere za otklanjanje opasnosti
- 

## 2.2 Svrsishodna uporaba

Vaillantovi električni protočni grijači vode izgrađeni su prema stanju tehnike i priznatim sigurnosno-tehničkim pravilima. Kod nestručne ili nesvrsishodne uporabe mogu nastati opasnosti po tijelo i život korisnika ili treće osobe, odnosno oštećenja uređaja i drugih predmeta.

Ovaj uređaj nije predviđen za to, da ga koriste osobe (uključujući djecu) s ograničenim fizičkim, senzornim ili psihičkim sposobnostima ili neiskusne i/ili s nedostatnim znanjem, izuzev ako ih nadzire osoba mjerodavna za sigurnost ili im daje upute o tome, kako koristiti uređaj. Djeca moraju biti nadzirana, radi osiguranja, da se ne igraju s uređajem.

Uređaji se smiju koristiti samo za grijanje pitke vode na jednoj jedinoj slavini, posebice umivaoniku, i prikladni su samo za uporabu u kućanstvima unutar zatvorenih prostorija bez mogućnosti smrzavanja. Uređaji se mogu koristiti u otvorenim i zatvorenim sustavima.

Druga ili posredna mogućnost uporabe smatra se nesvrsishodnom. Za tako nastale štete proizvođač ne odgovara. Rizik snosi sam korisnik.

U svrsishodnu uporabu spada i pridržavanje uputa za rukovanje i instaliranje kao i poštivanje uvjeta inspekcije i održavanja.

Svaka zlouporaba je zabranjena.

## 2 Naputci o sigurnosti

### 3 Naputci uz rad

#### 2.3 Opći sigurnosni naputci

Pridržavajte se sljedećih sigurnosnih naputaka i standarda:

- Ove upute za rukovanje pažljivo pročitajte.

#### Instalacija i prvo puštanje u rad

Prvo puštanje u rad i eventualne popravke uređaja smije obavljati samo ovlašteni serviser.

#### U slučaju smetnje

Kod smetnji sigurnosni ograničavač temperature automatski isključuje uređaj. Uzrok smetnje mora utvrditi i otkloniti ovlašteni stručni serviser, prije nego što se uređaj ponovno uključi. O tome pročitajte i poglavlje o otklanjanju smetnji (→ **pogl. 4.2**).

Sigurnosni ograničavač temperature smije deblokirati samo ovlašteni serviser.

- Ni u kom slučaju ne pokušavajte sami popravljati uređaj.
- Ne otvarajte kućište uređaja.

#### Izmjene

Na uređaju se ne smiju poduzimati nikakve izmjene. Izmjene na dovodima za struju i vodu smije obavljati samo ovlašteni serviser.

## 3 Napomene uz rad

### 3.1 Tvorničko jamstvo

Tvorničko jamstvo vrijedi 2 godine uz predočenje računa s datumom kupnje i ovjerenom potvrdom o jamstvu i to počevši od dana prodaje na malo. Korisnik je dužan obvezno poštivati uvjete navedene u jamstvenom listu.

### 3.2 Njega

Kućište uređaja čistite vlažnom krpom i malo sapuna. Ne koristite sredstva za čišćenje ili ribanje, koja bi mogla oštetiti kućište.

### 3.3 Recikliranje i zbrinjavanje otpada

Kako uređaj, tako i pripadajuća transportna ambalaža, sastoje se najvećim dijelom iz sirovina pogodnih za recikliranje.

### 3.3.1 Uređaj



Ako je Vaš Vaillant uređaj označen ovim znakom (pločica s oznakom tipa), tada nakon isteka vijeka uporabe ne smije dospjeti u kućni otpad.

U tom slučaju se pobrinite, da Vaillant uređaj kao i eventualni dodatni pribor budu nakon isteka vijeka uporabe uredno zbrinuti. Budući da ovaj Vaillant uređaj ne potpada pod zakon o puštanju u promet, povratu i okolišno prihvatljivom zbrinjavanju električnih i elektroničkih uređaja (Zakon o električnim i elektroničnim uređajima-ElektroG), nije predviđeno besplatno zbrinjavanje na komunalnom sabiralištu.

### 3.3.2 Ambalaža

Zbrinjavanje transportne ambalaže prepustite ovlaštenom servisu, koji je dotični uređaj ugradio.



Poštujte važeće nacionalne zakonske propise.

## 4 Rukovanje

### 4.1 Otvaranje tople vode

Čim se slavina za toplu vodu otvori, miniVED automatski počne grijati vodu koja protječe. Po završetku ispuštanja vode, uređaj za pripremu tople vode se ponovno isključuje.



Budući da je snaga miniVED-a ograničena, a uređaj ne regulira količinu vode, zimi se kod izrazito niskih ulaznih temperatura može dogoditi, da se podešena izlazna temperatura ne može ostvariti. U tom slučaju prigušite količinu vode na izlaznoj armaturi. miniVED Vam tada na raspolaganje daje toplu vodu sa željenom temperaturom.



Za optimalno istjecanje vode nužno je koristiti isporučeni regulator mlaza. On odgovara uobičajenoj standardnoj čahuri slavine. Neka Vam ovlašteni serviser pokaže, kako možete zamijeniti regulator mlaza.

## 4 Rukovanje

---



### **Oprez!**

#### **Opasnost od oštećenja uslijed suhog požara kod radova na kućnim instalacijama vode!**

Uređaj se zbog blokiranja dovoda vode, npr. kod radova na kućnim instalacijama vode, može isprazniti i grijaće žice uslijed suhog požara oštetiti.

- > Ni u kom slučaju ne otvarajte vodovodni ventil tople vode tijekom ili nakon blokiranja dovoda vode.
  - > Prekinite dovod struje do uređaja (povući mrežni utikač odnosno isključiti osigurač).
  - > Sačekajte dok se blokada ne ukloni.
  - > Ispustite zrak iz uređaja, tako što ćete ventil tople vode više puta otvoriti i zatvoriti, dok uređaj nije pod naponom.
  - > Potom ponovno uspostavite dovod struje.
-



## 4.2 Prepoznavanje i uklanjanje smetnji

Problem	Mogući uzrok	Rješenje
Ne dolazi voda	Dotok vode blokiran	Otvoriti glavnu slavinu i kutni ventil
Dotječe manje vode od očekivanog	Regulator mlaza nedostaje	Montirati specijalni regulator mlaza
	Tlak vode prenizak	Obavijestite ovlaštenog servisera
	Zaprljanost	Obavijestite ovlaštenog servisera
Uređaj se uključuje i isključuje	Tlak vode nestalan, prenizak protok	Povećati tlak vode: zatvoriti druge slavine, kutni ventil manje prigušiti
Iako se čuje uključivanje uređaja, voda ostaje hladna	Električni priključak nije uredno	Provjeriti mrežni utikač, obavijestite ovlaštenog servisera
	Osigurač se aktivirao, sigurnosni ograničavač temperature se aktivirao	Ako se osigurač više ne da uključiti, obavijestite ovlaštenog servisera
	Grijača spirala neispravna	Obavijestite ovlaštenog servisera
Ne čuje se uključivanje uređaja i voda ostaje hladna	Tlak tekuće vode prenizak	Kutni ventil manje prigušiti, umetnuti regulator mlaza, provjeriti tlak vode
	Zaprljanost	Obavijestite ovlaštenog servisera
Temperatura vode nestalna	Tlak vode nestalan	Obavijestite ovlaštenog servisera
	Električni napon nestalan	Obavijestite ovlaštenog servisera
Temperatura tople vode preniska	Protok previsok ili ulazna temperatura preniska	Prigušiti slavinu, prigušiti kutni ventil, po potrebi obavijestiti ovlaštenog servisera
	Primljena snaga preniska	Obavijestite ovlaštenog servisera

Tab. 4.1 Otklanjanje smetnji

# 5 Održavanje i služba za kupce

## 5 Održavanje i služba za kupce

### 5.1 Održavanje



#### **Opasnost!**

#### **Opasnost po život zbog nestručnog održavanja i popravaka!**

Zanemareno ili nestručno održavanje ili nestručno popravlanje mogu ugroziti radnu sigurnost uređaja i dovesti do osobnih i materijalnih šteta.

- > Nikada ne pokušavajte samostalno obavljati radove na održavanju ili popravke uređaja.
  - > Radove održavanja i popravke povjerite ovlaštenom servisu.
- 

Preduvjet za trajnu radnu pripravnost i sigurnost, pouzdanost te dug vijek trajanja miniVED uređaja je redovita inspekcija/održavanje od strane ovlaštenog servisa. Preporučamo sklapanje ugovora o održavanju.

### 5.2 Servisna služba

Korisnik je dužan pozvati ovlašteni servis za prvo puštanje uređaja u pogon i ovjeru jamstvenog lista. U protivnom tvorničko jamstvo nije važeće. Sve eventualne popravke na uređaju smije obavljati isključivo ovlašteni servis.

Popis ovlaštenih servisa moguće je dobiti na prodajnim mjestima ili u Predstavništvu tvrtke Vaillant GmbH, Platininska ul.11, Zagreb ili na Internet stranici: [www.vaillant.hr](http://www.vaillant.hr).

## 6 Tehnički podaci

	Jedinica	VED H 3/1	VED H 4/1	VED H 6/1
Za opskrbu		slavine <sup>1)</sup>		
Izvedbeni oblik		Uređaj za montažu ispod radne ploče - zidnu montažu		
Maks. količina tople vode kod $\Delta T = 25$ K	l/min	2,0	2,5	3,3
Dimenzije				
Širina	mm	186		
Visina	mm	131		
Dubina	mm	78		
Težina s vodenim punjenjem	kg	1,3		
Nazivni napon	V	1/N/PE .. 230 V		
Frekvencija	Hz	50		
Nazivna snaga	kW	3,5	4,4	5,7
Nazivna struja	A	15	19	25
Vrsta zaštite		IP 24		

1) zatvoreni uređaj (nepropusno na tlak)

**Tab. 6.1 Tehnički podaci**



Za stručnog instalatera

# Upute za instaliranje

miniVED

VED H /1

# Sadržaj

## Sadržaj

<b>1</b>	<b>Napomene uz dokumentaciju.....</b>	<b>3</b>	<b>4</b>	<b>Puštanje uređaja u rad.....</b>	<b>12</b>
1.1	Uzeti u obzir važeću prateću dokumentaciju.....	3	4.1	Ispuštanje zraka iz uređaja .....	12
1.2	Pohraniti dokumentaciju.....	3	4.2	Namještanje temperature vode .....	13
1.3	Upotrijebljeni simboli .....	3	4.3	Provjeriti funkcioniranje uređaja.....	14
1.4	Valjanost uputa .....	4	4.4	Predaja korisniku .....	14
1.5	CE-oznaka.....	4			
1.6	Pločica s oznakom tipa.....	4	<b>5</b>	<b>Inspekcija i održavanje .....</b>	<b>14</b>
<b>2</b>	<b>Upute o sigurnosti.....</b>	<b>4</b>	5.1	Održavanje .....	14
2.1	Pridržavanje uputa o sigurnosti i upozorenja .....	4	5.2	Rezervni dijelovi.....	15
2.1.1	Klasifikacija upozorenja .....	4	<b>6</b>	<b>Prepoznavanje i uklanjanje smetnji.....</b>	<b>15</b>
2.1.2	Ustroj upozorenja .....	5	6.1	Smetnje, mogući uzroci i rješenje .....	16
2.2	Svrishodna uporaba .....	5	6.2	Deblokirati sigurnosni ograničavač temperature .....	17
2.3	Opći sigurnosni naputci .....	6			
2.4	Smjernice, zakoni i standardi .....	6	<b>7</b>	<b>Služba za kupce i jamstvo.....</b>	<b>18</b>
<b>3</b>	<b>Instaliranje .....</b>	<b>7</b>	7.1	Servisna služba .....	18
3.1	Mjesto ugradnje .....	7	7.2	Tvorničko jamstvo .....	18
3.2	Dimenzije uređaja i priključaka .....	8	<b>8</b>	<b>Recikliranje i zbrinjavanje otpada.....</b>	<b>18</b>
3.3	Montiranje uređaja .....	8	8.1	Uređaj .....	18
3.4	Priključci hladne i tople vode.....	9	8.2	Ambalaža .....	18
3.5	Smjernice ugradnje za fleksibilna spojna crijeva .....	10	<b>9</b>	<b>Tehnički podaci.....</b>	<b>19</b>
3.6	Električni priključak.....	11			

## 1 Napomene uz dokumentaciju

Sljedeće napomene su vodič kroz cjelokupnu dokumentaciju. U svezi s ovim uputama za instaliranje vrijede sljedeći dokumenti. Za štete nastale nepridržavanjem ovih uputa ne preuzimamo odgovornost.

### 1.1 Uzeti u obzir važeću prateću dokumentaciju

- > Pridržavajte se priloženih uputa za rukovanje.

### 1.2 Pohraniti dokumentaciju

- > Ove upute za instaliranje kao i pripadajuću dokumentaciju prosljedite korisniku uređaja. On preuzima čuvanje dokumentacije, kako bi po potrebi upute bile na raspolaganju.

### 1.3 Upotrijebljeni simboli

U tekstu slijede pojašnjenja upotrijebljenih simbola:



Simbol za ugroženost

- neposredna opasnost po život
- opasnost od težih osobnih šteta
- opasnost od lakših osobnih šteta



Simbol za ugroženost

- opasnost po život od strujnog udara



Simbol za ugroženost

- rizik od materijalnih šteta
- rizik od šteta za okoliš



Simbol za korisnu dodatnu uputu i informacije

>

Simbol za neophodni postupak

# 1 Naputci uz dokumentaciju

## 2 Naputci o sigurnosti

### 1.4 Valjanost uputa

Ove upute za instaliranje vrijede isključivo za uređaje sa sljedećim brojevima artikla:

- VED H 3/1 0010009482
- VED H 4/1 0010009483
- VED H 6/1 0010009484

Broj artikla pročitajte na pločici s oznakom tipa.

### 1.5 CE-oznaka

Sa CE-oznakom se pismeno potvrđuje, da uređaji sukladno pregledu tipova ispunjavaju temeljne zahtjeve sljedećih smjernica:

- Smjernica o elektromagnetskoj snošljivosti (Smjernica 2004/108/EG Vijeća).
- Smjernica za niski napon (Smjernica 2006/95/EG Vijeća)

### 1.6 Pločica s oznakom tipa

Pločica s oznakom tipa nalazi se na lijevoj strani uređaja.

## 2 Upute o sigurnosti

### 2.1 Pridržavanje uputa o sigurnosti i upozorenja

- > Pri instaliranju se pridržavajte općih sigurnosnih uputa i upozorenja, koji mogu prethoditi aktivnostima.

#### 2.1.1 Klasifikacija upozorenja

Upozorenja su kako slijedi sa znakom upozorenja i signalnim riječima stupnjevana glede težine moguće opasnosti:

Znak upozorenja	Signalna riječ	Objašnjenje
	<b>Opasnost!</b>	Neposredna opasnost po život i opasnost od težih osobnih šteta
	<b>Opasnost!</b>	Opasnost po život od strujnog udara
	<b>Upozorenje!</b>	Opasnost od lakših osobnih šteta
	<b>Oprez!</b>	Rizik od materijalnih šteta ili šteta za okoliš



## 2.1.2 Ustroj upozorenja

Upozorenja prepoznajete po gornjoj i donjoj razdjelnoj crti. Ona su ustrojena prema sljedećem osnovnom principu:



---

### **Signalna riječ!**

### **Vrsta i izvor opasnosti!**

Objašnjenje uz vrstu i izvor opasnosti.

- Mjere za otklanjanje opasnosti
- 

## 2.2 Svrsishodna uporaba

Vaillantovi električni protočni grijači vode izgrađeni su prema stanju tehnike i priznatim sigurnosno-tehničkim pravilima. Kod nestručne ili nesvrsishodne uporabe mogu nastati opasnosti po tijelo i život korisnika ili treće osobe, odnosno oštećenja uređaja i drugih predmeta.

Ovaj uređaj nije predviđen za to, da ga koriste osobe (uključujući djecu) s ograničenim fizičkim, senzornim ili psihičkim sposobnostima ili neiskusne i/ili s nedostatnim znanjem, izuzev ako ih nadzire osoba mjerodavna za sigurnost ili im daje upute o tome, kako koristiti uređaj. Djeca moraju biti nadzirana, radi osiguranja, da se ne igraju s uređajem.

Uređaji se smiju koristiti samo za grijanje pitke vode na jednoj jedinoj slavini, posebice umivaoniku, i prikladni su samo za uporabu u kućanstvima unutar zatvorenih prostorija bez mogućnosti smrzavanja. Specifični otpor vode - možete doznati u vodoopskrbnom poduzeću - ne smije biti ispod 800  $\Omega$  cm, pri 15 °C. Uređaji se mogu koristiti u otvorenim i zatvorenim sustavima.

Druga ili posredna mogućnost uporabe smatra se nesvrsishodnom. Za tako nastale štete proizvođač ne odgovara. Rizik snosi sam korisnik.

U svrsishodnu uporabu spada i pridržavanje uputa za rukovanje i instaliranje kao i poštivanje uvjeta inspekcije i održavanja.

Svaka zlouporaba je zabranjena.

## 2 Naputci o sigurnosti

### 2.3 Opći sigurnosni naputci

Pridržavajte se sljedećih sigurnosnih naputaka i standarda:

- Ove upute za instaliranje pažljivo pročitajte.
- Izvršite aktivnosti, koje su opisane u uputama za instaliranje.

#### Instalacija i prvo puštanje u rad

Prvo puštanje u rad i eventualne popravke uređaja smije obavljati samo ovlašteni serviser.

- Specifični otpor vode ne smije biti ispod  $800 \Omega \text{ cm}$  pri  $15 \text{ }^\circ\text{C}$ .
- Uređaji se smiju koristiti samo za grijanje pitke vode.
- Do uređaja se ne smije dovoditi prethodno zagrijavana voda, npr. iz solarnog spremnika.

#### Izbjeći strujni udar

- Prije elektroinstalacijskih i radova održavanja uvijek isključite dovod struje.
- Osigurajte uređaj od nehotičnog ponovnog uključivanja.

#### U slučaju smetnje

Kod smetnji sigurnosni ograničavač temperature automatski isključuje uređaj. Uzrok smetnje mora utvrditi i otkloniti ovlašteni serviser, prije nego što se uređaj ponovno uključi. O tome pročitajte i poglavlje 6.

Sigurnosni ograničavač temperature smije deblokirati samo ovlašteni serviser.

#### Izmjene

Na uređaju se ne smiju poduzimati nikakve izmjene. Izmjene na dovodima za struju i vodu smije obavljati samo ovlašteni serviser.

### 2.4 Smjernice, zakoni i standardi

Uređaj mora instalirati stručni instalater. Pritom se moraju poštivati svi važeći zakoni, propisi i smjernice na nacionalnoj i lokalnoj razini. Puštanje u pogon i ovjeru jamstvenog lista izvodi isključivo ovlašteni serviser.

## 3 Instaliranje

Instaliranje smije provesti isključivo stručni instalater.



### Oprez!

Nestručna uporaba i/ili neprikladni alati mogu dovesti do oštećenja (npr. istjecanje vode)!

- > Kod stezanja ili otpuštanja vijčanih spojeva principijelno koristiti odgovarajuće vilaste ključeve (čeljusni ključ), (ne koristiti cijevna ključa, produžetke, itd.).



### Oprez!

#### Opasnost od oštećenja uređaja!

- > Uređaj ne instalirajte u prostorima ili u područjima gdje postoji opasnost od smrzavanja, i u kojima se mogu pojaviti agresivne pare ili prašine.



Prije montaže temeljito isperite dovod hladne vode.

### 3.1 Mjesto ugradnje

Uređaj je prikladan isključivo za instalaciju ispod umivaonika i smije se priključiti na svaku uobičajenu bestlačnu ili visokotlačnu armaturu slavine. U svrhu održavanja se mora instalirati odvojeni zaporni ventil.

Ako je za instaliranje potreban uređaj za sprječavanje povratnog toka, isti se smije instalirati samo u vodu za toplu vodu iza protočnog grijača vode.

Instaliranje u dovodu hladne vode ispred uređaja nije dozvoljeno!

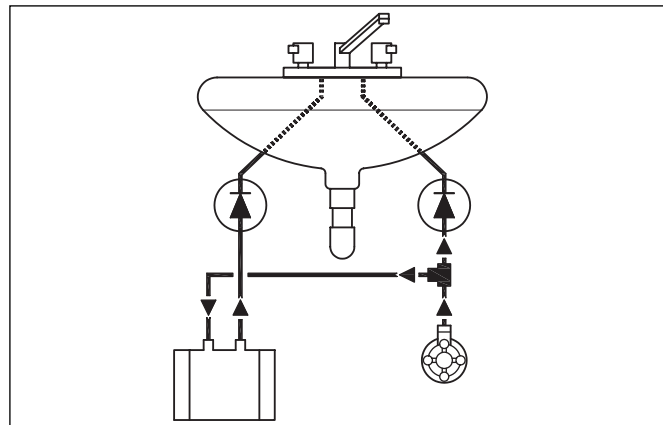

Sl. 3.1 Položaj uređaja za sprječavanje povratnog toka

## 3 Instaliranje

### 3.2 Dimenzije uređaja i priključaka

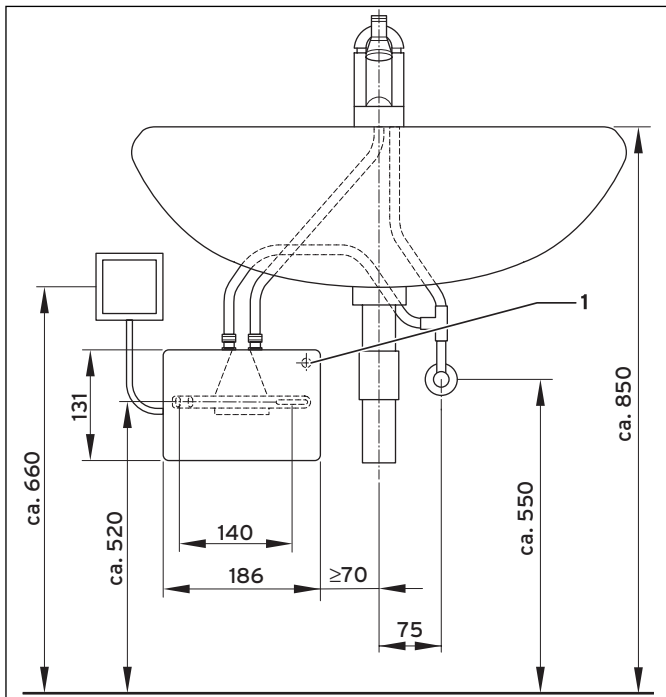

Sl. 3.2 Dimenzije uređaja i priključaka

1 Ulaz kabela

### 3.3 Montiranje uređaja

Uređaj se mora instalirati s priključcima vode okomito prema gore, tako da se dovod tople vode armature slavine i dovod hladne vode mogu izravno priključiti.

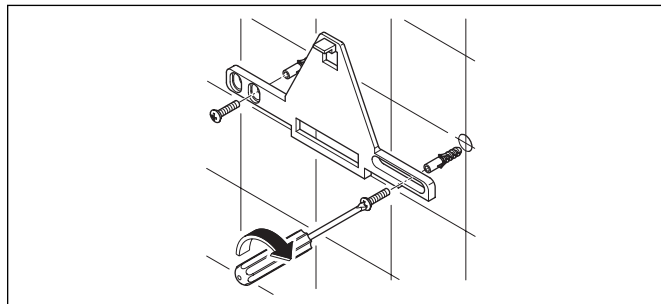

Sl. 3.3 Pričvršćivanje zidnog držača

- Zidni držač pričvrstiti na zid s priloženim vijcima i zaticima.

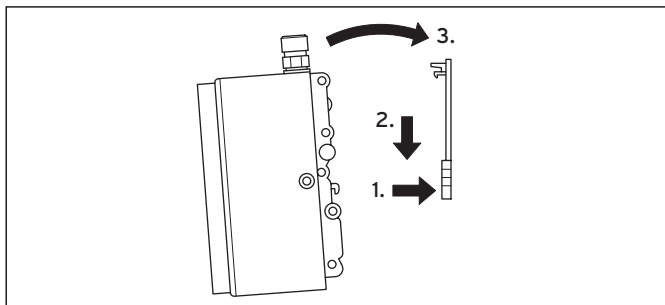

**Sl. 3.4 Postaviti uređaj**

- Uređaj utaknuti i uklopiti na zidni držač.
- Za demontažu uređaja zaporku zidnog držača pritisnuti prema gore pomoću ravnog odvijača s prorezom i uređaj pažljivo skinuti sa zidnog držača prema gore (**sl. 3.4**).

## 3.4 Priklučci hladne i tople vode

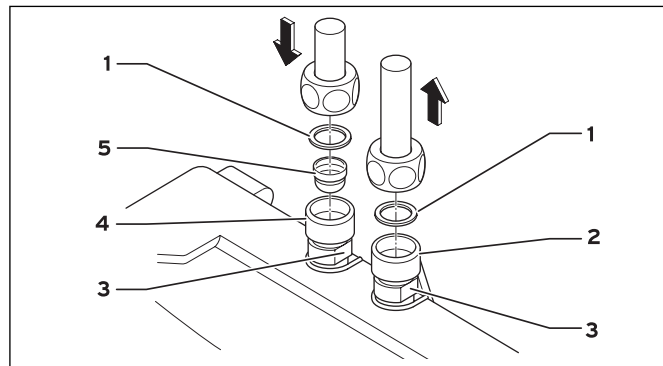

**Slika 3.5 Priključak hladne i tople vode**

- 1 Brtva
- 2 Priključak tople vode (izlaz), G 3/8"
- 3 Površina za ključ
- 4 Priključak hladne vode (dovod), G 3/8"
- 5 Vodeno sito



Kako bi se dobio optimalan mlaz vode, koristite isporučeni regulator mlaza za izlaz armature slavine.

## 3 Instaliranje



### Oprez!

#### Opasnost od oštećenja uslijed začepljenja cijevi sa stranim tijelima!

Ako uređaj koristite bez vodenog sita, u njega mogu prodrijeti strana tijela i začepliti cijevi.

- Uređaj koristite samo s vodenim sitom **(5)** u priključku hladne vode.

Dovod vode (plava) i izlaz vode (crvena) su označeni gumenim prstenovima u boji na priključcima za vodu (**SI. 3.5**).

- S T-komadom i tlačnim crijevom (opseg isporuke) uspostaviti liniju hladne vode prema priključku vode (plava). Pritom se pridržavajte smjernica za ugradnju fleksibilnih spojnih crijeva (→ **pogl. 3.5**).
- Na crveno označenom priključku vode uspostaviti vezu tople vode prema armaturi slavine. Montaža se mora uraditi tako, da priključene vodovodne instalacije ne vrše mehaničku silu na uređaj. Površine za ključ **(3)** koristiti za podupiranje.
- Nakon instalacije provjeriti nepropusnost svih spojeva.

### 3.5 Smjernice ugradnje za fleksibilna spojna crijeva

DN crijevo	D <sub>vanjski</sub>	PN	R <sub>min</sub>
8 mm	12 mm	20 bar	27 mm

Pripazite na dovoljno izjednačavanje potencijala! Dozvoljeni polumjer savijanja ne smije biti ispod  $R_{min} = 27$  mm, kako pri transportu i montaži tako i u ugrađenom stanju. Ako se polumjer savijanja ne može ispoštovati, promijeniti način montaže ili odabrati odgovarajuće crijevo.

- Minimalnu duljinu možete pročitati iz tablice.

L <sub>min</sub>	L <sub>min</sub> $\alpha = 90^\circ$	L <sub>min</sub> $\alpha = 180^\circ$	L <sub>min</sub> $\alpha = 360^\circ$
60 mm	140 mm	180 mm	260 mm

Kod savijenog polaganja mora postojati dovoljna duljina crijeva za oblikovanje otvorenog koljena, jer se u protivnom crijevo na priključcima može slomiti i uništiti. Pod tlakom odnosno toplinom može doći do neznatne promjene duljine crijeva.

- Ravno položena crijeva ugradite tako, da se promjena duljine može neutralizirati.

Fleksibilni spoj se ni u kom slučaju ne smije uvrnuti ili slomiti.

Crijevo se niti tijekom montaže niti u radu ne smije opteretiti nikakvim izvana djelujućim vlačnim silama ili tlakovima.

- > Krute priključke (vanjski navoj) ne pritežite više nakon pričvršćivanja drugog priključka, jer se crijevo u protivnom može uvrnuti i doći do oštećenja crijeva.

## 3.6 Električni priključak



### Opasnost!

**Životna opasnost od električnog udara na naponski vodljivim dovodima i priključcima.**

- > Isključite dovod struje, prije nego što priključite uređaj.

Pridržavajte se nacionalnih propisa lokalnih opskrbljivača električnom energijom, kao i podataka na pločici s oznakom tipa.

Uređaj (osim VED H 3/1) je opremljen mrežnim vodom i mora se čvrsto priključiti preko priključne kutije uređaja, vidjeti shematski prikaz strujnog kola (**sl. 3.6**). Ovaj priključak u polaznom vodu se mora moći isključiti svepolno preko uređaja za odvajanje s najmanje 3 mm otvaranjem kontakta, npr. preko osigurača.

- > Uređaj priključite na zaštitni vodič.

Poprečni presjek dovoda mora biti dimenzioniran prema snazi, vidi Tehnički podaci (→ **pogl. 9**).

- > Za osiguranje uređaja montirajte sigurnosni element za zaštitu voda s isključnom strujom, prilagođenom nazivnoj struji uređaja.

Tip VED H 3/1 (3,5 kW) se tvornički isporučuje s mrežnim vodom i utikačem sa zaštitnim kontaktom.

- > Osigurajte, da dovod prema utičnici sa zaštitnim kontaktom bude dovoljnih dimenzija i da je utičnica priključena na zaštitni vodič.

Utičnica mora biti slobodno pristupna.

## 3 Instaliranje

### 4 Puštanje uređaja u rad

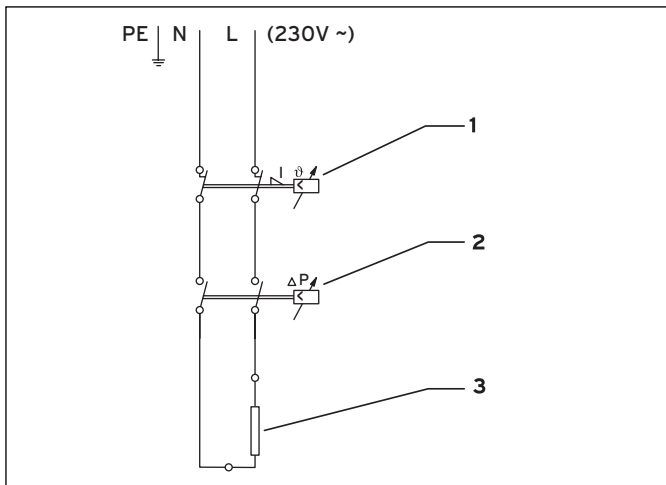

Sl. 3.6 Shematski prikaz strujnog kola

- 1 Sigurnosni ograničivač temperature
- 2 Diferencijalni tlačni prekidač
- 3 Grijač

## 4 Puštanje uređaja u rad

### 4.1 Ispuštanje zraka iz uređaja

Kao završetak postupka instaliranja i nakon svakog pražnjenja, morate postupiti na sljedeći način:

- > Uređaj se mora odvojiti od strujne mreže (osigurač isključiti).
- > Otvorite zaporni ventil za hladnu vodu.
- > Ispustite zrak iz uređaja, tako što ćete ventil tople vode više puta otvoriti i zatvoriti, dok uređaj nije pod naponom.
- > Ponovno uključite mrežni osigurač.



#### **Oprez!**

#### **Opasnost od oštećenja uslijed suhog požara!**

Ako se uređaj uključi u ispražnjenom stanju, grijaće žice se mogu oštetiti uslijed suhog požara.

- > Odvojite uređaj prije svakog pražnjenja s napona.



## 4.2 Namještanje temperature vode



**Opasnost!**  
**Životna opasnost od strujnog udara na naponski vodljivim dijelovima!**

U unutrašnjosti uređaja se nalaze otvoreni dijelovi, koji su pod naponom.

- > Isključite dovod struje, prije nego što otvorite kućište uređaja.



**Oprez!**  
**Opasnost od oštećenja zbog istjecanja vode!**

Ako vijak za justiranje (1) previše odvijete, može doći do istjecanja vode.

- > Vijak za justiranje ne odvijati više od kružnog ureza.

Maksimalno ostvariva temperatura i maksimalna količina protoka ovise o mjesnim datostima. Kako bi se kod nižih ulaznih temperatura postigla još uvijek udobna izlazna temperatura odnosno kod visokih ulaznih temperatura velika količina protoka, protok se može podesiti na vijku za justiranje (1).

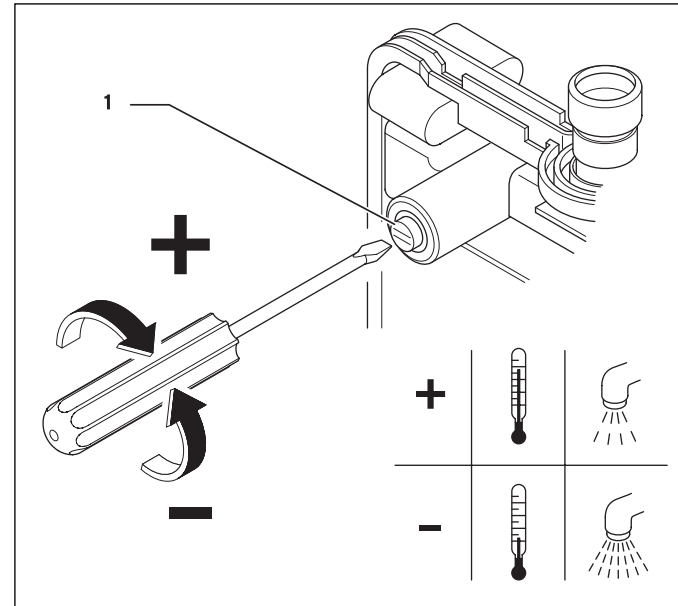

Sl. 4.1 Vijak za justiranje za temperaturu vode

- > Otvorite kućište uređaja.
- > Na vijku za justiranje (1) podesite željenu količinu protoka.
- > Zatvorite kućište uređaja.
- > Ponovno uključite osigurač.

## 4 Puštanje uređaja u rad

### 5 Inspekcija i održavanje

#### 4.3 Provjeriti funkcioniranje uređaja

Prije predaje korisniku, provjerite uredno funkcioniranje miniVED-a.

#### 4.4 Predaja korisniku

Korisnika uređaja treba uputiti u rukovanje i način rada miniVED uređaja.

- > Korisniku predajte na čuvanje ove upute.
- > Prođite upute zajedno s korisnikom i odgovorite na njegova pitanja.
- > Skrenite korisniku pozornost na sigurnosne upute, kojih se mora pridržavati. Posebice treba prepoznati opasnost od suhog požara.
- > Uputite korisnika u nužnost redovitih inspekcija/održavanja uređaja (ugovor o inspekciji/održavanju).

## 5 Inspekcija i održavanje

### 5.1 Održavanje

Funkcijska i vizualna provjera uređaja mora se provesti svake tri godine. To smije izvesti samo ovlašteni serviser. Kod vrlo tvrdih voda je eventualno potrebno češće čišćenje od kamenca. Osim toga, kod vode s velikom koncentracijom lebdećih tvari, vodeno sito u priključnom komadu za hladnu vodu se mora češće čistiti.



#### **Opasnost!**

**Životna opasnost od električnog udara na naponski vodljivim dovodima i priključcima.**

Kod svih popravaka i radova na održavanju, uređaj se mora odvojiti od strujne mreže (isključiti napon).

- > Uvijek prvo isključite dovod struje.
- 

Ako je nužno kompletno čišćenje od kamenca, priključite crpku za uklanjanje kamenca između priključka za hladnu i toplu vodu. Nakon odstranjivanja kamenca, uređaj se mora temeljito isprati s vodom i nakon toga iz njega ispuštiti zrak (→ **pogl. 4.1**).



### **Oprez!**

#### **Opasnost od oštećenja uslijed propusnosti!**

Ako vodeno sito na priključku hladne vode ne naliže ispravno, to može dovesti do propusnosti.

- > Pazite na ispravan dosjed vodenog sita u priključku hladne vode.

Ako je priključni kabel oštećen, ovlašteni serviser ga mora zamijeniti, kako bi se izbjegle opasnosti.

### **5.2 Rezervni dijelovi**

Za informaciju o dostupnosti originalnih rezervnih dijelova molimo kontaktirajte:

- tehnički odijel Predstavništva Vaillant , Zagreb, Planinska 11
- skladište rezervnih dijelova , Vaillant d.o.o., Zagreb, Planinska 11

## **6 Prepoznavanje i uklanjanje smetnji**

Sljedeće smetnje smiju otklanjati isključivo ovlašteni serviseri.

- > Za popravke koristite samo originalne rezervne dijelove.
- > Uvjerite se u pravilnu ugradnju dijelova kao i u zadržavanje njihovog izvornog položaja i smjera.

Prije demontaže vodovodnih dijelova morate odvojiti priključke na priključnom komadu hladne i tople vode te isprazniti uređaj.

# 6 Smetnje prepoznati i otkloniti

## 6.1 Smetnje, mogući uzroci i rješenje

Problem	Mogući uzrok	Rješenje
Ne dolazi voda	Dotok vode blokiran	Otvoriti glavnu slavinu i kutni ventil
Dotječe manje vode od očekivanog	Regulator mlaza nedostaje	Montirati specijalni regulator mlaza
	Tlak vode prenizak	Provjeriti tlak tečenja vode
Uređaj se uključuje i isključuje	Zaprljanost	Odstraniti prljavštinu u filtarskom situ, u kutnom ventilu/u armaturi/provjeriti Tehničke podatke
	Tlak vode nestalan, prenizak protok	Odstraniti nečistoće/povećati tlak vode, zatvoriti druge slavine, manje prigušiti kutni ventil
Iako se čuje uključivanje uređaja, voda ostaje hladna	Električni priključak nije uredan	Provjeriti električni priključak
	Osigurač se aktivirao, sigurnosni ograničavač temperature se aktivirao	Nakon otklanjanja greške uključiti osigurač ili deblokirati sigurnosni ograničavač temperature
	Grijača spirala neispravna	Zamijeniti grijač
Ne čuje se uključivanje uređaja i voda ostaje hladna	Priključci vode zamijenjeni	Provjeriti instalaciju
	Tlak tekuće vode prenizak	Provjeriti postavke količine vode, kutni ventil manje prigušiti, umetnuti regulator mlaza, provjeriti tlak vode
	Zaprljanost	Ukloniti zaprljanost na ulazu i izlazu
Temperatura vode nestalna	Tlak vode nestalan	Stabilizirati tlak tekuće vode
	Električni napon nestalan	Provjeriti napon
Temperatura tople vode preniska	Protok previsok ili ulazna temperatura preniska	Uraditi podešavanje količine vode
	Primljena snaga preniska	Usporediti mjerenje temperature i količine s tehničkim podacima/provjeriti napon

Tab. 6.1 Otklanjanje smetnji

## 6.2 Deblokirati sigurnosni ograničavač temperature



**Opasnost!**  
**Životna opasnost od strujnog udara na naponski vodljivim dijelovima!**

U unutrašnjosti uređaja se nalaze otvoreni dijelovi, koji su pod naponom.

- > Isključite dovod struje, prije nego što otvorite kućište uređaja.

- > Otvorite kućište uređaja.

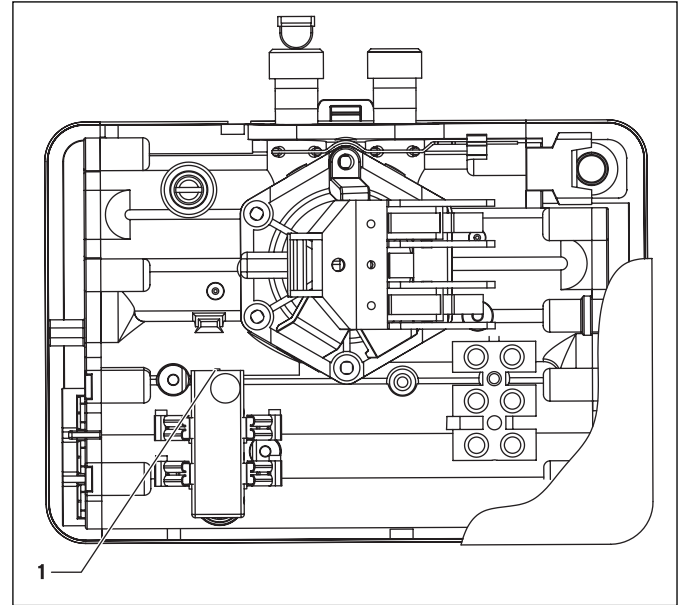

**Sl. 6.1 Položaj sigurnosnog ograničivača temperature**

- > Deblokirajte sigurnosni ograničivač temperature (1).
- > Zatvorite kućište uređaja.
- > Ponovno uključite osigurač.

## 7 Služba za kupce i jamstvo

### 8 Recikliranje i zbrinjavanje otpada

#### 7 Služba za kupce i jamstvo

##### 7.1 Servisna služba

Korisnik je dužan pozvati ovlaštenu servisnu službu za prvo puštanje uređaja u pogon i ovjeru jamstvenog lista. U protivnom tvorničko jamstvo nije važeće. Sve eventualne popravke na uređaju smije obavljati isključivo ovlaštenu servisnu službu.

Popis ovlaštenih servisa moguće je dobiti na prodajnim mjestima ili u Predstavništvu tvrtke Vaillant GmbH, Platininska ul.11, Zagreb ili na Internet stranici: [www.vaillant.hr](http://www.vaillant.hr).

##### 7.2 Tvorničko jamstvo

Tvorničko jamstvo vrijedi 2 godine uz predočenje računa s datumom kupnje i ovjerenom potvrdom o jamstvu i to počevši od dana prodaje na malo. Korisnik je dužan obvezno poštivati uvjete navedene u jamstvenom listu.

#### 8 Recikliranje i zbrinjavanje otpada

Kako uređaj, tako i pripadajuća transportna ambalaža, sastoje se najvećim dijelom iz sirovina pogodnih za recikliranje.

##### 8.1 Uređaj



Ako je Vaillant uređaj označen ovim znakom (pločica s oznakom tipa), tada nakon isteka vijeka uporabe ne smije dospjeti u kućni otpad.

U tom slučaju se pobrinute, da Vaillant uređaj nakon isteka vijeka uporabe uredno zbrinete. Budući da ovaj Vaillant uređaj ne potpada pod zakon o puštanju u promet, povratu i okolišno prihvatljivom zbrinjavanju električnih i elektroničkih uređaja (Zakon o električnim i elektroničnim uređajima-ElektroG), nije predviđeno besplatno zbrinjavanje na komunalnom sabiralištu.

##### 8.2 Ambalaža

Zbrinjavanje transportne ambalaže prepustite stručnom instalateru, koji je dotični uređaj ugradio.

## 9 Tehnički podaci

	Jedinica	VED H 3/1	VED H 4/1	VED H 6/1
Za opskrbu		slavine <sup>1)</sup>		
Izvedbeni oblik		Uređaj za montažu ispod radne ploče - zidnu montažu		
Oprema		Grijača spirala s neizoliranom žicom		
Nazivni sadržaj	l	0,2		
Dimenzije (širina/visina/dubina)	mm	186/131/78		
Težina s vodenim punjenjem	kg	1,3		
Maks. količina tople vode kod $\Delta T = 25\text{ K}$	l/min	2,0	2,5	3,3
Količina vode pri uključanju/isključanju	l/min	1,6/1,2	1,8/1,4	2,1/1,7
Min. potreban poprečni presjek vodiča	mm <sup>2</sup>	1,5	2,5	2,5
Optimalni radni tlak	bar	2 - 4		
Maks. radni nadtlak	bar	10		
Nazivni napon	V	1/N/PE .. 230 V		
Frekvencija	Hz	50		
Nazivna snaga	kW	3,5	4,4	5,7
Nazivna struja	A	15	19	25
Minimalni otpor vode na 15 °C	$\Omega\text{ cm}$	$\geq 800$		
Sigurnost		Odgovara nacionalnim sigurnosnim odredbama, zaštićen od radio-smetnji, neosjetljiv na protudjelovanje mreže		
Vrsta zaštite		IP 24		
Klasa zaštite prema VDE		1		

1) zatvoreni uređaj (nepropusno na tlak)

**Tab. 9.1 Tehnički podaci**





Üzemeltetők számára  
Kezelési útmutató

## miniVED

Elektromos üzemű átfolyó vízmelegítő nyitott és zárt rendszerekhez, nyomásálló

# Tartalomjegyzék

## Tartalomjegyzék

<b>1</b>	<b>Megjegyzések a dokumentációhoz</b> .....	<b>3</b>	<b>5</b>	<b>Karbantartás és vevőszolgálat</b> .....	<b>11</b>
1.1	A dokumentum megőrzése .....	3	5.1	Karbantartás.....	11
1.2	Alkalmazott szimbólumok .....	3	5.2	Vevőszolgálat .....	11
1.3	Az útmutató érvényessége .....	4			
1.4	CE-jel.....	4	<b>6</b>	<b>Műszaki adatok</b> .....	<b>12</b>
1.5	Adattábla .....	4			
<b>2</b>	<b>Biztonsági megjegyzések</b> .....	<b>4</b>			
2.1	A biztonsági és figyelmeztető megjegyzések figyelembe vétele .....	4			
2.1.1	A figyelmeztető megjegyzések osztályozása.....	4			
2.1.2	A figyelmeztető megjegyzések felépítése .....	5			
2.2	Rendeltetésszerű használat.....	5			
2.3	Általános biztonsági megjegyzések.....	6			
<b>3</b>	<b>Üzemeléssel kapcsolatos megjegyzések</b> .....	<b>7</b>			
3.1	Gyári garancia .....	7			
3.2	Ápolás.....	7			
3.3	Újrahasznosítás és ártalmatlanítás.....	7			
3.3.1	Készülék .....	7			
3.3.2	Csomagolás.....	7			
<b>4</b>	<b>Kezelés</b> .....	<b>8</b>			
4.1	Meleg víz vételezése.....	8			
4.2	Zavarok felismerése és elhárítása .....	10			

## 1 Megjegyzések a dokumentációhoz

Az alábbi megjegyzések a teljes dokumentációra vonatkozó útmutatóként szolgálnak. Az ezen útmutatóban leírtak be nem tartásából származó károkért nem vállalunk felelősséget.

### 1.1 A dokumentum megőrzése

Úgy őrizze ezt a kezelési útmutatót, hogy szükség esetén rendelkezésre álljon.

### 1.2 Alkalmazott szimbólumok

Az alábbiakban megismerheti a szövegben alkalmazott szimbólumok magyarázatát:



- Veszélyeztetés szimbóluma
- Közvetlen életveszély
  - Súlyos személyi sérülés veszélye
  - Könnyű személyi sérülés veszélye



- Veszélyeztetés szimbóluma
- Áramütés okozta életveszély



- Veszélyeztetés szimbóluma
- Anyagi károk kockázata
  - Környezeti károk kockázata



- Hasznos kiegészítő megjegyzés és információ szimbóluma



- Elvégzendő tevékenységre utaló szimbólum

# 1 Megjegyzések a dokumentációhoz

## 2 Biztonsági megjegyzések

### 1.3 Az útmutató érvényessége

Ez a kezelési útmutató kizárólag a következő cikkszámú készülékekre érvényes:

- VED H 3/1           0010009482
- VED H 4/1           0010009483
- VED H 6/1           0010009484

A cikkszámok az adattáblán találhatóak.

### 1.4 CE-jel

A CE-jel dokumentálja, hogy a típusáttekintés alapján besorolt készülékek megfelelnek a rájuk vonatkozó irányelvek alapvető követelményeinek.

### 1.5 Adattábla

Az adattábla a készülék bal oldalán található.

## 2 Biztonsági megjegyzések

### 2.1 A biztonsági és figyelmeztető megjegyzések figyelembe vétele

- > A kezelés során vegye figyelembe a tevékenységeket esetlegesen megelőző általános biztonsági és figyelmeztető megjegyzéseket.

#### 2.1.1 A figyelmeztető megjegyzések osztályozása

A figyelmeztető megjegyzések a következőknek megfelelően vannak - a lehetséges veszély súlyosságára vonatkozó figyelmeztető jelekkel és jelzőszavakkal - besorolva:

Figyelmeztető jel	Jelzőszó	Magyarázat
	<b>Veszély!</b>	Közvetlen életveszély vagy súlyos személyi sérülések veszélye
	<b>Veszély!</b>	Áramütés okozta életveszély
	<b>Figyelem!</b>	Könnyű személyi sérülés veszélye
	<b>Vigyázat!</b>	Anyagi vagy környezeti károk kockázata

## 2.1.2 A figyelmeztető megjegyzések felépítése

A figyelmeztető megjegyzések egy felül és egy alul elhelyezett elválasztó vonal alapján ismerhetők fel. Felépítésük a következő alapelvet követi:



### Jelzőszó!

#### A veszély jellege és forrása!

A veszély jellegének és forrásának magyarázata.

- > Intézkedések a veszély elhárítására

## 2.2 Rendeltetészerű használat

A Vaillant elektromos üzemű átfolyó vízmelegítői a technika jelenlegi színvonalának és az elismert biztonságtechnikai szabályoknak megfelelően készülnek. Ennek ellenére szakszerűtlen vagy nem rendeltetészerű használatuk esetén előfordulhatnak a használó vagy más személyek testi épségét és életét fenyegető, illetve a készülék vagy más anyagi javak károsodását okozó veszélyek.

Ezt a készüléket nem használhatják korlátozott fizikai, érzékszervi vagy szellemi képességekkel vagy hiányos tapasztalattal és/vagy hiányos tudással rendelkező személyek (beleértve a gyermekeket is), kivéve ha felügyelőtüket a biztonságukért felelős személy látja el vagy tőle a készülék használatára vonatkozó utasításokat kaptak. Biztosítani kell a gyermekek felügyeletét, hogy ne játszhassanak a készülékkel.

A készülékek csak egy fogyasztási helyen - különösen kézmosónál - vételezett ivóvíz melegítéséhez használhatók, csak zárt és fagymentes helyiségekben történő házi használatra alkalmasak. A készülékek nyitott és zárt rendszerekben is alkalmazhatók.

Más jellegű vagy ezen túlmenő alkalmazása nem rendeltetészerű használatnak minősül. Az ebből eredő károkért a gyártó nem felelős. A kockázatot kizárólag a felhasználó viseli.

A rendeltetészerű használathoz a kezelési és a szerelési útmutatóban foglaltak figyelembevételre, valamint az

## 2 Biztonsági megjegyzések

ellenőrzési és karbantartási feltételek betartása is hozzátartozik.

Minden visszaélészerű használat tilos.

### 2.3 Általános biztonsági megjegyzések

Feltétlenül vegye figyelembe a következő biztonsági megjegyzéseket és szabványokat.

> Gondosan olvassa el ezt a kezelési útmutatót.

#### Felszerelés és első üzembe helyezés

A készülék felszerelését, első üzembe helyezését és esetleges javításait csak feljogosított szakember végezheti.

#### Üzemzavar

Üzemzavar esetén a biztonsági hőmérséklet-határoló a készüléket automatikusan kikapcsolja. Az üzemzavar okát a készülék ismételt üzembe helyezése előtt feljogosított szakembernek kell meghatározni és elhárítani. Olvassa el ezzel kapcsolatban a Zavarelhárítás fejezetet is (→ **4.2. fejezet**).

A biztonsági hőmérséklet-határoló reteszelésének feloldását csak feljogosított szakember végezheti.

- > Soha ne próbálkozzon a készülék önálló javításával.
- > Ne nyissa ki a készülékházat.

#### Változtatások

A készüléken nem szabad változtatásokat eszközölni. Az áram és a víz tápvezetékein csak feljogosított szakember végezhet módosításokat.

## 3 Üzemeléssel kapcsolatos megjegyzések

### 3.1 Gyári garancia

A készülékre a Magyarországon érvényes jótállási feltételek szerinti gyári garanciát biztosítunk. A készülék üzembe helyezését csak megfelelő szakképesítéssel rendelkező személyek végezhetik el. Megszűnik a gyári garancia, ha a készüléken nem feljogosított szerviz végzett munkát, vagy a termékbe nem eredeti Vaillant alkatrészeket építettek be, illetve ha a karbantartást nem rendszeresen, vagy nem szakszerűen végezték el! A felszerelést, a szerelés átvételét, az üzembe helyezést és a beszállítást a garanciajegyben hitelesen, cég-szerűen dokumentálni kell. A szerelési útmutató figyelmen kívül hagyása miatt bekövetkező károkért nem vállalunk felelősséget!

### 3.2 Ápolás

A készülék burkolata nedves kendővel és kevés szappannal tisztítható. Ne használjon olyan súroló- vagy tisztítószereket, melyek a burkolat sérülését okozhatják.

### 3.3 Újrahasznosítás és ártalmatlanítás

A készülék és a hozzá tartozó szállítási csomagolás is túlnyomó részben újrahasznosítható nyersanyagokból készül.

#### 3.3.1 Készülék



Ha Vaillant készüléke ezzel a jellel van ellátva (adattábla), akkor a hasznos élettartam lejártát követően nem helyezhető a háztartási hulladékba.

Ilyen esetben gondoskodjon arról, hogy Vaillant készüléke - valamint adott esetben meglévő tartozékai - a hasznos élettartam lejártát követően rendeltetésszerűen legyenek ártalmatlanítva. Mivel ez a Vaillant készülék nem tartozik az elektromos és elektronikus készülékek forgalomba hozatalára, visszavételére és környezetet nem károsító ártalmatlanítására vonatkozó törvény hatálya alá (németországi ElektroG), közösségi gyűjtőhelyen nem ártalmatlanítható költségmentesen.

#### 3.3.2 Csomagolás

A szállítási csomagolás ártalmatlanítását bízza a készülék szerelését végző szakipari cégre.

## 3 Üzemeléssel kapcsolatos megjegyzések

### 4 Kezelés



Vegye figyelembe az érvényes nemzeti törvényi előírásokat.

## 4 Kezelés

### 4.1 Meleg víz vételezése

Amikor a melegvíz-vételező helyen víz folyik, a miniVED automatikusan felmelegíti az átfolyó vizet. A vételezés befejezésekor a készülék a melegvízkészítést kikapcsolja.



Mivel a miniVED teljesítménye korlátozott és a készülék a meleg víz mennyiségét nem szabályozza, télen különösen alacsony befolyási hőmérsékletek esetén előfordulhat, hogy az előre beállított kifolyási hőmérséklet nem érhető el. Ilyen esetben csökkentse a vízmenyiséget a kifolyócsapnál. Ekkor a miniVED a vizet a kívánt melegvíz-hőmérséklettel szolgáltatja.



Az optimális vízkifolyás érdekében feltétlenül a csomagolásban mellékelt vízszűrő-perlátort használja. Ez a csap szokványos hüvelyébe illeszkedik. Kérje meg szerelőjét, hogy mutassa meg Önnek a vízszűrő-perlátor cseréjét.



**Vigyázat!****Károsodás veszélye kiszáradásból eredő túlhevülés miatt a házi vízvezetéken végzett munkáknál!**

A készülék a vízvezeték elzárása miatt - pl. a házi vízvezetéken végzett munkáknál - kiürülhet és a kiszáradás miatt túlhevülő fűtőszálak megsérülhetnek.

- > Soha ne nyissa meg a melegvíz-vételező csapot a vízellátás elzárása során vagy után.
- > Szakítsa meg a készülék áramellátását (húzza ki a hálózati dugót, ill. kapcsolja le a biztosítékot).
- > Várja meg, amíg az elzárás megszűnik.
- > A feszültségmentes készülék melegvíz-vételező csapjának többszöri megnyitásával és elzárásával addig engedjen ki vizet, amíg az buborékmentes lesz.
- > Végül állítsa újból helyre az áramellátást.

## 4 Kezelés

### 4.2 Zavarok felismerése és elhárítása

Probléma	Lehetséges ok	Elhárítás
Nem folyik víz	A vízellátás el van zárva	Nyissa ki a főelzáró csapot és a sarokszelepet
A vártnál kevesebb víz jön	Hiányzik a vízszugár-perlátór	Szereljen fel speciális vízszugár-perlátort
	Túl kicsi a víznyomás	Értesítse a szakembert
	Szennyeződések	Értesítse a szakembert
A készülék be- és kikapcsol	A víznyomás ingadozik, túl kicsi az átfolyás	Növelje meg a víznyomást: zárjon el más vételezési helyeket, nyissa ki jobban a sarokszelepet
A víz annak ellenére hideg marad, hogy a készülék hallhatóan kapcsol	Az elektromos csatlakozás hibás	Ellenőrizze a hálózati dugót, értesítse a szakembert
	A biztosíték kioldott, a biztonsági hőmérséklet-határoló kioldott	Ha a biztosíték többé nem kapcsolható vissza, értesítse a szakembert
	Fűtőspirál hibás	Értesítse a szakembert
A készülék nem kapcsol be hallhatóan, és a víz hideg marad	Túl kicsi a folyó víz nyomása	Nyissa ki jobban a sarokszelepet, használja a vízszugár-perlátort, ellenőrizze a víznyomást
	Szennyeződések	Értesítse a szakembert
A víz hőmérséklet ingadozik	A víznyomás ingadozik	Értesítse a szakembert
	Az elektromos feszültség ingadozik	Értesítse a szakembert
A melegvíz-hőmérséklet túl alacsony	Az átáramlás túl nagy vagy a befolyási hőmérséklet túl alacsony	Vételezzen kevesebb vizet, kevésbé nyissa ki a sarokszelepet, adott esetben értesítse a szakembert
	A teljesítményfelvétel túl alacsony	Értesítse a szakembert

Táblázat: 4.1 Zavarelhárítás

## 5 Karbantartás és vevőszolgálat

### 5.1 Karbantartás



#### **Veszély!**

#### **Szakszerűtlen karbantartásból vagy javításokból eredő életveszély!**

A elmulasztott vagy szakszerűtlen karbantartás vagy a szakszerűtlen javítások ronthatják a készülék üzembiztonságát, valamint anyagi károkat és személyi sérüléseket okozhatnak.

- Soha ne próbálkozzon a készülék házilagos karbantartásával vagy javításával.
- A karbantartási és javítási munkákkal feljogosított szakipari céget bízson meg.

A miniVED folyamatos üzemképességének és üzembiztonságának, megbízhatóságának és hosszú élettartamának előfeltétele, hogy a készüléket szakember három évenként átvizsgálja ill. karbantartsa.

Javasoljuk karbantartási szerződés megkötését.

### 5.2 Vevőszolgálat

Javítási és felszerelési tanácsért forduljon a Vaillant központi képviselőjéhez, amely saját márkaszervizzel és szerződött Vaillant Partnerhálózattal rendelkezik. Megszűnik a gyári garancia, ha a készüléken nem a Vaillant Márkaszerviz vagy a javításra feljogosított Vaillant Partnerszerviz végzett munkát, illetve ha a készülékbe nem eredeti Vaillant alkatrészeket építettek be!

## 6 Műszaki adatok

### 6 Műszaki adatok

	Egység	VED H 3/1	VED H 4/1	VED H 6/1
Ellátás		egy vételezési hely <sup>1)</sup>		
Kialakítás		pult alatt falra szerelhető készülék		
Max. melegvíz mennyiség, $\Delta T = 25 \text{ K}$	liter/perc	2,0	2,5	3,3
Méretek				
Szélesség	mm	186		
Magasság	mm	131		
Mélység	mm	78		
Tömeg víztöltéssel	kg	1,3		
Névleges feszültség	V	1/N/PE .. 230 V		
Frekvencia	Hz	50		
Névleges teljesítmény	kW	3,5	4,4	5,7
Névleges áramfelvétel	A	15	19	25
Védettség		IP 24		

1) Zárt készülék (nyomásálló)

**Táblázat: 6.1 Műszaki adatok**

Szakemberek számára  
Szerelési útmutató

miniVED

VED H /1

# Tartalomjegyzék

## Tartalomjegyzék

<b>1</b>	<b>Megjegyzések a dokumentációhoz</b> .....	<b>3</b>	<b>4</b>	<b>A készülék üzembe helyezése</b> .....	<b>13</b>
1.1	A kapcsolódó dokumentumok figyelembe vétele	.3	4.1	A készülék buborékmentesítése	13
1.2	A dokumentum megőrzése	3	4.2	A víz hőmérséklet beállítása	13
1.3	Alkalmazott szimbólumok	3	4.3	A készülék működésének ellenőrzése	14
1.4	Az útmutató érvényessége	4	4.4	A készülék átadása az üzemeltetőnek	14
1.5	CE-jel	4			
1.6	Adattábla	4			
<b>2</b>	<b>Biztonsági megjegyzések</b> .....	<b>4</b>	<b>5</b>	<b>Ellenőrzés és karbantartás</b> .....	<b>15</b>
2.1	A biztonsági és figyelmeztető megjegyzések figyelembe vétele	4	5.1	Karbantartás	15
2.1.1	A figyelmeztető megjegyzések osztályozása	4	5.2	Pótalkatrészek	15
2.1.2	A figyelmeztető megjegyzések felépítése	5			
2.2	Rendeltetészerű használat	5	<b>6</b>	<b>Zavarok felismerése és elhárítása</b> .....	<b>16</b>
2.3	Általános biztonsági megjegyzések	6	6.1	Üzemzavarok, lehetséges okok és elhárításuk	17
2.4	Irányelvek, törvények és szabványok	7	6.2	A biztonsági hőmérséklet-határoló kireteszelése	18
<b>3</b>	<b>Felszerelés</b> .....	<b>7</b>	<b>7</b>	<b>Vevőszolgálat és garancia</b> .....	<b>19</b>
3.1	A felszerelés helye	8	7.1	Vevőszolgálat	19
3.2	A készülék és a csatlakozók méretei	8	7.2	Gyári garancia	19
3.3	A készülék felszerelése	9	<b>8</b>	<b>Újrahasznosítás és ártalmatlanítás</b> .....	<b>19</b>
3.4	Hideg- és melegvíz-csatlakozó	10	8.1	Készülék	19
3.5	Rugalmas csatlakozótömlők beépítési irányelvei	11	8.2	Csomagolás	19
3.6	Elektromos csatlakoztatás	11	<b>9</b>	<b>Műszaki adatok</b> .....	<b>20</b>

## 1 Megjegyzések a dokumentációhoz

Az alábbi megjegyzések a teljes dokumentációra vonatkozó útmutatóként szolgálnak. Ezzel a szerelési útmutatóval együtt még más dokumentációk is érvényesek. Az ezen útmutatóban leírtak figyelembe nem vétele miatt keletkező károkért nem vállalunk felelősséget.

### 1.1 A kapcsolódó dokumentumok figyelembe vétele

- Vegye figyelembe a mellékelt kezelési útmutatót.

### 1.2 A dokumentum megőrzése

- Ezt a szerelési útmutatót, valamint a vele együtt érvényes összes dokumentumot adja át a berendezés üzemeltetőjének. Az üzemeltető feladata az útmutatók megőrzése, hogy azok szükség esetén rendelkezésre álljanak.

### 1.3 Alkalmazott szimbólumok

Az alábbiakban megismerheti a szövegben alkalmazott szimbólumok magyarázatát:



- Veszélyeztetés szimbóluma
- Közvetlen életveszély
  - Súlyos személyi sérülés veszélye
  - Könnyű személyi sérülés veszélye



- Veszélyeztetés szimbóluma
- Áramütés okozta életveszély



- Veszélyeztetés szimbóluma
- Anyagi károk kockázata
  - Környezeti károk kockázata



- Hasznos kiegészítő megjegyzés és információ szimbóluma

- Elvégzendő tevékenységre utaló szimbólum

# 1 Megjegyzések a dokumentációhoz

## 2 Biztonsági megjegyzések

### 1.4 Az útmutató érvényessége

Ez a szerelési utasítás kizárólag a következő cikkszámú készülékekre érvényes:

- VED H 3/1                    0010009482
- VED H 4/1                    0010009483
- VED H 6/1                    0010009484

A cikkszámok az adattáblán találhatóak.

### 1.5 CE-jel

A CE-megjelölés dokumentálja, hogy a készülékek megfelelnek a következő irányelvek alapvető követelményeinek:

- Elektromágneses összeférhetőségre vonatkozó irányelv (a Tanács 2004/108/EK irányelve)
- Kisfeszültségre vonatkozó irányelv (a Tanács 2006/95/EK irányelve)

### 1.6 Adattábla

Az adattábla a készülék bal oldalán található.

## 2 Biztonsági megjegyzések

### 2.1 A biztonsági és figyelmeztető megjegyzések figyelembe vétele

- > A szerelés során vegye figyelembe a tevékenységeket esetlegesen megelőző általános biztonsági és figyelmeztető megjegyzéseket.

#### 2.1.1 A figyelmeztető megjegyzések osztályozása

A figyelmeztető megjegyzések a következőknek megfelelően vannak - a lehetséges veszély súlyosságára vonatkozó figyelmeztető jelekkel és jelzőszavakkal - besorolva:



Figyelmeztető jel	Jelzőszó	Magyarázat
	<b>Veszély!</b>	Közvetlen életveszély vagy súlyos személyi sérülések veszélye
	<b>Veszély!</b>	Áramütés okozta életveszély
	<b>Figyelem!</b>	Könnyű személyi sérülés veszélye
	<b>Vigyázat!</b>	Anyagi vagy környezeti károk kockázata

## 2.1.2 A figyelmeztető megjegyzések felépítése

A figyelmeztető megjegyzések egy felül és egy alul elhelyezett elválasztó vonal alapján ismerhetők fel. Felépítésük a következő alapelvet követi:



### Jelzőszó!

#### A veszély jellege és forrása!

A veszély jellegének és forrásának magyarázata.

> Intézkedések a veszély elhárítására

## 2.2 Rendeltetésszerű használat

A Vaillant elektromos üzemű átfolyó vízmelegítői a technika jelenlegi színvonalának és az elismert biztonságtechnikai szabályoknak megfelelően készülnek. Ennek ellenére szakszerűtlen vagy nem rendeltetésszerű használatuk esetén előfordulhatnak a használó vagy más személyek testi épségét és életét fenyegető, illetve a készülék vagy más anyagi javak károsodását okozó veszélyek.

Ezt a készüléket nem használhatják korlátozott fizikai, érzékszervi vagy szellemi képességekkel vagy hiányos tapasztalattal és/vagy hiányos tudással rendelkező személyek (beleértve a gyermekeket is), kivéve ha felügyeletüket a biztonságukért felelős személy látja el vagy tőle a készülék használatára vonatkozó utasításokat kaptak. Biztosítani kell a gyermekek felügyeletét, hogy ne játszhassanak a készülékkel.

A készülékek csak egy fogyasztási helyen - különösen kézmosónál - vételezett ivóvíz melegítéséhez használhatók, csak zárt és fagymentes helyiségekben történő házi

## 2 Biztonsági megjegyzések

használatra alkalmasak. A fajlagos vízellenállás – amelyre vonatkozóan az illetékes vízművek tudnak felvilágosítást nyújtani – nem lehet kisebb, mint  $800 \Omega \text{ cm } 15 \text{ }^\circ\text{C}$ -nál. A készülékek nyitott és zárt rendszerekben is alkalmazhatók.

Más jellegű vagy ezen túlmenő alkalmazása nem rendeltetésszerű használatnak minősül. Az ebből eredő károkért a gyártó nem felelős. A kockázatot kizárólag a felhasználó viseli.

A rendeltetésszerű használathoz a kezelési és a szerelési útmutatóban foglaltak figyelembevételére, valamint az ellenőrzési és karbantartási feltételek betartása is hozzátartozik.

Minden visszaélészerű használat tilos.

### 2.3 Általános biztonsági megjegyzések

Feltétlenül vegye figyelembe a következő biztonsági megjegyzéseket és szabványokat.

- > Gondosan olvassa el ezt a szerelési útmutatót.
- > Hajtsa végre a jelen szerelési útmutatóban leírt tevékenységeket.

#### Felszerelés és első üzembe helyezés

A készülék felszerelését, első üzembe helyezését és esetleges javításait csak feljogosított szakember végezheti.

- A fajlagos vízellenállás nem lehet kisebb, mint  $800 \Omega \text{ cm } 15 \text{ }^\circ\text{C}$ -nál.
- A készüléket csak használati meleg víz melegítésére szabad használni.
- A készülékbe nem szabad – pl. napkollektoros tárolóban – előmelegített vizet bevezetni.

#### Áramütés elkerülése

- > Elektromos szerelési és karbantartási munkák előtt mindig kapcsolja ki az áramellátását.
- > Gondoskodjon róla, hogy az ellátás akaratlan újrabecapcsolás ellen biztosítva legyen.

#### Üzemzavar

Üzemzavar esetén a biztonsági hőmérséklet-határoló a készüléket automatikusan kikapcsolja. Az üzemzavar okát a készülék ismételt üzembe helyezése előtt feljogosított szakembernek kell meghatározni és elhárítania. Olvassa el ezzel kapcsolatban a 6. fejezetet is.

A biztonsági hőmérséklet-határoló reteszelésének feloldását csak feljogosított szakember végezheti.

#### Változtatások

A készüléken nem szabad változtatásokat eszközölni. Az áram és a víz tápvezetékeken csak feljogosított szakember végezhet módosításokat.

### 2.4 Irányelvek, törvények és szabványok

Az elismert szakipari cégnek különösen a helyi előírásokat, rendelkezéseket, szabályokat és irányelveket kell

- az elektromos csatlakozás,
- az ellátóhálózat-üzemeltető és
- az energiatakarékosság szempontjából figyelembe venni.

## 3 Felszerelés

A felszerelést és első üzembe helyezést csak feljogosított szakipari cég végezheti.



### Vigyázat!

A szakszerűtlen használat és/vagy nem megfelelő szerszám károkat - pl. vízszivárgást - okozhat!

- > Csavarkötések meghúzásához és lazításához mindig megfelelő villáskulcsot (franciakulcsot) használjon (ne használjon csőfogót, hosszabbítót stb.).



### Vigyázat!

#### A készülék károsodásának veszélye!

- > Ne szerelje fel a készüléket fagyveszélynek kitett helyiségekben vagy olyan területeken, ahol agresszív gőzök vagy porok képződhetnek.



A szerelés előtt gondosan öblítse át a hidegvízvezetékét.

## 3 Felszerelés

### 3.1 A felszerelés helye

A készülék kizárólag mosdó alatti felszerelésre alkalmas, és a kereskedelmi forgalomban kapható bármely nyomásálló vagy nyomásmentes vízcsaphoz csatlakoztatható. Karbantartási célok érdekében külön elzárócsapot kell felszerelni.

Ha a felszereléshez visszafolyásgátló szükséges, azt csak az átfolyó vízmelegítő után szabad a melegvízvezetékbe beszerelni.

A készülék előtt, a hidegvízvezetékbe történő beszerelés tilos!

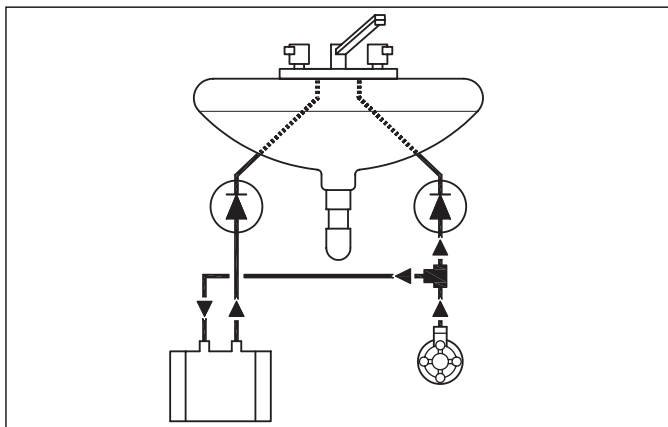

3.1. ábra A visszafolyásgátló helyzete

### 3.2 A készülék és a csatlakozók méretei

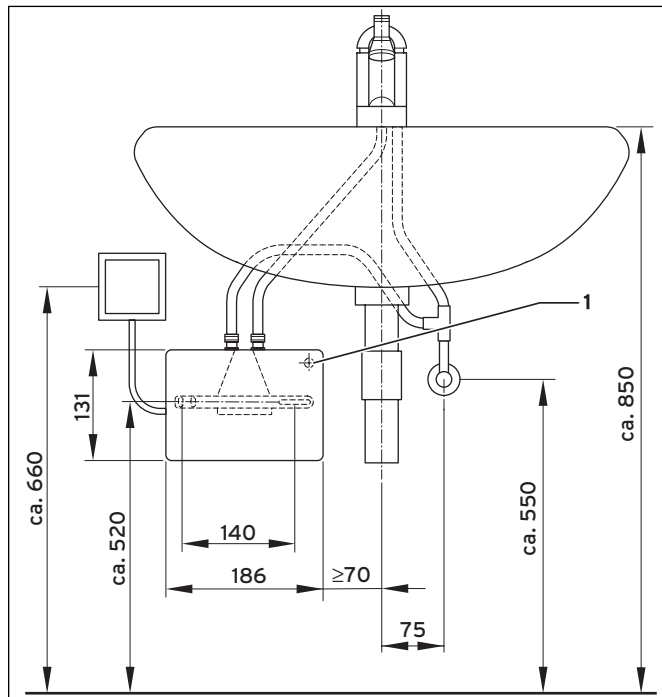

3.2. ábra A készülék és a csatlakozók méretei

1 Kábelbevezetés

### 3.3 A készülék felszerelése

A készüléket a vízcsatlakozókkal függőlegesen felfelé kell felszerelni úgy, hogy a csap melegvízvezetéke és a hideg vizes tápvezeték közvetlenül csatlakoztathatók legyenek.

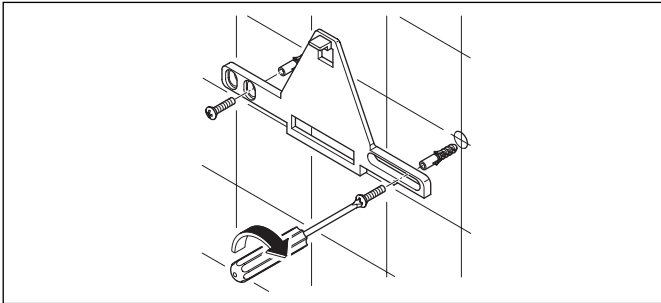

3.3. ábra Falitartó rögzítése

- Rögzítse a falitartót a mellékelt csavarokkal és tiplikkel a falon.

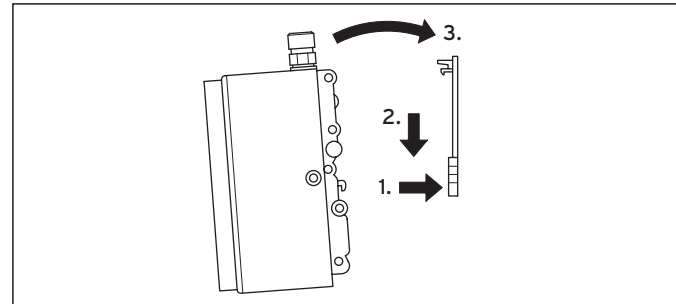

3.4. ábra A készülék felhelyezése

- Akassza rá a készüléket a falitartóra úgy, hogy annak rugós retesze bekattanjon.
- A készülék leszereléséhez nyomja felfelé a falitartó rugós reteszét lapos csavarhúzóval, és felfelé mozgatva vegye le a készüléket a falitartóról (3.4. ábra).

## 3 Felszerelés

### 3.4 Hideg- és melegvíz-csatlakozó

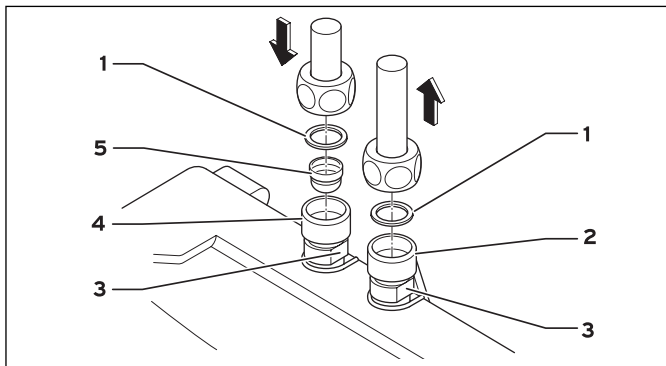

**3.5. ábra Hideg- és melegvíz-csatlakozó**

- 1 Tömítés
- 2 Melegvíz-csatlakozó (kifolyás), G 3/8"
- 3 Kulcsfelület
- 4 Hidegvíz-csatlakozó (befolyás), G 3/8"
- 5 Vízsűrő



Optimális vízszugár érdekében feltétlenül a mellékelt vízszugár-perlátort használja a csap kifolyásánál.



#### Vigyázat!

**A csövekben található szilárd testek következtében fellépő, dugulás miatti károsodás veszélye!**

Ha a készüléket vízsűrő nélkül üzemelteti, idegen testek kerülhetnek bele, és a csövek eldugulhatnak.

- > A készüléket csak a hidegvíz-csatlakozóba szerelt vízsűrővel (**5**) üzemeltesse.

A vízbefolyás (kék) és vízkifolyás (piros) helyeit a vízcsatlakozóknál színes gumigyűrűk jelzik (**3.5. ábra**).

- > Építse ki a T-darab és a nyomótömlő (mellékelve) felhasználásával a hidegvízvezetékét a vízcsatlakozáshoz (kék). Ennek során vegye figyelembe a rugalmas csatlakozótömlőkre vonatkozó beépítési irányelveket is (**→ 3.5. fejezet**).
- > Építse ki a pirossal jelölt vízcsatlakozásnál a csaphoz vezető melegvíz-csatlakozást. A szerelést úgy kell végezni, hogy a csatlakoztatott vízvezetékek ne fejtse ki mechanikus erőt a készülékre. Az ellentartáshoz használja a kulcsfelületeket (**3**).
- > A felszerelést követően ellenőrizze valamennyi csatlakozás tömítettségét.

### 3.5 Rugalmas csatlakozótömlők beépítési irányelvei

Tömlő NÁ	D <sub>külső</sub>	NNy	R <sub>min.</sub>
8 mm	12 mm	20 bar	27 mm

Ügyeljen a megfelelő potenciálkiegyenlítésre!

A tömlőt legfeljebb a megengedett hajlítási sugárban ( $R_{\min} = 27 \text{ mm}$ ) szabad meghajlítani mind a szállítás, mind a beszerelés során, valamint beszerelt állapotban. Ha a hajlítási sugárnak a megengedettnél kisebbnek kellene lennie, akkor a szerelési módot meg kell változtatni, vagy arra alkalmas tömlőt kell választani.

> A legkisebb hosszt a táblázat tartalmazza.

L <sub>min</sub>	L <sub>min</sub> $\alpha = 90^\circ$	L <sub>min</sub> $\alpha = 180^\circ$	L <sub>min</sub> $\alpha = 360^\circ$
60 mm	140 mm	180 mm	260 mm

Ívelt elhelyezésnél elegendő tömlőhosszt kell hagyni a nyitott ív kialakításához, mivel egyébként a tömlő a csatlakozásoknál megtörik és károsodik. Nyomás, ill. meleg hatása a tömlő kis mértékű hosszváltozását okozhatja.

> Az egyenesen vezetett tömlővezetékeket úgy kell beépíteni, hogy azok a hosszváltozásokat felvegyék. A rugalmas összeköttetést soha nem szabad megcsavarni vagy megtörni.

A tömlőt sem a szerelés, sem az üzemelés során nem szabad külső húzó vagy nyomó igénybevételnek kiténni.

> A merev csatlakozókat (külső meneteket) a második csatlakozó rögzítése után ne húzza meg jobban, mivel azzal a tömlő elcsavarodását és károsodását okozhatja.

### 3.6 Elektromos csatlakoztatás



**Veszély!**

**A feszültség alatt álló vezetékeken és csatlakozókon áramütés okozta életveszély áll fenn!**

> Mielőtt csatlakoztatja a készüléket, kapcsolja ki az áramellátást.

Vegye figyelembe a helyi villamosenergia-szolgáltató nemzeti előírásait és az adattáblán levő adatokat. A készülék (kivéve a VED H 3/1 típust) hálózati kábellel van felszerelve és egy készülékcsatlakozó dobozon keresztül kell rögzítetten csatlakoztatni; lásd az áramútervet (**3.6. ábra**). A csatlakozás valamennyi pólusának legalább 3 mm-es érintkezőtávolságú, helyileg felszerelt kapcsolóberendezésen – pl. biztosítékokon – keresztül kikapcsolhatónak kell lennie.

## 3 Felszerelés

- > Csatlakoztassa a készüléket a védővezetékre.  
A tápvezeték keresztmetszetének meg kell felelnie a felvett teljesítménynek; lásd a Műszaki adatokat (→ **9. fejezet**).
  - > A készülék biztosításához szereljen be egy, a készülék névleges áramához illesztett kioldási áramú vezetékvédelmet biztosító elemet.
- A VED H 3/1 típus (3,5 kW) gyárilag szerelt hálózati vezetékkel és védőérintkezős dugóval rendelkezik.
- > Biztosítsa, hogy a védőérintkezős dugaszoló aljzatot ellátó vezeték megfelelően legyen méretezve, és az aljzat a védővezetékre csatlakoztatva legyen.
- A dugaszoló aljzatnak szabadon hozzáférhetőnek kell lennie.

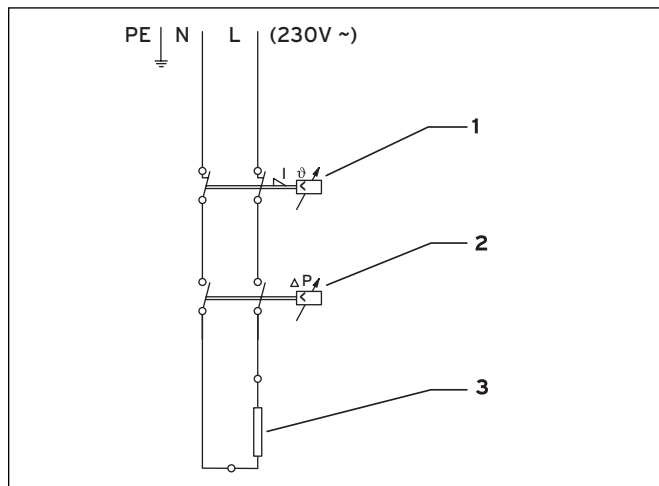

**3.6. ábra Áramúterv**

- 1 Biztonsági hőmérsékletátharoló
- 2 Nyomáskülönbség-kapcsoló
- 3 Fűtőelem



## 4 A készülék üzembe helyezése

### 4.1 A készülék buborékmentesítése

A felszerelés befejezéseként és minden kiürítés után a következő módon kell eljárni:

- > Válassza le a készüléket a villamos hálózatról (kapcsolja ki a biztosítékot).
- > Nyissa ki a hideg víz zárócsapját.
- > A feszültségmentes készülék melegvízcsapjának többszöri megnyitásával és elzárásával addig engedjen ki vizet, amíg az buborékmentes lesz.
- > Kapcsolja be újból a hálózati biztosítékot.



#### **Vigyázat!**

#### **Károsodás veszélye kiszáradásból eredő túlhevülés miatt!**

Ha a készülék kiürített állapotban bekapcsol, a fűtőszálak a kiszáradásból eredő túlhevülés miatt károsodhatnak.

- > Kapcsolja a készüléket minden kiürítés előtt feszültségmentesre.

### 4.2 A vízhőmérséklet beállítása



#### **Veszély!**

#### **Áramütés okozta életveszély a feszültség alatt álló alkatrészekben!**

A készülék belsejében nyitott, feszültség alatt álló alkatrészek vannak.

- > Kapcsolja ki az áramellátást, mielőtt kinyitja a készülékházat.



#### **Vigyázat!**

#### **Kifolyó víz miatti sérülés veszélye!**

Ha a beállítócsavart (1) túlságosan kicsavarja, víz folyhat ki.

- > Ne csavarja ki a beállítócsavart a körbefutó rovátkán túl.

Az elérhető legmagasabb hőmérséklet és átfolyási mennyiség a helyi adottságoktól függ. Ahhoz, hogy alacsony befolyási hőmérsékletek esetén még kellemes kifolyási hőmérséklet, ill. magas befolyási hőmérsékletek mellett nagyobb kifolyási mennyiség legyen elérhető, az átfolyt mennyiséget a beállító csavarral (1) a helyi viszonyoknak megfelelően kell illeszteni.

## 4 A készülék üzembe helyezése

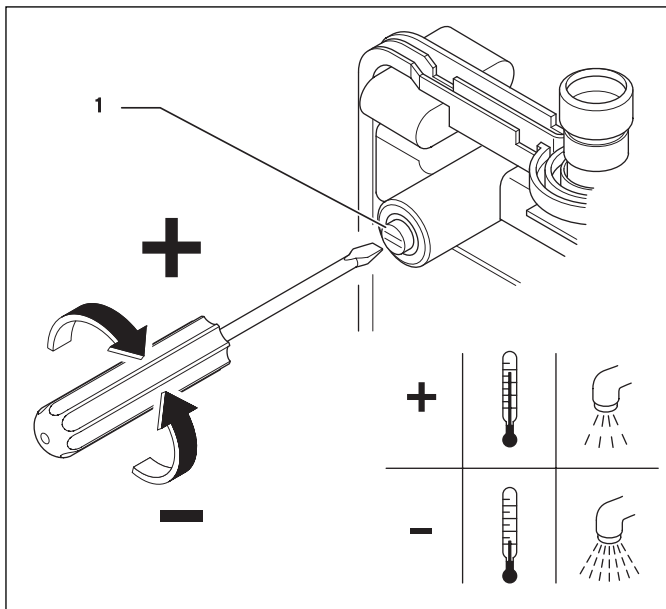

4.1. ábra Beállítócsavar a víz hőmérsékletéhez

- Nyissa ki a készülékházat.
- Állítsa a beállítócsavart (1) a kívánt átfolyási mennyiségre.
- Zárja be a készülékházat.
- Kapcsolja be újból a biztosítékot.

### 4.3 A készülék működésének ellenőrzése

Az üzemeltetőnek történő átadás előtt ellenőrizze a miniVED megfelelő működését.

### 4.4 A készülék átadása az üzemeltetőnek

A készülék üzemeltetőjét meg kell tanítani a miniVED kezelésére és működésére.

- Adja át ezt az útmutatót megőrzés céljából az üzemeltetőnek.
- Az üzemeltetővel együtt olvassa végig a kezelési útmutatót, és válaszoljon az esetleg felmerülő kérdéseire.
- Hívja fel az üzemeltető figyelmét a betartandó biztonsági megjegyzésekre. Ismertesse meg vele különösen a kiszáradásból eredő túlhevülés veszélyét.
- Hívja fel az üzemeltető figyelmét a készülék rendszeres ellenőrzésének és karbantartásának szükségességére (ellenőrzési és karbantartási szerződés).

## 5 Ellenőrzés és karbantartás

### 5.1 Karbantartás

A készülék működését és állapotát három évenként ellenőrizni kell. Az ellenőrzést csak feljogosított szakembernek szabad végeznie.

Nagy mésztartalmú víz esetén szükséges lehet gyakrabban vízkömentesítést végezni. Ezen túlmenően nagy lebegőanyag-tartalmú víznél a hidegvíz-csatlakozásban levő vízszűrőt gyakrabban kell tisztítani.



#### Veszély!

**A feszültség alatt álló vezetéseken és csatlakozókon áramütés okozta életveszély áll fenn!**

A készüléket valamennyi javítási és karbantartási munkánál le kell választani a villamos hálózatról (feszültségmentessé kell tenni).

- Először mindig az áramellátását kapcsolja le.

Ha teljes vízkömentesítés szükséges, csatlakoztasson egy vízkömentesítő szivattyút a hideg- és melegvíz-csatlakozás közé. A készüléket a vízkömentesítés után alaposan öblítse át vízzel, majd buborékmentesítse (→ **4.1. fejezet**).



#### Vigyázat!

**Károsodás veszélye tömítetlenségek miatt!**

Ha a hidegvíz-csatlakozásban a vízszűrő nem megfelelően van elhelyezve, az tömítetlenséget okozhat.

- Ügyeljen a hidegvíz-csatlakozásban a vízszűrő megfelelő elhelyezésére.

Ha a csatlakozókábel megsérült, azt a veszélyek elkerülése érdekében szakembernek kell kicserélnie.

### 5.2 Pótalkatrészek

A rendelkezésre álló eredeti Vaillant-pótalkatrészekről itt található áttekintés:

- a Vaillant Saunier Duval Kft központi telephelyén
- a Vaillant saját honlapján, a <http://www.vaillant.hu> hivatkozás alatt

## 6 Zavarok felismerése és elhárítása

### **6 Zavarok felismerése és elhárítása**

A következőkben felsorolt zavarok elhárítását csak képzett szakembernek szabad elvégeznie.

- > A javításokhoz csak eredeti Vaillant-pótalkatrészeket használjon.
- > Győződjön meg az alkatrészek helyes beszereléséről, valamint azok eredeti helyzetének és irányának betartásáról.

Vizet tartalmazó alkatrészek kiszerelese előtt oldja meg a hideg- és melegvíz-csatlakozásokat, és ürítse ki a készüléket.

## 6.1 Üzemzavarok, lehetséges okok és elhárításuk

Probléma	Lehetséges ok	Elhárítás
Nem folyik víz	A vízellátás el van zárva	Nyissa ki a főelzáró csapot és a sarokszelepet
A vártnál kevesebb víz jön	Hiányzik a vízszugár-perlátór	Szereljen fel speciális vízszugár-perlátort
	Túl kicsi a víznyomás	Ellenőrizze a folyó víz nyomását
	Szennyeződések	Távolítsa el a szűrőben, sarokszelepekben ill. a csapban levő szennyeződést; ellenőrizze a műszaki adatokat
A készülék be- és kikapcsol	A víznyomás ingadozik, túl kicsi az átfolyás	Távolítsa el a szennyeződések; növelje a víznyomást, zárjon el más vételezési helyeket, nyissa ki jobban a sarokszelepet
A víz annak ellenére hideg marad, hogy a készülék hallhatóan kapcsol	Az elektromos csatlakozás hibás	Ellenőrizze az elektromos csatlakozást
	A biztosíték kioldott, a biztonsági hőmérséklet-határoló kioldott	Hibaelhárítást követően kapcsolja be a biztosítékot vagy resetelje ki a biztonsági hőmérséklet-határolót
	Fűtőspirál hibás	Cserélje ki a készüléket
A készülék nem kapcsol be hallhatóan, és a víz hideg marad	A vízcsatlakozók fel vannak cserélve	Ellenőrizze a szerelést
	Túl kicsi a folyó víz nyomása	Ellenőrizze a vízmennyiség-beállítást, nyissa ki jobban a sarokszelepet, helyezze be a vízszugár-perlátort, ellenőrizze a víznyomást
	Szennyeződések	Távolítsa el a szennyeződések a be- vagy kifolyásban
A víz hőmérséklet ingadozik	A víznyomás ingadozik	Stabilizálja a folyó víz nyomását
	Az elektromos feszültség ingadozik	Ellenőrizze a feszültséget
A melegvíz-hőmérséklet túl alacsony	Az átáramlás túl nagy vagy a befolyási hőmérséklet túl alacsony	Állítsa be a vízmennyiséget
	A teljesítményfelvétel túl alacsony	Hasonlítsa össze a hőmérséklet- és mennyiségmérést a műszaki adatokkal; ellenőrizze a feszültséget

Táblázat: 6.1. Zavarelhárítás

## 6 Zavarok felismerése és elhárítása

### 6.2 A biztonsági hőmérséklet-határoló kireteszelése



#### **Veszély!**

**Áramütés okozta életveszély a feszültség alatt álló alkatrészekben!**

A készülék belsejében nyitott, feszültség alatt álló alkatrészek vannak.

- > Kapcsolja ki az áramellátást, mielőtt kinyitja a készülékházat.

- > Nyissa ki a készülékházat.

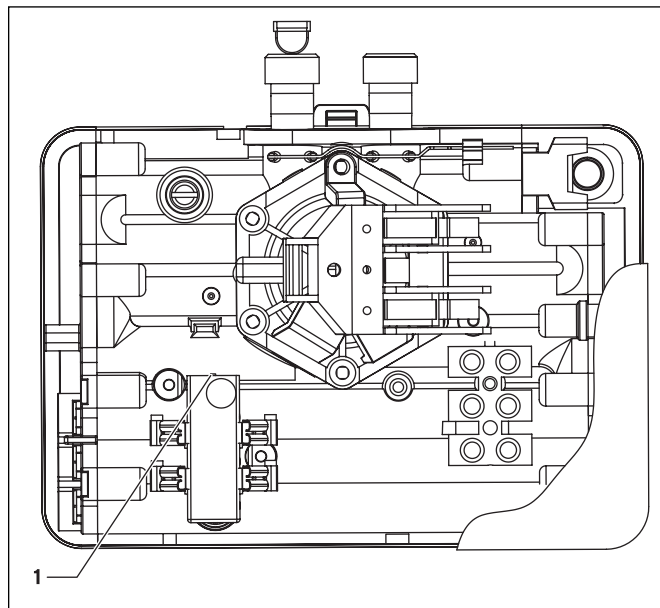

**6.1. ábra: A biztonsági hőmérséklet-határoló helyzete**

- > Reteszelve ki a biztonsági hőmérséklet-határolót (1).
- > Zárja be a készülékházat.
- > Kapcsolja be újból a biztosítékot.

## 7 Vevőszolgálat és garancia

### 7.1 Vevőszolgálat

Javítási és felszerelési tanácsért forduljon a Vaillant központi képviselőjéhez, amely saját márkaszervizzel és szerződött Vaillant Partnerhálózattal rendelkezik. Megszűnik a gyári garancia, ha a készüléken nem a Vaillant Márkaszerviz vagy a javításra feljogosított Vaillant Partnerszerviz végzett munkát, illetve ha a készülékbe nem eredeti Vaillant alkatrészeket építettek be!

### 7.2 Gyári garancia

A készülékre a Magyarországon érvényes jótállási feltételek szerinti gyári garanciát biztosítunk. A készülék üzembe helyezését csak megfelelő szakképesítéssel rendelkező személyek végezhetik el. Megszűnik a gyári garancia, ha a készüléken nem feljogosított szerviz végzett munkát, vagy a termékbe nem eredeti Vaillant alkatrészeket építettek be, illetve ha a karbantartást nem rendszeresen, vagy nem szakszerűen végezték el! A felszerelést, a szerelés átvételét, az üzembe helyezést és a beszabályozást a garanciajegyen hitelt érdemlően, cégszerűen dokumentálni kell. A szerelési útmutató figyelmen kívül hagyása miatt bekövetkező károkért nem vállalunk felelősséget!

## 8 Újrahasznosítás és ártalmatlanítás

A készülék és a hozzá tartozó szállítási csomagolás is túlnyomó részben újrahasznosítható nyersanyagokból készül.

### 8.1 Készülék



Ha a Vaillant készülék ezzel a jellel van ellátva (adattábla), akkor a hasznos élettartam lejártát követően nem helyezhető a háztartási hulladékba.

Ilyen esetben gondoskodjon arról, hogy a Vaillant készülék - valamint adott esetben meglévő tartozékai - a hasznos élettartam lejártát követően rendeltetésszerűen legyenek ártalmatlanítva. Mivel ez a Vaillant készülék nem tartozik az elektromos és elektronikus készülékek forgalomba hozatalára, visszavételére és környezetet nem károsító ártalmatlanítására vonatkozó törvény hatálya alá (németországi ElektroG), közösségi gyűjtőhelyen nem ártalmatlanítható költségmentesen.

### 8.2 Csomagolás

A szállítási csomagolás ártalmatlanítását a készülék szerelését végző szakipari cég veszi át.

## 9 Műszaki adatok

### 9 Műszaki adatok

	Egység	VED H 3/1	VED H 4/1	VED H 6/1
Ellátás		egy vételezési hely <sup>1)</sup>		
Kialakítás		pult alatt falra szerelhető készülék		
Felszereltség		csupaszfított huzalos fűtőspirál		
Névleges űrtartalom	liter	0,2		
Méreték (szélesség/magasság/mélység)	mm	186/131/78		
Tömeg víztöltéssel	kg	1,3		
Max. melegvízmennyiség, $\Delta T = 25 \text{ K}$	liter/perc	2,0	2,5	3,3
Be-/kikapcsolási vízmennyiség	liter/perc	1,6/1,2	1,8/1,4	2,1/1,7
Min. szükséges vezeték-keresztmetszet	mm <sup>2</sup>	1,5	2,5	2,5
Optimális üzemi nyomás	bar	2 - 4		
Max. üzemi túlnyomás	bar	10		
Névleges feszültség	V	1/N/PE .. 230 V		
Frekvencia	Hz	50		
Névleges teljesítmény	kW	3,5	4,4	5,7
Névleges áramfelvétel	A	15	19	25
Min. vízellenállás 15 °C-nál	$\Omega \text{ cm}$	$\geq 800$		
Biztonság		Megfelel a nemzeti biztonsági rendelkezéseknek; rádió-zavarmentes, hálózati visszahatásmentes		
Védettség		IP 24		
Védettségi osztály a VDE szerint		1		

1) Zárt készülék (nyomásálló)

**Táblázat: 9.1. Műszaki adatok**



Для пользователя

# Инструкция по эксплуатации

miniVED

Электрический проточный водонагреватель для открытых и замкнутых систем, напорный



**ME 95**

RU

## Оглавление

<b>1</b>	<b>Указания к документации</b> .....	<b>3</b>	<b>5</b>	<b>Техническое обслуживание</b> .....	<b>11</b>
1.1	Хранение документации.....	3	5.1	Техническое обслуживание .....	11
1.2	Используемые символы.....	3	5.2	Гарантийное и сервисное обслуживание.....	11
1.3	Область действия инструкции.....	4			
1.4	Знаки соответствия.....	4	<b>6</b>	<b>Технические данные</b> .....	<b>12</b>
1.5	Шильдик .....	4			
<b>2</b>	<b>Указания по технике безопасности</b> .....	<b>4</b>			
2.1	Соблюдение указаний по технике безопасности и предупреждений .....	4			
2.1.1	Классификация предупреждений.....	4			
2.1.2	Структура предупреждений .....	5			
2.2	Использование по назначению .....	5			
2.3	Общие указания по технике безопасности.....	6			
<b>3</b>	<b>Указания по эксплуатации</b> .....	<b>7</b>			
3.1	Гарантия завода-изготовителя. Россия .....	7			
3.2	Уход.....	8			
3.3	Утилизация упаковки и аппарата.....	8			
3.3.1	Аппарат.....	8			
3.3.2	Упаковка .....	8			
<b>4</b>	<b>Эксплуатация</b> .....	<b>9</b>			
4.1	Разбор горячей воды.....	9			
4.2	Локализация и устранение неисправностей.....	10			

## 1 Указания к документации

Следующие указания представляют собой «путеводитель» по всей документации. За ущерб, вызванный несоблюдением данной инструкции, мы не несем никакой ответственности.

### 1.1 Хранение документации

Храните данную инструкцию по эксплуатации таким образом, чтобы она всегда находилась под рукой в случае необходимости.

### 1.2 Используемые символы

Ниже разъяснены используемые в тексте пиктограммы:



Символ опасности

- Непосредственная опасность для жизни
- Опасность тяжелых травм
- Опасность легких травм



Символ опасности

- Опасность для жизни в связи с поражением электрическим током



Символ опасности

- Опасность материального ущерба
- Опасность ущерба окружающей среде



Символ полезной дополнительной информации и указаний



Символ необходимости выполнения какого-либо действия

# 1 Указания к документации

## 2 Указания по технике безопасности

### 1.3 Область действия инструкции

Данная инструкция по эксплуатации действительна только для аппаратов со следующими артикульными номерами:

- VED Н 3/1 0010009482
- VED Н 4/1 0010009483
- VED Н 6/1 0010009484

Артикульный номер указан на шильдике.

### 1.4 Знаки соответствия

Обозначение знаком соответствия (CE) указывает на то, что устройство согласно шильдику соответствует требованиям следующих нормативных актов.

### 1.5 Шильдик

Шильдик находится на левой стороне аппарата.



**ME 95**

Данный знак свидетельствует о соответствии аппарата требованиям ГОСТ и наличии сертификата соответствия, действующего на территории России. Для данного аппарата имеется санитарно-эпидемиологическое заключение.

## 2 Указания по технике безопасности

### 2.1 Соблюдение указаний по технике безопасности и предупреждений

- При эксплуатации соблюдайте общие правила техники безопасности и предупреждения, которые могут быть приведены перед описанием действий.

#### 2.1.1 Классификация предупреждений

Предупреждения классифицируются следующим образом посредством предупреждающих знаков и сигнальных слов в отношении тяжести вероятной опасности:

Предупреждающий знак	Сигнальное слово	Пояснение
	<b>Опасно!</b>	Непосредственная опасность для жизни или опасность тяжелых травм
	<b>Опасно!</b>	Опасность для жизни в связи с поражением электрическим током
	<b>Предупреждение!</b>	Опасность легких травм
	<b>Осторожно!</b>	Опасность материального ущерба или ущерба окружающей среде

### 2.1.2 Структура предупреждений

Предупреждения выделяются одной верхней и одной нижней разделительной линией. Они построены по следующему принципу:



**Сигнальное слово!**

**Вид и источник опасности!**

Пояснение вида и источника опасности.

- › Меры по предотвращению опасности

## 2.2 Использование по назначению

Электрические проточные водонагреватели Vaillant сконструированы и изготовлены по последнему слову техники и технологии с учетом общепризнанных правил техники безопасности. Тем не менее, при неправильном использовании или использовании не по назначению может возникать опасность для здоровья и жизни пользователя или третьих лиц и опасность разрушения устройств и других материальных ценностей.

Данный прибор не предназначен для использования лицами (в т. ч. детьми) с ограниченными физическими, сенсорными или умственными способностями или с недостатком опыта и/или знаний, за исключением случаев, когда они находятся под постоянным присмотром ответственных за них лиц или получили от них указания, как пользоваться прибором.

За детьми необходимо постоянно следить, чтобы не допустить их игры с прибором.

Аппараты разрешается использовать только для нагрева питьевой воды в одной точке отбора, в частности, в умывальнике, и только для бытового применения в закрытых и незамерзающих помеще-

## 2 Указания по технике безопасности

ниях. Аппараты разрешается использовать в открытых и замкнутых системах.

Любое иное или выходящее за рамки указанного использование считается использованием не по назначению. За вызванный этим ущерб изготовитель не несет никакой ответственности. Весь риск несет пользователь.

К использованию по назначению относится также соблюдение инструкции по эксплуатации и монтажу и соблюдение условий выполнения осмотров и технического обслуживания.

Любое недозволенное использование запрещено.

### 2.3 Общие указания по технике безопасности

Соблюдайте приведенные ниже указания по технике безопасности и стандарты:

- Внимательно прочтите данную инструкцию по эксплуатации.

#### **Монтаж и первый ввод в эксплуатацию**

Монтаж, первый ввод в эксплуатацию и ремонт аппарата разрешается проводить только аттестованной специализированной организации.

#### **В случае неисправностей**

В случае неисправности тепловой предохранитель автоматически отключает аппарат. Перед повторным включением аппарата причина неисправности должна быть установлена и устранена аттестованной специализированной организацией. См. также главу об устранении неисправностей (→ гл. 4.2).

Тепловой предохранитель разрешается деблокировать только аттестованной специализированной организации.

- Ни в коем случае не пытайтесь самостоятельно отремонтировать аппарат.
- Не открывайте корпус аппарата.

#### **Изменения**

На аппарате запрещается выполнять изменения. Изменения на линиях питания электрическим током и водой разрешается выполнять только аттестованной специализированной организации.

### 3 Указания по эксплуатации

#### 3.1 Гарантия завода-изготовителя. Россия.

Вам, как владельцу аппарата, в соответствии с действующим законодательством может быть предоставлена гарантия изготовителя. Обращаем Ваше внимание на то, что гарантия предприятия-изготовителя действует только в случае, если монтаж и ввод в эксплуатацию, а также дальнейшее обслуживание аппарата были произведены аттестованным фирмой Vaillant специалистом специализированной организации. При этом наличие аттестата Vaillant не исключает необходимости аттестации персонала этой организации в соответствии с действующими на территории Российской Федерации законодательными и нормативными актами касательно сферы деятельности данной организации. Выполнение гарантийных обязательств, предусмотренных действующим законодательством той местности, где был приобретён аппарат производства фирмы Vaillant, осуществляет организация-продавец Вашего аппарата или связанная с ней договором организация, уполномоченная по договору с фирмой Vaillant выполнять гарантийный и негарантийный ремонт оборудования фирмы Vaillant. Ремонт может также выполнять организация, являющаяся авторизованным сервисным центром. По договору с фирмой Vaillant эта организация в течение гарантийного срока бесплатно устранит все выявленные ей недостатки, возникшие по вине завода-изготовителя. Конкретные условия гарантии и длительность гарантийного срока устанавливаются и документально фиксируются при продаже и вводе в эксплуатацию аппарата. Обратите

внимание на необходимость заполнения раздела „Сведения о продаже“ с серийным номером аппарата, отметками о продаже на стр.2 паспорта изделия.

Гарантия завода-изготовителя не распространяется на изделия, неисправности которых вызваны транспортными повреждениями, нарушением правил транспортировки и хранения, загрязнениями любого рода, замерзанием воды, использованием незамерзающих теплоносителей, неквалифицированным монтажом и/или вводом в эксплуатацию, несоблюдением инструкций по монтажу и эксплуатации оборудования и принадлежностей к нему и прочими не зависящими от изготовителя причинами, а также на работы по монтажу и обслуживанию аппарата.

Фирма Vaillant гарантирует возможность приобретения любых запасных частей к данному изделию в течение минимум 10 лет после снятия его с производства.

Установленный срок службы исчисляется с момента ввода в эксплуатацию и указан в прилагаемой к конкретному изделию документации. На аппараты типа VK, VKK, VKO, GP 210, VU, VUW, VSC, VIH, VDH, VPS, VPA, VRC и принадлежности к ним завод-изготовитель устанавливает срок гарантии 2 года с момента ввода в эксплуатацию, но не более 2,5 лет с момента продажи конечному потребителю. На аппараты типа MAG, VGH, VER, VES, VEN/VEN, VEK, VED – 1 год с момента ввода в эксплуатацию, но не более 1,5 лет с момента продажи конечному потребителю. Гарантия на запасные части составляет 6 месяцев с момента розничной продажи при условии установки запасных частей аттестованным фирмой Vaillant специалистом.

## 3 Указания по эксплуатации

При частичном или полном отсутствии сведений о продаже и/или вводе в эксплуатацию, подтверждённых документально, гарантийный срок исчисляется с даты изготовления аппарата. Серийный номер изделия содержит сведения о дате выпуска: цифры 3 и 4 – год изготовления, цифры 5 и 6 – неделя года изготовления.

Организация, являющаяся авторизованным сервисным центром Vaillant, имеет право отказать конечному потребителю в гарантийном ремонте оборудования, ввод в эксплуатацию которого выполнен третьей стороной, если специалистом этой организации будут обнаружены указанные выше причины, исключающие гарантию завода-изготовителя.

### 3.2 Уход

Очищайте корпус аппарата влажной тряпкой, используя немного мыла. Не используйте абразивные или чистящие средства, которые могут повредить корпус.

### 3.3 Утилизация упаковок и аппарата

Как аппарат, так и его упаковка состоят большей частью из материалов, которые можно подвергнуть рециклингу (вторичной переработке).

#### 3.3.1 Аппарат



Если аппарат Vaillant обозначен этим символом (шильдик), то после окончания его срока службы запрещается выбрасывать его в бытовой мусор.

В этом случае после истечения срока службы обеспечьте должную утилизацию аппарата Vaillant, а также возможно имеющихся принадлежностей. В связи с тем, что данный аппарат Vaillant не подпадает под действие Закона ФРГ о введении в оборот, возврате и экологичной утилизации электрических и электронных приборов, то бесплатная утилизация в коммунальных приемных пунктах не предусмотрена.

#### 3.3.2 Упаковка

Утилизацию упаковки поручите специализированной организации, которая выполняет монтаж.



Строго соблюдайте действующие в Вашей стране предписания.



## 4 Эксплуатация

### 4.1 Разбор горячей воды

Как только в одной из водоразборной точек начинается разбор горячей воды, аппарат miniVED автоматически нагревает протекающую воду. После окончания процесса разбора аппарат отключает подогрев воды.



Т. к. мощность аппарата miniVED ограничена и аппарат не регулирует расход воды, зимой, при особо низких температурах воды на входе, может случиться, что не достигнется предварительно установленная температура воды на выходе. В этом случае уменьшите расход воды на выходной арматуре. После этого аппарат miniVED предоставляет горячую воду с требуемой температурой.



Для обеспечения оптимального истечения воды обязательно используйте входящий в объем поставки регулятор струи. Он подходит к обычной стандартной муфте водоразборной арматуры. Попросите специалиста показать Вам, как можно заменить регулятор струи.



#### Осторожно!

**Опасность повреждений из-за сухого режима при работах на домовых водопроводных коммуникациях!**

В связи с отключением подачи воды, например, при работах на домовых водопроводных коммуникациях, аппарат может быть полностью опорожнен, а нагревательные проволоки в связи с сухим режимом могут быть повреждены.

- Во время или после отключения подачи воды ни в коем случае не открывайте кране разбора горячей воды.
- Прервите электропитание аппарата (вытяните сетевую вилку или отключите предохранитель).
- Подждите, пока не будет восстановлена подача воды.
- Разберите воду из аппарата без пузырей, несколько раз открыв и закрыв кран разбора горячей воды на обесточенном аппарате.
- Затем восстановите электропитание.

## 4.2 Локализация и устранение неисправностей

Проблема	Возможная причина	Устранение
Вода не поступает	Прервана подача воды	Открыть главный водяной кран и угловой вентиль
Поступает меньше воды, чем ожидалось	Отсутствует регулятор струи	Установить специальный регулятор струи
	Слишком низкое давление воды	Обратиться к специалисту
	Загрязнения	Обратиться к специалисту
Аппарат включается и снова выключается	Колебания давления воды, слишком низкий расход	Повысить давление воды: закрыть другие водоразборные точки, увеличить открытие углового вентиля
Хотя аппарат включается с характерным звуком, вода остается холодной	Не в порядке подключение к сети	Проверить сетевую вилку, обратиться к специалисту
	Сработал электрический предохранитель, сработал тепловой предохранитель	Если предохранитель более не может быть включен, то обратиться к специалисту
	Неисправна нагревательная спираль	Обратиться к специалисту
Аппарат не включается с характерным звуком, вода остается холодной	Слишком низкое давление истечения воды	Увеличить открытие углового вентиля, установить регулятор струи, проверить давление воды
	Загрязнения	Обратиться к специалисту
Колебания температуры воды	Колебания давления воды	Обратиться к специалисту
	Колебания электрического напряжения	Обратиться к специалисту
Слишком низкая температура горячей воды	Слишком высокий расход или слишком низкая температура на входе	Слегка прикрыть точку разбора воды и угловой вентиль, при необходимости, обратиться к специалисту
	Слишком низкая потребляемая мощность	Обратиться к специалисту

Табл. 4.1 Устранение неисправностей

## 5 Техническое обслуживание

### 5.1 Техническое обслуживание



#### **Опасно!**

#### **Опасность для жизни из-за неправильного технического обслуживания или ремонта!**

Невыполнение или неверное выполнение технического обслуживания или неверное выполнение ремонта могут отрицательно сказаться на эксплуатационной безопасности аппарата и приводить к материальному ущербу и травмам людей.

- Не пытайтесь самостоятельно выполнить техническое обслуживание или ремонт Вашего аппарата.
- Поручите проведение работ по обслуживанию или ремонту авторизированной специализированной организации.

Условием длительного срока службы, надежной и безотказной работы аппарата miniVED является регулярное проведение осмотра и профилактического обслуживания устройства специалистом.

Мы рекомендуем заключить с такой организацией договор о техническом обслуживании.

### 5.2 Гарантийное и сервисное обслуживание

Актуальную информацию по организациям, осуществляющим гарантийное и сервисное обслуживание продукции Vaillant, Вы можете получить по телефону «горячей линии» и по телефону представительства фирмы Vaillant, указанным на обратной стороне обложки инструкции. Смотрите также информацию на Интернет-сайте.

Актуальную информацию по организациям, осуществляющим сервисное обслуживание в России, можно получить на сайте [www.vaillant.ru](http://www.vaillant.ru).

## 6 Технические данные

### 6 Технические данные

	Узел	VED H 3/1	VED H 4/1	VED H 6/1
Для питания		одной точки разбора <sup>1)</sup>		
Исполнение		Аппарат для подпольного настенного монтажа		
Макс. расход горячей воды при $\Delta T = 25 \text{ K}$	л/мин	2,0	2,5	3,3
Размеры				
Ширина	мм	186		
Высота	мм	131		
Глубина	мм	78		
Вес с водой	кг	1,3		
Номинальное напряжение	В	1/N/PE .. 230 В		
Частота	Гц	50		
Номинальная мощность	кВт	3,5	4,4	5,7
Номинальный ток	А	15	19	25
Вид защиты		IP 24		

1) закрытый аппарат (напорный)

**Табл. 6.1 Технические данные**

Для специалистов

# Инструкция по монтажу

miniVED

VED H /1



**ME 95**

RU

## Оглавление

<b>1</b>	<b>Указания к документации</b> .....	<b>3</b>	<b>4</b>	<b>Ввод аппарата в эксплуатацию</b> .....	<b>13</b>
1.1	Соблюдение совместно действующей документации.....	3	4.1	Разбор воды из аппарата без пузырей.....	13
1.2	Сохранение документации.....	3	4.2	Регулировка температуры воды.....	14
1.3	Используемые символы.....	3	4.3	Контроль функционирования устройства.....	15
1.4	Область действия инструкции.....	3	4.4	Передача пользователю.....	15
1.5	Знаки соответствия.....	4			
1.6	Шильдик.....	4	<b>5</b>	<b>Осмотры и техническое обслуживание</b> .....	<b>15</b>
1.7	Правила хранения и транспортировки.....	4	5.1	Техническое обслуживание.....	15
			5.2	Запасные части.....	16
<b>2</b>	<b>Указания по технике безопасности</b> .....	<b>5</b>	<b>6</b>	<b>Локализация и устранение неисправностей</b> .....	<b>16</b>
2.1	Соблюдение указаний по технике безопасности и предупреждений.....	5	6.1	Неисправности, возможные причины и устранение.....	17
2.1.1	Классификация предупреждений.....	5	6.2	Разблокировка теплового предохранителя.....	18
2.1.2	Структура предупреждений.....	6			
2.2	Использование по назначению.....	6	<b>7</b>	<b>Гарантийно-консультационная служба и гарантия</b> ..	<b>19</b>
2.3	Общие указания по технике безопасности.....	6	7.1	Гарантийное и сервисное обслуживание.....	19
2.4	Нормы и правила.....	7	7.2	Гарантия завода-изготовителя. Россия.....	19
<b>3</b>	<b>Монтаж и подключение</b> .....	<b>8</b>	<b>8</b>	<b>Утилизация упаковки и аппарата</b> .....	<b>20</b>
3.1	Место монтажа.....	8	8.1	Аппарат.....	20
3.2	Размеры аппарата и подключений.....	9	8.2	Упаковка.....	20
3.3	Монтаж аппарата.....	9			
3.4	Патрубки холодной и горячей воды.....	10	<b>9</b>	<b>Технические данные</b> .....	<b>21</b>
3.5	Указания по монтажу гибких соединительных шлангов...	11			
3.6	Подключение к электросети.....	12			

## 1 Указания к документации

Следующие указания представляют собой «путеводитель» по всей документации. В сочетании с данной инструкцией по монтажу действительна и другая документация. За ущерб, вызванный несоблюдением данных инструкций, мы не несем никакой ответственности.

### 1.1 Соблюдение совместно действующей документации

- Следуйте прилагаемой инструкции по эксплуатации.

### 1.2 Сохранение документации

- Передайте данную инструкцию по монтажу, а также всю остальную действующую документацию пользователю установки. Он берет на себя хранение инструкций, чтобы они всегда имелись под рукой в случае необходимости.

## 1.3 Используемые символы

Ниже разъяснены используемые в тексте пиктограммы:



Символ опасности

- Непосредственная опасность для жизни
- Опасность тяжелых травм
- Опасность легких травм



Символ опасности

- Опасность для жизни в связи с поражением электрическим током



Символ опасности

- Опасность материального ущерба
- Опасность ущерба окружающей среде



Символ полезной дополнительной информации и указаний



Символ необходимости выполнения какого-либо действия

# 1 Указания к документации

## 1.4 Область действия инструкции

Данная инструкция по монтажу действительна только для аппаратов со следующими артикульными номерами:

- VED H 3/1                    0010009482
- VED H 4/1                    0010009483
- VED H 6/1                    0010009484

Артикульный номер указан на шильдике.

## 1.5 Знаки соответствия

Обозначение знаком соответствия (CE) указывает на то, что устройства согласно обзору типов соответствуют требованиям следующих нормативных актов:

- нормативный акт ЕС по электромагнитной совместимости (нормативный акт 2004/108/ЕС Совета Европы)
- нормативный акт по низковольтному оборудованию (нормативный акт 2006/95/ЕС Совета Европы)

## 1.6 Шильдик

Шильдик находится на левой стороне аппарата.



**ME 95**

Данный знак свидетельствует о соответствии аппарата требованиям ГОСТ и наличии сертификата соответствия, действующего на территории России. Для данного аппарата имеется санитарно-эпидемиологическое заключение.

## 1.7 Правила хранения и транспортировки

Аппараты Vaillant должны транспортироваться и храниться в оригинальной упаковке в соответствии с правилами, нанесёнными на упаковку с помощью международных стандартизованных пиктограмм.

Температура окружающего воздуха при транспортировке и хранении должна составлять от -40 до +40 °С.

Так как все аппараты проходят 100-процентный контроль функционирования, нормальным явлением считается небольшое количество воды в аппарате, которое, при соблюдении правил транспортировки и хранения, не приведёт к повреждениям узлов аппарата.



## 2 Указания по технике безопасности

### 2.1 Соблюдение указаний по технике безопасности и предупреждений

- При монтаже соблюдайте общие правила техники безопасности и предупреждения, которые могут быть приведены перед описанием действий.

#### 2.1.1 Классификация предупреждений

Предупреждения классифицируются следующим образом посредством предупреждающих знаков и сигнальных слов в отношении тяжести вероятной опасности:

Предупреждающий знак	Сигнальное слово	Пояснение
	<b>Опасно!</b>	Непосредственная опасность для жизни или опасность тяжелых травм
	<b>Опасно!</b>	Опасность для жизни в связи с поражением электрическим током
	<b>Предупреждение!</b>	Опасность легких травм
	<b>Осторожно!</b>	Опасность материального ущерба или ущерба окружающей среде

## 2 Указания по технике безопасности

### 2.1.2 Структура предупреждений

Предупреждения выделяются одной верхней и одной нижней разделительной линией. Они построены по следующему принципу:



**Сигнальное слово!**

**Вид и источник опасности!**

Пояснение вида и источника опасности.

> Меры по предотвращению опасности

---

### 2.2 Использование по назначению

Электрические проточные водонагреватели Vaillant сконструированы и изготовлены по последнему слову техники и технологии с учетом общепризнанных правил техники безопасности. Тем не менее, при неправильном использовании или использовании не по назначению может возникать опасность для здоровья и жизни пользователя или третьих лиц и опасность разрушения устройств и других материальных ценностей.

Данный прибор не предназначен для использования лицами (в т. ч. детьми) с ограниченными физическими, сенсорными или умственными способностями или с недостатком опыта и/или знаний, за исключением случаев, когда они находятся под постоянным присмотром ответственных за них лиц или получили от них указания, как пользоваться прибором.

За детьми необходимо постоянно следить, чтобы не допустить их игры с прибором.

Аппараты разрешается использовать только для нагрева питьевой воды в одной точке отбора, в частности, в умывальнике, и только для бытового применения в закрытых и незамерзающих помещениях. Удельное электрическое сопротивление воды – выяснить в водоснабжающей организации – не должно быть меньше 800 Ом см при 15 °С. Аппараты разрешается использовать в открытых и замкнутых системах.

Любое иное или выходящее за рамки указанного использование считается использованием не по назначению. За вызванный этим ущерб изготовитель не несет никакой ответственности. Весь риск несет пользователь.

К использованию по назначению относится также соблюдение инструкции по эксплуатации и монтажу и соблюдение условий выполнения осмотров и технического обслуживания.

Любое недозволенное использование запрещено.

### 2.3 Общие указания по технике безопасности

Соблюдайте приведенные ниже указания по технике безопасности и стандарты:

- > Внимательно прочтите данную инструкцию по монтажу.
- > Выполните действия, описанные в данной инструкции по монтажу.

## Монтаж и первый ввод в эксплуатацию

Монтаж, первый ввод в эксплуатацию и ремонт аппарата разрешается проводить только аттестованной специализированной организации.

- Удельное электрическое сопротивление воды не должно быть меньше 800 Ом см при 15 °С.
- Аппараты разрешается использовать только для нагрева питьевой воды.
- К аппарату запрещается подводить предварительно нагретую воду, например, из солнечного водонагревателя.

## Предотвращение поражения электрическим током

- Перед работами по электромонтажу и техническому обслуживанию всегда отключайте электропитание.
- Убедитесь в том, что оно защищено от непредусмотренного повторного включения.

## В случае неисправностей

В случае неисправности тепловой предохранитель автоматически отключает аппарат. Перед повторным включением аппарата причина неисправности должна быть установлена и устранена аттестованной специализированной организацией. См. также главу 6. Тепловой предохранитель разрешается деблокировать только аттестованной специализированной организации.

## Изменения

На аппарате запрещается выполнять изменения. Изменения на линиях питания электрическим током и водой разрешается выполнять только аттестованной специализированной организации.

## 2.4 Нормы и правила

При выборе места установки, проектировании, монтаже, эксплуатации, проведении инспекции, технического обслуживания и ремонта прибора следует соблюдать государственные и местные нормы и правила, а также дополнительные распоряжения, предписания и т.п. соответствующих ведомств касательно газоснабжения, дымоотведения, водоснабжения, канализации, электроснабжения, пожарной безопасности и т.д. – в зависимости от типа прибора.

### 3 Монтаж и подключение

Монтаж, подключение и первый ввод в эксплуатацию разрешается выполнять только аттестованной специализированной организации.



#### Осторожно!

Неправильное использование и/или неподходящий инструмент могут привести к повреждениям (например, негерметичности)!

- При затягивании и отпуске резьбовых соединений использовать только подходящие рожковые (обыкновенные) гаечные ключи (не использовать трубные ключи, удлинители и т. п.).



#### Осторожно!

#### Опасность повреждения аппарата!

- Не устанавливайте аппарат в замерзающих помещениях или в помещениях, в которых могут появляться агрессивные пары или пыль.



Перед монтажом тщательно промойте линию подачи холодной воды.

### 3.1 Место монтажа

Аппарат подходит только для монтажа под умывальником и может быть присоединен к любой обычной напорной или безнапорной водоразборной арматуре. Для проведения технического обслуживания должен быть установлен отдельный запорный вентиль.

Если в системе необходимо установить обратный клапан, то его разрешается устанавливать только в линии горячей воды после водонагревателя.

Монтаж в линию подачи холодной воды перед водонагревателем не допускается!



Рис. 3.1 Положение обратного клапана

## 3.2 Размеры аппарата и подключений

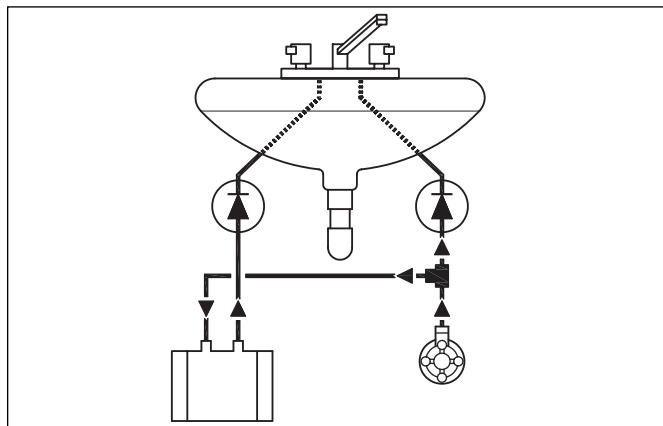

Рис. 3.2 Размеры аппарата и подключений

1 Кабельный ввод

## 3.3 Монтаж аппарата

Аппарат разрешается устанавливать только патрубками вертикально вверх, чтобы можно было напрямую присоединить линию горячей воды водоразборной арматуры и линию подачи холодной воды.

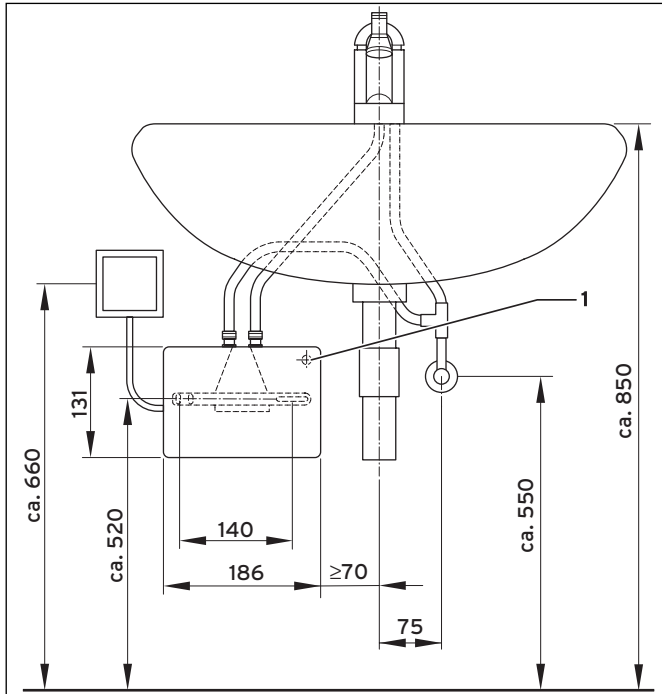

Рис. 3.3 Крепление кронштейна

- ▶ Кронштейн закрепить на стене, используя входящие в объем поставки винты и дюбеля.

### 3 Монтаж и подключение

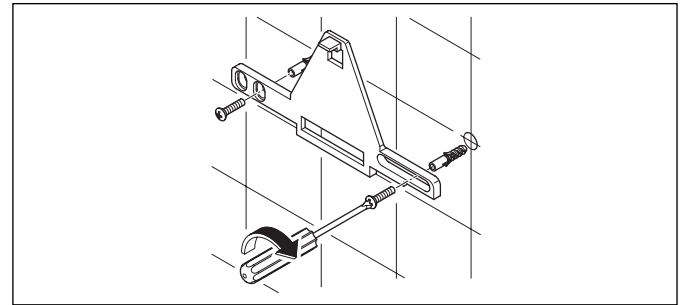

Рис. 3.4 Установка аппарата

- Надеть и зафиксировать аппарат на кронштейне.
- Для демонтажа аппарата фиксатор кронштейна поднять вверх плоской шлицевой отверткой и осторожно снять аппарат с кронштейна через верх (рис. 3.4).

#### 3.4 Патрубки холодной и горячей воды

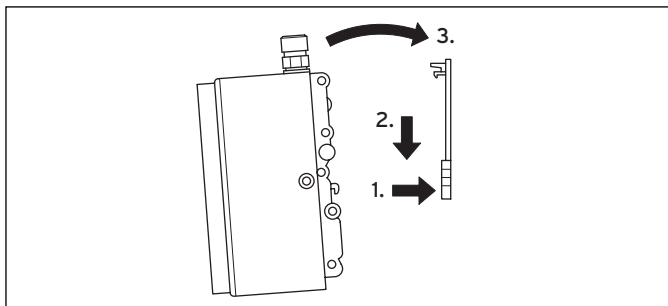

Рис. 3.5 Патрубки холодной и горячей воды

- 1 Уплотнение
- 2 Патрубок горячей воды (выход), G 3/8"
- 3 Плоскость под ключ
- 4 Патрубок холодной воды (подача), G 3/8"
- 5 Водяной фильтр



Для обеспечения оптимального истечения воды обязательно установите в излив водоразборной арматуры входящий в объем поставки регулятор струи.

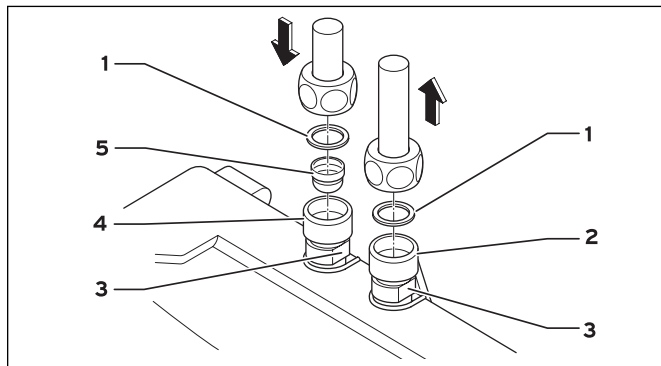

**Осторожно!**  
**Опасность повреждения труб из-за их засорения посторонними предметами!**

Если аппарат эксплуатируется без водяного фильтра, то в трубы могут попасть посторонние предметы и засорить их.

- Эксплуатируйте аппарат только с водяным фильтром (5) в патрубке холодной воды.

Подача воды (синий цвет) и выход воды (красный цвет) обозначены цветными резиновыми кольцами, расположенными на патрубках (рис. 3.5).

- Используя тройник и напорный шланг (входящие в объем поставки), присоединить линию холодной воды к патрубку (синего цвета). При этом соблюдайте также указания по монтажу гибких соединительных шлангов (→ гл. 3.5).
- На имеющем красную маркировку патрубке выполнить соединение с водоразборной арматурой. Монтаж должен быть выполнен таким образом, чтобы присоединенные трубы не оказывали механических усилий на аппарат. Для удержания использовать плоскости под ключ (3).
- После монтажа проверить герметичность всех соединений.

**3.5 Указания по монтажу гибких соединительных шлангов**

DN шланга	D <sub>нар.</sub>	PN	R <sub>мин</sub>
8 мм	12 мм	20 бар	27 мм

Следите за достаточным выравниванием потенциалов! Радиус изгиба не должен быть меньше минимально допустимого радиуса  $R_{мин} = 27$  мм, как при транспортировке и монтаже, так и в установленном состоянии. Если невозможно соблюсти минимальный радиус изгиба, то необходимо изменить вид монтажа или использовать подходящий шланг.

- Минимальная длина указана в таблице.

L <sub>мин</sub>	L <sub>мин</sub> α = 90°	L <sub>мин</sub> α = 180°	L <sub>мин</sub> α = 360°
60 мм	140 мм	180 мм	260 мм

При прокладке по кривой шланг должен иметь достаточную для образования открытой дуги длину, т. к. в противном случае шланг изгибается и разрушается в местах присоединения к патрубкам. Давление и нагрев могут приводить к незначительному увеличению длины шланга.

- Прокладываемые по прямой шланги устанавливайте таким образом, чтобы можно было скомпенсировать изменения длины.

Гибкое соединение категорически запрещается скручивать или изгибать.

## 3 Монтаж и подключение

Как при монтаже, так и во время эксплуатации на шланг не должны воздействовать внешние растягивающие или сжимающие усилия.

- Жесткие соединения (наружную резьбу) после крепления второго соединения не подтягивать, т. к. в противном случае шланг скручивается, что может привести к его повреждению.

### 3.6 Подключение к электросети



**Опасно!**

**Опасность для жизни в связи с поражением током на токоведущих кабелях и зажимах!**

- Перед тем, как присоединить аппарат, отключите электропитание.

Соблюдайте предписания местной энергоснабжающей организации и данные, приведенные на шильдике.

Аппарат (за исключением VED H 3/1) оснащен сетевым кабелем и должен быть жестко присоединен через приборную розетку, см. принципиальную электрическую схему (рис. 3.6). Этот ввод должен иметь возможность отключения по всем полюсам через разъединительное устройство с раствором контактов не менее 3 мм, например, через предохранители.

- Присоедините аппарат к защитному проводу.

Поперечное сечение питающего кабеля должно иметь величину, соответствующую мощности, см. «Технические данные» (→ гл. 9).

- Для защиты аппарата установите предохранительный элемент для защиты сети с током отключения, соответствующим номинальному току аппарата.

Аппарат типа VED H 3/1 (3,5 кВт) поставляется уже оснащенным сетевым кабелем и штепсельной вилкой с заземляющим контактом.

- Убедитесь в том, что питающая линия к розетке с заземляющим контактом имеет достаточные параметры и что розетка присоединена к защитному проводу.

Должен обеспечиваться свободный доступ к розетке.





Рис. 3.6 Принципиальная электрическая схема

- 1 Тепловой предохранитель
- 2 Дифференциальное реле давления
- 3 Нагревательный элемент

## 4 Ввод аппарата в эксплуатацию

### 4.1 Разбор воды из аппарата без пузырей

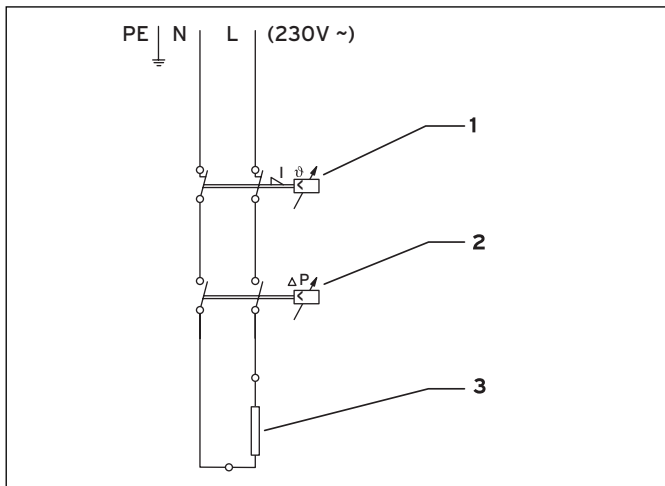
В конце монтажа и после каждого опорожнения Вы должны соблюдать следующий порядок действий:

- Аппарат должен быть отсоединен от электросети (выключить предохранитель).
- Откройте запорный клапан линии холодной воды.
- Разберите воду из аппарата без пузырей, несколько раз открыв и закрыв кран разбора горячей воды на обесточенном аппарате.
- Включите сетевой предохранитель.



#### Осторожно!

#### Опасность получения травм и материального ущерба из-за сухого режима!

Если аппарат включается в порожнем состоянии, то нагревательные проволоки могут быть повреждены из-за сухого режима.

- Перед каждым опорожнением необходимо обесточить аппарат.

## 4 Ввод аппарата в эксплуатацию

### 4.2 Регулировка температуры воды



#### **Опасно!**

**Опасность для жизни в связи с поражением током на токоведущих частях!**

Внутри аппарата находятся открытые токоведущие части.

- Перед тем, как открыть корпус аппарата, отключите электропитание.



#### **Осторожно!**

**Опасность получения травм и материального ущерба из-за выливающейся воды!**

Если Вы слишком сильно вывинчиваете регулировочный винт (1), это может привести к выливанию воды.

- Регулировочный винт не вывинчивать дальше проходящей по периметру выточки.

Предельно достижимая температура и максимальный расход зависят от имеющихся условий. Для достижения приятной температуры выхода воды при низких температурах входа и большого расхода при высоких температурах входа можно отрегулировать расход регулировочным винтом (1).



Рис. 4.1 Винт регулировки температуры воды

- Откройте корпус аппарата.
- Отрегулируйте регулировочным винтом (1) требуемый расход.
- Закройте корпус аппарата.
- Включите предохранитель.

### 4.3 Контроль функционирования устройства

Перед передачей пользователю проверьте правильность функционирования аппарата miniVED.

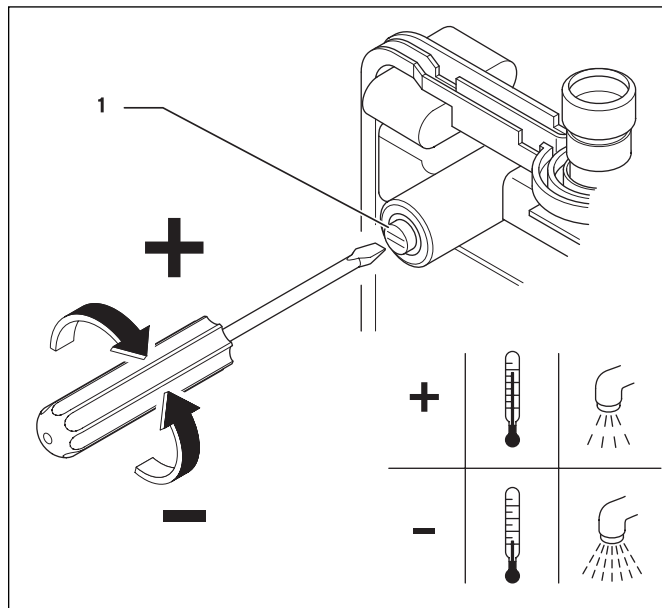
### 4.4 Передача пользователю

Пользователь аппарата должен быть проинструктирован об обращении и функционировании аппарата miniVED.

- ▶ Передайте пользователю данную инструкцию в целях ее дальнейшего хранения.
- ▶ Передайте пользователю инструкцию по эксплуатации и ответьте на его вопросы.
- ▶ Укажите пользователю на правила по технике безопасности, которые он должен строго соблюдать. Это особо касается опасности сухого режима.
- ▶ Укажите пользователю на необходимость регулярного проведения осмотров и технического обслуживания устройства (договор об осмотрах/техническом обслуживании).

## 5 Осмотры и техническое обслуживание

### 5.1 Техническое обслуживание

Рекомендуется выполнять визуальный контроль и проверку работоспособности аппарата каждые три года. Это устройства разрешается выполнять только аттестованной специализированной организации.

При использовании воды с высоким содержанием солей жесткости может потребоваться более частое удаление накипи.

Кроме того, если в воде содержится много взвешенных частиц, водяной фильтр в патрубке холодной воды необходимо очищать чаще.



#### **Опасно!**

**Опасность для жизни в связи с поражением током на токоведущих кабелях и зажимах!**

При всех работах по техническому обслуживанию и ремонту необходимо отсоединить аппарат от электрической сети (обесточить).

- ▶ Всегда вначале отключайте электропитание.
- 

Если требуется полное удаление накипи, подключите насос для удаления накипи между патрубками холодной и горячей воды. После удаления накипи аппарат необходимо тщательно промыть водой, а затем выполнить разбор воды без пузырей (→ гл. 4.1).

## 5 Осмотры и техническое обслуживание

### 6 Локализация и устранение неисправностей



#### **Осторожно!**

#### **Опасность получения травм и материального ущерба из-за неплотностей!**

Если водяной фильтр в патрубке холодной воды установлен ненадлежащим образом, то это может привести к неплотностям.

- Убедитесь в правильности установки водяного фильтра в патрубке холодной воды.

Если поврежден сетевой кабель, то во избежание опасности он должен быть заменен специалистом.

#### **5.2 Запасные части**

Перечень предлагаемых оригинальных запасных частей Vaillant Вы можете получить

- у оптового продавца (каталог запасных частей, в бумажном виде или на CD-ROM)
- в портале Vaillant FachpartnerNET (услуги по предоставлению запасных частей) на сайте <http://www.vaillant.com/>.

## **6 Локализация и устранение неисправностей**

Приведенные ниже неисправности разрешается устранять только квалифицированному специалисту.

- Для ремонтных работ используйте только оригинальные запасные части Vaillant.
- Убедитесь в правильном монтаже детали, а также в соблюдении их первоначального положения и направления.

Перед демонтажом водопроводящих деталей Вы должны отпустить соединения на соединительных патрубках холодной и горячей воды и опорожнить аппарат.

## 6.1 Неисправности, возможные причины и устранение

Проблема	Возможная причина	Устранение
Вода не поступает	Прервана подача воды	Открыть главный водяной кран и угловой вентиль
Поступает меньше воды, чем ожидалось	Отсутствует регулятор струи	Установить специальный регулятор струи
	Слишком низкое давление воды	Проверить давление истечения воды
	Загрязнения	Удалить грязь из фильтровальной сети, углового вентиля/арматуры/ проверить техническое данные
Аппарат включается и снова выключается	Колебания давления воды, слишком низкий расход	Удалить загрязнения/повысить давление воды, закрыть другие водоразборные точки, увеличить открытие углового вентиля
Хотя аппарат включается с характерным звуком, вода остается холодной	Не в порядке подключение к сети	Проверить подключение к сети
	Сработал электрический предохранитель, сработал тепловой предохранитель	После устранения неисправности включить предохранитель или разблокировать тепловой предохранитель
	Неисправна нагревательная спираль	Заменить аппарат
Аппарат не включается с характерным звуком, вода остается холодной	Перепутаны местами подключения к водяным патрубкам	Проверить монтаж
	Слишком низкое давление истечения воды	Проверить регулировку расхода воды, увеличить открытие углового вентиля, установить регулятор струи, проверить давление воды
	Загрязнения	Удалить загрязнения из линии подачи или излива
Колебания температуры воды	Колебания давления воды	Стабилизировать давление истечения воды
	Колебания электрического напряжения	Проверить напряжение
Слишком низкая температура горячей воды	Слишком высокий расход или слишком низкая температура на входе	Выполнить регулировку расхода воды
	Слишком низкая потребляемая мощность	Сравнить результаты измерения температуры и расхода с техническими данными/проверить напряжение

Табл. 6.1 Устранение неисправностей

## 6 Локализация и устранение неисправностей

### 6.2 Разблокировка теплового предохранителя



**Опасно!**

**Опасность для жизни в связи с поражением током на токоведущих частях!**

Внутри аппарата находятся открытые токоведущие части.

➤ Перед тем, как открыть корпус аппарата, отключите электропитание.

➤ Откройте корпус аппарата.



Рис. 6.1 Положение теплового предохранителя

- Разблокируйте тепловой предохранитель (1).
- Закройте корпус аппарата.
- Включите предохранитель.

## 7 Гарантийно-консультационная служба и гарантия

### 7.1 Гарантийное и сервисное обслуживание

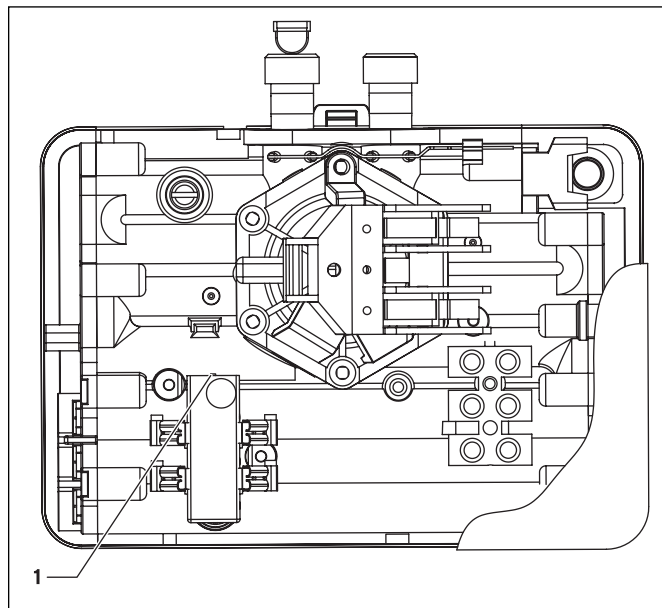
Актуальную информацию по организациям, осуществляющим гарантийное и сервисное обслуживание продукции Vaillant, Вы можете получить по телефону «горячей линии» и по телефону представительства фирмы Vaillant, указанным на обратной стороне обложки инструкции. Смотрите также информацию на Интернет-сайте.

### 7.2 Гарантия завода-изготовителя. Россия.

Вам, как владельцу аппарата, в соответствии с действующим законодательством может быть предоставлена гарантия изготовителя. Обращаем Ваше внимание на то, что гарантия предприятия-изготовителя действует только в случае, если монтаж и ввод в эксплуатацию, а также дальнейшее обслуживание аппарата были произведены аттестованным фирмой Vaillant специалистом специализированной организации. При этом наличие аттестата Vaillant не исключает необходимости аттестации персонала этой организации в соответствии с действующими на территории Российской

Федерации законодательными и нормативными актами касательно сферы деятельности данной организации. Выполнение гарантийных обязательств, предусмотренных действующим законодательством той местности, где был приобретён аппарат производства фирмы Vaillant, осуществляет организация-продавец Вашего аппарата или связанная с ней договором организация, уполномоченная по договору с фирмой Vaillant выполнять гарантийный и негарантийный ремонт оборудования фирмы Vaillant. Ремонт может также выполнять организация, являющаяся авторизованным сервисным центром. По договору с фирмой Vaillant эта организация в течение гарантийного срока бесплатно устранил все выявленные ей недостатки, возникшие по вине завода-изготовителя. Конкретные условия гарантии и длительность гарантийного срока устанавливаются и документально фиксируются при продаже и вводе в эксплуатацию аппарата. Обратите внимание на необходимость заполнения раздела «Сведения о продаже» с серийным номером аппарата, отметками о продаже на стр.2 паспорта изделия.

Гарантия завода-изготовителя не распространяется на изделия, неисправности которых вызваны транспортными повреждениями, нарушением правил транспортировки и хранения, загрязнением любого рода, замерзанием воды, использованием незамерзающих теплоносителей, неквалифицированным монтажом и/или вводом в эксплуатацию, несоблюдением инструкций по монтажу и эксплуатации оборудования и принадлежностей к нему и прочими не зависящими от изготовителя причинами, а также на работы по монтажу и обслуживанию аппарата.

## 7 Гарантийно-консультационная служба и гарантия

### 8 Утилизация упаковки и аппарата

Фирма Vaillant гарантирует возможность приобретения любых запасных частей к данному изделию в течение минимум 10 лет после снятия его с производства.

Установленный срок службы исчисляется с момента ввода в эксплуатацию и указан в прилагаемой к конкретному изделию документации. На аппараты типа VK, VKK, VKO, GP 210, VU, VUW, VSC, VIH, VDH, VPS, VPA, VRC и принадлежности к ним завод-изготовитель устанавливает срок гарантии 2 года с момента ввода в эксплуатацию, но не более 2,5 лет с момента продажи конечному потребителю. На аппараты типа MAG, VGH, VER, VES, VEH/VEN, VEK, VED – 1 год с момента ввода в эксплуатацию, но не более 1,5 лет с момента продажи конечному потребителю.

Гарантия на запасные части составляет 6 месяцев с момента розничной продажи при условии установки запасных частей аттестованным фирмой Vaillant специалистом.

При частичном или полном отсутствии сведений о продаже и/или вводе в эксплуатацию, подтвержденных документально, гарантийный срок исчисляется с даты изготовления аппарата. Серийный номер изделия содержит сведения о дате выпуска: цифры 3 и 4 – год изготовления, цифры 5 и 6 – неделя года изготовления.

Организация, являющаяся авторизованным сервисным центром Vaillant, имеет право отказать конечному потребителю в гарантийном ремонте оборудования, ввод в эксплуатацию которого выполнен третьей стороной, если специалистом этой организации будут обнаружены указанные выше причины, исключающие гарантию завода-изготовителя..

## 8 Утилизация упаковки и аппарата

Как аппарат, так и его упаковка состоят большей частью из материалов, которые можно подвергнуть рециклингу (вторичной переработке).

### 8.1 Аппарат



Если аппарат Vaillant обозначен этим символом (шильдик), то после окончания его срока службы запрещается выбрасывать его в бытовой мусор.

В этом случае после истечения срока службы обеспечьте должную утилизацию аппарата Vaillant. В связи с тем, что данный аппарат Vaillant не подпадает под действие Закона ФРГ о введении в оборот, возврате и экологичной утилизации электрических и электронных приборов, то бесплатная утилизация в коммунальных приемных пунктах не предусмотрена.

### 8.2 Упаковка

Утилизацию упаковки берет на себя специализированная организация, которая выполняет монтаж.



## 9 Технические данные

	Единица измерения	VED Н 3/1	VED Н 4/1	VED Н 6/1
Для питания		одной точки разбора <sup>1)</sup>		
Исполнение		Аппарат для подпольного настенного монтажа		
Оснащение		Нагревательная спираль из голой проволоки		
Номинальный объем	л	0,2		
Размеры (ширина/высота/глубина)	мм	186/131/78		
Вес с водой	кг	1,3		
Макс. расход горячей воды при $\Delta T = 25 \text{ K}$	л/мин	2,0	2,5	3,3
Расход воды, активирующий включение/выключение	л/мин	1,6/1,2	1,8/1,4	2,1/1,7
Мин. требуемое поперечное сечение провода	мм <sup>2</sup>	1,5	2,5	2,5
Оптимальное рабочее давление	бар	2 - 4		
Макс. рабочее избыточное давление	бар	10		
Номинальное напряжение	В	1/N/PE .. 230 В		
Частота	Гц	50		
Номинальная мощность	кВт	3,5	4,4	5,7
Номинальный ток	А	15	19	25
Мин. удельное электрическое сопротивление воды при 15 °С	Ом см	≥ 800		
Безопасность		соответствует национальным требованиям к технике безопасности, с подавлением радиопомех, без обратного воздействия на сеть		
Вид защиты		IP 24		
Класс защиты согл. VDE		1		

1) закрытый аппарат (напорный)

**Табл. 9.1 Технические данные**



Za upravljavca

# Navodila za uporabo

## miniVED

Električni pretočni grelnik za odprte in zaprte sisteme,  
odporen proti tlačnim obremenitvam

## Kazalo

<b>1</b>	<b>Napotki k dokumentaciji</b> .....	<b>3</b>	<b>5</b>	<b>Vzdrževanje in servisna služba</b> .....	<b>10</b>
1.1	Shranjevanje dokumentacije .....	3	5.1	Vzdrževanje .....	10
1.2	Uporabljeni simboli.....	3	5.2	Servisna služba .....	10
1.3	Veljavnost navodil .....	4			
1.4	CE oznaka.....	4	<b>6</b>	<b>Tehnični podatki</b> .....	<b>11</b>
1.5	Tipška tablica.....	4			
<b>2</b>	<b>Navodila za varnost</b> .....	<b>4</b>			
2.1	Upoštevajte navodila za varnost in opozorila.....	4			
2.1.1	Klasifikacija opozoril .....	4			
2.1.2	Zgradba opozoril .....	5			
2.2	Uporaba skladna z določili .....	5			
2.3	Splošna varnostna navodila.....	5			
<b>3</b>	<b>Napotki za delovanje</b> .....	<b>6</b>			
3.1	Tovarniška garancija.....	6			
3.2	Oskrba .....	6			
3.3	Reciklaža in odstranitev.....	6			
3.3.1	Naprava.....	7			
3.3.2	Embalaža .....	7			
<b>4</b>	<b>Upravljanje</b> .....	<b>7</b>			
4.1	Iztok tople vode .....	7			
4.2	Prepoznavanje in odpravljanje motenj .....	9			

## 1 Napotki k dokumentaciji

Naslednji napotki so kaŕipot skozi vso dokumentacijo. Za ŕkodo, ki bi nastala zaradi neupoŕtevanja navodil, ne prevzemamo nobene odgovornosti.

### 1.1 Shranjevanje dokumentacije

Prosimo, da skrbno shranite navodila za uporabo, tako da bodo vedno pri roki.

### 1.2 Uporabljeni simboli

V nadaljevanju je razlaga simbolov, ki so uporabljeni v tekstu:



- Simbol za nevarnost
- neposredna ŕivljenjska nevarnost
  - nevarnost teŕkih poŕkodb oseb
  - nevarnost laŕjih poŕkodb oseb



- Simbol za nevarnost
- ŕivljenjska nevarnost zaradi udara električnega toka



- Simbol za nevarnost
- tveganje za poŕkodb stvari
  - tveganje za ogroŕanje okolja



- Simbol za uporabno dodatno navodilo in informacije



- Simbol za zahtevano aktivnost

# 1 Navodila k dokumentaciji

## 2 Navodila za varnost

### 1.3 Veljavnost navodil

Ta navodila za uporabo veljajo izključno za naprave z naslednjimi številkami artiklov:

- VED H 3/1 0010009482
- VED H 4/1 0010009483
- VED H 6/1 0010009484

Številko artikla najdete na tipski tablici.

### 1.4 CE oznaka

S CE oznako se dokumentira, da naprave izpolnjujejo, skladno s tipskimi tablicami, osnovne zahteve naslednjih smernic.

### 1.5 Tipska tablica

Tipaska tablica je na levi strani naprave.





## 2 Navodila za varnost

### 2.1 Upoštevajte navodila za varnost in opozorila

- > Pri upravljanju upoštevajte splošna varnostna navodila in opozorila.

#### 2.1.1 Klasifikacija opozoril

Opozorila so razdeljena z opozorilnimi znaki in signalnimi besedami na stopnje glede na težo možne nevarnosti:

Opozorilni znak	Signalna beseda	Pojasnilo
	<b>Nevarnost!</b>	neposredna življenjska nevarnost ali nevarnost težkih poškodb oseb
	<b>Nevarnost!</b>	življenjska nevarnost zaradi udara električnega toka
	<b>Opozorilo!</b>	nevarnost lažjih poškodb oseb
	<b>Previdnost!</b>	tveganje za ogrožanje stvari ali okolja

### 2.1.2 Zgradba opozoril

Opozorila spoznate po zgornji ali spodnji črti. Sestavljena so po naslednjem osnovnem načelu:



#### **Signalna beseda! Vrsta in izvor nevarnosti!**

Pojasnilo o vrsti in izvoru nevarnosti.

- > Ukrepi za odvrčanje nevarnosti

### 2.2 Uporaba skladna z določili

Vaillant električni pretočni grelniki so zgrajeni po najvišjih dosežkih tehnike in ustrezajo veljavnim varnostno tehničnim pravilom. Kljub temu pa lahko pri nepravilni uporabi, ki ni v skladu s pravili, nastopijo poškodbe, smrt uporabnikov ali tretje osebe ali poškodbe na napravi in drugih predmetih.

Ta naprava ni namenjena za uporabo oseb (vključno otrok) z omejenimi psihičnimi, senzoričnimi ali duševnimi zmožnostmi ali oseb brez izkušenj in/ali brez potrebnega znanja, razen če jih pri tem nadzoruje oseba, odgovorna za njihovo varnost, ali če so od te osebe dobili podrobna navodila, kako se napravo uporablja.

Otroke je treba nadzorovati, da se z napravo ne igrajo.

Naprave se smejo uporabljati samo za ogrevanje pitne vode in so namenjene za uporabo v gospodinjstvu, znotraj v zaprtih in pred zmrzovanjem zaščitene prostori. Naprave se lahko uporabljajo v odprtih in zaprtih sistemih.

Vsaka druga uporaba, drugačna od opisane, velja kot neskladna z določili. Za zaradi tega nastale poškodbe proizvajalec ne prevzame nobene odgovornosti. Tveganje nosi uporabnik sam.

Za uporabo v skladu z določili velja tudi upoštevanje „Navodila za uporabo in inštalacijo“ in upoštevanje inšpekcijskih in vzdrževalnih pogojev.

Vsakršna zloraba pri uporabi je strogo prepovedana.

### 2.3 Splošna varnostna navodila

Upoštevajte naslednja varnostna navodila in standarde:

- > Skrbno preberite ta navodila za uporabo.

#### **Inštalacija in izročitev v obratovanje**

Inštalacija, prvi zagon in morebitna popravila naprave lahko izvede samo strokovno usposobljeni pooblaščen strokovnjak.

#### **V primeru motnje**

V primeru motnje varnostno stikalo avtomatsko izklopi napravo. Vzrok motnje mora poiskati pooblaščen strokovnjak in ga odstraniti, šele potem lahko napravo

## 2 Navodila za varnost

### 3 Navodila za obratovanje

ponovno vključite v delovanje. V ta namen preberite tudi poglavje o odpravljanju motenj (→ **pogl. 4.2**).

Varnostno stikalo lahko ponovno sprosti samo pooblaščen strokovnjak!

- > V nobenem primeru ne poizkušajte sami popravljati naprave.
- > Ne odpirajte ohišja naprave.

#### **Spremembe**

Na napravi ni dovoljeno izvajati sprememb. Spremembe na dovodu električnega toka in vode sme opraviti samo pooblaščen strokovnjak.

## 3 Napotki za delovanje

### 3.1 Tovarniška garancija

Garancija velja pod pogoji, ki so navedeni v garancijskem listu. Uporabnik je dolžan upoštevati pogoje navedene v garancijskem listu.

### 3.2 Oskrba

Ohišje vaše naprave očistite z vlažno krpo in nekaj milnice. Ne uporabljajte grobih čistilnih sredstev, ki bi lahko poškodovala ohišje.

### 3.3 Reciklaža in odstranitev

Vaša naprava in tudi pripadajoča embalaža, so sestavljeni večinoma iz materialov, ki jih je možno reciklirati.



### 3.3.1 Naprava



Če je vaša Vaillant naprava označena s tem znakom (na tipski tablici), potem po poteku uporabe, ne sodi med gospodinjske odpadke.

V tem primeru poskrbite za to, da bo vaša Vaillant naprava, kakor tudi event. obstoječa oprema, po poteku uporabe odstranjena v skladu z zakonom in deželnimi predpisi. Ker odstranjevanje te Vaillant naprave ne določa Zakon o dajanju v promet, umiku iz prometa in ekološko sprejemljivem odstranjevanju električnih in elektronskih naprav (Zakon o električnih in elektronskih napravah), brezplačno odstranjevanje z zbirnih mest za komunalne odpadke ni predvideno.

### 3.3.2 Embalaža

Odstranitev transportne embalaže prepustite strokovnemu podjetju, ki bo napravo inštaliralo.



Upoštevajte veljavne deželne zakonske predpise.

## 4 Upravljanje

### 4.1 Iztok tople vode

Takoj, ko odprete mesto priključka tople vode, miniVED takoj ogreje pretočno vodo. Po zaključku postopka izpuščanja tople vode, se ogrevanje vode ponovno izklopi.



Ker je moč miniVED omejena in naprava nima regulacije za količino vode, se lahko v zimskem času, ko je temperatura vhodne vode nizka, dogodi, da nastavljena temperatura tople vode ne bo dosežena. V tem primeru zmanjšajte količino vode na izstopni armaturi. miniVED vam bo potem ogreval vodo na zaželeno temperaturo.



Da bo iztok vode optimalen, nujno uporabite regulator curka, ki je priložen v embalaži. Ta ustreza običajni standardni cevki priključne armature. Vaš strokovnjak naj vam pokaže, kako zamenjate regulator curka.



### **Previdnost!**

#### **Nevarnost poškodb zaradi suhega požara pri delih na vodni inštalaciji v hiši!**

Zaradi zapore dotoka vode, npr. pri delih na vodni inštalaciji v hiši, lahko naprava teče v prazno in grelne žice se lahko zaradi suhega požara poškodujejo.

- > Med in po zapori dotoka vode pod nobenim pogojem ne odprite ventila za toplo vodo.
  - > Prekinite dovajanje električnega toka v napravo (izvlecite omrežni vtič oz. odvijte varovalko).
  - > Počakajte, da se zapiranje odpravi.
  - > Odstranite mehurčke iz naprave, tako da, ko je naprava brez napetosti, večkrat odprite pipo tople vode.
  - > Nato ponovno vzpostavite dovod električnega toka.
-

## 4.2 Prepoznavanje in odpravljanje motenj

Težava	Možni vzroki	Rešitev
Ni dotoka vode	Dotok vode je zaprt	Odvijte glavni ventil za vodo in kotni ventil
Doteka manj vode, kot je pričakovano	Manjka regulator curka	Montirajte specialni regulator curka
	Pritisk vode je prenizek	O tem obvestite strokovnjaka
	Onesnaženje	O tem obvestite strokovnjaka
Naprava se vklaplja in izklaplja	Pritisk vode niha, premajhen pretok	Povišajte pritisk vode: zaprite druga priključna mesta, kotni ventil manj privijte
Čeprav se naprava slišno vklopi, ostane voda hladna	Električni priključek ni v redu	Preverite omrežni vtič, obvestite strokovnjaka
	Varovalka se je izklopila, varnostni omejevalnik temperature se je izklopil	Če varovalke ne morete več vklopiti, obvestite o tem strokovnjaka
	Grelna spirala v okvari	O tem obvestite strokovnjaka
Naprava se ne vklopi slišno in voda ostane hladna	Pritisk tekoče vode je premajhen	Kotni ventil manj privijte, vstavite regulator curka, preverite pritisk vode
	Onesnaženje	O tem obvestite strokovnjaka
Temperatura vode niha	Pritisk vode niha	O tem obvestite strokovnjaka
	Električna nepetost niha	O tem obvestite strokovnjaka
Temperatura tople vode je prenizka	Previsok pretok ali prenizka vhodna temperatura	Privijte priključno mesto, privijte kotni ventil, po potrebi obvestite strokovnjaka
	Odvzem moči prenizek	O tem obvestite strokovnjaka

Tab. 4.1 Odpravljanje motenj

# 5 Vzdrževanje in servisna služba

## 5 Vzdrževanje in servisna služba

### 5.1 Vzdrževanje



#### **Nevarnost!**

#### **Življenjska nevarnost zaradi nestrokovnega vzdrževanja ali popravil!**

Neopravljena ali nestrokovno opravljena vzdrževalna dela ali nestrokovno opravljena popravila lahko vplivajo na varnost obratovanja naprave in povzročijo poškodbe oseb in okvare stvari.

- Nikoli ne poskušajte sami izvajati popravil in vzdrževalnih del na napravi.
- Za to pooblastite priznano strokovno delavnico.

Pogoj za neprekinjeno obratovanje, varnost pri obratovanju, zanesljivost in dolgo življenjsko dobo vašega miniVED so redni pregledi/vzdrževanja naprave s strani strokovnjaka.

Priporočamo sklenitev pogodbe o vzdrževalnih delih.

### 5.2 Servisna služba

Uporabnik je za prvi zagon naprave in potrditev garancijskega lista dolžan poklicati pooblaščen Vaillant servis. V nasprotnem primeru garancija ne velja. Vsa morebitna popravila na napravi lahko izvaja izključno Vaillant servis. Popis pooblaščenih serviserjev lahko dobite na Zastopstvu Vaillanta v Sloveniji, Vaillant d.o.o., Dolenjska 242b, Ljubljana ali na internetni strani: [www.vaillant.si](http://www.vaillant.si)

## 6 Tehnični podatki

	Enota	VED H 3/1	VED H 4/1	VED H 6/1
Za oskrbovanje		enega priključnega mesta <sup>1)</sup>		
Izvedba		Naprava za stensko montažo pod element		
Maks. količina tople vode pri $\Delta T = 25 \text{ K}$	l/min	2,0	2,5	3,3
Dimenzije				
Širina	mm	186		
Višina	mm	131		
Globina	mm	78		
Teža skupaj z vodo	kg	1,3		
Nazivna napetost	V	1/N/PE .. 230 V		
Frekvenca	Hz	50		
Nazivna moč	kW	3,5	4,4	5,7
Nazivni tok	A	15	19	25
Način zaščite		IP 24		

1) zaprta naprava (odporna proti tlačnim obremenitvam)

**Tab. 6.1 Tehnični podatki**



Za strokovnjaka

# Navodila za montažo

miniVED

VED H /1

## Kazalo

<b>1</b>	<b>Navodila k dokumentaciji</b> .....	<b>3</b>	<b>4</b>	<b>Zagon naprave</b> .....	<b>12</b>
1.1	Upoštevajte priloženo dokumentacijo.....	3	4.1	Brezračno zapiranje naprave .....	12
1.2	Shranjevanje dokumentacije .....	3	4.2	Nastavljanje temperature vode .....	13
1.3	Uporabljeni simboli.....	3	4.3	Preverjanje funkcij naprave.....	14
1.4	Veljavnost navodil .....	3	4.4	Izročitev upravljavcu .....	14
1.5	CE oznaka .....	4			
1.6	Tipska tablica.....	4			
<b>2</b>	<b>Navodila za varnost</b> .....	<b>4</b>	<b>5</b>	<b>Servis in vzdrževanje</b> .....	<b>14</b>
2.1	Upoštevajte navodila za varnost in opozorila.....	4	5.1	Vzdrževanje .....	14
2.1.1	Klasifikacija opozoril .....	4	5.2	Rezervni deli .....	15
2.1.2	Zgradba opozoril .....	5			
2.2	Uporaba skladna z določili .....	5	<b>6</b>	<b>Prepoznavanje in odpravljanje motenj</b> .....	<b>15</b>
2.3	Splošna varnostna navodila.....	5	6.1	Motnje, možni vzroki in rešitev .....	16
2.4	Direktive, zakoni in standardi.....	6	6.2	Sprostite varnostni omejevalnik temperature.....	17
<b>3</b>	<b>Inštalacija</b> .....	<b>7</b>	<b>7</b>	<b>Servis in garancija</b> .....	<b>18</b>
3.1	Mesto inštalacije .....	7	7.1	Servisna služba .....	18
3.2	Dimenzije naprave in priključkov.....	8	7.2	Tovarniška garancija.....	18
3.3	Montaža naprave .....	8	<b>8</b>	<b>Reciklaža in odstranitev</b> .....	<b>18</b>
3.4	Priključek hladne in tople vode.....	9	8.1	Naprava.....	18
3.5	Smernice za vgradnjo za fleksibilne povezovalne cevi .....	10	8.2	Embalaža .....	18
3.6	Električni priključek.....	11	<b>9</b>	<b>Tehnični podatki</b> .....	<b>19</b>



## 1 Navodila k dokumentaciji

Naslednji napotki so kašipot skozi vso dokumentacijo. V povezavi s temi navodili za montažo je veljavna nadaljnja dokumentacija. Za škodo, ki bi nastala zaradi neupoštevanja navodil, ne prevzemamo nobene odgovornosti.

### 1.1 Upoštevajte priloženo dokumentacijo

- Upoštevajte priložena navodila za uporabo.

### 1.2 Shranjevanje dokumentacije

- Izročite ta navodila za montažo, kakor tudi priloženo dokumentacijo, naprej upravljavcu naprave. Upravljavec naj shrani ta navodila, da bodo po potrebi na voljo.

### 1.3 Uporabljeni simboli

V nadaljevanju je razlaga simbolov, ki so uporabljeni v tekstu:



Simbol za nevarnost

- neposredna življenjska nevarnost
- nevarnost težkih poškodb oseb
- nevarnost lažjih poškodb oseb



Simbol za nevarnost

- življenjska nevarnost zaradi udara električnega toka



Simbol za nevarnost

- tveganje za poškodbe stvari
- tveganje za ogrožanje okolja



Simbol za uporabno dodatno navodilo in informacije



Simbol za zahtevano aktivnost

# 1 Navodila k dokumentaciji

## 2 Navodila za varnost

### 1.4 Veljavnost navodil

Ta navodila za montažo veljajo izključno za naprave z naslednjimi številkami artiklov:

- VED H 3/1 0010009482
- VED H 4/1 0010009483
- VED H 6/1 0010009484

Številko artikla najdete na tipski tablici.

### 1.5 CE oznaka

S CE-oznako se dokumentira, da naprava izpolnjuje, skladno s tipskim pregledom, osnovne zahteve naslednjih smernic:

- Smernice o elektromagnetni združljivosti (smernice stopnje 2004/108/EG)
- Direktiva o nizkonapetostni opremi (Direktiva 2006/95/EG Sveta).

### 1.6 Tipska tablica

Tipska tablica je na levi strani naprave.





## 2 Navodila za varnost

### 2.1 Upoštevajte navodila za varnost in opozorila

- > Pri montaži upoštevajte splošna varnostna navodila in opozorila.

#### 2.1.1 Klasifikacija opozoril

Opozorila so razdeljena z opozorilnimi znaki in signalnimi besedami na stopnje glede na težo možne nevarnosti:

Opozorilni znak	Signalna beseda	Pojasnilo
	<b>Nevarnost!</b>	neposredna življenjska nevarnost ali nevarnost težkih poškodb oseb
	<b>Nevarnost!</b>	življenjska nevarnost zaradi udara električnega toka
	<b>Opozorilo!</b>	nevarnost lažjih poškodb oseb
	<b>Previdnost!</b>	tveganje za ogrožanje stvari ali okolja

## 2.1.2 Zgradba opozoril

Opozorila spoznate po zgornji ali spodnji črti. Sestavljena so po naslednjem osnovnem načelu:



### Signalna beseda!

### Vrsta in izvor nevarnosti!

Pojasnilo o vrsti in izvoru nevarnosti.

- > Ukrepi za odvrčanje nevarnosti

## 2.2 Uporaba skladna z določili

Vaillant električni pretočni grelniki so zgrajeni po najvišjih dosežkih tehnike in ustrezajo veljavnim varnostno tehničnim pravilom. Kljub temu pa lahko pri nepravilni uporabi, ki ni v skladu s pravili, nastopijo poškodbe, smrt uporabnikov ali tretje osebe ali poškodbe na napravi in drugih predmetih.

Ta naprava ni namenjena za uporabo oseb (vključno otrok) z omejenimi psihičnimi, senzoričnimi ali duševnimi zmožnostmi ali oseb brez izkušenj in/ali brez potrebnega znanja, razen če jih pri tem nadzoruje oseba, odgovorna za njihovo varnost, ali če so od te osebe dobili podrobna navodila, kako se napravo uporablja.

Otroke je treba nadzorovati, da se z napravo ne igrajo.

Naprave se smejo uporabljati samo za ogrevanje pitne vode in so namenjene za uporabo v gospodinjstvu, znotraj v zaprtih in pred zmrzovanjem zaščitene prostori. Specifični upor vode - vprašajte pri pristojnem dobavitelju vode - ne sme biti pod  $800 \Omega \text{ cm}$  pri  $15 \text{ }^\circ\text{C}$ . Naprave se lahko uporabljajo v odprtih in zaprtih sistemih. Vsaka druga uporaba, drugačna od opisane, velja kot neskladna z določili. Za zaradi tega nastale poškodbe proizvajalec ne prevzame nobene odgovornosti. Tveganje nosi uporabnik sam.

Za uporabo v skladu z določili velja tudi upoštevanje „Navodila za uporabo in instalacijo“ in upoštevanje inšpekcijskih in vzdrževalnih pogojev. Vsakršna zloraba pri uporabi je strogo prepovedana.

## 2.3 Splošna varnostna navodila

Upoštevajte naslednja varnostna navodila in standarde:

- > Skrbno preberite ta navodila za montažo.
- > Opravite vsa dela, ki so opisana v teh navodilih za montažo.

### Inštalacija in izročitev v obratovanje

Montažo, prvi zagon in morebitna popravila naprave lahko izvede samo strokovno usposobljeni pooblaščen strokovnjak.

## 2 Navodila za varnost

- Specifični upor vode ne sme biti pod  $800 \Omega \text{ cm}$  pri  $15 \text{ }^\circ\text{C}$ .
- Te naprave se smejo uporabljati samo za ogrevanje pitne vode.
- Napravi ne smete dovajati predhodno ogrete vode, n. pr. iz solarnega zbiralnika.

### Preprečevanje udara električnega toka

- > Preden začnete z elektroinštalacijskimi in vzdrževalnimi deli vedno odklopite dovajanje električnega toka.
- > Prepričajte se, da je to zavarovano pred nenamenskim ponovnim vklopom.

### V primeru motnje

V primeru motnje varnostno stikalo avtomatsko izklopi napravo. Vzrok motnje mora poiskati pooblaščen strokovnjak in ga odstraniti, šele potem lahko napravo ponovno vključite v delovanje. V ta namen preberite tudi poglavje 6.

Varnostno stikalo lahko ponovno sprosti samo pooblaščen strokovnjak!

### Spremembe

Na napravi ni dovoljeno izvajati sprememb. Spremembe na dovodu električnega toka in vode sme opraviti samo pooblaščen strokovnjak.

## 2.4 Direktive, zakoni in standardi

Naprava mora biti inštalirana s strani strokovnega inštalaterja. Pri tem se morajo upoštevati vsi zakoni, predpisi in smernice na nacionalni in lokalni ravni. Zagon in potrditev garancije opravi izključno pooblaščen serviser.

## 3 Inštalacija

Inštalacijo in prvi zagon lahko izvede samo strokovno pooblaščen osebje.



### Previdnost!

Nestrokovna uporaba in/ali neprimerno orodje lahko povzročita poškodbe (n. pr. puščanje vode)!

- > Pri privijanju ali odvijanju vijačnih povezav obvezno uporabljajte viličaste ključe (zevni ključ) (ne uporabljajte cevni klešč, podaljškov itd.).



### Previdnost!

#### Nevarnost poškodbe za napravo!

- > Nikoli ne instalirajte naprave v prostoru, kjer je nevarnost zmrzovanja, ali v območjih z agresivnimi parami ali prahom.



Pred montažo skrbno izperite dovod hladne vode.

### 3.1 Mesto inštalacije

Naprava je primerna izključno za inštalacijo pod umivalnik in jo smete priključiti samo na običajne trgovske priključne armature. Za potrebe vzdrževanja morate inštalirati ločeni zaporni ventil.

Če je v inštalaciji potreben preprečevalec povratnega toka, ga smete inštalirati v napeljavo tople vode za pretlačnim grelnikom.

Inštalacija v napeljavo hladne vode pred napravo ni dovoljena!

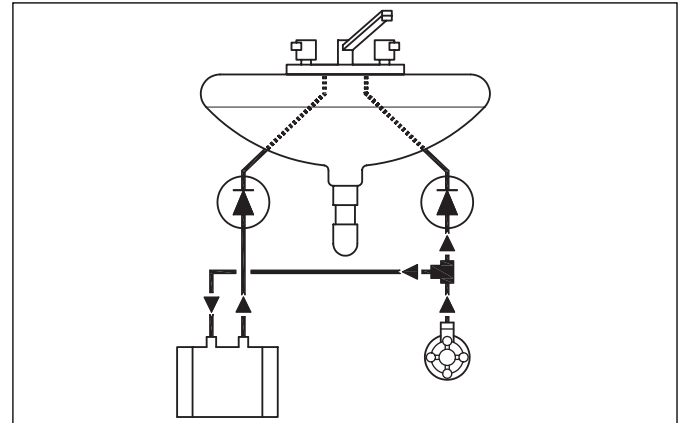

Sl. 3.1 Položaj preprečevalca povratnega toka

## 3 Inštalacija

### 3.2 Dimenzije naprave in priključkov

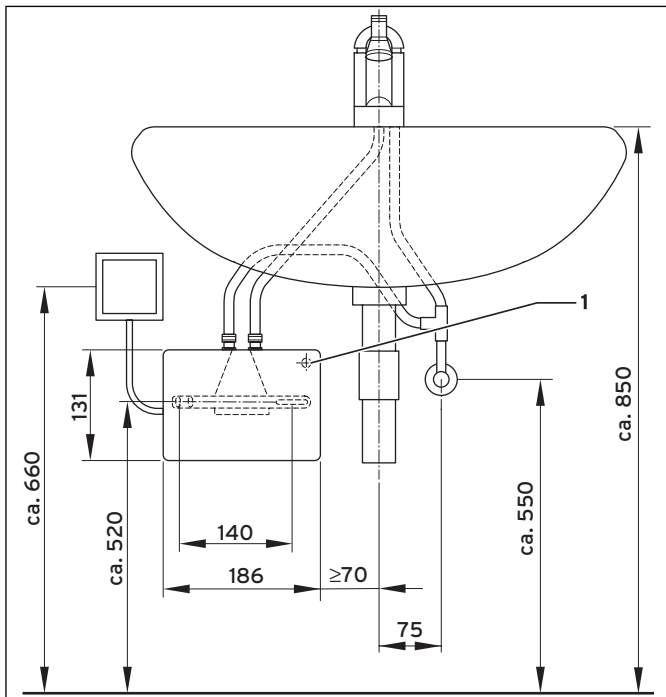

Sl. 3.2 Dimenzije naprave in priključkov

1 Vhod kablov

### 3.3 Montaža naprave

Napravo morate montirati s priključki za vodo navpično navzgor, tako da lahko napeljavo tople vode priključne armature in napeljavo hladne vode direktno priključite.

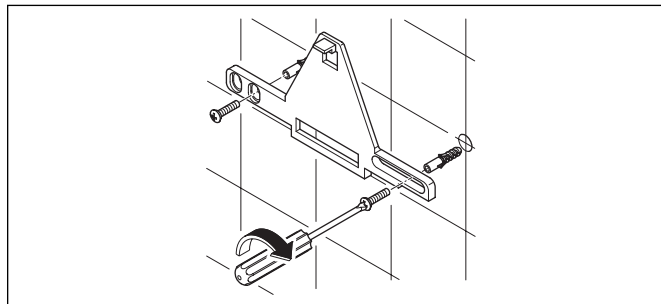

Slika 3.3 Pritrditev stenske konzole

- Stensko konzolo pritrdite na steno s priloženimi vijaki in mozniki.

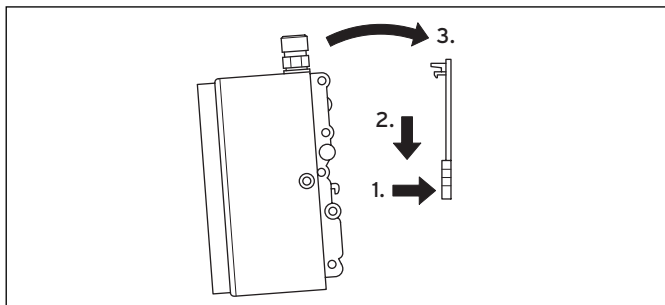

**Sl. 3.4 Namestitev naprave**

- › Napravo nataknite na stensko konzolo, da zaskoči.
- › Za demontažo naprave pritisnite zaskočko stenske konzole z ravnim izvijačem z zarezo v smeri navzgor in napravo previdno v smeri navzgor snemite s stenske konzole (**sl. 3.4**).

## 3.4 Prikluček hladne in tople vode

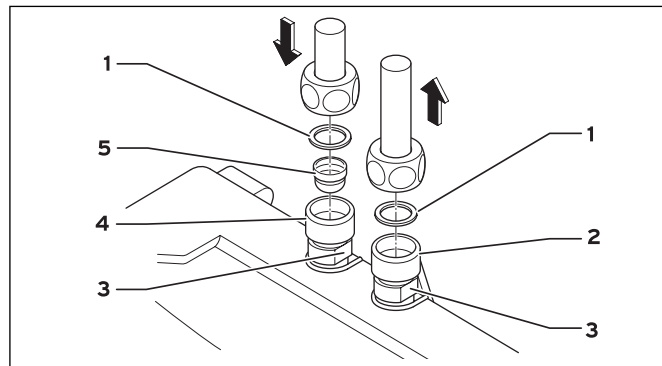

**Slika 3.5 Prikluček hladne in tople vode**

- 1 Tesnilo
- 2 Prikluček tople vode (iztok), G 3/8"
- 3 Površina ključa
- 4 Prikluček hladne vode (dotok), G 3/8"
- 5 Vodno sito



Da dobite optimalni curek vode, nujno uporabite sodobavljen regulator curka za iztok priključne armature.



**Previdnost!**  
**Nevarnost poškodbe zaradi zamašitve cevi s tujimi delci!**

Če uporabljate napravo brez vodnega sita, lahko vdrejo tuji delci in zamašijo cevi.

- > Na strani priključka za hladno vodo uporabljajte napravo samo z vodnim sitom (5).

Dotok vode (modro) in iztok vode (rdeče) sta na priključkih za vodo označena z barvnimi gumijastimi tesnili (sl.

**3.5).**

- > S T kosom in tlačno cevjo (v dobavnem obsegu) speljite napeljavo hladne vode na priključek za vodo (modro). Pri tem upoštevajte tudi smernice za vgradnjo za fleksibilne povezovalne cevi (→ pogl 3.5).
- > Na rdeče označenem priključku za vodo vzpostavite povezavo tople vode k priključni armaturi. Montažo morate opraviti tako, da priključene vodne napeljave mehansko ne vplivajo na napravo. Površine ključev (3) uporabite za držanje proti.
- > Po montaži preverite, če vse povezave tesnijo.

### 3.5 Smernice za vgradnjo za fleksibilne povezovalne cevi

DN cev	D <sub>zunaj</sub>	PN	R <sub>min</sub>
8 mm	12 mm	20 bar	27 mm

- Pazite na zadostno izravnavo potenciala! Dopusten radius upogibanja  $R_{min} = 27$  mm morate doseči, tako pri transportu, montaži kot tudi v vgrajenem stanju. Če radiusa upogibanja ne morete ohraniti, morate spremeniti način montaže ali izbrati primerno cev.
- > V tabeli so navedene najmanjše dolžine.

L <sub>min</sub>	L <sub>min</sub> α = 90°	L <sub>min</sub> α = 180°	L <sub>min</sub> α = 360°
60 mm	140 mm	180 mm	260 mm

- Pri zavitem polaganju mora biti cev dovolj dolga, da lahko tvorite odprt lok. V nasprotnem primeru se cev na priključkih upogne in uniči. Pod tlakom oz. pri toploti lahko pride do neznatne spremembe dolžine cevi.
- > Ravno položene cevne napeljave vgradite tako, da kontrolirate spremembe dolžine.
- Fleksibilna povezava se pod nobenim pogojem ne sme zasukati ali upogniti.



Pri montaži kot tudi pri obratovanju cev nikakor ne sme biti obremenjena z zunanjimi vlečnimi ali tlačnimi obremenitvami.

- > Ne napenjajte več togih priključkov (zunanji navoj) po tem, ko ste pritrdili drugi priključek, ker se cev zasuka in na njej lahko nastanejo poškodbe.

### 3.6 Električni priključek



#### **Nevarnost!**

**Življenjsko nevarno zaradi udara električne toka na napeljavah in priključkih, ki so pod napetostjo!**

- > Preden priključite napravo, odklopite dovod električnega toka.

Upoštevajte nacionalne predpise krajevnega oskrbovalca z električno energijo, kakor tudi navedbe na tipski tablici. Naprava (razen VED H 3/1) je opremljena z omrežnim vodnikom in mora biti preko priključnice naprave trdno priključena, glejte načrt električnega toka (**sl. 3.6**). Ta priključek mora biti izveden s strani vgradnje z vseporno ločilno napravo, ki jo je možno izklopiti z minimalnim odpiranjem kontaktov 3 mm, n pr. preko varovalk.

- > Napravo priključite na zaščitni vodnik.

Prečni prerez dovoda mora biti ustrezno dimenzioniran glede na moč, glejte tehnične podatke (→ **pogl. 9**).

- > Za zaščito naprave montirajte zaščitni element za zaščito vodnika s sprožilnim tokom, ki ustreza nazivnemu toku naprave.

Tip VED H 3/1 (3,5 kW) se dobavi z omrežnim vodnikom in zaščitnim kontaktnim vtičem iz tovarne.

- > Prepričajte se, da je dovod do zaščitne kontaktne vtičnice zadostno dimenzioniran in da je vtičnica priključena zaščitni vodnik.

Vtičnica mora biti prosto dostopna.

## 3 Inštalacija

### 4 Zagon naprave

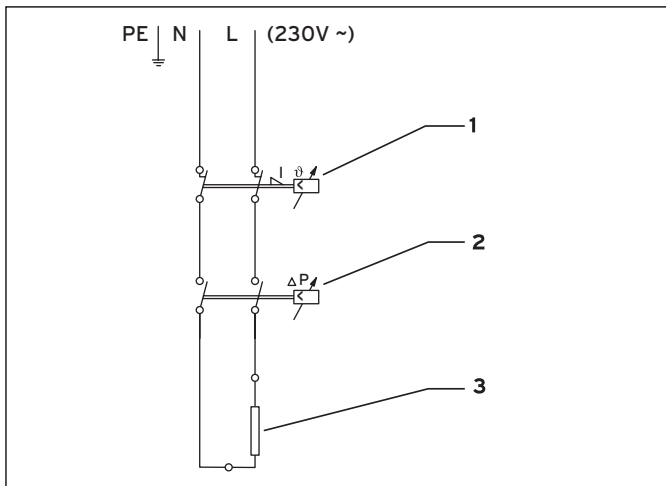

Sl. 3.6 Načrt električnega toka

- 1 Varnostni omejevalnik temperature
- 2 Diferenčno tlačno stikalo
- 3 Ogrevalni element

## 4 Zagon naprave

### 4.1 Brezzračno zapiranje naprave

Kot zaključek pri inštalaciji in po vsaki izpraznitvi morate postopati naslednje:

- > Naprava mora biti ločena od električnega omrežja (izklopite varovalko).
- > Odprite zaporni ventil mrzle vode.
- > Odstranite mehurčke iz naprave, tako da, ko je naprava brez napetosti, večkrat odprite pipo tople vode.
- > Ponovno vklopite varovalko.



#### Previdnost!

#### Nevarnost poškodb zaradi suhega požara!

Če napravo vklopite v izpraznjenem stanju, se lahko zaradi suhega požara poškodujejo grelne žice.

- > Pred vsakim praznjenjem naprave izklopite električni tok.

## 4.2 Nastavljanje temperature vode



**Nevarnost!**  
**Življenjsko nevarno zaradi udara električnega toka na delih pod napetostjo!**

V notranjosti naprave so odprti deli pod napetostjo.

- > Preden priključite napravo, odklopite dovod električnega toka.



**Previdnost!**  
**Nevarnost poškodb zaradi vode, ki izteka!**

Če justirni vijak (1) preveč odvijete, lahko začne voda iztekati.

- > Justirnega vijaka ne odvijte preko krožne zarezke.

Maksimalna dosežena temperatura in maksimalna količina pretoka sta odvisni od krajevnih danosti. Da bi pri nizkih vhodnih temperaturah dosegli še udobno izhodno temperaturo oz. pri visokih vhodnih temperaturah veliko količino pretoka, lahko pretok nastavite na justirnem vijaku (1).

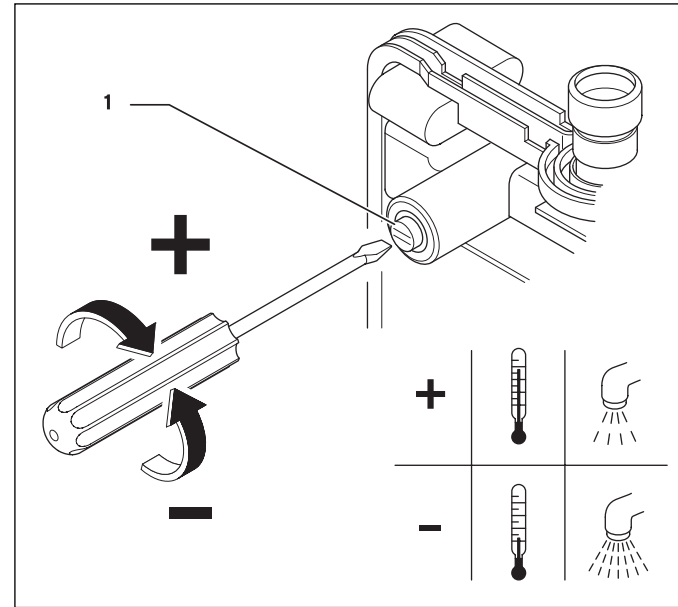

Slika 4.1 Justirni vijak za temperaturo vode

- > Odprite ohišje naprave.
- > Na justirnem vijaku nastavite (1) željeno količino pretoka.
- > Zaprite ohišje naprave.
- > Ponovno vklopite varovalko.

## 4 Zagon naprave

### 5 Servis in vzdrževanje

#### 4.3 Preverjanje funkcij naprave

Preden izročite napravo VED uporabniku, preverite njeno pravilno delovanje.

#### 4.4 Izročitev upravljavcu

Upravljavec naprave mora biti seznanjen z upravljanjem in delovanjem svojega grelnika miniVED.

- Upravljavcu izročite ta navodila, katera mora shraniti.
- Z upravljavcem preučite navodila za uporabo in po potrebi odgovorite na njegova vprašanja.
- Upravljavca opozorite predvsem na varnostna navodila, ki jih mora upoštevati. Zlasti mora biti seznanjen z nevarnostjo suhega požara.
- Poučite upravljavca o nujno potrebnem rednem servisiranju in vzdrževanju naprave (Pogodba o servisiranju in vzdrževanju).

## 5 Servis in vzdrževanje

### 5.1 Vzdrževanje

- Funkcijski pregled in vizuelni pregled naprave je potrebno izvesti vsaka tri leta. To delo lahko opravi samo pooblaščen strokovnjak.

Pri trdi vodi je morebiti priporočljivo pogostejše odstranjevanje apnenca. Poleg tega je potrebno, v primeru vode z več usedlinami, pogosteje čistiti sito v priključku napeljavne hladne vode.



#### **Nevarnost!**

**Življenjsko nevarno zaradi udara električne toka na napeljavah in priključkih, ki so pod napetostjo!**

Pri vseh popravilih ali vzdrževalnih delih brezpogojno izključite napravo iz električnega omrežja.

- Vedno najprej izklopite dovod električne energije.
- 

Če je potrebno kompletno čiščenje apnenčastih usedlin, priključite črpalko za odstranjevanje apnenca med priključkom tople in hladne vode. Po čiščenju apnenčastih usedlin morate napravo temeljito sprati z vodo in nato priključiti brez zračnih mehurčkov (→ **pogl. 4.1**).



### **Previdnost!**

#### **Nevarnost poškodb zaradi netesnjenja!**

Če vodno sito ne nalega pravilno v priključku hladne vode, lahko to povzroči netesnost.

- > Bodite pozorni na pravilno naleganje vodnega sita v priključku hladne vode.

Če je priključni kabel poškodovan, ga mora zamenjati strokovnjak, s čimer prepreči nevarnosti.

### **5.2 Rezervni deli**

Originalni rezervni deli so dobavljivi le preko pooblaščenih serviserjev.

## **6 Prepoznavanje in odpravljanje motenj**

Naslednje motnje sme odpravljati samo za to usposobljen pooblaščen strokovnjak.

- > Za popravila uporabljajte samo originalne nadomestne dele Vaillant.
- > Prepričajte se o pravilni vgradnji delov ter o prvotnem položaju in smeri.

Pred odstranitvijo vodovodnih delov odvijete priključke na priključnem delu za hladno in toplo vodo, naprava naj se izprazni.

## 6 Prepoznavanje in odpravljanje motenj

### 6.1 Motnje, možni vzroki in rešitev

Težava	Možni vzroki	Rešitev
Ni dotoka vode	Dotok vode je zaprt	Odvijte glavni ventil za vodo in kotni ventil
Doteka manj vode, kot je pričakovano	Manjka regulator curka	Montirajte specialni regulator curka
	Pritisk vode je prenizek	Preverite pritisk tekoče vode
	Onesnaženje	Odstranite nesnago iz sita filtra/iz armature/preverite tehnične podatke
Naprava se vklaplja in izklaplja	Pritisk vode niha, premajhen pretok	Odstranite nesnago/povečajte pritisk vode, zaprta druga priključna mesta, kotni ventil manj privijte
Čprav se naprava slišno vklopi, ostane voda hladna	Električni priključek ni v redu	Preverite električni priključek
	Varovalka se je izklopila, varnostni omejevalnik temperature se je izklopil	Ko ste odpravili napako, vklopite varovalko ali sprostite varnostni omejevalnik temperature
	Grelna spirala v okvari	Zamenjajte napravo
Naprava se ne vklopi slišno in voda ostane hladna	Priključki vode so zamenjani	Preverite inštalacijo
	Pritisk tekoče vode je premajhen	Preverite nastavitev količine vode, kotni ventil manj privijte, vstavite regulator curka, preverite pritisk vode
	Onesnaženje	Odstranite nesnago v dotoku ali iztoku
Temperatura vode niha	Pritisk vode niha	Stabilizirajte pritisk tekoče vode
	Električna nepetost niha	Preverite napetost
Temperatura tople vode je prenizka	Previsok pretok ali prenizka vhodna temperatura	Nastavite količino vode
	Odvzem moči prenizek	Meritve temperature in količine primerjate s tehničnimi podatki/preverite napetost

Tab. 6.1 Odpravljanje motenj

## 6.2 Sprostite varnostni omejevalnik temperature



### **Nevarnost!**

**Življenjsko nevarno zaradi udara električnega toka na delih pod napetostjo!**

V notranjosti naprave so odprti deli pod napetostjo.

- Preden priključite napravo, odklopite dovod električnega toka.

- Odprite ohišje naprave.

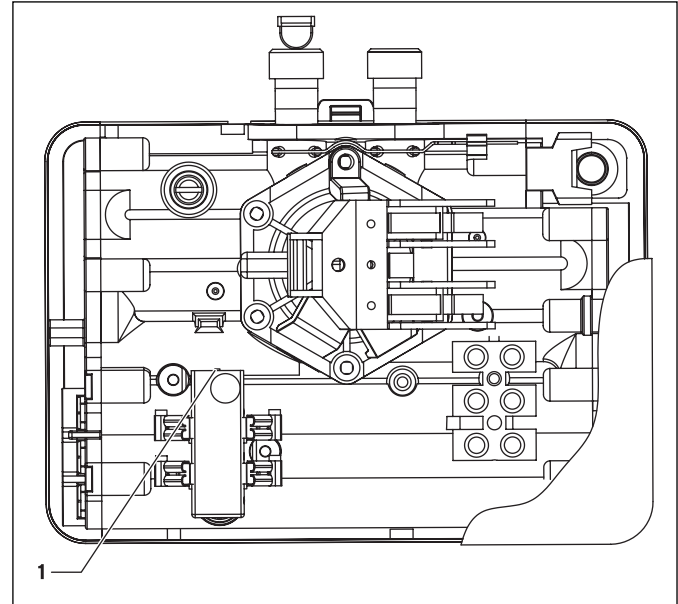

**Slika 6.1 Položaj varnostnega omejevalnika temperature**

- Sprostite varnostni omejevalnik temperature (1).
- Zaprite ohišje naprave.
- Ponovno vklopite varovalko.

## 7 Servis in garancija

### 8 Reciklaža in odstranitev

#### 7 Servis in garancija

##### 7.1 Servisna služba

Uporabnik je za prvi zagon naprave in potrditev garancijskega lista dolžan poklicati pooblaščen Vaillant servis. V nasprotnem primeru garancija ne velja. Vsa morebitna popravila na napravi lahko izvaja izključno Vaillant servis. Popis pooblaščenih serviserjev lahko dobite na Zastopstvu Vaillant v Sloveniji, Vaillant d.o.o., Dolenjska 242b, Ljubljana ali na internetni strani: [www.vaillant.si](http://www.vaillant.si)

##### 7.2 Tovarniška garancija

Garancija velja pod pogoji, ki so navedeni v garancijskem listu. Uporabnik je dolžan upoštevati pogoje navedene v garancijskem listu.

#### 8 Reciklaža in odstranitev

Naprava in tudi pripadajoča embalaža, so sestavljeni večinoma iz materialov, ki jih je možno reciklirati.

##### 8.1 Naprava



Če je Vaillant naprava označena s tem znakom (na tipski tablici), potem po poteku uporabe, ne sodi med gospodinjske odpadke.

V tem primeru poskrbite za to, da bo Vaillant naprava, kakor tudi event. obstoječa oprema, po poteku uporabe odstranjena v skladu z zakonom in deželnimi predpisi. Ker odstranjevanje te Vaillant naprave ne določa Zakon o dajanju v promet, umiku iz prometa in ekološko sprejemljivem odstranjevanju električnih in elektronskih naprav (Zakon o električnih in elektronskih napravah), brezplačno odstranjevanje z zbirnih mest za komunalne odpadke ni predvideno.

##### 8.2 Embalaža

Odstranitev transportne embalaže prepustite strokovnemu podjetju, ki je bilo zadolženo za instalacijo naprave.



## 9 Tehnični podatki

	Enota	VED H 3/1	VED H 4/1	VED H 6/1
Za oskrbovanje		enega priključnega mesta <sup>1)</sup>		
Izvedba		Naprava za stensko montažo pod element		
Oprema		Svetla žica-grelna spirala		
Nazivna vsebina	l	0,2		
Dimenzije (Širina/višina/globina)	mm	186/131/78		
Teža skupaj z vodo	kg	1,3		
Maks. količina tople vode pri $\Delta T = 25$ K	l/min	2,0	2,5	3,3
Vklopna/izklopna količina vode	l/min	1,6/1,2	1,8/1,4	2,1/1,7
Min. potrebni prerez vodnika	mm <sup>2</sup>	1,5	2,5	2,5
Optimalni obratovalni tlak	bar	2 - 4		
Maks. delovni tlak	bar	10		
Nazivna napetost	V	1/N/PE .. 230 V		
Frekvenca	Hz	50		
Nazivna moč	kW	3,5	4,4	5,7
Nazivni tok	A	15	19	25
Min. upor vode pri 15 °C	$\Omega$ cm	$\geq 800$		
Varnost		ustreza nacionalnim varnostnim predpisom, motnjam radijskih valov, ne vpliva povratno na omrežje		
Način zaščite		IP 24		
Razred zaščite po VDE		1		

1) zaprta naprava (odporna proti tlačnim obremenitvam)

**Tab. 9.1 Tehnični podatki**



Pre prevádzkovateľa

# Návod na obsluhu

## miniVED

Elektrický prietokový ohrievač pre otvorené a uzavreté systémy, tlakuvzdorný

## Obsah

<b>1</b>	<b>Upozornenia k dokumentácii</b> .....	<b>3</b>	<b>5</b>	<b>Údržba a služby zákazníkom</b> .....	<b>10</b>
1.1	Uschovanie podkladov.....	3	5.1	Údržba .....	10
1.2	Použité symboly.....	3	5.2	Servisná služba zákazníkom .....	10
1.3	Platnosť návodu.....	4			
1.4	Označenie CE.....	4	<b>6</b>	<b>Technické údaje</b> .....	<b>10</b>
1.5	Výrobný štítok.....	4			
<b>2</b>	<b>Upozornenie týkajúce sa bezpečnosti</b> .....	<b>4</b>			
2.1	Dodržiavanie bezpečnostných a výstražných upozornení .....	4			
2.1.1	Klasifikácia výstražných upozornení .....	4			
2.1.2	Štruktúra výstražných upozornení .....	5			
2.2	Použitie podľa určenia .....	5			
2.3	Všeobecné bezpečnostné pokyny .....	6			
<b>3</b>	<b>Pokyny pre prevádzku</b> .....	<b>7</b>			
3.1	Záručné podmienky .....	7			
3.2	Údržba .....	7			
3.3	Recyklovanie a likvidácia odpadu.....	7			
3.3.1	Zariadenie.....	7			
3.3.2	Obal .....	7			
<b>4</b>	<b>Obsluha</b> .....	<b>8</b>			
4.1	Vypustenie teplej vody.....	8			
4.2	Zistenie a odstránenie porúch .....	9			

## 1 Upozornenia k dokumentácii

Nasledovné pokyny platia pre celú dokumentáciu. Za škody, ktoré vzniknú nedodržaním týchto návodov, nepreberáme žiadnu záruku.

### 1.1 Uschovanie podkladov

Tento návod na obsluhu dobre uschovajte, aby bol v prípade potreby k dispozícii.

### 1.2 Použité symboly

Ďalej sú vysvetlené symboly použité v texte:



Symbol hroziaceho nebezpečenstva

- Bezprostredné nebezpečenstvo
- Nebezpečenstvo ťažkých zranení osôb
- Nebezpečenstvo ľahkých zranení osôb



Symbol hroziaceho nebezpečenstva

- Nebezpečenstvo zasiahnutím elektrickým prúdom



Symbol hroziaceho nebezpečenstva

- Riziko materiálnych škôd
- Riziko škôd na životnom prostredí



Symbol užitočného doplňujúceho upozornenia a informácií



Symbol pre požadovanú aktivitu

# 1 Upozornenia k dokumentácii

## 2 Upozornenie týkajúce sa bezpečnosti

### 1.3 Platnosť návodu

Tento návod na montáž sa vzťahuje výlučne na zariadenie s nasledujúcimi tovarovými č.:

- VED H 3/1           0010009482
- VED H 4/1           0010009483
- VED H 6/1           0010009484

Tovarové číslo nájdete na výrobnom štítku.

### 1.4 Označenie CE

Označením CE sa dokumentuje, že zariadenia podľa výrobného štítku spĺňajú základné požiadavky príslušných smerníc.

### 1.5 Výrobný štítok

Výrobný štítok sa nachádza na ľavej strane zariadenia.





## 2 Upozornenie týkajúce sa bezpečnosti

### 2.1 Dodržiavanie bezpečnostných a výstražných upozornení

- > Pri obsluhu zariadenia dodržiavajte všeobecné bezpečnostné a výstražné upozornenia, ktoré sú uvedené pred jednotlivými činnosťami.

#### 2.1.1 Klasifikácia výstražných upozornení

Výstražné upozornenia sú označené podľa závažnosti možného nebezpečenstva nasledovnými výstražnými značkami a signálnymi slovami:

Výstražná značka	Signálne slovo	Vysvetlenie
	<b>Nebezpečenstvo!</b>	Bezprostredné ohrozenie života alebo nebezpečenstvo ťažkých zranení osôb
	<b>Nebezpečenstvo!</b>	Ohrozenie života zasiahnutím elektrickým prúdom
	<b>Výstraha!</b>	Nebezpečenstvo ľahkých zranení osôb
	<b>Pozor!</b>	Riziko materiálnych škôd a škôd na životnom prostredí

## 2.1.2 Štruktúra výstražných upozornení

Výstražné upozornenia spoznáte tak, že sú oddelené od ostatného textu hornou a dolnou deliacou čiarou. Zostavené sú podľa nasledovného princípu:



**Signálne slovo!**

**Druh a zdroj nebezpečenstva!**

Objasnenie druhu a zdroja nebezpečenstva.  
 > Opatrenia na odvrátenie nebezpečenstva

## 2.2 Použitie podľa určenia

Elektrické prietokové ohrievače Vaillant sú skonštruované podľa najnovšieho stavu techniky a uznaných bezpečnostno-technických pravidiel. Avšak pri nesprávnom použití alebo použití, ktoré nie je v súlade s určením, môže vzniknúť nebezpečenstvo ohrozenia zdravia a života používateľa alebo tretej osoby príp. ovplyvnenie zariadenia a iných vecných hodnôt.

Toto zariadenie nie je určené na to, aby ho používali osoby (vrátane detí) s obmedzenými psychickými, senzorickými alebo duševnými schopnosťami alebo nedostatkom skúseností a/alebo vedomostí, iba ak by boli pod dozorom osoby zodpovednej za ich bezpečnosť alebo ak by touto osobou boli poučené, ako zariadenie obsluhovať. Deti musia byť pod dohľadom, aby sa zabezpečilo, že sa nehrajú so zariadením.

Zariadenia sa môžu používať len na ohrev pitnej vody na jednotlivých odberných miestach, zvlášť pri umývadlách a sú určené len na domáce použitie v zatvorených miest-

## 2 Upozornenie týkajúce sa bezpečnosti

nostiach neohrozených mrazom. Zariadenia sa smú používať v otvorených a uzavretých systémoch.

Iné alebo tento rámec prekračujúce používanie sa považuje za použitie, ktoré nie je v súlade s týmto určením. Za takto vzniknuté škody nepreberá výrobca záruku. Riziko znáša sám používateľ.

K používaniu v súlade s určením patrí aj dodržiavanie návodu na obsluhu, inštaláciu a dodržiavanie podmienok prehládok a údržby.

Každé použitie, ktoré nie je v súlade s účelom používania zariadenia, je zakázané.

### 2.3 Všeobecné bezpečnostné pokyny

Bezpodmienečne dodržiavajte nasledovné bezpečnostné pokyny a normy:

- > Starostlivo si prečítajte tento návod na obsluhu.

#### **Inštalácia a prvé uvedenie do prevádzky**

Inštaláciu, prvé uvedenie do prevádzky a prípadné opravy vášho zariadenia smie vykonávať len servisný technik s príslušným osvedčením.

#### **V prípade poruchy**

V prípade poruchy bezpečnostný obmedzovač teploty automaticky vypne zariadenie. Príčinu poruchy musí určiť a odstrániť servisný technik s príslušným osvedčením

ešte pred opätovným uvedením zariadenia do prevádzky. Prečítajte si kapitolu o odstraňovaní porúch (→ **kap. 4.2**). Bezpečnostný obmedzovač teploty smie odblokovať len servisný technik s príslušným osvedčením.

- > V žiadnom prípade sa nepokúšajte zariadenie opravovať sami.
- > Neotvárajte kryt zariadenia.

#### **Zmeny**

Na zariadení sa nesmú vykonávať žiadne zmeny. Zmeny prívodu elektrického prúdu a vody smie uskutočniť len servisný technik s príslušným osvedčením.



## 3 Pokyny pre prevádzku

### 3.1 Záručné podmienky

Na všetky dodávané výrobky poskytujeme záruku 24 mesiacov odo dňa uvedenia do prevádzky, maximálne 30 mesiacov odo dňa predaja konečnému používateľovi. Predpoklady uznania záruky sú jasne definované v záručnom liste, ktorý sa pridáva ku kotlu a zákazník musí byť o záručných podmienkach pri kúpe oboznámený. Kotel musí byť spustený servisným technikom, ktorý má osvedčenie na základe absolvovaného školenia. Informácie na tel.čísle: 0850 211711 alebo na [www.vaillant.sk](http://www.vaillant.sk)

### 3.2 Údržba

Kryt vášho zariadenia umývajte vlhkou handrou a trochu mydla. Nepoužívajte abrazívne alebo čistiace prostriedky, ktoré by mohli poškodiť kryt.

### 3.3 Recyklovanie a likvidácia odpadu

Vaše zariadenie, ako aj príslušný prepravný obal pozostávajú v prevažnej miere z recyklovateľných surovín.

### 3.3.1 Zariadenie



Ak je vaše zariadenie Vaillant označené touto značkou (výrobný štítok), potom po uplynutí jeho životnosti nepatrí do domového odpadu.

V tomto prípade sa postarajte o to, aby bolo vaše zariadenie Vaillant a príp. jeho príslušenstvo po uplynutí svojej životnosti odovzdané na riadnu likvidáciu s príslušnými predpismi. Keďže toto zariadenie Vaillant nespadá pod zákon o uvádzaní elektrických a elektronických prístrojov na trh, ich vracaní a ekologickej likvidácii, nepočíta sa s bezplatnou likvidáciou na niektorom zo zberných miest obcí.

### 3.3.2 Obal

Odstránenie prepravného obalu do odpadu prenechajte prosím montážnej, servisnej organizácii, ktorá zariadenie inštalovala.



Dodržiujte prosím platné národné zákonné predpisy.

### 4 Obsluha

#### 4.1 Vypustenie teplej vody

Akonáhle sa na odbernom mieste teplej vody začne odberať voda, miniVED automaticky začne ohrievať vodu. Pri ukončení procesu odberu zariadenie prípravu teplej vody opäť vypne.



Keďže výkon miniVED je obmedzený a zariadenie nereguluje množstvo vody, môže sa v zime pri zvlášť nízkych vstupných teplotách stať, že nastavená výstupná teplota sa nedosiahne. V takomto prípade znížte prietok vody na výstupnej armatúre. MiniVED vám potom poskytne vodu s požadovanou teplotou.



Aby sa dosiahol optimálny prietok vody, bezpodmienečne používajte prietokový regulátor, ktorý je súčasťou balenia. Je vhodný na bežné štandardné puzdrá odbernej armatúry. Nechajte sa poučiť vaším servisným technikom, ako sa prietokový regulátor vymieňa.



#### **Pozor!**

#### **Nebezpečenstvo poškodenia ohrevom nasucho pri prácach na domovej inštalácii!**

Zariadenie môže z dôvodu uzavretia prívodu vody, napr. pri prácach na domovej inštalácii bežať naprázdno a vyhrievacie drôty sa môžu ohrevom nasucho poškodiť.

- > V žiadnom prípade počas alebo po uzatvorení prívodu vody neotvárajte odberný ventil teplej vody.
- > Prerušte prívod elektrického prúdu do zariadenia (vytiahnite sieťovú zástrčku, príp. vypnite poistku).
- > Počkajte, kým sa blokovanie neodstráni.
- > Vodu zo zariadenia odčerpávajte tak, aby vychádzala bez bublín, a to tak, že na zariadení odpojenom od elektrickej siete viackrát otvoríte a zatvoríte odberný ventil teplej vody.
- > Potom znova zariadenie zapojte do elektrickej siete.

## 4.2 Zistenie a odstránenie porúch

Problém	Možná príčina	Náprava
Neprichádza voda	Prívod vody zatvorený	Otvorte hlavný vodovodný kohútik a rohový ventil
Prichádza menej vody, ako sa očakáva	Prietokový regulátor chýba	Namontujte špeciálny prietokový regulátor
	Tlak vody je príliš malý	Nahláste to servisnému technikovi
	Nečistoty	Nahláste to servisnému technikovi
Zariadenie sa zapína a vypína	Tlak vody kolíše, nízky prietok	Zvýšte tlak vody: zatvorte iné odberné miesto, rohový ventil viac otvorte
Hoci sa zariadenie poču- teľne spína, zostane voda studená	Elektrické pripojenie nie je v poriadku	Skontrolujte sieťovú zástrčku, nahláste to servisnému technikovi
	Poistka je aktivovaná, bezpečnostný obmedzovač teploty sa spustil	Keď sa už poistka nedá zapnúť, nahláste to servisnému technikovi
	Výhrevná špirála je chybná	Nahláste to servisnému technikovi
Zariadenie nespína poču- teľne a voda ostáva studená	Tlak tečúcej vody je príliš nízky	Rohový ventil viac otvorte, použite prúdový regulátor, skontrolujte tlak vody
	Nečistoty	Nahláste to servisnému technikovi
Teplota vody kolíše	Tlak vody kolíše	Nahláste to servisnému technikovi
	Elektrické napätie kolíše	Nahláste to servisnému technikovi
Teplota vody je príliš nízka	Prietok je príliš vysoký alebo vstupná teplota príliš nízka	Odberné miesto viac zatvorte, príp. to nahláste servisnému technikovi
	Príkon je príliš nízky	Nahláste to servisnému technikovi

Tab. 4.1 Odstránenie porúch

# 5 Údržba a služby zákazníkom

## 6 Technické údaje

### 5 Údržba a služby zákazníkom

#### 5.1 Údržba



#### **Nebezpečenstvo!**

#### **Ohrozenie života neodbornou údržbou alebo opravami!**

Zanedbaná alebo neodborná údržba alebo neodborné opravy môžu ovplyvniť prevádzkovú bezpečnosť zariadenia a viesť k materiál-  
ným škodám a k poškodeniu zdravia osôb.

- > Nikdy sa nepokúšajte sami vykonávať údržbové práce alebo opravy na vašom zariadení.
- > Týmito prácami poverte servisnú organizáciu s príslušným osvedčením.

Predpokladom trvalej prevádzkyschopnosti a prevádzkovej bezpečnosti, spoľahlivosti a vysokej životnosti vášho miniVED sú pravidelné prehliadky/údržba zariadenia odborným pracovníkom.

Odporúčame uzavretie zmluvy o údržbe.

#### 5.2 Servisná služba zákazníkom

Služby zákazníkom sú poskytované po celom Slovensku. Zoznam servisných partnerov je uvedený na internetovej stránke [www.vaillant.sk](http://www.vaillant.sk).

Zákaznícka linka: 0850 211 711

### 6 Technické údaje

	Jednotka	VED H 3/1	VED H 4/1	VED H 6/1
Na zásobovanie		odberného miesta <sup>1)</sup>		
Vyhotovenie		Zariadenie na nástennú montáž pod umývadlom		
Max. množstvo vody pri $\Delta T = 25 \text{ K}$	l/min	2,0	2,5	3,3
Rozmery				
Šírka	mm	186		
Výška	mm	131		
Hĺbka	mm	78		
Hmotnosť pri naplnení vodou	kg	1,3		
Menovité napätie	V	1/N/PE .. 230 V		
Frekvencia	Hz	50		
Menovitý výkon	kW	3,5	4,4	5,7
Menovitý prúd	A	15	19	25
Krytie		IP 24		

1) Zatvorené zariadenie (tlakuvzdorné)

**Tab. 6.1 Technické údaje**

Návod na obsluhu miniVED 0020096609\_01

Pre servisného technika

# Návod na inštaláciu

miniVED

VED H /1

## Obsah

<b>1</b>	<b>Upozornenia k dokumentácii</b> .....	<b>3</b>	<b>4</b>	<b>Uvedenie zariadenia do prevádzky</b> .....	<b>13</b>
1.1	Dodržiavanie súvisiacich platných dokumentov.....	3	4.1	Odčerpávanie vody zo zariadenia bez bublín.....	13
1.2	Uschovanie dokumentov .....	3	4.2	Nastavenie teploty vody.....	13
1.3	Použité symboly.....	3	4.3	Kontrola funkcií zariadenia .....	14
1.4	Platnosť návodu.....	4	4.4	Odovzdanie používateľovi .....	14
1.5	Označenie CE.....	4			
1.6	Výrobný štítok.....	4			
<b>2</b>	<b>Upozornenie týkajúce sa bezpečnosti</b> .....	<b>4</b>	<b>5</b>	<b>Servis a údržba</b> .....	<b>15</b>
2.1	Dodržiavanie bezpečnostných a výstražných upozornení .....	4	5.1	Údržba .....	15
2.1.1	Klasifikácia výstražných upozornení.....	4	5.2	Náhradné dielce .....	15
2.1.2	Štruktúra výstražných upozornení .....	5			
2.2	Použitie podľa určenia .....	5	<b>6</b>	<b>Zistenie a odstránenie porúch</b> .....	<b>16</b>
2.3	Všeobecné bezpečnostné pokyny .....	6	6.1	Poruchy, možné príčiny a náprava .....	17
2.4	Smernice, zákony, normy .....	7	6.2	Odblokujte bezpečnostný obmedzovač teploty... 18	
<b>3</b>	<b>Inštalácia</b> .....	<b>7</b>	<b>7</b>	<b>Služba zákazníkom a záruka</b> .....	<b>19</b>
3.1	Miesto inštalácie .....	8	7.1	Servisná služba zákazníkom.....	19
3.2	Rozmery zariadenia a prípojok .....	8	7.2	Záručné podmienky .....	19
3.3	Montáž zariadenia .....	9			
3.4	Prípojka studenej a teplej vody.....	10	<b>8</b>	<b>Recyklovanie a likvidácia odpadu</b> .....	<b>19</b>
3.5	Smernice týkajúce sa montáže ohybných spájacích hadíc.....	11	8.1	Zariadenie.....	19
3.6	Elektroinštalácia .....	11	8.2	Obal .....	19
			<b>9</b>	<b>Technické údaje</b> .....	<b>20</b>

## 1 Upozornenia k dokumentácii

Nasledovné pokyny platia pre celú dokumentáciu. V spojení s týmto návodom na inštaláciu sú platné ďalšie podklady. Za škody, ktoré vzniknú nedodržaním týchto návodov, nepreberáme žiadnu záruku.

### 1.1 Dodržiavanie súvisiacich platných dokumentov

- Rešpektujte priložený návod na obsluhu.

### 1.2 Uschovanie dokumentov

- Odovzdajte tento návod na inštaláciu, ako aj všetky súvisiace platné dokumenty prevádzkovateľovi zariadenia. Tento je zodpovedný za uschovanie, aby uvedené návody boli v prípade potreby k dispozícii.

### 1.3 Použité symboly

Ďalej sú vysvetlené symboly použité v texte:



Symbol hroziaceho nebezpečenstva

- Bezprostredné nebezpečenstvo
- Nebezpečenstvo ťažkých zranení osôb
- Nebezpečenstvo ľahkých zranení osôb



Symbol hroziaceho nebezpečenstva

- Nebezpečenstvo zasiahnutím elektrickým prúdom



Symbol hroziaceho nebezpečenstva

- Riziko materiálnych škôd
- Riziko škôd na životnom prostredí



Symbol užitočného doplňujúceho upozornenia a informácií

- Symbol pre požadovanú aktivitu

# 1 Upozornenia k dokumentácii

## 2 Upozornenie týkajúce sa bezpečnosti

### 1.4 Platnosť návodu

Tento návod na inštaláciu sa vzťahuje výhradne na zariadenie s nasledujúcimi tovarovými č.:

- VED H 3/1            0010009482
- VED H 4/1            0010009483
- VED H 6/1            0010009484

Tovarové číslo nájdete na výrobnom štítku.

### 1.5 Označenie CE

Označením CE sa dokumentuje, že zariadenia podľa prehľadu typov spĺňajú základné požiadavky nasledovných smerníc:

- Smernica o elektromagnetickej kompatibilite (smernica 2004/108/ES Rady)
- Smernica o nízkom napätí (smernica 2006/95/ES Rady)

### 1.6 Výrobný štítok

Výrobný štítok sa nachádza na ľavej strane zariadenia.

## 2 Upozornenie týkajúce sa bezpečnosti

### 2.1 Dodržiavanie bezpečnostných a výstražných upozornení

- > Pri inštalácii zariadenia dodržiavajte všeobecné bezpečnostné a výstražné upozornenia, ktoré sú uvedené pred jednotlivými činnosťami.

#### 2.1.1 Klasifikácia výstražných upozornení

Výstražné upozornenia sú označené podľa závažnosti možného nebezpečenstva nasledovnými výstražnými značkami a signálnymi slovami:



Výstražná značka	Signálne slovo	Vysvetlenie
	<b>Nebezpečenstvo!</b>	Bezprostredné ohrozenie života alebo nebezpečenstvo ťažkých zranení osôb
	<b>Nebezpečenstvo!</b>	Ohrozenie života zasiahnutím elektrickým prúdom
	<b>Výstraha!</b>	Nebezpečenstvo ľahkých zranení osôb
	<b>Pozor!</b>	Riziko materiálnych škôd a škôd na životnom prostredí

## 2.1.2 Štruktúra výstražných upozornení

Výstražné upozornenia spoznáte tak, že sú oddelené od ostatného textu hornou a dolnou deliacou čiarou. Zostavené sú podľa nasledovného princípu:



**Signálne slovo!**

**Druh a zdroj nebezpečenstva!**

Objasnenie druhu a zdroja nebezpečenstva.  
 > Opatrenia na odvrátenie nebezpečenstva

## 2.2 Použitie podľa určenia

Elektrické prietokové ohrievače Vaillant sú skonštruované podľa najnovšieho stavu techniky a uznaných bezpečnostno-technických pravidiel. Však pri nesprávnom použití alebo použití, ktoré nie je v súlade s určením, môže vzniknúť nebezpečenstvo ohrozenia zdravia a života používateľa alebo tretej osoby príp. ovplyvnenie zariadenia a iných vecných hodnôt.

Toto zariadenie nie je určené na to, aby ho používali osoby (vrátane detí) s obmedzenými psychickými, senzorickými alebo duševnými schopnosťami alebo nedostatkom skúseností a/alebo vedomostí, iba ak by boli pod dozorom osoby zodpovednej za ich bezpečnosť alebo ak by označiť osobou boli poučené, ako zariadenie obsluhovať.

Deti musia byť pod dohľadom, aby sa zabezpečilo, že sa nehrajú so zariadením.

Zariadenia sa môžu používať len na ohrev pitnej vody na jednotlivých odberných miestach, zvlášť pri umývadlách a sú určené len na domáce použitie v zatvorených miest-

## 2 Upozornenie týkajúce sa bezpečnosti

nostiach neohrozených mrazom. Špecifický odpor vody - informujte sa v príslušnom podniku zásobujúcom vodou - nesmie byť nižší ako 800  $\Omega$  cm pri teplote 15 °C. Zariadenia sa smú používať v otvorených a uzavretých systémoch.

Iné alebo tento rámec prekračujúce používanie sa považuje za použitie, ktoré nie je v súlade s týmto určením. Za takto vzniknuté škody nepreberá výrobca záruku. Riziko znáša sám používateľ.

K používaniu v súlade s určením patrí aj dodržiavanie návodu na obsluhu, inštaláciu a dodržiavanie podmienok prehliadok a údržby.

Každé použitie, ktoré nie je v súlade s účelom používania zariadenia, je zakázané.

### 2.3 Všeobecné bezpečnostné pokyny

Bezpodmienečne dodržiavajte nasledovné bezpečnostné pokyny a normy:

- > Starostlivo si prečítajte tento návod na inštaláciu.
- > Vykonajte činnosti opísané v tomto návode na inštaláciu.

#### Inštalácia a prvé uvedenie do prevádzky

Inštaláciu, prvé uvedenie do prevádzky a prípadné opravy vášho zariadenia smie vykonávať len servisný technik s príslušným osvedčením.

- Špecifický odpor vody nesmie byť nižší ako 800  $\Omega$  cm pri teplote 15 °C.
- Zariadenia sa môžu používať len na ohrev pitnej vody.
- Do zariadenia sa nesmie privádzať predhrievaná voda, napr. zo solárneho zásobníka.

#### Vyvarujte sa zasiahnutia elektrickým prúdom

- > Pred elektroinštaláciami a údržbovými prácami vždy vypnite prívod elektrického prúdu.
- > Uistite sa, že je zaistený proti neúmyselnému opätovnému zapnutiu.

#### V prípade poruchy

V prípade poruchy bezpečnostný obmedzovač teploty automaticky vypne zariadenie. Príčinu poruchy musí určiť a odstrániť odborný servisný technik osvedčením ešte pred opätovným uvedením zariadenia do prevádzky. Pozri kapitolu 6.

Bezpečnostný obmedzovač teploty smie odblokovať len servisný technik s príslušným osvedčením.

#### Zmeny

Na zariadení sa nesmú vykonávať žiadne zmeny. Zmeny prívodu elektrického prúdu a vody smie uskutočniť len servisný technik s príslušným osvedčením.

### 2.4 Smernice, zákony, normy

Kotly Vaillant môže viesť do prevádzky iba servisný technik, alebo firma, podľa vyhl. . 718/2002 Z.z.

- STN 33 2180 - Pripájanie elektrických prístrojov a spotrebičov
- STN 33 2000 - 3 Elektrotechnické predpisy. Elektrické zariadenia. Časť 3: Stanovenie základných charakteristík
- STN 33 2000-7-701 - Elektrotechnické predpisy. Elektrické zariadenia. Časť 7: Zariadenia jednocelové a v zvláštnych objektoch.
- STN 33 2130 - Elektrotechnické predpisy. Vnútorne elektrické rozvody
- STN 33 0160 - Elektrotechnické predpisy. Značenie svoriek elektrických predmetov. Vykonávacie predpisy.
- STN 33 2350 - Predpisy týkajúce sa elektrických zariadení v sťažených klimatických podmienkach.
- STN 34 0350 - Elektrotechnické predpisy. Predpisy na pohyblivé privody a káblové vedenia.
- STN 33 1500 - Revízia elektrických zariadení.
- STN EN 60 335 - 1- Bezpečnosť elektrických spotrebičov pre domácnosť a podobné účely. Časť 1 - Všeobecné požiadavky.

### 3 Inštalácia

Inštaláciu a prvé uvedenie zariadenia do prevádzky môže uskutočniť len servisný technik s príslušným osvedčením.



#### **Pozor!**

- Nesprávne použitie a/alebo nevhodný nástroj môže viesť k poškodeniu (napr. unikanie vody)!
- > Pri dotáňovaní alebo uvoľňovaní skrutkových spojov používajte zásadne len vhodné vidlicové kľúče (žiadne kliešte, predĺženia atď.)



#### **Pozor!**

#### **Nebezpečenstvo poškodenia zariadenia!**

- > Neinštalujte zariadenie v miestnostiach alebo priestoroch ohrozených mrazom, agresívnymi výparmi alebo prachom.



Pred montážou starostlivo prepláchnite privod studenej vody.

## 3 Inštalácia

### 3.1 Miesto inštalácie

Zariadenie je určené výlučne na inštaláciu pod umývadlom a môže sa pripojiť na každú bežne dostupnú tlakovzdornú alebo beztlakovú armatúru. Na účely údržby sa musí nainštalovať samostatný uzatvárací ventil. Ak je pri inštalácii potrebný zabraňovač spätného toku, možno ho nainštalovať len v teplovodnom vedení za elektrickým prietokovým ohrievačom. Inštalácia v studenovodnom vedení pred zariadením je neprípustná!

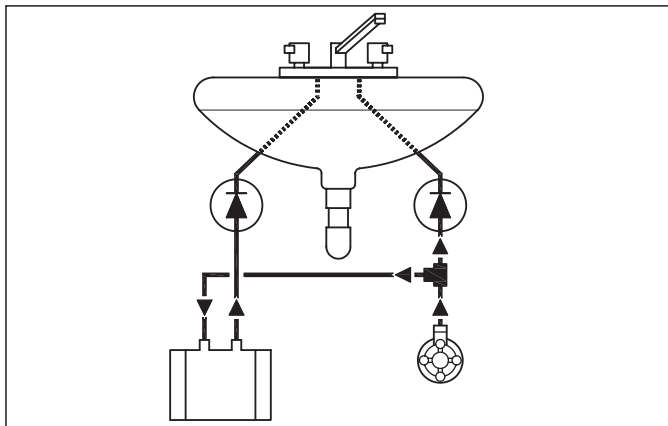

Obr. 3.1 Poloha bezpečnostných obmedzovačov teploty

### 3.2 Rozmery zariadenia a prípojok

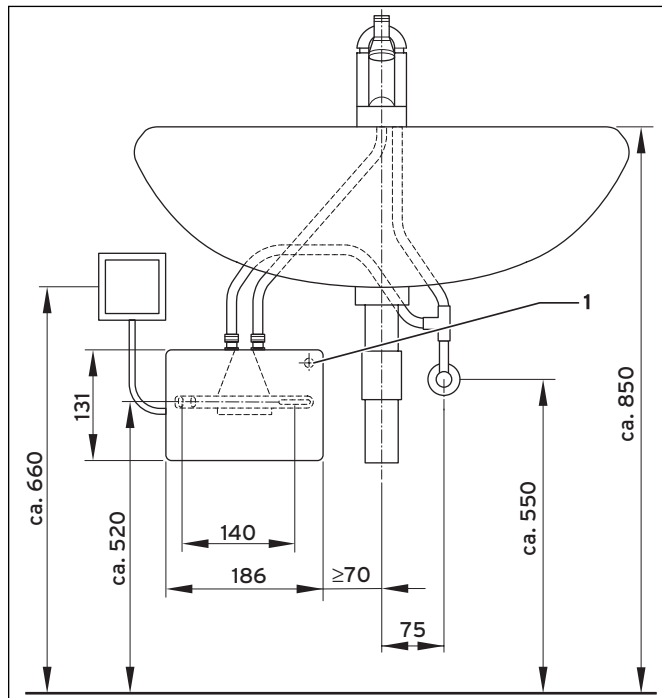

Obr. 3.2 Rozmery zariadenia a prípojok

1 Káblový vstup

## 3.3 Montáž zariadenia

Zariadenie sa musí nainštalovať vodovodnými prípojkami vodorovne nahor, aby sa teplovodné vedenie odbernej armatúry a studenovodné vedenie mohli priamo pripojiť.

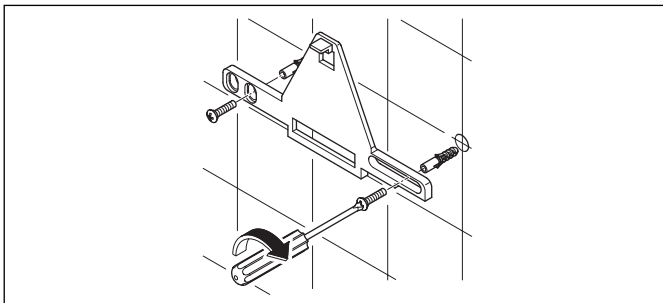

**Obr. 3.3 Upevnenie nástenného držiaka**

- > Nástenný držiak upevníte na stenu pomocou priložených skrutiek a kotiev.

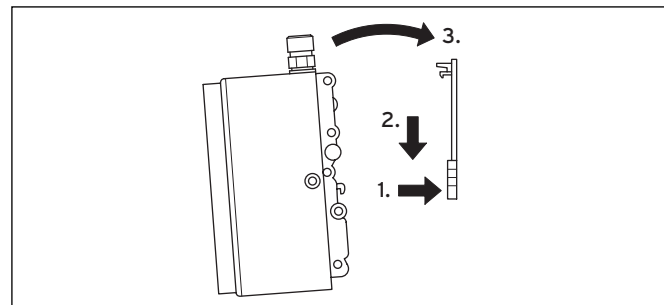

**Obr. 3.4 Pripevnenie zariadenia**

- > Zariadenie nasuňte na nástenný držiak tak, aby zapadol.
- > Zariadenie demontujte tak, že západku nástenného držiaka zatlačíte plochým skrutkovačom nahor a zariadenie opatrne nadvihnete od nástenného držiaka nahor (**obr. 3.4**).

## 3 Inštalácia

### 3.4 Prípojka studenej a teplej vody

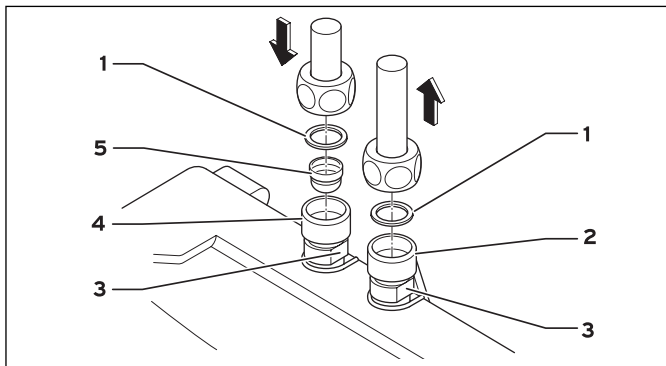

Obr. 3.5 Prípojka studenej a teplej vody

- 1 Tesnenie
- 2 Prípojka teplej vody (výtok), G 3/8"
- 3 Plocha na nasadenie kľúča
- 4 Prípojka studenej vody (prítok), G 3/8"
- 5 Sitko



Aby sa dosiahol optimálny prúd vody, bezpodmienečne použite dodaný prietokový regulátor na výstupe odbernej armatúry.



#### Pozor!

#### Nebezpečenstvo poškodenia upchatím rúrky cudzími telesami!

Keď používate zariadenie bez sitka, môžu doň vniknúť cudzie telesá a upchať rúrku.

- > Používajte zariadenie len so sitkom (**5**) v prípojke studenej vody.

Prívod vody (modrá) a výtok vody (červená) sú označené farebnými gumovými krúžkami na prípojkách vody (**obr. 3.5**).

- > Spojkou tvaru T a tlakovou hadicou (súčasť dodávky) vytvorte vedenie studenej vody k vodovodnej prípojke (modrej). Dodržiavajte pritom smernice týkajúce sa montáže ohybných spájacích hadíc (→ **kap. 3.5**).
- > Na vodovodnej prípojke označenej červenou farbou vytvorte teplovodné spojenie s armatúrou. Montáž musí byť uskutočnená tak, aby pripojené vodovodné vedenia nevyvíjali silu na zariadenie. Použite plochu na nasadenie kľúča (**3**) na pridržanie.
- > Po uskutočnení inštalácie skontrolujte tesnosť všetkých spojov.

## 3.5 Smernice týkajúce sa montáže ohybných spájacích hadíc

DN hadica	D <sub>vonkajší</sub>	PN	R <sub>min</sub>
8 mm	12 mm	20 bar	27 mm

Dbajte na dostatočné vyrovnanie napätia!

Povolený polomer ohybu  $R_{min} = 27$  mm nesmie byť nižší, a to pri transporte, montáži, ako aj v namontovanom stave. Ak polomer ohybu nemožno dodržať, je potrebné zmeniť druh montáže alebo zvoliť vhodnú hadicu.

- > Minimálne dĺžky nájdete v tabuľke.

L <sub>min</sub>	L <sub>min</sub> α = 90°	L <sub>min</sub> α = 180°	L <sub>min</sub> α = 360°
60 mm	140 mm	180 mm	260 mm

Ak ide o montáž s ohybom, musí byť k dispozícii dostatočná dĺžka hadice na vytvorenie otvoreného oblúka, ináč sa hadica na miestach pripojenia zlomí alebo poškodí. Pod tlakom, príp. vplyvom tepla môže dôjsť k nepatrnej zmene dĺžky hadice.

- > Pri rovnej montáži položte hadicové vedenie tak, aby sa zmeny dĺžky dali kompenzovať.

Flexibilné spojenie sa v žiadnom prípade nesmie pretočiť alebo prelomiť.

Hadica sa nesmie pri montáži alebo počas prevádzky nijako zaťažovať vonkajším ťahom alebo tlakom.

- > Neohybné pripojenia (vonkajší závit) už netahajte po upevnení druhého pripojenia, ináč sa hadica pretočí alebo sa môže poškodiť.

## 3.6 Elektroinštalácia



### Nebezpečenstvo!

**Vedenia a prípojky pod napätím predstavujú nebezpečenstvo ohrozenia života zasiahnutím elektrickým prúdom!**

- > Prv než pripojíte zariadenie, vypnite prívod prúdu.

Rešpektujte národné predpisy miestnych podnikov dodávajúcich elektrickú energiu, ako aj údaje na výrobnom štítku.

Zariadenie (okrem VED H 3/1) je vybavené sieťovým vodičom a musí sa pevne pripojiť prostredníctvom zásuvky, pozri schému zapojenia (**obr. 3.6**). Toto pripojenie musí mať zo strany prevádzkovateľa namontované všepólové vypínanie prostredníctvom oddeľovacieho zariadenia zo strany prevádzkovateľa s minimálne 3 mm medzerou pri otvorení kontaktu, napr. poistkami.

- > Pripojte zariadenie na ochranný vodič.

## 3 Inštalácia

Prierez prírodného vedenia musí byť dimenzovaný podľa výkonu, pozri Technické údaje (→ **kap. 9**).

- > Namontujte na zaistenie zariadenie bezpečnostný prvok na ochranu vedenia s vypínacím prúdom prispôbeným menovitému prúdu zariadenia.

Typ VED H 3/1 (3,5 kW) sa dodáva so sieťovým vodičom a ochrannou zástrčkou.

- > Uistite sa, že prírodné vedenie je dostatočne dimenzované pre zásuvku s ochranným kontaktom a že zásuvka je pripojená k ochrannému vodiču.

Zásuvka musí byť voľne prístupná.

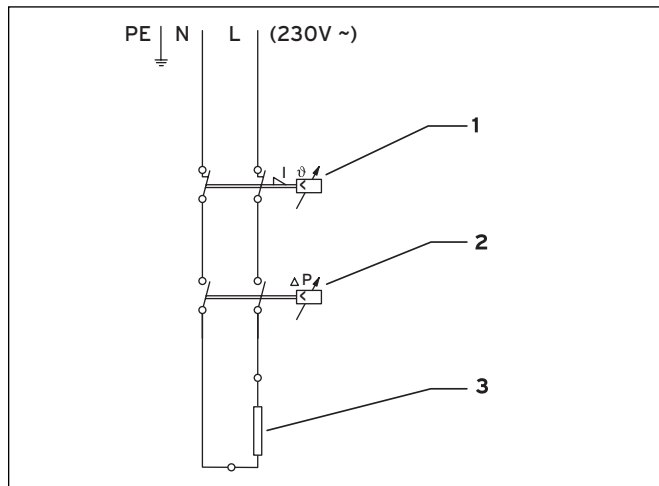

**Obr. 3.6 Schéma zapojenia**

- 1 Bezpečnostný obmedzovač teploty
- 2 Diferenciálny spínač tlaku
- 3 Vyhrievací článok



## 4 Uvedenie zariadenia do prevádzky

### 4.1 Odčerpávanie vody zo zariadenia bez bublín

Na ukončenie inštalácie a po každom vyprázdnení sa musí uskutočniť:

- > Zariadenie odpojte od elektrickej siete (vypnite poistku).
- > Otvorte uzatvárací ventil na studenú vodu.
- > Vodu zo zariadenia odčerpávajte tak, aby vychádzala bez bublín, a to tak, že na zariadení odpojenom od elektrickej siete viackrát otvoríte a zatvoríte odberný ventil teplej vody.
- > Zapnite opäť sieťovú poistku.



**Pozor!**  
**Nebezpečenstvo poškodenia ohrevom nasucho!**

Keď sa zariadenie zapne v stave naprázdno, môžu sa vyhrievacie drôty poškodiť ohrevom nasucho.

- > Pred každým vyprázdnením odpojte zariadenie od napätia.

### 4.2 Nastavenie teploty vody



**Nebezpečenstvo!**

**Dielce pod napätím predstavujú nebezpečenstvo ohrozenia života zasiahnutím elektrickým prúdom!**

Vnútri zariadenia sa nachádzajú otvorené dielce pod napätím

- > Prv než otvoríte kryt zariadenia, vypnite prívod prúdu.



**Pozor!**

**Nebezpečenstvo poškodenia unikajúcou vodou!**

Ak regulačnú skrutku vyskrutkujete (1) príliš veľa, môže začať unikať voda.

- > Regulačnú skrutku nevyskrutkujte za obvodový zárez.

Maximálna teplota, ktorú možno dosiahnuť a maximálny prietok závisia od miestnych daností. Aby sa pri nízkej vstupnej teplote dosiahla ešte komfortná výstupná teplota, príp. pri vysokej vstupnej teplote veľký prietok, možno prietok nastaviť regulačnou skrutkou (1).

## 4 Uvedenie zariadenia do prevádzky

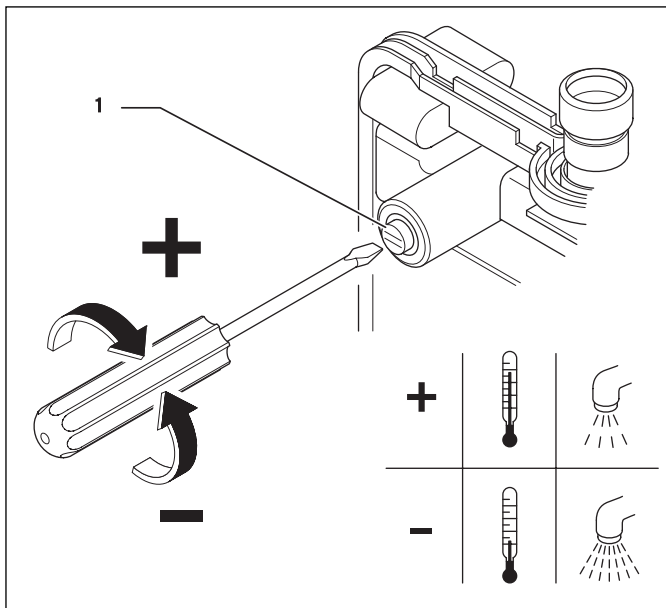

Obr. 4.1 Regulačná skrutka na nastavenie teploty vody

- Otvorte vypúšťací kryt zariadenia.
- Nastavte regulačnou skrutkou (1) požadovaný prietok.
- Zatvorte kryt zariadenia.
- Zapnite opäť poistku.

### 4.3 Kontrola funkcií zariadenia

Pred odovzdaním používateľovi skontrolujte, či miniVED správne funguje.

### 4.4 Odovzдание používateľovi

Používateľ zariadenia musí byť oboznámený s ovládaním a funkciami miniVED.

- Odovzdajte používateľovi tento návod na uschovanie.
- Prejdite s používateľom návod na obsluhu a v prípade potreby odpovedzte na jeho otázky.
- Upozornite používateľa zvlášť na bezpečnostné upozornenia, ktoré musí rešpektovať. Mal by byť oboznámený najmä s nebezpečenstvom ohrevu nasucho.
- Upozornite používateľa na nevyhnutnosť pravidelnej prehliadky/údržby zariadenia (zmluva o prehliadkach/údržbe).

## 5 Servis a údržba

### 5.1 Údržba

Každé tri roky vykonajte kontrolu činnosti a zrakovú kontrolu zariadenia. Elektroinštaláciu môže uskutočniť len servisný technik s príslušným osvedčením.

Pri silno vápenatej vode je potrebné vykonávať častejšie odvápnenie. Okrem toho sa pri používaní vody s vysokým obsahom nánosov musí častejšie čistiť sitko v prípojke studenej vody.



**Nebezpečenstvo!**  
**Vedenia a prípojky pod napätím predstavujú nebezpečenstvo ohrozenia života zasiahnutím elektrickým prúdom!**

Pri všetkých opravách a činnostiach údržby sa musí zariadenie odpojiť od elektrickej siete (odpojiť od napätia).

- Vždy najprv vypnite elektrický prívod.

Ak je potrebné kompletné odvápnenie, pripojte odvápnovacie čerpadlo medzi prípojku teplej a studenej vody. Po odvápnení sa musí zariadenie dôkladne prepláchnuť vodou a potom vodu odčerpávať zo zariadenia tak, aby vychádzala bez bublín (→ **kap. 4.1**).



**Pozor!**

**Nebezpečenstvo poškodenia netesnosťami!**

Keď sitko v prípojke studenej vody nie je správne umiestnené, môže to viesť k vzniku netesností.

- Dbajte na správne umiestnenie sitka v prípojke studenej vody.

Keď je pripojovací kábel poškodený, musí ho servisný technik vymeniť, aby sa predišlo nebezpečenstvám.

### 5.2 Náhradné dielce

Prehľad dostupných originálnych náhradných dielcov Vaillant dostanete

- u vášho veľkopredajcu (katalóg náhradných dielcov, vytlačený alebo na CD)
- alebo na servisnom portáli <http://www.vaillant.sk>

## 6 Zistenie a odstránenie porúch

### 6 Zistenie a odstránenie porúch

Nasledujúce uvedené poruchy smú odstrániť len kvalifikovaní servisní technici s príslušným osvedčením.

- > Pri opravách používajte len originálne náhradné dielce Vaillant.
- > Presvedčte sa o správnej montáži dielcov, ako aj dodržaní ich pôvodnej polohy a smeru.

Pred demontážou dielcov zariadenia dopravujúcich vodu musíte uvoľniť pripojenia studenej a teplej vody a zariadenie nechať bežať naprázdno.

## 6.1 Poruchy, možné príčiny a náprava

Problém	Možná příčina	Náprava
Neprichádza voda	Prívod vody zatvorený	Otvorte hlavný vodovodný kohútik a rohový ventil
Prichádza menej vody, ako sa očakáva	Prietokový regulátor chýba	Namontujte špeciálny prietokový regulátor
	Tlak vody je príliš malý	Skontrolujte tlak tečúcej vody
	Nečistoty	Odstráňte nečistoty z filtračného sitka, z rohového ventilu armatúry/Skontrolujte technické údaje
Zariadenie sa zapína a vypína	Tlak vody kolíše, nízky prietok	Odstráňte nečistoty/zvýšte tlak vody, zatvorte iné odberné miesto, rohový ventil viac otvorte
Hoci sa zariadenie poču- teľne spína, zostane voda studená	Elektrické pripojenie nie je v poriadku	Skontrolujte elektrickú prípojku
	Poistka je aktivovaná, bezpečnostný obmedzovač teploty sa spustil	Po odstránení chyby zapnite poistku alebo odblokujte bezpečnostný obmedzovač teploty
	Výhrevná špirála je chybná	Vymeňte zariadenie
Zariadenie nespína poču- teľne a voda ostáva studená	Vodovodné prípojky sú zamenené	Skontrolujte inštaláciu
	Tlak vody je príliš nízky	Skontrolujte nastavenie množstva vody, rohový ventil viac otvorte, použite prúdový regulátor, skontrolujte tlak vody
	Nečistoty	Odstráňte nečistoty z prívodu a výtoky
Teplota vody kolíše	Tlak vody kolíše	Stabilizujte tlak tečúcej vody
	Elektrické napätie kolíše	Skontrolujte napätie
Teplota vody je príliš nízka	Prietok je príliš vysoký alebo vstupná teplota príliš nízka	Uskutočnite nastavenie množstva vody
	Príkon je príliš nízky	Porovnajme merania teploty a množstva s technickými údajmi/skontrolujte napätie

Tab. 6.1 Odstránenie porúch

## 6 Zistenie a odstránenie porúch

### 6.2 Odblokujte bezpečnostný obmedzovač teploty



#### **Nebezpečenstvo!**

**Dielce pod napätím predstavujú nebezpečenstvo ohrozenia života zasiahnutím elektrickým prúdom!**

Vnútri zariadenia sa nachádzajú otvorené dielce pod napätím

- > Prv než otvoríte kryt zariadenia, vypnite prívod prúdu.

- > Otvorte vypúšťací kryt zariadenia.

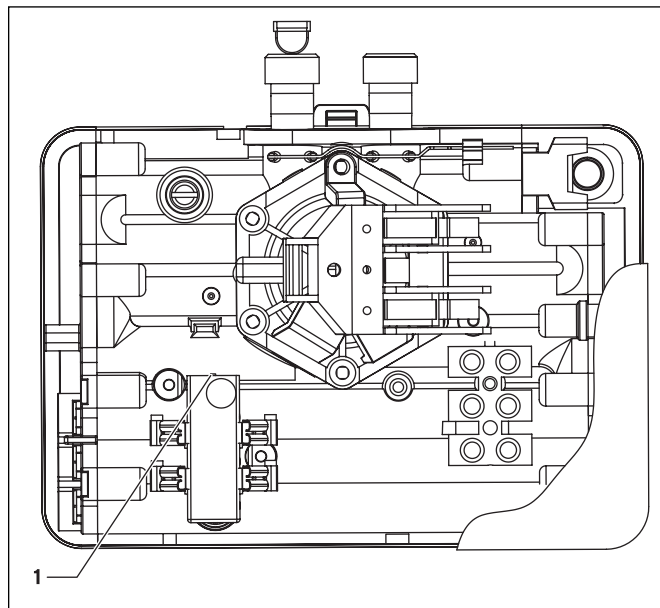

**Obr. 6.1** Poloha bezpečnostného obmedzovača teploty

- > Odblokujte poistný obmedzovač teploty (1).
- > Zatvorte kryt zariadenia.
- > Zapnite opäť poistku.

## 7 Služba zákazníkom a záruka

### 7.1 Servisná služba zákazníkom

Služby zákazníkom sú poskytované po celom Slovensku. Zoznam servisných partnerov je uvedený na internetovej stránke [www.vaillant.sk](http://www.vaillant.sk).  
Zákaznícka linka: 0850 211 711

### 7.2 Záručné podmienky

Na všetky dodávané výrobky poskytujeme záruku 24 mesiacov odo dňa uvedenia do prevádzky, maximálne 30 mesiacov odo dňa predaja konečnému užívateľovi. Predpoklady uznania záruky sú jasne definované v záručnom liste, ktorý sa pridáva ku kotlu a zákazník musí byť o záručných podmienkach pri kúpe oboznámený. Kotel musí byť spustený servisným technikom, ktorý má osvedčenie na základe absolvovaného školenia. Informácie na tel.čísle: 0850 211711 alebo na [www.vaillant.sk](http://www.vaillant.sk)

## 8 Recyklovanie a likvidácia odpadu

Vaše zariadenie, ako aj príslušný prepravný obal pozostávajú v prevažnej miere z recyklovateľných surovín.

### 8.1 Zariadenie



Ak je vaše zariadenie Vaillant označené touto značkou (výrobný štítok), potom po uplynutí jeho životnosti nepatrí do domového odpadu.

V tomto prípade sa postarajte o to, aby bolo vaše zariadenie Vaillant po uplynutí svojej životnosti odovzdané na riadnu likvidáciu v súlade s príslušnými predpismi. Keďže toto zariadenie Vaillant nespadá pod zákon o uvádzaní elektrických a elektronických prístrojov na trh, ich vracaní a ekologickej likvidácii, nepočíta sa s bezplatnou likvidáciou na niektorom zo zberných miest obcí.

### 8.2 Obal

Likvidáciu prepravného obalu prevezme servisný podnik, ktorý zariadenie inštaloval.

## 9 Technické údaje

### 9 Technické údaje

	Jednotka	VED H 3/1	VED H 4/1	VED H 6/1
Na zásobovanie		odberného miesta <sup>1)</sup>		
Vyhotovenie		Zariadenie na nástennú montáž pod umývadlom		
Výbava		Výhrevná špirála z neizolovaného drôtu		
Menovitý obsah	l	0,2		
Rozmery (šírka/výška/hĺbka)	mm	186/131/78		
Hmotnosť pri naplnení vodou	kg	1,3		
Max. množstvo vody pri $\Delta T = 25 \text{ K}$	l/min	2,0	2,5	3,3
Spínací/vypínací prietok	l/min	1,6/1,2	1,8/1,4	2,1/1,7
Min. potrebný prierez vodiča	mm <sup>2</sup>	1,5	2,5	2,5
Optimálny prevádzkový tlak	bar	2 - 4		
Max. navýšený prevádzkový tlak	bar	10		
Menovité napätie	V	1/N/PE .. 230 V		
Frekvencia	Hz	50		
Menovitý výkon	kW	3,5	4,4	5,7
Menovitý prúd	A	15	19	25
Minimálny odpor vody pri teplote 15 °C	$\Omega \text{ cm}$	$\geq 800$		
Bezpečnosť		zodpovedá národným bezpečnostným ustanoveniam, s rádiovým odrušením, bez spätného pôsobenia do siete		
Krytie		IP 24		
Trieda ochrany podľa VDE		1		

1) Zatvorené zariadenie (tlakuvzdorné)

**Tab. 9.1 Technické údaje**







## Vaillant

Pplk. Pl'ušt'a 45 ■ Skalica 909 01

Tel.: +421 850 211 711 ■ [www.vaillant.sk](http://www.vaillant.sk)

## Zastopstvo Vaillant - Vaillant d.o.o.

Dolenjska c. 242 b ■ 1000 Ljubljana ■ Slovenija

Tel. 00386 1 280 93 40/42/46 ■ tehnični oddelek 00386 1 280 93 45

Fax 00386 1 280 93 44 ■ [info@vaillant.si](mailto:info@vaillant.si) ■ [www.vaillant.si](http://www.vaillant.si)

## Представительства Vaillant GmbH в России

**123423 Москва** ■ ул. Народного Ополчения, дом 34

Тел.: (495) 788 45 44 ■ Факс: (495) 788 45 65

Сервисная служба: 8 800 333 45 44 (для жителей Москвы и МО)

**197022 Санкт-Петербург** ■ наб. реки Карповки, д. 7

Тел.: (812) 703 00 28 ■ Факс: (812) 703 00 29

**410004 Саратов** ■ ул. Чернышевского, д. 60/62А, офис 702

Тел./факс: (8452) 29 31 96 / 29 47 43 ■ Моб. тел.: +7 (937) 264 89 99

**344064 Ростов-на-Дону** ■ ул. Вавилова, д. 62 в, 5 эт, оф. 508-509

Тел./Факс +7 (863) 218 13 01, 300-78-17, 300-78-19

**620100 Екатеринбург** ■ Восточная, 45

Тел.: (343) 382 08 38 ■ Моб. тел.: +7 (982) 602 40 04

Техническая поддержка (495) 921 45 44 (круглосуточно)

[info@vaillant.ru](mailto:info@vaillant.ru) ■ [www.vaillant.ru](http://www.vaillant.ru)

**Vaillant Saunier Duval Kft.**

1117 Budapest ■ Hunyadi János út. 1. ■ Tel: +36 1 464 78 00  
Telefax +36 1 464 78 01 ■ www.vaillant.hu ■ vaillant@vaillant.hu

**Vaillant GmbH - Predstavništvo u RH**

Planinska 11 ■ 10000 Zagreb ■ Hrvatska ■ tel.: 01/61 88 670, 61 88 671, 60 64 380  
tehnički odjel: 61 88 673 ■ fax: 01/61 88 669 ■ www.vaillant.hr ■ info@vaillant.hr

**Vaillant GmbH**

Berghauser Str. 40 ■ 42859 Remscheid ■ Telefon 0 21 91/18-0  
Telefax 0 21 91/18-28 10 ■ www.vaillant.de ■ info@vaillant.de