



VR30



 TR;PL;CZ;HR;GUS;RO

Для специалистов

Инструкция по монтажу

Шинный модуль сопряжения, модулирующий

Оглавление

1	Указания к документации	3		
1.1	Хранение документации.	3		
1.2	Используемые символы	4		
2	Описание устройства	4		
2.1	Использование по назначению.	4		
2.2	Знаки соответствия.	4		
2.3	Область применения.	4		
2.4	Объем поставки и принадлежности .	5		
2.5	Соединения и функциональные элементы.	5		
3	Указания по технике безопасности и предписания	6		
3.1	Указания по технике безопасности . .	6		
3.2	Предписания	6		
4	Монтаж	7		
4.1	Монтаж шинного модуля сопряжения в ecoTEC, iroVIT, ecoCOMPACT и ecoMAX exclusiv.	7		
4.2	Монтаж шинного модуля сопряжения в atmoTEC, turboTEC, atmoMAX и turboMAX.	8		
5	Электромонтаж	9		
5.1	Подключение шинного модуля сопряжения.	9		
5.2	Настройка адреса в шине	9		

1 Указания к документации

Следующие указания представляют собой «путеводитель» по всей документации.

В сочетании с данной инструкцией по монтажу действительна и другая документация.

За ущерб, вызванный несоблюдением данных инструкций, мы не несем никакой ответственности.



Внимание!

Во избежание повреждений всех аппаратов, присоединенных к шине, особое внимание уделяйте главе 5 «Электромонтаж».

Монтаж, электрическое подключение и первый ввод в эксплуатацию разрешается выполнять только аттестованной специализированной фирме.

Совместно действующая документация

Для фирм, эксплуатирующих установки:

При эксплуатации системы соблюдать соответствующие инструкции по эксплуатации различных компонентов системы.

Для специалистов:

При монтаже и вводе в эксплуатацию соблюдать соответствующие инструкции по монтажу различных компонентов системы.



Внимание!

Особое внимание уделяйте инструкции по монтажу нагревательного аппарата и шинномодульного регулятора.

1.1 Хранение документации

Передайте данную инструкцию по монтажу фирме, эксплуатирующей установки. Она берет на себя хранение инструкции, чтобы она всегда имелась под рукой в случае необходимости.

1 Указания к документации

2 Описание устройства

1.2 Используемые символы

При монтаже устройства соблюдайте указания по технике безопасности, приведенные в данном руководстве по монтажу!



Опасно!

Непосредственная опасность для здоровья и жизни!



Внимание!

Возможная опасная ситуация для оборудования и окружающей среды!



Указание!

Полезные советы, информация и указания.

- Символ необходимости выполнения какого-либо действия

2 Описание устройства

2.1 Использование по назначению

Шинный модуль сопряжения VR 30 работает в качестве преобразователя протокола между eBUS и

ПК-интерфейсом Vaillant. Он позволяет подключать до 16 аппаратов к одной шине eBUS. Любое выходящее за рамки указанного использование считается применением не по назначению и запрещено.

2.2 Знаки соответствия

Модулирующий шинный модуль сопряжения VR 30 при соблюдении соответствующих предписаний по монтажу соответствует требованиям соответствующих нормативных актов и стандартов.

2.3 Область применения

Вы можете использовать модулирующий шинный модуль сопряжения VR 30 для системного расширения регуляторов autoMATIC 620 и calorMATIC 630. VR 30 обеспечивает связь центрального регулирующего устройства с несколькими нагревательными аппаратами Vaillant. В нагревательных аппаратах с ПК-интерфейсом Вы можете использовать шинный модуль сопряжения VR 30 в сочетании с vnetDIALOG для контроля и дистанционной параметризации. VR 30 состоит из платы с соединительным зажимом и соединительных кабелей.

calorMATIC 630: если более двух нагревательных аппаратов включаются в каскад, то для каждого аппарата требуется шинный модуль сопряжения, который устанавливает связь между eBUS и нагревательным аппаратом. Вы можете подключать до шести VR 30 к регулятору.

autoMATIC 620: если от двух до шести нагревательных аппаратов включаются в каскад, то для каждого аппарата требуется шинный модуль сопряжения VR 30, который устанавливает связь между eBUS и нагревательным аппаратом. Вы можете подключать до шести модулей сопряжения VR 30 к регулятору. Шинный модуль сопряжения VR 30 встраивается непосредственно в клеммную колодку нагревательного аппарата. Он связывается с регулятором по шине eBUS. На VR 30 с помощью поворотного переключателя необходимо установить однозначный адрес на шине. Все другие настройки Вы выполняете на центральном регулирующем устройстве.

2.4 Объем поставки и принадлежности

- Проверьте объем поставки шинного модуля сопряжения.

- 1 плата шинного модуля сопряжения VR 30
- 1 соединительный зажим для eBUS-провода
- 2 соединительных кабеля для нагревательного аппарата (RJ12 - RJ12)
- 1 монтажный зажим

2.5 Соединения и функциональные элементы



Рис. 2.1 Соединения

Пояснения к рисунку:

- 1 Гнездо для присоединения к нагревательному аппарату
- 2 Адресный переключатель
- 3 Соединительный зажим шины

3 Указания по технике безопасности и предписания

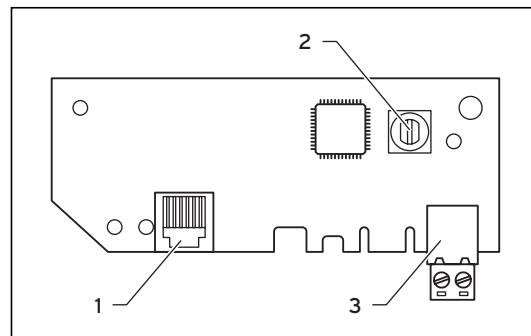
Монтаж шинного модуля сопряжения должен быть выполнен аттестованной специализированной организацией, которая несет ответственность за выполнение существующих стандартов и предписаний. За ущерб, вызванный несоблюдением данной инструкции, мы не несем никакой ответственности.

3.1 Указания по технике безопасности



Опасно!

Опасность для жизни в связи с поражением током на токоведущих зажимах!

Перед началом работ на устройстве выключить подачу электропитания и предотвратить от повторного включения.

Выключения сетевых выключателей на регулирующих устройствах не достаточно, чтобы обесточить все зажимы системы.

3.2 Предписания

Соблюдайте действующие предписания снабжающей организации.

Для электромонтажа использовать стандартные провода. Шина должна иметь поперечное сечение не менее $0,75 \text{ мм}^2$ и длину не более 300 м.

Соединительные провода для 230 В и провода датчиков и шины, начиная с длины 10 м, должны прокладываться отдельно.

4 Монтаж

4.1 Монтаж шинного модуля сопряжения в ecoTEC, iroVIT, ecoCOMPACT и ecoMAX exclusiv

- Откройте распределительную коробку нагревательного аппарата согласно инструкции по его монтажу.



Рис. 4.1 Подключение шины к соединительному зажиму нагревательного аппарата

- Снимите заглушку (1) кабельного ввода.
- Вытащите крышку на себя.

- Присоедините шину (2) к прилагаемому соединительному зажиму (3).
- Вставьте соединительный зажим (3) шины в гнездо (4) на плате модуля сопряжения.
- Настройте адрес на шине, как описано в разделе 5.2.

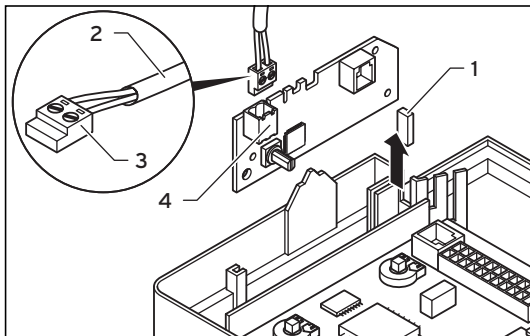

Рис. 4.2 Монтаж платы модуля сопряжения

- Установите плату модуля сопряжения (1) в распределительную коробку.

4.2 Монтаж шинного модуля сопряжения в atmoTEC, turboTEC, atmoMAX и turboMAX

- Откройте распределительную коробку нагревательного аппарата согласно инструкции по его монтажу.

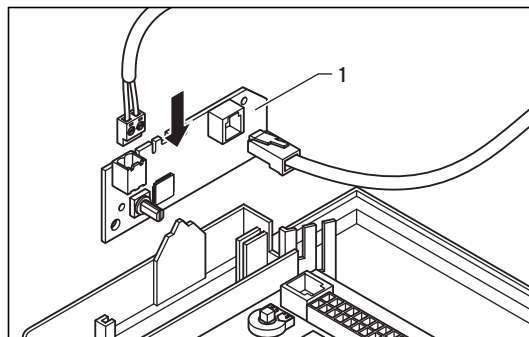

Рис. 4.3 Крепление зажима на плате модуля сопряжения

- Закрепите зажим (1), прилагаемый к модулю сопряжения, на плате модуля сопряжения.

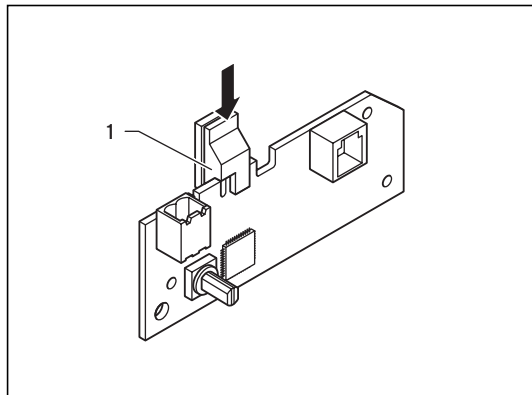

Рис. 4.4 Установка платы модуля сопряжения

- Вставьте плату (1) с зажимом в вырез (2) распределительной коробки.
- Присоедините шину (3) к прилагаемому соединительному зажиму (4).
- Вставьте соединительный зажим (4) шины в гнездо (5) на плате модуля сопряжения.
- Установите плату модуля сопряжения в распределительную коробку, как показано на рис. 4.2.

5 Электромонтаж

5.1 Подключение шинного модуля сопряжения

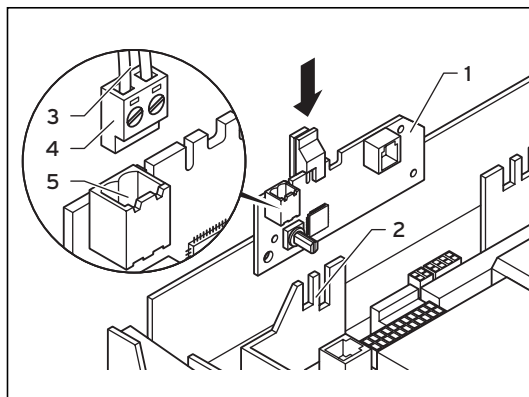
- Соедините второй штекер соединительного провода (штекер RJ12) с гнездом X6 электроники аппарата.



Рис. 5.1 Подключение шинного модуля сопряжения

- Присоедините шину (1) к регулятору на шине.

- Только в комбинации с vnetDIALOG: присоедините модуль сопряжения к шине в vnetDIALOG.

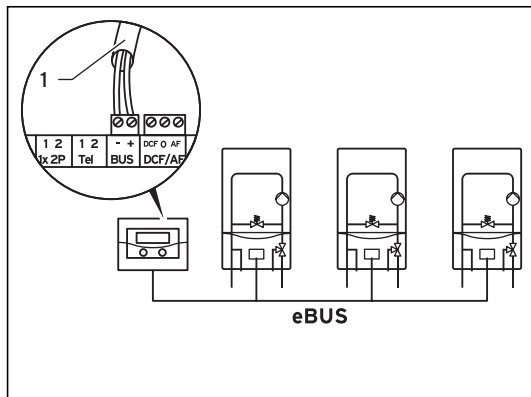

Указание!

eBUS может иметь разветвления в любой точке системы.

5.2 Настройка адреса в шине

Связь в системе осуществляется по eBUS. Для обеспечения бесперебойной связи между всеми компонентами Вы должны придать соответствующему модулю сопряжения однозначный адрес. Для этого Вы должны настроить на адресном переключателе модуля сопряжения значение от 1 до 6.



Рис. 5.2 Настройка адреса в шине

Пояснения к рисунку:

- 1 Гнездо для присоединения к нагревательному аппарату
- 2 Адресный переключатель
- 3 Соединительный зажим шины

- Установите адресные переключатели (2) присоединенных модулей сопряжения на различные адреса с номерами по порядку - для первого аппарата на 1, для второго - на 2. Аппараты появляются в этой последовательности в Интернете.
Адрес на шине зависит от положения аппарата в каскаде.

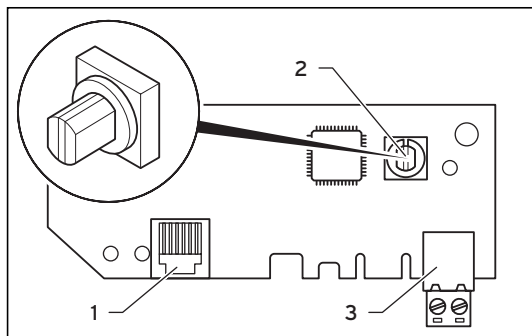
Для vnetDIALOG можно подключить до 16 нагревательных аппаратов. Нагревательным аппаратам придать адреса на шине от 1 до 16.

Vaillant GmbH

Berghauser Str. 40 ■ 42859 Remscheid ■ Telefon 0 21 91/18-0
Telefax 0 21 91/18-28 10 ■ www.vaillant.de ■ info@vaillant.de