

ecoCOMPACT, auroCOMPACT, atmoCOMPACT



ecoCOMPACT:

VSC 126/2-C 140
VSC 196/2-C 150
VSC 246/2-C 170
VSC 246/2-C 210
VSC 306/2-C 200

auroCOMPACT:

VSC S 126/2-C 180
VSC S 196/2-C 200

atmoCOMPACT:

VSC 124/2-C 140
VSC 194/2-C 150

Für den Fachhandwerker

Montageanleitung

ecoCOMPACT, auroCOMPACT, atmoCOMPACT

Anschlusszubehör 0020040911

ecoCOMPACT:

VSC 126/2-C 140

VSC 196/2-C 150

VSC 246/2-C 170

VSC 246/2-C 210

VSC 306/2-C 200

auroCOMPACT:

VSC S 126/2-C 180

VSC S 196/2-C 200

atmoCOMPACT:

VSC 124/2-C 140

VSC 194/2-C 150

Inhaltsverzeichnis

1	Hinweise zur Dokumentation	2			
1.1	Aufbewahrung der Unterlagen	2	4.4	Montage Heizkreis	5
1.2	Verwendete Symbole	2	4.5	Montage Trinkwasserkreis.....	5
2	Gerätebeschreibung.....	2	4.6	Montage Zirkulation	6
3	Sicherheitshinweise.....	2	4.7	Wartung.....	6
4	Montage.....	3	5	Entsorgung	8
4.1	Lieferumfang.....	3	6	Garantie und Kundendienst	8
4.2	Montage Ablauftrichter	4	6.1	Werksgarantie	8
4.3	Montage Gasanbindung.....	4	6.2	Kundendienst	8

1 Hinweise zur Dokumentation

2 Gerätebeschreibung

3 Sicherheitshinweise

1 Hinweise zur Dokumentation

Die folgenden Hinweise sind ein Wegweiser durch die Gesamtdokumentation. In Verbindung mit dieser Montageanleitung sind weitere Unterlagen gültig. Für Schäden, die durch Nichtbeachtung dieser Montageanleitung entstehen, übernehmen wir keine Haftung.

Mitgeltende Unterlagen:

Installations- und Montageanleitungen aller Anlagenkomponenten.

1.1 Aufbewahrung der Unterlagen

Geben Sie diese Montageanleitung sowie alle mitgeltenden Unterlagen und ggf. benötigte Hilfsmittel an den Anlagenbetreiber weiter. Dieser übernimmt die Aufbewahrung, damit die Anleitungen und Hilfsmittel bei Bedarf zur Verfügung stehen.

1.2 Verwendete Symbole

Beachten Sie bei der Benutzung des Gerätes die Sicherheitshinweise in dieser Anleitung!



Gefahr!

Unmittelbare Gefahr für Leib und Leben!



Achtung!

Mögliche gefährliche Situation für Produkt und Umwelt!



Hinweis!

Nützliche Informationen und Hinweise.

- Symbol für eine erforderliche Aktivität

2 Gerätebeschreibung

Bestimmungsgemäße Verwendung

Das Vaillant-Anschlusszubehör wird eingesetzt bei Geräten des Typs ecoCOMPACT, atmoCOMPACT und auroCOMPACT. Das Anschlusszubehör ist nach dem Stand der Technik und den anerkannten sicherheitstechnischen Regeln gebaut. Dennoch können bei unsachgemäßer Verwendung Gefahren für Leib und Leben des Benutzers oder Dritter bzw. Beeinträchtigungen der Geräte und anderer Sachwerte entstehen.

Eine andere oder darüber hinausgehende Benutzung gilt als nicht bestimmungsgemäß. Für hieraus resultierende Schäden haftet der Hersteller/Lieferant nicht. Das Risiko trägt allein der Anwender.

Zur bestimmungsgemäßen Verwendung gehören auch das Beachten der Bedienungs- und der Montageanleitung sowie aller weiteren mitgeltenden Unterlagen und die Einhaltung der Inspektions- und Wartungsbedingungen.



Achtung!

Jede missbräuchliche Verwendung ist untersagt.

3 Sicherheitshinweise



Gefahr!

Lebensgefahr durch Vergiftung und Explosion aufgrund von Undichtigkeiten im Gasweg bei unsachgemäßer Installation!

Die Gasinstallation darf nur von einem autorisierten Fachhandwerker durchgeführt werden. Beachten Sie die gesetzlichen Richtlinien und örtlichen Vorschriften der Gasversorgungsunternehmen.

Achten Sie auf eine spannungsfreie Montage der Anschlussleitungen. Vermeiden Sie übermäßige Drehmomente beim Anziehen der Schraubverbindungen, da dies zu Undichtigkeiten führen kann.



Achtung!

Beschädigungsgefahr für Gas- und Wasserleitungen!

Vermeiden Sie übermäßige Drehmomente beim Anziehen von Schraubverbindungen, da hierdurch Risse in den Schraubverbindungen entstehen und Undichtigkeiten in wasser- und gasführenden Leitungen auftreten können.

Achtung!

Beschädigungsgefahr durch Einsatz von ungeeignetem Werkzeug und durch unsachgemäße Verwendung von Werkzeug!

Verwenden Sie beim Anziehen oder Lösen von Schraubverbindungen grundsätzlich passende Gabelschlüssel (Maulschlüssel, keine Rohrzangen, keine Verlängerungen usw.).

Achtung!

Gefahr von Undichtigkeiten!

Verwenden Sie bei allen flachdichtenden Verbindungen die beiliegenden Rechteckdichtringe. Überprüfen Sie nach der Montage alle Verbindungen auf Dichtheit.



Hinweis!

Beachten Sie die Installationsanleitung des Vaillant Gasgeräts und die beiliegende Montageanleitung für den Gasabsperrhahn.

Für Schäden, die durch Nichtbeachtung dieser Anleitung entstehen, übernehmen wir keine Haftung.

4 Montage

4.1 Lieferumfang



Abb. 4.1 Lieferumfang

Überprüfen Sie anhand Abb. 4.1 und der folgenden Stückliste das Zubehör vor der Montage auf Vollständigkeit:

Pos	Bezeichnung	Maße	Stück
A Vormontierte Komponente bestehend aus (1), (2), (3):			
1	KFE-Hahn	G1/2	1
2	Wartungshahn mit seitlichem Abgang	G3/4-G3/4	1
3	Sicherheitsventil (3 bar) inkl. Anschluss für Ablaufschlauch, O-Ring und Klemmfeder	-	1
B Vormontierte Komponente bestehend aus (4), (5):			
4	Wartungshahn	G3/4-G3/4	1
5	KFE-Hahn	G1/2	1
6	Anschluss-Stück	G3/4-Rp3/4	2
7	Rechteckdichtring	24x17x2	15
8	Anschluss-Stück Gas	R1/2-G3/4	1
9	Anschluss-Stück	R3/4-G3/4	3
10	Kunststoff-Wellrohr (Ablaufschlauch)	L=1,5 m	2
11	Sicherheitsgruppe (10 bar) inkl. Anschluss für Ablaufschlauch	G3/4-G3/4	1
12	T-Stück	G3/4-G3/4-G3/4	1
13	Gashahn	Rp1/2-Rp1/2	1
14	Ablauftrichter mit Siphon	-	1
15	Halteblech für Kunststoff-Wellrohre	-	1
16	Übergang auf HT-Rohr	DN 40	1

Tab. 4.1 Lieferumfang

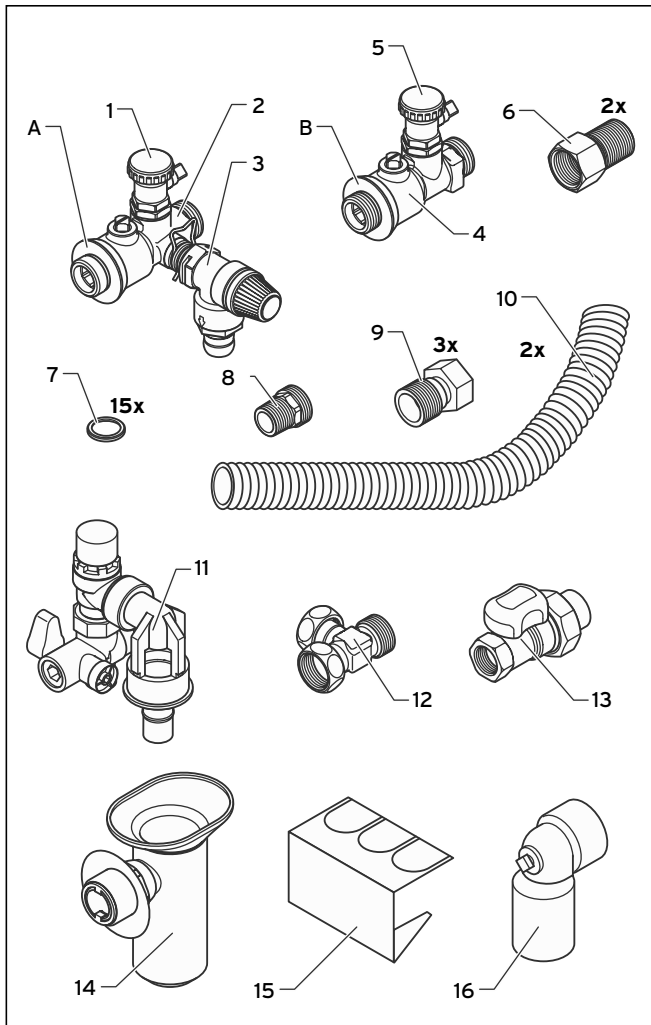

Hinweis!

Der auroCOMPACT verfügt gegenüber dem ecoCOMPACT über zwei zusätzliche Anschlüsse für die Solarkollektoren. Für diese ist eine zusätzliche Anschlusskonsole (0020040909) erforderlich.

4 Montage

4.2 Montage Ablauftrichter



Hinweis!

Die Aussparungen im Halteblech (15) fixieren die Ablaufschläuche über dem Ablauftrichter (14). Die Enden der Ablaufschläuche müssen so fixiert werden, dass ablaufendes Wasser in den Trichter gelangt.

Der Ablauf muss einsehbar und gegenüber der Atmosphäre offen sein.

- Ziehen Sie Ablauftrichter (14) und Siphon auseinander.
- Stecken Sie den Ablauftrichter (14) durch das Halteblech (15).
- Stecken Sie Ablauftrichter (14) und Siphon wieder zusammen.
- Biegen Sie den oberen Teil des Halteblechs (15) nach vorn.



Abb. 4.2 Ablauftrichter vorbereiten

- Montieren Sie den Ablauftrichter (14) gemäß Abb. 4.3 und Tab. 4.2.

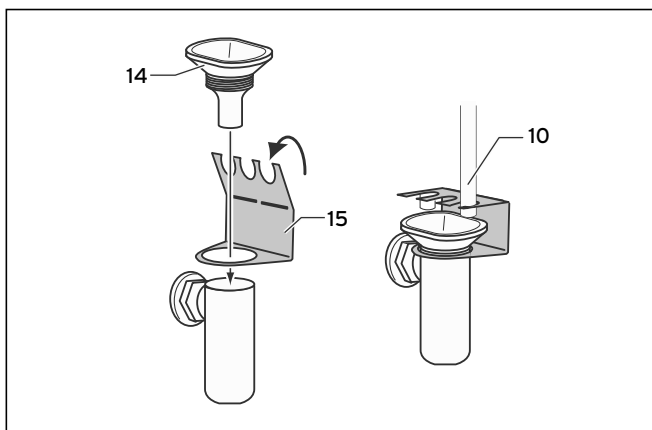

Abb. 4.3 Montage des Ablauftrichters

	ecoCOMPACT VSC 126, 196, 306, 246/2-C 170	ecoCOMPACT VSC 246/2-C 210 auroCOMPACT VSC S 126, 196 atmoCOMPACT VSC 124, 194
Ablauftrichter über Fertigfußboden [A in mm]	400	720

Tab. 4.2 Befestigungsmaße Ablauftrichter

4.3 Montage Gasanbindung

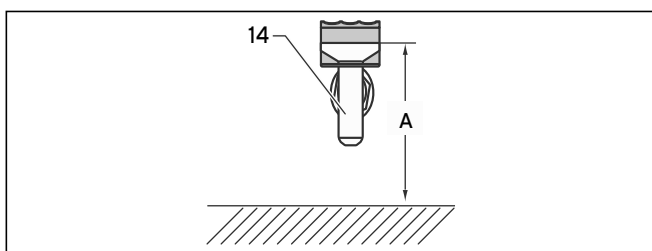

Hinweis!

Lesen Sie vor der Montage des Gasabsperrhahns die beiliegende Montageanleitung „Einbau des Gasabsperrhahns“.

Hinweis!

Verwenden Sie bei allen flachdichtenden Verbindungen die beiliegenden Rechteckdichtringe!

Hinweis!

Überprüfen Sie nach der Montage alle Anschlüsse auf Dichtheit.

- Lösen Sie die Tülle am Gashahn (13) und hanfen Sie das R1/2-Gewinde des Anschluss-Stücks Gas (8) in die Tülle des Gashahns ein.
- Montieren Sie den Gashahn am Geräteanschluss. Siehe Abb. 4.6.
- Führen Sie die hausseitige Leitung für die Gasanbindung an den Gashahn (13) heran und hanfen Sie die Leitung ein.



Abb. 4.4 Vorbereiten der Gasanbindung

4.4 Montage Heizkreis

Hinweis!
Die KFE-Hähne sind an den Wartungshähnen vormontiert. Demontieren Sie keinen der beiden KFE-Hähne (1, 5, siehe Abb. 4.1), da es sonst zu Undichtigkeiten kommt.

Hinweis!
Verwenden Sie bei allen flachdichtenden Verbindungen die beiliegenden Rechteckdichtringe!

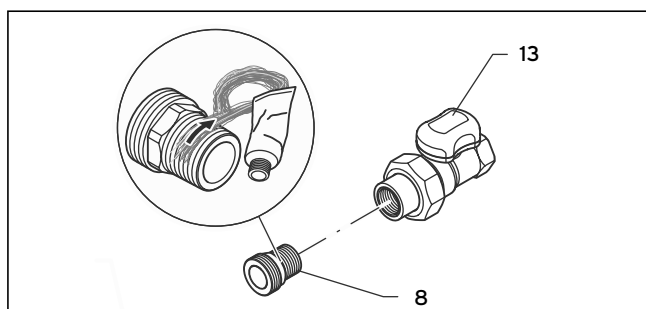
Hinweis!
Überprüfen Sie nach der Montage alle Anschlüsse auf Dichtheit.

Heizkreisvorlauf

- Montieren Sie den Wartungshahn (B) an den Geräteanschluss. Siehe Abb. 4.6.
- Schrauben Sie das Anschluss-Stück (9, siehe Abb. 4.6) an den Wartungshahn (B).
- Führen Sie die hausseitige Leitung für den Heizkreisvorlauf an das Anschluss-Stück (9) heran und hanfen Sie die Leitung ein.

Heizkreisrücklauf

- Montieren Sie den Wartungshahn (A) an den Geräteanschluss. Siehe Abb. 4.6.
- Schrauben Sie das Anschluss-Stück (9, siehe Abb. 4.6) an den Wartungshahn (A).
- Führen Sie die hausseitige Leitung für den Heizkreisrücklauf an das Anschluss-Stück (9) heran und hanfen Sie die Leitung ein.
- Stellen Sie mit dem Ablaufschlauch (10, siehe Abb. 4.6) die Verbindung zwischen dem Sicherheitsventil (3, siehe Abb. 4.1) und dem Ablauftrichter (14, siehe Abb. 4.1) her.

4.5 Montage Trinkwasserkreis

Hinweis!
Verwenden Sie bei allen flachdichtenden Verbindungen die beiliegenden Rechteckdichtringe!

Hinweis!
Überprüfen Sie nach der Montage alle Anschlüsse auf Dichtheit.

Hinweis!
Achten Sie auf gute Zugänglichkeit der Sicherheitsgruppe (11) für Wartungs- und Servicearbeiten.
Durch Umbau des Sicherheitsventils (24) an der Sicherheitsgruppe (11) ist auch die Montage über Eck möglich.



Abb. 4.5 Sicherheitsgruppe (11)

Legende

- 17 Anlüftgriff
- 18 Ausblaseleitung
- 19 Prüfstopfen
- 20 Absperrhahn
- 21 Manometer-Anschlussstutzen
- 22 Trichterabfluss
- 23 Trichter
- 24 Sicherheitsventil
- 25 Durchflussrichtung

Montage Trinkwasserkreis (kalt)

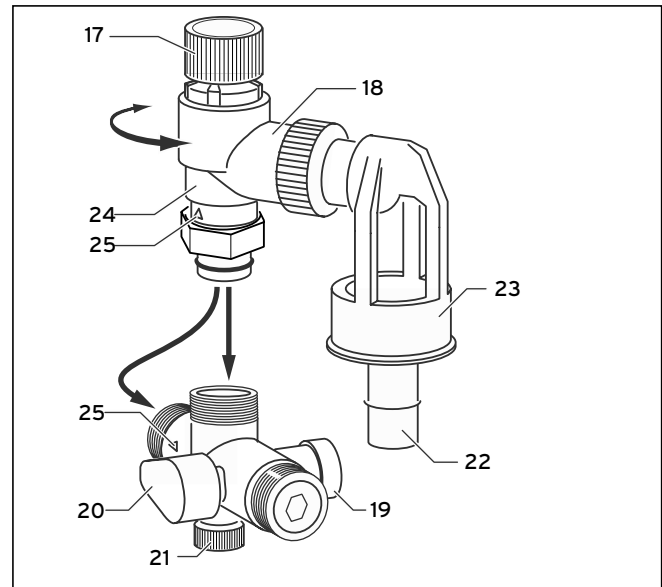
Achtung!
Einschränkung der sicherheitsrelevanten Funktion des Sicherheitsventils (24)!
Das Sicherheitsventil (24) muss gegen Atmosphäre offen sein und der Trichter (23) muss einsehbar sein. Decken Sie an der montierten Sicherheitsgruppe (11) niemals Trichter (23) oder Trichterabfluss (22) ab!
Montieren Sie den Trichterabfluss so, dass er kontrolliert werden kann und nicht versehentlich verschlossen oder abgedeckt wird.

- Montieren Sie die Sicherheitsgruppe (11) am Geräteanschluss. Siehe Abb. 4.6.
- Montieren Sie den Ablaufschlauch (10, siehe Abb. 4.6) an die Sicherheitsgruppe (11).
- Montieren Sie das Anschluss-Stück (9, siehe Abb. 4.6) an die Sicherheitsgruppe (11).
- Führen Sie die hausseitige Leitung für Trinkwasser an das Anschluss-Stück (9) heran und hanfen Sie die Leitung ein.
- Stellen Sie mit dem Ablaufschlauch (10) die Verbindung zwischen dem Sicherheitsventil (24) und dem Ablauftrichter (14) her.

4 Montage

Montage Trinkwasserkreis (kalt) mit Trinkwasserausdehnungsgefäß

- Montieren Sie das Trinkwasserausdehnungsgefäß, bauseits.
- Montieren Sie das T-Stück (12) flachdichtend am Geräteanschluss. Siehe Abb. 4.6.
- Montieren Sie die Sicherheitsgruppe (11) flachdichtend am T-Stück (12).
- Montieren Sie das Anschluss-Stück (9) flachdichtend an die Sicherheitsgruppe (11).
- Montieren Sie den Ablaufschlauch (10, siehe Abb. 4.6) an den Sicherheitsgruppe (11).
- Führen Sie die hausseitige Leitung für Trinkwasser an das Anschluss-Stück (9) heran und hanfen Sie die Leitung ein.
- Stellen Sie mit dem Ablaufschlauch (10) die Verbindung zwischen dem Sicherheitsventil (24) und dem Ablauftrichter (14) her.
- Verbinden Sie den seitlichen Anschluss des T-Stücks (12) mit dem Trinkwasserausdehnungsgefäß.

Montage Trinkwasserkreis (warm)

- Montieren Sie das Anschluss-Stück (6) flachdichtend an den Geräteanschluss Trinkwasser (warm). Siehe Abb. 4.6.
- Führen Sie die hausseitige Leitung für Trinkwasser an das Anschluss-Stück (6) heran und hanfen Sie die Leitung ein.

4.6 Montage Zirkulation

 **Hinweis!**
Verwenden Sie bei allen flachdichtenden Verbindungen die beiliegenden Rechteckdichtringe!

Hinweis!
Überprüfen Sie nach der Montage alle Anschlüsse auf Dichtheit.

- Montieren Sie das Anschluss-Stück (6) flachdichtend an den Geräteanschluss Trinkwasser (warm). Siehe Abb. 4.6.
- Führen Sie die hausseitige Leitung für Trinkwasser an das Anschluss-Stück (6) heran und hanfen Sie die Leitung ein.

4.7 Wartung

Wartung Sicherheitsventil Heizkreis

Überprüfen Sie jährlich und bei jeder Inbetriebnahme die Funktionsfähigkeit des Sicherheitsventils (3, siehe Abb. 4.1):

- Drehen Sie die graue Kappe des Sicherheitsventils (3) in die darauf markierte Pfeilrichtung. Hierbei muss Wasser aus dem seitlichen Abgang fließen. Anschließend muss das Sicherheitsventil (3) wieder dicht sein.

Wartung Sicherheitsventil Sicherheitsgruppe

Überprüfen Sie jährlich und bei jeder Inbetriebnahme die Funktionsfähigkeit des Sicherheitsventils (24, siehe Abb. 4.5):

- Drehen Sie den Anlüftgriff (17, siehe Abb. 4.5) in die auf dem Griff markierte Pfeilrichtung. Hierbei muss Wasser in den Trichter (23, siehe Abb. 4.5) fließen. Anschließend muss das Sicherheitsventil (24) wieder dicht sein.

Wartung Rückflussverhinderer Sicherheitsgruppe

Überprüfen Sie jährlich die Funktionsfähigkeit des Rückflussverhinderers:

- Schließen Sie den Absperrhahn (20, siehe Abb. 4.5).
- Drehen Sie den Prüfstopfen (19, siehe Abb. 4.5) heraus. Bei anhaltendem Wasseraustritt ist der Rückflussverhinderer defekt, die Sicherheitsgruppe muss ausgetauscht werden.
- Öffnen Sie bei jeder Wiederinbetriebnahme den Absperrhahn (20) vollständig.



Achtung!

Der Absperrhahn (20) unterbricht die Kaltwasserzufuhr zum Speicher-Wassererwärmer. Er darf nicht zur Drosselung des Durchflusses verwendet werden, da dies nicht die bestimmungsgemäße Verwendung ist.



Abb. 4.6 Übersicht Geräteanschlüsse

Symbol	Bedeutung
	Heizkreisvorlauf
	Heizkreisrücklauf
	Trinkwasser (kalt)
	Trinkwasser (warm)
	Zirkulation
	Gas

Tab. 4.3 Symbolerklärungen

5 Entsorgung

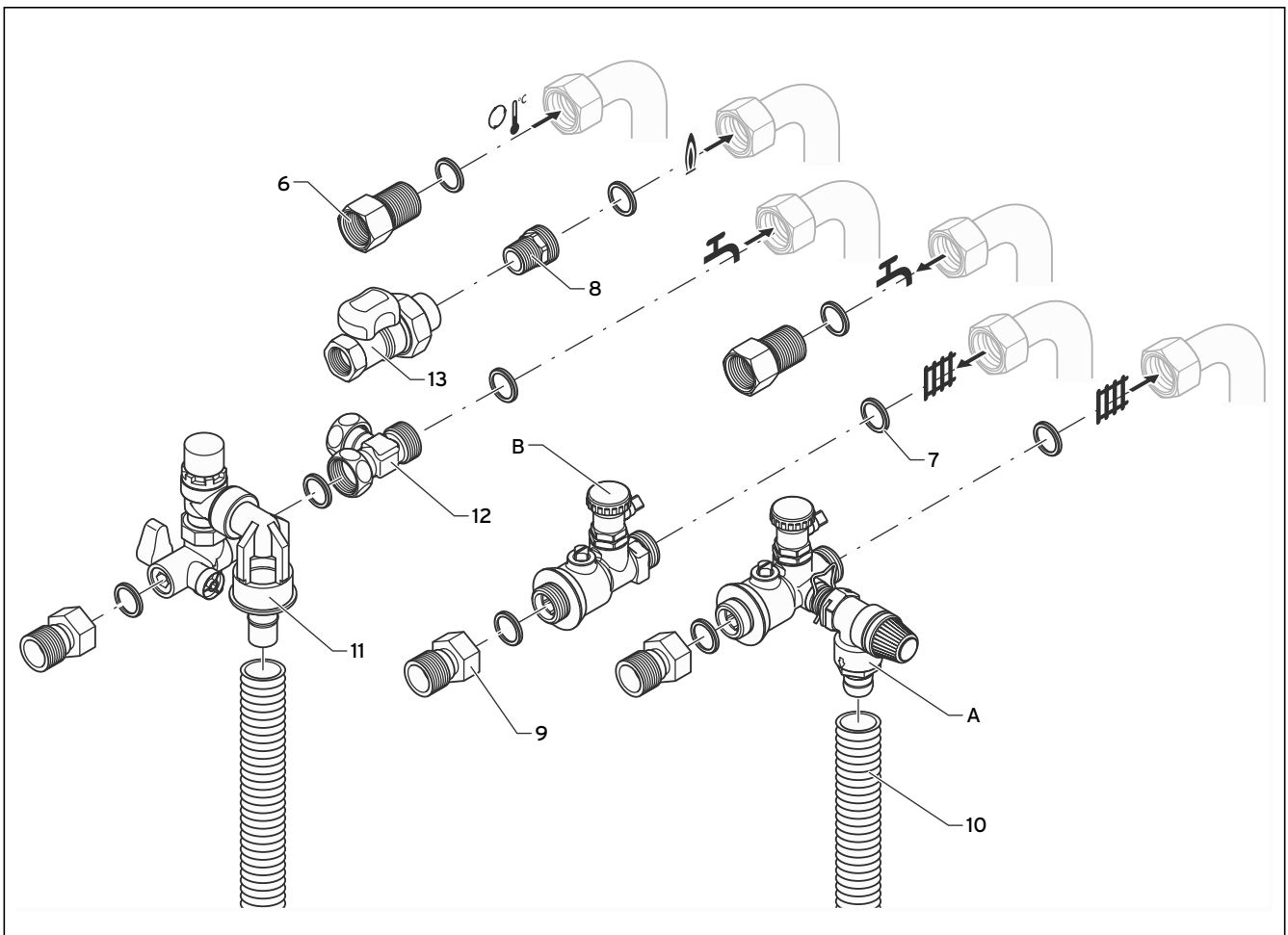
6 Garantie und Kundendienst

5 Entsorgung

Sorgen Sie dafür, dass das Anschlusszubehör einer ordnungsgemäßen Entsorgung zugeführt wird.



Hinweis!

Beachten Sie die geltenden nationalen gesetzlichen Vorschriften.

6 Garantie und Kundendienst

6.1 Werksgarantie

Die N.V. VAILLANT gewährleistet eine Garantie von 2 Jahren auf alle Material- und Konstruktionsfehler ihrer Produkte ab dem Rechnungsdatum.

Die Garantie wird nur gewährt, wenn folgende Voraussetzungen erfüllt sind:

1. Das Gerät muss von einem qualifizierten Fachmann installiert worden sein. Dieser ist dafür verantwortlich, dass alle geltenden Normen und Richtlinien bei der Installation beachtet wurden.
2. Während der Garantiezeit ist nur der Vaillant Werkskundendienst autorisiert, Reparaturen oder Veränderungen am Gerät vorzunehmen. Die Werksgarantie erlischt, wenn in das Gerät Teile eingebaut werden, die nicht von Vaillant zugelassen sind.
3. Damit die Garantie wirksam werden kann, muss die Garantiekarte vollständig und ordnungsgemäß ausgefüllt, unterschrieben und ausreichend frankiert spätestens fünfzehn Tage nach der Installation an uns zurückgeschickt werden.

Während der Garantiezeit an dem Gerät festgestellte Material- oder Fabrikationsfehler werden von unserem Werkskundendienst kostenlos behoben. Für Fehler, die nicht auf den genannten Ursachen beruhen, z. B. Fehler aufgrund unsachgemäßer Installation oder vorschriftswidriger Behandlung, bei Verstoß gegen die geltenden Normen und Richtlinien zur Installation, zum Aufstellraum oder zur Belüftung, bei Überlastung, Frosteinwirkung oder normalem Verschleiß oder bei Gewalt einwirkung übernehmen wir keine Haftung. Wenn eine Rechnung gemäß den allgemeinen Bedingungen des Werkvertrages ausgestellt wird, wird diese ohne vorherige schriftliche Vereinbarung mit Dritten (z. B. Eigentümer, Vermieter, Verwalter etc.) an den Auftraggeber oder/und den Benutzer der Anlage gerichtet; dieser übernimmt die Zahlungsverpflichtung. Der Rechnungsbetrag ist dem Techniker des Werkskundendienstes, der die Leistung erbracht hat, zu erstatten. Die Reparatur oder der Austausch von Teilen während der Garantie verlängert die Garantiezeit nicht. Nicht umfasst von der Werksgarantie sind Ansprüche, die über die kostenlose Fehlerbeseitigung hinausgehen, wie z. B. Ansprüche auf Schadenersatz. Gerichtsstand ist der Sitz unseres Unternehmens.

Um alle Funktionen des Vaillant Gerätes auf Dauer sicherzustellen und um den zugelassenen Serienzustand nicht zu verändern, dürfen bei Wartungs- und Instandhaltungsarbeiten nur Original Vaillant Ersatzteile verwendet werden!

6.2 Kundendienst

Vaillant SA-NV
Rue Golden Hopestraat 15
1620 Drogenbos
Tel : 02 / 334 93 52

Pour l'installateur

Notice de montage

ecoCOMPACT, auroCOMPACT, atmoCOMPACT

Accessoire de raccordement 0020040911

ecoCOMPACT :
VSC 126/2-C 140
VSC 196/2-C 150
VSC 246/2-C 170
VSC 246/2-C 210
VSC 306/2-C 200

auroCOMPACT :
VSC S 126/2-C 180
VSC S 196/2-C 200

atmoCOMPACT :
VSC 124/2-C 140
VSC 194/2-C 150

Table des matières

1	Remarques relatives à la documentation	2		
1.1	Conservation des documents.....	2	4.4	Montage du circuit de chauffage5
1.2	Symboles utilisés.....	2	4.5	Montage du circuit d'eau potable5
2	Description de l'appareil	2	4.6	Montage de la circulation.....6
3	Consignes de sécurité	2	4.7	Maintenance
4	Montage.....	3	5	Élimination des déchets.....
4.1	Colisage	3	6	Service et garantie après-vente
4.2	Montage de l'entonnoir d'évacuation	4	6.1	Conditions de garantie.....
4.3	Montage du raccordement au gaz	4	6.2	Service après-vente

1 Remarques relatives à la documentation

2 Description de l'appareil

3 Consignes de sécurité

1 Remarques relatives à la documentation

Les consignes suivantes vous permettront de vous orienter dans l'ensemble de la documentation. D'autres documents sont également valables en complément de cette notice de montage. Nous déclinons toute responsabilité pour les dommages liés au non-respect de la présente notice de montage.

Autres documents applicables :

Notices d'installation et de montage de l'ensemble des composants du système.

1.1 Conservation des documents

Veillez transmettre à l'utilisateur de l'installation cette notice de montage ainsi que les documents d'accompagnement applicables et outils éventuels. Celui-ci est tenu de les conserver afin que les notices et les outils soient disponibles en cas de besoin.

1.2 Symboles utilisés

Lors de l'utilisation de l'appareil, veuillez respecter les consignes de sécurité figurant dans la présente notice !



Danger !

Danger de mort et risque de blessures !



Attention !

Situation potentiellement dangereuse pour le produit et l'environnement !



Remarque !

Ce symbole signale des informations importantes.

- Ce symbole indique une activité nécessaire

2 Description de l'appareil

Utilisation conforme

L'accessoire de raccordement Vaillant se monte sur des appareils de type ecoCOMPACT, atmoCOMPACT et auroCOMPACT. L'accessoire de raccordement est construit selon les techniques et les règles de sécurité en vigueur. Toutefois, une utilisation non conforme peut être à l'origine d'un risque corporel et/ou avoir des répercussions négatives sur le fonctionnement des appareils et d'autres biens.

Toute autre utilisation est considérée comme non conforme à l'usage. Le constructeur / fournisseur décline toute responsabilité pour les dommages en résultant. L'utilisateur en assume alors l'entière responsabilité.

L'utilisation conforme de l'appareil comprend : le respect de la notice d'emploi et de montage ; le respect de tous les documents associés ; le respect des conditions d'inspection et d'entretien.



Attention !

Toute utilisation abusive est interdite.

3 Consignes de sécurité



Danger !

Danger de mort par intoxication et explosion en raison des défauts d'étanchéité sur le parcours du gaz en cas d'installation incorrecte !

Seul un professionnel est habilité à effectuer les raccordements de gaz. Respectez les directives légales, ainsi que les prescriptions locales de la compagnie de gaz.

Veillez à monter sans tension tous les câbles de raccordement. Evitez d'appliquer des couples trop élevés lors du serrage des raccords vissés ; cela peut engendrer des fuites.



Attention !

Risque d'endommagement des conduites de gaz et d'eau !

Evitez d'appliquer des couples trop élevés lors du serrage des raccords vissés ; cela peut entraîner la formation de fissures dans les raccords vissés et occasionner des fuites dans les conduites d'eau et de gaz.

Attention !

Risque d'endommagement lié à l'utilisation d'un outillage inapproprié et à l'emploi non conforme d'un outil !

Lors du serrage ou du desserrage des liaisons vissées, utilisez impérativement une clé à fourche adaptée (clé plate ouverte, pas de clé à tubes, pas de prolongateur, etc.).

Attention !

Risque de fuites !

Utilisez les bagues d'étanchéité carrées fournies pour toutes les jointures à joint plat. Vérifiez, une fois le montage terminé, l'étanchéité de tous les raccords.



Remarque !

Veillez respecter la notice d'installation des appareils Vaillant ainsi que la notice de montage fournie avec le robinet d'arrêt.

Nous déclinons toute responsabilité pour les dommages liés au non-respect de la présente notice.

4 Montage

4.1 Colisage

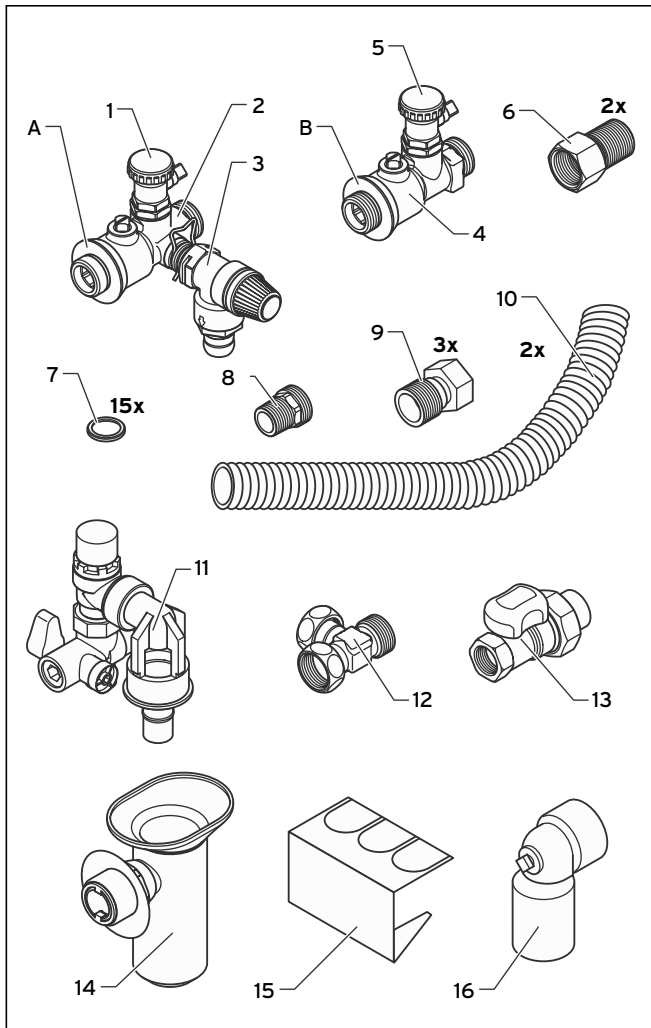

Fig. 4.1 Colisage

Veuillez vérifier avant le montage, au moyen de la fig. 4.1 et de la liste de pièces suivante, que tous les accessoires ont bien été livrés :

Pos	Désignation	Mesure	Quantité
A Composants préassemblés existants (1), (2), (3) :			
1	Robinet remplissage/vidange	G1/2	1
2	Robinet de maintenance avec écoulement latéral	G3/4-G3/4	1
3	Soupape de sécurité (3 bar) avec raccord pour tuyau d'évacuation, joint torique et ressort de friction	-	1
B Composants préassemblés existants (4), (5), :			
4	Robinet de maintenance	G3/4-G3/4	1
5	Robinet remplissage/vidange	G1/2	1
6	Pièce de raccordement	G3/4-Rp3/4	2
7	Bague d'étanchéité carrée	24x17x2	15
8	Pièce de raccordement au gaz	R1/2-G3/4	1
9	Pièce de raccordement	R3/4-G3/4	3
10	Tuyau ondulé en plastique (tuyau d'évacuation)	L=1,5 m	2
11	Groupe de sécurité (10 bar) avec raccord pour tuyau d'évacuation	G3/4-G3/4	1
12	Pièce en T	G3/4-G3/4-G3/4	1
13	Robinet à gaz	Rp1/2-Rp1/2	1
14	Entonnoir d'évacuation avec siphon	-	1
15	Plaque de support pour tuyaux ondulés en plastique	-	1
16	Transmission par tuyau HT	DN 40	1

Tabl. 4.1 Colisage



Remarque !

L'auroCOMPACT dispose, par rapport à l'ecoCOMPACT, de deux raccords supplémentaires pour les capteurs solaires. Une console de raccordement supplémentaire (0020040909) est disponible pour ceux-ci.

4 Montage

4.2 Montage de l'entonnoir d'évacuation

Remarque !
Les encoches de la plaque de support (15) fixent les tuyaux d'évacuation au-dessus de l'entonnoir d'évacuation (14). Les embouts des tuyaux d'évacuation doivent être fixés de sorte que l'eau d'évacuation s'écoule dans l'entonnoir. L'évacuation doit rester visible et se faire à l'air libre.

- Séparez l'entonnoir (14) du siphon.
- Insérez l'entonnoir (14) dans le plaque de support (15).
- Insérez à nouveau l'entonnoir (14) dans le siphon.
- Inclinez la partie supérieure de la plaque de support (15) vers l'avant.

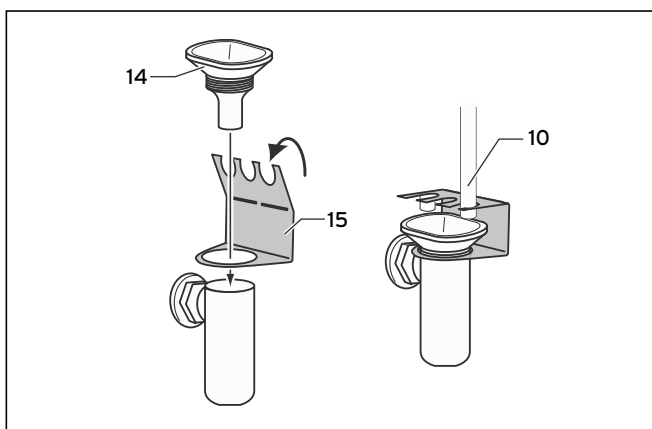

Fig. 4.2 Préparation de l'entonnoir

- Montez l'entonnoir (14) tel qu'indiqué dans la fig. 4.3 et conformément au tab. 4.2.

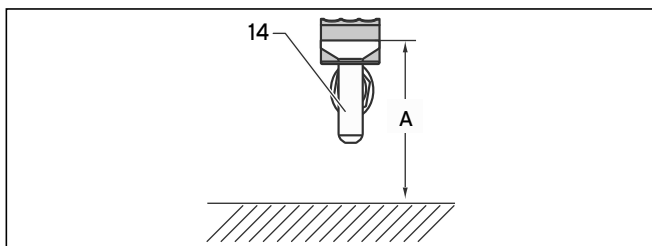

Fig. 4.3 Montage de l'entonnoir

	ecoCOMPACT VSC 126, 196, 306, 246/2-C 170	ecoCOMPACT VSC 246/2-C 210 auroCOMPACT VSC S 126, 196 atmoCOMPACT VSC 124, 194
Entonnoir au-dessus du sol fini [A en mm]	400	720

Tabl. 4.2 Cotes de fixation de l'entonnoir

4.3 Montage du raccordement au gaz

Remarque !
Avant de procéder au montage du robinet d'arrêt du gaz, lisez la notice de montage fournie intitulée « Pose du robinet d'arrêt du gaz ».

Remarque !
Utilisez les bagues d'étanchéité carrées fournies pour toutes les jointures à joint plat.

Remarque !
Vérifiez, une fois le montage terminé, l'étanchéité de tous les raccords.

- Détachez la douille du robinet à gaz (13) et insérez le filetage R1/2 de la pièce de raccordement au gaz (8) dans la douille du robinet à gaz.
- Montez le robinet à gaz sur le raccord de l'appareil. Voir fig. 4.6.
- Faites sortir la conduite de raccordement au gaz de l'immeuble au robinet à gaz (13) et insérez-y la conduite.

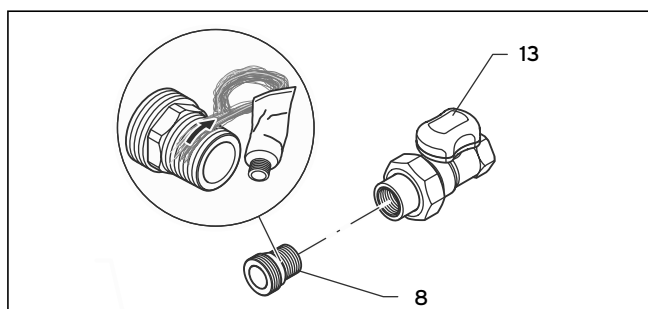

Fig. 4.4 Préparation du raccordement au gaz

4.4 Montage du circuit de chauffage

Remarque !
Les robinets remplissage/vidange sont préassemblés aux robinets de maintenance. Ne démontez aucun des deux robinets remplissage/vidange (1, 5, voir fig. 4.1), étant donné que cela engendrerait des fuites.

Remarque !
Utilisez les bagues d'étanchéité carrées fournies pour toutes les jointures à joint plat.

Remarque !
Vérifiez, une fois le montage terminé, l'étanchéité de tous les raccords.

Départ du circuit de chauffage

- Montez le robinet de maintenance (B) sur le raccord de l'appareil. Voir fig. 4.6.
- Vissez la pièce de raccordement (9, voir fig. 4.6) au robinet de maintenance (B).
- Raccordez la conduite de départ du circuit de chauffage de l'immeuble à la pièce de raccordement (9) et insérez-y la conduite.

Retour du circuit de chauffage

- Montez le robinet de maintenance (A) sur le raccord de l'appareil. Voir fig. 4.6.
- Vissez la pièce de raccordement (9, voir fig. 4.6) au robinet de maintenance (A).
- Raccordez la conduite de retour du circuit de chauffage de l'immeuble à la pièce de raccordement (9) et insérez-y la conduite.
- A l'aide du tuyau d'évacuation, (10, voir fig. 4.6), établissez la liaison entre la soupape de sécurité (3, voir fig. 4.1) et l'entonnoir d'évacuation (14, voir fig. 4.1).

4.5 Montage du circuit d'eau potable

Remarque !
Utilisez les bagues d'étanchéité carrées fournies pour toutes les jointures à joint plat !

Remarque !
Vérifiez, une fois le montage terminé, l'étanchéité de tous les raccords.

Remarque !
Veillez à ce que le groupe de sécurité (11) reste aisément accessible pour les travaux de maintenance et de service.
L'aménagement de la soupape de sécurité (24) sur le groupe de sécurité (11) rend le montage en coin possible.

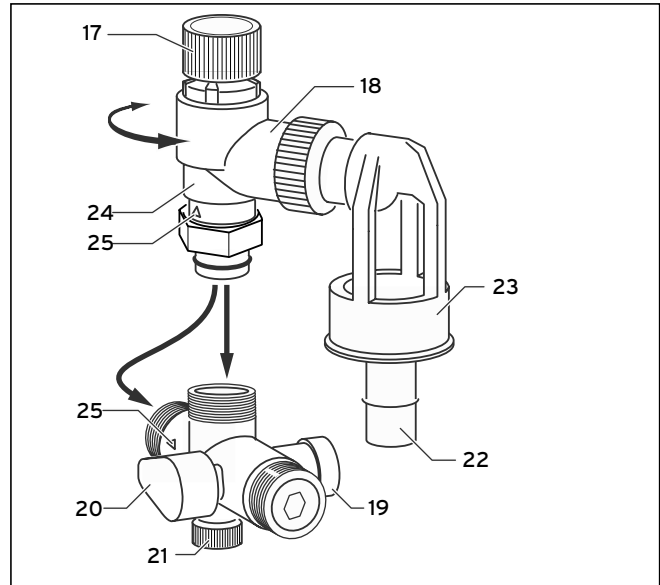

Fig. 4.5 Groupe de sécurité (11)

Légende

- 17 Poignée d'aération
- 18 Conduite de décharge
- 19 Bouchon de contrôle
- 20 Robinet d'arrêt
- 21 Raccords du manomètre
- 22 Ecoulement de l'entonnoir
- 23 Entonnoir
- 24 Soupape de sécurité
- 25 Sens du flux

Montage du circuit d'eau potable (froide)

Attention !
Limitations de la fonction de sécurité de la soupape de sécurité (24) !
La soupape de sécurité (24) doit se trouver à l'air libre et l'entonnoir (23) doit rester visible. Ne recouvrez en aucun cas l'entonnoir (23) ou l'écoulement de l'entonnoir (22) du groupe de sécurité (11) !
Montez l'écoulement de l'entonnoir de sorte qu'il puisse être contrôlé et ne soit pas fermé ou caché à la vue.

- Montez le groupe de sécurité (11) sur le raccord de l'appareil. Voir fig. 4.6.
- Montez le tuyau d'évacuation (10, voir fig. 4.6) sur le groupe de sécurité (11).
- Montez la pièce de raccordement (9, voir fig. 4.6) sur le groupe de sécurité (11).
- Raccordez la conduite d'eau potable de l'immeuble à la pièce de raccordement (9) et insérez-y la conduite.
- A l'aide du tuyau d'évacuation (10), établissez la liaison entre la soupape de sécurité (24) et l'entonnoir d'évacuation (14).

4 Montage

Montage du circuit d'eau potable (froide) avec le vase d'expansion d'eau potable

- Montez le vase d'expansion d'eau potable, sur place.
- Montez la pièce en T (12) sur le raccord de l'appareil avec un joint plat. Voir fig. 4.6.
- Montez le groupe de sécurité (11) sur la pièce en T avec un joint plat (12).
- Montez la pièce de raccordement (9) sur le groupe de sécurité avec un joint plat (11).
- Montez le tuyau d'évacuation (10, voir fig. 4.6) sur le groupe de sécurité (11).
- Raccordez la conduite d'eau potable de l'immeuble à la pièce de raccordement (9) et insérez-y la conduite.
- A l'aide du tuyau d'évacuation, (10), établissez la liaison entre la soupape de sécurité (24) et l'entonnoir d'évacuation (14).
- Raccordez le raccord latéral de la pièce en T (12) au vase d'expansion d'eau potable.

Montage du circuit d'eau potable (chaude)

- Montez la pièce de raccordement (6) sur le raccord d'eau potable (chaude) de l'appareil avec un joint plat. Voir fig. 4.6.
- Raccordez la conduite d'eau potable de l'immeuble à la pièce de raccordement (6) et insérez-y la conduite.

4.6 Montage de la circulation

 **Remarque !**
Utilisez les bagues d'étanchéité carrées fournies pour toutes les jointures à joint plat !

Remarque !
Vérifiez, une fois le montage terminé, l'étanchéité de tous les raccords.

- Montez la pièce de raccordement (6) sur le raccord d'eau potable (chaude) de l'appareil avec un joint plat. Voir fig. 4.6.
- Raccordez la conduite d'eau potable de l'immeuble à la pièce de raccordement (6) et insérez-y la conduite.

4.7 Maintenance

Maintenance de la soupape de sécurité du circuit de chauffage

Vérifiez le bon fonctionnement de la soupape de sécurité une fois par an ainsi qu'à chaque mise en fonctionnement (3, voir fig. 4.1) :

- Tournez le capuchon gris de la soupape de sécurité (3) dans le sens de la flèche. Cela doit entraîner un déversement d'eau de l'écoulement latéral. La soupape de sécurité (3) est alors à nouveau étanche.

Maintenance de la soupape de sécurité du groupe de sécurité

Vérifiez le bon fonctionnement de la soupape de sécurité une fois par an ainsi qu'à chaque mise en fonctionnement (24, voir fig. 4.5) :

- Tournez la poignée d'aération (17, voir fig. 4.5) dans le sens de la flèche située sur la poignée. Cela doit entraîner un flux d'eau dans l'entonnoir (23, voir fig. 4.5). La soupape de sécurité (24) est alors à nouveau étanche.

Maintenance du clapet non-retour du groupe de sécurité

Vérifiez le bon fonctionnement du clapet non-retour une fois par an :

- Fermez le robinet d'arrêt (20, voir fig. 4.5).
- Dévissez le bouchon de contrôle (19, voir fig. 4.5). Un écoulement d'eau continu signifie que le clapet non-retour est défectueux et que le groupe de sécurité doit être remplacé.
- Ouvrez complètement le robinet d'arrêt (20) lors de chaque remise en service.



Attention !

Le robinet d'arrêt (20) interrompt l'alimentation en eau froide du ballon du chauffe-eau. Il ne doit pas être utilisé pour réduire le débit étant donné que ce n'est pas là sa fonction.

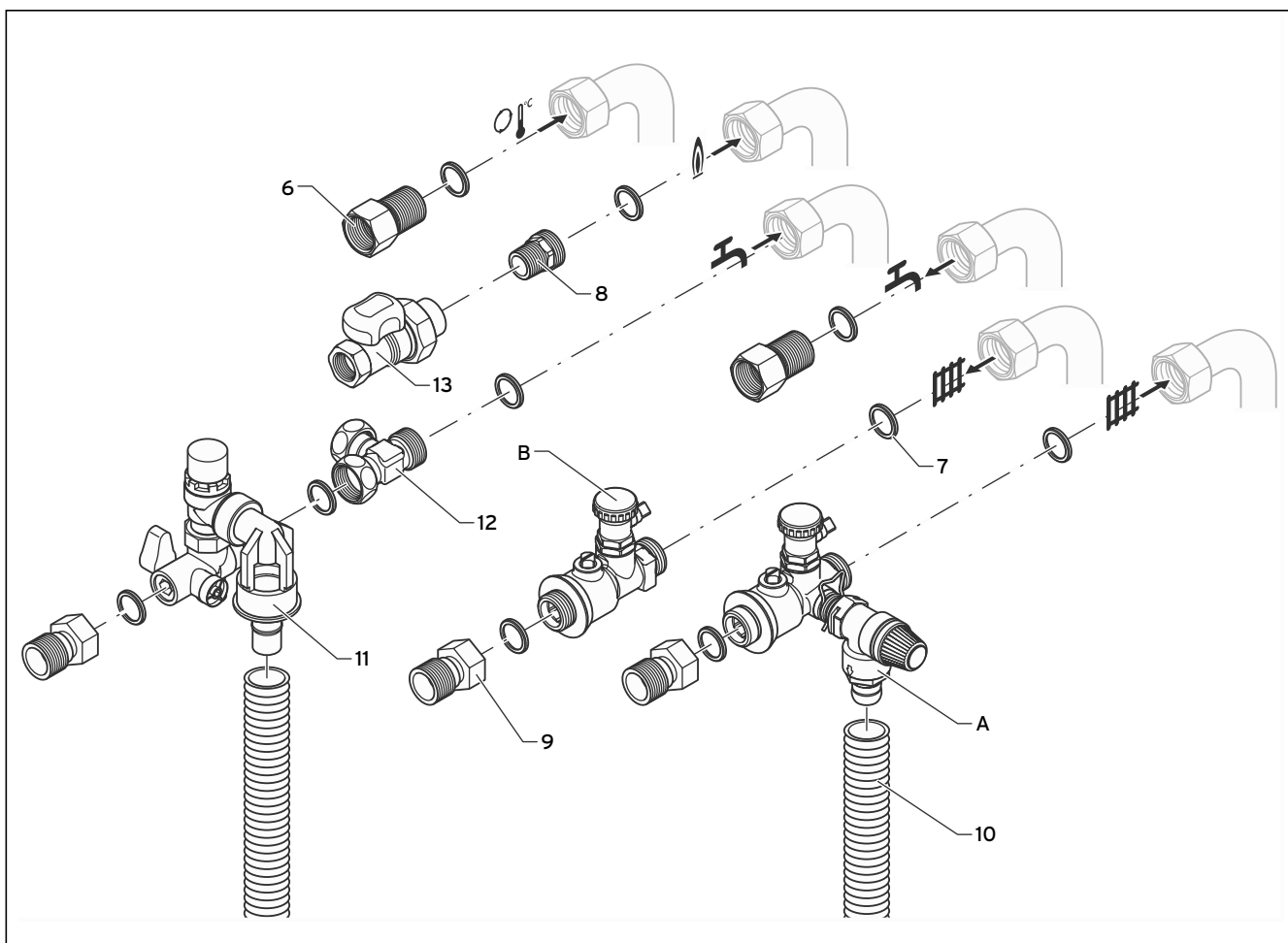

Fig. 4.6 Vue d'ensemble des raccords de l'appareil

Symbole	Signification
	Départ du circuit de chauffage
	Retour du circuit de chauffage
	Eau potable (froide)
	Eau potable (chaude)
	Circulation
	Gaz

Tabl. 4.3 Signification des symboles

5 Elimination des déchets

6 Garantie et service après-vente

5 Élimination des déchets

Veillez à ce que l'accessoire de raccordement soit recyclé conformément aux prescriptions en vigueur.



Remarque !

Respectez les prescriptions légales en vigueur dans votre pays.

6 Garantie et service après-vente

6.1 Conditions de garantie

La période de garantie des produits Vaillant s'élève 2 ans omnium contre tous les défauts de matériaux et des défauts de construction à partir de la date mise sur la facture d'achat.

La garantie est d'application pour autant que les conditions suivantes aient été remplies:

1. L'appareil doit avoir été installé par un professionnel qualifié qui, sous son entière responsabilité, aura veillé à respecter les normes et réglementations en vigueur pour son installation.
2. Seuls les techniciens d'usine Vaillant sont habilités à effectuer les réparations ou les modifications apportées à un appareil au cours de la période de garantie afin que celle-ci reste d'application. Si d'aventure une pièce non d'origine devait être montée dans un de nos appareils, la garantie Vaillant se varierait automatiquement annulée.
3. Afin que la garantie puisse prendre effet, la fiche de garantie doit être dûment complète, signée et affranchie avant de nous être retournée au plus tard quinze jours après l'installation!

La garantie n'entre pas en ligne de compte si le mauvais fonctionnement de l'appareil devait être provoqué par un mauvais réglage, par l'utilisation d'une énergie non adéquate, par une installation mal conçue ou défectueuse, par le non-respect des instructions de montage jointes à l'appareil, par une infraction aux normes relatives aux directives d'installation, de types de locaux ou de ventilation, par négligence, par surcharge, par les conséquences du gel ou de tout usure normale ou pour tout acte dit de force majeure. Dans un tel cas, il y aurait facturation de nos prestations et des pièces fournies. Lorsqu'il y a facturation établie selon les conditions générales du service d'entretien, celles-ci est toujours adressée à la personne qui à demandé l'intervention ou/et la personne chez qui le travail a été effectué sauf accord au préalable et par écrit d'un tiers (par ex. locataire, propriétaire, syndic...) qui accepte explicitement de prendre cette facture à sa charge. Le montant de la facture devra être acquitté au grand comptant au technicien d'usine qui aura effectué la prestation. La mise en application de la garantie exclut tout paiement de dommages et intérêts pour tout préjudice généralement quelconque. Pour tout litige, sont seuls compétents les tribunaux du district du siège social de notre société. Pour garantir le bon

fonctionnement des appareils Vaillant sur long terme, et pour ne pas changer la situation autorisé, il faut utiliser lors d'entretiens et dépannages uniquement des pièces détachées de la marque Vaillant.

6.2 Service après-vente

Vaillant SA-NV
Rue Golden Hopestraat 15
1620 Drogenbos
Tel : 02 / 334 93 52

Voor de installateur

Montagehandleiding

ecoCOMPACT, auroCOMPACT, atmoCOMPACT

Aansluittoebehoren 0020040911

ecoCOMPACT:
VSC 126/2-C 140
VSC 196/2-C 150
VSC 246/2-C 170
VSC 246/2-C 210
VSC 306/2-C 200

auroCOMPACT:
VSC S 126/2-C 180
VSC S 196/2-C 200

atmoCOMPACT:
VSC 124/2-C 140
VSC 194/2-C 150

Inhoudsopgave

1	Aanwijzingen bij de documentatie	2			
1.1	Documenten bewaren	2	4.4	Montage CV-circuit	5
1.2	Gebruikte symbolen.....	2	4.5	Montage drinkwatercircuit.....	5
2	Toestelbeschrijving	2	4.6	Montage circulatie	6
3	Veiligheidsaanwijzingen	2	4.7	Onderhoud	6
4	Montage.....	3	5	Afvoer.....	8
4.1	Leveringsomvang.....	3	6	Garantie en serviceteam.....	8
4.2	Montage afvoertrechter	4	6.1	Fabrieksgarantie.....	8
4.3	Montage gasverbinding	4	6.2	Klantendienst.....	8

1 Aanwijzingen bij de documentatie

2 Toestelbeschrijving

3 Veiligheidsaanwijzingen

1 Aanwijzingen bij de documentatie

De volgende aanwijzingen zijn een wegwijzer door de volledige documentatie. In combinatie met deze montagehandleiding zijn nog andere documenten geldig. Voor schade die ontstaat door het niet naleven van deze montagehandleiding, kan Vaillant niet aansprakelijk gesteld worden.

Aanvullend geldende documenten:

Installatie- en montagehandleidingen van alle installatiecomponenten.

1.1 Documenten bewaren

U dient deze montagehandleiding en alle aanvullend geldende documenten en evt. benodigde hulpmiddelen aan de gebruiker van de installatie te geven. Deze zorgt voor bewaring, zodat de handleidingen en hulpmiddelen indien nodig ter beschikking staan.

1.2 Gebruikte symbolen

Neem bij het gebruik van het toestel de veiligheidsaanwijzingen in deze handleiding in acht!



Gevaar!

Onmiddellijk gevaar voor lijf en leven!



Attentie!

Mogelijk gevaarlijke situatie voor product en/of milieu!



Aanwijzing!

Nuttige informatie en aanwijzingen.

- Symbool voor een vereiste handeling

2 Toestelbeschrijving

Gebruik volgens de voorschriften

Het Vaillant aansluittoebehoren wordt gebruikt bij toestellen van het type ecoCOMPACT, atmoCOMPACT en auroCOMPACT. Het aansluittoebehoren is gebouwd volgens de huidige stand van de techniek en voldoet aan de erkende veiligheidstechnische regels. Toch kunnen er bij ondeskundig gebruik gevaren voor lichamenlijk letsel van de gebruiker of derden resp. beschadigingen aan de toestellen en andere voorwerpen ontstaan.

Een ander of verdergaand gebruik geldt als niet volgens de voorschriften. Voor de hierdoor ontstane schade kan de fabrikant/leverancier niet aansprakelijk gesteld worden. De gebruiker draagt hiervoor zelf het risico. Tot het gebruik volgens de voorschriften horen ook het in acht nemen van de gebruiksaanwijzing en de montagehandleiding en alle andere aanvullend geldende documenten alsmede het naleven van de inspectie- en onderhoudsvoorschriften.



Attentie!

Elk oneigenlijk gebruik is verboden.

3 Veiligheidsaanwijzingen



Gevaar!

Levensgevaar door vergiftiging en explosie door lekkages in het gastraject bij ondeskundige installatie!

De gasinstallatie mag alleen worden uitgevoerd door een geautoriseerd installateur. Neem goed nota van de wettelijke richtlijnen en plaatselijke voorschriften van het energiebedrijf.

Let erop dat de aansluitleidingen zonder mechanische spanningen worden gemonteerd.

Vermijd overmatige draaimomenten bij het vastdraaien van de schroefverbindingen, aangezien dit tot lekkages kan leiden.



Attentie!

Gevaar voor beschadiging van gas- en waterleidingen!

Vermijd overmatige draaimomenten bij het vastdraaien van schroefverbindingen, aangezien hierdoor scheuren in de schroefverbindingen kunnen ontstaan en zich lekkages in water- en gasvoerende leidingen kunnen voordoen.

Attentie!

Gevaar voor beschadiging door gebruik van ongeschikt gereedschap en door ondeskundig gebruik van gereedschap!

Gebruik bij het vast- of losdraaien van schroefverbindingen altijd passende steeksleutels (geen buistangen, verlengingen enz.).

Attentie!

Gevaar voor lekkages!

Gebruik bij alle vlakdichtende verbindingen de meegeleverde rechthoekige afdichtingsringen. Controleer na de montage of alle verbindingen dicht zijn.



Aanwijzing!

Neem goed nota van de installatiehandleiding van het Vaillant gastoestel en de meegeleverde montagehandleiding voor de gaskraan.

Voor schade die ontstaat door het niet naleven van deze gebruiksaanwijzing, kan Vaillant niet aansprakelijk gesteld worden.

4 Montage

4.1 Leveringsomvang

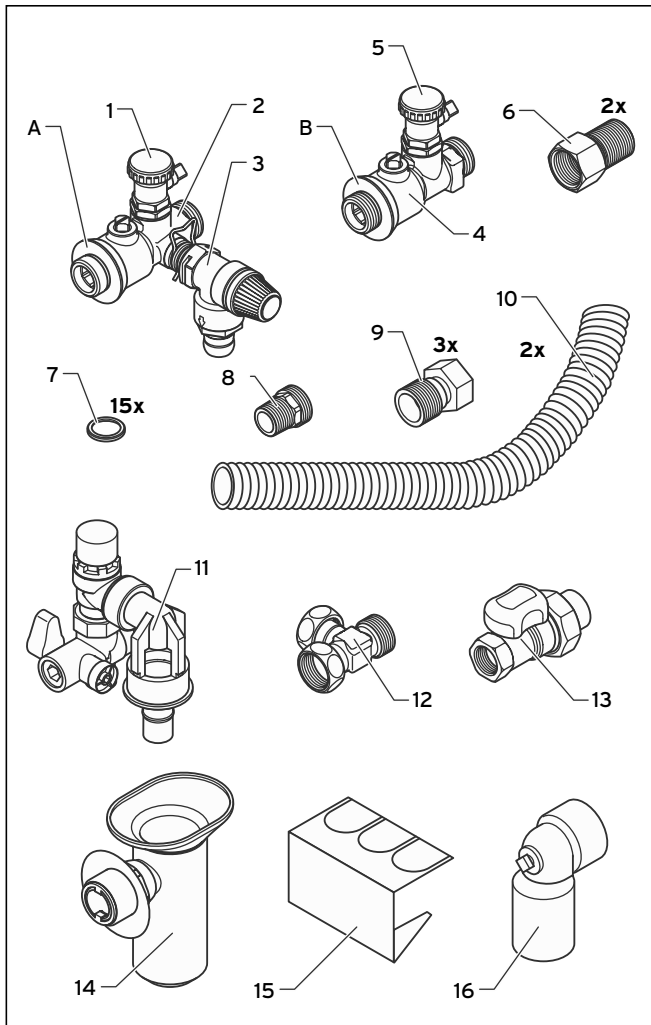

Afb. 4.1 Leveringsomvang

Controleer aan de hand van afb. 4.1 en de volgende stuklijst vóór de montage of het toebehoren compleet is:

Pos.	Benaming	Afmetingen	Aantal
A voorgemonteerd component bestaande uit (1), (2), (3):			
1	vul-/aftapkraan	G1/2	1
2	onderhoudskraan met uitgang aan zijkant	G3/4-G3/4	1
3	veiligheidsklep (3 bar) incl. aansluiting voor afvoerslang, O-ring en klemveer	-	1
B voorgemonteerd component bestaande uit (4), (5):			
4	onderhoudskraan	G3/4-G3/4	1
5	vul-/aftapkraan	G1/2	1
6	aansluitstuk	G3/4-Rp3/4	2
7	rechthoekige afdichtingsring	24x17x2	15
8	aansluitstuk gas	R1/2-G3/4	1
9	aansluitstuk	R3/4-G3/4	3
10	kunststof ribbelbuis (afvoerslang)	L=1,5 m	2
11	veiligheidsgroep (10 bar) incl. aansluiting voor afvoerslang	G3/4-G3/4	1
12	T-stuk	G3/4-G3/4-G3/4	1
13	gaskraan	Rp1/2-Rp1/2	1
14	afvoertrechter met sifon	-	1
15	bevestigingsplaat voor kunststof ribbelbuizen	-	1
16	overgang naar HT-buis	DN 40	1

Tabel 4.1 Leveringsomvang



Aanwijzing!

De auroCOMPACT beschikt t.o.v. de ecoCOMPACT over twee extra aansluitingen voor de zonnecollectoren. Hiervoor is een extra aansluitconsole (0020040909) nodig.

4 Montage

4.2 Montage afvoertrechter



Aanwijzing!

De uitsparingen in de bevestigingsplaat (15) zetten de afvoerslangen boven de afvoertrechter (14) vast. De uiteinden van de afvoerslangen moeten zodanig worden vastgezet, dat weglappend water in de trechter komt.

De afvoer moet een open verbinding met de lucht hebben en men moet in de afvoer kunnen kijken.

- Trek de afvoertrechter (14) en de sifon uit elkaar.
- Steek de afvoertrechter (14) door de bevestigingsplaat (15).
- Steek de afvoertrechter (14) en de sifon weer in elkaar.
- Buig het bovenste deel van de bevestigingsplaat (15) naar voren.

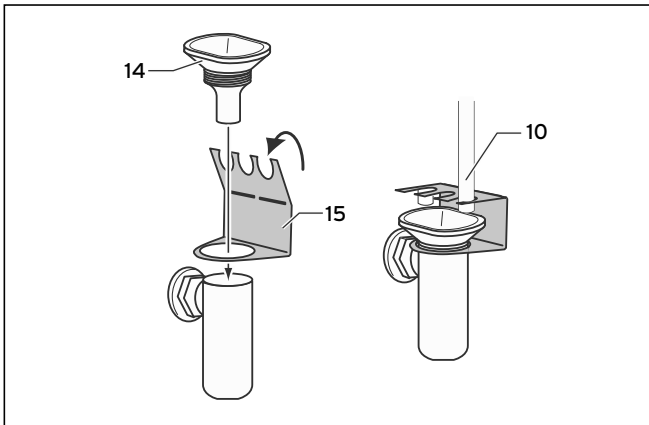

Afb. 4.2 Afvoertrechter voorbereiden

- Monteer de afvoertrechter (14) conform afb. 4.3 en tab. 4.2.

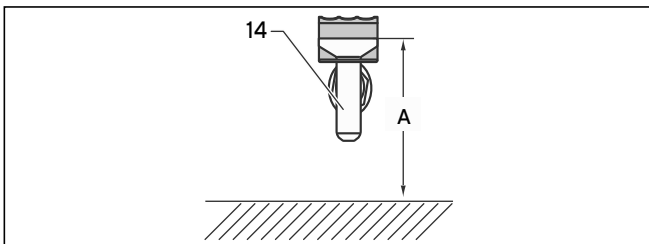

Afb. 4.3 Montage van de afvoertrechter

	ecoCOMPACT VSC 126, 196, 306, 246/2-C 170	ecoCOMPACT VSC 246/2-C 210 auroCOMPACT VSC S 126, 196 atmoCOMPACT VSC 124, 194
Afvoertrechter boven montagavloer [A in mm]	400	720

Tabel 4.2 Bevestigingsmaten afvoertrechter

4.3 Montage gasverbinding



Aanwijzing!

Lees vóór de montage van de gaskraan de meegeleverde montagehandleiding „Inbouw van de gaskraan“.

Aanwijzing!

Gebruik bij alle vlakdichtende verbindingen de meegeleverde rechthoekige afdichtingsringen!

Aanwijzing!

Controleer na de montage of alle aansluitingen dicht zijn.

- Maak de mof bij de gaskraan (13) los en fit de R1/2-schroefdraad van het aansluitstuk gas (8) met behulp van hennep in de mof van de gaskraan.
- Monteer de gaskraan op de toestelaansluiting. Zie afb. 4.6.
- Breng de huisleiding voor de gasverbinding naar de gaskraan (13) toe en fit de leiding met hennep.

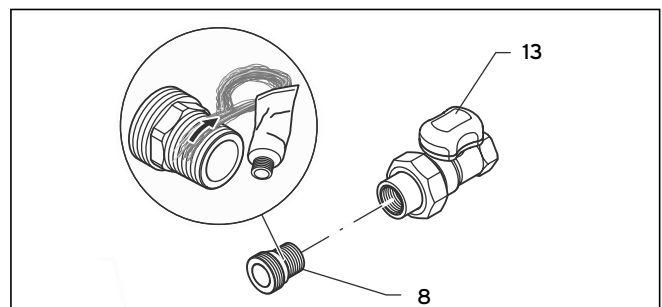

Afb. 4.4 Voorbereiden van de gasverbinding

4.4 Montage CV-circuit



Aanwijzing!

De vul-/aftapkranen zijn op de onderhoudskranen voorgemonteerd. Demonteer geen van beide vul-/aftapkranen (1, 5, zie afb. 4.1), aangezien er anders lekkages ontstaan.

Aanwijzing!

Gebruik bij alle vlakdichtende verbindingen de meegeleverde rechthoekige afdichtingsringen!

Aanwijzing!

Controleer na de montage of alle aansluitingen dicht zijn.

CV-circuitsaanvoer

- Monteer de onderhoudskraan (B) op de toestelaansluiting. Zie afb. 4.6.
- Schroef het aansluitstuk (9, zie afb. 4.6) op de onderhoudskraan (B).
- Breng de huisleiding voor de CV-circuitsaanvoer naar het aansluitstuk (9) toe en fit de leiding met hennep.

CV-circuitretour

- Monteer de onderhoudskraan (A) op de toestelaansluiting. Zie afb. 4.6.
- Schroef het aansluitstuk (9, zie afb. 4.6) op de onderhoudskraan (A).
- Breng de huisleiding voor de CV-circuitretour naar het aansluitstuk (9) toe en fit de leiding met hennep.
- Breng met de afvoerslang (10, zie afb. 4.6) de verbinding tussen de veiligheidsklep (3, zie afb. 4.1) en de afvoertrechter (14, zie afb. 4.1) tot stand.

4.5 Montage drinkwatercircuit



Aanwijzing!

Gebruik bij alle vlakdichtende verbindingen de meegeleverde rechthoekige afdichtingsringen!

Aanwijzing!

Controleer na de montage of alle aansluitingen dicht zijn.

Aanwijzing!

Let op goede toegankelijkheid van de veiligheidsgroep (11) voor onderhouds- en servicewerkzaamheden. Door modificatie van de veiligheidsklep (24) op de veiligheidsgroep (11) is ook montage om een hoek mogelijk.

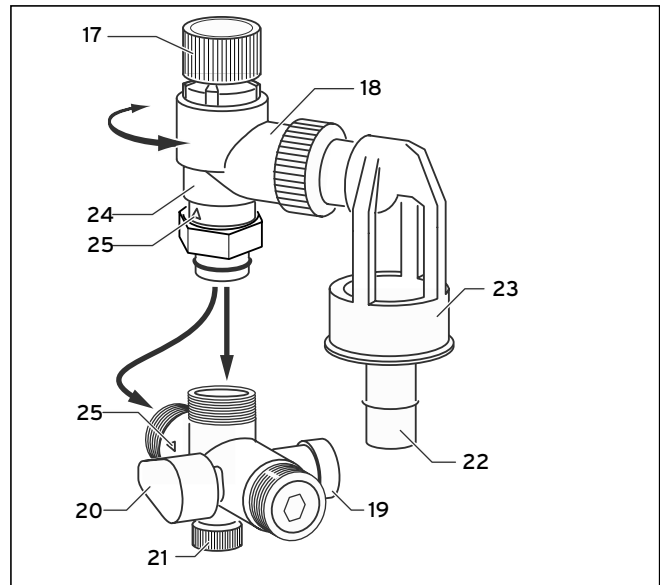

Afb. 4.5 Veiligheidsgroep (11)

Legenda

- 17 Beluchtingsgreep
- 18 Uitblaasleiding
- 19 Controlestop
- 20 Afsluitkraan
- 21 Manometer-aansluitstomp
- 22 Trechterafvoer
- 23 Trechter
- 24 Veiligheidsklep
- 25 Doorstromingsrichting

Montage drinkwatercircuit (koud)



Attentie!

Bepmerking van de voor de veiligheid relevante werking van de veiligheidsklep (24)!
De veiligheidsklep (24) moet een open verbinding met de lucht open en er moet in de trechter (23) kunnen worden gekeken. Dek bij de gemonteerde veiligheidsgroep (11) nooit de trechter (23) of de trechterafvoer (22) af!
Monteer de trechterafvoer zodanig, dat deze kan worden gecontroleerd en niet abusievelijk wordt afgesloten of bedekt.

- Monteer de veiligheidsgroep (11) op de toestelaansluiting. Zie afb. 4.6.
- Monteer de afvoerslang (10, zie afb. 4.6) op de veiligheidsgroep (11).
- Monteer het aansluitstuk (9, zie afb. 4.6) op de veiligheidsgroep (11).
- Breng de huisleiding voor drinkwater naar het aansluitstuk (9) toe en fit de leiding met hennep.
- Breng met de afvoerslang (10) de verbinding tussen de veiligheidsklep (24) en de afvoertrechter (14) tot stand.

4 Montage

Montage drinkwatercircuit (koud) met drinkwaterexpansievat

- Monteer het drinkwaterexpansievat, op de standplaats.
- Monteer het T-stuk (12) vlakdichtend op de toestelaansluiting. Zie afb. 4.6.
- Monteer de veiligheidsgroep (11) vlakdichtend op het T-stuk (12).
- Monteer het aansluitstuk (9) vlakdichtend op de veiligheidsgroep (11).
- Monteer de afvoerslang (10, zie afb. 4.6) op de veiligheidsgroep (11).
- Breng de huisleiding voor drinkwater naar het aansluitstuk (9) toe en fit de leiding met hennep.
- Breng met de afvoerslang (10) de verbinding tussen de veiligheidsklep (24) en de afvoertrechter (14) tot stand.
- Verbind de aansluiting aan de zijkant van het T-stuk (12) met het drinkwaterexpansievat.

Montage drinkwatercircuit (warm)

- Monteer het aansluitstuk (6) vlakdichtend op de toestelaansluiting drinkwater (warm). Zie afb. 4.6.
- Breng de huisleiding voor drinkwater naar het aansluitstuk (6) toe en fit de leiding met hennep.

4.6 Montage circulatie



Aanwijzing!

Gebruik bij alle vlakdichtende verbindingen de meegeleverde rechthoekige afdichtingsringen!

Aanwijzing!

Controleer na de montage of alle aansluitingen dicht zijn.

- Monteer het aansluitstuk (6) vlakdichtend op de toestelaansluiting drinkwater (warm). Zie afb. 4.6.
- Breng de huisleiding voor drinkwater naar het aansluitstuk (6) toe en fit de leiding met hennep.

4.7 Onderhoud

Onderhoud veiligheidsklep CV-circuit

Controleer jaarlijks en bij elke inbedrijfstelling of de veiligheidsklep (3, zie afb. 4.1) goed functioneert:

- Draai de grijze kap van de veiligheidsklep (3) in de daarop gemarkeerde pijlrichting. Hierbij moet water uit de uitgang aan de zijkant stromen. Daarna moet de veiligheidsklep (3) weer dicht zijn.

Onderhoud veiligheidsklep veiligheidsgroep

Controleer jaarlijks en bij elke inbedrijfstelling of de veiligheidsklep (24, zie afb. 4.5) goed functioneert:

- Draai de beluchtingsgreep (17, zie afb. 4.5) in de op de greep gemarkeerde pijlrichting. Hierbij moet water in de trechter (23, zie afb. 4.5) stromen. Daarna moet de veiligheidsklep (24) weer dicht zijn.

Onderhoud anti-terugstroomklep veiligheidsgroep

Controleer jaarlijks of de anti-terugstroomklep goed functioneert:

- Sluit de afsluitkraan (20, zie afb. 4.5).
- Draai de controlestop (19, zie afb. 4.5) eruit. Bij blijvende waterlekage is de anti-terugstroomklep defect, de veiligheidsgroep moet worden vervangen.
- Open bij elke hernieuwde inbedrijfstelling de afsluitkraan (20) helemaal.



Attentie!

De afsluitkraan (20) onderbreekt de toevoer van koud water naar de boiler. Deze mag niet worden gebruikt voor smoren van de doorstroming, aangezien dit geen gebruik volgens de voorschriften is.

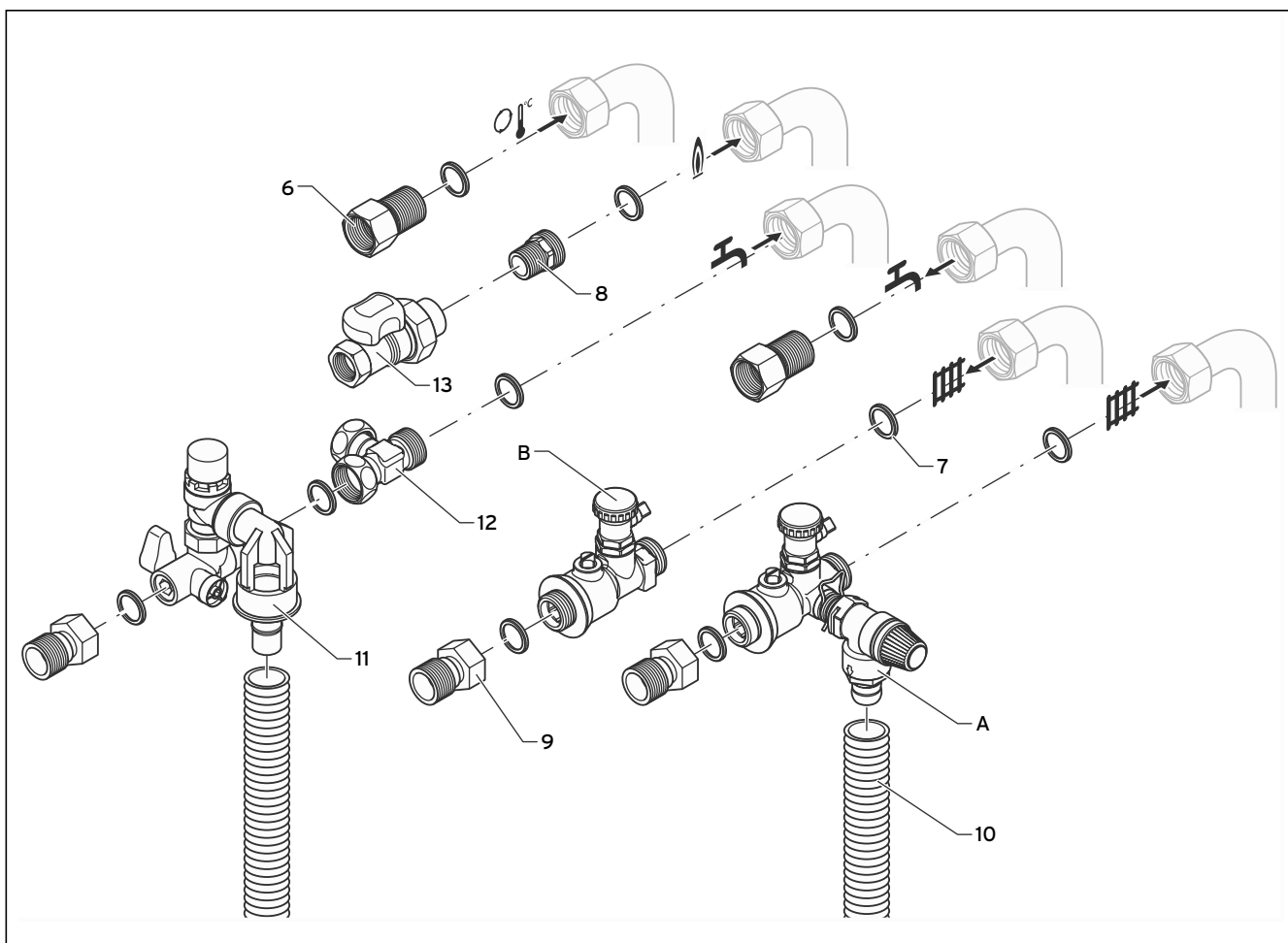

Afb. 4.6 Overzicht toestelaansluitingen

Symbol	Betekenis
	CV-circuitaanvoer
	CV-circuitretour
	Drinkwater (koud)
	Drinkwater (warm)
	Circulatie
	Gas

Tabel 4.3 Verklaring van symbolen

5 Afvoer

Zorg ervoor dat het aansluittoebehoren op correcte wijze wordt afgevoerd.



Aanwijzing!

U dient de toepasselijke nationale wettelijke voorschriften in acht te nemen.

6 Garantie en serviceteam

6.1 Fabrieksgarantie

De producten van de NV Vaillant zijn gewaarborgd tegen alle materiaal- en constructiefouten voor een periode van twee jaar vanaf de datum vermeld op het aankoopfactuur dat u heel nauwkeurig dient bij te houden.

De waarborg geldt alleen onder de volgende voorwaarden :

1. Het toestel moet door een erkend gekwalificeerd vakman geplaatst worden, onder zijn volledige verantwoordelijkheid, en zal erop letten dat de normen en installatievoorschriften nageleefd worden.
2. Het is enkel aan de technici van de Vaillant fabriek toegelaten om herstellingen of wijzigingen aan het toestel onder garantie uit te voeren, opdat de waarborg van toepassing zou blijven. De originele onderdelen moeten in het Vaillant-toestel gemonteerd zijn, zoniet wordt de waarborg geannuleerd.
3. Teneinde de waarborg te laten gelden, moet u ons de garantiekaart volledig ingevuld, ondertekend en gefrankeerd terugzenden binnen de veertien dagen na de installatie !

De waarborg wordt niet toegekend indien de slechte werking van het toestel het gevolg is van een slechte regeling, door het gebruik van een niet overeenkomstige energie, een verkeerde of gebrekkige installatie, de nietnaleving van de gebruiksaanwijzing die bij het toestel gevoegd is, door het niet opvolgen van de normen betreffende de installatievoorschriften, het type van lokaal of verluchting, verwaarlozing, overbelasting, bevrozing, elke normale slijtage of elke handeling van overmacht. In dit geval zullen onze prestaties en de geleverde onderdelen aangerekend worden. Bij facturatie, opgesteld volgens de algemene voorwaarden van de na-verkoop-dienst, wordt deze steeds opgemaakt op de naam van de persoon die de oproep heeft verricht en/of de naam van de persoon bij wie het werk is uitgevoerd, behoudens voorafgaand schriftelijk akkoord van een derde persoon (bv. huurder, eigenaar, syndic, enz.) die deze factuur uitdrukkelijk ten zijne laste neemt. Het factuurbedrag zal contant betaald moeten worden aan de fabriekstechnicus die het werk heeft uitgevoerd. Het herstellen of vervangen van onderdelen tijdens de garantieperiode heeft geen verlenging van de waarborg tot gevolg. De toekenning van garantie sluit elke betaling van schadevergoeding uit en dit tot voor om het even welke reden ze ook gevraagd wordt. Voor elk verschil,

zijn enkel de Tribunalen van het district waar de hoofdzetel van de vennootschap gevestigd is, bevoegd. Om alle functies van het Vaillant toestel op termijn vast te stellen en om de toegelaten toestand niet te veranderen, mag bij onderhoud en herstellingen enkel nog originele Vaillant onderdelen gebruikt worden.

6.2 Klantendienst

Vaillant SA-NV
Rue Golden Hopestraat 15
1620 Drogenbos
Tel : 02 / 334 93 52

Pro servisního technika

Návod k montáži

ecoCOMPACT, auroCOMPACT, atmoCOMPACT

Příslušenství k připojení 0020040911

ecoCOMPACT:
VSC 126/2-C 140
VSC 196/2-C 150
VSC 246/2-C 170
VSC 246/2-C 210
VSC 306/2-C 200

auroCOMPACT:
VSC S 126/2-C 180
VSC S 196/2-C 200

atmoCOMPACT:
VSC 124/2-C 140
VSC 194/2-C 150

Obsah

1	Informace k dokumentaci.....	2			
1.1	Archivace podkladů	2	4.4	Montáž topného okruhu	5
1.2	Použité symboly	2	4.5	Montáž okruhu pitné vody.....	5
2	Popis zařízení	2	4.6	Montáž cirkulace	6
3	Bezpečnostní pokyny	2	4.7	Údržba.....	6
4	Montáž.....	3	5	Likvidace	8
4.1	Rozsah dodávky	3	6	Zákaznická služba a záruka	8
4.2	Montáž odtokové nálevky.....	4	6.1	Záruční lhůta	8
4.3	Montáž plynové přípojky	4	6.2	Servis.....	8

1 Informace k dokumentaci

2 Popis zařízení

3 Bezpečnostní pokyny

1 Informace k dokumentaci

Následující pokyny slouží jako vodítko pro celou dokumentaci. Společně s tímto návodem k montáži platí také další podklady. Za škody, které vzniknou nedodržováním tohoto montážního návodu, nepřebírá výrobce žádnou odpovědnost.

Další platné podklady:

Instalační a montážní návody všech komponent zařízení.

1.1 Archivace podkladů

Tento montážní návod rovněž i všechny další platné podklady a eventuelně potřebné pomocné prostředky předejte provozovateli zařízení. Ten zajistí jejich uložení tak, aby návody i pomůcky byly v případě potřeby k dispozici.

1.2 Použité symboly

Při používání tohoto zařízení dodržujte všechny bezpečnostní pokyny uvedené v tomto návodu!



Nebezpečí!

Bezprostřední nebezpečí ohrožení zdraví a života!



Pozor!

Možné ohrožení produktu a životního prostředí!



Upozornění!

Užitečné informace, upozornění a pokyny.

- Symbol potřebné činnosti

2 Popis zařízení

Použití v souladu s určením

Připojovací příslušenství Vaillant se používá u přístrojů typu ecoCOMPACT, atmoCOMPACT a auroCOMPACT. Připojovací příslušenství bylo zkonstruováno na základě nejnovějších poznatků vědy v souladu s všeobecně uznávanými bezpečnostními pravidly. Přesto může při jejich neodborném používání dojít k ohrožení zdraví a života uživatele nebo třetích osob, nebo k ohrožení zařízení či jiných věcných hodnot.

Jiné použití nebo použití přesahující toto určení se považuje za použití v rozporu s určením zařízení. Za takto vzniklé škody nenese výrobce / dodavatel žádnou odpovědnost. Riziko nese samotný uživatel.

Ke správnému použití v souladu s určením patří také dodržování návodu k obsluze a montážního návodu, dodržování dalších platných předpisů a podkladů a dodržování podmínek kontroly a údržby.



Pozor!

Jakékoliv zneužití či použití v rozporu s určením je zakázáno.

3 Bezpečnostní pokyny



Nebezpečí!

Ohrožení života otravou a explozí z důvodu netěsnosti plynového vedení v případě neodborné instalace!

Plynovou instalaci zařízení smí provádět výhradně autorizovaný servisní technik. Dodržujte legislativní ustanovení a místní předpisy plynářských podniků

Dbejte, aby přívodní vedení byla namontována bez pnutí. Zabraňte nadměrným utahovacím momentům při utahování šroubových spojů, protože to může vést k netěsnostem.



Pozor!

Nebezpečí poškození plynových a vodovodních potrubí!

Zabraňte nadměrným utahovacím momentům při utahování šroubových spojů, protože tím mohou ve šroubových spojích vzniknout trhliny a netěsnosti ve vodovodních a plynových potrubích.

Pozor!

Nebezpečí poškození použitím nevhodného náradí a neodborným použitím náradí!

Při dotahování nebo povolování šroubových spojů zásadně používejte vhodné montážní klíče (nepoužívejte hasáky, nástavce apod.).

Pozor!

Nebezpečí netěsností!

U všech plošně těsnících spojů používejte přiložené pravouhlé těsnící kroužky. Po montáži zkontrolujte utěsnění všech spojů.



Upozornění!

Dodržujte instalační návod plynového přístroje Vaillant a přiložený montážní návod pro plynový uzavírací kohout.

Za škody, které vzniknou nedodržováním tohoto návodu, nepřebírá výrobce žádnou odpovědnost.

4 Montáž

4.1 Rozsah dodávky

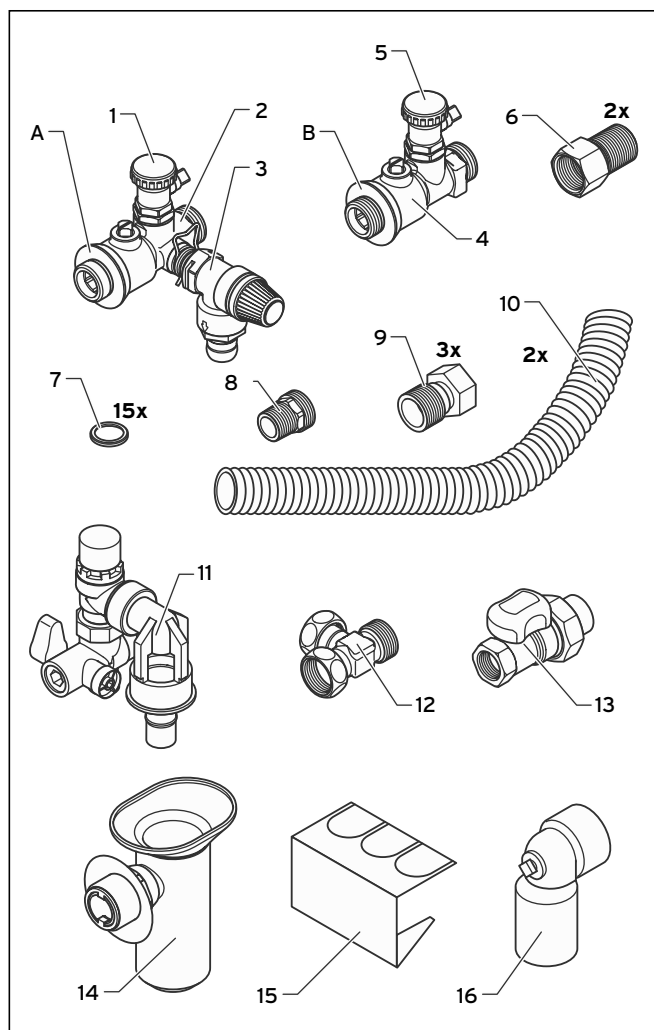

Obr. 4.1 Rozsah dodávky

Před montáží podle obr. 4.1 a následujícího kusovníku zkontrolujte, zda máte k dispozici veškeré příslušenství:

Pol.	Popis	Rozměry	Kusů
A Předmontovaná komponenta se skládá z (1), (2), (3):			
1	KFE-kohout	G1/2	1
2	Servisní kohout s boční odtokem	G3/4-G3/4	1
3	Pojistný ventil (3 bar) včetně přípojky pro odtokovou hadici, O kroužku a svěrací pružiny	-	1
B Předmontovaná komponenta se skládá z (4), (5):			
4	Servisní kohout	G3/4-G3/4	1
5	KFE-kohout	G1/2	1
6	Připojovací kus	G3/4-Rp3/4	2
7	Pravoúhlý těsnicí kroužek	24x17x2	15
8	Připojovací kus, plyn	R1/2-G3/4	1
9	Připojovací kus	R3/4-G3/4	3
10	Plastová vlnitá trubka (odtoková hadice)	D=1,5 m	2
11	Bezpečnostní skupina (10 bar) včetně přípojky pro odtokovou hadici	G3/4-G3/4	1
12	Kus T	G3/4-G3/4-G3/4	1
13	Plynový kohout	Rp1/2-Rp1/2	1
14	Odtoková nálevka se sifonem	-	1
15	Přidržený plech pro plastové vlnité trubky	-	1
16	Spojka na VT hadici	DN 40	1

Tab. 4.1 Rozsah dodávky



Upozornění!

auroCOMPACT má oproti ecoCOMPACT dvě dodatečné přípojky pro solární kolektory. Pro tyto je potřebná doplňková připojovací konzola (0020040909).

4 Montáž

4.2 Montáž odtokové nálevky

Upozornění!
Vybrání v přídržném plechu (15) fixují odtokové hadice nad odtokovou nálevkou (14). Konce odtokových hadic musí být zafixovány tak, aby se odtékající voda dostala do nálevky. Odtok musí být akceptovatelný a otevřený vůči atmosféře.

- Roztáhněte odtokovou nálevku (14) a sifon.
- Odtokovou nálevku (14) prostrčte přídržným plechem (15).
- Spojte odtokovou nálevku (14) a sifon dohromady.
- Horní část přídržného plechu (15) ohněte dopředu.

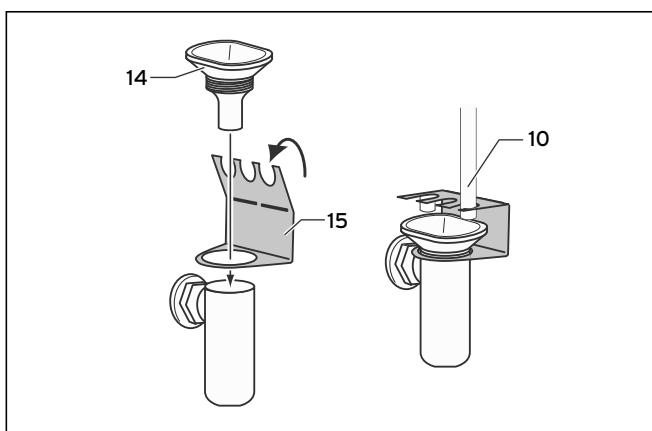

Obr. 4.2 Příprava odtokové nálevky

- Montáž odtokové nálevky (14) podle obr. 4.3 a tab. 4.2.

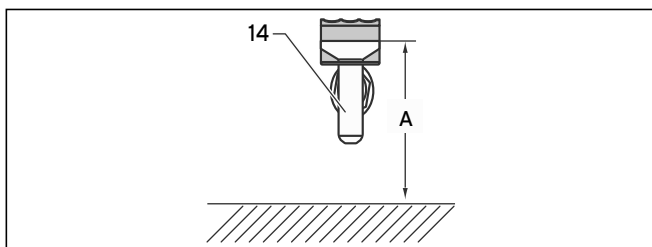

Obr. 4.3 Montáž odtokové nálevky

	ecoCOMPACT VSC 126, 196, 306, 246/2-C 170	ecoCOMPACT VSC 246/2-C 210 auroCOMPACT VSC S 126, 196 atmoCOMPACT VSC 124, 194
Odtoková nálevka nad hotovou podlahou [A v mm]	400	720

Tab. 4.2 Upevňovací rozměry odtokové nálevky

4.3 Montáž plynové přípojky

Upozornění!
Před montáží plynového uzavíracího kohoutu si přečtěte příložený montážní návod „Montáž plynového uzavíracího kohoutu“.

Upozornění!
U všech plošně těsnících spojů používejte příložené pravouhlé těsnicí kroužky!

Upozornění!
Po montáži zkontrolujte utěsnění všech přípojek.

- Uvolněte objímku na plynovém kohoutu (13) a za pomoci konopí vložte závit R1/2 přípojovacího kusu plynu (8) do objímky plynového kohoutu.
- Namontujte plynový kohout na přístrojovou přípojku. Viz obr. 4.6.
- Domovní potrubí pro připojení plynu přiveďte k plynovému kohoutu (13) a potrubí spojte s použitím konopí.

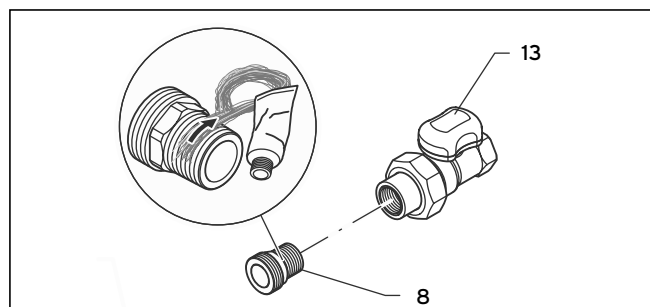

Obr. 4.4 Příprava plynové přípojky

4.4 Montáž topného okruhu

Upozornění!
Kohouty KFE jsou předmontovány na servisních kohoutech. Nedemontujte žádný ze dvou kohoutů KFE (1, 5, viz obr. 4.1), protože jinak by došlo k netěsnostem.

Upozornění!
U všech plošně těsnících spojů používejte příložené pravoúhlé těsnící kroužky!

Upozornění!
Po montáži zkontrolujte utěsnění všech přípojek.

Přívod topného okruhu

- Namontujte servisní kohout (A) na přístrojovou přípojku. Viz obr. 4.6.
- Připojovací kus (9, viz obr. 4.6) našroubujte na servisní kohout (A).
- Domovní potrubí pro přívod topného okruhu přiveďte k připojovacímu kusu (9) a potrubí spojte pomocí konopí.
- Pomocí odtokové hadice (10, viz obr. 4.6) vytvořte spojení mezi pojistným ventilem (3, viz obr. 4.1) a odtokovou nálevkou (14, viz obr. 4.1).

Odtok topného okruhu

- Namontujte servisní kohout (B) na přístrojovou přípojku. Viz obr. 4.6.
- Připojovací kus (9, viz obr. 4.6) našroubujte na servisní kohout (B).
- Domovní potrubí pro odtok topného okruhu přiveďte k připojovacímu kusu (9) a potrubí spojte pomocí konopí.

4.5 Montáž okruhu pitné vody

Upozornění!
U všech plošně těsnících spojů používejte příložené pravoúhlé těsnící kroužky^a

Upozornění!
Po montáži zkontrolujte utěsnění všech přípojek.

Upozornění!
Dávejte pozor na dobrou přístupnost k bezpečnostní skupině (11) za účelem údržby a servisu.
Přestavbou pojistného ventilu (24) na bezpečnostní skupině (11) je možná i montáž přes roh.

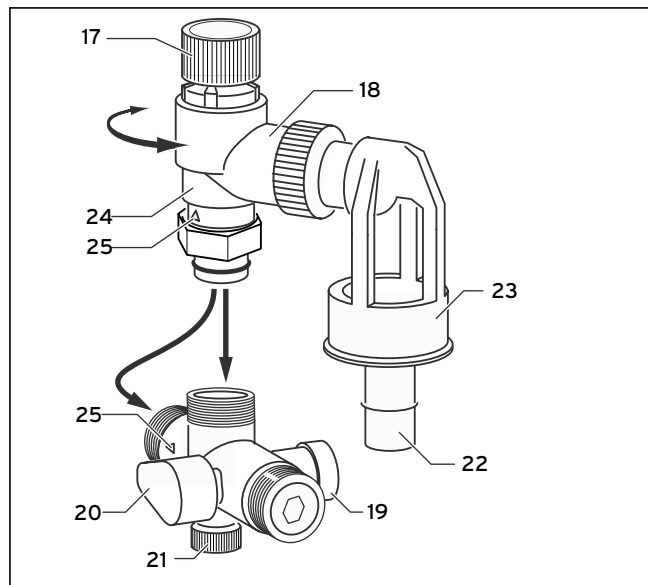

Obr. 4.5 Bezpečnostní skupina (11)

Legenda

- 17 Odvzdušňovací prvek
- 18 Odtokové potrubí
- 19 Zkušební zátka
- 20 Uzavírací kohout
- 21 Přípojka pro manometr
- 22 Nálevkový odtok
- 23 Nálevka
- 24 Pojistný ventil
- 25 Směr proudění

Montáž okruhu pitné vody (studená)

⚠ Pozor!
Omezení bezpečnostní funkce pojistného ventilu (24)!
Pojistný ventil (24) musí být otevřený vůči atmosféře a nálevka (23) musí být přijatelná. Z namontované bezpečnostní skupiny (11) nikdy nesnímejte nálevku (23) nebo nálevkový odtok (22)! Nálevkový odtok namontujte tak, aby mohl být kontrolován a nemohl být nedopatřením uzavřen nebo zakryt.

- Na přístrojovou přípojku namontujte bezpečnostní skupinu (11). Viz obr. 4.6.
- Namontujte odtokovou hadici (10, viz obr. 4.6) na bezpečnostní skupinu (11).
- Namontujte připojovací kus (9, viz obr. 4.6) na bezpečnostní skupinu (11).
- Domovní potrubí pro pitnou vodu přiveďte k připojovacímu kusu (9) a potrubí spojte pomocí konopí.
- Pomocí odtokové hadice (10) vytvořte spojení mezi pojistným ventilem (24) a odtokovou nálevkou (14).

4 Montáž

Montáž okruhu pitné vody (studená) s expanzní nádrží na pitnou vodu

- Namontujte expanzní nádrž na pitnou vodu, na stavbě.
- Na přístrojovou přípojku plošně a utěsněně namontujte kus T (12). Viz obr. 4.6.
- Bezpečnostní skupinu (11) namontujte plošně a utěsněně na kus T (12).
- Namontujte přípojovací kus (9) plošně a utěsněně na bezpečnostní skupinu (11).
- Namontujte odtokovou hadici (10, viz obr. 4.6) na bezpečnostní skupinu (11).
- Domovní potrubí pro pitnou vodu přiveďte k přípojovacímu kusu (9) a potrubí spojte pomocí konopí.
- Pomocí odtokové hadice (10) vytvořte spojení mezi pojistným ventilem (24) a odtokovou nálevkou (14).
- Boční přípojku kusu T (12) spojte s expanzní nádrží pitné vody.

Montáž okruhu pitné vody (teplá)

- Namontujte přípojovací kus (6) plošně a utěsněně na přístrojovou přípojku pitné vody (teplá). Viz obr. 4.6.
- Domovní potrubí pro pitnou vodu přiveďte k přípojovacímu kusu (6) a potrubí spojte pomocí konopí.

4.6 Montáž cirkulace



Upozornění!

U všech plošně těsnících spojů použijte přiložené pravouhlé těsnící kroužky.

Upozornění!

Po montáži zkontrolujte utěsnění všech přípojek.

- Namontujte přípojovací kus (6) plošně a utěsněně na přístrojovou přípojku pitné vody (teplá). Viz obr. 4.6.
- Domovní potrubí pro pitnou vodu přiveďte k přípojovacímu kusu (6) a potrubí spojte pomocí konopí.

4.7 Údržba

Údržba pojistného ventilu topného okruhu

Každý rok a při každém uvádění do provozu zkontrolujte funkci pojistného ventilu (3, viz obr. 4.1):

- Šedou krytkou pojistného ventilu (3) otáčejte ve směru na ní vyznačené šipky. Voda přitom musí vytékat z bočního odtoku. Poté musí být pojistný ventil (3) zase těsný.

Údržba pojistného ventilu bezpečnostní skupiny

Každý rok a při každém uvádění do provozu zkontrolujte funkci pojistného ventilu (24, viz obr. 4.5):

- Odvzdušňovacím prvkem (17, viz obr. 4.5) otáčejte ve směru na něm vyznačené šipky. Voda přitom musí téci do nálevky (23, viz obr. 4.5). Poté musí být pojistný ventil (24) zase utěsněný.

Údržba zařízení zamezujícího zpětnému průtoku bezpečnostní skupiny

Každý rok kontrolujte funkci zařízení zamezujícího zpětnému průtoku:

- Uzavřete uzavírací kohout (20, viz obr. 4.5).
- Vyšroubujte zkušební zátku (19, viz obr. 4.5).

Při přetrvávajícím výstupu vody je zařízení zamezující zpětnému průtoku defektní, bezpečnostní skupiny musíte vyměnit.

- Při každém opětovném uvádění do provozu úplně otevřete uzavírací kohout (20).



Pozor!

Uzavírací kohout (20) přeruší přívod studené vody k ohřívači vody v zásobníku. Nesmí být použit ke škrzení průtoku, protože to nepředstavuje použití k určenému účelu.

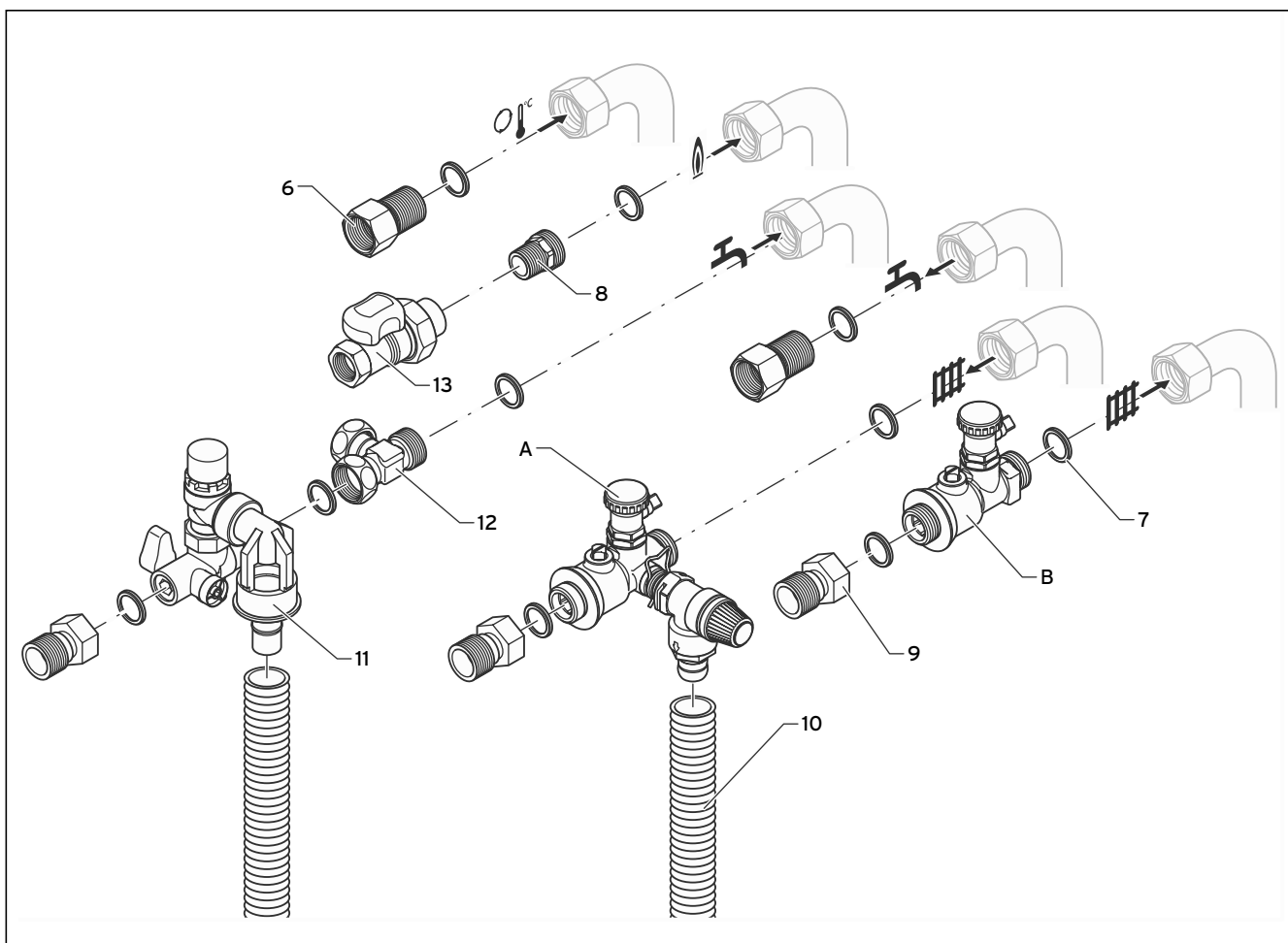

Obr. 4.6 Přehled přístrojových přípojek

Symbol	Význam
	Přívod topného okruhu
	Odtok topného okruhu
	Pitná voda (studená)
	Pitná voda (teplá)
	Cirkulace
	Plyn

Tab. 4.3 Vysvětlení symbolů

5 Likvidace

6 Zákaznická služba a záruka

5 Likvidace

Zajistěte, aby bylo připojovací příslušenství předáno k řádné likvidaci.



Upozornění!

Dbejte platných národních zákonných předpisů.

6 Zákaznická služba a záruka

6.1 Záruční lhůta

Výrobce poskytuje na výrobek záruku ve lhůtě a za podmínek, které jsou uvedeny v záručním listě. Záruční list je nedílnou součástí dodávky přístroje a jeho platnost je podmíněna úplným vyplněním všech údajů.

6.2 Servis

Opravy a pravidelnou údržbu výrobku smí provádět pouze smluvní servisní firma s příslušným oprávněním. Seznam autorizovaných firem je přiložen u výrobku, popř. uveden na internetové adrese www.vaillant.cz.

Dla instalatora

Instrukcja montażu

ecoCOMPACT, auroCOMPACT, atmoCOMPACT

Osprzęt przyłączowy 0020040911

ecoCOMPACT

VSC 126/2-C 140

VSC 196/2-C 150

VSC 246/2-C 170

VSC 246/2-C 210

VSC 306/2-C 200

auroCOMPACT

VSC INT 126/2-C 180

VSC INT 196/2-C 200

atmoCOMPACT:

VSC 124/2-C 140

VSC 194/2-C 150

Spis treści

1	Wskazówki dotyczące dokumentacji	2	4.4	Montaż obwodu nagrzewania.....	5
1.1	Przechowywanie dokumentacji.....	2	4.5	Montaż obwodu wody pitnej.....	5
1.2	Użyte symbole	2	4.6	Montaż obiegu	6
2	Opis urządzenia.....	2	4.7	Konserwacja	6
3	Wskazówki bezpieczeństwa	2	5	Recykling.....	8
4	Montaż.....	3	6	Serwis i gwarancja	8
4.1	Zakres dostawy.....	3	6.1	Warunki Gwarancji.....	8
4.2	Montaż syfonu.....	4	6.2	Serwis.....	8
4.3	Montaż odprowadzenia gazu.....	4			

1 Wskazówki dotyczące dokumentacji

2 Opis urządzenia

3 Wskazówki bezpieczeństwa

1 Wskazówki dotyczące dokumentacji

Poniższe wskazówki są drogowskazami prowadzącymi przez całą dokumentację. Wraz z niniejszą instrukcją montażu obowiązują pozostałe dokumenty. Nie ponosimy żadnej odpowiedzialności za szkody spowodowane nieprzestrzeganiem niniejszej instrukcji.

Dodatkowe obowiązujące dokumenty:

• Instrukcje instalacji i montażu wszystkich podzespołów instalacji.

1.1 Przechowywanie dokumentacji

Niniejszą instrukcję montażu, wszystkie związane z nią dokumenty oraz ewentualne środki pomocnicze należy przekazać użytkownikowi urządzenia. Użytkownik odpowiada za ich przechowanie w takim miejscu, aby w razie potrzeby zarówno instrukcje, jak i dokumenty były dostępne.

1.2 Użyte symbole

Podczas instalowania urządzenia należy przestrzegać zasad bezpieczeństwa, podanych w niniejszej instrukcji!



Niebezpieczeństwo!

Bezpośrednie zagrożenie zdrowia i życia!



Uwaga!

Możliwe zagrożenie dla urządzenia i środowiska naturalnego!



Wskazówka!

Przydatne informacje i wskazówki.

• Symbol sygnalizujący konieczność działania

2 Opis urządzenia

Zastosowanie

Osprzęt przyłączowy firmy Vaillant jest przeznaczony do urządzeń ecoCOMPACT, atmoCOMPACT i auroCOMPACT. Osprzęt przyłączowy jest skonstruowany i wykonany zgodnie z aktualnym stanem techniki i powszechnie uznanymi zasadami bezpieczeństwa technicznego. W przypadku nieprawidłowego lub niezgodnego z przeznaczeniem stosowania mogą jednak powstać zagrożenia dla zdrowia i życia użytkownika lub osób trzecich, wzgl. może dojść do uszkodzenia urządzenia lub wystąpienia innych szkód rzeczowych.

Inne lub wykraczające poza ten zakres stosowanie uważane jest za niezgodne z przeznaczeniem. Za wyniki z tego powodu szkody producent lub dostawca nie ponoszą żadnej odpowiedzialności. Ryzyko takiego postępowania spoczywa wyłącznie na użytkowniku. Użycie zgodne z przeznaczeniem obejmuje także przestrzeganie instrukcji obsługi i montażu oraz wszystkich innych dokumentów związanych, a także przestrzeganie warunków przeglądów i konserwacji.



Uwaga!

Zabrania się wszelkiego użytkowania niezgodnego z przeznaczeniem.

3 Wskazówki bezpieczeństwa



Niebezpieczeństwo!

Zagrożenie dla życia wskutek zatrucia i eksplozji z powodu obecności nieszczelności w trakcie gazowym w wypadku jego nieodpowiedniego zainstalowania!

Podłączenie do instalacji gazowej może wykonać tylko wykwalifikowany i autoryzowany instalator. Należy przy tym przestrzegać ustawowych wytycznych oraz wewnętrznych przepisów dostawcy gazu.

Należy uważać, aby w czasie montażu przewodów przyłączowych nie były one obciążone gazem. Należy unikać stosowania nadmiernych momentów dokręcania śrub ponieważ mogą one prowadzić do nieszczelności połączeń.



Uwaga!

Zagrożenie uszkodzenia przewodów gazowych i wodnych!

Należy unikać stosowania nadmiernych momentów dokręcania śrub ponieważ może to wywołać rysy w złączach śrubowych i związane z tym nieszczelności przewodów gazowych i wodnych.

Uwaga!

Niebezpieczeństwo uszkodzenia wskutek zastosowania nieodpowiednich narzędzi oraz wskutek nieprawidłowego korzystania z narzędzi.

Przy zaciąganiu i luzowaniu połączeń gwintowych z reguły należy korzystać tylko z pasujących kluczy widelkowych (nie stosować żadnych kluczy szczękowych, szczypców nastawnych do rur, przedłużaczy itd.).

Uwaga!

Niebezpieczeństwo nieszczelności!

Do wszystkich złącz z uszczelnieniem płaskim należy stosować znajdujące się w wyposażeniu prostokątne pierścienie uszczelniające. Po zakończeniu montażu należy sprawdzić wszystkie połączenia pod kątem szczelności.



Wskazówka!

Należy stosować się do zaleceń instrukcji kotła gazowego Vaillant oraz załączonej instrukcji gazowego zaworu odcinającego. Za szkody spowodowane wskutek nieprzestrzegania niniejszej instrukcji nie ponosimy żadnej odpowiedzialności.

4 Montaż

4.1 Zakres dostawy

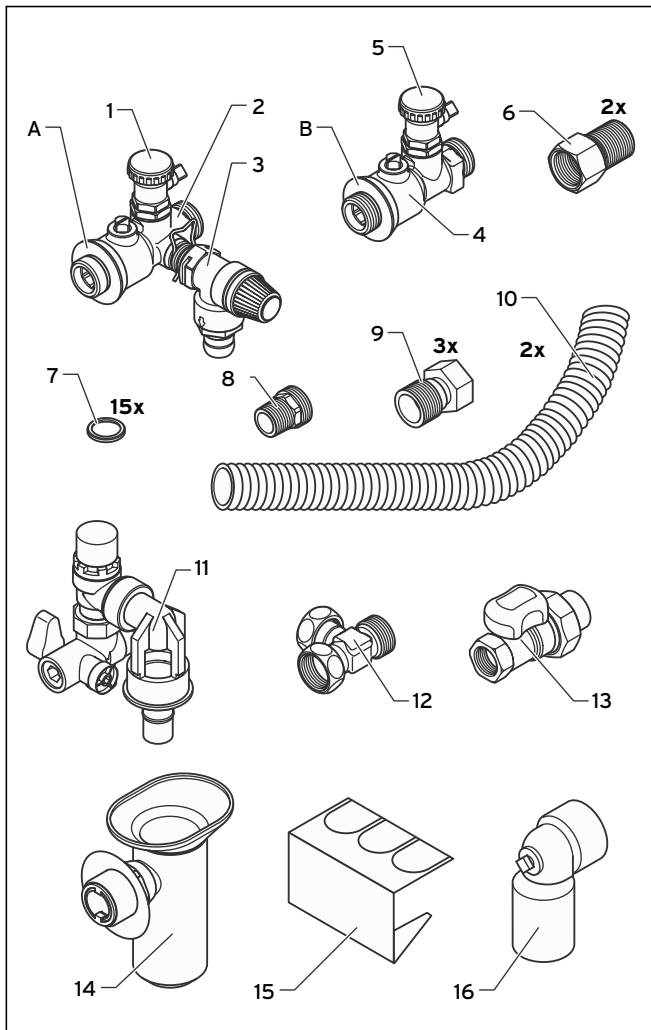

Rys. 4.1 Zakres dostawy

Przed przystąpieniem do montażu należy sprawdzić kompletność wyposażenia w odniesieniu do rys. 4.1:

Poz.	Nazwa	Wymiary	Ilość
A	Zmontowane wstępnie podzespoły składają się z (1), (2), (3):		
1	Zawór KFE	G1/2	1
2	Kurek serwisowy z wyjściem bocznym	G3/4-G3/4	1
3	Zawór bezpieczeństwa (3 bary) wraz z przyłączem do węża odpływowego, pierścieniem uszczelniającym O-ring i sprężyną dociskową	-	1
B	Zmontowane wstępnie podzespoły składają się z (4), (5):		
4	Zawór odcinający	G3/4-G3/4	1
5	Zawór KFE	G1/2	1
6	Złączka rurowa	G3/4-Rp3/4	2
7	Uszczelka prostokątna	24x17x2	15
8	Złączka rurowa do gazu	R1/2-G3/4	1
9	Złączka rurowa	R3/4-G3/4	3
10	Rura falista z tworzywa (węz odpływowy)	L=1,5 m	2
11	Grupa bezpieczeństwa (10 barów) wraz z przyłączem do węża odpływowego	G3/4-G3/4	1
12	Trójnik rurowy	G3/4-G3/4-G3/4	1
13	Kurek do gazu	Rp1/2-Rp1/2	1
14	Odpływ z syfonem	-	1
15	Blacha mocująca węży z tworzywa sztucznego	-	1
16	Przejście na wymiennik ciepła	DN 40	1

Tab. 4.1 Zakres dostawy



Wskazówka!

W przeciwieństwie do urządzenia ecoCOMPACT, auroCOMPACT posiada dwa dodatkowe przyłącza do baterii słonecznych. Dla rozwiązania z użyciem baterii słonecznych została przewidziana konsola przyłączowa (0020040909).

4 Montaż

4.2 Montaż syfonu

Wskazówka!
Wyżłobienia w osłonie uchwytywnej (15) mocują węże odpływowe nad syfonem (14). Końcówki węży odpływowych muszą być tak umocowane, aby odpływ wody odbywał się do lejka syfonu. Odpływ musi być widoczny i otwarty do atmosfery.

- Rozkręcić lejek odpływowy (14) i syfon.
- Przeprowadzić lejek odpływowy (14) przez uchwyt z blachy (15).
- Skręcić ponownie lejek odpływowy (14) i syfon.
- Odgiąć do przodu górną część uchwyty blaszanego (15).

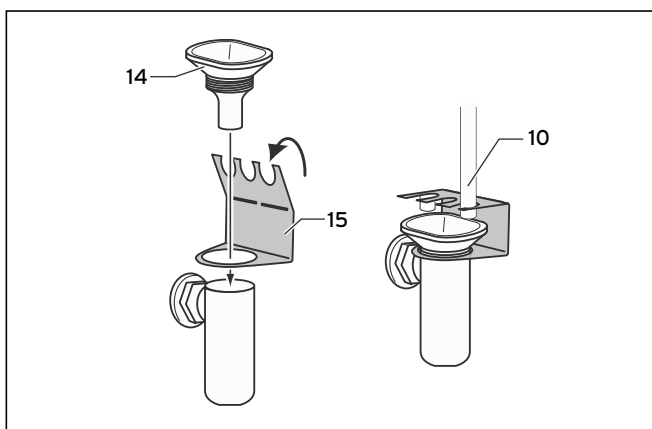

Rys. 4.2 Przygotowanie lejka odpływowego

- Zamontować lejek odpływowy (14) zgodnie z rys. 4.3 i tabelą 4.2.

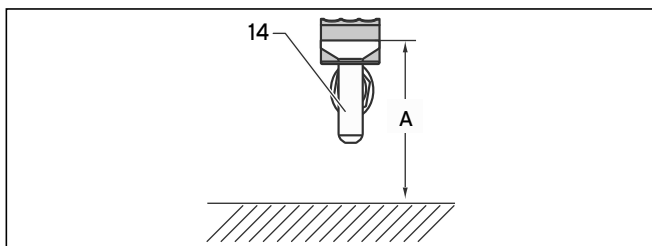

Rys. 4.3 Montaż lejka odpływowego

	ecoCOMPACT VSC 126, 196, 306, 246/2-C 170	ecoCOMPACT VSC 246/2-C 210 auroCOMPACT VSC S 126, 196 atmoCOMPACT VSC 124, 194
Lejek odpływowy przez gotową podstawę [A w mm]	400	720

Tab. 4.2 Wymiary przyłącze lejka odpływowego

4.3 Montaż odprowadzenia gazu

Wskazówka!
Przed przystąpieniem do montażu zaworu odcinającego gazu należy zapoznać się z załączoną instrukcją "Montaż zaworu odcinającego gazu".

Wskazówka!
Do wszystkich złączy z uszczelnieniem płaskim należy stosować znajdujące się w wyposażeniu prostokątne pierścienie uszczelniające.

Wskazówka!
Po zakończeniu montażu należy sprawdzić wszystkie połączenia pod kątem szczelności.

- Poluzować tulejkę na zaworze gazowym (13) i owinąć nią konopnymi gwint R1/2 złączki gazowej (8) w tulejce zaworu.
- Zamontować kurek gazowy na przyłączy urządzenia. Patrz: rys. 4.6.
- Podłączyć przewód domowej instalacji gazu do kurka gazowego (13) i uszczelnić nim konopnymi.

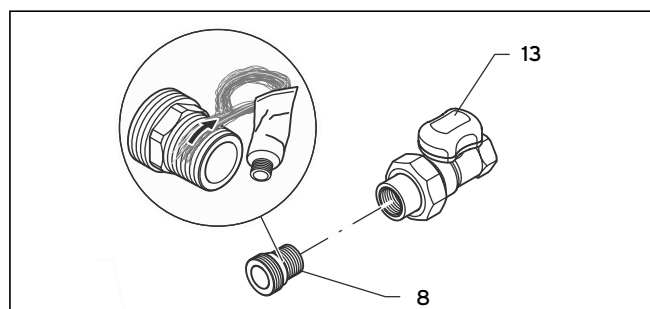

Rys. 4.4 Przygotowanie przyłącza gazowego

4.4 Montaż obwodu nagrzewania

Wskazówka!
Kurki KFE są wstępnie zamontowane na zaworach serwisowych. Nie należy demontować żadnego z kurków KFE (1, 5, patrz: rys. 4.1) ponieważ może to doprowadzić do powstania nieszczelności.

Wskazówka!
Do wszystkich złączy z uszczelnieniem płaskim należy stosować znajdujące się w wyposażeniu prostokątne pierścienie uszczelniające.

Wskazówka!
Po zakończeniu montażu należy sprawdzić wszystkie połączenia pod kątem szczelności.

Zasilanie obiegu grzewczego

- Zamontować kurek serwisowy (A) na przyłączy urządzenia. Patrz: rys. 4.6.
- Przykręcić złączkę przyłączową (9, patrz: rys. 4.6) do kurka serwisowego (A).
- Podłączyć przewód domowej instalacji gazowej do obiegu nagrzewania na złączkę przyłączową (9) i uszczelnić niemi konopnymi.
- Połączyć węzem odpływowym (10, patrz: rys. 4.6) zawór bezpieczeństwa (3, patrz: rys. 4.1) i lejek odpływowy (14, patrz: rys. 4.1).

Powrót obiegu grzewczego

- Zamontować kurek serwisowy (B) na przyłączy urządzenia. Patrz: rys. 4.6.
- Przykręcić złączkę przyłączową (9, patrz: rys. 4.6) do kurka serwisowego (B).
- Podłączyć przewód domowej instalacji gazowej do linii powrotu obiegu nagrzewania na złączkę przyłączową (9) i uszczelnić niemi konopnymi.

4.5 Montaż obwodu wody pitnej

Wskazówka!
Do wszystkich złączy z uszczelnieniem płaskim należy stosować znajdujące się w wyposażeniu prostokątne pierścienie uszczelniające.

Wskazówka!
Po zakończeniu montażu należy sprawdzić wszystkie połączenia pod kątem szczelności.

Wskazówka!
Należy zapewnić odpowiedni dostęp do zespołu bezpieczeństwa (11) dla ekip konserwacyjnych i serwisowych.
Przebudowa zaworu bezpieczeństwa (24) w zespole bezpieczeństwa (11) umożliwia również jego montaż w rogu.

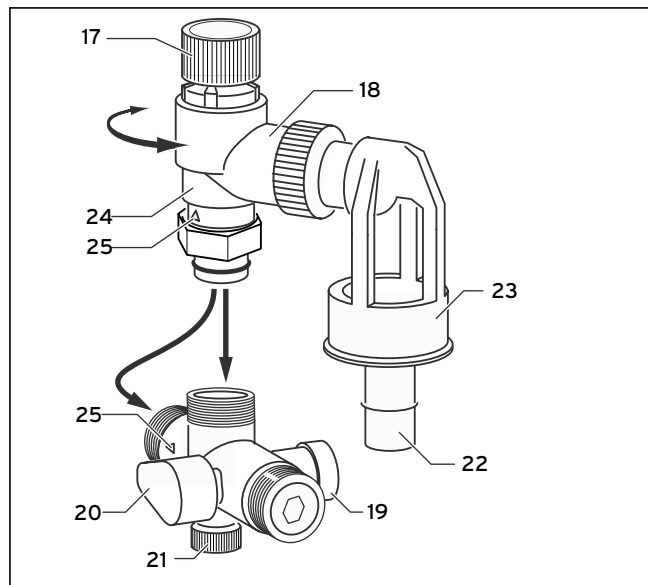

Rys. 4.5 Zespół bezpieczeństwa (11)

Legenda

- 17 Uchwyt nadmuchu
- 18 Linia wydmuchu
- 19 Korek kontrolny
- 20 Zawór odcinający
- 21 Przyłączy do podłączania manometru
- 22 Odpływ z lejka
- 23 Lejek
- 24 Zawór bezpieczeństwa
- 25 Kierunek przepływu

Montaż obwodu wody pitnej (zimnej)

Uwaga!
Ograniczenie istotnej funkcji zabezpieczającej zaworu bezpieczeństwa (24)!
Zawór bezpieczeństwa (24) musi pozostać otwarty do atmosfery, a lejek (23) musi być widoczny. Nie należy nigdy zakrywać zespołu bezpieczeństwa (11) lejkiem (23) ani odpływem z lejka (22)!

Odpływ z lejka musi być tak zamontowany, aby pozostał przez cały czas pod kontrolą ani też aby nie został omyłkowo zamknięty lub zakryty.

- Zamontować zespół bezpieczeństwa (11) na przyłączy kotła. Patrz: rys. 4.6.
- Zamontować wąż odpływowy (10, patrz: rys. 4.6) na zespół bezpieczeństwa (11).
- Zamontować złączkę przyłączową (9, patrz: rys. 4.6) na zespół bezpieczeństwa (11).
- Podłączyć przewód domowej instalacji wodnej do obiegu wody pitnej na złączkę przyłączową (9) i uszczelnić niemi konopnymi.
- Połączyć węzem odpływowym (10) zawór bezpieczeństwa (24) z lejkiem odpływowym (14).

Montaż obwodu wody pitnej (zimnej) ze zbiornikiem wyrównawczym wody pitnej

- Zamontować zbiornik wyrównawczy wody pitnej, od strony kotła.
- Zamontować trójnik rurowy (12) z uszczelką płaską do przyłącza na kotle. Patrz: rys. 4.6.
- Zamontować zespół bezpieczeństwa (11) z uszczelką płaską na trójnik rurowy (12).
- Zamontować złączkę przyłączową (9) z uszczelką płaską na zespół bezpieczeństwa (11).
- Zamontować wąż odpływowy (10, patrz: rys. 4.6) na zespół bezpieczeństwa (11).
- Podłączyć przewód domowej instalacji wodnej do obiegu wody pitnej na złączkę przyłączową (9) i uszczelnić niemi konopnymi.
- Połączyć węzem odpływowym (10) zawór bezpieczeństwa (24) z lejkiem odpływowym (14).
- Połączyć boczne przyłącze trójnika rurowego (12) ze zbiornikiem wyrównawczym wody pitnej.

Montaż obiegu wody pitnej (ciepłej)

- Zamontować złączkę przyłączową (6) z uszczelką płaską na przyłączy kotła wody pitnej (ciepłej). Patrz: rys. 4.6.
- Podłączyć przewód domowej instalacji wodnej do obiegu wody pitnej na złączkę przyłączową (6) i uszczelnić niemi konopnymi.

4.6 Montaż obiegu



Wskazówka!

Do wszystkich złącz z uszczelnieniem płaskim należy stosować znajdujące się w wyposażeniu prostokątne pierścienie uszczelniające.

Wskazówka!

Po zakończeniu montażu należy sprawdzić wszystkie połączenia pod kątem szczelności.

- Zamontować złączkę przyłączową (6) z uszczelką płaską na przyłączy kotła wody pitnej (ciepłej). Patrz: rys. 4.6.
- Podłączyć przewód domowej instalacji wodnej do obiegu wody pitnej na złączkę przyłączową (6) i uszczelnić niemi konopnymi.

4.7 Konserwacja

Konserwacja zaworu bezpieczeństwa w obwodzie nagrzewania

Zawór bezpieczeństwa należy poddawać corocznym przeglądom oraz sprawdzać jego funkcjonalność przy każdym uruchamianiu systemu (3, patrz: rys. 4.1):

- Przekręcić szary kołpak zaworu bezpieczeństwa (3) w kierunku oznaczonym strzałką. Musi przy tym nastąpić wypływ wody z bocznego odprowadzenia. Następnie, zawór bezpieczeństwa (3) musi nadal pozostawać szczelny.

Konserwacja zespołu bezpieczeństwa zaworu bezpieczeństwa

Zawór bezpieczeństwa należy poddawać corocznym przeglądom oraz sprawdzać jego funkcjonalność przy każdym uruchamianiu systemu (24, patrz: rys. 4.5):

- Obrócić uchwyt nadmuchu (17, patrz: rys. 4.5) w kierunku oznaczonym, znajdującą się na uchwycie strzałką. Po tym musi nastąpić wypływ wody do lejka (23, patrz: rys. 4.5). Następnie, zawór bezpieczeństwa (24) musi nadal pozostawać szczelny.

Konserwacja blokującego powrót zespołu bezpieczeństwa

Funkcjonalność zespołu blokującego powrót w obiegu należy poddawać corocznym kontrolom:

- Zamknąć zawór odcinający (20, patrz: rys. 4.5).
- Wykręcić korek kontrolny (19, patrz: rys. 4.5).

Przy zatrzymanym ujściu wody ogranicznik powrotu jest uszkodzony. Zespół bezpieczeństwa należy wymienić.

- Przy każdym ponownym uruchamianiu kotła należy do końca odkręcać zawór odcinający (20).



Uwaga!

Zawór odcinający (20) nie dopuszcza zimnej wody do podgrzewanego zbiornika ciepłej wody. Nie powinien być on stosowany do ograniczania przepływu ponieważ nie jest to jego przewidziane założeniem konstrukcyjnymi zastosowanie.

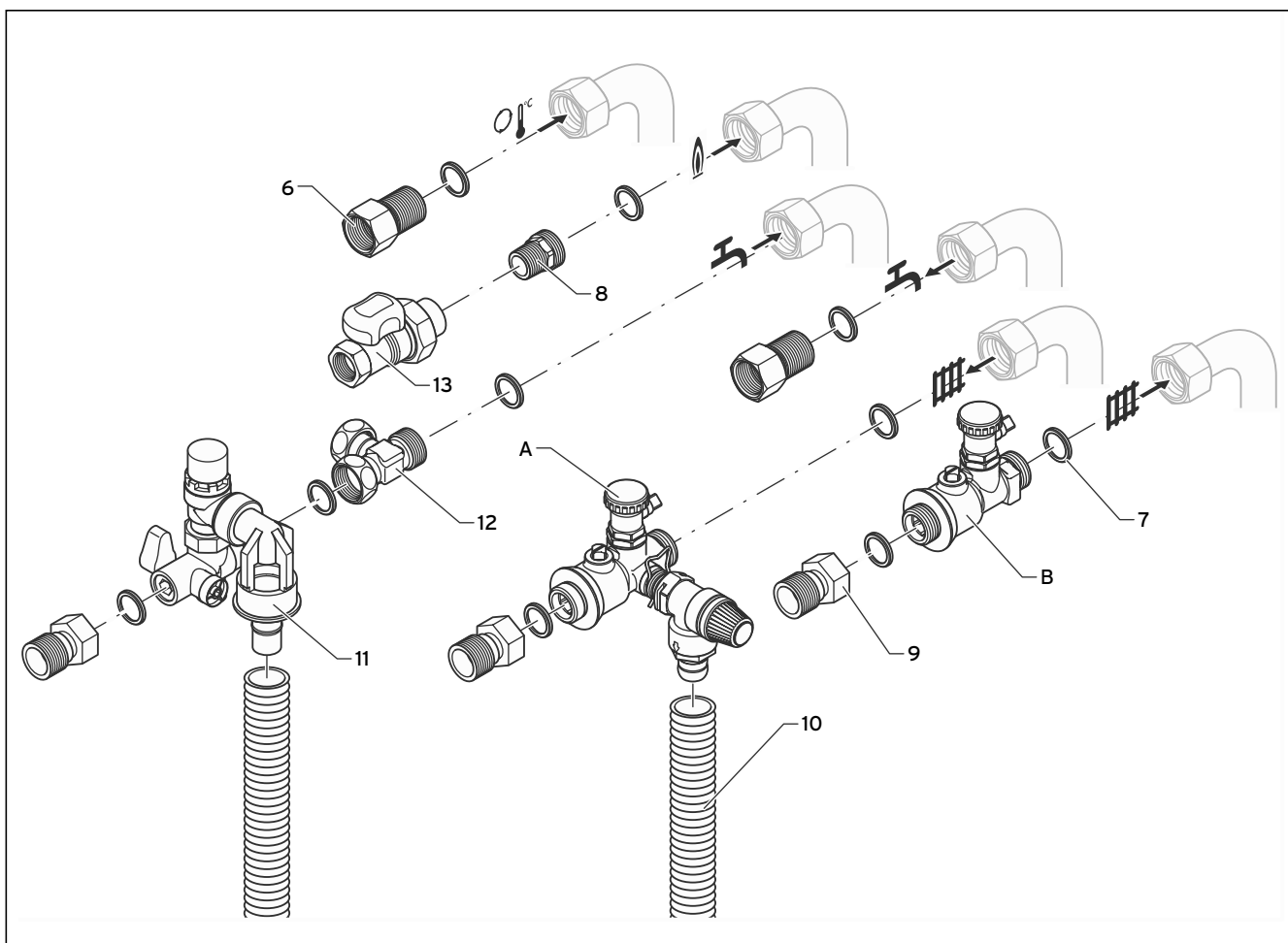

Rys. 4.6 Widok przyłączy kotła

Symbol	Znaczenie
	Zasilanie obiegu grzewczego
	Powrót obiegu grzewczego
	Woda pitna (zimna)
	Woda pitna (ciepła)
	Cyrkulacja
	Gaz

Tab. 4.3 Objaśnienie symboli

5 Recykling

Zużyty osprzęt przyłączowy należy przekazać do właściwego punktu odbioru odpadów.



Wskazówka!

Należy uwzględnić obowiązujące przepisy krajowe.

6 Serwis i gwarancja

6.1 Warunki Gwarancji

Gwarancja jest ważna wyłącznie z dowodem zakupu

1. Niniejsze Warunki Gwarancji dotyczą tylko urządzeń do których odnosi się niniejsza instrukcja obsługi.
2. Gwarancja firmy Vaillant Saunier Duval Sp. z o.o. dotyczy urządzeń grzewczych marki Vaillant, zakupionych w Polsce i jest ważna wyłącznie na terytorium Rzeczypospolitej Polskiej.
3. Firma Vaillant Saunier Duval Sp. z o.o. udziela gwarancji prawidłowego działania urządzenia na okres 24 miesięcy od dnia sprzedaży (potwierdzone odpowiednimi dokumentami)
4. W okresie gwarancyjnym użytkownikowi przysługuje prawo do bezpłatnych napraw wad urządzenia powstałych z winy producenta.
5. Zgłoszenia przez użytkownika niesprawności urządzeń są przyjmowane pod numerem Infolinii Vaillant: 0 801 804 444, lub pod numerem telefonu firm uprawnionych do „Napraw Gwarancyjnych”, których spis znajduje się na www.vaillant.pl

6.2 Serwis

W przypadku pytań dotyczących instalacji urządzenia lub spraw serwisowych, prosimy o kontakt z Infolinią Vaillant : 0 801 804 444

Для специалиста

Руководство по монтажу

ecoCOMPACT, auroCOMPACT, atmoCOMPACT

Принадлежность для подсоединения 0020040911

ecoCOMPACT:

VSC 126/2-C 140

VSC 196/2-C 150

VSC 246/2-C 170

VSC 246/2-C 210

VSC 306/2-C 200

auroCOMPACT:

VSC S 126/2-C 180

VSC S 196/2-C 200

atmoCOMPACT:

VSC 124/2-C 140

VSC 194/2-C 150

Оглавление

1	Указания к документации	2	4.4	Монтаж отопительного контура	5
1.1	Хранение документации.....	2	4.5	Монтаж контура питьевой воды	5
1.2	Используемые символы.....	2	4.6	Монтаж циркуляционной линии	6
2	Описание прибора.....	2	4.7	Техобслуживание	6
3	Указания по технике безопасности.....	2	5	Утилизация	8
4	Монтаж.....	3	6	Гарантия и служба технической поддержки.....	8
4.1	Объем поставки.....	3	6.1	Гарантия завода-изготовителя. Россия.	8
4.2	Монтаж сливной воронки.....	4	6.2	Гарантийное и сервисное обслуживание.....	8
4.3	Монтаж газового подсоединения.....	4			

1 Указания к документации

2 Описание прибора

3 Указания по технике безопасности

1 Указания к документации

Следующие указания представляют собой «путеводитель» по всей документации. В сочетании с данным руководством по эксплуатации действительная и другая документация. За повреждения, возникшие в результате несоблюдения данного руководства по монтажу, мы не несем никакой ответственности.

Совместно действующая документация

Руководства по установке и монтажу всех компонентов установки.

1.1 Хранение документации

Передайте данное руководство по монтажу, всю действующую документацию, а при необходимости и требующиеся вспомогательные средства стороне, эксплуатирующей установку. Эта сторона берет на себя хранение руководств и вспомогательных средств, чтобы они всегда имелись под рукой в случае необходимости.

1.2 Используемые символы

При пользовании прибором соблюдайте указания по технике безопасности, приведенные в данном руководстве!



Опасно!

Непосредственная опасность для здоровья и жизни!



Внимание!

Возможная опасная ситуация для оборудования и окружающей среды!



Указание!

Полезная информация и указания.

- Символ необходимости выполнения какого-либо действия

2 Описание прибора

Использование по назначению

Принадлежность для подсоединения Vaillant используется с приборами типа ecoCOMPACT, atmoCOMPACT и auroCOMPACT. Принадлежность для подсоединения сконструирована по последнему слову техники и с учетом общепризнанных правил техники безопасности. Тем не менее, при неправильном использовании может возникнуть опасность для здоровья и жизни пользователя или третьих лиц, а также опасность возникновения неисправностей приборов и других материальных ценностей.

Любое иное или выходящее за рамки указанного использование считается использованием не по назначению. За вызванный этим ущерб изготовитель/поставщик не несет никакой ответственности. Риск несет единолично пользователь.

К использованию по назначению относится также соблюдение руководства по эксплуатации и монтажу, а также всей другой действующей документации, и соблюдение условий выполнения осмотров и технического обслуживания.



Внимание!

Любое неправильное использование запрещено.

3 Указания по технике безопасности



Опасно!

Опасность для жизни вследствие отравления и взрыва по причине негерметичности в газовой линии при ненадлежащей установке!

Газовый монтаж разрешается выполнять только уполномоченному специалисту. Соблюдайте установленные законом директивы и местные предписания предприятий газоснабжения.

Следите за тем, чтобы монтаж соединительных линий проходил не под напряжением. Избегайте чрезмерного крутящего момента при затягивании резьбовых соединений, т.к. это может приводить к негерметичности.



Внимание!

Опасность повреждений линий газа и воды!

Избегайте чрезмерного крутящего момента при затягивании резьбовых соединений, т.к. в результате этого на них могут появиться трещины, и возникнуть негерметичность в водопроводных и газопроводных линиях.

Внимание!

Опасность повреждений из-за применения неподходящего инструмента и ненадлежащего использования инструмента!

При затягивании и ослаблении резьбовых соединений используйте исключительно только соответствующие гаечные ключи с открытым зевом (рожковые гаечные ключи, а не трубные клещи либо удлинители и т. д.).

Внимание!

Опасность возникновения негерметичности!

Для всех соединений с плоским уплотнением используйте прилагающиеся прямоугольные уплотнительные кольца. После монтажа проверьте все соединения на герметичность.



Указание!

Соблюдайте руководство по установке газового прибора Vaillant, а также прилагающееся руководство по монтажу запорного газового крана. За повреждения, возникшие в результате несоблюдения данного руководства, мы не несем никакой ответственности.

4 Монтаж

4.1 Объем поставки



Рис. 4.1 Объем поставки

На основе рис. 4.1 и следующей спецификации перед монтажом проверьте принадлежности на комплектность:

Поз.	Обозначение	Размеры	Штука
A	Предварительно смонтированные компоненты состоят из (1), (2), (3):		
1	Кран ЗОК	G1/2	1
2	Сервисный кран с боковым отводом	G3/4-G3/4	1
3	Предохранительный клапан (3 бар) вкл. патрубок для сливного шланга, уплотнительное кольцо круглого сечения и зажимную пружину	-	1
B	Предварительно смонтированные компоненты состоят из (4), (5):		
4	Сервисный кран	G3/4-G3/4	1
5	Кран ЗОК	G1/2	1
6	Соединитель	G3/4-Rp3/4	2
7	Прямоугольное уплотнение	24x17x2	15
8	Соединитель для газа	R1/2-G3/4	1
9	Соединитель	R3/4-G3/4	3
10	Пластиковая гофрированная труба (сливной шланг)	L=1,5 м	2
11	Предохранительная группа (10 бар) вкл. патрубок для сливного шланга	G3/4-G3/4	1
12	Тройник	G3/4-G3/4-G3/4	1
13	Газовый кран	Rp1/2-Rp1/2	1
14	Сливная воронка с сифоном	-	1
15	Крепежный щиток для пластиковых гофрированных труб	-	1
16	Переходник для трубы НТ	DN 40	1

Табл. 4.1 Объем поставки

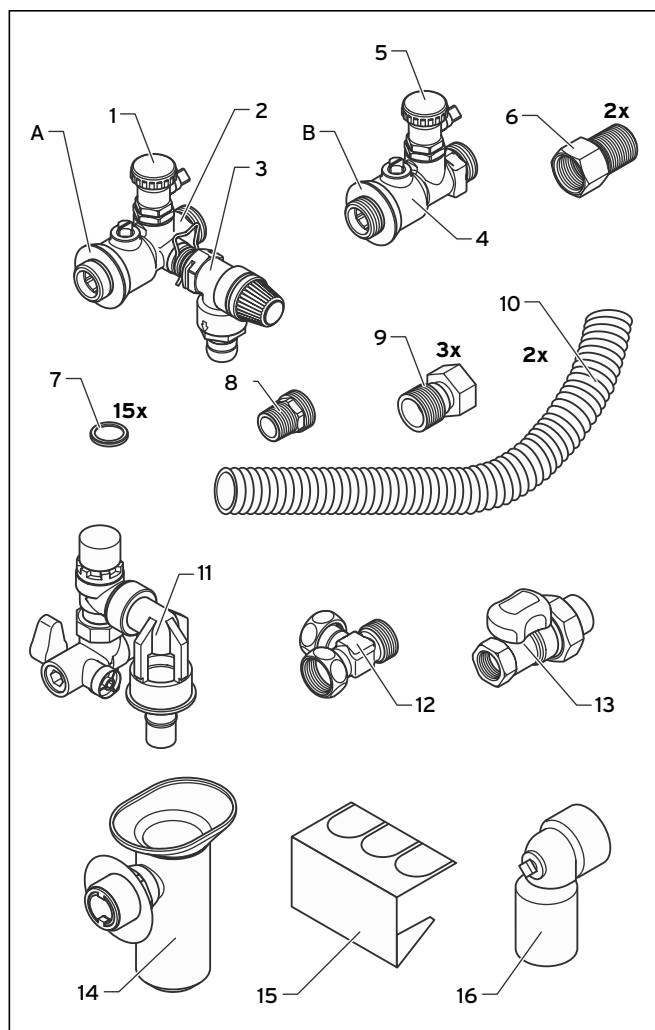

Указание!

Прибор аигоСОМРАСТ, по сравнению с есоСОМРАСТ, оснащен двумя дополнительными патрубками для солнечных коллекторов. Для них требуется дополнительная соединительная консоль (0020040909).

4 Монтаж

4.2 Монтаж сливной воронки

Указание!

Выемки на крепежном щитке (15) фиксируют сливные шланги над сливной воронкой (14). Концы сливных шлангов должны быть зафиксированы таким образом, чтобы вытекающая вода попадала в воронку. Сток должен быть расположен на видном месте и быть открытым относительно атмосферы.

- Извлеките сливную воронку (14) из сифона.
- Вставьте сливную воронку (14) через крепежный щиток (15).
- Вставьте сливную воронку (14) в сифон.
- Загните верхнюю часть крепежного щитка (15) вперед.



Рис. 4.2 Подготовка сливной воронки

- Монтируйте сливную воронку (14) согласно рис. 4.3 и табл. 4.2.

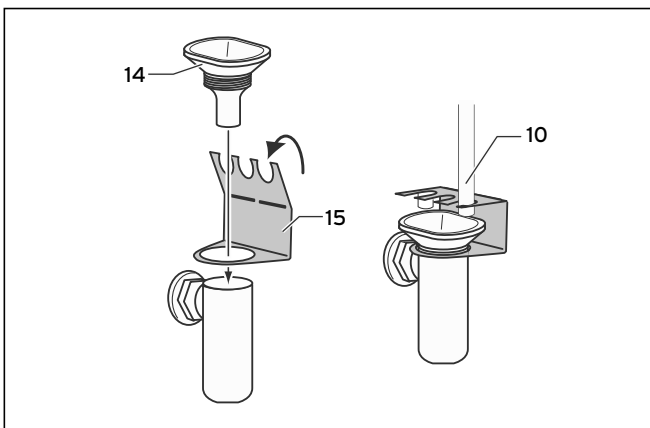

Рис. 4.3 Монтаж сливной воронки

	ecoCOMPACT VSC 126, 196, 306, 246/2-C 170	ecoCOMPACT VSC 246/2-C 210 auroCOMPACT VSC S 126, 196 atmoCOMPACT VSC 124, 194
Сливная воронка над готовым полом [A в мм]	400	720

Табл. 4.2 Крепежные размеры сливной воронки

4.3 Монтаж газового подсоединения

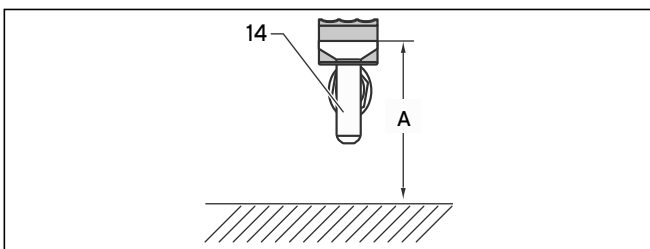
Указание!

Перед монтажом запорного газового крана прочитайте прилагающееся руководство по монтажу "Монтаж запорного газового крана".

Указание!

Для всех соединений с плоским уплотнением используйте прилагающиеся прямоугольные уплотнительные кольца!

Указание!

После монтажа проверьте все патрубки на герметичность.

- Ослабьте насадку на газовом кране (13) и, применив пеньку, вставьте резьбу R1/2 газового патрубка (8) в насадку газового крана.
- Монтируйте газовый кран на патрубке прибора. См. рис. 4.6.
- Подведите линию со стороны дома для газового подсоединения к газовому крану (13) и, обработав пенькой, вставьте.



Рис. 4.4 Подготовка газового подсоединения

4.4 Монтаж отопительного контура

Указание!
Краны ЗОК предварительно смонтированы на сервисных кранах. Не демонтируйте ни один из двух кранов ЗОК (1, 5, см. рис. 4.1), т.к. это может приводить к негерметичности.

Указание!
Для всех соединений с плоским уплотнением используйте прилагающиеся прямоугольные уплотнительные кольца!

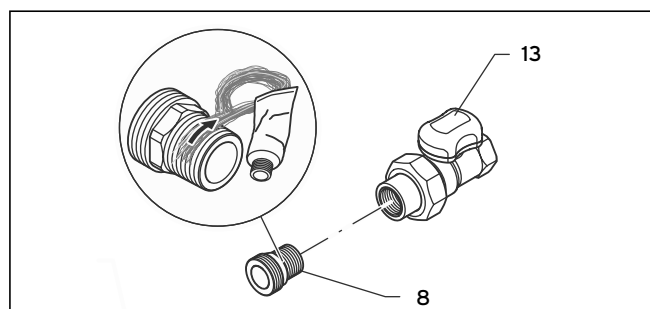
Указание!
После монтажа проверьте все патрубки на герметичность.

Подающая линия отопительного контура

- Монтируйте сервисный кран (А) на патрубке прибора. См. рис. 4.6.
- Привинтите соединитель (9, см. рис. 4.6) на сервисный кран (А).
- Подведите линию со стороны дома для подающей линии отопительного контура к соединителю (9) и, обработав пенькой, вставьте.
- Посредством сливного шланга (10, см. рис. 4.6) установите соединение между предохранительным клапаном (3, см. рис. 4.1) и сливной воронкой (14, см. рис. 4.1).

Отводящая линия отопительного контура

- Монтируйте сервисный кран (В) на патрубке прибора. См. рис. 4.6.
- Привинтите соединитель (9, см. рис. 4.6) на сервисный кран (В).
- Подведите линию со стороны дома для отводящей линии отопительного контура к соединителю (9) и, обработав пенькой, вставьте.

4.5 Монтаж контура питьевой воды

Указание!
Для всех соединений с плоским уплотнением используйте прилагающиеся прямоугольные уплотнительные кольца!

Указание!
После монтажа проверьте все патрубки на герметичность.

Указание!
Обратите внимание на хорошую доступность группы безопасности (11) для выполнения работ по техобслуживанию и сервису.
За счет переделки предохранительного клапана (24) на группе безопасности (11) возможен даже монтаж через угол.



Рис. 4.5 Группа безопасности (11)

Пояснение

- 17 Ручка подъема
- 18 Продувочная линия
- 19 Контрольная заглушка
- 20 Запорный кран
- 21 Соединительный штуцер манометра
- 22 Сточное отверстие воронки
- 23 Воронка
- 24 Предохранительный клапан
- 25 Направление потока

Монтаж контура питьевой воды (холодной)

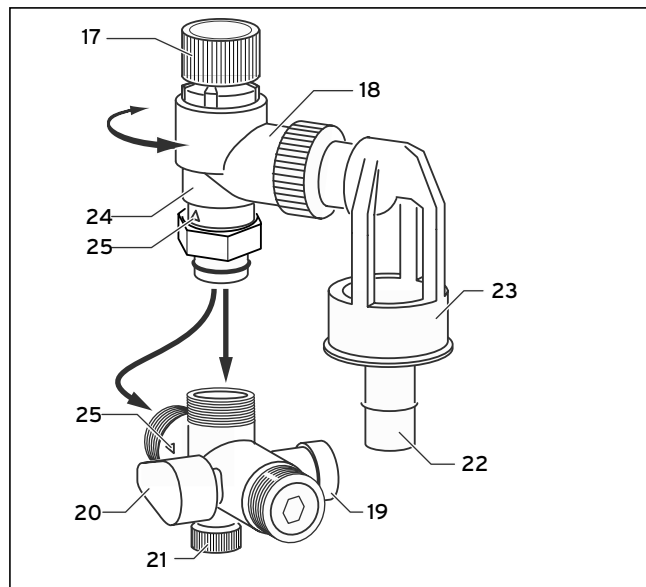
⚠ Внимание!
Ограничение функции предохранительного клапана (24), влияющей на безопасность! Предохранительный клапан (24) должен быть открыт относительно атмосферы, а воронка (23) должна находиться на видном месте. Никогда не накрывайте воронку (23) или сточное отверстие воронки (22) на смонтированной группе безопасности (11)! Монтируйте сточное отверстие воронки так, чтобы его можно было контролировать, и нельзя было ошибочно закрыть или накрыть.

- Монтируйте группу безопасности (11) на патрубке прибора. См. рис. 4.6.
- Монтируйте сливной шланг (10, см. рис. 4.6) на группу безопасности (11).
- Монтируйте соединитель (9, см. рис. 4.6) на группу безопасности (11).
- Подведите линию со стороны дома для питьевой воды к соединителю (9) и, обработав пенькой, вставьте.
- Посредством сливного шланга (10) установите соединение между предохранительным клапаном (24) и сливной воронкой (14).

Монтаж контура питьевой воды (холодной) с расширительным баком питьевой воды

- Монтируйте расширительный бак питьевой воды, со стороны строения.
- Монтируйте тройник (12) с плоским уплотнением на патрубке прибора. См. рис. 4.6.
- Монтируйте группу безопасности (11) с плоским уплотнением на тройнике (12).
- Монтируйте соединитель (9) с плоским уплотнением на группу безопасности (11).
- Монтируйте сливной шланг (10, см. рис. 4.6) на группе безопасности (11).
- Подведите линию со стороны дома для питьевой воды к соединителю (9) и, обработав пенькой, вставьте.
- Посредством сливного шланга (10) установите соединение между предохранительным клапаном (24) и сливной воронкой (14).
- Соедините боковой патрубков тройника (12) с расширительным баком питьевой воды.

Монтаж контура питьевой воды (горячей)

- Монтируйте соединитель (6) с плоским уплотнением на патрубке прибора для питьевой воды (горячей). См. рис. 4.6.
- Подведите линию со стороны дома для питьевой воды к соединителю (6) и, обработав пенькой, вставьте.

4.6 Монтаж циркуляционной линии

Указание!

Для всех соединений с плоским уплотнением используйте прилагающиеся прямоугольные уплотнительные кольца!

Указание!

После монтажа проверьте все патрубки на герметичность.

- Монтируйте соединитель (6) с плоским уплотнением на патрубке прибора для питьевой воды (горячей). См. рис. 4.6.
- Подведите линию со стороны дома для питьевой воды к соединителю (6) и, обработав пенькой, вставьте.

4.7 Техобслуживание

Техобслуживание предохранительного клапана отопительного контура

Ежегодно и каждый раз при вводе в эксплуатацию проверяйте работоспособность предохранительного клапана (3, см. рис. 4.1):

- Поверните серый колпачок предохранительного клапана (3) по направлению отмеченной на нем стрелки. При этом вода должна пойти из бокового отвода. Затем предохранительный клапан (3) снова должен стать герметичным.

Техобслуживание предохранительного клапана группы безопасности

Ежегодно и каждый раз при вводе в эксплуатацию проверяйте работоспособность предохранительного клапана (24, см. рис. 4.5):

- Поверните ручку подъема (17, см. рис. 4.5) по направлению отмеченной на ней стрелке. При этом вода должна течь в воронку (23, см. рис. 4.5). Затем предохранительный клапан (24) снова должен стать герметичным.

Техобслуживание клапана обратного течения группы безопасности

Ежегодно проверяйте работоспособность клапана обратного течения:

- Закройте запорный кран (20, см. рис. 4.5).
- Выверните контрольную заглушку (19, см. рис. 4.5).

Если вода выходит на протяжении продолжительного времени, то клапан обратного течения поврежден, группу безопасности необходимо заменить.

- Каждый раз при вводе в эксплуатацию открывайте запорный кран (20) полностью.



Внимание!

Запорный кран (20) прерывает подачу холодной воды к накопительному водонагревателю. Его нельзя использовать для уменьшения расхода, т.к. это является использованием не по назначению.



Рис. 4.6 Обзор патрубков прибора

Символ	Значение
	Подающая линия отопительного контура
	Отводящая линия отопительного контура
	Питьевая вода (холодная)
	Питьевая вода (горячая)
	Циркуляция
	Газ

Табл. 4.3 Объяснения символов

5 Утилизация

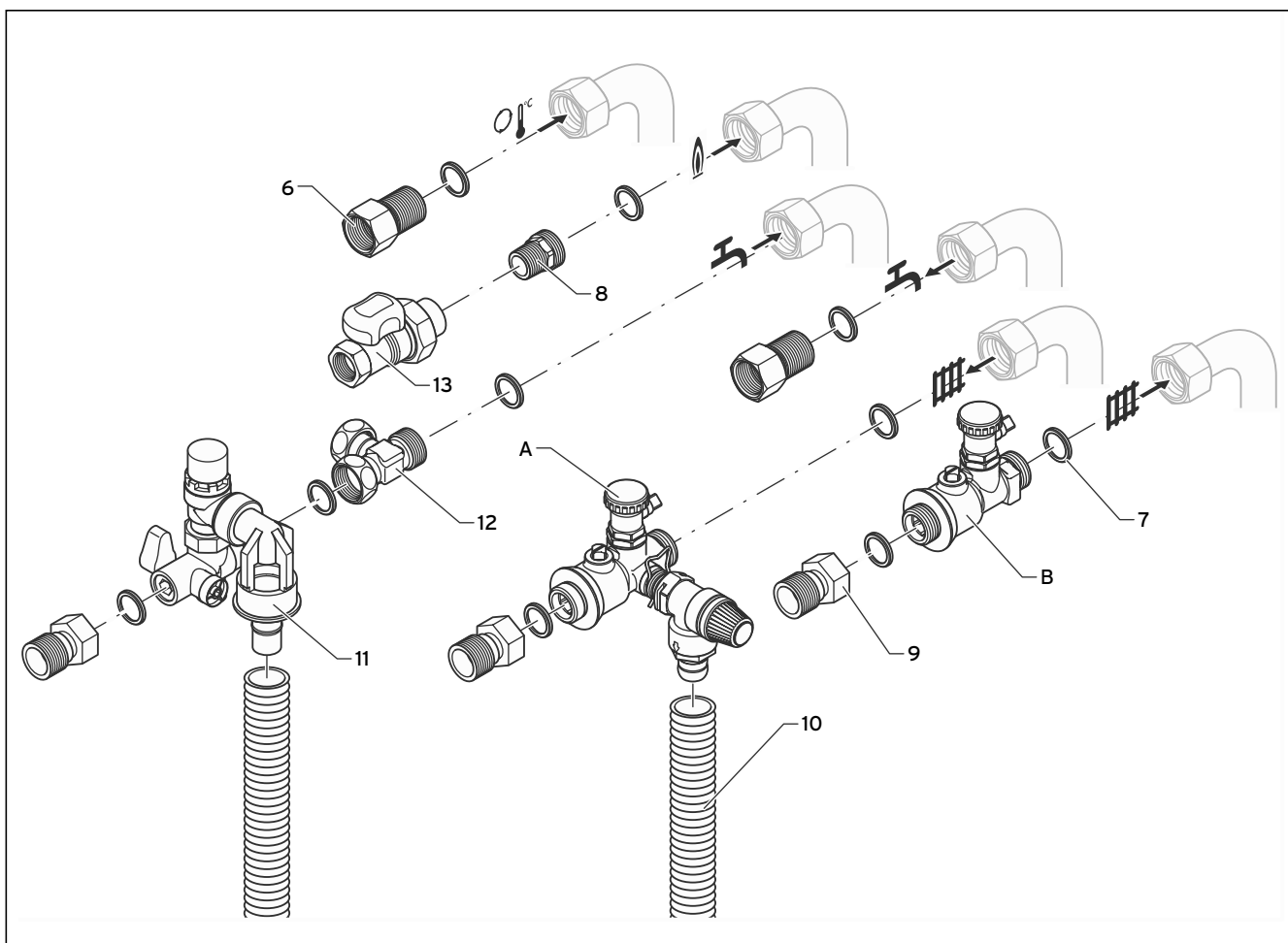
Проследите за тем, чтобы принадлежность для подсоединения была подвергнута надлежащей утилизации.



Указание!

Строго соблюдайте действующие в Вашей стране предписания.

6 Гарантия и служба технической поддержки

6.1 Гарантия завода-изготовителя. Россия.

Вам, как владельцу аппарата, в соответствии с действующим законодательством может быть предоставлена гарантия изготовителя. Обращаем Ваше внимание на то, что гарантия предприятия-изготовителя действует только в случае, если монтаж и ввод в эксплуатацию, а также дальнейшее обслуживание аппарата были произведены аттестованной фирмой Vaillant специалистом специализированной организации. При этом наличие аттестата Vaillant не исключает необходимости аттестации персонала этой организации в соответствии с действующими на территории Российской Федерации законодательными и нормативными актами касательно сферы деятельности данной организации.

Выполнение гарантийных обязательств, предусмотренных действующим законодательством той местности, где был приобретен аппарат производства фирмы Vaillant, осуществляет организация-продавец Вашего аппарата или связанная с ней договором организация, уполномоченная по договору с фирмой Vaillant выполнять гарантийный и негарантийный ремонт оборудования фирмы Vaillant. Ремонт может также выполнять организация, являющаяся авторизованным сервисным центром. По договору с фирмой Vaillant эта организация в течение гарантийного срока бесплатно устранит все выявленные ей недостатки, возникшие по вине завода-изготовителя. Конкретные условия гарантии и длительность гарантийного срока устанавливаются и документально фиксируются при продаже и вводе в эксплуатацию аппарата. Обратите внимание на необходимость заполнения раздела „Сведения о продаже” с серийным номером аппарата, отметками о продаже на стр.2 данного паспорта.

Гарантия завода-изготовителя не распространяется на изделия, неисправности которых вызваны транспортными повреждениями, нарушением правил транспортировки и хранения, загрязнениями любого рода, замерзанием воды, неквалифицированным монтажом и/или вводом в эксплуатацию, несоблюдением инструкций по монтажу и эксплуатации оборудования и принадлежностей к нему и прочими не зависящими от изготовителя причинами, а также на работы по монтажу и обслуживанию аппарата.

Фирма Vaillant гарантирует возможность приобретения любых запасных частей к данному изделию в течение минимум 10 лет после снятия его с производства.

Установленный срок службы исчисляется с момента ввода в эксплуатацию и указан в прилагаемой к конкретному изделию документации.

На аппараты типа VK, VKK, VKO, GP 210, VU, VUW, VIH, VRC и принадлежности к ним завод-изготовитель устанавливает срок гарантии 2 года с момента ввода в эксплуатацию, но не более 2,5 лет с момента продажи конечному потребителю. На аппараты типа MAG, VGH, VER, VES, VEH/VEN, VEK, VED – 1 год с момента ввода в эксплуатацию, но не более 1,5 лет с момента продажи конечному потребителю.

Гарантия на запасные части составляет 6 месяцев с момента аттестованной фирмой Vaillant специалистом.

При частичном или полном отсутствии сведений о продаже и/или вводе в эксплуатацию, подтвержденных документально, гарантийный срок исчисляется с даты изготовления аппарата.

Серийный номер изделия содержит сведения о дате выпуска: цифры 3 и 4 – год изготовления, цифры 5 и 6 – неделя года изготовления.

Организация, являющаяся авторизованным сервисным центром Vaillant, имеет право отказать конечному потребителю в гарантийном ремонте оборудования, ввод в эксплуатацию которого выполнен третьей стороной, если специалистом этой организации будут обнаружены указанные выше причины, исключающие гарантию завода-изготовителя.

6.2 Гарантийное и сервисное обслуживание

Актуальную информацию по организациям, осуществляющим гарантийное и сервисное обслуживание продукции Vaillant, Вы можете получить по телефону „горячей линии” и по телефону представительства фирмы Vaillant, указанным на обратной стороне обложки инструкции. Смотрите также информацию на Интернет-сайте.

Для фахівця

Посібник з монтажу

ecoCOMPACT, auroCOMPACT, atmoCOMPACT

Приладдя для приєднання 0020040911

ecoCOMPACT:

VSC 126/2-C 140

VSC 196/2-C 150

VSC 246/2-C 170

VSC 246/2-C 210

VSC 306/2-C 200

auroCOMPACT:

VSC S 126/2-C 180

VSC S 196/2-C 200

atmoCOMPACT:

VSC 124/2-C 140

VSC 194/2-C 150

Зміст

1	Вказівки до документації.....	2	4.4	Монтаж опалювального контуру.....	5
1.1	Зберігання документації.....	2	4.5	Монтаж контуру питної води.....	5
1.2	Використовувані символи.....	2	4.6	Монтаж циркуляційної лінії.....	6
2	Опис приладу.....	2	4.7	Техобслуговування.....	6
3	Вказівки з техніки безпеки.....	2	5	Утилізація.....	8
4	Монтаж.....	3	6	Обслуговування клієнтів і гарантія.....	8
4.1	Обсяг поставки.....	3	6.1	Гарантія заводу-виробителя. Україна, Беларусь, Молдова.....	8
4.2	Монтаж зливної вирви.....	4	6.2	Гарантийное и сервисное обслуживание.....	8
4.3	Монтаж газового приєднання.....	4			

1 Вказівки до документації

2 Опис приладу

3 Вказівки з техніки безпеки

1 Вказівки до документації

Наступні вказівки є путівником по всій документації. У сполученні з даним посібником з експлуатації дійсна й інша документація.

Ми не несемо відповідальності за ушкодження, що виникли внаслідок недотримання даного посібника.

Спільно діюча документація

Посібника з установки й монтажу всіх компонентів установки.

1.1 Зберігання документації

Передайте даний посібник з монтажу, всю діючу документацію, а при необхідності й допоміжні засоби, що вимагаються, стороні, що експлуатує установку. Ця сторона бере на себе зберігання посібників і допоміжних засобів, щоб вони завжди були під рукою якщо буде потреба.

1.2 Використовувані символи

При користуванні приладом дотримуйтеся вказівок з техніки безпеки, що містяться в даному посібнику!



Небезпека!

Безпосередня небезпека для життя й здоров'я!



Увага!

Можлива небезпечна ситуація для встаткування й навколишнього середовища!



Вказівка!

Корисна інформація й вказівки.

- Символ необхідних дій

2 Опис приладу

Використання за призначенням

Приладдя для приєднання Vaillant використовується із приладами типу ecoCOMPACT, atmoCOMPACT і auroCOMPACT. Приладдя для приєднання сконструйовано за останнім словом техніки й з урахуванням загально визначених правил техніки безпеки. Проте, при неправильному використанні може виникати небезпека для здоров'я й життя користувача або третіх осіб і небезпека руйнування пристроїв і інших матеріальних цінностей. Інше використання, або таке, що виходить за його межі, вважається використанням не за призначенням. За виникаючі внаслідок цього ушкодження виробник/постачальник відповідальності не несе. Весь ризик лежить тільки на користувачі. До використання за призначенням належить також дотримання посібника з установки й експлуатації, а також всієї іншої дійсної документації, й дотримання умов огляду й техобслуговування.



Увага!

Будь-яке неправильне використання заборонене.

3 Вказівки з техніки безпеки



Небезпека!

Небезпека для життя внаслідок отруєння та вибуху через негерметичність у газовій лінії при неналежному монтажі!

Газовий монтаж дозволяється виконувати тільки вповноваженому фахівцеві. Дотримуйтеся встановлених законом директив й місцевих правил підприємств газопостачання.

Стежте за тим, щоб монтаж сполучних ліній проходив не під напругою. Уникайте надмірного крутного моменту при затягуванні нарізних сполучень, тому що це може приводити до негерметичності.



Увага!

Небезпека ушкоджень ліній газу й води!

Уникайте надмірного крутного моменту при затягуванні нарізних сполучень, тому що в результаті цього на них можуть з'явитися тріщини, і виникнути негерметичність у водопровідних і газопровідних лініях.

Увага!

Небезпека ушкоджень через застосування невідповідного інструменту та його неналежного використання!

При затягуванні й ослабленні нарізних сполучень використовуйте винятково відповідні гайкові ключі з відкритим зевом (ріжкові гайкові ключі, а не трубні кліщі або подовжувачі й т.д.).

Увага!

Небезпека виникнення негерметичності!

Для всіх з'єднань із плоским ущільненням використовуйте прямокутні ущільнювальні кільця, що додаються. Після монтажу перевірте всі з'єднання на герметичність.



Вказівка!

Дотримуйтеся посібника з установки газового приладу Vaillant, а також доданого посібника з монтажу запірною газового крана.

Ми не несемо відповідальності за ушкодження, що виникли внаслідок недотримання даного посібника.

4 Монтаж

4.1 Обсяг поставки

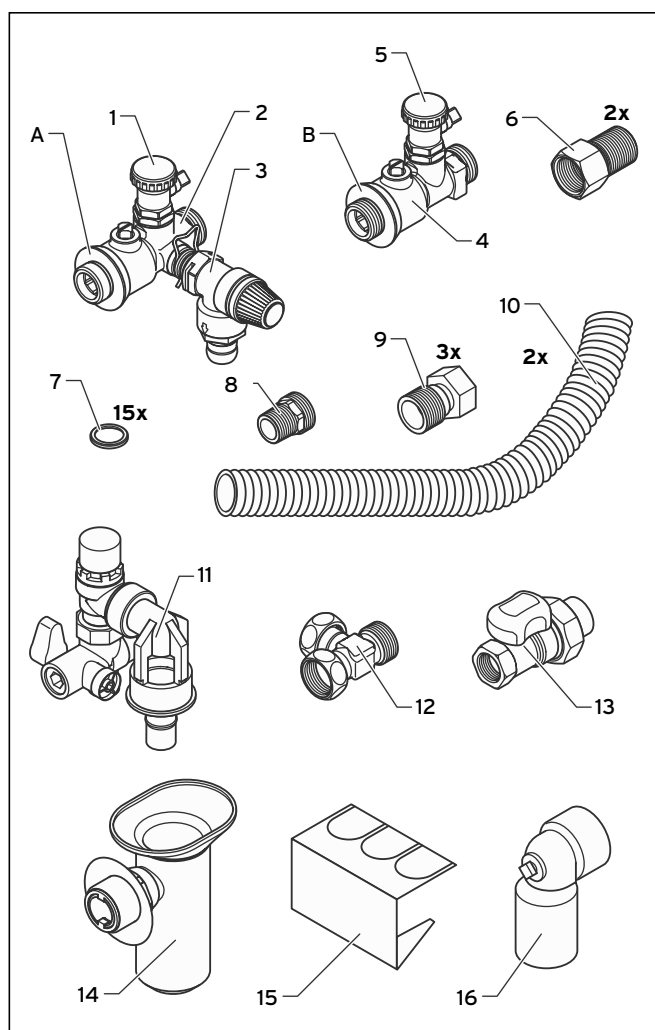

Мал. 4.1 Обсяг поставки

На основі мал. 4.1 наступної специфікації перед монтажем перевірте приладдя на комплектність:

Поз.	Позначення	Розміри	Штука
A	Попередньо змонтовані компоненти складаються з (1), (2), (3):		
1	Кран заповнення й спорожнювання котла	G1/2	1
2	Сервісний кран з бічним відводом	G3/4-G3/4	1
3	Запобіжний клапан (3 бар) вкл. патрубок для зливного шланга, ущільнювальне кільце круглого перетину й затискну пружину	-	1
B	Попередньо змонтовані компоненти складаються з (4), (5):		
4	Сервісний кран	G3/4-G3/4	1
5	Кран заповнення й спорожнювання котла	G1/2	1
6	З'єднувач	G3/4-Rp3/4	2
7	Прямокутне ущільнення	24x17x2	15
8	З'єднувач для газу	R1/2-G3/4	1
9	З'єднувач	R3/4-G3/4	3
10	Пластикова гофрована труба (зливної шланг)	l=1,5 м	2
11	Запобіжна група (10 бар) вкл. патрубок для зливного шланга	G3/4-G3/4	1
12	Трійник	G3/4-G3/4-G3/4	1
13	Газовий кран	Rp1/2-Rp1/2	1
14	Зливна вирва із сифоном	-	1
15	Кріпильний щиток для пластикових гофрованих труб	-	1
16	Перехідник для труби НТ	DN 40	1

Таб. 4.1 Обсяг поставки



Вказівка!

Прилад aigoCOMPACT, у порівнянні з ecoCOMPACT, оснащений двома додатковими патрубками для сонячних колекторів. Для них потрібно додаткова сполучна консоль (0020040909).

4 Монтаж

4.2 Монтаж зливної вирви



Вказівка!

Виймки на кріпильному щитку (15) фіксують зливні шланги над зливною вирвою (14). Кінці зливних шлангів повинні бути зафіксовані таким чином, щоб вода, що витікає, попадала у вирву.

Стік повинен бути розташований на видному місці й бути відкритим щодо атмосфери.

- Витягніть зливну вирву (14) із сифона.
- Вставте зливну вирву (14) через кріпильний щиток (15).
- Вставте зливну вирву (14) у сифон.
- Загніть верхню частину кріпильного щитка (15) уперед.

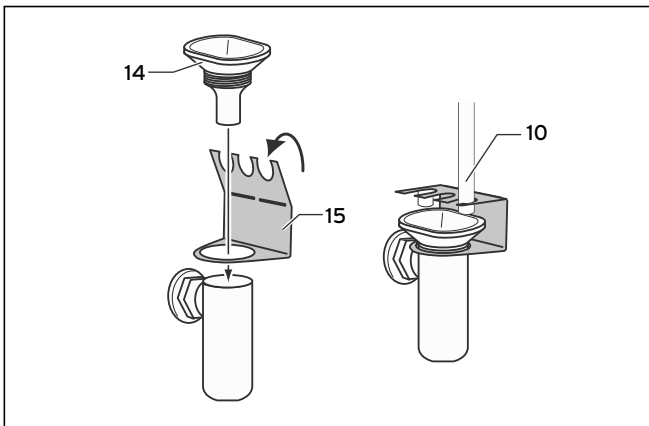

Мал. 4.2 Підготовка зливної вирви

- Монтуйте зливну вирву (14) згідно мал. 4.3 табл. 4.2.

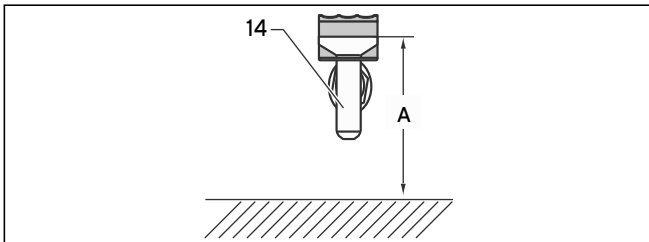

Мал. 4.3 Монтаж перехідника приладу

	ecoCOMPACT VSC 126, 196, 306, 246/2-C 170	ecoCOMPACT VSC 246/2-C 210 auroCOMPACT VSC S 126, 196 atmoCOMPACT VSC 124, 194
Зливна вирва над готовою підлогою [A в мм]	400	720

Таб. 4.2 Кріпильні розміри зливної вирви

4.3 Монтаж газового приєднання



Вказівка!

Перед монтажем запірного газового крана прочитайте доданий посібник з монтажу "Монтаж запірного газового крана".

Вказівка!

Для всіх з'єднань із плоским ущільненням використовуйте прямокутні ущільнювальні кільця, що додаються!

Вказівка!

Після монтажу перевірте всі патрубки на герметичність.

- Послабте насадку на газовому крані (13) і, застосувавши пеньку, вставте різьблення R1/2 газового патрубка (8) у насадку газового крана.
- Монтуйте газовий кран на патрубок приладу. Див. мал. 4.6.
- Підведіть лінію з боку будинку для газового приєднання до газового крана (13) і, обробивши прядивом, вставте.

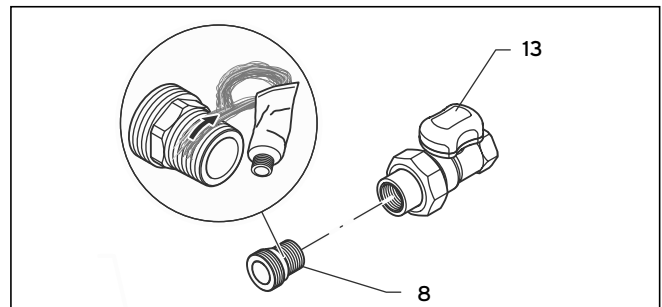

Мал. 4.4 Підготовка газового приєднання

4.4 Монтаж опалювального контуру

Вказівка!
Крани ЗСК попередньо монтовані на сервісних кранах. Не демонтуйте жоден із двох кранів ЗСК (1, 5, див. мал. 4.1), тому що це може приводити до негерметичності.

Вказівка!
Для всіх з'єднань із плоским ущільненням використовуйте прямокутні ущільнювальні кільця, що додаються!

Вказівка!
Після монтажу перевірте всі патрубки на герметичність.

Лінія подачі опалювального контуру

- Монтуйте сервісний кран (А) на патрубку приладу. Див. мал. 4.6.
- Пригвинтіть з'єднувач (9, див. мал. 4.6) на сервісний кран (А).
- Підведіть лінію з боку будинку для лінії подачі опалювального контуру до з'єднувача (9) і, обробивши прядивом, вставте.
- За допомогою зливної шланга (10, див. мал. 4.6) установіть з'єднання між запобіжним клапаном (3 див. мал. 4.1) і зливною вирвою (14, див. мал. 4.1).

Лінія відведення опалювального контуру

- Монтуйте сервісний кран (В) на патрубку приладу. Див. мал. 4.6.
- Пригвинтіть з'єднувач (9, див. мал. 4.6) на сервісний кран (В).
- Підведіть лінію з боку будинку для лінії відведення опалювального контуру до з'єднувача (9) і, обробивши прядивом, вставте.

4.5 Монтаж контуру питної води

Вказівка!
Для всіх з'єднань із плоским ущільненням використовуйте прямокутні ущільнювальні кільця, що додаються!

Вказівка!
Після монтажу перевірте всі патрубки на герметичність.

Вказівка!
Зверніть увагу на гарну доступність групи безпеки (11) для виконання робіт з техобслуговування й сервісу. За рахунок переробки запобіжного клапана (24) на групі безпеки (11) можливий навіть монтаж через кут.

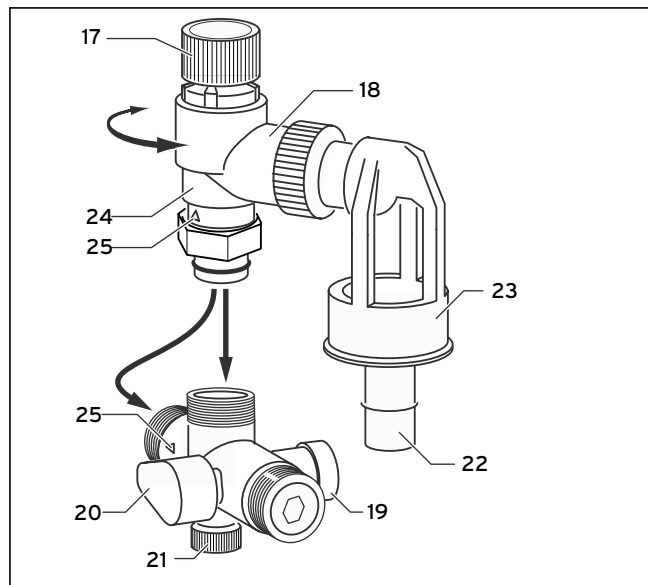

Мал. 4.5 Група безпеки (11)

Пояснення

- 17 Ручка підйому
- 18 Продувна лінія
- 19 Контрольна заглушка
- 20 Запірний кран
- 21 Сполучний штуцер манометра
- 22 Стічний отвір вирви
- 23 Вирва
- 24 Запобіжний клапан
- 25 Напрямок потоку

Монтаж контуру питної води (холодної)



Увага!

Обмеження функції запобіжного клапана (24), що впливає на безпеку!
Запобіжний клапан (24) повинен бути відкритий щодо атмосфери, а вирва (23) повинна знаходитися на видному місці. Ніколи не накривайте вирву (23) або стічний отвір вирви (22) на монтованій групі безпеки (11)! Монтуйте стічний отвір вирви так, щоб його можна було контролювати, і не можна було помилково закрити або накрити.

- Монтуйте групу безпеки (11) на патрубку приладу. Див. мал. 4.6.
- Монтуйте зливний шланг (10, див. мал. 4.6) на групу безпеки (11).
- Монтуйте з'єднувач (9, див. мал. 4.6) на групу безпеки (11).
- Підведіть лінію з боку будинку для питної води до з'єднувача (9) і, обробивши прядивом, вставте.
- За допомогою зливної шланга (10) установіть з'єднання між запобіжним клапаном (24) і зливною вирвою (14).

Монтаж контуру питної води (холодної) з розширювальним баком питної води

- Монтуйте розширювальний бак питної води з боку будови.
- Монтуйте трійник (12) із плоским ущільненням на патрубку приладу. Див. мал. 4.6.
- Монтуйте групу безпеки (11) із плоским ущільненням на трійник (12).
- Монтуйте з'єднувач (9) із плоским ущільненням на групу безпеки (11).
- Монтуйте зливний шланг (10, див. мал. 4.6) на групу безпеки (11).
- Підведіть лінію з боку будинку для питної води до з'єднувача (9) і, обробивши прядивом, вставте.
- За допомогою зливної шланга (10) установіть з'єднання між запобіжним клапаном (24) і зливою вирвою (14).
- З'єднаєте бічний патрубок трійника (12) з розширювальним баком питної води.

Монтаж контуру питної води (гарячої)

- Монтуйте з'єднувач (6) із плоским ущільненням на патрубку приладу для питної води (гарячої). Див. мал. 4.6.
- Підведіть лінію для питної води з боку будинку до з'єднувача (6) і, обробивши прядивом, вставте.

4.6 Монтаж циркуляційної лінії



Вказівка!

Для всіх з'єднань із плоским ущільненням використовуйте прямокутні ущільнювальні кільця, що додаються!

Вказівка!

Після монтажу перевірте всі патрубки на герметичність.

- Монтуйте з'єднувач (6) із плоским ущільненням на патрубку приладу для питної води (гарячої). Див. мал. 4.6.
- Підведіть лінію для питної води з боку будинку до з'єднувача (6) і, обробивши прядивом, вставте.

4.7 Техобслуговування

Техобслуговування запобіжного клапана опалювального контуру

Щорічно й щораз при уведенні в експлуатацію перевіряйте працездатність запобіжного клапана (3, див. мал. 4.1):

- Поверніть сірий ковпачок запобіжного клапана (3) по напрямку відзначеної на ньому стрілки. При цьому вода повинна піти з бічного відводу. Потім запобіжний клапан (3) знову повинен стати герметичним.

Техобслуговування запобіжного клапана групи безпеки

Щорічно й щораз при уведенні в експлуатацію перевіряйте працездатність запобіжного клапана (24, див. мал. 4.5):

- Поверніть ручку відкривання (17, див. мал. 4.5) по напрямку відзначеної на ній стрілки. При цьому вода повинна текти у вирву (23, див. мал. 4.5). Потім запобіжний клапан (24) знову повинен стати герметичним.

Техобслуговування клапана зворотного плинну групи безпеки

Щорічно перевіряйте працездатність клапана зворотної течії:

- Закрийте запірний кран (20, див. мал. 4.5).
 - Виверніть контрольну заглушку (19, див. мал. 4.5).
- Якщо вода виходить протягом тривалого часу, то клапан зворотної течії ушкоджений, групу безпеки необхідно замінити.
- Щораз при уведенні в експлуатацію відкривайте запірний кран (20) повністю.



Увага!

Запірний кран (20) перериває подачу холодної води до накопичувального водонагрівача. Його не можна використовувати для зменшення витрати, тому що це є використанням не за призначенням.

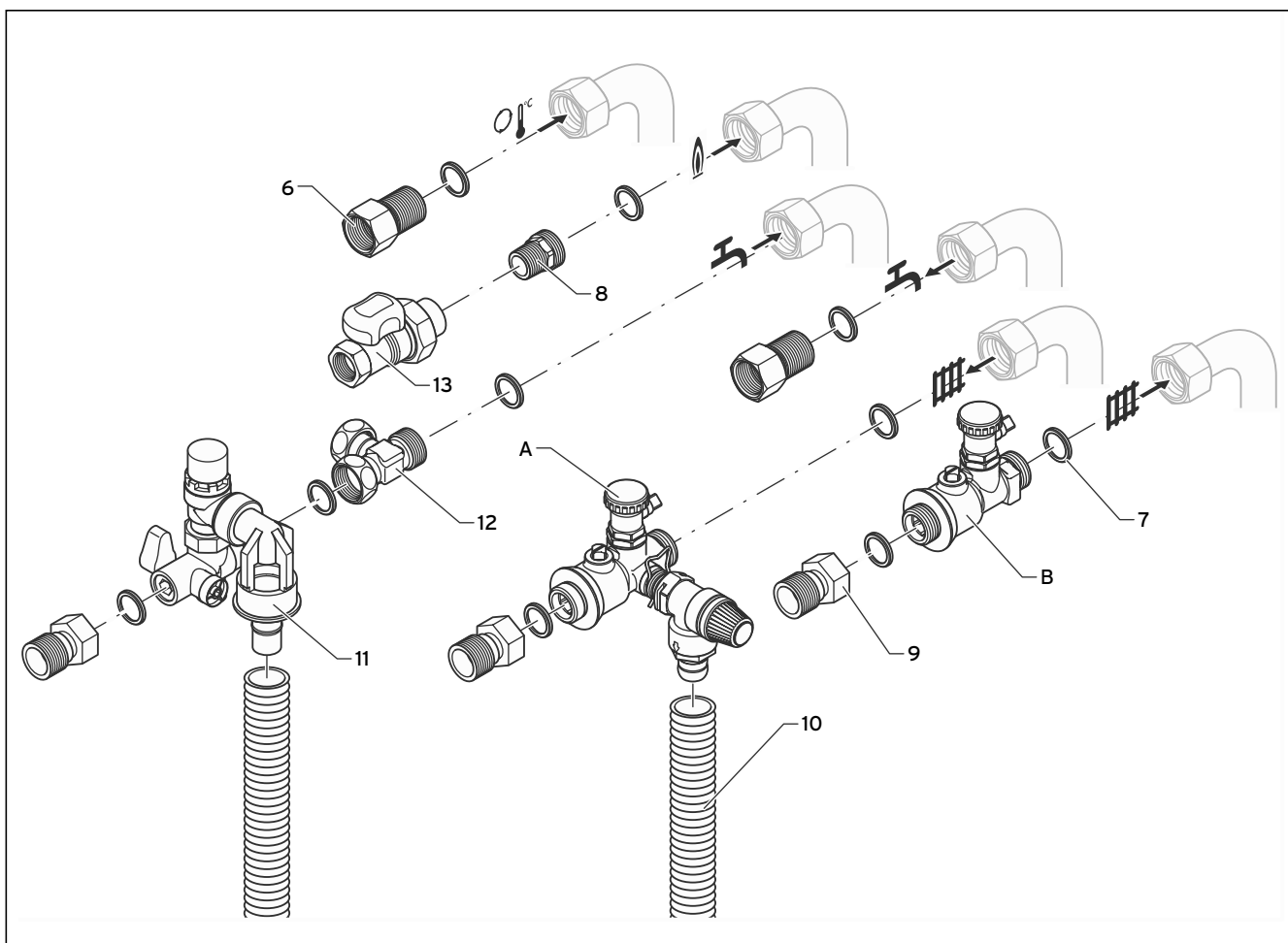

Мал. 4.6 Огляд приєднань приладу

Символ	Значення
	Лінія подачі опалювального контуру
	Лінія відведення опалювального контуру
	Питна вода (холодна)
	Питна вода (гаряча)
	Циркуляція
	Газ

Таб. 4.3 Пояснення символів

5 Утилізація

6 Обслуговування клієнтів і гарантія

5 Утилізація

Простежте за тим, щоб приладдя для приєднання було піддано належній утилізації.



Вказівка!

Дотримуйтесь встановлених законом діючих внутрішньодержавних приписань.

6 Обслуговування клієнтів і гарантія

6.1 Гарантія заводу-виробника. Україна, Беларусь, Молдова

- Гарантія надається на оговоренні в інструкції для кожного конкретного пристрою технічні характеристики.
- Срок гарантії заводу-виробника:
 - 12 місяців з дня введення обладнання в експлуатацію, але не більше 18 місяців з дня покупки товару;
 - за умови підписання сервісного договору між Користувачем і сервіс-партнером по закінченні першого року гарантії - 24 місяці з дня введення обладнання в експлуатацію, але не більше 30 місяців з дня покупки товару; при обов'язковому дотриманні наступних умов:
 - обладнання куплено у офіційних постачальників Vaillant в країні, де буде здійснюватися установка обладнання;
 - введення в експлуатацію і обслуговування обладнання проводиться уповноваженими Vaillant організаціями, які мають дійсні місцеві дозволи та ліцензії (охорона праці, газовий сервіс, пожежна безпека тощо);
 - були дотримані всі предписання, описані в технічній документації Vaillant для конкретного пристрою.
- Виконання гарантійних зобов'язань, передбачених діючим законодавством тієї місцевості, де було придбано апарат виробництва фірми Vaillant, здійснюють сервісні організації, уповноважені Vaillant, або фірмовий сервіс Vaillant, які мають дійсні місцеві дозволи та ліцензії (охорона праці, газовий сервіс, пожежна безпека тощо).
- Гарантійний термін на замінені після закінчення гарантійного терміну вузли, агрегати та запасні частини становить 6 місяців. В результаті ремонту або заміни вузлів та агрегатів гарантійний термін на виріб в цілому не оновлюється.
- Гарантійні вимоги задоволяються шляхом ремонту або заміни виробу за рішенням уповноваженої Vaillant організації.
- Вузли та агрегати, які були замінені на справні, є власністю Vaillant і передаються уповноваженій організації.
- Обов'язково застосування оригінальних принадлежностей (труби для підводу повітря і/або відводу продуктів спалення, регулятори, тощо), запасних частин;
- Позови на задоволення гарантійних зобов'язань не приймаються, якщо:
 - здійснені самостійно, або неуповноваженими особами, зміни в обладнанні, підводі газу, притоку повітря, води та електроенергії, вентиляції, на димоходах, будівельні зміни в зоні установки обладнання;

- обладнання було пошкоджено при транспортуванні або неадекватному зберіганні;
 - при несоблюденні інструкції по правилах монтажу, і експлуатації обладнання;
 - робота здійснюється при тиску води вище 10 бар (для водонагрівачів);
 - параметри напруги електричної мережі не відповідають місцевим нормам;
 - ущерб викликаний несоблюденням державних технічних стандартів і норм;
 - ущерб викликаний попаданням чужорідних предметів в елементи обладнання;
 - застосовуються неоригінальні принадлежності і/або запасні частини.
9. Уповноважені організації здійснюють безкоштовний ремонт, якщо виникли несправності, не викликані причинами, вказаними в пункті 7, і роблять відповідні записи в гарантійному талоні.

6.2 Гарантійне і сервісне обслуговування

Безкоштовна інформаційна телефонна лінія по Україні
8 800 50 142 60

N.V. Vaillant S.A.

Rue Golden Hopestraat 15 ■ B-1620 Drogenbos ■ Tel. 02/334 93 00
Fax 02/334 93 19 ■ www.vaillant.be ■ info@vaillant.be

Vaillant, spol. s r. o.

Poděbradská 55/88 ■ 194 00 Praha 9 ■ Telefon 281 028 011
Telefax 281 861 233 ■ www.vaillant.cz ■ vaillant@vaillant.cz

Vaillant Saunier Duval Sp. z.o.o.

Al. Krakowska 106 ■ 02-256 Warszawa ■ Tel. 0 22 / 323 01 00 ■ Fax 0 22 / 323 01 13
Infolinia 0 801 804 444 ■ www.vaillant.pl ■ vaillant@vaillant.pl

Бюро Vaillant в Москве

Тел.: +7 (495) 580 78 77 ■ факс: +7 (495) 580 78 70

Бюро Vaillant в Санкт-Петербурге

Тел.: +7 (812) 703 00 28 ■ факс: +7 (812) 703 00 29
info@vaillant.ru ■ www.vaillant.ru ■ Горячая линия, Россия +7 (495) 101 45 44

Бюро Vaillant в Киеве

Тел./факс: +38 044 / 451 58 25
info@vaillant.ua ■ www.vaillant.ua ■ Горячая линия, Украина +38 800 501 42 60

Для республики Беларусь

Vaillant GmbH ■ Berghauser Strasse 40 ■ D-42850 Remscheid
Telefon: +49 21 91 / 18 25 65 ■ Telefax: +49 21 91 / 18 30 90
www.vaillant.de ■ info@vaillant.de