

ГАРАНТИЯ НА ИЗДЕЛИЕ

Настоящая гарантия дает право на бесплатный ремонт изделия или его частей в течение гарантийного срока в соответствии с действующим законодательством.



Модель _____
 Дата продажи _____
 Срок гарантии _____ 2 года _____
 Организация-продавец _____
 Подпись продавца _____

М.П.

ЦИРКУЛЯЦИОННЫЕ НАСОСЫ ДЛЯ СИСТЕМ ГВС UPW

ИНСТРУКЦИЯ ПО МОНТАЖУ И ЭКСПЛУАТАЦИИ

ВЫПОЛНЕНИЕ ГАРАНТИЙНЫХ РАБОТ

Дата	Организация-исполнитель	№ гарантийного акта	Фамилия мастера

АДРЕСА СЕРВИСНЫХ ЦЕНТРОВ:**В Москве:**

Гидросервис Интернешнл
 (+7 495) 665-05-04

СЕРТИФИКАЦИЯ:

UPW RU 270710-1

Unitherm Haustechnik GmbH
 Berliner Chaussee 2, D-15749 Mittenwalde,
 Fon: +49(0)33764 25 040,
 Fax: +49(0)33764 25 041
 Internet: www.unitherm-haustechnik.de

Бюро в Москве: 119 991 Москва,
 ул. Бардина, 6
 тел. (+7 495) 749-94-36
 Интернет: www.unitherm.ru

Общее

Циркуляционные насосы серии UPW с трехступенчатой механической регулировки мощности, с резьбовыми соединениями и проходным сечением от $R=1/2''$ до $R=1''$ представляют собой циркуляционные насосы с мокрым ротором для использования в различных инженерных системах для перекачивания холодной и горячей воды.

Циркуляционные насосы для ГВС способствуют равномерному распределению горячей воды во всех точках водоразбора.

Насосы могут также применяться в установках с использованием солнечной энергии, с тепловыми насосами, в циркуляционных системах в промышленных и бытовых установках.

Обслуживание до 200 водоразборных точек. Напор до 5,8 м. Максимальное рабочее давление в системе 10 бар.

Конструкция

Холоднокатанный ротор изготовлен по уникальной технологии без использования сварки.

Камера ротора расположена непосредственно в перекачиваемой среде. Гильза из нержавеющей стали, отделяющая ротор от статора.

Механическое 3-ступенчатое регулирование частоты вращения.

Корпус насоса из неокрашенной латуни.

Корпус мотора с лаковым защитным покрытием.

Проходное сечение $R=1/2''$, $R=3/4''$ или $R=1''$, резьбовое присоединение — $R=1''$, $R=1 1/4''$ или $R=1 1/2''$ соответственно.

Электроподключение ~230 В 1N, легкодоступная клеммная коробка на корпусе насоса.

Внимание! Для предотвращения образования конденсата в клеммной коробке и в статоре температура рабочей жидкости всегда должна быть выше температуры окружающей среды.

Рабочее колесо из технополимера.

Керамический вал, вращающийся на керамическом подшипнике, смазываемом перекачиваемой жидкостью.

Защитный кожух ротора, кожух статора и стопорный фланец из нержавеющей стали.

График

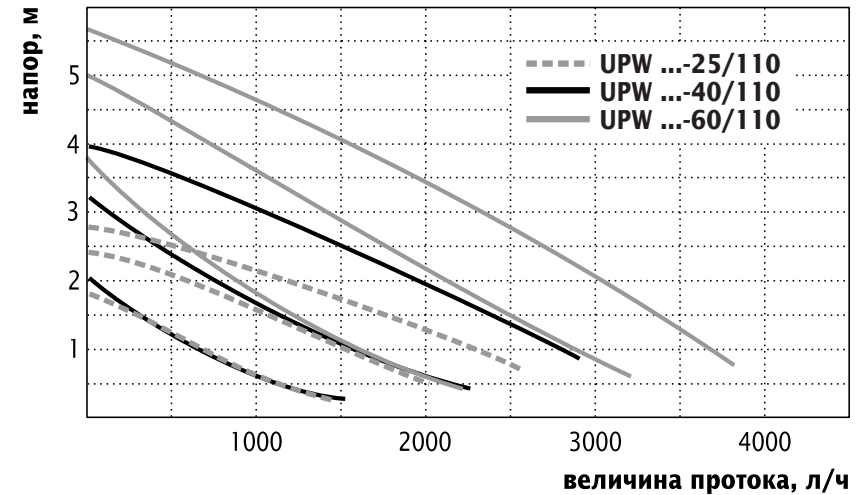

Габаритные размеры насоса

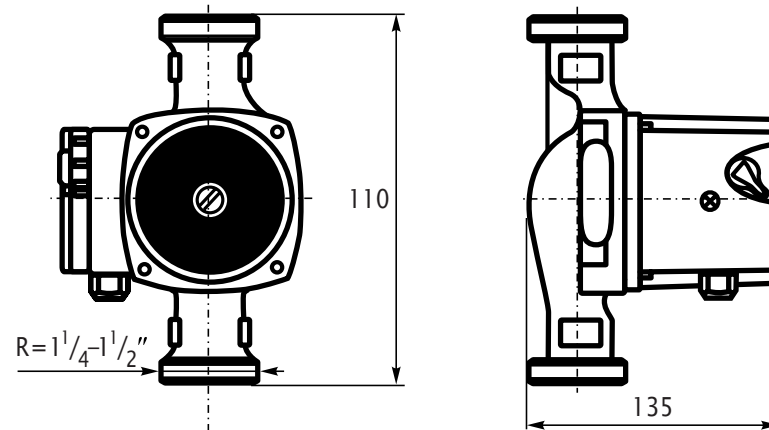

Ввод в эксплуатацию

Перед вводом в эксплуатацию как следует промойте трубопроводы. Выпустите из насоса воздух, для этого винт для удаления воздуха приоткрыть на 5 с. Затем винт опять завернуть. Повторить это действие до тех пор, пока вода, выходящая из насоса, не перестанет содержать воздух. Проследите, чтобы не намокали электрические соединения насоса. Наличие шумов в насосе объясняется наличием воздуха в насосе. Многократно открывая и закрывая подачу воды, можно справиться с этой проблемой. Если после этого внутри насоса все еще находится воздух, следует повторить процедуру с зажимной муфтой. Для предотвращения образования конденсата в клеммной коробке и в статоре в время эксплуатации соблюдайте температурные рекомендации согласно таблице.

Температура окр. среды	Температура рабочей жидкости	
	минимальная	максимальная
15°C	15°C	110°C
20°C	20°C	110°C
25°C	25°C	110°C
30°C	30°C	110°C
35°C	35°C	90°C
40°C	40°C	70°C

Сервисное обслуживание

При возникновении неисправностей попробуйте решить проблему самостоятельно, следуя указаниям в таблице.

Неисправность	Возможные причины	Устранение
Насос не работает	-Неправильное электроподключение -Неисправен конденсатор -Ротор заблокирован и/или загрязнен -Насос загрязнен	-Проверить электроподключение и электрокабели -Заменить конденсатор -На короткое время запустит насос на макс. оборотах или Вывернуть контрольный винт и разблокировать ротор. Ввести в прорезь отвертку и вращать вручную -Демонтировать и прочистить насос
Шум в системе	-Выставлены слишком высокие обороты -В системе воздух	-Выставьте более низкие обороты -Выпустите воздух из установки
Шум в насосе	-Подводимое давление слишком мало	-Повысить подводимое давление и/или проверить объем газа в расширительном баке (в случае его наличия)

Если проблему решить не удастся, то обратитесь за помощью в службу сервиса.

Монтаж насоса

Насос встраивается в циркуляционный трубопровод системы горячего водоснабжения, как правило, непосредственно перед бойлером. После насоса обязательно должен быть смонтирован обратный клапан. Перед насосом, для облегчения обслуживания, рекомендуется установить шаровый кран. Насос должен располагаться в соответствии с рекомендациями (см. рис. справа).

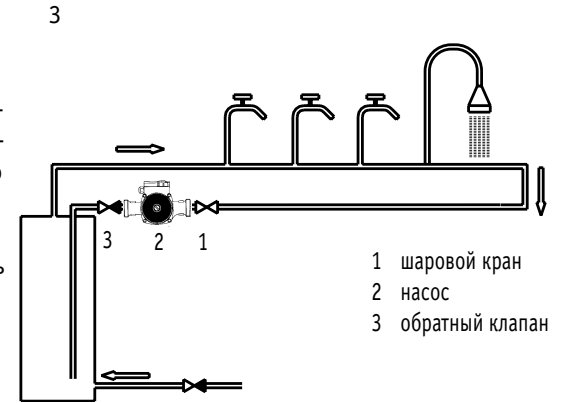

Электроподключение:

-Электроподключение всех насосов должно осуществляться с помощью трехжильного кабеля к сети с переменным током 230 В~, 50 Гц. Клеммы L (фаза), N (ноль) и PE (заземление) находятся в коммутационной коробке, расположенной на корпусе насоса. Доступ к ним можно получить, открутив винт в середине коробки. Подсоединенный электрокабель выводится через герметизирующее кольцо в боковой части коробки.

-Электроподключение должно проводиться подготовленным специалистом с соблюдением всех предписаний.

-До окончания электроподключения электрокабель должен быть отключен от электросети.

-Насос не требует никакой внешней защиты электродвигателя. В UPS...80 – защита мотора через встроенный термовыключатель.

-Расстояние между соседними контактами должно быть не менее 3 мм (на зажим).

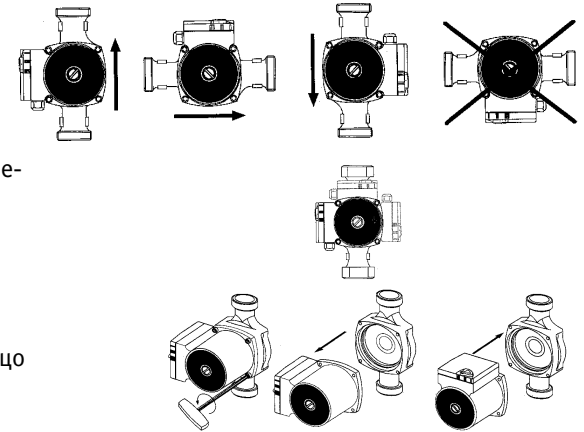

Технические данные

Тип		UPW 15-25/110	UPW 20-25/110	UPW 25-25/110	UPW 15-40/110	UPW 20-40/110	UPW 25-40/110	UPW 20-60/110	UPW 25-60/110
Артикул		320 147	320 141	320 142	320 148	320 143	320 144	320 145	320 146
Макс. напор	м	2,9	2,9	2,9	4	4	4	5,8	5,8
Макс. производительность	л/ч	2600	2600	2600	2900	2900	2900	3800	3800
Макс. давление в системе	бар	10	10	10	10	10	10	10	10
Максимальная температура									
теплоносителя	°C	110	110	110	110	110	110	110	110
окруж. среды	°C	40	40	40	40	40	40	40	40
1-я ступень	(сила тока)	A	0,12	0,12	0,12	0,12	0,12	0,17	0,17
	(мощность)	Вт	28	28	28	28	28	39	39
2-я ступень	(сила тока)	A	0,17	0,17	0,17	0,19	0,19	0,19	0,27
	(мощность)	Вт	39	39	39	44	44	44	62
3-я ступень	(сила тока)	A	0,20	0,20	0,20	0,27	0,27	0,27	0,35
	(мощность)	Вт	46	46	46	63	63	63	80
Регулировка мощности		трехступенчатый ручной переключатель							
Проходное сечение	R"	1/2	3/4	1	1/2	3/4	1	3/4	1
Присоединение (тип резьбы)	R"	1	1 1/4	1 1/2	1	1 1/4	1 1/2	1 1/4	1 1/2
		наружн.	наружн.	наружн.	наружн.	наружн.	наружн.	наружн.	наружн.
Длина насоса монтажная	мм	110	110	110	110	110	110	110	110
Напряжение питания	В	~230 1N	~230 1N	~230 1N	~230 1N	~230 1N	~230 1N	~230 1N	~230 1N
Вид защиты		IP 44	IP 44	IP 44	IP 44	IP 44	IP 44	IP 44	IP 44
Класс изоляции		F	F	F	F	F	F	F	F
Материал корпуса		латунь	латунь	латунь	латунь	латунь	латунь	латунь	латунь
Вес (нетто/брутто)	кг	2,4 / 2,5	2,4 / 2,5	2,3 / 2,4	2,4 / 2,5	2,4 / 2,5	2,3 / 2,4	2,4 / 2,5	2,3 / 2,4