



TOSOT

Настенные сплит-системы
U-Might

Инструкция пользователя

Спасибо, что приобрели кондиционер TOSOT.
Пожалуйста, внимательно прочитайте данную инструкцию
и сохраните ее для справочной информации

Содержание

Меры предосторожности.....	3
Предупреждение.....	5
Спецификация	7
Название частей блока	8
Пульт дистанционного управления SAA1FB1.....	9
Очистка и уход за оборудованием	14
Советы по эксплуатации	15
Проблемы и их решения	16
Коды ошибок	19
Выбор места установки блоков	21
Монтаж кондиционера.....	22

Представленное оборудование имеет необходимую документацию, подтверждающую его соответствие требованиям нормативных документов.

Работы по монтажу оборудования должны выполняться в соответствии с требованиями действующих нормативно-технических документов.

Технические характеристики оборудования, а также правила и условия эффективного и безопасного использования представленного оборудования определяются технической документацией, прилагаемой к оборудованию.

Изготовитель оставляет за собой право на внесение изменений в технические характеристики, внешний вид и потребительские свойства оборудования без предварительного уведомления.

Класс энергетической эффективности определен в соответствии с приказом Министерства промышленности и торговли РФ №357 от 29.04.10.

Информация об изготовителе оборудования содержится в сертификате или декларации соответствия.

Внимание!

Эксплуатация данного кондиционера возможна при соблюдении следующих условий:

- При защите наружного блока от воздействия свободно перемещающихся воздушных масс (ветер, сквозняки).
- При относительной влажности воздуха 40–45%.
- При подаче электропитания на оборудование и на подогрев картера (если он подключен к отдельному источнику электропитания) не менее, чем за 12 часов до запуска оборудования.

Если отвод конденсата из внутреннего блока планируется осуществлять на улицу, потребуется установка и подключение системы подогрева отвода конденсата. Этот компонент не входит в комплект поставки, но его можно приобрести и подключить отдельно.

Меры предосторожности

Во избежание получения травм и нанесения ущерба другим людям и имуществу внимательно прочтите и соблюдайте следующие инструкции.

Данное оборудование не предназначено для использования маленькими детьми и людьми с ограниченной подвижностью, находящимися без надлежащего присмотра.

При установке

- Монтаж, перемещение и ремонт данного оборудования должны проводиться специалистами, имеющими соответствующую подготовку и квалификацию, а также соответствующие лицензии и сертификаты для выполнения данных видов работ. Неправильное выполнение монтажа, демонтажа, перемещения и ремонта оборудования может привести к возгоранию, поражению электротоком, нанесению травмы или ущерба, вследствие падения оборудования, утечки жидкости и т.п.
- Поверхность, на которую устанавливается и крепится оборудование, а также крепление оборудования должны быть рассчитаны на вес оборудования.
- Используйте силовые и сигнальные кабели необходимого сечения согласно спецификации оборудования, требованиям инструкции, а также государственным правилам и стандартам. Не используйте удлинители или промежуточные соединения в силовом кабеле. Не подключайте несколько единиц оборудования к одному источнику питания. Не модернизируйте силовую кабель. Если произошло повреждение силового кабеля или вилки, необходимо обратиться в сервисную службу для замены.
- Предохранитель или автомат токовой защиты должен соответствовать мощности оборудования. Оборудование должно иметь надежное заземление. Неправильное заземление может привести к поражению электрическим током. Источник питания должен иметь защиту от утечки тока. Отсутствие защиты от утечки тока может привести к поражению электротоком.
- Не включайте питание до завершения работ по монтажу. Не устанавливайте и не используйте оборудование в помещениях с потенциально взрывоопасной атмосферой. Применение или хранение горючих материалов, жидкостей или газов возле оборудования может привести к возгоранию.
- Убедитесь в правильности установки и подсоединения дренажного трубопровода. Неправильное подсоединение может привести к протечке и нанесению ущерба имуществу.
- Не устанавливайте оборудование над компьютерами, оргтехникой и другим электрооборудованием. В случае протечки конденсата это оборудование может выйти из строя.

Во время эксплуатации

- Перед включением проверьте правильность установки воздушного фильтра. Если оборудование не эксплуатировалось длительное время, рекомендуется перед началом эксплуатации почистить фильтр.
- Не включайте и не выключайте оборудование посредством включения или выключения вилки из розетки. Используйте для этого кнопку включения и выключения пульта дистанционного управления.
- Не тяните за силовую кабель при отключении вилки из розетки. Это может привести к повреждению кабеля, короткому замыканию или поражению электротоком.
- Не используйте оборудование не по назначению. Данное оборудование не предназначено для хранения точных измерительных приборов, продуктов питания или предметов искусства, содержания животных или растений, т.к. это может привести к их порче.
- Не стойте под струей холодного воздуха — это может повредить вашему здоровью. Оберегайте домашних животных и растения от длительного воздействия воздушного потока, так как это вредно для их здоровья.
- Не суйте руки и другие части тела, а также посторонние предметы в отверстия для забора и подачи воздуха. Лопастей вентилятора вращаются с большой скоростью, и попавший в них предмет может нанести травму или вывести из строя оборудование. Внимательно присматривайте за маленькими детьми и следите, чтобы они не играли рядом с оборудованием.
- При появлении каких-либо признаков неисправности (запах гари, повышенный шум и т.п.) сразу же выключите оборудование и отключите от источника питания. Использование оборудования с признаками неисправности может привести к возгоранию, поломке и т.п. При появлении признаков неисправности необходимо обратиться в сервисный центр.
- Не эксплуатируйте оборудование длительное время в условиях высокой влажности. При работе оборудования в таких условиях существует вероятность образования избыточного количества конденсата, который может протечь и нанести ущерб имуществу.
- При использовании оборудования в одном помещении с печкой или другими нагревательными приборами проветривайте помещение и не направляйте воздушный поток прямо на них.
- Не устанавливайте компьютеры, оргтехнику и другие электроприборы непосредственно под оборудованием. В случае протечки конденсата эти электроприборы могут выйти из строя.
- Если оборудование не предполагается использовать в течение длительного времени, отсоедините вилку кабеля электропитания от розетки или выключите автомат токовой защиты, а также вытащите батарейки из беспроводного пульта управления.
- Не подвергайте оборудование и пульт управления воздействию влаги или жидкости.

При обслуживании

- Не прикасайтесь к выключателям мокрыми руками. Это может привести к поражению электротоком.
- Перед чисткой или обслуживанием отключите оборудование от источника питания.
- При уходе за оборудованием вставляйте на устойчивую конструкцию, например, на складную лестницу.
- При замене воздушного фильтра не прикасайтесь к металлическим частям внутри оборудования. Это может привести к травме.
- Не мойте оборудование водой, агрессивными или абразивными чистящими средствами. Вода может попасть внутрь и повредить изоляцию, что может повлечь за собой поражение электрическим током. Агрессивные или абразивные чистящие средства могут повредить оборудование.
- Ни в коем случае не заряжайте батарейки и не бросайте их в огонь.
- При замене элементов питания заменяйте старые батарейки на новые того же типа. Использование старой батарейки вместе с новой может вызвать генерирование тепла, утечку жидкости или взрыв батарейки.
- В случае попадания жидкости из батарейки на кожу, в глаза или одежду, тщательно промойте их в чистой воде и обратитесь к врачу.

Перед началом работы

- Перед началом работы установки внимательно прочитайте инструкцию. Строго придерживайтесь описания выполняемых операций. Нарушение технологии может повлечь за собой травмы для вас или окружающих, а также повреждение оборудования.

Проверка перед пуском

- Проверьте надежность заземления.
- Проверьте, что фильтр установлен правильно.
- Перед пуском после долгого перерыва в работе очистите фильтр (см. инструкцию по эксплуатации).
- Убедитесь, что ничто не препятствует входящему и исходящему воздушным потокам.

Оптимальная работа

- Прямой исходящий воздушный поток должен быть направлен в сторону от людей, находящихся в помещении.
- Установленная температура соответствует обеспечению комфортных условий. Не рекомендуется устанавливать слишком низкую температуру.
- Избегайте нагрева помещения солнечными лучами, занавесьте окно на время работы оборудования в режиме охлаждения.
- Открытые окна и двери могут снизить эффективность охлаждения. Закройте их.
- Используйте пульт управления для установки желаемого времени работы.
- Не закрывайте отверстия в оборудовании, предназначенные для забора и подачи воздуха.

- Не препятствуйте прямому воздушному потоку. Кондиционер может выключиться раньше, чем охладит все помещение.
- Регулярно чистите фильтры. Загрязненные фильтры ведут к снижению эффективности работы оборудования.

Правила электробезопасности

- Все подключения должны проводиться квалифицированным персоналом.
- Подключения должны проводиться с соблюдением всех правил безопасности.
- Главный автомат токовой защиты должен быть оборудован устройством контроля утечки тока.
- Характеристики электропитания должны соответствовать требованиям спецификации для данного оборудования.

Запомните!

- Внутренний блок кондиционера не предназначен для работы в помещениях, в которых уровень относительной влажности равен или превышает 80%! Перед установкой убедитесь, что уровень относительной влажности помещения не превышает 80%. При повышении уровня относительной влажности до 80% или более во время использования немедленно отключите оборудование от электрической сети, так как повышенная влажность может вызвать поломку оборудования или удар током!
- Не включайте оборудование, если заземление отключено.
- Не используйте оборудование с поврежденными электропроводами.
- При обнаружении повреждений немедленно отключите кондиционер и обратитесь к специалистам для замены провода.

Внимание!

- *Необходимо подать питание за 12 часов до первого пуска оборудования для его прогрева.*
- *Кондиционер предназначен для работы при следующих температурных параметрах наружного воздуха: в режиме охлаждения от -18 до +54 °C; в режиме обогрева от -30 до +24 °C.*

Предупреждение

- Убедитесь, что оборудование надежно заземлено.

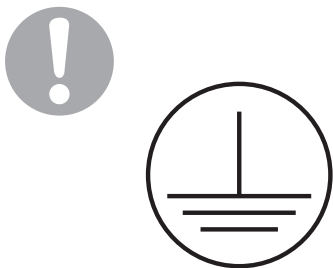

Использование незаземленного оборудования может привести к поражению электрическим током.

- Для собственной безопасности отключайте кондиционер от источника питания перед обслуживанием, ремонтом и чисткой, а также если планируете не использовать его длительное время.

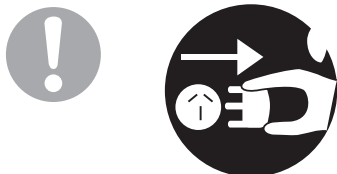

Накапливающаяся пыль может привести к пожару.

- Устанавливайте наиболее подходящую температуру.

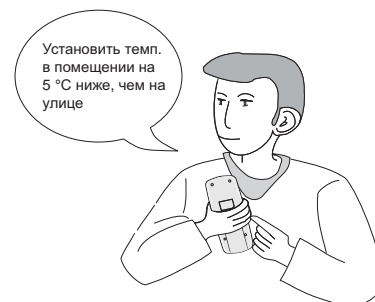

Это поможет снизить расход электроэнергии.

- Не оставляйте окна и двери открытыми длительное время во время использования кондиционера.

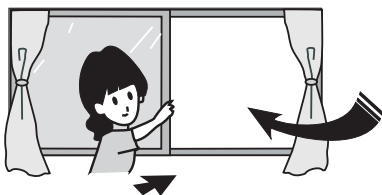

Это будет влиять на эффективность работы кондиционера.

- Не блокируйте воздушные потоки на выходе и входе оборудования.

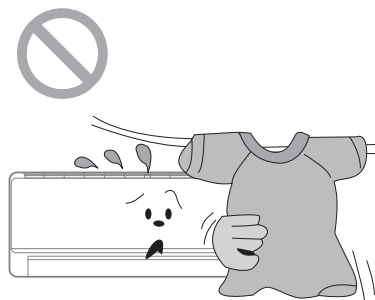

Это будет влиять на эффективность работы оборудования и может привести к неисправности.

- Храните горючие материалы вдали от кондиционера. Не используйте открытый огонь вблизи оборудования.

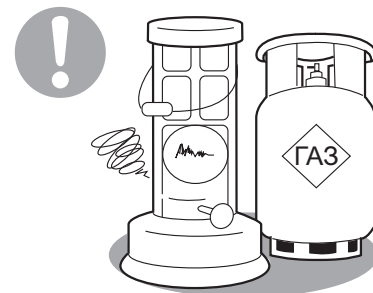

Это может привести к пожару или взрыву.

- Для крепления наружного блока должны использоваться специально предназначенные для него крепления, рассчитанные на массу и размер блока.

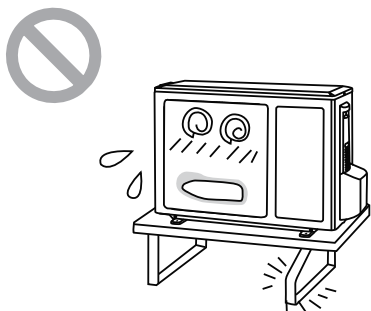

Ненадежно установленный блок может привести к его поломке или нанесению травмы.

- Не ставьте предметы и не вставляйте на наружный блок.

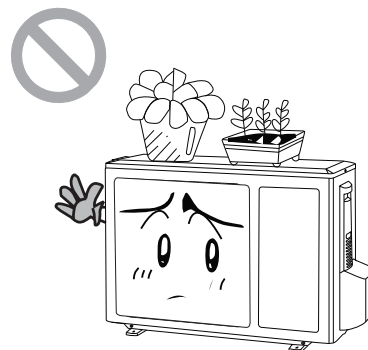

Они могут упасть и нанести травму.

- Не ремонтируйте кондиционер самостоятельно.

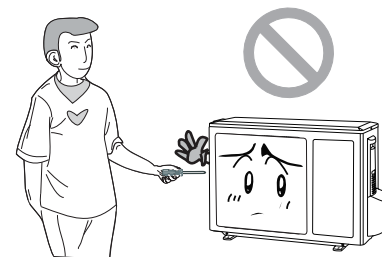

Это может привести к пожару или поражению электрическим током. Обесточьте кондиционер и обратитесь в сервисный центр.

- Не используйте кабель со скрутками или поврежденный кабель.



- Для изменения направления воздушного потока используйте пульт дистанционного управления.
- В данной модели осуществляется регулировка вертикальных и горизонтальных жалюзи.

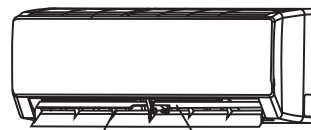

Вертикальные жалюзи

Горизонтальные жалюзи

- Не суйте руки и посторонние предметы в отверстия забора и подачи воздуха.

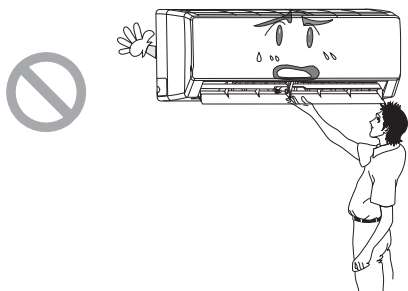

Это может привести к травме или повреждению оборудования.

- Не помещайте животных и растения под струю воздуха из кондиционера.

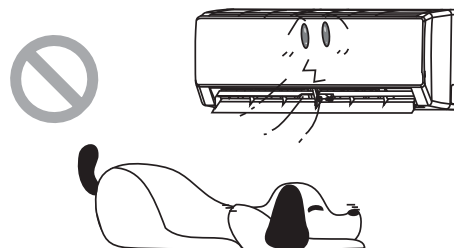

Это может нанести им вред.

- Не находитесь под струей холодного воздуха длительное время.

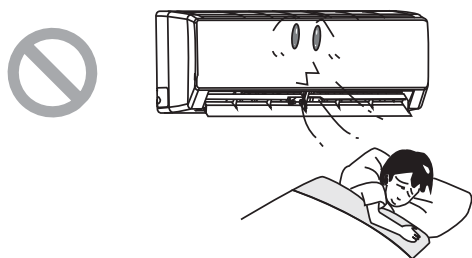

Это может нанести вред вашему здоровью.

- Не используйте кондиционер не по назначению, например, для охлаждения продуктов питания или сушки одежды.

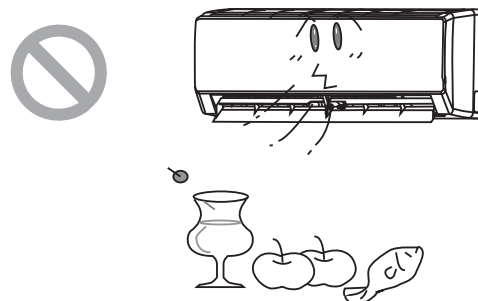

- Не брызгайте водой на кондиционер.

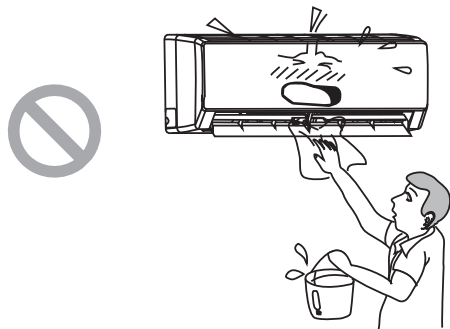

Это может привести к повреждению или поражению электрическим током.

- Не используйте открытый огонь рядом с кондиционером.

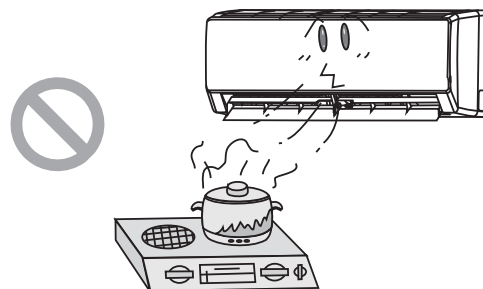

Спецификация

Модель			T09H-SUEu/I / T09H-SUEu/O	T12H-SUEu/I / T12H-SUEu/O
Производительность	Охлаждение	Вт	2600 (390–4000)	3500 (390–4450)
	Обогрев	Вт	3000 (560–4800)	3600 (560–5400)
EER/COP (класс энергоэффективности)		Вт/Вт	4,33(A)/3,75(A)	3,8(A)/3,71(A)
Электропитание (к наружному блоку)		ф./В/Гц	1/220–240/50	1/220–240/50
Потребляемая мощность	Охлаждение	Вт	600 (95–1500)	920 (95–1550)
	Обогрев	Вт	800 (100–1630)	970(1000–1680)
Рабочий ток	Охлаждение	А	2,7	4,1
	Обогрев	А	3,5	4,2
Внутренний блок			T09H-SUEu/I	T12H-SUEu/I
Объем рециркуляции воздуха		м³/ч	650/530/470/400/350/300/290	720/550/490/420/370/320/290
Уровень шума		дБ(А)	41/37/35/33/30/22/19	43/38/36/34/31/23/20
Размеры	Д×В×Ш	мм	860×305×170	860×305×170
Упаковка	Д×В×Ш	мм	935×388×295	935×388×295
Масса нетто/брутто		кг	11,5/14	11,5/14
Наружный блок			T09H-SUEu/O	T12H-SUEu/O
Уровень шума		дБ(А)	50	52
Размеры	Д×В×Ш	мм	899×596×378	899×596×378
Упаковка	Д×В×Ш	мм	948×420×645	948×420×645
Масса нетто/брутто		кг	44,5/47,5	44,5/47,5
Марка компрессора			GREE	GREE
Соединительные трубы	Газовая линия	дюйм (мм)	Ø1/2 (12,7)	Ø1/2 (12,7)
	Жидкостная линия	дюйм (мм)	Ø1/4 (6,35)	Ø1/4 (6,35)
Наружный диаметр дренажного патрубка		мм	17	17
Максимальные	Перепад высот	м	10	10
	Длина	м	15	20
Заводская заправка		кг	1,3	1,3
Дозаправка хладагентом		г/м	20	20
Кабели электрических подключений	Электропитание	мм²	3×1,5	3×1,5
	Межблочный	мм²	4×1,5	4×1,5
Автомат токовой защиты			10	16
Диапазон рабочих температур	Охлаждение	°С	–18...+54	–18...+54
	Обогрев	°С	–30...+24	–30...+24

Название частей блока

Внутренний блок

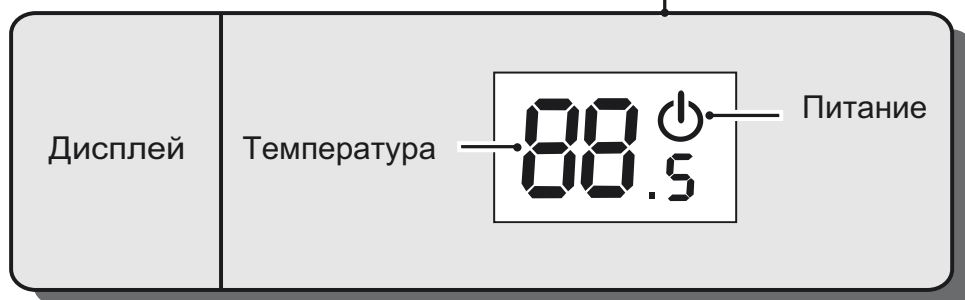
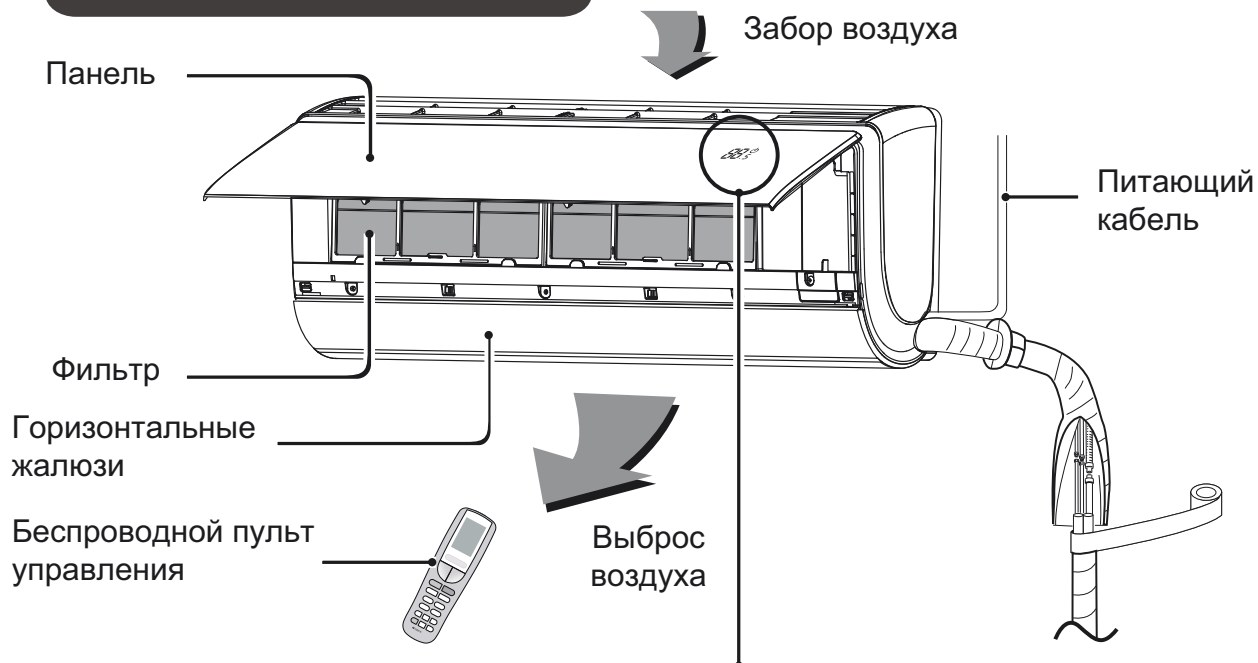

Индикация и место расположения дисплея могут отличаться для конкретной модели.

Наружный блок

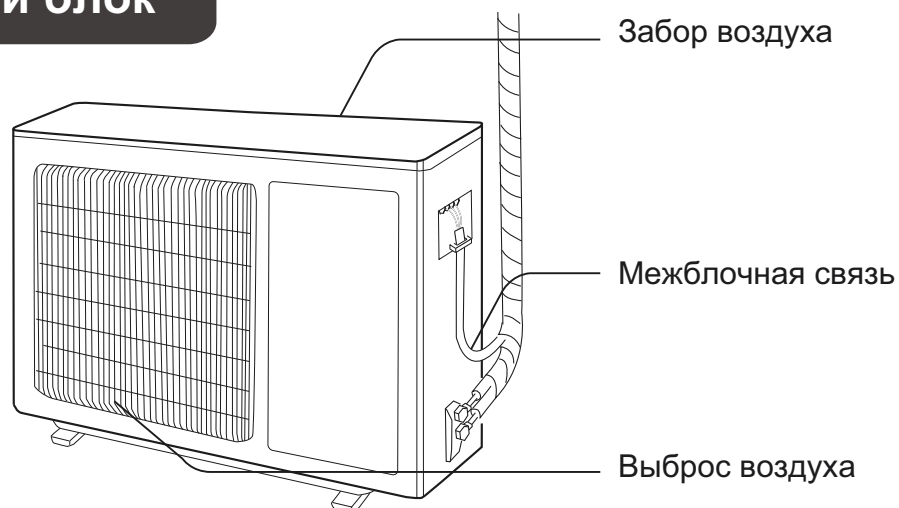

Пульт дистанционного управления SAA1FB1

Обозначение кнопок

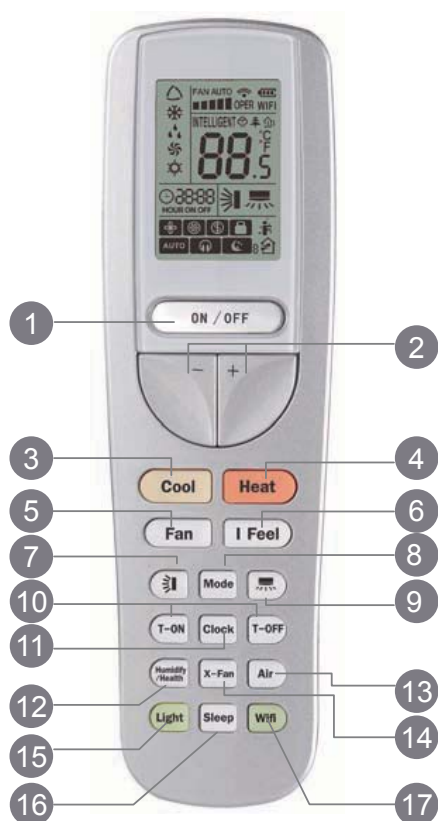

- 1 ON/OFF (вкл./выкл.)
- 2 Кнопка +/-
- 3 Cool (Охлаждение)
- 4 Heat (Обогрев)
- 5 Fan (Вентиляция)
- 6 I FEEL (см. ниже)
- 7 Регулировка горизонтальных жалюзи
- 8 Mode (Режим)
- 9 Регулировка вертикальных жалюзи
- 10 T-ON/T-OFF (Таймер вкл./выкл.)
- 11 Часы
- 12 Humidity/Health (Увлажнение/Холодная плазма)
- 13 Air (см. ниже)
- 14 X-fan (см. ниже)
- 15 Light (Подсветка)
- 16 Sleep (Режим сна)
- 17 WIFI (см. ниже)

Индикация на дисплее



Данный пульт является универсальным и подходит для управления любым бытовым кондиционером марки TOSOT, поэтому некоторые кнопки и функции будут неактивными в зависимости от серии кондиционера. Уточнить, какие функции доступны в той или иной модели, можно в инструкции пользователя или каталоге TOSOT.

Описание функций кнопок

- 1 ON/OFF (вкл./выкл.).** Нажмите для запуска и остановки работы. На дисплее блока отображается индикация работы «».
- 2 -/+.** Нажмите кнопки для увеличения или уменьшения желаемой температуры в помещении. Удержание одной из кнопок нажатой в течение 2 сек быстро увеличит или уменьшит значение устанавливаемой температуры. В режиме AUTO заданная температура не регулируется.
- 3 Cool (режим охлаждения).** Нажатие кнопки включает режим охлаждения.
- 4 Heat (режим обогрева).** Нажатие кнопки включает режим обогрева.
- 5 FAN (Скорость вентилятора).** Эта кнопка используется для установки скорости вентилятора. Скорость изменяется последовательно в соответствии с приведенным ниже рисунком:



Примечания

- Скорость Turbo не доступна в режимах AUTO и осушение.
- В режиме Sleep (сон) автоматически включается самая низкая (тихая) скорость.
- В режимах AUTO и Осушение блок работает только на низкой скорости.
- В режиме AUTO кондиционер выбирает необходимую скорость вентилятора в соответствии с температурой окружающей среды.

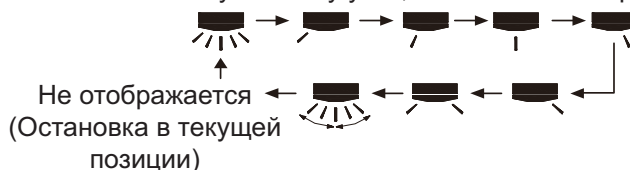

- 6 I FEEL.** При нажатии кнопки I FEEL на пульте управления кондиционер будет измерять температуру в помещении по показаниям температурного датчика, встроенного в пульт управления. Диапазон сигнала 8 метров.

- 7  Регулировка вертикальных жалюзи.** Нажмите кнопку установки угла подачи воздуха в помещении. Каждое нажатие последовательно изменяет установку угла, как показано на рисунке:



- 8 MODE (режим).** При нажатии кнопки переключаются режимы в последовательности, приведенной на рисунке ниже:



- При работе кондиционера в AUTO режиме он будет работать в соответствии с температурой окружающей среды. Регулировка температуры невозможна. Нажатием кнопок «FAN» и «» можно настроить скорость вентилятора и отрегулировать положение жалюзи.
- При работе кондиционера в режимах охлаждения, осушения, обогрева или вентиляции нажатием кнопок «FAN» и «»/«» можно настроить скорость вентилятора и отрегулировать положение жалюзи.

Примечания

- Для предотвращения подачи холодного воздуха после запуска в режим обогрева, внутренний блок включится с задержкой в 1–5 мин. (время задержки зависит от температуры в помещении).
- Установочный диапазон температур: 16–30 °C (61–86 °F).

- 9  Регулировка горизонтальных жалюзи.** Нажмите кнопку установки угла подачи воздуха в помещении. Каждое нажатие изменяет установку угла в последовательности, как показано на рисунке:

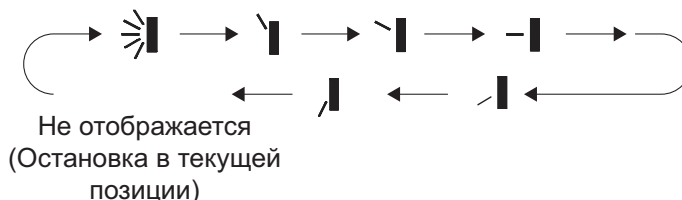

10 T-ON|T-OFF (вкл. и выкл. таймера)

Нажмите кнопку TIMER ON для активации режима задержки времени включения.

После нажатия на кнопку на дисплее отобразится «» и будет мигать ON 00:00 — время задержки включения оборудования. В течение следующих 5 секунд с помощью кнопок «+» и «-» начните устанавливать желаемое время задержки включения кондиционера. Каждое нажатие на кнопки «+» и «-» изменяет время на 1 минуту. Удерживайте кнопку нажатой, шаг изменения времени станет 10 минут. В течение 5 секунд после того, как выставлено желаемое время, подтвердите нажатием кнопки T-ON|T-OFF.

Активация режима задержки времени выключения аналогична включению.

Для отмены таймера нажмите кнопку повторно.

Примечание

Перед установкой T-ON или T-OFF установите текущее время на часах.

- 11 **CLOCK (часы).** Нажмите кнопку CLOCK, начнет мигать «». В течение следующих 5 секунд с помощью кнопок «+» и «-» начните устанавливать текущее время. Удерживайте кнопку нажатой, и изменение будет происходить сначала с шагом 1 минута и частотой 0,5 секунды, затем с шагом 10 минут каждые 0,5 секунд. После того, как выставите текущее время, нажмите кнопку CLOCK для подтверждения.

12 Humdity/health (Увлажнение/Холодная плазма)

Включение холодной плазмы.

Примечание

Функция Humdity недоступна для данной модели. При нажатии этой кнопки блок продолжит работу без изменения параметров.

13 AIR (подмес свежего воздуха)

Функция недоступна для данной модели.

- 14 **X-FAN.** Нажмите на кнопку X-FAN в режимах COOL (Охлаждение) или DRY (Осушение). На дисплее появится значок «», и кондиционер продолжит осушать внутренний блок вентилятором на низкой скорости в течение следующих 2 минут, после выключения блока с пульта управления. В режиме энергосбережения эта функция неактивна (блок отключается сразу). Также она недоступна в режимах AUTO (Автоматический), FAN (Вентиляция), HEAT (Обогрев)

Функция нацелена на осушение влаги, оставшейся на испарителе внутреннего блока, чтобы избежать образование бактерий и плесени.

- 15 **LIGHT (подсветка).** Нажмите кнопку LIGHT для включения/выключения подсветки дисплея блока.

- 16 **SLEEP.** При последовательном нажатии кнопки можно выбрать режимы: Sleep 1, Sleep 2, Sleep 3, Sleep 4 или отменить режим сна.

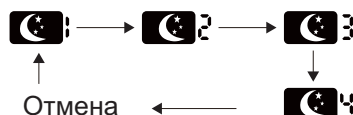

Sleep 1 (Traditional) — режим сна 1. Кондиционер работает в режиме охлаждения: в течение 2 часов температура автоматически повышается на 1 °C в час, затем поддерживается на достигнутом уровне. Кондиционер работает в режиме обогрева: в течение 2 часов температура автоматически понижается на 1 °C в час, затем поддерживается на достигнутом уровне.

Sleep 2 (Expert) — кондиционер работает в режиме охлаждения: после активации режима температура автоматически повышается до заданного пользователем уровня и поддерживается до выключения. Кондиционер работает в режиме обогрева: после активации режима температура автоматически понижается до заданного пользователем уровня и поддерживается до выключения.

Sleep 3 (DIY) — самостоятельная настройка режима сна в режиме DIY:

«Do it yourself» — настройка в соответствии с требованиями пользователя.

1. В режиме сна 3 нажмите и удерживайте кнопку «AIR» для входа в индивидуальные настройки режима сна, в это время на дисплее пульта управления будет отображаться «1hr» (1 час), место отображения температуры «88» будет показывать температуру предыдущей установки и мигать.
2. Кнопками «+» и «-» вы можете изменять температуру, после настройки нажмите кнопку «AIR» для подтверждения.
3. В этот раз время увеличится автоматически на одно из установленных в таймере (2hours, 3hours или 8 hours). Место отображения температуры «88» будет показывать температуру предыдущей установки и мигать.
4. Повторите вышеуказанные шаги 2–3, пока не установите нужные параметры температуры для всех 8 часов в режиме Sleep 3. После настройки нажмите кнопку «AIR» для подтверждения.

После настройки пульт вернется к исходным параметрам.

Sleep 4 (Siesta) — кондиционер работает в режиме охлаждения: температура автоматически повышается на 0,5–2 °C в течение 30 минут, затем поддерживается на достигнутом уровне.

Кондиционер работает в режиме обогрева: температура автоматически понижается на 0,5–2°C в течение 30 минут, затем поддерживается на достигнутом уровне

Примечания

- Установка температуры в диапазоне от 16 до 30°C.
- Если в процессе установки вы не нажимаете кнопки в течение 10 секунд, пульт выйдет из настроек и вернется к исходным параметрам. Также если в процессе настройки нажать одну из кнопок ON/OFF, MODE, таймер, Humidity/health, SLEEP, Cool или Heat пульт также выйдет из режима настроек сна.

17 **WIFI.** Удерживайте кнопку в течении 3 секунд для включения или выключения функции. В выключенном состоянии блока одновременным нажатием кнопок MODE и WIFI можно сбросить параметры WiFi.

Дополнительные функции

Комбинация кнопок «+» и «-»

Одновременное нажатие кнопок «+» и «-» блокирует кнопки пульта управления.

На дисплее появится иконка «» (при нажатии любой кнопки индикатор мигает три раза). Повторное нажатие снимает блокировку.

Комбинация кнопок «MODE» и «-»

Одновременное нажатие кнопок «MODE» и «-» переключает единицы измерения температуры между градусами Цельсия (°C) и Фаренгейта (°F).

Подсветка пульта управления

Подсветка работает в течение 4 сек. после первого включения и 3 сек. после дальнейших нажатий.

Замена батареек

1. Снимите крышку отсека батареек пульта дистанционного управления .
2. Выньте старые батарейки.
3. Вставьте новые батарейки типа AAA 1,5 В, соблюдая полярность.
4. Установите крышку отсека батареек на место.

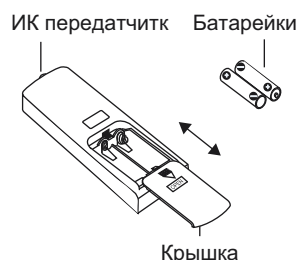

На дисплее пульта управления расположен индикатор заряда батареи .



Алгоритм работы режима AUTO:

- Когда температура окружающей среды более 26 °C, система начнет работать в режиме охлаждения, и значение установочной температуры будет 25 °C.
- Когда температура окружающей среды меньше 22 °C, система начнет работать в режиме обогрева, и значение установочной температуры будет 20 °C.
- Когда температура окружающей среды находится в диапазоне от 22 до 26 °C, система начнет работать в режиме вентиляции, если блок был включен в автоматическом режиме в первый раз. Если до включения в режим AUTO блок уже работал в одном из других режимов (охлаждение, обогрев или вентиляция), система сохранит предыдущий режим работы. Если блок, работающий в режиме осушения, переключить в режим AUTO, система начнет работать в режиме вентиляции.

Внимание!

- Не используйте старые батарейки или батарейки другого типа.
- Если пульт не будет использоваться длительный период, вытащите из него батарейки, чтоб они не потекли.
- Управление пультом возможно в области действия сигнала. Обычно это не более 8 метров.
- Сигнал от пульта управления к внутреннему блоку должен проходить более чем на 1 метр в стороне от телевизора или стереосистем.
- Если пульт управления неправильно управляет кондиционером, выньте батарейки и вставьте обратно через 30 секунд.
- Если управление не нормализовалось, попробуйте заменить батарейки.

Аварийное включение кондиционера

Если пульт дистанционного управления потерян или поврежден, вы можете воспользоваться кнопкой включения/выключения кондиционера, расположенной на внутреннем блоке под лицевой панелью. После вклю-

чения кондиционер будет работать в режиме AUTO и менять скорость вращения вентилятора автоматически. Алгоритм работы кондиционера в режиме AUTO приведен ниже.



Режим работы кондиционера в режиме AUTO

Включите кондиционер в режим AUTO с пульта управления или кнопкой включения/выключение, расположенной под лицевой панелью. Кондиционер автоматически выбирает необходимый режим работы, основываясь на следующих данных:

Режим	Температура	Режим работы вентилятора
AUTO	25 °С (охлаждение, вентиляция)	AUTO
AUTO	20 °С (обогрев)	AUTO

Очистка и уход за оборудованием

Внимание!

- Перед обслуживанием и ремонтом отключите электропитание кондиционера.
- Не допускайте попадания воды в электрическую коробку блока во избежание короткого замыкания.

- Протирайте блок сухой или слегка влажной тряпкой, смоченной водой или легким раствором неагрессивного моющего средства. Не используйте растворители и абразивные моющие средства.

Очистка фильтра

Необходимо чистить фильтр каждые 3 месяца.

Внимание!

Не трогайте ламели оребрения теплообменника. Это может привести к травме.

1. Открытие панели.

Откройте панель по направлению стрелки (угол открытия панели около 60°).



2. Извлечение фильтра.

Приподнимите, а затем вытащите вниз воздушные фильтры.

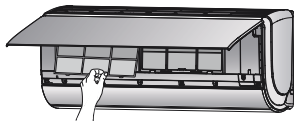

3. Очистка фильтра.

Для очистки фильтра можно использовать пылесос.

Если фильтр сильно загрязнен, промойте его проточной водой температурой не более 45 °С.

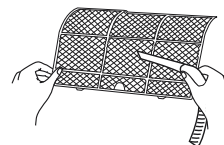

4. Установка фильтра.

Просушите фильтры и вставьте их на место, закройте панель.

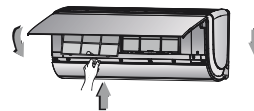

Охлаждение

Кондиционер воздуха забирает тепло из помещения и отводит через наружный блок, таким образом понижая температуру в помещении. Текущая холодопроизводительность зависит от температуры наружного воздуха.

Защита от обмерзания

Если кондиционер работает в режиме охлаждения при низкой температуре окружающего воздуха, теплообменник может начать обмерзать. Кондиционер автоматически выходит в режим оттайки теплообменника. На дисплее блока будет отображаться «E2».

Обогрев

Кондиционер воздуха забирает тепло с улицы и переносит его в помещение через внутренний блок, таким образом повышая температуру в помещении. Теплопроизводительность понизится при снижении температуры на улице.

Оттаивание

Когда температура наружного воздуха низкая, а влажность высокая, теплообменник наружного блока начинает обмерзать и снижается эффективность его работы. Тогда кондиционер останавливается и автоматически активирует функцию оттаивания. В процессе работы функции оттаивания вентиляторы внутреннего и наружного блоков будут выключены. В процессе работы функции оттаивания индикатор внутреннего блока будет мигать, а от наружного блока может идти пар. Это нормально и не является неисправностью. После завершения работы функции оттаивания кондиционер вернется к работе в режиме обогрева автоматически.

Защита от подачи холодного воздуха

В режиме обогрева вентилятор внутреннего блока не начинает работать до тех пор, пока теплообменник не нагреется до необходимой температуры, чтобы подавать в помещение подогретый воздух. Время данного процесса может составлять около 2 минут.

Задержка пуска вентилятора происходит в следующих случаях.

- При включении кондиционера в режим обогрева.
- После режима оттаивания.
- Обогрев при слишком низкой температуре в помещении.

Легкий бриз

В следующих ситуациях внутренний блок может включать вентилятор на сверхнизкую скорость вращения, а горизонтальные жалюзи ставить в центральное положение:



- В режиме обогрева, пока идет задержка пуска компрессора после включения блока.
- В режиме обогрева, если температура достигла установленного значения и компрессор прекратил работу более чем на минуту.

Проблемы и их решения

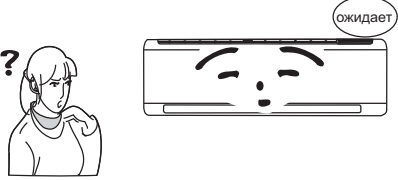
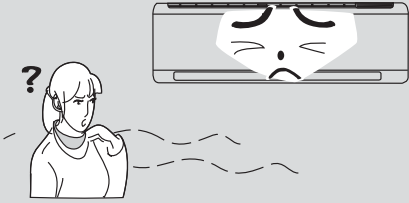
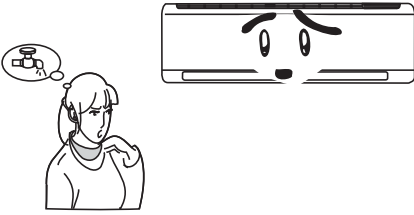

Внимание!

Не ремонтируйте кондиционер самостоятельно. Для обслуживания и ремонта кондиционера обращайтесь в специализированные сервисные центры. Неправильный ремонт или обслуживание могут привести к выводу оборудования из строя, короткому замыканию, пожару или поражению электрическим током. Перед обращением в сервисный центр проверьте нижеприведенные моменты. Возможно, это сэкономит ваше время и средства.

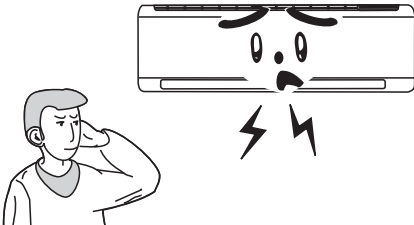
Неисправность	Причины и методы устранения
<p>Кондиционер не работает.</p> 	<p>Если кондиционер был выключен и включен снова, либо переведен из одного режима в другой, например, из обогрева в охлаждение.</p> <p>Вам необходимо подождать 3 минуты до включения оборудования.</p>
<p>Запах из кондиционера.</p> 	<p>Иногда кондиционеры могут усиливать запахи, присутствующие в помещении (такие как сигаретный дым, парфюмерия и т.д.)</p> <p>Проконсультируйтесь с сервисным центром по вопросу очистки блока, если запах сохраняется.</p>
<p>Булькающие звуки в кондиционере.</p> 	<p>Иногда в кондиционере слышен звук, похожий на бульканье воды. Это вызвано кипением хладагента внутри внутреннего блока и не является неисправностью.</p>
<p>Туман во время работы в режиме охлаждения.</p> 	<p>Если в помещении высокая влажность воздуха и температура, на выходе из кондиционера может образовываться туман. Он пропадет через некоторое время работы по мере снижения температуры в помещении.</p>
<p>Щелчки.</p> 	<p>Иногда из блока слышатся щелчки. Это следствие незначительной деформации элементов корпуса при изменении температуры.</p>

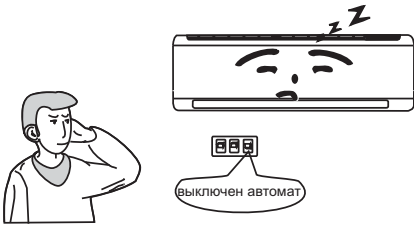
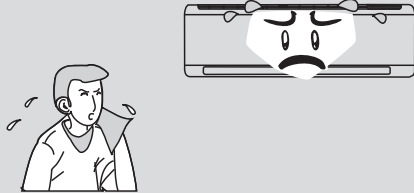
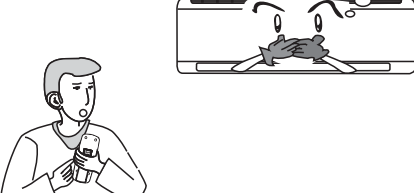
Неисправность	Причины и методы устранения
<p>Блок не включается.</p> 	<ul style="list-style-type: none"> • Проверьте наличие электропитания. • Вставлена ли вилка в розетку? • Не отключен ли автомат токовой защиты? • Возможно, напряжение электропитания слишком низкое или высокое (это должны проверить специалисты). • Проверьте, возможно активирована работа по таймеру?
<p>Недостаточное охлаждение или обогрев.</p> 	<ul style="list-style-type: none"> • Правильно ли выставлена желаемая температура? • Нет ли препятствий подаче и забору воздуха? • Чистые ли фильтры? • Не поступает ли теплый/холодный воздух через открытое окно или дверь? • Не установлена ли низкая скорость вентилятора? • Нет ли источников тепла в помещении?
<p>Не реагирует на команды с пульта управления.</p> 	<ul style="list-style-type: none"> • Возможно, это влияние электромагнитных помех. • Попробуйте отключить электропитание кондиционера и через 30 секунд подать его снова. • Убедитесь, что пульт находится в зоне действия сигнала. Обычно это 8 метров. • Проверьте батарейки. • Проверьте, не поврежден ли пульт.
<p>Вода капает с внутреннего блока.</p>	<ul style="list-style-type: none"> • Слишком высокая влажность в помещении. • Грязные воздушные фильтры или теплообменник. • Забит отвод конденсата.
<p>Вода капает с наружного блока.</p>	<ul style="list-style-type: none"> • Во время работы кондиционера в режиме охлаждения образуется конденсат на открытых участках фреонпровода или клапанах. • Во время оттаивания наружного теплообменника, лед превращается в воду. • Во время работы блока в режиме обогрева конденсат образуется на теплообменнике наружного блока (не является неисправностью).
<p>Шум из внутреннего блока.</p>	<ul style="list-style-type: none"> • Во время работы функции оттайки переключаются режимы работы оборудования. Возможен звук перетекания фреона из-за смены направления движение хладагента.
<p>Нет подачи воздуха из внутреннего блока.</p>	<ul style="list-style-type: none"> • При включении блока в режим обогрева, если температура теплообменника внутреннего блока слишком низкая, подача воздуха в помещение осуществляется с задержкой примерно 2 минуты для прогрева во избежание подачи холодного воздуха. • В режиме обогрева, если наружная температура воздуха низкая и/или влажность высокая, наружный блок может обмерзнуть. • Время от времени кондиционер переключается для оттаивания. Вентилятор внутреннего блока при этом останавливается. Обычно это продолжается от 3 до 12 минут. • В режиме осушения вентилятор внутреннего блока останавливается на время от 3 до 12 минут.

Неисправность	Причины и методы устранения
Капли воды на подаче воздуха.	Если кондиционер работает в помещении с высокой влажностью, конденсат может образовываться на решетке подачи воздуха и срываться проходящим воздушным потоком.
C5: Ошибка установки перемычки.	Проверьте контакты перемычки. Если была заменена плата управления, возьмите старую перемычку для новой платы.
F1: Ошибка датчика температуры в помещении.	Проверьте подключение датчика температуры воздуха в помещении.
F2: Ошибка датчика теплообменника (испарителя).	Проверьте подключение датчика температуры теплообменника внутреннего блока.
Оттаивание (индикатор питания горит 10 сек., гаснет 0,5 сек.).	Не является неисправностью или ошибкой.



Если случилась одна из ниже приведенных ситуаций, немедленно выключите кондиционер и обратитесь в специализированный сервисный центр.

- Ненормальный звук во время работы оборудования
- Сильный запах во время работы
- Из блока течет вода
- Часто срабатывает автомат токовой защиты
- Вода или другая жидкость попала внутрь оборудования
- Нагревается вилка или кабель электропитания



Остановите и обесточьте оборудование

Коды ошибок

В случае возникновения неисправности, на дисплее блока отобразится код ошибки.

Основные коды ошибок

Название неисправности	Индикация на дисплее блока Код ошибки	Состояние кондиционера	Возможные причины
Неисправность переключки (джампер)	C5	Операции на пульте ДУ и панели управления доступны, но блок не реагирует на команды	<ol style="list-style-type: none"> 1. Отсутствует перемычка на плате управления. 2. Перемычка вставлена неправильно или непрочна. 3. Перемычка повреждена. 4. Повреждена плата управления
Обрыв или короткое замыкание датчика температуры в помещении	F1	Блок прекратит работу. Во время операции охлаждения и осушения все устройства (компрессор, 4-ходовой клапан и вентилятор наружного блока) прекратят работу, кроме вентилятора внутреннего блока. Во время операции обогрева весь кондиционер прекратит работу.	<ol style="list-style-type: none"> 1. Провод между температурным датчиком и платой управления плохо подсоединен. 2. Короткое замыкание платы управления. 3. Температурный датчик поврежден. 4. Повреждена плата управления
Обрыв или короткое замыкание датчика температуры испарителя	F2	Блок прекратит работу. Во время операции охлаждения и осушения все устройства прекратят работу, кроме вентилятора внутреннего блока. Во время операции обогрева весь кондиционер прекратит работу	<ol style="list-style-type: none"> 1. Провод между температурным датчиком испарителя и платой управления плохо подсоединен. 2. Температурный датчик поврежден. 3. Повреждена плата управления
Неисправность платы AP1	EE	Операции на пульте ДУ и панели управления доступны, но блок не реагирует на команды.	Повреждена плата управления
Мотор вентилятора внутреннего блока не работает	H6	Вентиляторы внутреннего и наружного блоков останавливаются, через 2 минуты прекращает работу 4-ходовой клапан, жалюзи останавливаются	<ol style="list-style-type: none"> 1. Плохое соединение кабеля связи мотора вентилятора. 2. Проверьте плавность вращения вентилятора. 3. Мотор установлен неправильно. 4. Мотор поврежден. 5. Повреждена плата управления
Сработала защита от перегрузки	E5	Во время операции охлаждения и осушения компрессор и вентилятор наружного блока прекратят работу, вентилятор внутреннего блока продолжит работу. Во время операции обогрева весь кондиционер прекратит работу	<ol style="list-style-type: none"> 1. Нестабильное напряжение питания. Колебания не должны превышать 10% от номинального напряжения, указанного на шильде. 2. Напряжение питания слишком низкое, или слишком высокое. 3. Измерьте напряжение на основной плате. Если ток в пределах нормы, замените плату управления. 4. Внутренний или наружный теплообменники слишком грязные, или заблокирован вход или выход воздуха. 5. Мотор вентилятора не работает. Имеется помеха для вращения вентилятора. Слишком медленная скорость. 6. Компрессор работает неправильно: издает странный звук, или температура корпуса очень высокая (возможно утечка масла.) 7. Образовались блокировки в системе (грязь, лед, жир, обратный клапан не открылся полностью)

Название неисправности	Индикация на дисплее блока Код ошибки	Состояние кондиционера	Возможные причины
Ошибка межблочной связи	E6	Во время работы в режиме охлаждения компрессор останавливается, вентилятор внутреннего блока продолжает работать.	Проверьте кабель связи и правильность его подключения
Защита по высокому давлению	E8	В режиме обогрева блок полностью останавливается	Диапазон температур не соответствует номиналу. (Перегрузка наружного блока, высокая температура окружающей среды)

Дополнительные коды ошибок

На корпусе наружного блока расположена наклейка с кодами ошибок.

Название неисправности	Дисплей внутр. блока	Дисплей наружного блока		
		Продолжительность мигания ламп		
		Y (желт.)	R (красн.)	G (зелен.)
Защита от обмерзания	E2	3		
Ошибка по датчику низкого давления во внешнем блоке	E3		9	
Высокая температура датчика нагнетания компрессора	E4	7		
Защита от перегрузки (нестабильное напряжение питания)	E5	5		
Ошибка по межблочному подключению	E6			O/U
Защита по высокому давлению	E8	6		
Неисправность вентилятора внутреннего блока	H6			
Неисправность переключки (джампер)	C5			
Несоответствие моделей внутреннего и наружного блока	LP	16		
Неисправность DC-мотора вентилятора наружного блока	L3		14	
Защита от перегрузки электронных элементов блока	L9	9		
Запущена программы сбора хладагента	Fo	17		
Неисправность датчика температуры окруж. среды внутр. блока	F1			
Неисправность датчика температуры трубы внутреннего блока	F2			
Неисправность датчика температуры окруж. среды наруж. блока	F3		6	
Неисправность датчика температуры трубы наружного блока	F4		5	
Высокая температура датчика нагнетания наружного блока	F5		7	
Ограничение частоты работы компрессора (перегрев)	F6		3	
Ограничение частоты работы компрессора (перегрузка по току)	F8		1	
Ограничение частоты раб. компрессора (выс. темп. воздуха)	F9		2	
Защита по утечке хладагента	F0		9	
Ограничение частоты раб. компрессора (по темп. обмерзания)	FH		4	
Оттаивание (индикатор питания горит 10 сек., гаснет 0,5 сек.)		2		
Защита от перегрузки компрессора	H3	8		
Неисправность платы привода компрессора (модуль IPM)	P8	4		
Высокая температ. платы привода компрессора (модуль IPM)	H5	10		
Неисправность компенсатора реактивной мощности (PFC)	HC	14		
Неисправность платы AP1	EE	11		
Высокое напряжение питания	PH	13		
Низкое напряжение питания	PL	12		
Неисправность 4-ходового клапана	U7			
Минимальная частота работы компрессора в тестовом режиме	P0			
Номинальная частота работы компрессора в тестовом режиме	P1			
Максимальная частота работы компрессора в тестовом режиме	P2			
Средняя частота работы компрессора в тестовом режиме	P3			
Индикация нормальной работы компрессора		1		
Диапазон рабочей температуры соответствует норме			8	
Ограничение частоты работы компр. (выс. темп. модуля IPM)	EU		11	
Огранич. частоты раб. компр.(нестабильное напряжение пит.)			13	

Примечания

O/U — не горит или горит не мигая.

Fo и F0 — два разных кода ошибки.

Выбор места установки блоков

- Убедитесь, что место установки обеспечивает достаточно пространства для установки и обслуживания. Наружный блок должен быть установлен так, чтобы прошедший через него воздух не попадал на сторону забора воздуха и не возвращался в блок.
- Место для установки должно быть хорошо вентилируемо для того, чтобы блок мог пропускать через себя достаточно воздуха. Убедитесь, что нет препятствий для воздухообмена. Если есть какое-то препятствие, устраните его или переместите блок в более свободное место.
- Для установки выберите поверхность, которая может выдержать вес оборудования, не будет передавать, и производить шум и вибрацию при работе оборудования.
- Избегайте прямого попадания солнечного света на блок. При возможности установите солнцезащитный экран.
- Место для установки наружного блока должно иметь место для стока дождевой и талой воды.

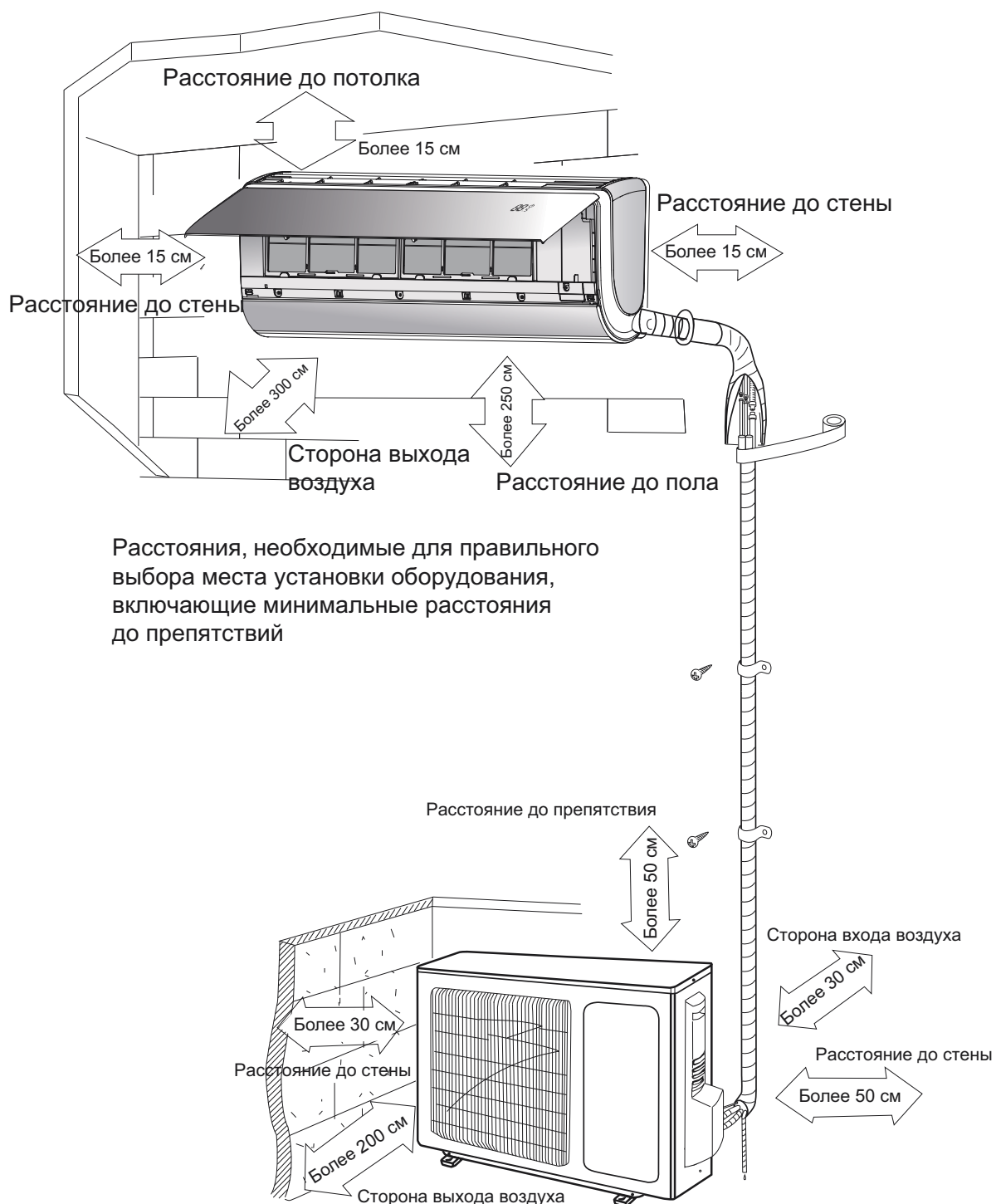

Монтаж кондиционера

Размеры внутреннего блока

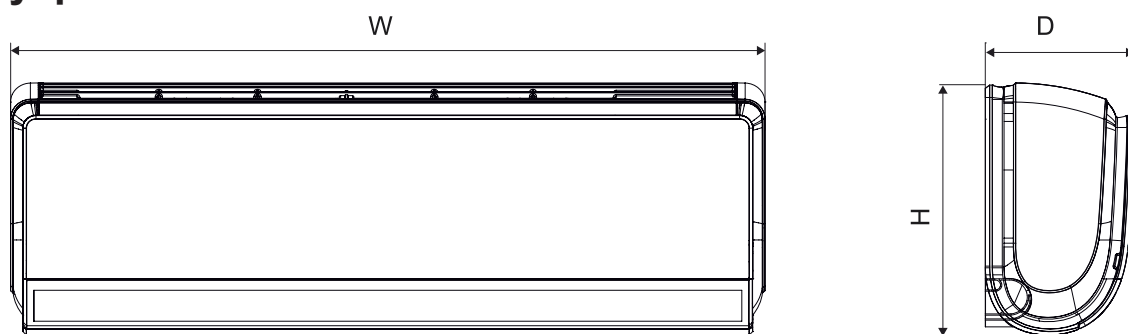

Модель	W, мм	H, мм	D, мм
T09H-SUEu/I, T12H-SUEu/I	860	305	170

Размеры монтажной пластины

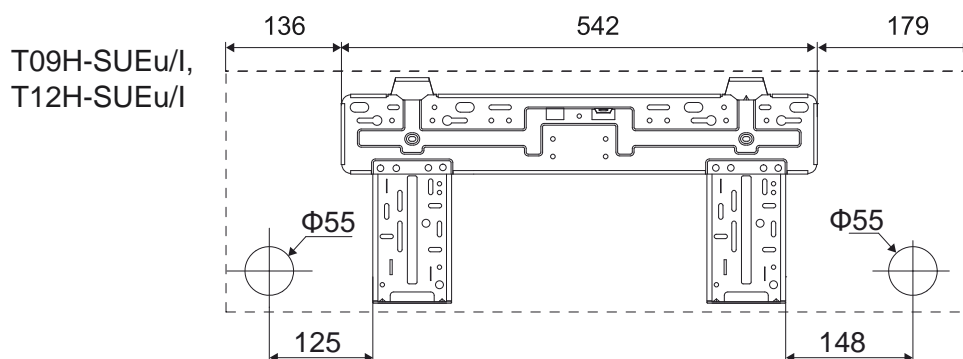

Размеры: мм

Монтаж внутреннего блока

- Монтажная пластина должна быть установлена строго горизонтально. Это важно, т.к. в конструкции блока предусмотрен наклон ванночки для естественного отвода конденсата.
- Закрепите монтажную пластину на стене при помощи винтов и дюбелей.
- Убедитесь, что монтажная пластина закреплена надежно и может выдержать вес внутреннего блока. Вес должен быть равномерно распределен на все крепежные винты.

T09H-SUEu/I, T12H-SUEu/I

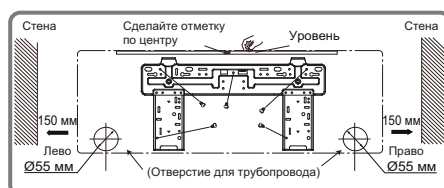

Отверстие для фреонпровода

- Просверлите отверстие в стене диаметром 55–70 мм, с небольшим уклоном 5–10° вниз в сторону наружного блока.
- Вставьте проходку в стену для предотвращения повреждения фреонпровода и кабеля питания при протягивании через отверстие в стене.

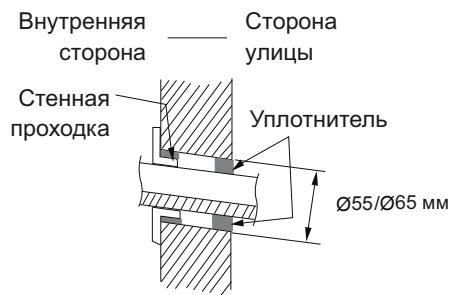

Подключение отвода конденсата

- Подключите отвод конденсата к трубопроводу (наружный диаметр дренажной трубы 17 мм). Закрепите место соединения изолянтной.

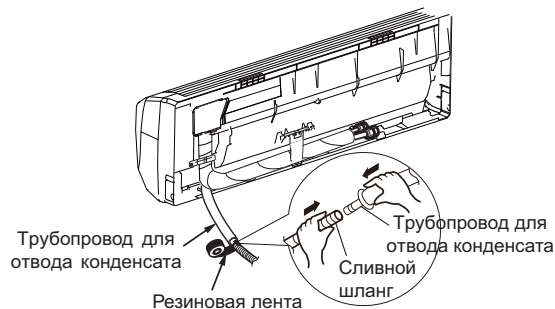

- Поместите трубопровод отвода конденсата в теплоизоляцию. Обмотайте теплоизоляцию изолянтной для предотвращения повреждения и соскальзывания, так как на поверхности неизолированной трубы может образовываться конденсат.

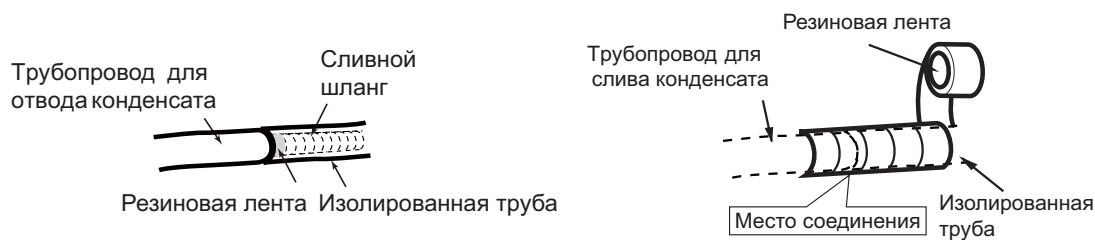

- Изолированная труба отвода конденсата должна иметь надежное крепление. Не допускаются провисы и подъемы. Следите за тем, чтобы наружный конец трубопровода был свободным, на достаточном расстоянии от препятствий, чтобы обеспечить дальнейший отвод воды.

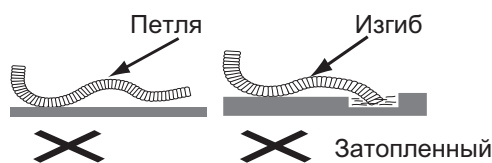

- Трубопровод можно подводить к блоку справа, слева, справа сзади и слева сзади. При подключении проводов, справа или слева удалите заглушки, как показано на рисунке.

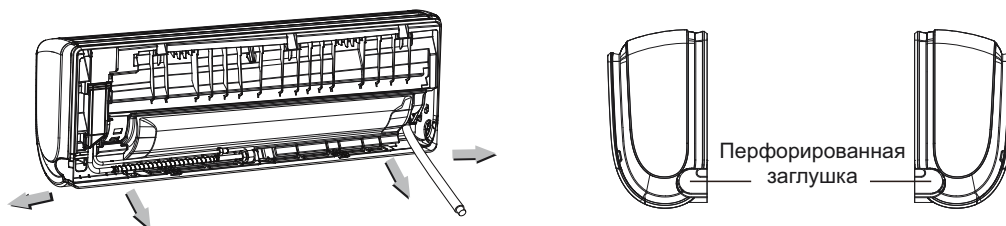

Подключение межблочного кабеля внутреннего блока

- Питание кондиционера подключается к наружному блоку. (Сечение кабеля и автомат защиты указаны в спецификации данной инструкции.)
- На рисунке ниже показано отверстие для подведения межблочного кабеля к внутреннему блоку.

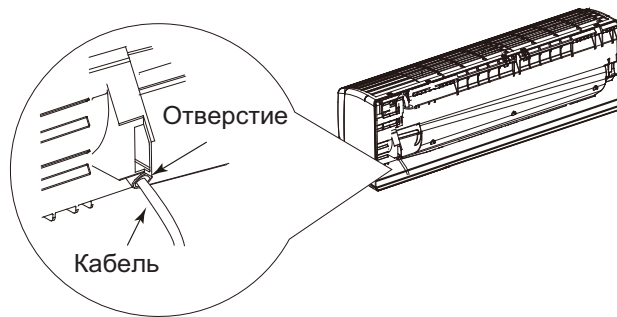

1. Откройте лицевую панель.
2. Снимите крышку клеммной колодки.
3. Протяните межблочный кабель с задней части блока через отверстие.
4. Подключите питание к соответствующим клеммам.
5. Закройте крышку клеммной колодки.
6. Закройте лицевую панель.

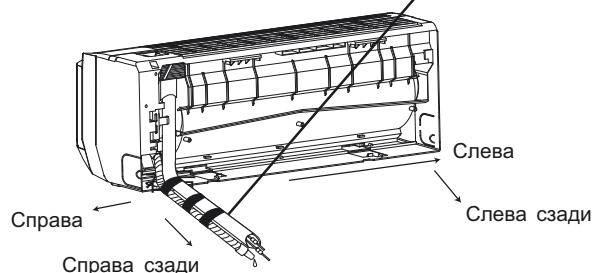
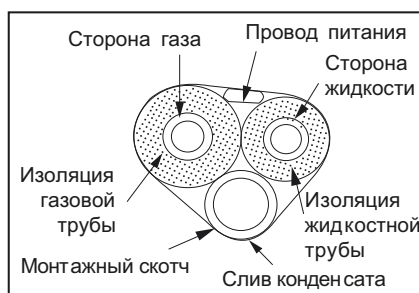
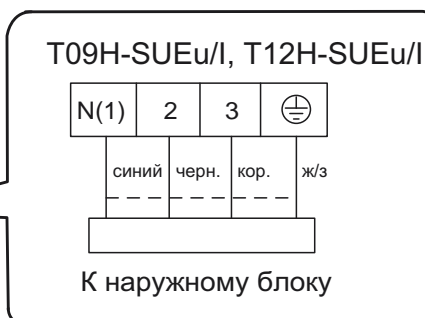
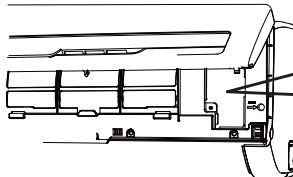
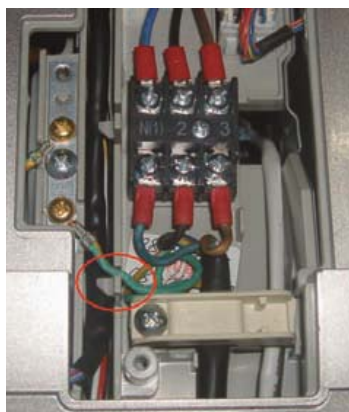

- Наденьте внутренний блок на специальные кронштейны на монтажной панели. Убедитесь, что они вошли в предназначенные для этого пазы в задней части корпуса блока. Опустите нижнюю часть блока, слегка надавите на блок и прижмите блок к стене, чтобы нижние фиксаторы монтажной панели вошли в зацепление с защелками на корпусе блока.

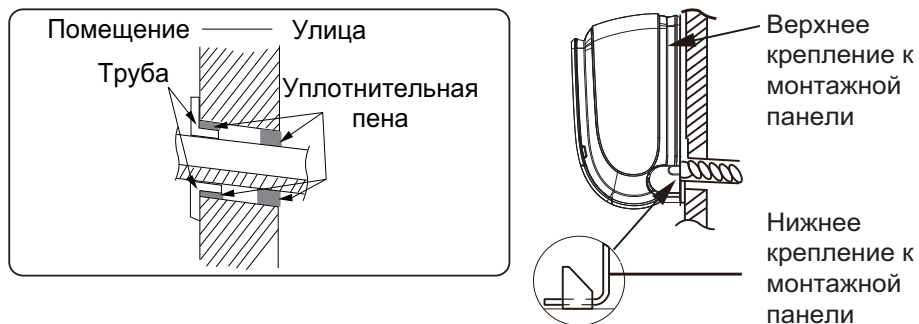

- В случае, если внутренний и наружный блоки находятся на разных уровнях, перепад высот не должен превышать максимально допустимый.

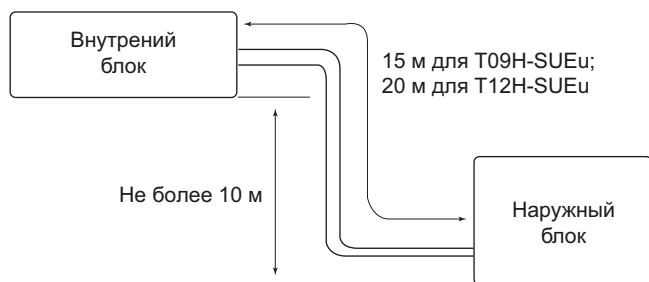

- Минимальное расстояние на подключение 3 м.

Монтаж наружного блока

- Учтите, что центр тяжести наружного блока смещен относительно центра блока.
- Не наклоняйте блок более чем на 45 градусов при транспортировке. Не кладите блок горизонтально и не переворачивайте его.
- Используйте дюбели для надежного крепления монтажных кронштейнов на стене.
- Используйте болты и гайки для надежного крепления блока к кронштейнам.
- Блок и кронштейны должны быть надежно закреплены для предотвращения падения блока при землетрясениях или шквалистых порывах ветра.

Размеры наружного блока

T09H-SUEu/O,
T12H-SUEu/O

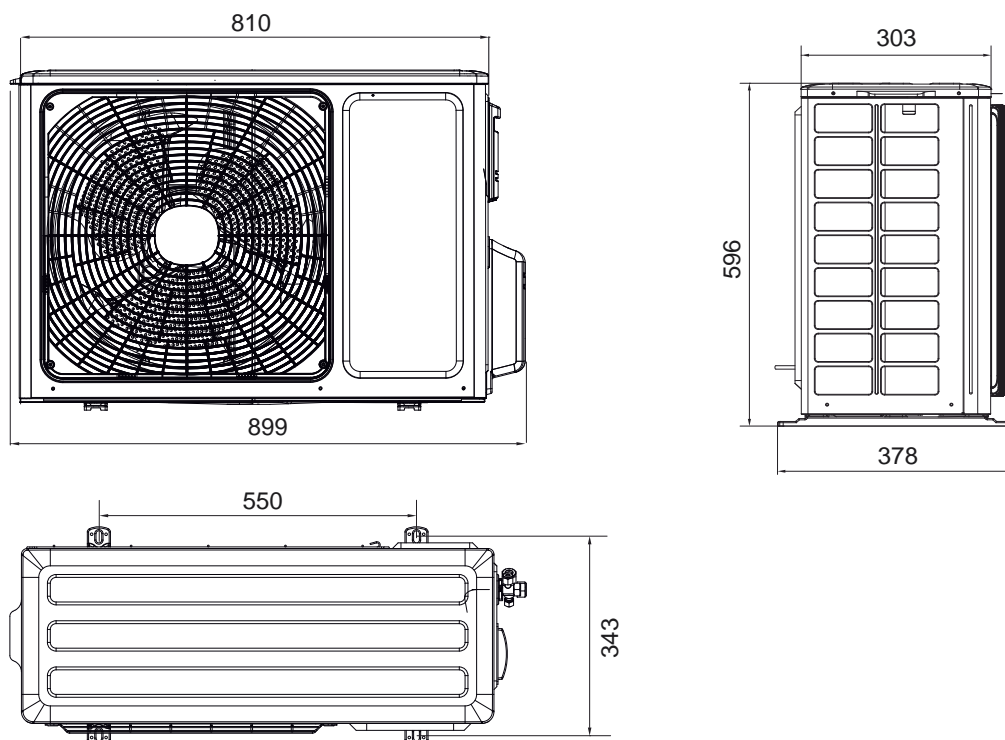

Размеры: мм

Подключение фреонапровода. Вакуумирование

- Не допускайте перекручивания и заломов трубы.
- Отрежьте нужную длину трубы. Обработайте края среза. Удалите заусенцы.

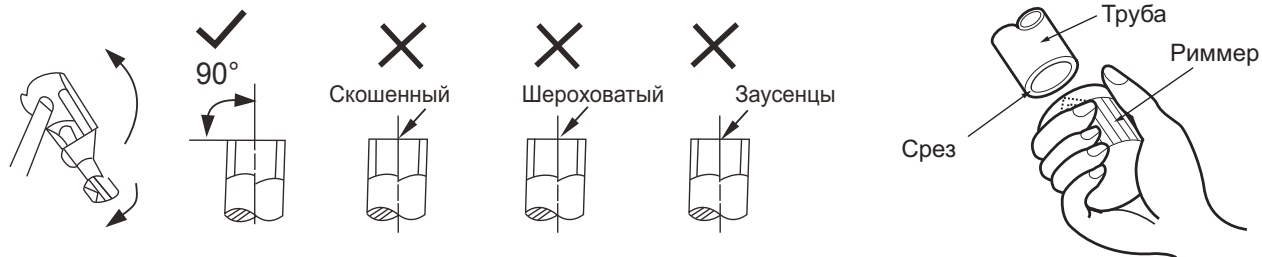

- Снимите гайки-заглушки с 2- и 3-ходового вентиля наружного блока. Оденьте их на трубу и развальцуйте трубу.
- Подключите фреонапровод к наружному блоку. С помощью двух гаечных ключей плотно обожмите места соединения. Моменты усилия см. в таблице ниже.

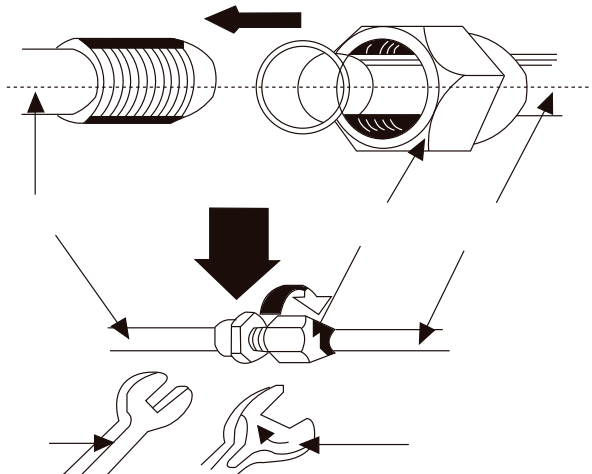

Диаметр трубопровода, мм	Момент затяжки, Н·м
Ø 6,35	15–20
Ø 9,53	32–40
Ø 12,7	40–55
Ø 15,8	60–65
Ø 19,05	70–75

- Проверьте надежность и правильность соединений фреонапровода.
- Снимите крышку заправочного (сервисного) порта 3-ходового клапана.
- Подключите вакуумный насос, как показано на рисунке.

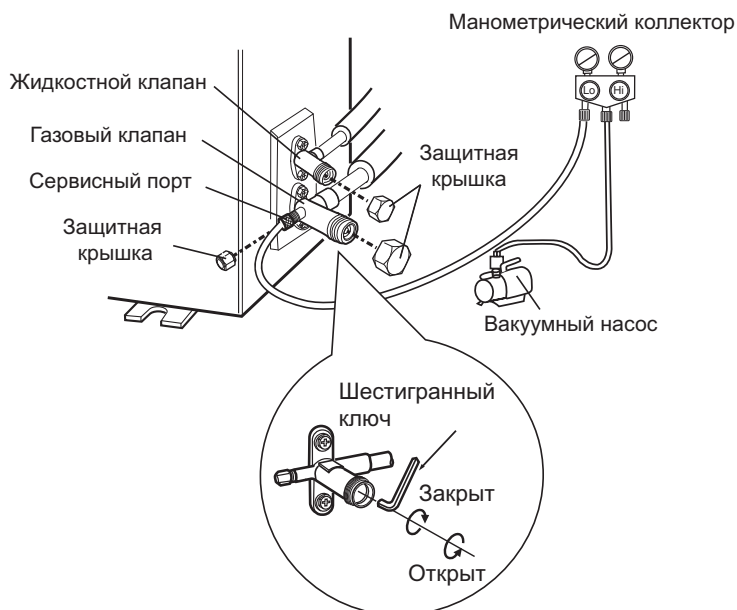

- Открутите защитные крышки клапанов низкого и высокого давления.
- Откройте клапан низкого давления манометрического коллектора. Вакуумируйте систему не менее 10–15 минут. Если манометр показывает давление $-0,1$ МПа (-1 кг/см²) и ниже, закройте клапан низкого давления манометрического коллектора, выключите насос. Подождите 5 минут. Если давление не поднимается, откройте запорные вентили наружного блока.
- После того, как фреон заполнит трубопровод и давление внутри системы поднимется, отключите вакуумный насос. Если длина монтажа требует дозаправки (см. спецификацию), дозаправьте систему жидким хладагентом.
- Отсоедините шланги и плотно закройте герметизирующие гайки. Проверьте, плотно ли закручены гайки и места соединения труб мыльной пеной. Убедитесь, что полностью отсутствуют утечки хладагента.
- Подключение межблочного кабеля
- Питание кондиционера подключается к наружному блоку. (Сечение кабеля и автомат защиты указаны в спецификации.)

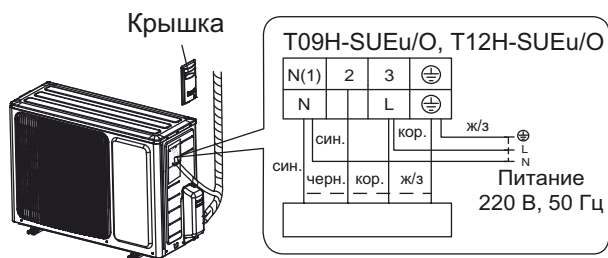

T09H-SUEu, T12H-SUEu

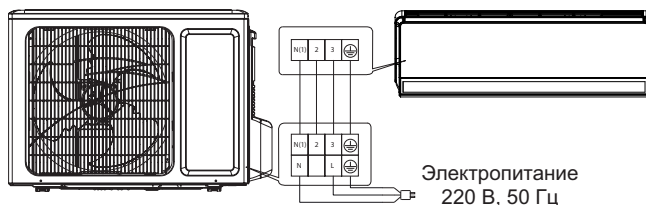

Проверка после установки перед первым пуском

- Проведите визуальный осмотр всех коммуникаций между внутренним и наружным блоками на предмет заломов или вмятин фреонопровода.
- Для проверки надежности соединений трубопроводов после открытия вентилей наружного блока нанесите на места соединений (гайки, места пайки) мыльную пену. При наличии утечек в этом месте появятся пузыри. Для точного определения утечек лучше пользоваться течеискателем.

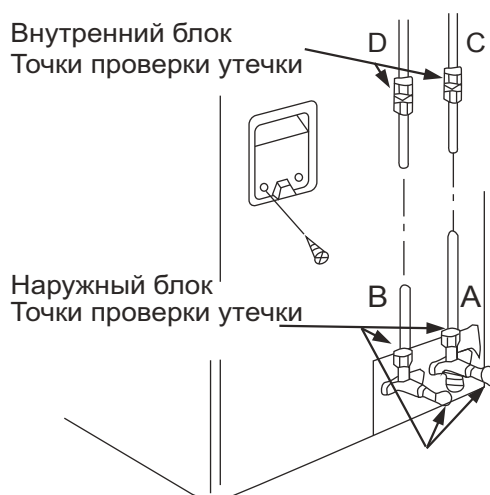

- Проверьте места соединений теплоизоляции, они должны быть заизолированы армированной лентой для предотвращения возникновения конденсата.
- Убедитесь в отсутствии препятствий по всей длине трубы отвода конденсата. При отсутствии помпы (насоса) труба отвода конденсата должна быть проложена с уклоном в сторону отвода конденсата. Залейте около 2000 мл воды в ванночку для сбора конденсата. Убедитесь в том, что вода сливается полностью и беспрепятственно. Проверьте герметичность соединений. Если внутренний блок оборудован помпой (насосом), перед началом проверки подайте на блок электропитание.
- Перед подачей питания проверьте (по схемам электрических соединений) правильно ли подключены провода (фаза, нейтраль, заземление).
- Удостоверьтесь в том, что параметры напряжения в сети соответствуют требованиям.
- Убедитесь, что запорные вентили газовой и жидкостной линии открыты.
- Запустите кондиционер в режиме охлаждения. Произведите замер рабочего тока; замеренное значение должно соответствовать значению, указанному на шильдике наружного блока. Произведите замер давления; полученное значение должно соответствовать значению давления при данной температуре, приведенному в линейке давления данного типа хладагента.
- Произведите замер температуры в помещении и температуры воздуха подаваемого внутренним блоком кондиционера. В режиме охлаждения разница должна находиться в диапазоне от 8 до 16 °C (в зависимости от модели и погодных условий).
- Проверьте работу кондиционера во всех режимах, не возникает ли во время работы посторонний шум или вибрация.
- Убедитесь, что кнопки пульта дистанционного управления функционируют, а внутренний блок отвечает на команды с отображением индикации, соответствующей заданному режиму или функции.
- Удостоверьтесь в отсутствии ошибок на панели внутреннего блока или на пульте управления (на беспроводном пульте управления коды ошибок не отображаются).
- Убедитесь, не доставляют ли шум, поток воздуха или конденсат, образующийся во время работы кондиционера, беспокойства окружающим.

Для заметок

Для заметок

TOSOT AIR CONDITIONERS

