

TESY

It's impressive

- EN** DEHUMIDIFIER 2-6
Usage and Storage Instructions
- BG** ИЗСУШИТЕЛ ЗА ВЪЗДУХ 7-11
Инструкции за употреба и съхранение
- RO** USCĂTOR DE AER 12-16
Instrucțiuni de utilizare și depozitare
- HR** SUŠAČ ZRAKA 17-21
Upute za uporabu i skladištenje
- GR** ΑΦΥΓΡΑΝΤΗΡΑΣ 22-26
Οδηγίες χρήσης και αποθήκευσης
- LT** ORO SAUSINTUVAS 27-31
Naudojimo ir saugojimo instrukcijos
- LV** GAISA ŽĀVĒTĀJS 32-36
Eksploatācijas un uzglabāšanas instrukcija



DHF22CEL

! Please read the operating instructions carefully before using your dehumidifier for the first time and keep them in a safe place.

SAFETY INFORMATION:

- Never immerse the appliance in water or other liquids.
- Never operate the appliance if a cable or connector has been damaged, after appliance malfunction or if the appliance was dropped or otherwise damaged.

! Children younger than 3 years of age should be kept away from the appliance unless they are under constant supervision.

Children from 3 to 8 years of age are allowed to operate the on/off button only, provided that the appliance is installed and ready for operation and the children have been instructed in safe operation of the appliance and they understand all related risks.

Children from 3 to 8 years of age **MUST NOT**: connect the plug to the power socket, make adjustments, clean it or carry out user maintenance operations.

This appliance can be used by children older than 8 years of age and people with reduced physical, sensor and mental capabilities, as well as by people with insufficient experience and knowledge in case they are supervised or instructed in safe operation of the appliance and understand the related risks. Children should not be allowed to play with the appliance. Cleaning and user maintenance operations must not be carried out by children without supervision.

- Electric appliance may only be repaired by qualified personal, improper repair work can be a source of considerable danger for the users.
- Disconnect the appliance from mains power whenever it is not in use, before relocating it, and before cleaning.
- Operate the appliance only at the voltage specified on the type plate.
- Use the appliance only in the household, and only for the purpose it was designed for.
- Do not place heavy objects on the appliance.
- To prevent spillage, empty the water tank before relocating the appliance.
- Do not tip the appliance to any side as escaping water could damage the appliance.
- When the supply cord is damaged, it must be replaced by the manufacturer, its service agent or similarly qualified persons in order to avoid a hazard.
- The devices should be installed at minimum distant of 50 cm from the wall or other obstacle.
- Unplug the appliance before cleaning.

PARTS

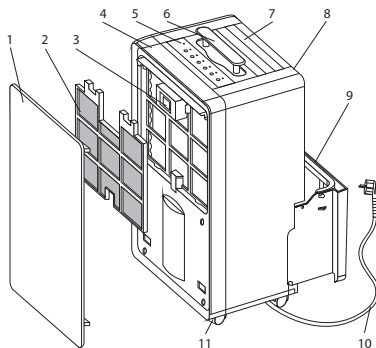

1	Front panel
2	Air filter
3	Adjustable humidity setting and timer indication
4	Front
5	Control panel
6	Handle
7	Air outlet
8	rear
9	Water tank
10	supply cord
11	Wheels

OPERATING INSTRUCTIONS

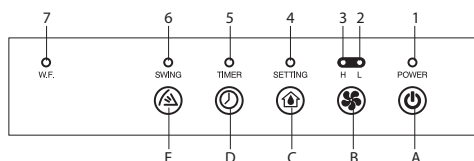

LED Indicators

1	POWER-LED	Green	Power Led
2	LF-LED	Green	Low-fan Led
3	HF-LED	Green	High-fan Led
4	SET-LED	Green	Set-Led
5	TIM-LED	Green	Time-Led
6	SW-LED	Green	Swing-Led
7	W.F-LED	Red	Water full-Led

Humidity Level & Timer 2 digit display

The indicator features functions:

- when the unit is plugged in, it will indicate the room humidity level.
- when you set the humidity, it will indicate the humidity that you have selected
- when you program the time for the unit to turn on and off, it will show the hours.
- When the environment humidity is lower than 35%, it will show "LO"
- When the environment humidity is higher than 95%, it will show "HI"

Push Button Functions

A	Power Push Button	
B	Fan Speed Push Button	
C	Adjustable Humidity Push Button	
D	Timer Push Button	
E	Louver settings Button	

OPERATING INSTRUCTIONS

1. The Power indication light will turn on in green when the unit is plugged in, regardless of whether the unit is operating or not.
2. Press the button once to start operation, the default humidity level is 60%. Press it again to stop operation.
3. Press button as follows:

Press to set the desired fan speed. It can be adjusted between high speed and low speed.

4. Press , Adjustable Humidity Push Button. Press to set the desired humidity level in the room, which can be set in the order of: 60%, 65%, 70%, 75%, 80%, 40%, 45%, 50%, 55%, 60%. When the relative humidity in the room is lower than the selected humidity, the operation of the unit will stop automatically.

5. Press button can be timer setting:

Press the button to program the time when the unit turns on and turns off. If you want to cancel the timer programming, press the button to adjust the time at 00, and press the button, it will be circulate from 00-01-02.....23-24. It is the programmed time to switch the machine. The programmed time will be cancelled when to switch compressor manually each time. The programmed time remains unchanged if the machine stops to work due to water full or during defrosting.

6. Press louvers settings as follows:

Press , to set the louvers settings the indication light.

DRAINING THE COLLECTED WATER

When the drainage tank is full, the tank full indicator light will turn on, the operation will stop automatically and the buzzer will beep 15 times to alert the user, that the water need to be emptied from the drainage tank.

Emptying the Drainage Tank

- Lightly press on the sides of the tank with both hands and pull the tank out gently.

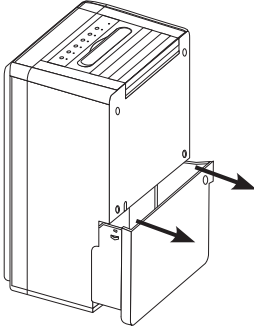

- Discard the collected water.

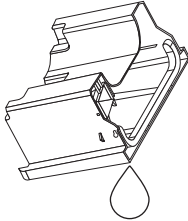

Note

- Do not remove the float from the water tank. The water full sensor will no longer be able to detect the water level correctly without the float and water may leak from the water tank.

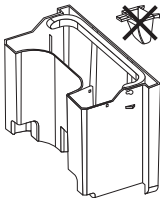

- If the drainage tank is dirty, wash it with cold or lukewarm water. Do not use detergent, scouring pads, chemically treated dust cloths, gasoline, benzene, thinner, or other solvents, as these can scratch and damage the tank and cause water leakage.
- When replacing the drainage tank, press the tank firmly into place with both hands. If the tank is not positioned properly, the "TANK FULL" sensor will be activated, and the dehumidifier will not operate.

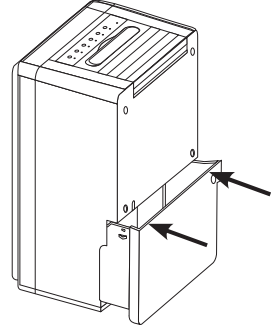

Continuous Water Drainage

The unit features a continuous drainage port .Using a plastic pipe (with an inner diameter of 10mm)

The water in the drainage tank can be continuously drained out from the continuous port on the unit.

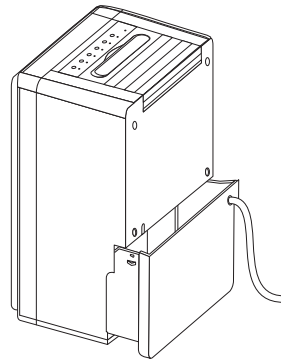

MAINTENANCE

Cleaning the Dehumidifier:

To clean the body - Wipe it with a soft damp cloth.

To Clean the Air Filter.

1. Remove the front panel firstly and remove the air filter.

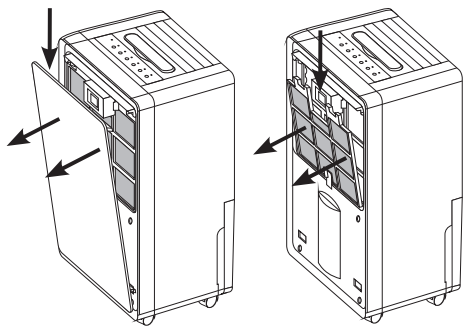

2. Clean the air filter.

Run a vacuum cleaner lightly over the surface of the air filter to remove dirt. If the air filter is exceptionally dirty, wash it with warm water and a mild cleanser and dry thoroughly.

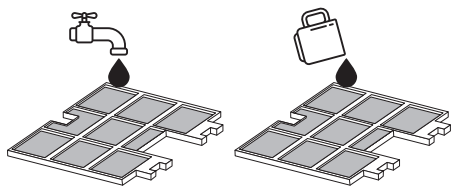

3. Attach the air filter.

Insert the filter into the unit in smoothly, and insert the front panel into right place.

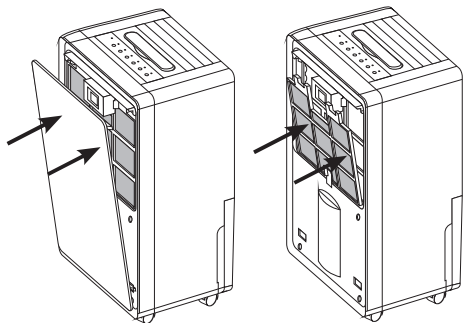

Storing the Dehumidifier

When the unit is not being used for a long period of time and you want to store it note the following steps:

1. Empty any water left in the drainage tank.
2. Fold up the power supply cord and put it in the water tank.
3. Clean the air filter
4. Discard in a cool and dry place.

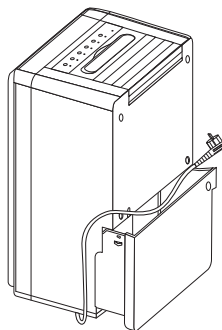

CLEARANCE

Maintain the minimum clearance around the dehumidifier when the unit is operating as shown in the left drawing.

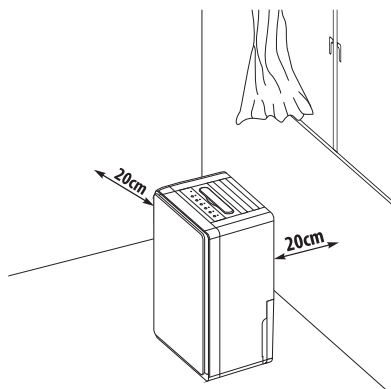

SPECIFICATIONS

Power supply	220-240V~50Hz
Power input(EN60335)	410W
Recommended Room Size	45m ²
Net weight	11.8kr
Moisture removal (30° RH80%)	22
Cabinet dimension	322Wx244D x548H
Temp. range for use	5°C~35°C
Water tank capacity	4.2 l



Environment protection instructions

Old electric appliances contain valuable materials and therefore should not be disposed of as domestic waste! We ask you for your active cooperation to protect the resources and the environment by submitting your appliance to organized buy-back stations (if there are such).

TROUBLESHOOTING

If a condition listed below occurs, please check the following items before calling customer service.

Problem	Possible Cause	Solution
The unit doesn't operate	Has the power cord been disconnected?	Plug the power cord into the outlet.
	Is the tank full indication lamp blinking? (The tank is full or in a wrong position.)	Empty the water in the drainage tank and then reposition the tank.
	Is the temperature of the room above 35° or below 5°?	The protection device is activated and the unit cannot be started.
The dehumidifying function doesn't work	Is the air filter clogged?	Clean the air filter as instructed under „Cleaning the dehumidifier“.
	Is the intake duct or discharge duct obstructed?	Remove the obstruction from the discharge duct or intake duct.
No air is discharged	Is the air filter clogged?	Clean the air filter as instructed under „Cleaning the dehumidifier“.
Operation is noisy	Is the unit tilted or unsteady?	Move the unit to a stable, sturdy location.
	Is the air filter clogged?	Clean the air filter as instructed under „Cleaning the dehumidifier“.

! Моля преди да пристъпите към използване на изсушителя за въздух прочетете внимателно инструкциите в това ръководство. Запазете това ръководство на сигурно място при нужда от бъдещи справки.

ПРАВИЛА ЗА БЕЗОПАСНОСТ:

- Никога не потапяйте уреда във вода или други течности.
- Никога не използвайте уреда в случаи, когато захранващия кабел или неговия щепсел са повредени, след като уреда е показал неизправност, ако уредът е паднал от високо или е увреден по някакъв друг начин.

! Деца на по-малко от 3 години, трябва да се държат на разстояние, освен ако не са под непрекъснато наблюдение.

Деца на възраст от 3 години до 8 години могат само да използват бутона вкл./изкл. на уреда, при условие, че уреда е инсталиран и е готов за нормална работа и са били наблюдавани и инструктирани относно използването му по безопасен начин и разбират, че може да е опасно.

Деца на възраст от 3 години до 8 години не трябва да включват уреда в контакта, да го настройват, да го почистват или да извършват потребителска поддръжка.

Този уред може да се използва от деца на възраст над 8 години и лица с ограничени физически, сетивни или умствени способности, или с недостатъчен опит и познания, ако те са наблюдавани или инструктирани относно безопасното използване на уреда и разбират опасностите. Децата не трябва да си играят с уреда. Почистване и потребителска поддръжка не трябва да се прави от деца без наблюдение.

- Електрическите уреди следва да бъдат ремонтирани единствено от квалифицирани лица. Неправомерните ремонти могат да повишат значително риска за потребителите.
- Изключвайте уреда от електрическата мрежа винаги, когато същият не се използва, преди преместването му, както и преди почистване.
- За работа с уреда използвайте ток с напрежение отговарящо на напрежението, посочено на информационната табела.
- Използвайте уреда единствено за домакински нужди и само по предназначението, за което е проектиран.
- Не поставяйте тежки предмети върху уреда.
- За да предотвратите разлив – изпразнете резервоара за вода преди да преместите уреда.
- Не поставяйте уреда под наклон към която и да е страна, тъй като изтичащата от него вода може да го повреди.
- Когато захранващия кабел бъде повреден, същият следва да бъде подменен от производителя, негов сервизен представител или друго квалифицирано лице с цел да се понижат възможните рискове.
- Уредите следва да бъдат поставяни на разстояние най-малко 20см от стена или други прегради.
- Преди почистване уреда трябва да бъде изключен от захранващата мрежа.

ЧАСТИ

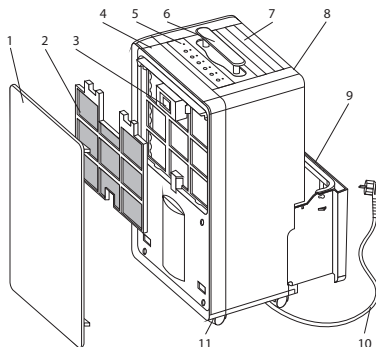

- 1 Преден панел
- 2 Въздушен филтър
- 3 Регулируема настройка на влажността и таймер
- 4 Предна част
- 5 Контролен панел
- 6 Ръкохватка
- 7 Изход за въздух
- 8 Задна част
- 9 Резервоар за вода
- 10 Захранващ кабел
- 11 Колелца

ИНСТРУКЦИИ ЗА ЕКСПЛОАТАЦИЯ

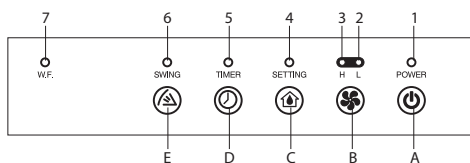

Светлинни LED индикатори

1	POWER-LED	Зелен	Захранване
2	LF-LED	Зелен	Ниска скорост на вентилатора
3	HF-LED	Зелен	Висока скорост на вентилатора
4	SET-LED	Зелен	Настройки
5	TIM-LED	Зелен	Таймер
6	SW-LED	Зелен	Жалузи
7	W.F-LED	Червен	Резервоар за вода

Ниво на влажност и таймер с двуцифрен дисплей

Индикаторът изпълнява следните функции:

- При включване към захранването на екрана се изписва нивото на влажност в помещението.
- При задаване на нивото на влажност, на екрана се изписва избраното от вас ниво.
- При задаване на времето за включване и изключване на уреда, на екрана се изписва часът на включване и изключване.
- Когато нивото на влажност е под 35%, на екрана се изписва индикаторът за ниска влажност „LO“.
- Когато нивото на влажност е над 95%, на екрана се изписва индикаторът за висока влажност „HI“.

Функции на бутоните

A	Бутон „Включване“	
B	Бутон „Скорост на вентилатор“	
C	Бутон „Настройка на влажността“	
D	Бутон „Таймер“	
E	Бутон „Корекция на жалюзите“	

ИНСТРУКЦИИ ЗА ЕКСПЛОАТАЦИЯ

1. При включване към електрозахранването, светлинният индикатор за захранване ще светне в зелено без значение дали уредът работи или не.
2. Натиснете еднократно бутона за включване , за да заработи уреда, като автоматично зададената влажност е 60%. При повторно натискане на същия бутон уредът спира да работи.
3. Натиснете бутона за скорост на вентилатора както следва:

Натиснете бутона, за да зададете желаната скорост на вентилатора. Може да бъде настроен на висока или ниска скорост.

4. Натиснете бутона за корекция на влажността , за да зададете желаното ниво на влажност в помещението, като настройката може да се направи на: 60%, 65%, 70%, 75%, 80%, 40%, 45%, 50%, 55%, 60%. Когато относителната влажност в помещението е по-ниска от избраната влажност, уредът автоматично се изключва.
5. Бутонът може да се използва за задаване на час: Натиснете бутона, за да зададете час за включване и изключване на уреда. Ако желаете да отмените посочените настройки, натиснете бутона и задайте настройката на часа на 00, след което отново натиснете същия бутон, който ще премине през всички часове от 00-01-02 ... 23-24. Уредът се включва единствено в избрания час. Зададеният час се отменя при всяко ръчно включване на компресора. Зададеният час остава непроменен, когато уредът спре да работи поради запълване на резервоара с вода или по време на размразяване.
6. Натиснете бутона за корекция на жалюзите както следва:

Натиснете бутона , за да настроите на жалюзите, при което светва индикаторът.

ПРЕМАХВАНЕ НА СЪБРАНАТА ВОДА

Когато резервоарът за вода се напълни, светлинният индикатор ще се включи, уредът автоматично ще спре да работи, а на всеки 15 минути ще се чува звукова сигнализация, с която се напомня на потребителя, че резервоарът трябва да бъде изпразнен от водата.

Изпразване на резервоара за вода

- Леко натиснете страните на резервоара с две ръце и внимателно го извадете.

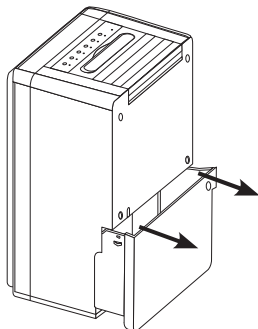

- Излейте събраната вода.

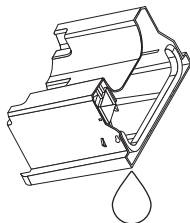

Забележка

1. Не премахвайте поплавъка от резервоара. Без него сензорът няма да отчита правилно съдържанието на вода и това може да доведе до изтичане на вода от резервоара.

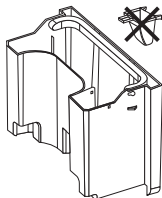

2. Ако резервоарът е замърсен, го изплакнете със студена или хладка вода. Не използвайте препарати, телени гъби, химически обработени кърпи за почистване на прах, бензин, бензол, разреждател или други разтворители, тъй като те могат да надраскат и да повредят резервоара

и това да стане причина за изтичане на вода от него.

3. Когато поставяте резервоара отново, го притиснете здраво на мястото му с две ръце. Ако не е поставен правилно, ще се включи сензорът „Пълен резервоар“ и обезвлажнителят няма да работи.

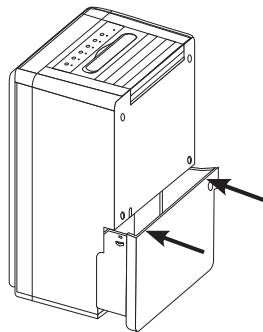

Непрекъснато отводняване

Уредът разполага с изход за непрекъснато отводняване. Този тип отводняване може да се извършва посредством пластмасова тръба (с вътрешен диаметър от 10 мм).

Водата може да се източва непрекъснато от резервоара през изхода за непрекъснато отводняване.

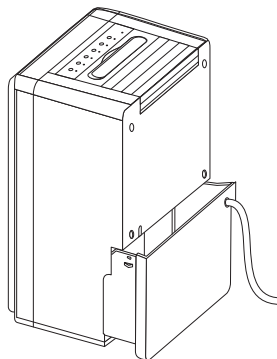

ПОДДРЪЖКА**Почистване на обезвлажителя:**

Почистване на корпуса на уреда - Почиствайте с влажна мека кърпа.

Почистване на въздушния филтър.

1. Първо премахнете предния панел и извадете въздушния филтър.

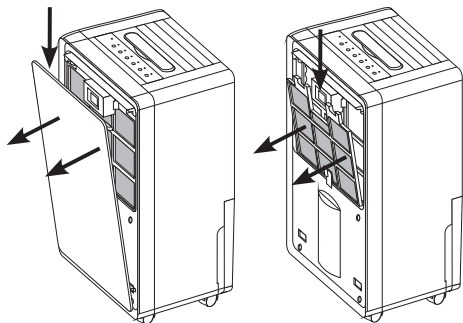

2. Почистете въздушния филтър.

Почистете като съвсем леко преминете с прахосмукачка по повърхността на въздушния филтър, за да премахнете замърсяването. Ако въздушният филтър е прекалено замърсен, измийте го с топла вода и лек почистващ препарат и го изсушете добре.

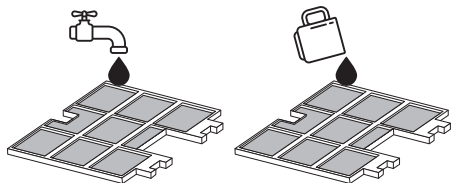

3. Поставете въздушния филтър.

Поставете внимателно филтъра, след което поставете предния панел на мястото му.

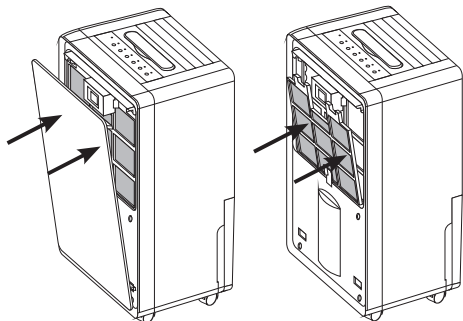
**Съхранение на обезвлажителя**

Когато уредът не се използва за продължителен период от време и искате да го съхраните, спазвайте следните указания:

1. Изпразнете останалата в резервоара за отводняване вода.
2. Сгънете кабела и го приберете в резервоара за вода.
3. Почистете въздушния филтър.
4. Съхранявайте обезвлажителя на сухо и хладно място.

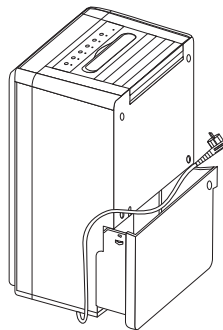
**СВОБОДНО МЯСТО ОКОЛО УРЕДА**

Когато работи обезвлажителят е необходимо да бъде осигурено следното минимално свободно място около него, както е посочено на илюстрацията в ляво.

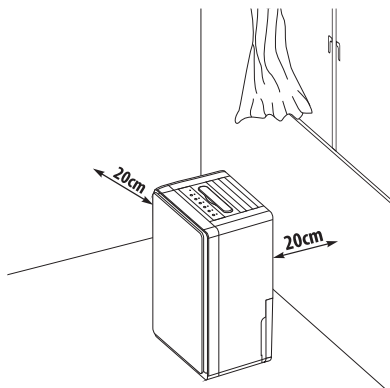

ТЕХНИЧЕСКИ ХАРАКТЕРИСТИКИ

Електрическо захранване	220-240V~50Hz
Входяща мощност (EN60335)	410W
Препоръчителна площ на стая	45m ²
Чисто тегло	11.8kg
Извлечена влага (30° RH80%)	22
Размери на корпуса	322Wx244D x548H
Работен температурен обхват	5°C~35°C
Вместимост на резервоара за вода	4.2л.



Указания за опазване на околната среда

Старите електроуреди съдържат ценни материали и поради това не трябва да се изхвърлят заедно с битовата смет! Молим Ви да съдействате с активния си принос за опазване на ресурсите и околната среда и да предоставите уреда в организирани изкупвателни пунктове(ако има такива).

ОТРСТАНЯВАНЕ НА НЕИЗПРАВНОСТИ

Ако настъпи някое от посочените по-долу събития, преди да се свържете с центъра за обслужване на клиенти, моля прегледайте таблицата по-долу.

Проблем	Възможна причина	Решение
Уредът не работи.	Уредът не е свързан към електрозахранването.	Свържете уреда към електрозахранването.
	Свети светлинният индикатор за пълен резервоар. (Резервоарът е пълен или е поставен неправилно.)	Изпразнете резервоара за вода и го поставете правилно на мястото му.
	Температурата в помещението е над 35°C или е под 5°C.	Защитното устройство е активирано и възпрепятства включването на уреда.
Функцията за влагоулавяне не работи.	Въздушният филтър е запушен.	Почистете въздушния филтър както е посочено в раздел „Почистване на обезвлажнителя“.
	Входящият или изходящият канал е запушен.	Отстранете препятствието, което запушва съответния канал.
Не се освобождава въздух.	Въздушният филтър е запушен.	Почистете въздушния филтър както е посочено в раздел „Почистване на обезвлажнителя“.
Уредът работи шумно.	Уредът е наклонен или нестабилен.	Поставете уреда в стабилна позиция.
	Въздушният филтър е запушен.	Почистете въздушния филтър както е посочено в раздел „Почистване на обезвлажнителя“.

! Înainte de a utiliza acest uscător de aer, vă rugăm să citiți cu atenție instrucțiunile din acest manual. Păstrați aceste instrucțiuni în loc sigur pentru referințe viitoare.

REGULI DE SIGURANȚĂ:

- Niciodată nu scufundați aparatul în apă sau alte lichide.
- Nu folosiți niciodată unitatea dacă cablul de alimentare sau ștecherul acestuia sunt deteriorate, dacă unitatea afișează disfuncționalități, dacă aparatul a căzut sau a fost deteriorat într-un alt mod.

! Trebuie ținut departe de copiii ce nu au împlinit 3 ani, cu excepția cazului în care acestea sunt sub supraveghere constantă.

Copiii în vârstă între 3 și 8 ani pot folosi doar butonul porn./opr. a aparatului cu condiția ca aparatul este instalat și este gata pentru funcționarea normală și au fost monitorizate și instruite cu privire la utilizarea acestuia în condiții de siguranță și înțeleg că ar putea fi periculos.

Copiii în vârstă între 3 și 8 ani nu trebui să pună cablul aparatului în priză, să-l seteze sau să efectueze întreținerea.

Acest aparat nu este destinat utilizării de către persoane (inclusiv copii mici), cu capacități fizice, senzoriale sau mentale reduse, precum și lipsa de experiență și cunoștințe cu excepția cazului în care au văzut sau au fost dat instrucțiuni cu privire la utilizarea aparatului de către o persoană responsabilă pentru siguranța lor! Nu lăsați copiii mici să se joace cu aparatul! Curățarea și întreținerea nu trebui să fie făcută de către copii nesupravegheați.

- Echipamentul electric trebuie să fie reparat numai de către persoane calificate. Reparațiile necorespunzătoare pot crește în mod semnificativ riscul pentru consumatori.
- Opriti aparatul ori de câte ori acesta nu este utilizat, înainte de mutare sau curățare.
- Pentru utilizarea aparatului utilizați curent cu tensiune corespunzătoare cu tensiunea specificată pe plăcuța de date.
- Folosiți aparatul numai pentru uz casnic și numai în scopul pentru care a fost proiectat.
- Nu așezați obiecte grele pe aparat.
- Pentru a preveni scurgerile - goliți rezervorul de apă înainte de a muta aparatul.
- Nu așezați aparatul înclinat deoarece apă care curge din el îl poate deteriora.
- Dacă cablul de alimentare este deteriorat, acesta trebuie înlocuit de către producător, agentul său de service sau o altă persoană calificată, în scopul de a

reduce riscurile posibile.

- Aparatele trebuie să fie așezate la o distanță de cel puțin 50 cm de la pereți sau alte obstacole.
- Înainte de a curăța aparatul acesta trebui să fie deconectat de la rețea.

PĂRȚI

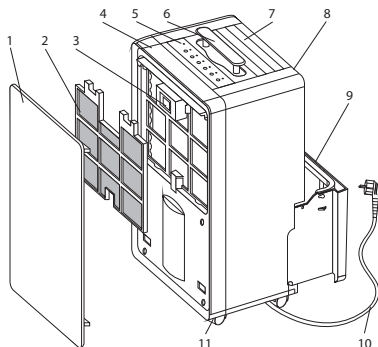

1	Panou frontal
2	Filtru de aer
3	Setare umidității reglabilă și temporizator
4	Parte frontală
5	Panou de control
6	Mâner
7	Ieșire pentru aer
8	Parte spate
9	Rezervor de apă
10	Cablu de alimentare
11	Roți

INSTRUCȚIUNI DE UTILIZARE

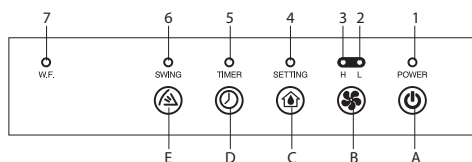

INDICATOR LUMINOS LED

1	POWER-LED	Verde	Alimentare
2	LF-LED	Verde	Viteza joasă a ventilatorului
3	HF-LED	Verde	Viteza mare a ventilatorului
4	SET-LED	Verde	Setări
5	TIM-LED	Verde	Timer
6	SW-LED	Verde	Jaluzie
7	W.F-LED	Roșu	Rezervor de apă

Nivel de umiditate și temporizator cu afișaj cu două cifre

Indicatorul îndeplinește următoarele 3 funcții:

- Când porniți alimentarea, afișajul arată nivelul de umiditate în cameră.
- La setarea nivelului de umiditate pe ecran este afișat nivelul ales de dvs.
- La setarea timpului de pornire și oprire a aparatului ecranul dispozitivului afișează ora de pornire și oprire.
- Atunci când nivelul de umiditate este sub 35%, ecranul afișează indicatorul de umiditate scăzută - „LO”.
- Atunci când nivelul de umiditate este peste ecranul afișează indicatorul de umiditate scăzută - „HI”

Funcțiile butoanelor

A	Buton „Pornire”	
B	Buton „Viteza ventilatorului”	
C	Buton „Setarea umidității”	
D	Buton „Timer”	
E	Buton „Reglare jaluziile”	

INSTRUCȚIUNI DE UTILIZARE

1. La conectarea la sursa de alimentare indicatorul luminos de putere se va aprinde în verde, indiferent dacă dispozitivul funcționează sau nu.
2. Apăsați odată butonul de pornire , pentru că aparatul să începe funcționarea, umiditatea setată automat este 60%. Dacă apăsați încă odată același butonul, aparatul nu mai funcționează.
3. Apăsați butonul de viteza ventilatorului după cum urmează:

Apăsați butonul pentru a seta viteza dorită a ventilatorului. Poate fi setat la viteză mare sau mică.

4. Apăsați butonul pentru corectarea umidității , pentru a seta nivelul dorit de umiditate în încăpere, putând seta: 60%, 65%, 70%, 75%, 80%, 40%, 45%, 50%, 55%, 60%. Atunci când umiditatea relativă în camera este mai mică decât umiditatea selectată, aparatul se oprește automat.
5. Butonul poate fi folosit pentru setarea orei:

Apăsați butonul pentru a seta ora de pornire și oprire a aparatului. În cazul în care doriți să anulați aceste setări, apăsați butonul și setați setarea orei de 00 și apoi apăsați din nou același buton, care va trece prin toate orele de 00-01-02 ... 23-24. Aparatul pornește numai în ora selectată. Ora setată se anulează la fiecare pornire manuală a compresorului. Ora setată rămâne neschimbată atunci când aparatul se oprește din cauza că rezervorul este plin cu apă sau în timpul decongelării.

6. Apăsați butonul de reglare a jaluziilor după cum urmează:

Apăsați butonul , pentru a seta jaluziile, la care se aprinde indicatorul.

ÎNDEPĂRTAREA APEI COLECTATE

În cazul în care rezervorul de apă este plin, indicatorul luminos se va aprinde, aparatul se va opri automat de lucru, o dată la 15 minute veți auzi o alarmă sonoră, care amintește utilizatorul că rezervorul trebuie să fie golit de apă.

Golirea rezervorului de apă

- Apăsați ușor pe părțile laterale ale rezervorului cu ambele mâini și ușor-l îndepărtați.

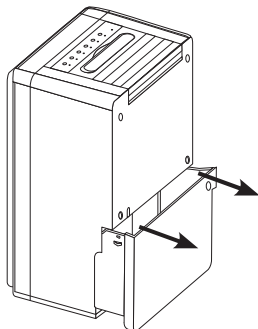

- Goliți rezervorul de apă colectată.

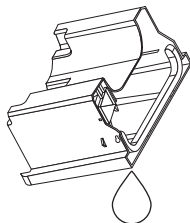

Nota

1. Nu scoateți flotorul din rezervor. Fără acesta, senzorul nu va înregistra în mod corespunzător cantitatea de apă și acest lucru poate provoca scurgeri de apă din rezervor.

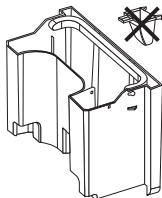

2. În cazul în care rezervorul este murdar, clățiți-l cu apă rece sau călduță. Nu folosiți detergenți, bureți de sârmă, cârpe tratate chimic pentru curățare de praf, benzină, benzen, diluant sau alți solvenți, deoarece acestea pot zgâria și deteriora rezervorul și ar putea împiedica scurgerea apei din el.
3. La introducerea rezervorului la loc, apăsați-l ferm în loc cu ambele mâini. În cazul în care acesta nu este introdus corect, senzorul „Rezervor plin” se va aprinde și dezumidificatorul nu va funcționa.

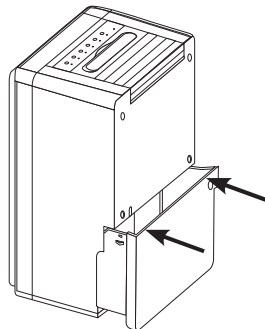

Evacuare continuă

Aparatul dispune de ieșire pentru evacuare continuă. Acest tip de evacuare poate fi realizată printr-un tub de plastic (cu un diametru interior de 10 mm).

Apa din rezervor poate fi evacuată în mod continuu prin orificiul de evacuare pentru scurgerea continuă a aparatului.

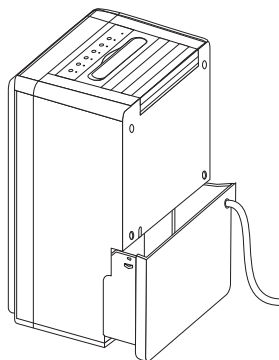

ÎNȚEȚINERE

Curățarea dezumidificatorului:

Curățarea corpului aparatului - curățați cu o cârpă moale și umedă.

Curățarea filtrului de aer.

1. Mai întâi îndepărtați panoul frontal și scoateți filtrul de aer.

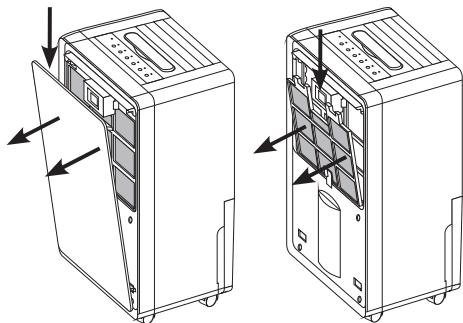

2. Curățarea filtrului de aer.

Curățați ușor cu aspiratorul suprafața filtrului de aer pentru a îndepărta contaminarea. În cazul în care filtrul de aer este prea contaminat, acesta se spală cu apă caldă și detergent slab și se usucă bine.

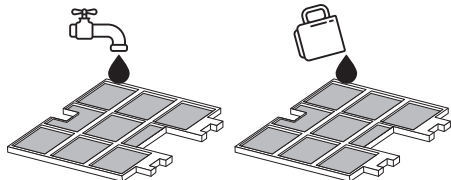

3. Puneți la loc filtrul de aer.

Așezați atent filtrul, după care puneți panoul frontal pe locul acestei.

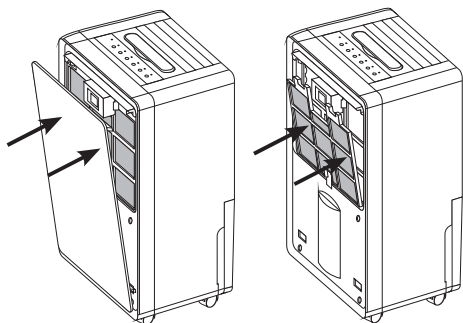

Depozitarea dezumidificatorului

Atunci când aparatul nu va fi utilizat o perioadă mai lungă de timp și doriți să-l depozitați, respectați următoarele indicații:

1. Goliți apa rămasă din rezervorul de evacuare a apei.
2. Pliati cablul și introduceți acesta în rezervorul de apă.
3. Curățarea filtrului de aer.
4. A se păstra într-un loc răcoros și uscat.

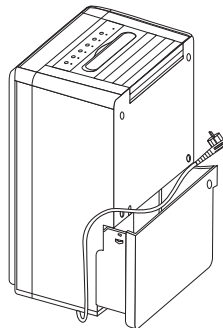

SPAȚIU LIBER ÎN JURUL APARATULUI

Atunci când dezumidificatorul funcționează este necesar să asigurați următorul spațiu minim în jurul acestuia așa cum se arată în ilustrația din partea stângă.

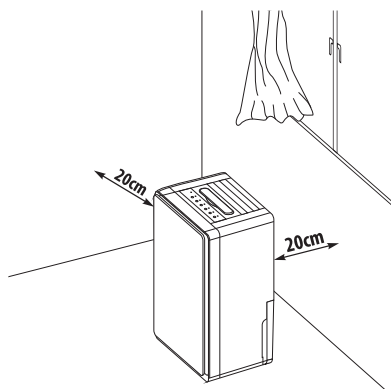

CARACTERISTICI TEHNICE

Alimentare electrică	220-240V~50Hz
Putere de intrare (EN60335)	410W
Dimensiune recomandată a încăperii	45m ²
Greutate	11.8kr
Absorbție de umiditate (30° RH80%)	22
Dimensiunea corpului	322Wx244D x548H
Intervalul de temperatura	5°C~35°C
Capacitatea rezervorului de apă	4.2l.

**Indicații pentru protecția mediului înconjurător**

Aparatele electrice uzate sunt materiale valoroase, motiv pentru care locul lor nu este la gunoierul menajer! Din această cauză, vă rugăm să ne sprijiniți și să participați la protejarea resurselor naturale și a mediului înconjurător, prin predarea acestui aparat la centrele de preluare a acestora.

DEPANARE

În cazul în care apare oricare dintre evenimentele menționate mai jos, înainte de a contacta centrul de clienți, vă rugăm să consultați tabelul de mai jos.

Problema	Cauză posibilă	Soluție
Aparatul nu funcționează.	Aparatul nu este conectat la sursa de alimentare.	Conectați aparatul la sursa de alimentare cu energie.
	Este aprins indicatorul pentru rezervor plin. (Rezervorul este plin sau este poziționat incorect.)	Goliți rezervorul de apă și introduceți-l corect la loc.
	Temperatura din încăpere este peste 35°C sau este sub 5°C.	Dispozitivul de protecție este activat și împiedică pornirea aparatului.
Funcția aspiratorului de umiditate nu funcționează.	Filtrul de aer este înfundat.	Curățați filtrul de aer după cum este arătat în secțiunea „Curățarea dezumidificatorului”.
	Canalul de intrare sau de ieșire este înfundat.	Îndepărtați obstacolul care a blocat canalul respectiv.
Nu se eliberează aer.	Filtrul de aer este înfundat.	Curățați filtrul de aer după cum este arătat în secțiunea „Curățarea dezumidificatorului”.
Aparatul funcționează	Unitatea este înclinată sau instabilă.	Amplasați dispozitivul într-o poziție stabilă.
	Filtrul de aer este înfundat.	Curățați filtrul de aer după cum este arătat în secțiunea „Curățarea dezumidificatorului”.



Molimo prije nego što počnete koristiti sušač zraka da pažljivo pročitate upute u ovom priručniku. Držite ovaj priručnik na sigurnom mjestu za buduće potrebe.

SIGURNOSNA PRAVILA:

- Nikada ne uranjajte uređaj u vodu ili u druge tekućine.
- Nikada ne koristite uređaj u slučajevima gdje kabel ili utikač su oštećeni, kada je uređaj prikazao neispravnost, ako je uređaj pao s visokim ili oštećen na neki drugi način.



Djeca koja su manja od tri godine, moraju se držati na udaljenosti, osim ako nisu pod stalnim nadzorom.

Djeca u dobi od tri godine do osam godina mogu koristiti samo dugme uklj. / isklj jedinice, pod uvjetom da je uređaj instaliran i spreman za normalan rad i ona su bila pod praćenjem i su upućena na njegovu uporabu na siguran način i razumiju da to može biti opasno.

Djeca u dobi od tri godine do 8 godina ne bi trebala uključivati uređaj u utičnicu, da ga postavljaju da ga očiste ili da izvode korisničko održavanje.

Ovaj uređaj se može koristiti od strane djece u dobi nad osam godina i od strane osoba sa smanjenim fizičkim, osjetilnim ili mentalnim sposobnostima, ili sa nedostatkom iskustva i znanja, osim ako su one pod nadzorom ili upućene u sigurno korištenje aparata i razumiju opasnosti. Djeca ne bi trebalo da se igraju s aparatom. Čišćenje i korisničko održavanje ne treba biti učinjeno od strane djece bez nadzora.

- Električni uređaji treba se popraviti samo kvalificiranim osobama. Nepravilne popravke mogu značajno povećati rizik za potrošače.
- Isključite uređaj iz električne mreže uvek kad se ne koristi, prije negovog premeštanja, kao i prije njegovog čišćenja.
- Za rad sa uređajem koristite struju sa naponom, koji da odgovara naponu navedenim na informativnoj pločici.
- Koristite uređaj samo za kućnu uporabu i samo za svrhu za koju je dizajniran.
- Ne stavljajte teške predmete na uređaj.
- Kako bi se spriječilo izlivanje – ispraznite spremnik za vodu prije premeštanja jedinice.
- Ne stavljajte uređaj nagnut na bilo koju stranu, jer voda koja curu iz njega može oštetiti ga.
- Kada je kabel napajanja oštećen, isti treba ga zamijeni proizvođač, njegov posrednik usluge ili druga kvalificirana osoba kako bi se smanjila mogućnost rizika.
- Aparati bi trebalo da su smješteni na udaljenosti od najmanje 50 cm od zidova ili drugih prepreka.
- Prije čišćenja uređaj treba biti isključen iz električne mreže.

DIJELOVI

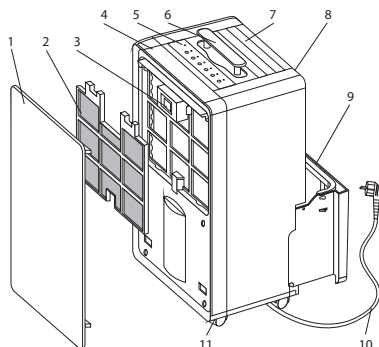

1	Prednji panel
2	zračni filter
3	Podesiva postavka vlažnosti i timer
4	Prednji dio
5	kontrolni panel
6	Ručka
7	izlaz za zrak
8	zadnji dio
9	Spremnik za vodu
10	Kabel za napajanje
11	kotači

UPUTE ZA KORIŠTENJE

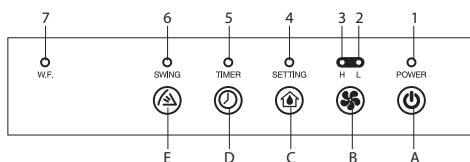

Svjetlosni LED Indikatori

1	POWER-LED	Zelen	Napajanje
2	LF-LED	Zelen	Niska brzina ventilatora
3	HF-LED	Zelen	Visoka brzina ventilatora
4	SET-LED	Zelen	Postavke
5	TIM-LED	Zelen	Timer
6	SW-LED	Zelen	Žaluzine
7	W.F-LED	Crven	Spremnik za vodu

Razina vlažnosti i timer s dvoznamenkastim displejom

Indikator obavlja slijedeće funkcije:

- Pri uključivanju na napajanje, na zaslonu se prikazuje razina vlažnosti u prostoriji.
- Pri postavljanju razine vlažnosti na zaslonu se ispisuje odabrana od vas razina.
- Pri postavljanju vremena uključivanja i isključivanja uređaja, na zaslonu se prikazuje sat uključivanja i isključivanja.
- Kad je razina vlažnosti u prostoriji ispod 35% na zaslonu se prikazuje indikator niske vlažnosti - „LO“.
- Kada je vlažnost u dotičnoj prostoriji iznad 95%, na zaslonu se prikazuje indikator visoke vlažnosti - „HI“.

Funkcije tipki

A	Tipka „Uključivanje“	
B	Tipka „Brzina ventilatora“	
C	Tipka „Postavljanje vlažnosti“	
D	Tipka „Timer“	
E	Tipka „Korekcija žaluzina“	

UPUTE ZA KORIŠTENJE

1. Pri uključivanju na električno napajanje svjetlosni indikator za napajanje će svijetliti zeleno, bez obzira na to je li uređaj radi ili ne.
2. Pritisnite jedan put tipku za uključivanje , za početak rada, a automatski podešena vlažnost je 60%. Pri ponovnom pritisku na tipku uređaj prestaje raditi.
3. Pritisnite tipku za korekciju vlažnosti kao što slijedi:

Pritisnite tipku, da biste podesili željenu brzinu ventilatora. Može se postaviti na visoke ili niske brzine.

4. Pritisnite tipku za korekciju vlažnosti , da biste postavili željenu razinu vlažnosti u prostoriji, možete postaviti na: 60%, 65%, 70%, 75%, 80%, 40%, 45%, 50%, 55%, 60%. Kada je relativna vlažnost zraka u prostoriji niža od odabrane vlažnosti, uređaj se automatski isključuje.

5. Tipka se može koristiti za podešavanje sata:

Pritisnite tipku da biste podesili sat za uključivanje i isključivanje uređaja. Ako želite poništiti ove postavke, pritisnite tipku i postavite postavke vremena na 00, a zatim ponovno pritisnite istu tipku koja će proći kroz svih sati 00-01-02 ... 23-24. Uređaj se uključuje samo u odabranom vremenu. Zadani sat se poništava svaki put pri ručnom uključivanju kompresora. Zadani sat ostaje nepromijenjen dok uređaj prestane raditi zbog punjenja spremnika s vodom ili tijekom odmrzavanja.

6. Pritisnite tipku za korekciju žaluzina kao što slijedi:

Pritisnite tipku , da biste podesili žaluzine, pri čemu svijetli indikator.

UKLANJANJE PRIKUPLJENE VODE

Kada je spremnik za vodu pun, svjetlosni indikator će se uključiti, uređaj će automatski prestati raditi, a svakih 15 minuta čut ćete zvučnu signalizaciju, koja podsjeća korisnika da se spremnik mora isprazniti od vode.

Pražnjenje spremnika za vodu

- Lagano pritisnite strane spremnika s obje ruke i nježno ga uklonite.

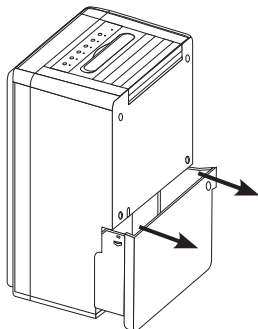

- Ulijte prikupljenu vodu.

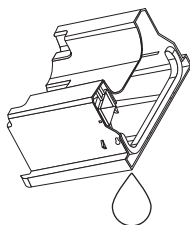

Napomena

1. Ne uklanjajte plovak iz spremnika. Bez njega, senzor neće prizivati pravi sadržaj vode, a to može dovesti do curenja vode iz spremnika.

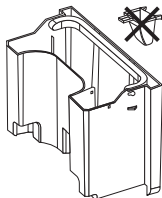

2. Ako je spremnik prljav, isperite isti hladnom ili mlakom vodom. Nikada nemojte koristiti deterdžente, žičane spužve, kemijski tretirane krpe za brisanje prašine, benzin, benzen, razrjeđivač ili druga otapala, jer oni mogu izgrebati i oštetiti spremnik i mogao bi se spriječilo curenje vode iz njega.
3. Tijekom umetanja spremnika ponovno, pritisne isti čvrsto na njegovom mjestu s obje ruke. Ako nije pravilno umetnut, će se uključiti senzor „Puni spremnik“ i odvlaživač neće raditi.

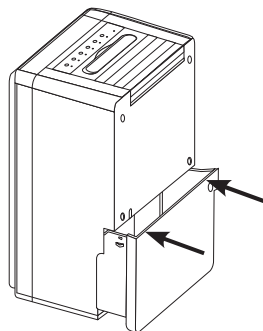

Stalna odvodnja

Uređaj ima izlaz za kontinuiranu odvodnju. Ova vrsta odvodnja može se provesti kroz plastičnu cijev (unutarnji promjer: 10 mm.).

Voda iz spremnika se može ispuštati kontinuirano preko izlaz za kontinuirano odvodnjavanje uređaja.

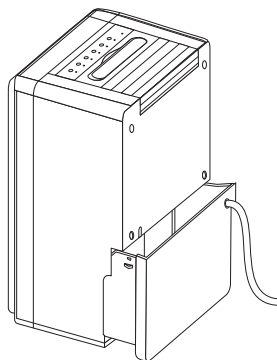

ODRŽAVANJE**Čišćenje odvlaživača:**

Čišćenje kućišta uređaja – Čistite s vlažnom, mekom krpom.

Čišćenje zračnog filtera.

1. Najprije uklonite prednji panel i izvadite filter zraka.

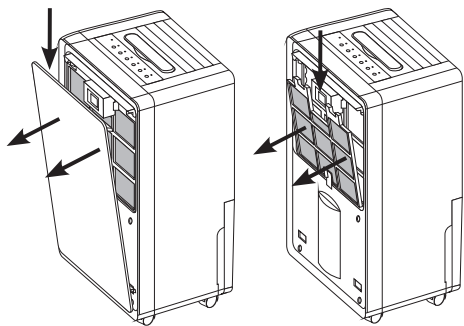

2. Očistite zračni filter.

Očistite kao lagano pređite usisivačem na površini zračnog filtera da biste uklonili onečišćenja. Ako je filter zraka previše prljav, operite ga toplom vodom i blagim deterdžentom i dobro osušite isti.

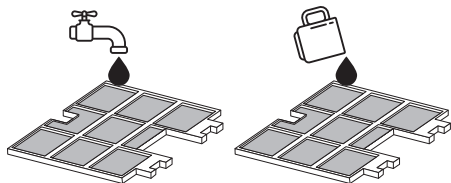

3. Postavite filter za zrak.

Pažljivo postavite filter, zatim stavite prednji panel na njegovom mjestu.

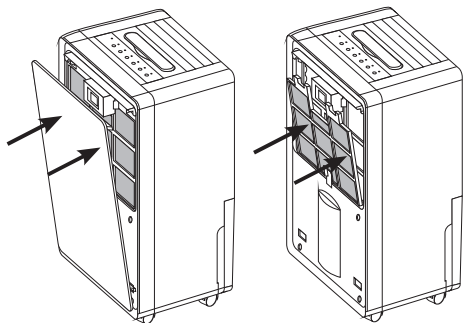
**Skladištenje odvlaživača**

Kada se uređaj ne koristi dulje vremensko razdoblje i želite ga spremiti, pridržavajte se sljedećim smjernicama:

1. Ispraznite ostalu vodu u spremniku za odvod vode.
2. Preklopite kabel i pohranjujte isti u spremniku za vodu.
3. Očistite filter za zrak.
4. Pohranite odvlaživač na hladnom i suhom mjestu.

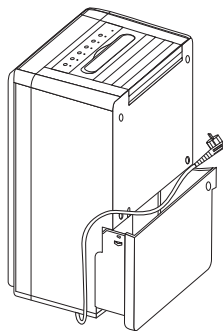
**SLOBODAN PROSTOR OKO UREĐAJA**

Kada odvlaživač radi, potrebno je osigurati sljedeći minimalni prostor oko njega kao što je prikazano na slici na lijevoj strani.

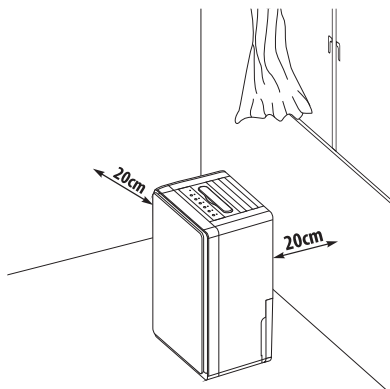

SPECIFIKACIJE (TEHNIČKE KARAKTERISTIKE)

Električno napajanje	220-240V~50Hz
Ulazna snaga (EN60335)	410W
Preporučena veličina sobe	45m ²
Neto težina	11.8 kg
Apsorbisana vlaga (30° RH80%)	22
Dimenzije tijela	322Wx244D x548H
Radni temperaturni opseg	5°C~35°C
Kapacitet spremnika za vodu	4.2 l

**Smjernice za zaštitu okoliša**

Stari električni uređaji sadrže vrijedne materijale i stoga ne bi trebalo ih odlagati zajedno s kućnim smećem! Molimo vas da surađujete sa svojim aktivnim doprinosom očuvanju resursa i okoliša i za prijenos uređaja organiziranim centrima za iskupovanje (ako ih ima).

UKLANJANJE PROBLEMA

Ako nastane bilo koji od dolje navedenih događaja prije da kontaktirate sa centrom za korisnike, molim pregledajte donju tablicu.

Problem	Mogući uzrok	Rešenje
Uređaj ne radi.	Uređaj nije priključen na električno napajanje.	Priključite uređaj na električno napajanje.
	Svijetli svjetlosni indikator, da je spremnik pun. (Spremnik je pun ili nije ispravno instaliran.)	Ispraznite spremnik za vodu i ubacite ga ispravno na njegovom mjestu.
	Sobna temperatura je iznad 35°C ili ispod 5°C	Zaštitni ured je aktiviran i sprječava uključivanje uređaja.
Funkcija za vlagouhvatanje ne radi.	Zračni filter je začepljen.	Očistite filter za zrak kao što je navedeno u poglavlju „Čišćenje odvlaživača“.
	Ulazni i izlazni kanal je začepljen.	Uklonite prepreku koja blokira dotični kanal.
Ne ispušta se zrak.	Zračni filter je začepljen.	Očistite filter za zrak kao što je navedeno u poglavlju „Čišćenje odvlaživača“.
Uređaj radi bučno.	Uređaj je nagnut ili nestabilan.	Postavite uređaj u stabilnom položaju.
	Zračni filter je začepljen.	Očistite filter za zrak kao što je navedeno u poglavlju „Čišćenje odvlaživača“.

! Παρακαλούμε διαβάστε προσεκτικά τις οδηγίες χρήσης πριν από τη χρήση αφυγραντήρα σας για πρώτη φορά και να τις κρατήσετε σε ασφαλές μέρος

ΠΛΗΡΟΦΟΡΙΕΣ ΑΣΦΑΛΕΙΑΣ:

- Ποτέ μη βυθίζετε τη συσκευή σε νερό ή άλλα υγρά.
- Ποτέ μην χρησιμοποιείτε τη συσκευή αν το καλώδιο ή το βύσμα έχει καταστραφεί, μετά από δυσλειτουργία της συσκευής ή αν η συσκευή έχει πέσει ή έχει υποστεί άλλου είδους ζημιά.

! Τα παιδιά κάτω των 3 ετών θα πρέπει να φυλάσσονται μακριά από τη συσκευή, εκτός αν είναι υπό συνεχή επιτήρηση.

Τα παιδιά 3-8 ετών επιτρέπεται να λειτουργούν το κουμπί on / off μόνο, υπό την προϋπόθεση ότι η συσκευή έχει εγκατασταθεί και είναι έτοιμη για λειτουργία και να έχουν ενημερωθεί σχετικά με την ασφαλή λειτουργία της συσκευής και να έχουν κατανοήσει όλους τους συναφείς κινδύνους.

Παιδιά 3-8 ετών ΔΕΝ ΠΡΕΠΕΙ: να συνδέσουν το βύσμα στην πρίζα, να κάνουν προσαρμογές, να καθαρίσουν ή να εκτελούν εργασίες συντήρησης χρήστη.

Αυτή η συσκευή μπορεί να χρησιμοποιηθεί από παιδιά ηλικίας άνω των 8 ετών. Τα παιδιά δεν πρέπει να επιτρέπεται να παίζουν με τη συσκευή. Εργασίες καθαρισμού και συντήρησης των χρηστών δεν πρέπει να πραγματοποιούνται από παιδιά χωρίς επίβλεψη.

- Ηλεκτρική συσκευή μπορεί να επισκευαστεί μόνο από εξειδικευμένο προσωπικό, ακατάλληλη εργασία επισκευής μπορεί να είναι μια σημαντική πηγή κινδύνου για τους χρήστες.
- Τα παιδιά δεν γνωρίζουν τους κινδύνους των ηλεκτρικών συσκευών. Ως εκ τούτου, ποτέ μην αφήνετε τα παιδιά να χειριστούν ηλεκτρική συσκευή, εκτός εάν επιβλέπονται κατάλληλα.
- Αποσυνδέστε τη συσκευή από το ηλεκτρικό δίκτυο, όταν δεν είναι σε χρήση, πριν από τη μετακόμιση του, και πριν από τον καθαρισμό,
- Θέστε σε λειτουργία τη συσκευή μόνο με την τάση που αναγράφεται στην πινακίδα τύπου.
- Χρησιμοποιήστε τη συσκευή μόνο στο σπίτι, και μόνο για το σκοπό για τον οποίο σχεδιάστηκε.
- Μην τοποθετείτε βαριά αντικείμενα πάνω στη συσκευή.
- Για να αποφύγετε διαρροή, αδειάστε τη δεξαμενή νερού πριν από τη μετακόμιση της συσκευής.
- Μην δίνετε τη συσκευή σε οποιαδήποτε πλευρά ως διαφυγή του νερού θα μπορούσε να βλάψει τη συσκευή.
- Όταν το καλώδιο τροφοδοσίας έχει υποστεί ζημιά, πρέπει να αντικατασταθεί από τον κατασκευαστή, τον αντιπρόσωπο σέρβις ή από εξισου εξειδικευμένα άτομα, προκειμένου να αποφευχθεί ο κίνδυνος.
- Οι συσκευές πρέπει να εγκαθίστανται σε ελάχιστο μακρινό του 50CM από τον τοίχο ή άλλο εμπόδιο.
- Αποσυνδέστε τη συσκευή πριν από τον καθαρισμό.

ΜΕΡΗ

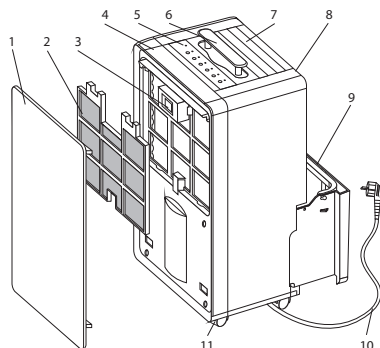

1	Μπροστινό πάνελ
2	Φίλτρο αέρα
3	Έλεγχος ρύθμισης υγρασίας και Χρονομετρητής
4	Μπροστινό τμήμα
5	Πίνακας ελέγχου
6	Χειρολαβή
7	Έξοδος αέρα
8	Πίσω τμήμα
9	Δεξαμενή νερού
10	Καλώδιο τροφοδοσίας
11	Ροδάκια

ΟΔΗΓΙΕΣ ΛΕΙΤΟΥΡΓΙΑΣ

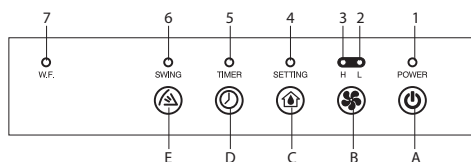

ΕΝΔΕΙΚΤΙΚΕΣ ΛΥΧΝΙΕΣ LED

1	POWER-LED	Πράσινη	Τροφοδοσία
2	LF-LED	Πράσινη	Χαμηλή ταχύτητα ανεμιστήρα
3	HF-LED	Πράσινη	Υψηλή ταχύτητα ανεμιστήρα
4	SET-LED	Πράσινη	Ρυθμίσεις
5	TIM-LED	Πράσινη	Χρονομετρητής
6	SW-LED	Πράσινη	Περίοδες
7	W.F-LED	Κόκκινη	Δεξαμενή νερού

Επίπεδο υγρασίας και χρονομετρητής με οθόνη δύο ψηφίων

Η ενδεικτική λυχνία εκτελεί τις ακόλουθες λειτουργίες:

- Κατά τη σύνδεση στην παροχή ρεύματος, η οθόνη δείχνει το επίπεδο της υγρασίας στο χώρο.
- Κατά τον καθορισμό του επιπέδου της υγρασίας, στην οθόνη θα εμφανιστεί το επιλεγμένο επίπεδο.
- Κατά τον καθορισμό του χρόνου ενεργοποίησης και απενεργοποίησης της συσκευής, η οθόνη εμφανίζει την ώρα ενεργοποίησης και απενεργοποίησης.
- Όταν το επίπεδο υγρασίας είναι κάτω από 35%, στην οθόνη εμφανίζεται η ένδειξη χαμηλής υγρασίας «LO».
- Όταν το επίπεδο υγρασίας είναι πάνω από 95%, στην οθόνη εμφανίζεται η ένδειξη υψηλής υγρασίας «HI».

Λειτουργίες των κουμπιών

A	Κουμπί «Ενεργοποίηση»	
B	Κουμπί «Ταχύτητα ανεμιστήρα»	
C	Κουμπί «Ρύθμιση της υγρασίας»	
D	Κουμπί «Χρονομετρητής»	
E	Κουμπί «Διόρθωση των περιόδων»	

ΟΔΗΓΙΕΣ ΛΕΙΤΟΥΡΓΙΑΣ

- Κατά τη σύνδεση στην παροχή ρεύματος, η ενδεικτική λυχνία ισχύος θα ανάψει σε πράσινο χρώμα, ανεξάρτητα από το αν η συσκευή λειτουργεί ή όχι.
- Πατήστε το κουμπί ενεργοποίησης μία φορά , για να ξεκινήσει η συσκευή να λειτουργεί, καθώς η αυτόματη ρυθμιζόμενη υγρασία είναι 60%. Πιέζοντας ξανά το ίδιο κουμπί η συσκευή σταματά να λειτουργεί.
- Πατήστε το κουμπί για την ταχύτητα του ανεμιστήρα ως εξής:

Πατήστε το κουμπί για να ρυθμίσετε την επιθυμητή ταχύτητα του ανεμιστήρα. Μπορεί να ρυθμιστεί σε υψηλή ή χαμηλή ταχύτητα.
- Πατήστε το κουμπί διορθώσεως υγρασίας , για να ρυθμίσετε το επιθυμητό επίπεδο υγρασίας στο χώρο, καθώς η ρύθμιση μπορεί να είναι: 60%, 65%, 70%, 75%, 80%, 40%, 45%, 50%, 55%, 60%. Όταν η σχετική υγρασία στο χώρο είναι χαμηλότερη από την επιλεγμένη υγρασία η συσκευή απενεργοποιείται αυτόματα.
- Το κουμπί μπορεί να χρησιμοποιείται για τη ρύθμιση της ώρας:

Πατήστε το κουμπί για να ρυθμίσετε την ώρα ενεργοποίησης και απενεργοποίησης της συσκευής. Αν θέλετε να ακυρώσετε αυτές τις ρυθμίσεις, πατήστε το κουμπί και ρυθμίστε την ώρα στις 00, στη συνέχεια, πατήστε ξανά το ίδιο κουμπί που θα περάσει από όλες τις ώρες από 00-01-02 ... έως 23-24. Η συσκευή ενεργοποιείται μόνο στην επιλεγμένη ώρα. Η καθορισμένη ώρα ακυρώνεται κάθε φορά που ενεργοποιείτε χειροκίνητα το συμπιεστή. Η καθορισμένη ώρα παραμένει αμετάβλητη όταν η συσκευή σταματά να λειτουργεί λόγω γέμισης της δεξαμενής με νερό ή κατά την απόψυξη.

- Πατήστε το κουμπί διόρθωσης των περιόδων ως εξής:

Πατώντας το κουμπί , για τη ρύθμιση των περιόδων, ανάβει η ενδεικτική λυχνία.

ΑΦΑΙΡΕΣΗ ΤΟΥ ΣΥΛΛΕΓΜΕΝΟΥ ΝΕΡΟΥ

Όταν η δεξαμενή νερού γεμίσει, ανάβει η ενδεικτική λυχνία και η συσκευή παύει αυτόματα να λειτουργεί. Κάθε 15 λεπτά ακούγεται μια ηχητική προειδοποίηση, που θυμίζει στον χρήστη ότι πρέπει να αδειάσει το νερό της δεξαμενής.

Άδειασμα της δεξαμενής νερού

- Πιέστε ελαφρά τις πλευρές της δεξαμενής με τα δύο χέρια και αφαιρέστε την προσεκτικά.

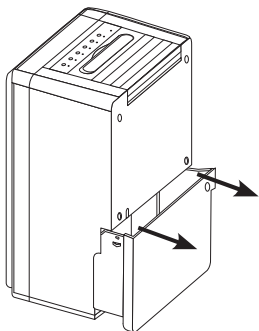

- Αδειάστε το συλλεγμένο νερό.

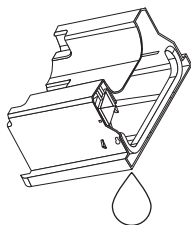

Σημείωση

- Μην αφαιρείτε τον πλωτήρα από τη δεξαμενή. Χωρίς αυτόν ο αισθητήρας δεν θα υπολογίσει σωστά την περιεκτικότητα του νερού και αυτό μπορεί να οδηγήσει σε διαρροή νερού από τη δεξαμενή.

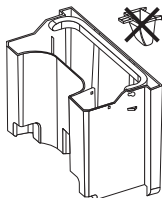

- Αν η δεξαμενή έχει πιάσει βρωμιά, ξεπλύνετε την με κρύο ή χλιαρό νερό. Ποτέ μη χρησιμοποιείτε απορρυπαντικά, σφουγγάρια σύρματα, χημικά επεξεργασμένα πανιά ξεσκονίσματος, βενζίνη, βενζόλιο, διαλυτικό ή άλλους διαλύτες, επειδή μπορούν να γρατσουνίσουν την επιφάνεια και να καταστρέψουν τη δεξαμενή και αυτό μπορεί να προκαλέσει διαρροή του νερού απ' αυτήν.

- Όταν επανατοποθετείτε τη δεξαμενή, πιέστε την σταθερά στη θέση της με τα δύο χέρια. Αν δεν τοποθετηθεί σωστά, θα ανάψει η λυχνία «Δεξαμενή πλήρης» και ο αφυγραντήρας δεν θα λειτουργεί.

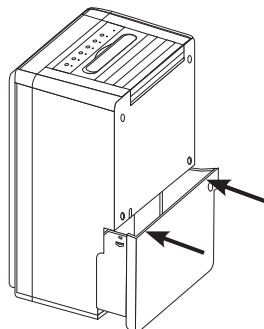

Διαρκής στράγγιση

Η συσκευή διαθέτει οπή διαρκούς στράγγισης. Αυτό το είδος αποστράγγισης μπορεί να πραγματοποιηθεί μέσω ενός πλαστικού σωλήνα (με εσωτερική διάμετρο 10 χιλιοστά). Το νερό μπορεί να αποστραγγιστεί συνεχώς από τη δεξαμενή μέσω της εξόδου της συνεχούς αποστράγγισης.

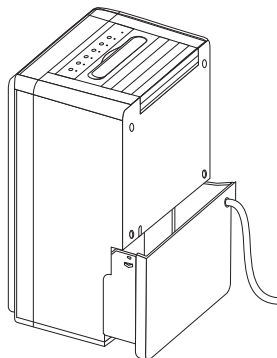

ΣΥΝΤΗΡΗΣΗ

Καθαρισμός του αφυγραντήρα:

Καθαρισμός του περιβλήματος της συσκευής – Καθαρίστε με υγρό μαλακό πανί.

Καθαρισμός του φίλτρου αέρα.

1. Πρώτα αφαιρέστε το μπροστινό πάνελ και βγάλτε το φίλτρο αέρα.

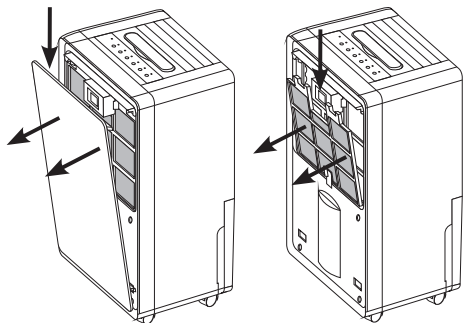

2. Καθαρίστε το φίλτρο αέρα.

Καθαρίστε καθώς ελαφρά περάσετε την επιφάνεια του φίλτρου αέρα με ηλεκτρική σκούπα για την απομάκρυνση της βρωμιάς. Αν το φίλτρο αέρα είναι πολύ βρώμικο, πλύνετε το με ζεστό νερό και ήπιο απορρυπαντικό και στεγνώστε το καλά.

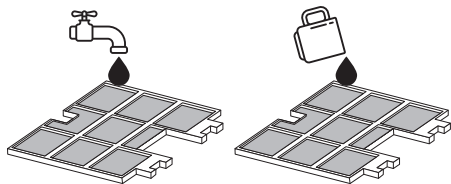

3. Επανατοποθετήστε το φίλτρο αέρα.

Τοποθετήστε προσεκτικά το φίλτρο και στη συνέχεια τοποθετήστε το μπροστινό πάνελ στη θέση του.

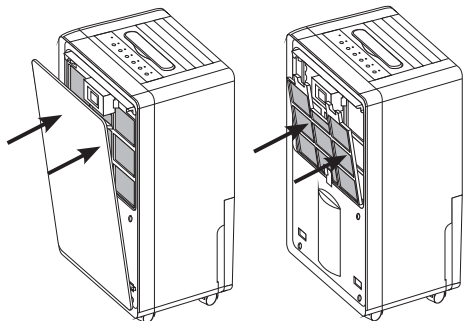

Αποθήκευση του αφυγραντήρα

Όταν η συσκευή δε θα χρησιμοποιείται για μεγάλο χρονικό διάστημα και θέλετε να τη αποθηκεύσετε, ακολουθήστε τις παρακάτω οδηγίες:

1. Αδειάστε το νερό που έχει μείνει στη δεξαμενή και που πρέπει να αποστραγγιστεί.
2. Διπλώστε το καλώδιο και αποθηκεύστε το στη δεξαμενή νερού.
3. Καθαρίστε το φίλτρο αέρα.
4. Αποθηκεύστε τον αφυγραντήρα σε ξηρό και δροσερό μέρος. .

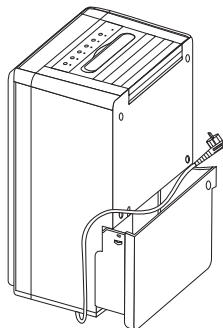

ΕΛΕΥΘΕΡΟΣ ΧΩΡΟΣ ΓΥΡΩ ΑΠΟ ΤΗ ΣΥΣΚΕΥΗ

Όταν ο αφυγραντήρας λειτουργεί είναι απαραίτητο να εξασφαλιστεί ο ακόλουθος ελάχιστος ελεύθερος χώρος γύρω του, όπως φαίνεται στην εικόνα αριστερά.

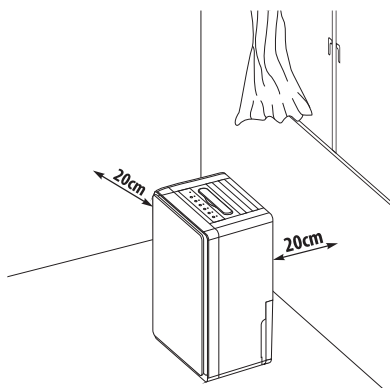

ΠΡΟΔΙΑΓΡΑΦΕΣ

Τροφοδοσία	220-240V~50Hz
Ισχύς (EN60335)	410W
Συνιστώμενο μέγεθος δωματίου	45m ²
Καθαρο βάρος	11.8 kg
Υγρασία αφαίρεση (30 ° RH80%)	22
Διάσταση	322Wx244D x548H
Γκαμα για χρήση	5°C~35°C
Χωρητικότητα δεξαμενή νερού	4.2 l

**Περιβαλλοντικές απαιτήσεις**

Οι παλιές συσκευές περιέχουν πολύτιμα υλικά και συνεπώς δεν πρέπει να απορρίπτονται μαζί με τα σκουπίδια των νοικοκυριών! Σας παρακαλούμε να συνεργαστείτε με την ενεργό Σας συμβολή στην προστασία του Περιβάλλοντος και να παρέχετε τη συσκευή στους οργανωμένους σταθμούς παράδοσης (εάν υπάρχουν τέτοιοι).

ΑΝΤΙΜΕΤΩΠΙΣΗ ΠΡΟΒΛΗΜΑΤΩΝ

Εάν συμβεί κάποιο από τα παρακάτω αναφερόμενα γεγονότα, πριν επικοινωνήσετε με το κέντρο εξυπηρέτησης πελατών, ανατρέξτε στον παρακάτω πίνακα.

Πρόβλημα	Πιθανή αιτία	Λύση
Η συσκευή δεν λειτουργεί.	Η συσκευή δεν είναι συνδεδεμένη στο δίκτυο ηλεκτρικού ρεύματος.	Συνδέστε τη συσκευή στο δίκτυο ηλεκτρικού ρεύματος.
	Η ενδεικτική λυχνία «δεξαμενή πλήρης» είναι αναμμένη. (Η δεξαμενή είναι πλήρης ή δεν έχει τοποθετηθεί σωστά.)	Αδειάστε τη δεξαμενή νερού και τοποθετήστε την σωστά στη θέση της.
	Η θερμοκρασία στο χώρο είναι πάνω από τους 35°C ή κάτω από τους 5°C.	Η προστατευτική διάταξη είναι ενεργοποιημένη και εμποδίζει την ενεργοποίηση της συσκευής.
Η λειτουργία αφύγρανσης δεν λειτουργεί.	Το φίλτρο αέρα είναι βουλωμένο.	Καθαρίστε το φίλτρο αέρα όπως αναφέρεται στην ενότητα «Καθαρισμός του αφυγραντήρα».
	Το κανάλι εισόδου ή εξόδου είναι βουλωμένο.	Αφαιρέστε το εμπόδιο που φράζει το αντίστοιχο κανάλι.
Δεν απελευθερώνεται ο αέρας.	Το φίλτρο αέρα είναι βουλωμένο.	Καθαρίστε το φίλτρο αέρα όπως αναφέρεται στην ενότητα «Καθαρισμός του αφυγραντήρα».
	Η συσκευή λειτουργεί θορυβωδώς.	Η συσκευή είναι κεκλιμένη ή ασταθής. Το φίλτρο αέρα είναι βουλωμένο.



Prieš pradėdami naudotis oro sausintuvu, atidžiai perskaitykite šią instrukciją. Saugokite šią instrukciją patikimoje vietoje, kad galėtumėt ja naudotis ateityje.

SAUGUMO TAISYKLĖS:

- Niekada nenardinkite įrenginio į vandenį ar kitą skystį.
- Niekada nesunaudokite įrenginiu, jeigu maitinimo laidas ar kištukas pažeisti, jeigu įrenginys sugedęs, jeigu įrenginys nukrito iš aukštai arba turi kitokių pažeidimų.



Vaikai, jaunesni nei 3 metų, neturi būti prileidžiami prie įrenginio, išskyrus atvejus, kai jie nuolat prižiūrimi.

Vaikai nuo 3 iki 8 metų gali tik naudotis mygtuku *ij.* / *išj.* su sąlyga, kad įrenginys yra sumontuotas ir paruoštas normaliam darbui, o vaikai yra stebimi ir buvo instruktuoti, kaip juo saugiai naudotis, ir supranta, kad tai gali būti pavojinga.

Vaikai nuo 3 iki 8 metų neturėtų įjungti įrenginio į tinklą, nustatinėti jo, valyti ar kitaip prižiūrėti.

Šį įrenginį gali naudoti vaikai vyresni nei 8 metų ir asmenys su ribotomis fizinėmis, emocinėmis arba protinėmis galimybėmis, taip pat su patirties ir žinių trūkumu, išskyrus atvejus, kai jie yra stebimi, arba juos instruktavo asmuo, atsakantis už jų saugumą, kaip elgtis su įrenginiu. Būtina stebėti, kad maži vaikai nežaistų su įrenginiu! Vaikai negali valyti ir prižiūrėti įrenginio, jeigu jie nėra stebimi.

- Elektrinius įrenginius turi remontuoti tik kvalifikuoti asmenys. Neteisėtas remontas gali sukelti pavojų vartotojams.
- Išjunkite įrenginį iš elektros tinklo visada, kai jis nėra naudojamas, prieš perkeliant jį į kitą vietą, prieš valant.
- Darbui su įrenginiu naudokite elektros įtampą, atitinkančią nurodytą informacinėje lentelėje.
- Naudokite įrenginį tik buitinėm reikmėm, ir tik pagal jo paskirtį.
- Nestatukite sunkių daiktų ant įrenginio.
- Siekdami užkirsti kelią vandens išsiliejimui, išpilkite vandenį iš rezervuaro prieš perkeldami įrenginį.
- Neleiskite, kad įrenginys būtų pasviręs į kurią nors pusę, nes išbėgantis iš jo vanduo gali jam pakenkti.
- Jeigu maitinimo laidas bus pažeistas, saugumo tikslais jį turi pakeisti gamintojo atstovas, aptarnaujanti įmonė arba kitas kvalifikuotas asmuo.
- Įrenginys turi būti statomas mažiausiai 50 cm atstumu nuo sienos ar kitų daiktų.
- Prieš valant įrenginį jis turi būti išjungtas iš elektros tinklo.

DALYS

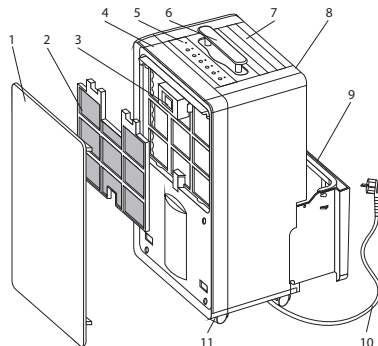

- 1 Priekinė plokštė
- 2 Oro filtras
- 3 Reguliuojamas drėgmės nustatymas ir laikmatis
- 4 Priekinė dalis
- 5 Kontrolinė plokštė
- 6 Rankena
- 7 Oro išėjimas
- 8 Užpakalinė dalis
- 9 Vandens rezervuaras
- 10 Maitinimo laidas
- 11 Ratukai

ĖKSPLOATAVIMO INSTRUKCIJA

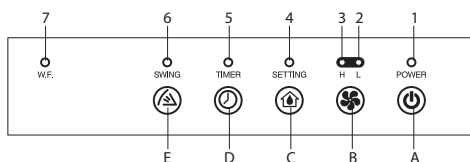

Šviesos indikatoriai

1	POWER-LED	Žalia	Maitinimas
2	LF-LED	Žalia	Mažas ventiliatoriaus greitis
3	HF-LED	Žalia	Didelis ventiliatoriaus greitis
4	SET-LED	Žalia	Nustatymai
5	TIM-LED	Žalia	Laikmatis
6	SW-LED	Žalia	Žaliuzės
7	W.F-LED	Raudona	Vandens rezervuaras

Drėgmės lygis ir laikmatis su dviejų skaičių displejumi

Indikatorius atlieka tokias funkcijas:

- Kai yra prijungtas prie maitinimo šaltinio, ekrane rodomas drėgmės lygis patalpoje.
- Nustatant drėgmės lygį, ekrane pasirodo jūsų pasirinktas drėgmės lygis.
- Nustatant įrenginio įjungimo ir išjungimo laiką, ekrane rodoma įrenginio įjungimo ir išjungimo valanda.
- Kai drėgmės lygis patalpoje yra mažesnis nei 35 %, ekrane rodomas žemo drėgmės lygio indikatorius - „LO“.
- Kai drėgmės lygis atitinkamoje patalpoje yra aukštesnis nei 95%, ekrane rodomas aukšto drėgmės lygio indikatorius - „HI“.

Mygtukų funkcijos

A	Mygtukas „Įjungimas“	
B	Mygtukas „Ventiliatoriaus greitis“	
C	Mygtukas „Drėgmės nustatymas“	
D	Mygtukas „Laikmatis“	
E	Mygtukas „Žaliuzių korekcija“	

ĖKSPLOATAVIMO INSTRUKCIJA

1. Kai įjungiami į elektros tinklą, maitinimo šviesos indikatorius užsidegs žalia spalva nepriklausomai nuo to, veikia įrenginys ar ne.
2. Vieną kartą paspauskite įjungimo mygtuką , kad įrenginys pradėtų veikti, kai automatiškai nustatytas drėgmės lygis yra 60%. Pakartotinai paspaudus tą patį mygtuką, įrenginys nustoja veikti.
3. Paspauskite ventiliatoriaus greičio nustatymo mygtuką tokiu būdu:

Paspauskite mygtuką, norėdami nustatyti pageidaujamą ventiliatoriaus greitį. Galima nustatyti didelį arba mažą greitį.

4. Paspauskite drėgmės reguliavimo mygtuką , norėdami nustatyti pageidaujamą drėgmės lygį patalpoje, galima nustatyti tokį drėgmės lygį: 60%, 65%, 70%, 75%, 80%, 40%, 45%, 50%, 55%, 60%. Kai santykinė drėgmė patalpoje yra žemesnė nei pasirinkta drėgmė, įrenginys automatiškai išsijungia.

5. Mygtukas gali būti naudojamas laikui nustatyti:

Paspauskite mygtuką, norėdami nustatyti įrenginio įjungimo ir išjungimo laiką. Jeigu norite atšaukti pasirinktus nustatymus, paspauskite mygtuką ir atsukite laiko nustatymą iki 00, po to vėl paspauskite tą patį mygtuką, kuris rodytų visas valandas nuo 00-01-02 ... iki 23-24. Įrenginys įsijungs tik tą valandą, kurią pasirinkote. Nustatytas laikas atšaukiamas kiekvieną kartą, kai kompresorius įjungiamas rankiniu būdu. Nustatytas laikas lieka nepakeistas, kai įrenginys nustoja veikti, kai rezervuaras prisipildo vandeniu, arba atvėsinimo metu.

6. Paspauskite žaliuzių korekcijos mygtuką tokiu būdu:

Paspauskite mygtuką , kad nustatytumėte žaliuzes, tuo metu įsižiebia indikatorius.

SURINKTO VANDENS PAŠALINIMAS

Kai vandens rezervuaras yra pilnas, šviesos indikatorius įsijungs, įrenginys automatiškai nustos veikti, o kas 15 minučių įsijungs garso signalizacija, kuria primenama vartotojui, kad iš rezervuaro reikia pašalinti vandenį.

Vandens pašalinimas iš rezervuaro

- Lengvai paspauskite rezervuaro šonus dviem rankom ir atsargiai jį ištraukite.

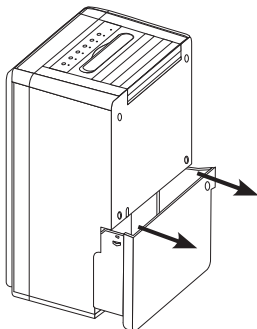

- Išpilkite susirinkusį vandenį.

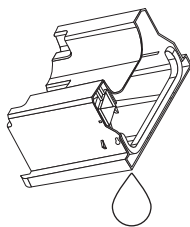

Pastaba

1. Neištraukite plūdės iš rezervuaro. Be jos jutiklis negalės teisingai nustatyti vandens kiekio, ir dėl to vanduo gali ištekėti iš rezervuaro.

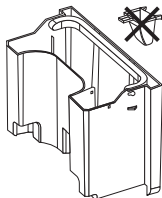

2. Jeigu rezervuaras yra užterštas, išskalaukite jį šaltu arba drungnu vandeniu. Nenaudokite priemonių, vielos kempinių, cheminėmis medžiagomis apdorotų dulkių valymo šluosčių, benzino, benzolo, skiediklio ar kitokių panašių priemonių, nes jos gali subraižyti ir sugadinti rezervuarą, ir dėl to vanduo gali ištekėti iš jo.

3. Kai įdėsite rezervuarą į vietą, stipriai jį paspauskite dviem rankom iš šonų. Jeigu rezervuaras įstatytas neteisingai, įsijungs jutiklis „Pilnas rezervuaras“, ir oro sausintuvas neveiks.

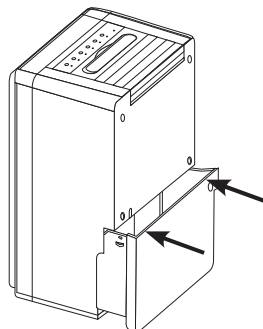

Nuolatinis drenažas

Įrenginyje yra išeiga nenutraukiamam drenažui. Toks drenažo tipas gali būti atliekamas naudojant plastmasinį vamzdį (vidinis skersmuo 10 mm).

Vanduo iš rezervuaro gali nenutrūkstamai tekėti per nuolatinio įrenginio drenažo išeigą.

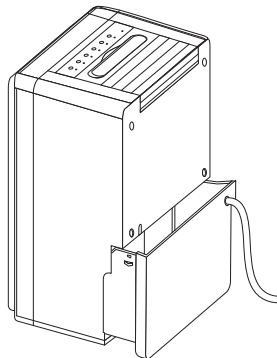

PRIEŽIŪRA**Oro sausintuvo valymas:**

Korpuso valymas – Išvalykite korpusą drėgna minkšta šluoste.

Oro filtro valymas.

1. Iš pradžių nuimkite priekinę plokštę ir ištraukite oro filtrą.

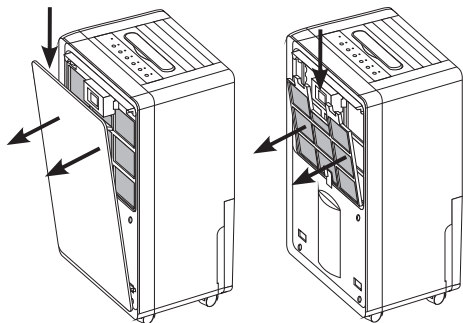

2. Išvalykite oro filtrą.

Išvalykite tokiu būdu – labai lengvai dulkių siurbliu nuvalykite oro filtro paviršius, norėdami pašalinti nešvarumus. Jeigu oro filtras yra labai smarkiai užterštas, išplaukite jį šiltu vandeniu ir lengva valymo priemone, ir gerai jį išdžiovinkite.

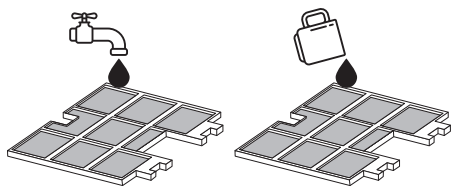

3. Įstatykite oro filtrą į vietą.

Atidžiai įdėkite oro filtrą, po to įdėkite grotelles į joms skirtą vietą.

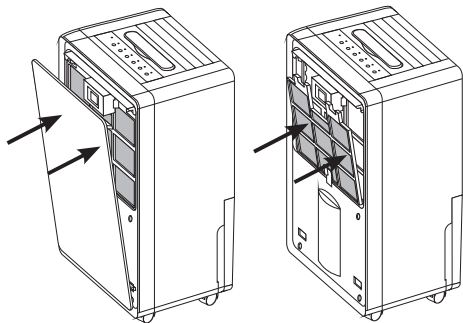
**Oro sausintuvo saugojimas**

Kai įrenginys nėra naudojamas ilgesnį laiką, ir jūs norite jį išsaugoti, laikykitės toliau pateiktų nurodymų:

1. Pašalinkite likusį sausavimo rezervuare vandenį.
2. Suvyniokite laidą ir įdėkite jį į vandens rezervuarą.
3. Išvalykite oro filtrą.
4. Saugokite oro sausintuvą sausoje ir šaltoje vietoje.

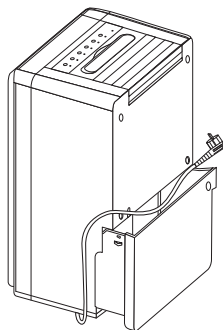
**LAISVA ERDVĖ ŠALIA VEIKIANČIO ĮRENGINIO**

Kai oro sausintuvas veikia, būtina užtikrinti, kad šalia jo būtų mažiausiai tiek laisvos vietos, kaip yra nurodyta iliustracijoje.

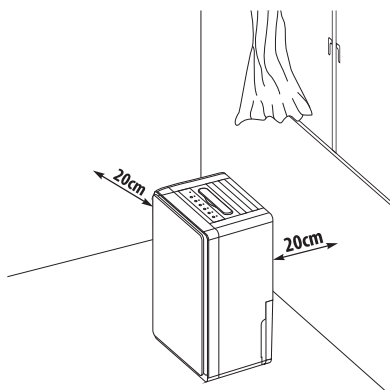

TECHNINĖS CHARAKTERISTIKOS

Elektros maitinimas	220-240V~50Hz
Galingumas (EN60335)	410W
Rekomenduojamas patalpos dydis	45m ²
Svoris	11.8 kg
Ištraukta drėgmė (30° RH80%)	22
Korpuso dydis	322Wx244D x548H
Darbinis temperatūros diapazonas	5°C~35°C
Vandens rezervuaro talpa	4.2 l



Aplinkosauginiai nurodymai

Senuose elektros prietaisuose yra vertingų medžiagų, ir dėl to jų nereikia išmesti kartu su buitinėmis atliekomis! Prašome aktyviai prisidėti prie aplinkos apsaugos ir atiduoti įrenginį į organizuotus supirkimo centrus (jeigu tokių yra).

LT

GEDIMŲ ŠALINIMAS

Jeigu pastebėsite kurį nors iš žemiau išvardintų gedimų, prieš susisiekdami su klientų aptarnavimo centru, prašome, peržvelkite žemiau esančią lentelę.

Problema	Galima priežastis	Sprendimas
Įrenginys neveikia.	Įrenginys neprijungtas prie elektros maitinimo tinklo.	Prijunkite įrenginį prie elektros tinklo.
	Užsidega šviesos indikatorius, parodantis, kad rezervuaras yra pilnas. (Rezervuaras yra pilnas arba įstatytas neteisingai.)	Išvalykite oro filtrą, kaip nurodyta skyriuje „Oro sausintuvo valymas“.
	Temperatūra patalpoje yra didesnė nei 35°C arba mažesnė nei 5°C.	Pašalinkite kliūtį, kuri užkemša atitinkamą kanalą.
Drėgmės šalinimo funkcija neveikia.	Oro filtras yra užsikimšęs.	Išvalykite oro filtrą, kaip nurodyta skyriuje „Oro sausintuvo valymas“.
	Įrenginio arba išėjimo kanalas yra užsikimšęs.	Pašalinkite kliūtį, kuri užkemša atitinkamą kanalą.
Iš įrenginio neišeina oras.	Oro filtras yra užsikimšęs.	Išvalykite oro filtrą, kaip nurodyta skyriuje „Oro sausintuvo valymas“.
Įrenginys veikia triukšmingai.	Įrenginys yra palinkęs arba stovi nestabiliai.	Pastatykite įrenginį, kad jis stovėtų stabiliai.
	Oro filtras yra užsikimšęs.	Išvalykite oro filtrą, kaip nurodyta skyriuje „Oro sausintuvo valymas“.

! Pirms gaisa zāvētāja lietošanas lūdzot izlasiet uzmanīgi instrukcijas norādījumus. Saglabājiet šo instrukciju drošā vietā turpmāko izziņu gadījumam.

DROŠĪBAS NOTEIKUMI:

- Nekad negremdējiet ierīci ūdenī vai citos šķīdumos.
- Nekad nelietojiet ierīci, ja barojošais vads vai tā štepselis ir bojāts, vai arī ja ierīce ir bojāta, vai nokritusi no augstuma vai bojāta citādā veidā.

! *Bērns, kas ir mazāki par 3 gadiem ir jātur attālumā no ierīces, izņemot ja tie nav nepārtrauktā uzraudzībā.*

Bērni vecumā no 3 līdz 8 gadiem var izmantot tikai ierīces pogu iesl./izsl. Ar noteikumu, ka ierīce ir instalēta un gatava normālam darbam un ja tie ir uzmanīti un instruēti saistībā ar ierīces drošu izmantošanu un ja bērni saprot, ka tā var būt bīstama.

Bērni vecumā no 3 līdz 8 gadiem nedrīkst ieslēgt ierīci kontaktā, to uzstādīt un tīrīt un veikt ierīces kopšanu, ko dara patērētāji.

Šo ierīci var izmantot bērni vecāki par 8 gadiem un cilvēki ar nepietiekamām fiziskām, sensorālām vai mentālām spējām, vai ar nepietiekošām zināšanām un pieredzi, ja tos pieskata vai instruē sakarā ar ierīces drošu izmantošanu un kad tie saprot par bīstamību. Bērni nedrīkst spēlēties ar ierīci. Ierīces tīrīšanu un kopšanu, ko veic patērētāji, nedrīkst veikt bērniem bez pieaugušo uzraudzības.

- Elektriskās ierīces ir jāremontē vienīgi kvalificētām personām. Pretējā gadījumā paaugstinās lietošanas risks.
- Izslēdziet vienmēr elektrisko ierīci no elektriskā tīkla, kad to nelietojat, pirms tās pārvietošanas, kā arī pirms tās tīrīšanas.
- Ierīces darbam izmantojiet strāvu ar tādu spriegumu, kas atbilst informācijas tabulā.
- Izmantojiet ierīci tikai sadzīves vajadzībām un tikai pēc tās nozīmes, kam ierīce ir projektēta.
- Nelieciet uz tā smagus priekšmetus.
- Lai izbēgtu ūdens izliešanu, pirms ierīces pārvietošanas, iztukšojiet ūdens tvertni.
- Nesagāziet ierīci pa labi vai kreisi, tā kā izlietais ūdens no tvertnes var to sabojāt.
- Ja barošanas kabelis ir pārtraukts, tad lai izbēgtu risku, tas ir jānomaina ražotāja pārstāvim, servisa firmai vai citai profesionālai iestādei.
- Ierīces ir jānovieto vismaz 50 cm attālumā no sienas vai citiem šķēršļiem.
- Pirms tīrīšanas ierīce ir jāizslēdz no barojošā tīkla.

DAĻAS

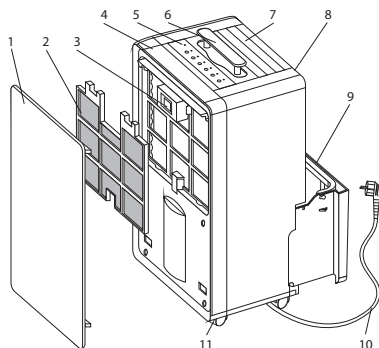

1	Priekšējais panelis
2	Gaisa filtrs
3	Regulējams mitruma un taimera uzstādījums
4	Priekšējā daļa
5	Kontroles panelis
6	Rokturis
7	Gaisa izeja
8	Aizmugurējā daļa
9	Ūdens tvertne
10	Barojošais vads Ritentiņi
11	Ritentiņi

EKSPLUATĀCIJAS INSTRUKCIJA

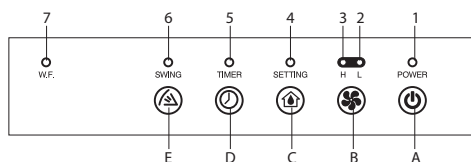

LED gaismas indikatori

1	POWER-LED	Zaļš	Ieslēgšana
2	LF-LED	Zaļš	Ventilatora zems ātrums
3	HF-LED	Zaļš	Ventilatora liels ātrums
4	SET-LED	Zaļš	Uzstādījumi
5	TIM-LED	Zaļš	Taimeris
6	SW-LED	Zaļš	Žalūzijas
7	W.F-LED	Sarkans	Ūdens tvertne

Mitruma līmenis un taimeris ar divciparu displeju

Indikators izpilda sekojošās funkcijas:

- Ieslēdzot ierīci uz ekrāna parādās telpas mitruma līmenis.
- Uzstādot mitruma līmeni, uz ekrāna parādās Jūsu izvēlētais mitruma līmenis.
- Uzstādot ierīces ieslēgšanās un izslēgšanās laiku, uz ekrāna būs ieslēgšanas un izslēgšanas laiks
- Kad mitruma līmenis ir zem 35%, uz ekrāna parādās zema mitruma indikators „LO”.
- Kad mitruma līmenis ir virs 95%, uz ekrāna parādās augsta mitruma indikators „HI”.

Pogu funkcijas

A	Poga „Ieslēgšana”	
B	Poga „Ventilācijas ātrums”	
C	Poga „Mitruma uzstādīšana”	
D	Poga „Taimeris”	
E	Poga „Žalūziju korekcija”	

EKSPLUATĀCIJAS INSTRUKCIJA

1. Pieslēdzot elektrotīklam, ieslēgšanas gaismas indikators būs zaļš neatkarīgi no tā, vai ierīce strādā vai nē.
2. Nospiediet vienu reizi pogu , lai ierīce sāktu strādāt, un automātiski uzstādītais mitrums būs 60%. Atkārtoti nospiežot šo pašu pogu, ierīce pārstās strādāt.
3. Nospiediet pogu ventilācijas ātrums sekojošā veidā:

Nospiediet pogu, lai uzstādītu vēlamo ventilatora ātrumu. Var būt uzstādīts zems un liels ātrums.

4. Nospiediet mitruma korekcijas pogu , lai uzstādītu vēlamo mitruma līmeni telpā un uzstādījums var būt: 60%, 65%, 70%, 75%, 80%, 40%, 45%, 50%, 55%, 60%. Kad telpas relatīvais mitrums ir zemāks par vēlamo mitrumu, tad ierīce automātiski izslēgsies.

5. Pogu varat izmantot, lai uzstādītu laiku:

Nospiediet pogu, lai uzstādītu ierīces ieslēgšanas un izslēgšanas laiku. Ja vēlaties atcelt noteiktos uzstādījumus, tad nospiediet pogu un uzstādiat laiku uz 00, un pēc tam atkal nospiediet to pašu pogu, un tad parādīsies visas stundas no 00-01-02... 23-24. Ierīce ieslēgsies tikai izvēlētajā stundā. Uzstādītais laiks tiek atcelts pie katras manuālas kompresora ieslēgšanas. Uzstādītais laiks netiek mainīts, ja ierīce pārstāj strādāt sakarā ar tvertnes papildīšanās ar ūdeni vai atkausēšanās laikā.

6. Nospiediet pogu žalūziju korekcijai sekojošā veidā:

Nospiediet pogu , lai noregulētu žalūzijas un indikators izgaismosies.

SAVĀKTĀ ŪDENS IZLIEŠANA

Kad ūdens tvertne būs piepildījies ar ūdeni, gaismas indikators ieslēgsies un mitruma savācējs automātiski pārstās strādāt, un ik pēc 15 minūtēm būs dzirdams skaņas signāls, ar kuru lietotājam atgādina, ka no ūdens tvertnes ir jāizlej ūdens.

Ūdens tvertnes izliešana

- Viegli piespiediet tvertni ar rokām no abām pusēm un uzmanīgi to izvelciet.

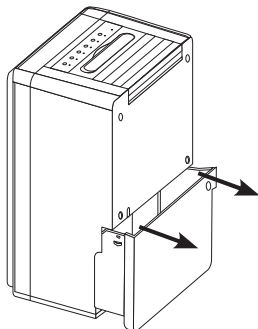

- Izlejšiet savākto ūdeni.

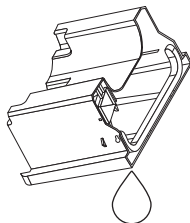

Piezīme

1. Neizņemiet no ūdens tvertnes pludiņu. Bez tā sensors nevar izmērīt pareizo ūdens daudzumu tvertnē un tas var novest līdz ūdens izlīšanai no ūdens tvertnes.

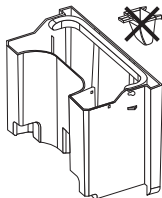

2. Ja tvertne ir netīra, tad izskalojiet to ar aukstu vai vēsu ūdeni. Neizmantojiet mazgāšanas līdzekļus, drāšu birstes, ķīmiski apstrādātās drānas putekļu slaucīšanai, benzīnu, benzolu vai citus šķīdinātājus, tā kā tie var saskrāpēt un sabojāt tvertni un tas var būt iemesls ūdens tecēšanai no tā.
3. Kad novietojiet tvertni atpakaļ, stipri piespiediet to savā vietā ar abām rokām. Ja tvertne nav ielikta pareizi, ieslēgsies sensors "pilna tvertne" un ūdens savācējs nestrādās.

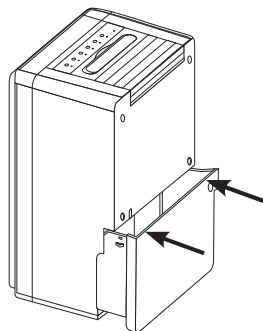

Nepārtraukta ūdens notecē

Ierīcei ir nepārtrauktas ūdens noteces atvērums. To var izmantot ar plastmasas caurules palīdzību (iekšējais diametrs 10 mm).

Ūdens no tvertnes var nepārtraukti tecēt no ūdens noteces atvēruma.

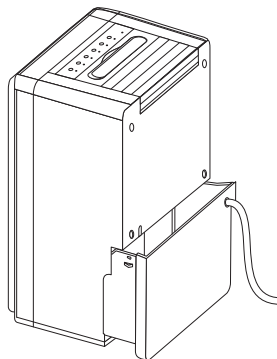

KOPŠANA

Mitruma savācēja tīrīšana:

Ierīces korpusa notīrīšana – ar mitru mīkstu drāniņu.

Gaisa filtra tīrīšana.

1. Vispirms noņemiet priekšējo paneli un izņemiet gaisa filtru.

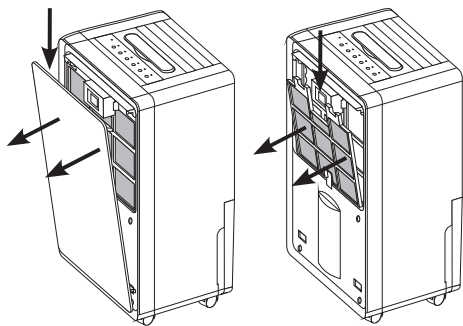

2. Notīriet gaisa filtru.

Notīriet viegli gaisa filtra virsmu ar putekļu sūcēju, lai noņemtu netīrumu kārtu. Ja gaisa filtrs ir pārāk netīrs, tad nomazgājiet to siltā ūdenī ar vieglu mazgāšanas līdzekli un to labi izžāvējiet.

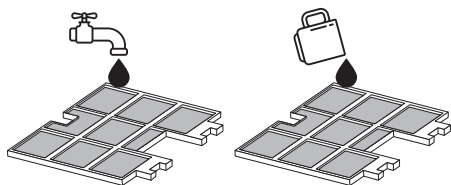

3. Gaisa filtra ievietošana.

Ielieciet uzmanīgi gaisa filtru un pēc tam atpakaļ novietojiet priekšējo paneli.

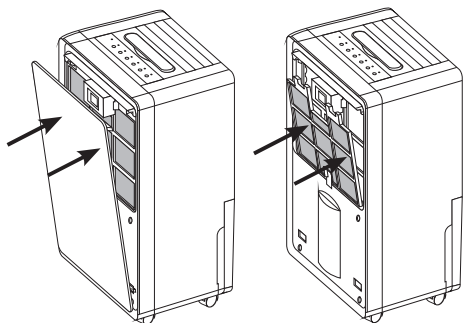

Mitruma savācēja uzglabāšana

Kad ierīci neizmantojiet ilgāku laiku, bet vēlaties to saglabāt, tad sekojiet norādījumiem:

1. Izlejiet uzkrāto ūdeni no ūdens tvertnes.
2. Salokiet vadu un ielieciet to ūdens tvertnē.
3. Notīriet gaisa filtru.
4. Uzglabājiet mitruma savācēju sausā un vēsā vietā.

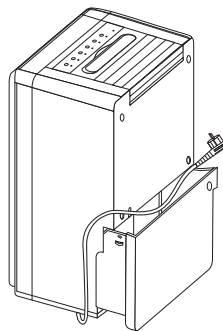

ATTĀLUMI NO IERĪCES

Kad mitruma savācējs strādā, ir nepieciešams, lai būtu nodrošināti minimālie attālumi līdz citiem priekšmetiem, kā ir norādīta kreisajā attēlā.

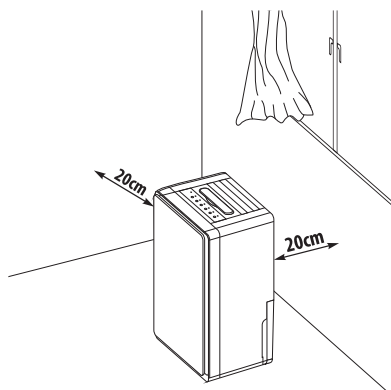

TEHNISKAIS RAKSTUROJUMS

Elektriskā barošana	220-240V~50Hz
Ieejas jauda (EN60335)	410W
Leteicamais pirts izmērs	45m ²
Tirsvars	11.8 kg
Izsūktais mitrums (30° RH80%)	22
Korpusa izmēri	322Wx244D x548H
Apkārtējās vides darba temperatūra	5°C~35°C
Ūdens tvertnes tilpums	4.2 l

**Norādījumi apkārtējās vides aizsardzībai**

Vecās elektroierīces satur vērtīgus materiālus, tāpēc neizmetiet tos kopā ar sadzīves atkritumiem! Lūdzam Jūs sadarboties apkārtējās vides resursu aizsardzībā un lūdzam nogādāt ierīci organizētajos uzpirkšanas punktos (ja tādi ir pieejami).

BOJĀJUMU NOVĒRŠANA

Ja konstatējat kādu no tabulā norādītajām problēmām, lūdzu pirms sazināšanās ar klientu apkalpošanas centru, pārskatiet tabulas saturu.

Problēma	Iespējamais iemesls	Risinājums
Ierīce nestrādā.	Ierīce nav pievienota elektrības tīklam.	Pievienojiet ierīci pie elektrības tīkla.
	Deg pilnas ūdens tvertnes gaismas indikators. (Iz pilna ūdens tvertne vai tā ir nepareizi ievietota.)	Izlejiet ūdeni no ūdens tvertnes un pareizi to novietojiet savā vietā.
Nestrādā mitruma savācēja funkcija.	Temperatūra telpā ir virs 35°C vai zem 5°C.	Aizsardzības aprīkojums ir aktivēts un neļauj mitruma savācējam ieslēgties.
	Iz aizsērējis gaisa filtrs.	Iztīriet gaisa filtru kā tas ir norādīts nodaļā "Mitruma savācēja tīrīšana".
Ierīce strādā skaļi.	Iz nobloķēts ieejas vai izejas kanāls.	Likvidējiet šķērslī, kas ir nobloķējis attiecīgo kanālu.
	Iz aizsērējis gaisa filtrs.	Iztīriet gaisa filtru kā tas ir norādīts nodaļā "Mitruma savācēja tīrīšana".
Ierīce strādā skaļi.	Ierīce ir sasvērusi vai nestabila.	Novietojiet mitruma savācēju stabilā stāvoklī.
	Iz aizsērējis gaisa filtrs.	Iztīriet gaisa filtru kā tas ir norādīts nodaļā "Mitruma savācēja tīrīšana".



TESY

TESY Ltd - Head office
1166 Sofia, Sofia Park,
Building 16V, Office 2.1. 2nd Floor
PHONE: +359 2 902 6666,
FAX: +359 2 902 6660,
office@tesy.com