

## P 233 A Pressure sensor

P233A-4-PAC

Номер позиции: 5140

Вариант: По умолчанию

### Реле давления

Реле давления предназначено для контроля состояния фильтров и вентиляторов. Уставка по давлению задаётся путём поворота диска на корпусе устройства. Модель P 233 A откалибрована для вертикального монтажа.



### Технические характеристики

#### Номинальные данные

Температура	-15 до 60 °C
-------------	--------------

#### Защита / Классификация

Класс защиты	IP54
--------------	------

#### Контроллер и датчики

Давление	50 до 400 Па
----------	--------------

#### Размеры и вес

Диаметр соединения Ø	5 мм
----------------------	------

Вес	0,15 кг
-----	---------

#### Другие

Среда	Чистый воздух
-------	---------------

## Электросхема

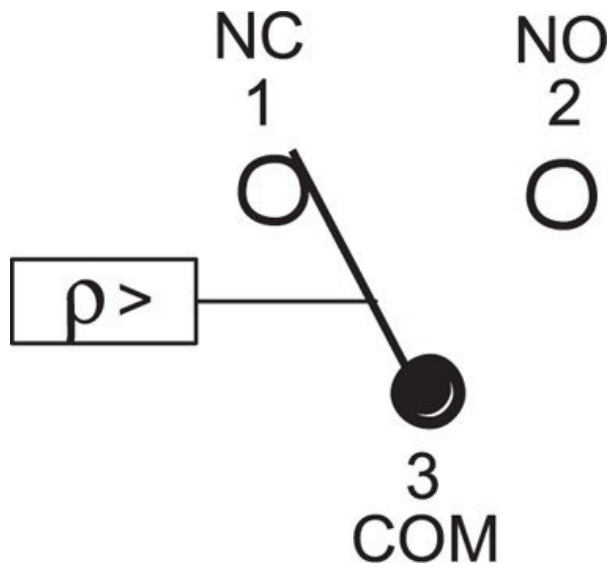

При повышении давления происходит переключение из 1 в 2.