

KSTA FCN / FCI

СЕКЦИЯ ФИЛЬТРА

1) ПЕРЕМЕЩЕНИЕ

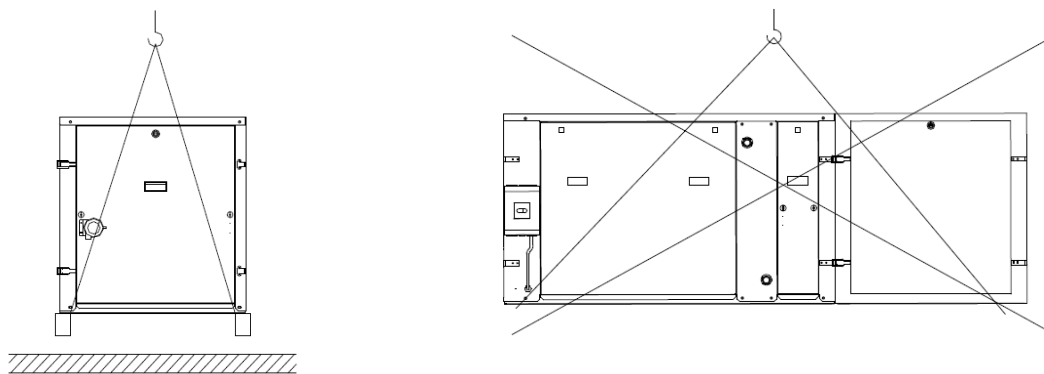

Перемещать следует только отдельные секции. Ни в коем случае не перемещайте установку в сборе, т.к. конструкция на это не рассчитана.

2) УСТАНОВКА

Для проведения обслуживания, в том числе, замены фильтра необходимо оставить свободное пространство шириной не менее ширины установки L.

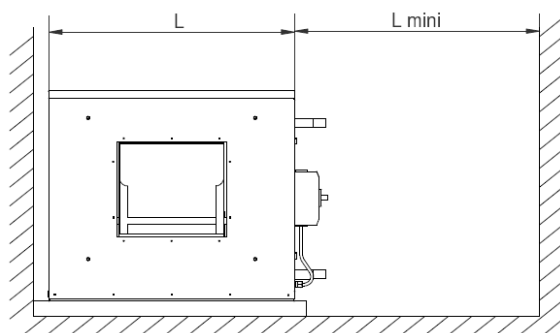

Установка должна размещаться на горизонтальной опоре. Рекомендуется использовать антивибрационные опоры, а также гибкие вставки для присоединения установки к воздуховодам.

Соединения отдельных секций установки.

Воздушный клапан и прямоугольные или круглые патрубки подсоединяются к корпусу установки при помощи 4 болтов M8X20.

Секция фильтра присоединяется к основной секции установки при помощи 4 специальных защелок, расположенных с двух сторон.

Также рекомендуется использовать продольные опоры для скрепления двух секций установки.

В комплект поставки секций фильтра, смесительной камеры и электрического воздухонагревателя входят 2 продольные опоры. Отдельно можно заказать комплект из 4 продольных опор.

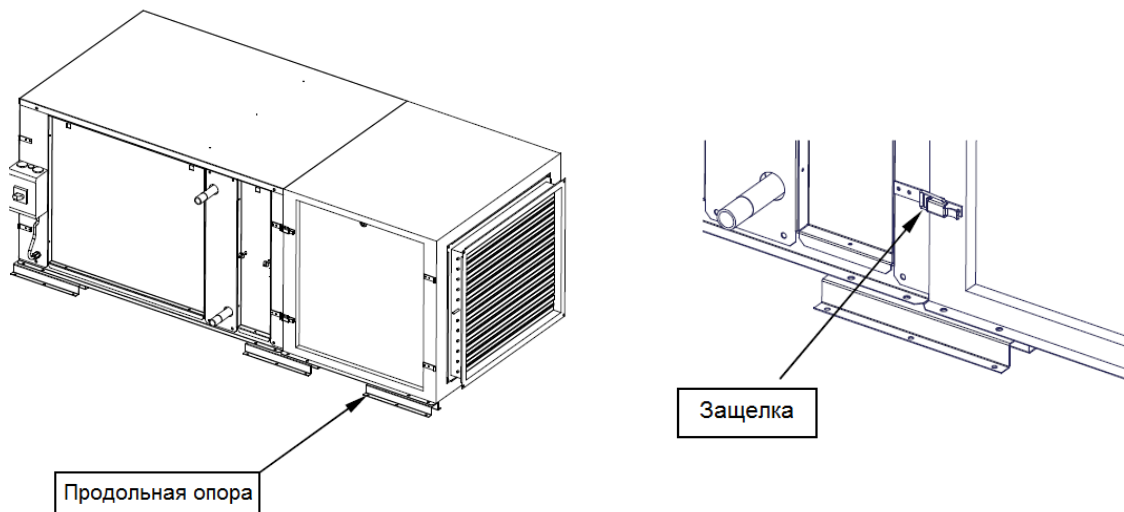

3) ЗАПУСК

Перед запуском убедитесь, что электродвигатель вентилятора подключен к сети электропитания и все съемные панели находятся на месте и зафиксированы.

4) ОБСЛУЖИВАНИЕ

Перед проведением обслуживания, проверьте, чтобы вентилятор был выключен, кабель подвода электропитания к установке обесточен, даже если вы это выполнили ранее. Также следует предотвратить возможность включения установки третьими лицами в момент проведения обслуживания.

Следует постоянно контролировать загрязненность фильтра при помощи дифференциального реле давления. Фильтр подлежит замене, когда потери давления на нем в два раза превысят потери давления на чистом фильтре.

а) Фильтр класса G4:

- Откройте боковую панель.
- Сдвиньте в сторону планку, фиксирующую фильтр и выньте старый фильтр из установки.
- Установите новый фильтр в обратном порядке и закройте боковую панель.

б) Карманный фильтр

- Откройте боковую панель.
- Поверните фиксаторы снизу и сверху фильтра.
- Выньте старый фильтр.
- Установите новый фильтр, будьте осторожны, не повредите материал фильтра.
- Закрепите фильтр при помощи фиксаторов. Обратите внимание, на то, чтобы фильтр плотно прилегал к корпусу установки и между ними не было зазоров.

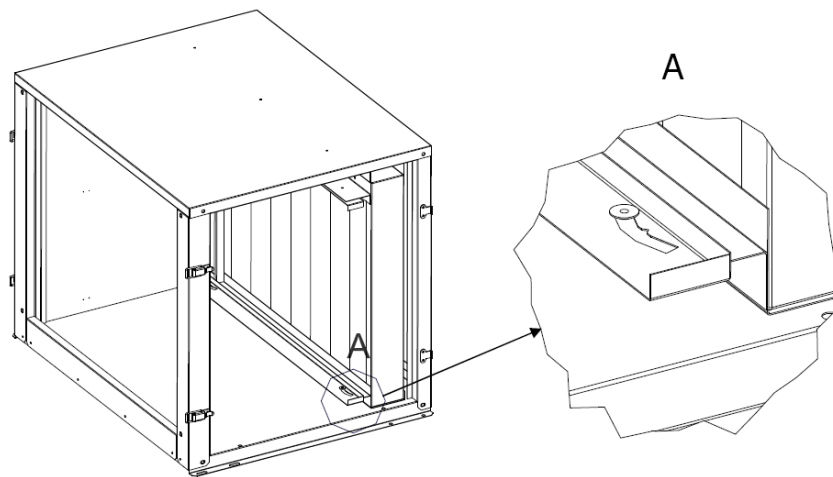

ВАЖНО

Не рекомендуется разбирать или заменять любые части устройства самостоятельно, поскольку это автоматически приведет к аннулированию заводской гарантии.

В случае неисправности оборудования необходимо обратиться к официальному представителю компании Soler&Palau в вашем регионе.

Компания Soler&Palau оставляет за собой право вносить изменения в конструкцию оборудования без предварительного уведомления