



# TLS-501 TLS-503T



**Este producto solo es adecuado para espacios bien aislados o uso ocasional.  
This product is only suitable for well insulated spaces or occasional use.  
Ce produit doit être utilisé uniquement pour les locaux bien isolés  
ou d'utilisation occasionnelle.**





TLS-501

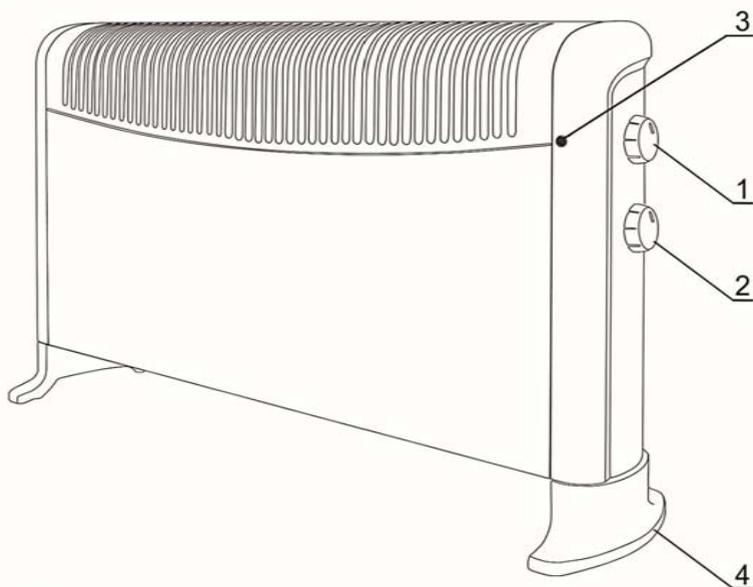

TLS-503 T

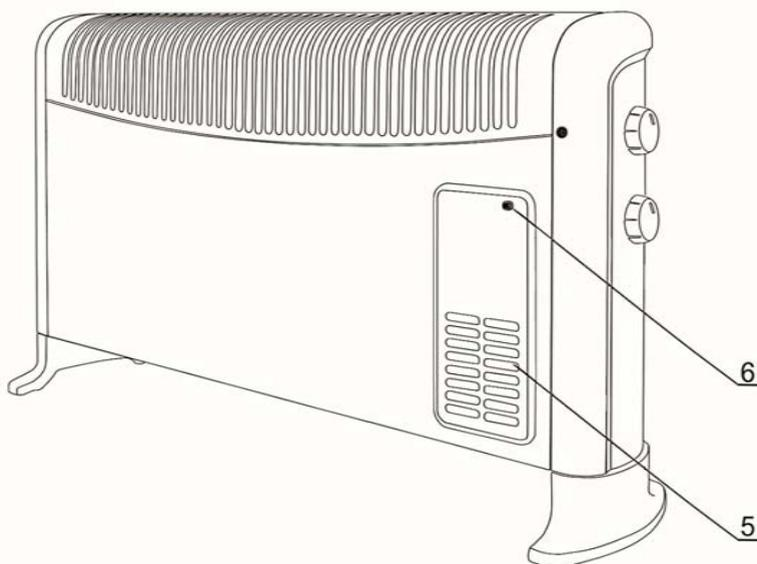
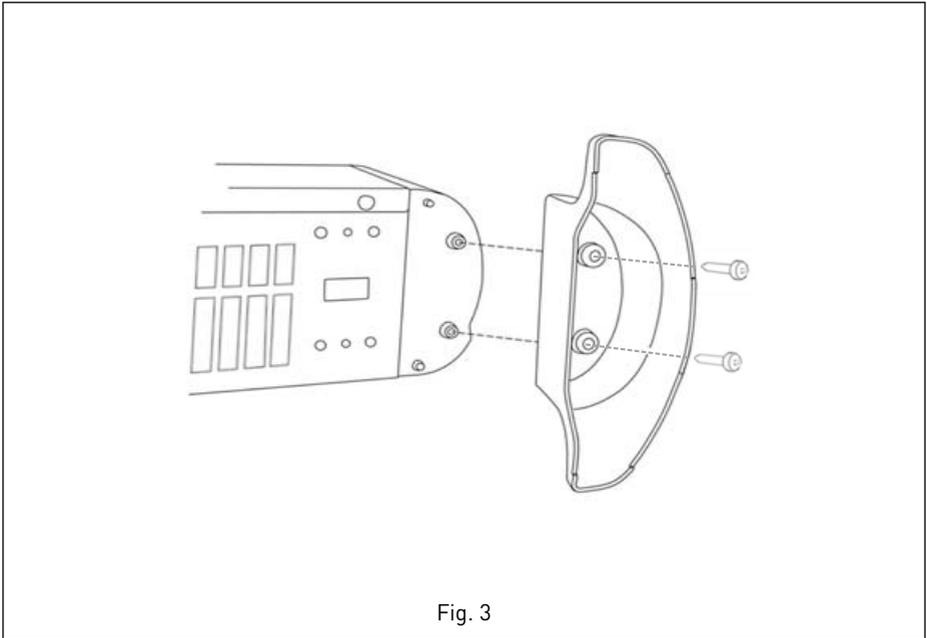
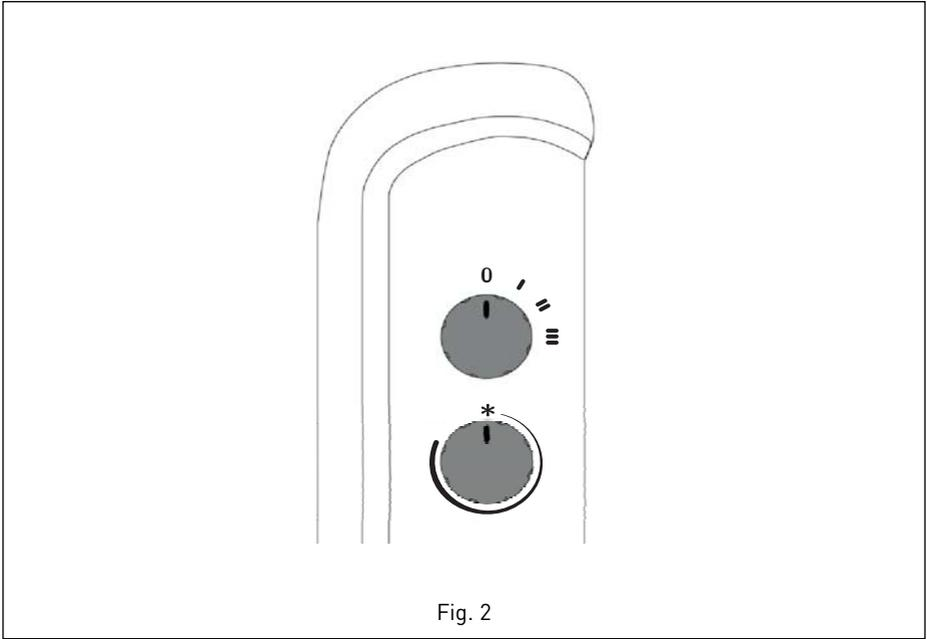

Fig. 1



## ESPAÑOL

### 1. INSTRUCCIONES DE USO

---

Le rogamos que lea atentamente las presentes instrucciones antes de poner en marcha el aparato. Éstas le facilitarán información importante para su seguridad y para el uso correcto del mismo.

Los convectores **TLS-501** y **TLS-503 Turbo** cumplen con las normativas de seguridad eléctrica Europeas. Los accesorios requeridos para su montaje como aparato móvil se indican en la **Figura 3**.

Rogamos que compruebe el perfecto estado del aparato al desembalarlo, ya que cualquier defecto de origen, está amparado por la garantía **S&P**.

### 2. ADVERTENCIAS DE SEGURIDAD

---

- No utilice este aparato de calefacción en el entorno inmediato de una bañera, ducha o piscina.
- Mientras el convector esté en funcionamiento, el cable no deberá estar en contacto con la zona caliente del mismo.
- No use el convector para secar la ropa.
- No manipule el convector con las manos mojadas.
-  Este símbolo significa: “NO CUBRIR” el producto con objetos o prendas que impidan la libre circulación del aire. Si se cubre el calefactor existe el riesgo de sobrecalentamiento.
- Si el cable de alimentación está dañado, únicamente puede ser sustituido por uno de nuestros talleres de reparación o por personal cualificado, con el fin de evitar un peligro.
- Aparato de doble aislamiento , en consecuencia no requiere de conexión a tierra.
- No situe el aparato al lado de una pared construida con materiales combustibles (madera, plástico, etc).
- No deben quedar objetos inflamables (cortinas, muebles, etc) a menos de 50 cm del circuito del aire caliente.



- No utilice el aparato en habitaciones cuya área sea inferior a 4m<sup>2</sup>.
- No coloque el aparato donde haya corrientes de aire, porque pueden perturbar su buen funcionamiento.
- Siempre que se quiera usar el aparato monte los pies del mismo.
- Mantenga siempre limpias las rejillas de entrada y de salida del aire.
- **PRECAUCIÓN:** Algunas partes de este aparato pueden ponerse muy calientes y causar quemaduras. Debe ponerse atención particular cuando los niños y las personas vulnerables estén presentes.
- Los niños menores de 3 años deben mantenerse fuera del alcance del aparato a menos que sean continuamente supervisados.
- Los niños desde 3 años y menores de 8 años deben sólo encender/apagar el aparato siempre que éste haya sido colocado en una posición de funcionamiento normal prevista y que sean supervisados o hayan instrucciones relativas al uso del aparato de una forma segura y entiendan los riesgos que el aparato tiene.
- Los niños desde 3 años y menores de 8 años no deben enchufar, regular y limpiar el aparato o realizar operaciones de mantenimiento.
- Este aparato pueden utilizarlo niños con edad de 8 años y superior y personas con capacidades físicas, sensoriales o mentales reducidas o falta de experiencia y conocimiento, si se les ha dado la supervisión o formación apropiadas respecto al uso del aparato de una manera segura y comprenden los peligros que implica.
- Los niños no deben jugar con el aparato.
- No se puede utilizar el producto conectado a un programador, temporizador u otro dispositivo que controle la conexión del calefactor automáticamente.
- Solo para uso interno 

### 3. DESCRIPCIÓN DEL APARATO (figura 1)

---

1. Mando selector de potencia.
2. Mando control termostato.
3. Luz indicador aparato conectado a la red eléctrica.
4. Pies soporte.
5. Ventilador soporte (solo modelo TLS-503T).
6. Interruptor luminoso ventilador de soporte (solo modelo TLS-503T).

### 4. INSTALACIÓN

---

Antes de poner el aparato en marcha, es indispensable que tenga los pies montados.

#### Montaje de los pies

Encajar los pies en el lateral correspondiente (Fig. 3) y fijar cada uno mediante los 4 tornillos pequeños suministrados.

### 5. PUESTA EN MARCHA Y FUNCIONAMIENTO

---

Una vez comprobado que la tensión de alimentación de la red eléctrica coincide con la indicada en la placa de características, conecte el aparato a la red eléctrica.

1. Seleccione la potencia mediante el mando selector de potencias y gire el mando del termostato en el sentido de las agujas del reloj hasta su posición máxima (Fig. 2).

<b>0</b>	OFF
<b>I</b>	Baja potencia
<b>II</b>	Media potencia
<b>III</b>	Alta potencia

2. Una vez la habitación haya alcanzado la temperatura deseada, gire el mando del termostato en el sentido contrario a las agujas del reloj, hasta producirse un suave "clic". El aparato se conectará y desconectará automáticamente para mantener la temperatura preseleccionada.

### 6. FUNCIONAMIENTO COMBINADO (solo modelo TLS-503T)

---

Para acelerar el calentamiento de la sala, se puede conectar adicionalmente el ventilador de soporte, mediante el interruptor del mismo. En esta posición se iluminará el interruptor.



## 7. PROTECCIÓN ANTIHELADAS

---

Los convectores S&P incorporan un dispositivo anti heladas que hace que el aparato se ponga en funcionamiento cuando la temperatura ambiental de la habitación desciende de +5°C. Para accionar este dispositivo basta con conectar el aparato a la red, colocar el selector de potencias en cualquiera de sus posiciones activas y el mando termostato en la posición  (Fig. 2). El aparato quedará desconectado, pero si la temperatura de la habitación desciende de +5°C, automáticamente se pondrá en funcionamiento manteniendo una temperatura de +5°C.

Este modo de funcionamiento es especialmente beneficioso en lugares donde se alcanzan bajas temperaturas y es fácil que se hiele el agua de las tuberías.

## 8. PROTECCIÓN CONTRA SOBRECALENTAMIENTO

---

En el caso que se produjera alguna perturbación, el doble sistema de auto desconexión por sobrecalentamiento actuaría automáticamente. Si esto ocurre:

- Coloque el selector de potencias en la posición "0".
- Desconecte el aparato de la res eléctrica.
- Deje enfriar el aparato durante unos 15 minutos.
- Revise que no estén obstruidas las rejillas de entrada y de salida del aire. Si fuera necesario, límpielas con un aspirador.
- Si después de este control el aparato no funciona con normalidad, le rogamos que acuda a la amplia **Red de Servicios Oficiales de S&P**.

## 9. MANTENIMIENTO

---

Los convectores S&P no necesitan de un especial mantenimiento. Antes de proceder a su limpieza asegúrese de desconectar el aparato de la red.

Espere que la carcasa se enfríe y límpiela con un paño seco suave. Utilice un aspirador para limpiar las rejillas de entrada y salida del aire.

Bajo ningún concepto debe sumergirse el aparato ni ponerlo debajo del grifo.

Si no va a usar el convector durante un periodo largo de tiempo, le aconsejamos que lo desconecte de la red eléctrica y guarde todo el aparato dentro de su propio embalaje en un lugar seco.

## 10. INFORMACIÓN PERTINENTE PARA EL DESMONTAJE, RECICLADO O ELIMINACIÓN DEL PRODUCTO AL FINAL DE LA VIDA ÚTIL

---

En el caso de desguace del aparato, hay que respetar las disposiciones correspondientes a la eliminación o reciclaje de los materiales y componentes.

Listado de los principales materiales del calefactor:

- Carcasa delantera y trasera de metal.
- Laterales, pies y controles de plástico PP V0.
- Cables eléctricos.
- Elemento calefactor (FeCrAl y mica).
- Motor (acero, aluminio y cobre). Modelo TLS-503T.

## 11. PUESTA FUERA DE SERVICIO Y RECICLAJE

---



La normativa CEE y el compromiso que debemos adquirir en futuras generaciones nos obligan al reciclado de materiales; le rogamos que no olvide depositar todos los elementos sobrantes del embalaje en los correspondientes contenedores de reciclaje. Si su aparato, además, está etiquetado con este símbolo, no olvide llevar el aparato sustituido al Gestor de Residuos más próximo.

## 12. ASISTENCIA TÉCNICA

---

La extensa **Red de Servicios Oficiales S&P** garantizan una adecuada asistencia técnica. En caso de observar alguna anomalía en el funcionamiento del aparato, rogamos se ponga en contacto con cualquier de los servicios mencionados, donde será debidamente atendido. Cualquier manipulación, que no sea estrictamente necesaria para la instalación del aparato, efectuada por personas ajenas a los **Servicios oficiales de S&P**, nos obliga a cancelar su garantía.

Para aclarar cualquier duda con respecto a los productos S&P diríjase a la **Red de Servicios Post Venta** si es en territorio español, o a su distribuidor habitual en el resto del mundo. Para su localización puede consultar la página WEB: **[www.solerpalau.com](http://www.solerpalau.com)**.



## ENGLISH

### 1. INSTRUCTIONS FOR USE

---

Please read these instructions carefully before starting the convector heater as they provide important information for your safety and for the correct use of the convector heater.

The **TLS-501 and TLS-503 Turbo** convector heaters meet the European electrical safety regulations. The accessories required for assembly, mobile device are indicated in **Figure 3**.

Please check that the convector heater is in perfect condition when you unpack it as any factory defects are covered by the **S&P** guarantee.

### 2. SAFETY WARNINGS

---

- Do not use this convector close to a bath, shower or swimming pool.
- Whilst the convector is in operation, the cable must not be in contact with the hot area of the device.
- Do not use the convector to dry clothes.
- Do not handle the convector with wet hands.
-  This symbol means “Do not cover” this appliance with objects that prevent the air circulating freely. Obstructing the air-flow increases the risk of overheating.
- If the flexible power cable is damaged, it should only be replaced in one of our Repair Workshops or by qualified staff in order to avoid a dangerous situation.
- Double insulated appliance , therefore does not require grounding.
- Do not place the convector next to a wall made of combustible materials (wood, plastic, etc).
- Inflammable objects must not be left within 50 cm of the hot air circuit (curtains, etc).
- Do not use the appliance in rooms whose area is less than 4m<sup>2</sup>.
- Do not place the device where are air drafts, because can disrupt its proper functioning.

- Whenever you want use the device mount the foot of it.
- Always ensure that the air inlet and outlet grilles are clean.
- **CAUTION:** Some parts of this product may be become hot and cause burns. Particular attention should be when children and vulnerable people are present.
- Children of less than 3 years should be kept away unless continuously supervised.
- Children aged from 3 years and less than 8 years shall only switch on/off the appliance provided that it has been placed or installed in its intended normal operating position and they have been given supervision or instruction concerning use of the appliance in a safe way and understand the hazards involved.
- Children aged from 3 years and less than 8 years shall not plug in, regulate and clean the appliance or perform user maintenance.
- This appliance can be used by children aged from 8 years and above and persons with reduced physical, sensory or mental capabilities or lack of experience and knowledge if they have been given supervision or instruction concerning use of the appliance in a safe way and understand the hazards involved.
- Children should not play with the product.
- This appliance must not be used connected to a programmer, timer or another device that controls heater connection automatically.
- Only for internal use 

### 3. DESCRIPTION OF THE DEVICE (figure 1)

---

1. Power selector control.
2. Thermostat control command.
3. Light indicator - Device connected to the power supply.
4. Support feet.
5. Fan support (only TLS-503T model).
6. Light switch fan support (only TLS-503T model).



## 4. INSTALLATION

---

Before starting the convector, the base must be fitted.

### Fitting the base

Fit the base supports to the side (Fig. 3) and secure each one with four small screws.

## 5. SWITCHING ON AND OPERATION

---

Once you have checked that the mains voltage coincides with the voltage indicated on the name plate, connect the convector.

1. Select the power using the power selector command and turn the thermostat command in the direction of clockwise to its maximum position (Fig. 2).

<b>0</b>	OFF
<b>I</b>	Low power
<b>II</b>	Medium power
<b>III</b>	High power

2. Once the room has reached the desired temperature, turn the thermostat control anti-clockwise until you hear a slight click. When the thermostat control is in this position, the convector will connect and disconnect automatically to keep the pre-selected temperature constant.

## 6. COMBINED OPERATION (only TLS-503T model)

---

To accelerate the heating of the room you can also connect the fan by pressing the fan switch. In this position the switch will light up.

## 7. ANTI-FREEZE PROTECTION

---

The S&P convectors incorporate an anti-freeze device which triggers the convector when the room temperature drops below +5°C.

To activate this device just connect the convector to the mains, place the power selector in any of the active positions and the thermostat control in the  position (Fig. 2).

The convector will remain disconnected until the room temperature drops below +5°C when it will start automatically to ensure the temperature is maintained over +5°C.

This device is particularly useful in places where low temperatures are common and the water pipes are likely to freeze, etc.

## 8. PROTECTION AGAINST OVERHEATING

---

If any operating trouble is produced, the overheating disconnection system will automatically disconnect the convector. If this occurs:

- Place the power switch in the "0" position
- Disconnect the convector from the mains.
- Let the convector cool down for 15 minutes.
- Check that the air inlet and outlet grilles are not blocked. If necessary, clean them with a vacuum cleaner.
- If the convector still does not work normally after these checks, please contact the extensive network of **S&P Official Services**.

## 9. MAINTENANCE

---

The S&P convectors do not require any special maintenance. Before cleaning do not forget to disconnect the convector from the mains.

Wait for the body to cool down and clean with a soft cloth. Use a vacuum cleaner to clean the air inlet and outlet grilles.

Under no circumstances must the convector be submerged in water or placed under a running tap.

If the convector is not used for a long period of time, we suggest you disconnect it from the mains and keep the whole apparatus in its own packaging in a dry place.

## 10. RELEVANT INFORMATION FOR THE DISMANTLING, RECYCLING OR ELIMINATION OF THE PRODUCT AT THE END OF THE USEFUL LIFE

---

In the case of scrapping the appliance, the provisions corresponding to the disposal or recycling of the materials and components must be respected.

List of the main heater materials:

- Front and rear housing of metal.
- Laterals, feet and plastic controls PP V0.
- Electric cables.
- Heating element (FeCrAl and mica).
- Motor (steel, aluminum and copper). TLS-503T model.

## 11. PUTTING OUT OF SERVICE AND RECYCLING

---



EEC legislation and our consideration of future generations mean that we should always recycle materials where possible; please do not forget to deposit all packaging in the appropriate recycling bins. If your device is also labeled with this symbol, please take it to the nearest Waste Management Plant at the end of its servicable life.



## 12. TECHNICAL ASSISTANCE

---

The extensive network of **S&P Official Services** guarantees good technical assistance all over Spain. If you observe any anomalies in the convector, please contact any of the above mentioned Services, where you can get the correct advice. Any modification that is not strictly necessary for the installation of the device and carried out by persons outside of the **S&P Official Services** will invalidate the guarantee.

For any queries regarding the S&P Products go to the **S&P After Sales Service** network if is Spanish territory or your dealer in the world. For the nearest location you can consult the webpage: **[www.solerpalau.com](http://www.solerpalau.com)**.

## FRANÇAIS

### 1. MODE D'EMPLOI

---

Lire attentivement ces instructions avant d'utiliser l'appareil.

Les convecteurs **TLS-501 et TLS-503 Turbo** sont conformes aux normes européennes. Les accessoires nécessaires pour le montage comme un dispositif mobile sont présentés dans la **figure 3**.

Vérifier, dès l'avoir sorti de son emballage, le parfait état de l'appareil ainsi que son fonctionnement, étant donné que tout éventuel défaut d'origine est couvert par la garantie.

### 2. RECOMMANDATIONS DE SECURITÉ

---

- Ne pas utiliser dans un local contenant une baignoire, une douche ou une piscine.
- Ne pas faire passer le câble d'alimentation électrique devant la grille de sortie d'air chaud, ni le mettre en contact avec les parois quand le convecteur est en fonctionnement.
- Ne pas utiliser l'appareil pour sécher les vêtements.
- Ne jamais toucher l'appareil avec les mains mouillées ou humides.
-  Ce symbole signifie: "NE PAS COUVRIR" l'appareil de chauffage avec des objets ou du linge empêchant la libre circulation de l'air. Si l'appareil de chauffage est recouvert il existe un risque de surchauffe.
- Si le câble souple d'alimentation est abîmé il doit être remplacé uniquement par un câble ayant les mêmes caractéristiques et par un professionnel compétent.
- Appareil possède une double isolation électrique , et ne nécessite donc pas de mise à la terre.
- Ne pas installer les convecteurs près d'un mur fabriqué en matériaux combustibles (bois, plastique, etc)
- Ne pas placer d'objets inflammables à moins de 50 cm du flux d'air chaud (rideaux, etc).



- Ne pas utiliser l'appareil dans des locaux dont la superficie est inférieure à 4 m<sup>2</sup>.
- Ne pas placer l'appareil aux courants d'air, cela pourrait perturber son bon fonctionnement.
- En cas d'utilisation de l'appareil, monter les pieds avant de l'utiliser.
- Maintenir les grilles d'entrée et de sortie d'air, propres.
- **ATTENTION** - Certaines parties de ce produit peuvent devenir très chaudes et provoquer des brûlures. Il faut prêter une attention particulière en présence d'enfants et de personnes vulnérables.
- Il convient de maintenir à distance les enfants de moins de 3 ans, à moins qu'ils ne soient sous surveillance continue.
- Les enfants âgés entre 3 ans et 8 ans doivent uniquement mettre l'appareil en marche ou à l'arrêt, à condition que ce dernier ait été placé ou installé dans une position normale prévue et que ces enfants disposent d'une surveillance ou aient reçu des instructions quant à l'utilisation de l'appareil en toute sécurité et en comprennent bien les dangers potentiels.
- Les enfants âgés entre 3 ans et 8 ans ne doivent ni brancher, ni régler, ni nettoyer l'appareil, ni réaliser l'entretien de l'utilisateur.
- Cet appareil peut être utilisé par des enfants âgés de 8 ans et plus, Cet appareil n'est pas prévu pour être utilisé par des personnes (y compris les enfants) dont les capacités physiques, sensorielles ou mentales sont réduites ou des personnes dénuées d'expérience ou de connaissance, sauf si elles ont pu bénéficier, par l'intermédiaire d'une personne responsable de leur sécurité, d'une surveillance ou d'instructions préalables concernant l'utilisation de l'appareil.
- Les enfants ne doivent pas jouer avec l'appareil.
- Cet appareil de chauffage ne doit pas être raccordé à un programmateur ou autre type de dispositif permettant la mise en marche automatique de l'appareil.

- Seulement pour usage domestique en intérieur 

### 3. DESCRIPTION DE L'APPAREIL (figure 1)

---

1. Contrôle sélecteur de puissance.
2. Bouton de commande du thermostat.
3. Témoin lumineux de mise sous tension.
4. Pieds supports.
5. Ventilateur (modèle TLS-503T uniquement).
6. Témoin lumineux du ventilateur (modèle TLS-503T uniquement).

### 4. INSTALLATION

---

Avant de mettre en marche le convecteur il est indispensable qu'il ait les pieds montés.

#### Montage des pieds

Emboîter les pieds dans le latéral (**Fig. 3**) et fixer chacun d'eux avec quatre petits vis.

### 5. MISE EN MARCHÉ ET FONCTIONNEMENT

---

Vérifier que la tension du réseau est compatible avec celle indiquée sur la plaque caractéristique de l'appareil.

1. Sélectionner la puissance de chauffage par l'intermédiaire du sélecteur de puissances (Fig. 2).

<b>0</b>	OFF
<b>I</b>	Petite puissance
<b>II</b>	Puissance moyenne
<b>III</b>	Pleine puissance

2. Quand la température dans la pièce à chauffer a atteint le niveau désiré, tourner la commande du thermostat, dans le sens inverse des aiguilles d'une montre, jusqu'à ce que s'entende un léger "clic". En laissant le thermostat sur cette position, le convecteur soufflant maintiendra la température présélectionnée en se mettant en marche et en s'arrêtant automatiquement.

### 6. FONCTIONNEMENT DU VENTILATEUR (seulement modèle TLS-503T)

---

Pour accélérer la mise en température d'une pièce, le TLS -503 Turbo dispose d'un ventilateur qui se met en marche par l'intermédiaire de l'interrupteur situé en façade et qui s'allumera en cas d'utilisation.



## 7. DISPOSITIF “HORS GEL”

---

Les convecteurs **S&P** incorporent un dispositif « hors gel ». Ce dispositif met en marche automatiquement le convecteur quand la température ambiante chute en dessous de +5°C. Avec l'appareil branché au réseau, sélectionner la puissance de chauffage et placer la commande du thermostat sur la position ❄️ (Fig. 2).

L'appareil est déconnecté, mais si la température ambiante descend en dessous de +5°C, il se mettra automatiquement en marche pour maintenir une température de +5°C.

Cette fonction est très utile pour les lieux que l'on désire préserver du gel.

## 8. PROTECTION THERMIQUE

---

Les convecteurs mobiles TLS sont équipés d'une protection thermique arrêtant automatiquement l'appareil en cas de surchauffe.

Au cas où cela se produirait:

- Placer le sélecteur de puissance sur la position “0”.
- Débrancher l'appareil du réseau électrique.
- Laisser le refroidir 15 minutes.
- Vérifier que les grilles d'entrée et de sortie ne sont pas obstruées. Si nécessaire les nettoyer avec un aspirateur.
- Si le problème persiste, mettez vous en contact avec le **distributeur S&P**.

## 9. MAINTENANCE

---

Les convecteurs S&P ne nécessitent pas de maintenance particulière. Avant de procéder au nettoyage, débrancher l'appareil du secteur et attendre que le châssis refroidisse complètement. Le nettoyer avec un chiffon doux et sec. Utiliser un aspirateur pour nettoyer les grilles d'entrée et de sortie d'air.

Ne jamais immerger l'appareil dans l'eau ni le placer sous un robinet d'eau.

Si l'appareil n'est pas utilisé durant une période prolongée, le ranger à l'abri de la poussière.

## 10. INFORMATION PERTINENTE POUR LE DEMONTAGE, LE RECYCLAGE OU L'ELIMINATION DU PRODUIT EN FIN DE VIE UTILE

---

En cas de mis au rebut de l'appareil, il faut respecter les dispositions correspondant à l'élimination ou le recyclage des matériaux et composants.

Liste des principaux matériaux de l'appareil de chauffage:

- Boîtier métallique avant et arrière.
- Côtés, pieds et commandes en plastique PP V0.
- Câbles électriques.
- Eléments chauffants (FeCrAl et mica).
- Moteur (acier, aluminium et cuivre). Modèle TLS-503T.

## 11. MISE HORS SERVICE ET RECYCLAGE

---



La norme de la CEE et l'engagement que nous devons maintenir envers les futures générations nous obligent à recycler le matériel; nous vous prions de ne pas oublier de déposer tous les éléments restants de l'emballage dans les containers correspondants de recyclage. Si ce symbole est apposé sur l'appareil, déposer l'appareil remplacé dans la déchetterie la plus proche.

## 12. ASSISTANCE TECHNIQUE

---

En cas d'anomalie dans le fonctionnement de l'appareil, contacter votre distributeur. Toute manipulation, qui n'est pas strictement nécessaire à l'installation de l'appareil, réalisée par des personnes non qualifiées, nous obligerait à annuler la garantie.



## PORTUGUÊS

### 1. INSTRUÇÕES DE USO

---

Pedimos o favor de ler atentamente as seguintes instruções antes de colocar em funcionamento o aparelho. Estas lhe disponibilizarão informações importantes para sua segurança e para o uso correto do mesmo.

Os convetores **TLS-501 e TLS-503 Turbo** cumprem as normativas de segurança elétrica Europeias. Os acessórios necessários para a sua montagem como parêlho móvel estão indicados na **Figura 3**.

Pedimos que verifique o perfeito estado do aparelho ao desembala-lo, visto que qualquer defeito de fabrico, está coberto pela garantia **S&P**.

### 2. ADVERTÊNCIAS DE SEGURANÇA

---

- Não utilize o aparelho de aquecimento perto de uma banheira, um duche ou piscina.
- Enquanto o convetor esta em funcionamento, o cabo não deverá estar em contato com a zona quente do mesmo.
- Não utilize o convetor para secar roupa.
- Não utilize o convetor com as mãos molhadas.
-  Este símbolo significa “ não cobrir” o produto com objetos ou algo que empeça a livre circulação de ar. Se cobrir o aquecedor corre o risco de sobreaquecimento.
- Se o cabo de alimentação esta danificado, só poderá ser substituído num dos nossos locais de reparação ou por pessoal qualificado, para que evite perigos.
- Aparelho de duplo isolamento , como consequência não requer ligação a terra.
- Não coloque o aparelho ao lado de uma parede construída com materiais combustíveis (madeira, plástico, etc)
- Não devem ter-se objetos inflamáveis (cortinas, moveis, etc) a menos de 50 cm do circuito de ar quente.



- Não utilize o aparelho em habitações cuja área é inferior a 4 m<sup>2</sup>.
- Não coloque o aparelho onde haja correntes de ar, porque podem alterar o seu bom funcionamento.
- Sempre que se queira usar o aparelho como aquecedor móvel, monte os pés do mesmo.
- Mantenha sempre limpas as grelhas de entrada e de saída de ar.
- **CUIDADO:** Algumas partes deste aparelho podem aquecer e causar queimaduras. Uma atenção especial deve ser feita quando as crianças e pessoas vulneráveis estão presentes.
- Crianças menores de 3 anos de idade devem ser mantidas fora do alcance do aparelho a menos que sejam monitorizados continuamente.
- Crianças de 3 anos e com menos de 8 anos de idade só deve ligar / desligar o dispositivo, desde que ele foi colocado em uma posição normal de operação e desde que tenha sido dada supervisão ou instruções relativas à utilização do aparelho com segurança e entender o corre o risco de que o dispositivo tem.
- Crianças de 3 anos e com menos de 8 anos de idade não devem ligar, regular e limpar o aparelho ou realizar manutenção.
- Este dispositivo pode ser utilizado com crianças em idade de 8 e acima e pessoas com deficiências físicas, sensoriais ou mentais ou falta de experiência e conhecimento, se tiverem recebido supervisão ou treinamento sobre o uso adequado dos equipamentos de uma maneira segura e compreender os perigos envolvidos.
- As crianças não devem brincar com o aparelho.
- Não se pode utilizar o produto ligado a um programador, temporizador ou outro dispositivo que controle a ligação do aquecedor automaticamente.
- Apenas para uso interno 



### 3. DESCRIÇÃO DO APARELHO (FIGURA 1)

---

1. Botão seletor de potência.
2. Botão de controlo do termostato.
3. Luz indicadora de aparelho ligado a rede elétrica.
4. Pés de suporte.
5. Ventilador suporte (apenas para modelo TLS-503T).
6. Interruptor luminoso do ventilador de suporte (apenas para modelo TLS- 503T).

### 4. INSTALAÇÃO

---

Antes de colocar o aparelho em funcionamento, é indispensável que tenha os pés montados.

#### Montagem dos pés

Encaixe os pés na lateral correspondente (Fig. 3) e fixe cada um com os parafusos pequenos enviados.

### 5. LIGAÇÃO E FUNCIONAMENTO

---

Uma vez comprovado que a tensão de alimentação da rede elétrica coincide com a indicada nas placas de características, ligue o aparelho a rede elétrica.

1. Selecione a potência mediante o botão seletor de potências e rode o botão do termostato no sentido das agulhas do relógio até a sua posição máxima.(Fig. 2).

<b>0</b>	OFF
<b>I</b>	Potencia mínima
<b>II</b>	Potencia media
<b>III</b>	Potencia máxima

2. Uma vez que o local tenha alcançado a temperatura desejada, rode o botão do termostato no sentido contrário às agulhas do relógio, até ouvir um suave “click”. O aparelho vai ligar-se e desligar-se automaticamente para manter a temperatura pré-selecionada.

### 6. FUNCIONAMENTO COMBINADO (apenas no modelo TLS-503 T)

---

Para acelerar o aquecimento da divisão pode adicionalmente ligar o ventilador de suporte, mediante o interruptor do mesmo. Nesta posição acende a luz do interruptor.



## 7. PROTEÇÃO ANTI GELO

---

Os convectores S&P incorporam um dispositivo anti gelo que faz com que o aparelho se ligue quando a temperatura ambiente da divisão atinge +5°C.

Para acionar este dispositivo basta ligar o aparelho a rede elétrica, colocar o seletor de potência em qualquer uma das suas posições ativas e o botão de termostato na posição  (Fig. 2). O aparelho ficará desligado, mas se a temperatura ambiente descer aos +5°C, automaticamente o aparelho irá ligar-se mantendo uma temperatura de +5°C. Este modo de funcionamento é especialmente benéfico em lugares onde se alcançam baixas temperaturas e é fácil que congele a água dos tubos.

## 8. PROTEÇÃO CONTRA SOBRE-AQUECIMENTO

---

No caso de se produzir alguma anomalia, o duplo sistema de auto-desligamento por sobre-aquecimento actua automaticamente. Se isto ocorrer:

- Coloque o seletor de potência na posição "0".
- Desligue o aparelho da rede elétrica.
- Deixe o aparelho arrefecer durante 15min +/-.
- Revise para que não estejam obstruídas as grelhas de entrada e saída do ar. Se necessário limpe-as com um aspirador.
- Se depois deste controlo o aparelho não funcionar com normalidade, pedimos que recorra a ampla rede de serviços técnicos oficiais S&P.

## 9. MANUTENÇÃO

---

Os convectores S&P não necessitam de uma manutenção especial. Antes de proceder a sua limpeza assegure-se de que desligou o aparelho da rede elétrica.

Espera que o corpo do aparelho arrefeça e limpe com um pano seco suave, utilize um aspirador para limpar as grelhas de entrada e saída de ar.

Nunca deve colocar o aparelho de baixo de água ou limpá-lo com mangueira ou chuveiro.

Se não vai utilizar o aparelho durante um largo período de tempo, aconselhamos que o desligue da rede elétrica e guarde todo o aparelho dentro da sua embalagem ou similar em um lugar seco.

## 10. INFORMAÇÃO PERTINENTE PARA A DESMONTAGEM, RECICLAGEM OU ELIMINAÇÃO DO PRODUTO NO FINAL DA SUA VIDA ÚTIL

---

No caso de já não necessitar mais do aparelho, devemos respeitar as disposições correspondentes a sua eliminação ou reciclagem dos materiais e componentes.

Lista dos principais materiais do aquecedor:

- Caixa dianteira e traseira em metal.
- Laterais, pés e controlos em plástico PP V0.
- Cabos elétricos.
- Elemento de aquecimento (FeCrAl e mica).
- Motor (aço, alumínio e cobre). Modelo TLS-503T.



## 11. PÔR FORA DE SERVIÇO E RECICLAGEM

---



A normativa da CEE e o compromisso que devemos adquirir com as futuras gerações, obrigam-nos à reciclagem de materiais; pedimos-lhe que não se esqueça de depositar todos os elementos sobrantes da embalagem nos correspondentes contentores de reciclagem. Além disso se o seu aparelho, esta etiquetado com este símbolo, não se esqueça de levar o aparelho substituído ao gestor de resíduos mais próximo.

## 12. ASSISTENCIA TÉCNICA

---

A extensa **rede de serviços oficiais S&P** garante uma adequada assistência técnica. No caso de observar alguma anomalia no funcionamento do aparelho, pedimos que entre em contacto com qualquer um dos serviços mencionados, onde será devidamente atendido. Qualquer manipulação, que não seja estritamente necessária para a instalação do aparelho, efetuada por pessoas alheias aos **serviços oficiais S&P**, obriga-nos a cancelar a sua garantia.

Para esclarecer qualquer dúvida com respeito aos produtos S&P deve dirigir-se à **rede de serviços pós venda** se é em território espanhol, ou ao seu distribuidor habitual no resto do mundo. Para ver a sua localização pode consultar a página WEB: **[www.solerpalau.com](http://www.solerpalau.com)**.



## 1. ИНСТРУКЦИИ ПО ЭКСПЛУАТАЦИИ

---

Пожалуйста, внимательно изучите данную инструкцию перед эксплуатацией конвектора. Данное руководство содержит важную информацию по безопасной и правильной эксплуатации конвектора.

Конвекторы **TLS-501** и **TLS-503T** соответствуют Европейским требованиям электробезопасности. Аксессуары требуемые для использования продукта представлены на Рис.3 / Fig.3.

Перед проведением каких-либо действий с продуктом, убедитесь в целостности заводской упаковки. Затем аккуратно распакуйте продукт и проверьте его внешний вид на предмет возможных повреждений. Все производственные дефекты попадают под заводскую гарантию S&P.

## 2. ИНСТРУКЦИИ ПО БЕЗОПАСНОСТИ

---

- Перед включением вилки в розетку убедитесь, что ручка выключателя конвектора находится в положении 0.
- Конвектор не должен располагаться в углубленном месте (под столом, на столе и т.д.), где есть препятствия свободной циркуляции воздуха как на входе, так и на выходе.
- Не располагайте конвектор непосредственно под розеткой.
- Не используйте данный конвектор вблизи душевой, ванной или бассейна.
- Не прикасайтесь к конвектору мокрыми руками.
- Не вытаскивайте вилку из розетки, держась за кабель. Держаться следует только за вилку.
- Перед выполнением любых операций по очистке и техобслуживанию убедитесь, что устройство отключено от сети электропитания.
- Не используйте конвектор для сушки одежды.
- Не вставляйте никаких предметов в решетку конвектора, так как это может привести к поражению электрическим током, возгоранию или поломке устройства.



-  Данный символ означает, что запрещается накрывать конвектор любыми предметами, это ухудшит циркуляцию воздуха и может привести к перегреву прибора.
- Не используйте прибор с поврежденным кабелем и/или вилок. В случае обнаружения подобной неисправности обратитесь к продавцу или официальному представителю S&P в вашем регионе.
- Прибор имеет двойную изоляцию  и не требует заземления.
- Горючие предметы должны располагаться на расстоянии не менее 0,5 м от конвектора (шторы и т.п.)
- Не используйте прибор в помещениях площадью менее 4 м<sup>2</sup>.
- Не располагайте прибор в местах, где есть сквозняки. Это нарушает его правильную работу.
- Прибор не должен устанавливаться на пол без ножек, которые входят в комплект поставки.
- Регулярно проверяйте, чтобы отверстия входа и выхода воздуха оставались чистыми.
- Данное оборудование может использоваться детьми старше 8 лет, а также людьми с нарушением физических, сенсорных или психических способностей, только после предварительного инструктажа относительно свойств оборудования, опасностей и правил безопасного обращения с ним.
- Не позволяйте детям играть с оборудованием.
- Дети младше 3-х лет не должны приближаться к оборудованию или быть постоянно под надзором взрослых.
- Дети в возрасте от 3-х до 8-ми лет могут только включать и выключать прибор, при условии, что он правильно установлен, находится в нормальном рабочем положении и они получили инструктаж по безопасному обращению с прибором и понимают опасности неправильного использования. Также, детям данной возрастной группы не разрешается регулировать, включать в розетку, чистить и обслуживать данное оборудование.
- ВАЖНО: некоторые части оборудования могут сильно нагреваться и прикосновение к ним может вызвать ожоги.

- Данное устройство не должно использоваться совместно с внешним программатором, таймером и т.п., которые могут управлять устройством в автоматическом режиме.
- Только для использования внутри помещений 

### 3. ОПИСАНИЕ КОНВЕКТОРА (рис.1 / fig. 1)

---

1. Ручка выбора мощности.
2. Регулируемый термостат.
3. Световой индикатор – прибор подключен к сети электропитания.
4. Опорные ножки.
5. Вентилятор (только у модели TLS-503T).
6. Световой индикатор – включение вентилятора (только у модели TLS-503T).

### 4. УСТАНОВКА

---

Перед включением, необходимо установить опорные ножки или закрепить конвектор на стене.

#### Установка опорных ножек

Приложите ножки к местам установки и закрепите их при помощи шурупов (Рис.3/Fig.3).

### 5. ВКЛЮЧЕНИЕ КОНВЕКТОРА И УПРАВЛЕНИЕ

---

После проверки параметров электросети данным на табличке прибора, включите прибор в электросеть.

1. Выберите уровень мощности при помощи соответствующей ручки и поверните ручку термостата по часовой стрелке до упора (Рис.2/Fig.2).

<b>0</b>	Выкл
<b>I</b>	Низкая мощность
<b>II</b>	Средняя мощность
<b>III</b>	Высокая мощность

2. Как только температура в комнате достигнет желаемой (по вашим ощущениям), поверните ручку термостата против часовой стрелки, пока не услышите характерный щелчок. После этого вам нет необходимости подстраивать термостат, прибор будет включаться и выключаться автоматически для поддержания заданной температуры.



## 6. ДОПОЛНИТЕЛЬНЫЙ НАГРЕВАТЕЛЬ (только для модели TLS-503T)

---

Для ускорения прогрева помещения можно включить дополнительный нагреватель (Turbo). Для этого нажмите соответствующую кнопку на приборе. Загорится световой индикатор вентилятора.

## 7. ФУНКЦИЯ АНТИЗАМЕРЗАНИЯ

---

Конвекторы S&P имеют режим антизамерзания помещения, который позволяет конвектору работать, если температура в помещении опускается ниже +5°C.

Для активации данного режима необходимо включить конвектор на любую мощность и перевести термостат в положение  (Рис.2/Fig.2).

Конвектор останется выключенным до тех пор, пока температура в помещении не опустится ниже +5°C после чего прибор автоматически включится и будет поддерживать температуру в помещении на уровне выше +5°C.

Данная функция очень полезна для регионов с холодным климатом, особенно в помещениях, где есть водяные коммуникации, которые могут замерзнуть при отрицательных температурах воздуха.

## 8. ЗАЩИТА ОТ ПЕРЕГРЕВА

---

Если возникнут проблемы с перегревом устройства, система защиты от перегрева автоматически выключит конвектор. Если это произошло необходимо выполнить следующие действия:

- Переведите ручку выбора мощности в положение "0".
- Отсоедините конвектор от сети электропитания.
- Дайте прибору остыть в течение 15 мин.
- Проверьте, что отверстия входа и выхода воздуха свободны, при необходимости очистите их при помощи пылесоса.
- Если прибор часто выключается по перегреву или работает неправильно, пожалуйста обратитесь в официальный сервисный центр S&P.

## 9. ОБСЛУЖИВАНИЕ

---

Конвекторы S&P не требуют какого-либо специального обслуживания, за исключением чистки. Перед проведением обслуживания выключите прибор из розетки.

Дождитесь, пока конвектор остынет и протрите его сухой мягкой тканью. Используйте пылесос для очистки входной и выходной решеток от пыли.

Ни при каких обстоятельствах нельзя мыть конвектор под струей воды или погружать в воду. Если конвектор не используется в течение длительного периода времени, следует отключить его от сети электропитания и поместить прибор в упаковку и хранить в сухом месте.

## 10. ИНФОРМАЦИЯ ПО ДЕМОНТАЖУ, УТИЛИЗАЦИИ И ПЕРЕРАБОТКЕ ПРОДУКТА В КОНЦЕ СРОКА СЛУЖБЫ

---

После окончания срока службы продукта утилизируйте его в соответствии с законодательством вашей страны. Поместите все материалы, подлежащие переработке, и упаковку в соответствующие контейнеры, остальные детали отправьте в ближайший центр по сбору и переработке соответствующих отходов.

Перечень основных материалов изделия:

- Металлические передняя и задняя панели.
- Боковые панели, ножки и ручки управления из PP V0.
- Электрические кабели.
- Нагревательный элемент из специального сплава.
- Электродвигатели (сталь, алюминий и медь) Модель TLS-503T.

## 11. УТИЛИЗАЦИЯ И ПЕРЕРАБОТКА

---



После окончания срока службы продукта утилизируйте его в соответствии с законодательством вашей страны, принимая во внимание заботу о будущих поколениях. Поэтому, поместите пожалуйста все материалы, подлежащие переработке, и упаковку в соответствующие мусорные контейнеры, остальные детали отправьте в ближайший центр по сбору и переработке соответствующих отходов.

## 12. ТЕХНИЧЕСКАЯ ПОДДЕРЖКА

---

Обширная официальная сервисная сеть S&P гарантирует корректную сервисную поддержку. При возникновении проблем в работе оборудования, пожалуйста, свяжитесь с официальным представителем (продавцом) S&P в вашем регионе.

Любое вмешательство (ремонт и т.п.) в оборудование лицами, неуполномоченными S&P, приведет к аннулированию заводской гарантии.

Для поиска ближайшего представителя посетите наш сайт [www.solerpalau.com](http://www.solerpalau.com)

КОМПАНИЯ S&P ОСТАВЛЯЕТ ЗА СОБОЙ ПРАВО ВНОСИТЬ ИЗМЕНЕНИЯ В КОНСТРУКЦИЮ ОБОРУДОВАНИЯ И В ДОКУМЕНТАЦИЮ БЕЗ ПРЕДВАРИТЕЛЬНОГО УВЕДОМЛЕНИЯ.







**S&P SISTEMAS DE VENTILACIÓN, S.L.U.**

C. Llevant, 4  
Polígono Industrial Llevant  
08150 Parets del Vallès  
Barcelona - España

Tel. +34 93 571 93 00  
Fax +34 93 571 93 01  
[www.solerpalau.com](http://www.solerpalau.com)



Ref. 1431236-4