

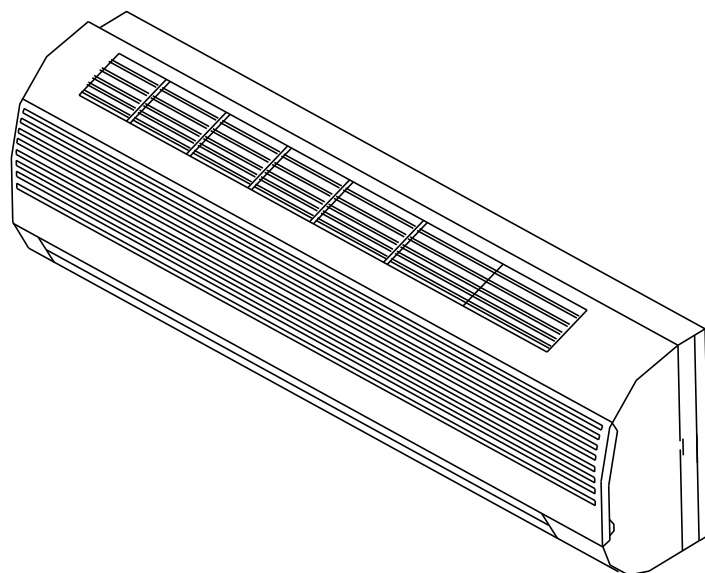

# Инструкция по эксплуатации Кондиционера раздельного типа



Эта инструкция по эксплуатации содержит важную информацию, и рекомендации, которые мы хотели бы попросить вас выполнять для качественной и продолжительной работы кондиционера.

Благодарим вас.











# ОГЛАВЛЕНИЕ







---

Правила техники безопасности и рекомендации .....	1
Наименование частей устройства .....	3
Дисплей внутреннего блока .....	4
Функция экстренного выключения и функция автоматического перезапуска .....	5
Пульт дистанционного управления (ПДУ) .....	6
Режимы работы и операция кондиционера .....	9
Защитные меры .....	14
Руководство по монтажу .....	15
Техническое обслуживание и ремонт .....	24
Обнаружение и устранение неисправностей.....	25





В соответствии с политикой непрерывного совершенствования продукции, художественные взгляды, геометрические характеристики, технические данные и вспомогательные приборы данного устройства могут изменены без уведомления.





## ПРАВИЛА ТЕХНИКИ БЕЗОПАСНОСТИ И РЕКОМЕНДАЦИИ ПО УСТАНОВКЕ

-  Внимательно прочтите это руководство перед установкой и использованием устройства.
-  В течение монтажа внутренних и наружных блоков запретить доступ детям к месту работы.
-  Непредвиденные происшествия могут случиться.
-  Убедитесь, что твердо установлена подпора наружного блока.
-  Проверьте и удостоверьтесь, что воздух не может входить в систему хладагента, и проверьте выдачу хладагента, когда перемещают кондиционер.
-  Провести цикл испытаний после установки кондиционера и записывать оперативные данные.
-  Во встроенном блоке управления устанавливаются предохранители T5A/250V.
-  Внутренний блок должен быть оборудован дополнительным автоматом или другим предохранительным устройством, защищающим устройство от перегрузки.
-  Убедитесь, что сетевое напряжение соответствует напряжению на табличке блока устройства. Выключатель устройства и штепсель должны быть чистыми. Вставьте вилку правильно и прочно в розетку, что позволит избежать поражения электрическим током или пожара из-за плохого контакта.
-  Убедитесь, что розетка подходит для штепселя, в противном случае замените розетку.

-  Нельзя установить данное устройство на расстоянии ниже 50 см от горючего вещества (спирт и т.д.) Или от герметичных контейнеров (на пример. Аэрозоль)
-  Если устройство используется в районах, где нет возможности вентиляции, меры предосторожности должны быть приняты для предотвращения любой утечки газообразного хладагента в окружающей среде и устранения угрозы пожара.
-  Упаковочные материалы кондиционеров следует утилизировать, разделив материалы. В конце срока службы кондиционер следует отправить в специальный центр сбора отходов для утилизации.
-  Используйте кондиционер, в соответствии с инструкциями в этой брошюре. Данное руководство не охватывает все возможные ситуации, которые могут произойти во время эксплуатации устройства. Как и в случае с любой электрической бытовой техникой, во время эксплуатации и технического обслуживания соблюдайте осторожность надо соблюдать все общее знание и замечание рекомендуемое для монтажа, операции и технического обслуживания.
-  Устройство обязательно должно установлено в соответствии с настоящими национальными нормативами.
-  Перед доступом к терминалам все силовые цепи должны быть отключены от энергоснабжения.

## ПРАВИЛА ТЕХНИКИ БЕЗОПАСНОСТИ И РЕКОМЕНДАЦИИ ПО УСТАНОВКЕ

-  Не пытайтесь установить кондиционер самостоятельно. Для установки устройства обращайтесь в специализированный центр к профессиональным монтажникам.
-  Очистка и техническое обслуживание должны проводиться специально обученным персоналом. Перед любыми работами по ремонту или обслуживанию, устройство должно быть отключено от электросети.
-  Убедитесь, что сетевое напряжение соответствует напряжению на табличке блока устройства. Выключатель устройства и штепсель должны быть чистыми. Вставьте вилку правильно и прочно в розетку, что позволит избежать поражения электрическим током или пожара из-за плохого контакта.
-  Во время работы устройства не выдергивайте вилку из розетки электросети, т.к. может появиться искра и возникнуть пожар и т.п.

-  Нежелательно находится длительное время в зоне действия потоков холодного воздуха, т.к. это может быть опасно для здоровья. Особое внимание следует уделять в помещениях с детьми и пожилыми людьми.
-  При возникновении запаха гари или дыма от устройства, незамедлительно выключите кондиционер, отключите его от электросети и обратитесь в сервисный центр.
-  Использование неисправно работающего устройства может привести к пожару или поражению электрическим током.
-  Ремонт следует проводить только в авторизованных сервисных центрах. Неправильный ремонт А может стать причиной поражения электрическим током, пожара и т.п.

## ПРАВИЛА ТЕХНИКИ БЕЗОПАСНОСТИ И РЕКОМЕНДАЦИИ ПО УСТАНОВКЕ

- ⚠ Данный кондиционер служит для создания комфортных условий в помещении. Не используйте А данное устройство не по назначению, например, для сшки вещей, или охлаждения продо-вольствия и т.п.
- ⚠ Упаковочные материалы кондиционеров следует утилизировать, разделив материалыВ конце срока службы кондиционер следует отправить в специальный центр сбора отходов для утилизации.
- ⚠ Используйте устройство всегда с установленным воздушным фильтром. Использование кондиционера без воздушного фильгра может привести к чрезмерному накоплению пыли и отходов на внутренней части устройства.
- ⚠ Пользователь несет ответственность за то , что устройство установлено квалифицированным специалистом, который должен проверить, что его заемляется в соответствии с действующим законодательством, и вставить thermomagnetic выключатель.

- ⚠ Если вы планируете,долгое время не использовать кондиционер, отключите его от электросети. Направление воздушного потока должно быть установлено надлежащим образом.
- ⚠ В режиме нагрева заслонки должны быть направлены вниз, а в режиме охлаждения - вверх.
- ⚠ Используйте кондиционер, в соответствии с инструкциями в этой брошюре. Данное руководство не охватывает все возможные ситуации, которые могут произойти во время эксплуатации устройства.Как и в случае с любой электрической бытовой техникой, во время эксплуатации и технического обслуживания соблюдайте осторожность надо соблюдать все общее знание и замечание рекомендуемое для монтажа, операции и технического обслуживания.
- ⚠ Убедитесь, что устройство отключено от источника питания, если она будет не срабатывать в течение длительного периода или до проведения какой-либо очистки или ремонта.
- ⚠ Выбор наиболее подходящей температуры может предотвратить повреждение устройства.

## ПРАВИЛА ТЕХНИКИ БЕЗОПАСНОСТИ И ЗАПРЕЩЕНИЕ

- ⊖ Нельзя сгибать, буксировать или снимать электропровод, т.к. это может ему повредить. Электрический ток или пожар, возможно, возникает из-за повреждения кабеля питания. Поврежденный кабель питания следует заменить специализированным техническим персоналом.
- ⊖ Не подключайте кондиционер к электросети при помощи удлинителей или кустарно изготовленной проводки.
- ⊖ Не прикасайтесь к устройству, стоя на полу босиком. Не следует касаться юндиционера мокрыми руками.
- ⊖ Нельзя препятствовать свободному ходу потока воздуха на входе или выходе внутреннего и наружного блоков устройства. Несоблюдение данной рекомендации может привести к снижению мощности кондиционера или его поломке.
- ⊖ Не модифицируйте конструкцию юндиционера.
- ⊖ Не устанавливайте кондиционер в помещениях, где в воздухе могут содержаться газ, пары нефти или серы или вблизи источников тепла.
- ⊖ Этот прибор не предназначен для использования людьми (в том числе детьми) с ограниченными физическими, зрительными , и психическими возможностями. В случае отсутствия опыта и навыков использования устройства, его использование возможно только после получения инструкций по технике безопасности.

- ⊖ Не влезать на вершину и не располагать на кондиционере тяжелые или горячие предметы.
- ⊖ Во время работы кондиционера не оставляйте окна или двери открытыми постоянно т.к. это снижает эффективность работы устройства.
- ⊖ Не направляйте прямой поток воздуха на растения или животных.
- ⊖ Длинная прямая экспозиция в потоке холодного воздуха из кондиционера может оказать негативное влияние на растения и животных
- ⊖ Кондиционер не должен находиться в контакте с водой. Электрическая изоляция может быть повреждена, что может послужить причиной короткого замыкания.
- ⊖ Нельзя влезать на наружный блок устройства или располагать на него тяжелые вещи.
- ⊖ Нельзя вставить палку или аналогичный объект в устройство. Это может привести к отказу.
- ⊖ Дети должны быть под наблюдением, чтобы они не играли с устройством. В случае повреждения шнура питания его следует заменить в сервисном центре, чтобы избежать опасности.



## НАИМЕНОВАНИЕ ЧАСТЕЙ УСТРОЙСТВА

### Внутренний блок

№.	ОПИСАНИЕ
1	Передняя панель
2	Воздушный фильтр
3	Дополнительный фильтр (опционно)
4	Светодиодный дисплей
5	Приемник сигналов
6	Крышка блока управления
7	Ионизатор (опционно)
8	Дефлекторы
9	Кнопка экстренного отключения
10	Паспортная табличка внутреннего блока
11	Заслонки регулировки потоком воздуха
12	Пульт дистанционного управления (ПДУ)

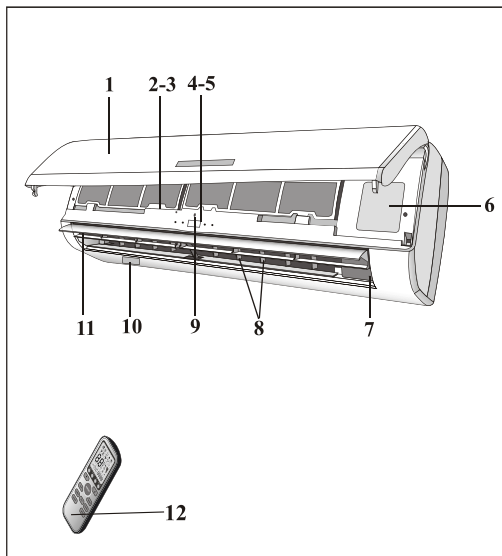

### Наружный блок

№.	ОПИСАНИЕ
13	Решетка выхода воздуха
14	Паспортная табличка наружного блока
15	Крышка
16	Газовый вентиль
17	Жидкостной вентиль

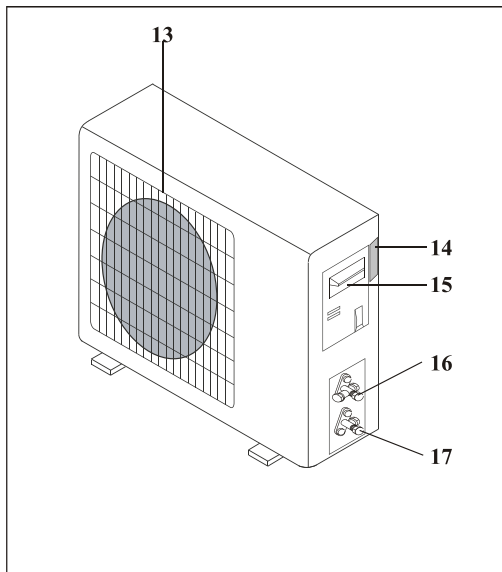

### Настольный кондиционер

- Это устройство, состоящее из двух или более агрегатов, соединенных между собой при помощи медных труб (достойно герметизирующих) и электрических и сигнальных кабелей.
- Внутренний блок устанавливается на стене в помещении для кондиционирования.
- Наружный блок устанавливается снаружи обслуживаемого помещения.
- Технические характеристики устройства указаны непосредственно на внутреннем и наружном блоках.
- Для удобства устройство снабжают пультом дистанционного управления.

*Примечание: Данная схема приведена для примера и может отличаться от приобретенного вами устройства.*

## Дисплей внутреннего блока

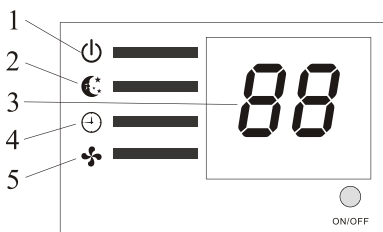
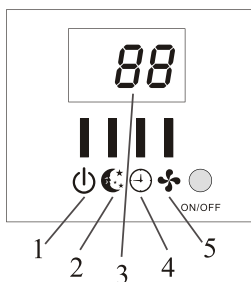
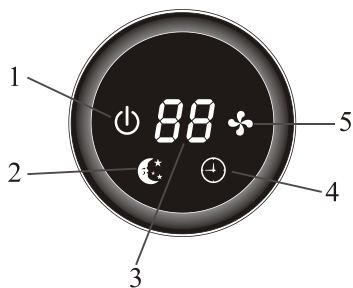
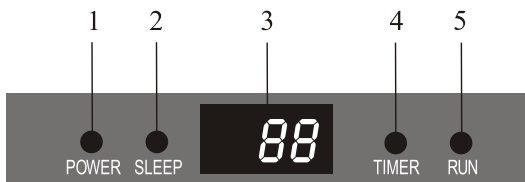

№.	Индикатор	Функция
1	Индикатор эл.сети	Показывает, что устройство подключено
2	Индикатор спящего режима	Спящий режим
3	Дисплей температуры (опционно)	Показывает текущую температуру
4	Индикатор таймера	Таймер включен
5	Индикатор режимов работы	Устройство работает

В некоторых моделях элементы могут располагаться иначе, но их функция одинакова.

## Функция автоматического перезапуска

В кондиционере предусмотрена функция автоматического возврата к установленным параметрам работы, в случае, если пропадет электричество или устройство будет отключено.

Для того чтобы отключить данную функцию следует:

- 1 выключите кондиционер и отключите его от сети переменного тока.
- 2 нажмите и, удерживая кнопку экстренного отключения, подключите кондиционер к электросети.
- 3 удерживайте кнопку экстренного отключения около 10 секунд, до тех пор, пока не раздадутся четыре коротких гудка.

- После этого функция автоматического возврата к установленным параметрам будет отключена. Для повторной активации данной функции повторите шаги 1-3. О включении функции автоматического возврата к установленным параметрам будут сигнализировать три коротких гудка.

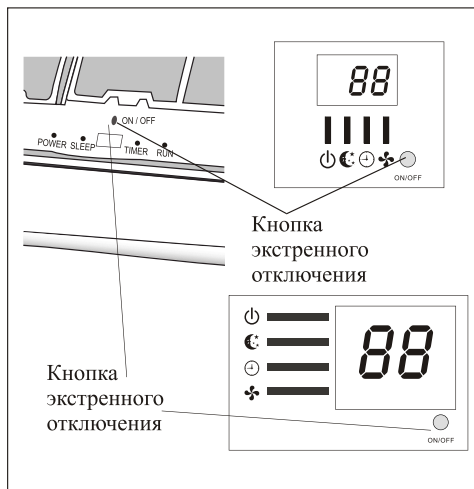

## Функция экстренного отключения

Если пульт дистанционного управления потерян, выполните следующие действия:

Откройте переднюю панель кондиционера и найдите кнопку экстренного отключения.

1. Если нажать кнопку один раз (один сигнал), кондиционер будет работать в режиме форсированного охлаждения
2. Если нажать кнопку два раза (два сигнала), кондиционер будет работать в режиме форсированного обогрева
3. Чтобы отключить кондиционер, нужно нажать на кнопку еще раз (один длинный звуковой сигнал).

После 30 минут работы в форсированном режиме, кондиционер автоматически начнет работать в режиме FEEL. Описание данного режима находится на странице 12 данного руководства.

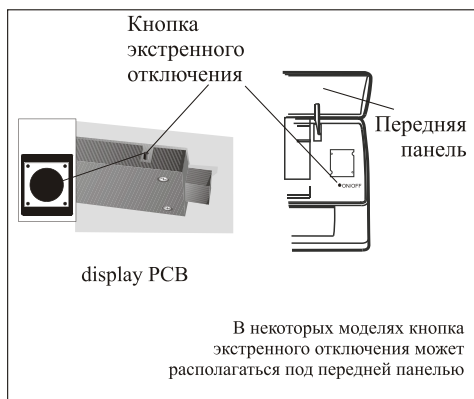

В некоторых моделях кнопка экстренного отключения может располагаться под передней панелью

**⚠** Форма и место расположения кнопки экстренного отключения может меняться.

Замечание: внешнее статическое давление тепловых насосов от 0 Па для всех моделей.

## Пульт дистанционного управления

№.	Кнопка	Функция
1	▲ (TEMP UP)	Увеличение температуры или времени на 1
2	▼ (TEMP DN)	Уменьшение температуры или времени на 1
3	ON/OFF	Включение или выключение устройства
4	FAN	Выбор скорости вращения вентилятора auto/low/mid/high (авто/низко/средне/высоко)
5	TIMER	Установка таймера
6	SLEEP	Активация функции "Сон"
7	ECO	В режиме охлаждения, нажмите на эту кнопку , температура возрастет на 2 на базе установленной температуры; В режиме нагрева, нажмите на эту кнопку , температура снизится на 2 на базе установленной температуры
8	MODE	Выбор режима работы.
9	SUPER	В режиме охлаждения, нажмите на эту кнопку , устройство работает на максимальной охлаждающей температуре с 16 °С. В режиме нагрева, нажмите на эту кнопку , устройство работает на максимальной нагревающей температуре с 31 °С
10	SWING	Запуск или остановка функции изменения направления потока воздуха (действия дефлекторов).
11	CLOCK	При нажатии на эту кнопку , то времени будет мига ть, а затем через " ▲" и "▼" вы можете настроить время (одное нажатие на одну минуту , и если вам настаивать надолго, время быстро меняется) , после корректировки времени по вашему требованию, пожалуйста, нажмите на эту кнопку еще раз, чтобы установить время.
12	DISPLAY	Включение или отключение дисплея температуры (если таковой есть)
13	HEALTHY	Включатель или выключить функцию HEALTHY. Это кнопка, которая контролирует ионизатор или плазменный генератор только для инверторов типа.
14	3D	При нажатии кнопки "3D", горизонтальные и вертикальные лопатки будут двигаться вместе одновременно. (Эта функция только для постоянного типа, у которого вертикальные лопатки могут двигаться.)
15	RESET	Перезапуск работы ПДУ
16	ANTI-MILDEW	Активировать функцию асептики (ANTI-MILDEW)

⚠ Внешний вид пульта дистанционного управления может изменяться в зависимости от модели кондиционера.

⚠ В некоторых моделях кнопки и индикаторы могут различаться и располагаться иначе, но их функция одинакова.



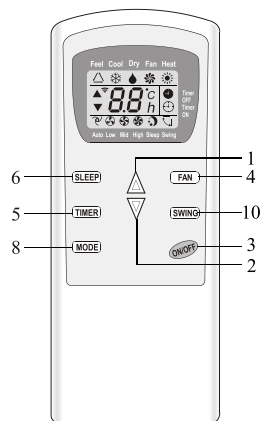
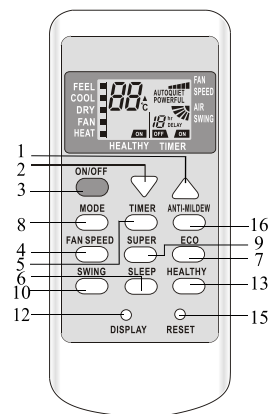
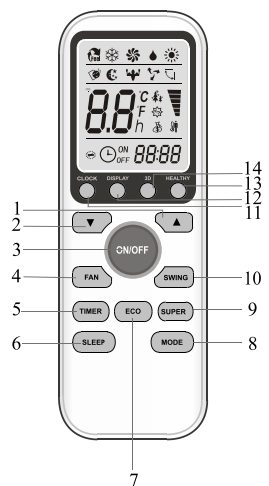

































⚠ Устройство подтверждает прием сигнала от ПДУ коротким звуковым сигналом.



## Пульт дистанционного управления

Действие ПДУ

Расшифровка некоторых символов на дисплее ПДУ

№.	Символы	расшифровка
1	 or 	Индикатор режима FEEL
2		Индикатор режима COOLING
3		Индикатор просушивания (DEHUMIDIFYING)
4		Индикатор режима веера исключительно (FAN ONLY OPERATION)
5		Индикатор режима нагрева (HEATING)
6	 or 	Индикатор приемника сигнала (SIGNAL RECEPTION)
7	 or <b>OFF</b>  or <b>TIMER</b> or <b>OFF</b>	Индикатор Выключения Таймера (TIMER OFF)
8	 or <b>ON</b>  or <b>TIMER</b> or <b>ON</b>	Индикатор Включения Таймера (TIMER ON)
9	 or <b>AUTO</b> or  or <b>OR</b> or  or <b>(FLASH)</b>	Индикатор автоматической скорости веера (AUTO FAN)
10	 or  or 	Индикатор низкой скорости веера (LOW FAN SPEED)
11	 or  or 	Индикатор средней скорости веера (MIDDLE FAN SPEED)
12	 or  or 	Индикатор большой скорости веера (HIGH FAN SPEED)
13	<b>QUIET</b> or  or 	Индикатор режима Сон (SLEEP)
14		Индикатор режима удобный Сон (необязательный)
15		Индикатор режима I FEEL (необязательный)
16	 or 	Индикатор режима поворотной заслонки ("FLAP" SWING)
17		Индикатор режима поворотных заслонок и дефлекторов
18	 or <b>POWERFUL</b>	Индикатор режима супер
19	 or <b>ON</b> <b>HEALTHY</b>	Индикатор режима Здоровье (HEALTHY)
20	 or <b>ECO</b>	Индикатор режима Экологического (ECO)
21		Индикатор режима асептики (ANTI-MILDEW)
22		Индикатор батареи
23	<b>88:88</b>	Индикатор часов (CLOCK)

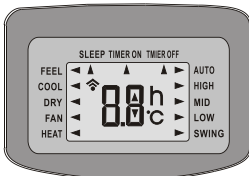
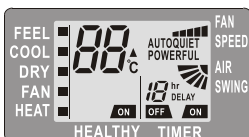

# Пульт дистанционного управления

## Предварительная подготовка

Как устанавливать батареи

Снимите крышку батарейного отсека, сдвинув его в направлении, указанном стрелкой.

Вставьте новые батарейки, соблюдая полярность.

Установите обратно крышку батарейного отсека.

⚠ Для ПДУ используются 2 LRO 3 AAA (1.5B) элемента питания. Не используйте аккумуляторы. При падении яркости изображения на дисплее замените батарейки. И использованные элементы питания должны быть утилизированы в соответствии с действующим законодательством, в стране, где использовано данное устройство.

⚠ См. Рис. 1:

i. Когда вы вставите батарейки в первый раз в ПДУ или, если вы изменяете их, вы увидите, включатель DIP под задней крышкой.

Включатель DIP на позиции	Функция
°C	Дисплей настраивается в градусах Цельсия.
°F	Дисплей настраивается в градусах Фаренгейта.
Cool	Дистанционное управление настраивается только для режима охлаждения.
Heat	Дистанционное управление настраивается только для режима нагревания.

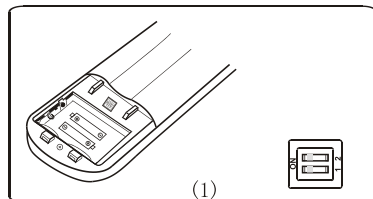
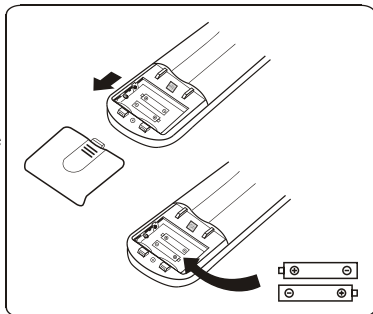

ii. **Внимание:** После настройки функции, необходимо вынуть батареи и повторить процедуру, описанную выше.

⚠ См. Рис. 2:

Когда вы вставите батарейки в первый раз в ПДУ или, если вы изменяете их, вам необходимо запрограммировать ПДУ только в режиме охлаждения или теплового насоса кондиционера.

Это очень легко:

Сразу после установки батареек начнут мигать символы ❄ (COOL ■) или ☀ (HEAT ■). Если нажать любую кнопку, когда появляется символ ☀ (HEAT ■), кондиционер перейдет в режим обогрева. Если нажать любую кнопку, когда появляется символ ❄ (COOL ■) кондиционер перейдет в режим только охлаждения.

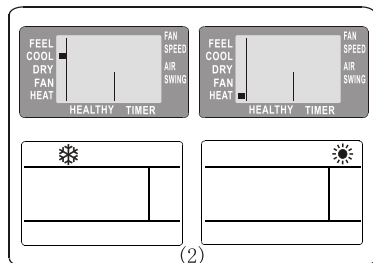

⚠ **Внимание:**

Если вам настроить ПДУ в режиме охлаждения, то не будет возможности, чтобы активировать функцию нагревания в единицах с нагревающим насосом. Вам нужно вынуть батареи и повторить процедуру, описанную выше.

⚠ 1. Направляйте ПДУ прямо на кондиционер.

2. Убедитесь в том, что нет объектов между ПДУ и приемник сигналов кондиционера.

3. Никогда не оставляйте ПДУ под промым воздействием лучей солнца.

4. Храните ПДУ на расстоянии по меньшей мере 1М от телевизения и других электроприборов.



Рекомендации по обнаружению и использованию ПДУ (если присутствует)

ПДУ может быть оставлено в настенном держателе.

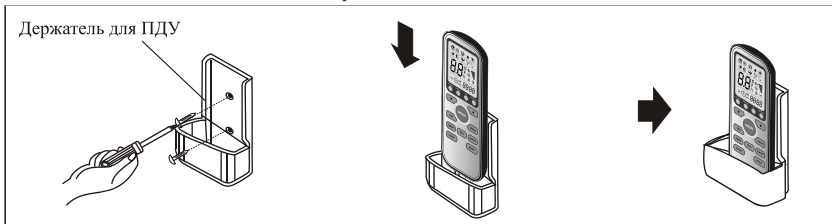

## Режимы работы и операция кондиционера

Кондиционер предназначен для создания комфортных климатических условий для людей в помещении.

Он может охлаждать и осушать (и нагревать в модели с нагревающим насосом) воздух в полном автоматическом режиме.

Воздух поступает при помощи вентилятора внутрь кондиционера, проходит через фильтр, задерживающий частицы пыли. Затем попадает на теплообменник и охлаждается и осушается или нагревается.

Тепло удаляется из зала на открытом воздухе.

Когда закончил цикл, веер возвращает свежий воздух в помещение; направление воздуха задается регулируемыми вверх и вниз при помощи управления и вправо и влево регулируемыми вручную заслонками.

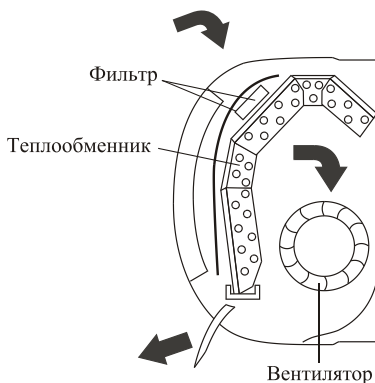

### Функция "SWING" контролирует ток воздуха



Поток воздуха равномерно распределяется в помещении. Можно позиционировать направление воздуха в оптимальном решении.

При включении функции **SWING** (функция веерного распределения воздушного потока) заслонка движется вверх и вниз, направляя воздушный поток поочередно, то вверх, то вниз.

- В режиме охлаждения, заслонки направлены горизонтально.
- В режиме обогрева, заслонки направлены вниз, так как теплый воздух поднимается вверх.

Регулировка потока воздуха вправо и влево осуществляется вручную, при помощи вертикальных заслонок. В момент регулировки потока воздуха вправо-влево следует отключить движение горизонтальных заслонок.

**⚠** Это должно быть выполнено при выключенном устройстве.

### ВНИМАНИЕ!

Не регулируйте горизонтальные заслонки вручную, т.к. этими действиями вы можете повредить направляющий механизм.

Никогда не подносите мелких предметов к входу и выходу воздуха из кондиционера.

### ОПАСНО!

Внутри кондиционера находится вентилятор, во время работы вращающийся с высокой скоростью.

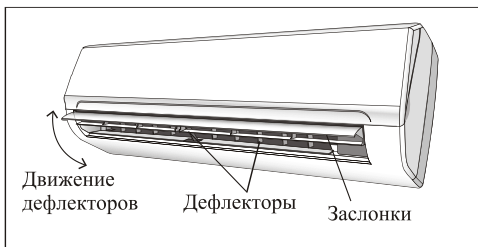
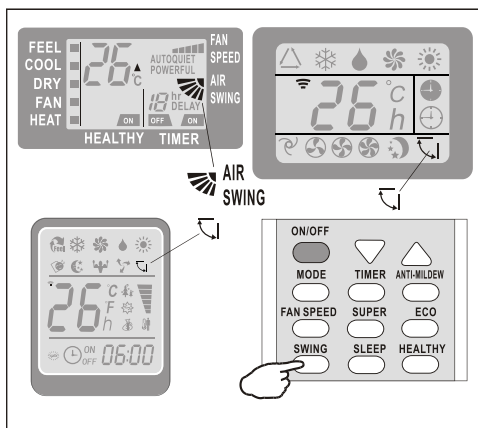

# Режимы работы и операция кондиционера

## Режим охлаждения (COOLING)



Функция охлаждения позволяет тому, что кондиционер снижает температуру в помещении и в то же время уменьшает влажность воздуха.

Чтобы активировать функцию охлаждения (COOL), нажимайте кнопку [MODE] до тех пор, пока символ ❄️ (COOL ■) не появится на дисплее.

Цикл охлаждения активируют при помощи кнопки ▲ или ▼, устанавливая температуру ниже той в помещении.

Для оптимизации функционирования кондиционера, регулировать температуру (1), скорость (2) и направление потока воздуха (3), с помощью указанных кнопок.

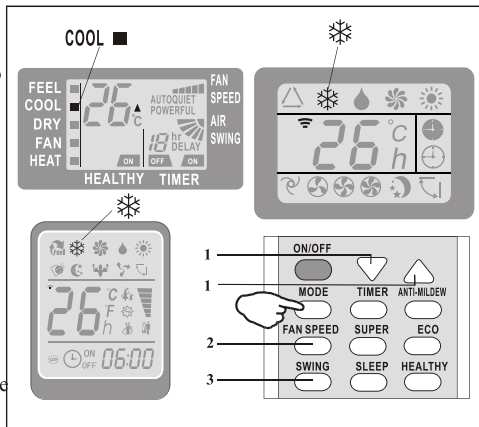

## Режим нагревания



Функция нагревания позволяет кондиционер для получения горячего воздуха.

Чтобы активировать функцию обогрева ( HEAT ), нажимайте кнопку [MODE] до тех пор, пока символ ☀️ (HEAT ■) не появится на дисплее.

При помощи кнопки ▲ или ▼ устанавливать температуру выше той в помещении.

Для оптимизации функционирования кондиционера, регулировать температуру (1), скорость (2) и направление потока воздуха (3), с помощью указанных кнопок.

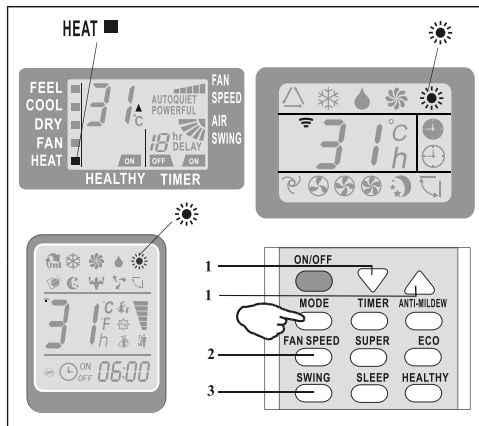

⚠️ Данное устройство оборудовано функцией "Hot Start". При включении этой функции запуск осуществляется медленно, и после нескольких секунд начинает отдавать теплый воздух.

⚠️ В режиме нагревания может автоматически включиться режим размораживания для снятия льда' испарителя. Эта процедура может длиться 2-10 минут, вентиляторы останавливаются. После Размораживания, кондиционер автоматически возвращается в режим нагревания..



# Режимы работы и операция кондиционера

## Режим таймера - включить по таймеру

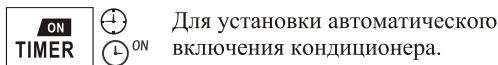

Для установки автоматического включения кондиционера.

Для установки времени запуска кондиционер должен быть выключен.

Нажмите кнопку [TIMER]. Нажатием кнопок ▲ или ▼ установите температуру, нажмите кнопку [TIMER] снова и нажатием кнопок ▲ или ▼ установите время, нажимая несколько раз кнопку, пока на дисплее не отобразится нужное время до старта.

Важно!

Прежде чем задать время старта следует: Программировать режим работы при помощи кнопки [MODE] (2) и скорость веера при помощи кнопки [FAN] (3). Выключать кондиционер (с помощью кнопки [ON/OFF]).

Заметка: Для отмены установленной функции, нажмите кнопку [TIMER] снова.

Заметка: В случае отключения питания, необходимо установить TIMER ON снова.

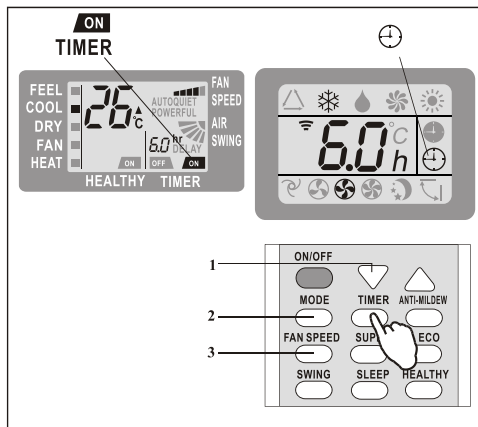

Комнатный дисплей

## Режим таймера - выключить по таймеру

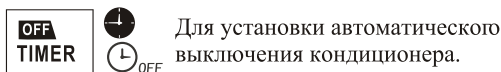

Для установки автоматического выключения кондиционера.

Для установки времени запуска кондиционер должен быть включен.

Нажмите кнопку [TIMER], при помощи кнопок ▲ или ▼ установите время, нажимайте несколько раз кнопку, пока на дисплее не отобразится нужное время до отключения.

Заметка: Для отмены установленной функции, нажмите кнопку [TIMER] снова.

Заметка: В случае отключения питания, необходимо установить TIMER OFF снова.

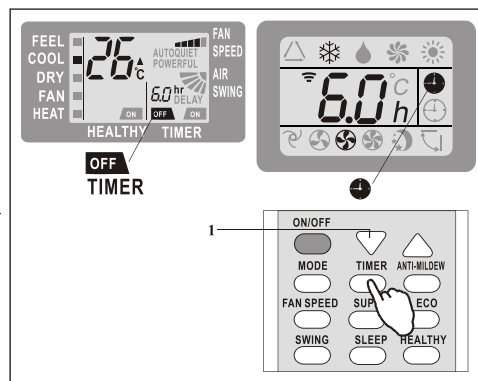

Комнатный дисплей

⚠ Заметка: Когда время правильно установлено, функция TIMER этого ПДУ (функция часов) можно устанавливаться на половину часа.



Комнатный дисплей

# Режимы работы и операция кондиционера

## Режим веера (FAN)



Данный кондиционер работает только в режиме вентиляции.

Для установки режима (FAN) нажимайте кнопку **MODE**, пока на дисплее не загорится значок .

Нажимая на кнопку **FAN** можно изменять скорость вращения вентилятора в следующей последовательности: LOW/ MEDIUM/HIGH/AUTO (низкая/средняя/высокая/авто).

При переключении с другого режима скорость вращения вентилятора будет на том уровне, на каком она была в предыдущем режиме.

В режиме FEEL (автоматический) кондиционер автоматически выбирает скорость вентилятора и режим работы (охлаждение или обогрев).

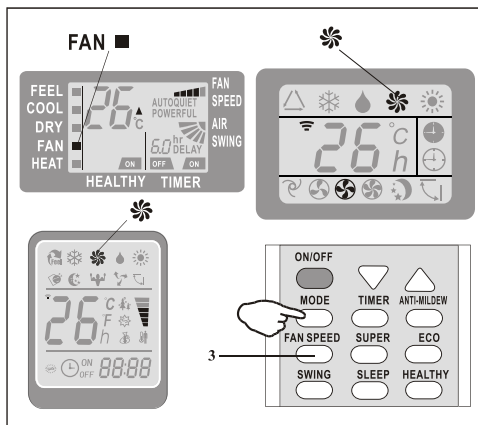

## Режим DRY



Эта функция уменьшает влажность воздуха, чтобы помещение стало более комфортным.

Для установки режима (DRY), нажимайте кнопку **MODE**, пока на дисплее не загорится значок . Включится режим автоматических чередующихся циклов охлаждения и вентиляции, способствующий понижению влажности воздуха.

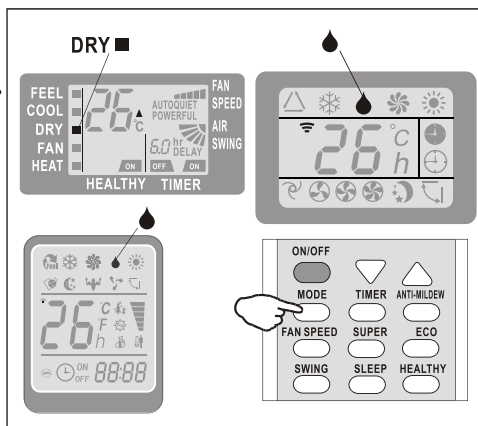

# Режимы работы и операция кондиционера

## Режим FEEL



Автоматический режим.

Для установки режима операции FEEL (автоматический), нажмите кнопку [MODE] на ПДУ пока на дисплей не появляется символа  $\Delta$  (FEEL  $\blacksquare$ ).

Под режимом FEEL, скорость веера и температура установлена автоматически в соответствии с температурой в помещении (протестировано зонд, который включен в внутреннем блоке) для обеспечения удобной обстановки.

Окружающая Температура	Режим операции	Автоматическая температура
< 20°C	Нагревание (для моделями с нагревающим насосом) В еер (для модель без нагревающего насоса)	23°C
20°C~26°C	Осушение	18°C
> 26°C	Охлаждение	23°C

Для оптимизации функционирования кондиционера, регулировать температуру (только  $\pm 2^\circ\text{C}$ ) (1), скорость (2) и направление потока воздуха (3), с помощью указанных кнопок.

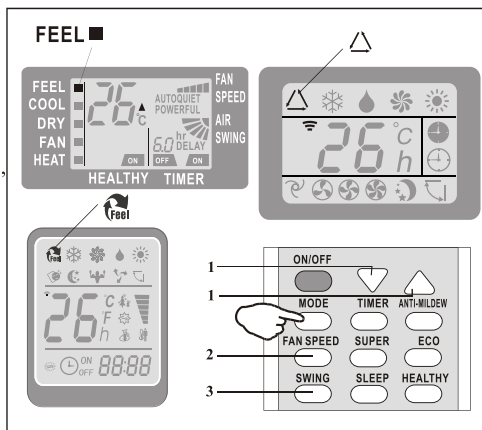

## Режим SLEEP



Для установки режима операции Сон (SLEEP), нажмите кнопку [SLEEP] на пульте дистанционного управления, символ  $\text{☾}$  (AUTOQUIET) появится на дисплее.

Функция “SLEEP” автоматически регулирует температуру, устанавливая ее более комфортной для сна. В режимах охлаждения или режиме DRY, установленная температура автоматически поднимается на  $1^\circ\text{C}$  каждые 60 минут, увеличиваясь на  $2^\circ\text{C}$  в течение первых 2 часов работы.

В режиме обогрева температура постепенно снижается на  $2^\circ\text{C}$  в течение первых 2 часов работы.

После 10 часов работы в спящем режиме кондиционер автоматически отключается.

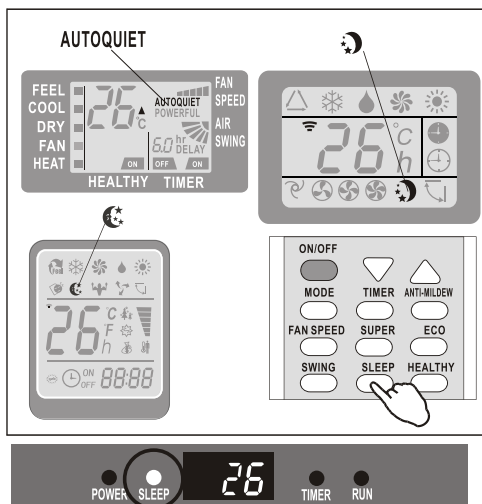

Комнатный дисплей

## Защитные меры

Защитные элементы, может быть, отключить и прекратить устройство в случаях, перечисленных ниже.

Для Таб. 1 Модели климатических условий:

NO.	Режим	
1	Нагревание	Наружная температура выше 24°C
		Наружная температура ниже -7°C
		Температура в помещении выше 27°C
2	Охлаждение	Наружная температура выше 43°C
		Температура в помещении ниже 21°C
3	Осушение	Температура в помещении ниже 18°C

Для (Таб. 3) Моделей тропических климатических условий:

NO.	Режим	
1	Нагревание	Наружная температура выше 24°C
		Наружная температура ниже -7°C
		Температура в помещении выше 27°C
2	Охлаждение	Наружная температура выше 52°C
		Температура в помещении ниже 21°C
3	Осушение	Температура в помещении ниже 18°C

⚠ После остановки и возобновления кондиционера или после смены режима в ходе операции, то система не перезагружается сразу, пока через 3 минуты (функция Защиты для компрессора).

# Руководство по монтажу - Выбор положения для монтажа

## Внутренний блок

- Установите внутренний блок на уровне пола, на который не влияет вибрация.
- Впускные и выпускные порты не должны быть воспрепятствованы: Воздух должен дуть во всем помещении.
- Установка блока вблизи электрической розетки или частной схемы.
- Не устанавливайте блок, где он будет подвергаться воздействию прямых солнечных лучей.
- Установите блок, где связь между внутренним и наружным блоками как можно проста.
- Установите блок, где легко вытекает конденсированную воду.
- Проверьте операцию машины регулярно и оставьте надлежащее пространство указанное в рисунке.
- Установите внутренний блок, где фильтр легко допущен.

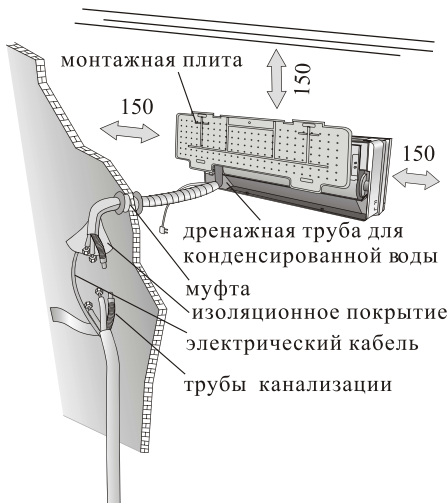

## Наружный блок

- Не устанавливайте наружный блок вблизи источников тепла, пара, или горючего газа.
- Не устанавливайте блок там, где слишком ветрено и пыльно.
- Не устанавливайте блок, где часто проходят люди. Выберите место, где выброс воздуха и уровень шума не беспокоят соседей.
- Избегайте установки подразделения, где он будет подвергаться воздействию прямых солнечных лучей (или использовать защитную крышку, в случае необходимости, эта не должна мешать воздушному потоку).
- Оставьте пространство указанное в рисунке для свободной циркуляции воздуха.
- Установите наружный блок на надежном и прочном положении.
- Если наружный блок встряхивает, то установите резиновые прокладки на него.

Минимальное бронированное пространство (мм) указано в рисунке

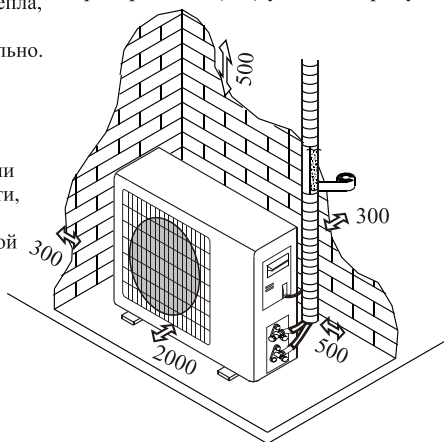

Монтажная схема

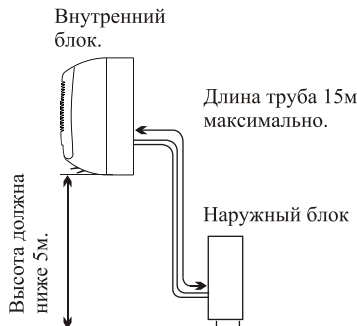
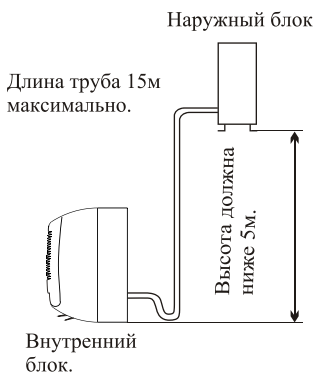

# Руководство по монтажу - Монтаж внутреннего блока

Прежде чем устанавливать, выбрать положения монтажа для внутреннего и наружного блок, с учетом минимального пространства, необходимого вокруг блока.

- ⚠ Установите внутренний блок в помещении для кондиционирования воздуха, не установите в коридорах и коммунальных районах.
- ⚠ Установите внутренний блок на высоте не менее 2,5 м от земли.

Чтобы установить, выполните следующие действия:

## Установка монтажной плиты

1. С помощью уровня, положите монтажную плиту ровно по вертикали и горизонтали.
2. Сверлите дыру глубиной 32 мм для того, чтобы фиксировать плиту;
3. Вставьте в дыру пластиковые резьбы;
4. Фиксируйте плиту с помощью самонарезающими винтами.
5. Проверьте и убедитесь в том, что плита правильно зафиксирована.

Заметка: Внешний вид монтажной плиты может отличаться в сравнении с вышесказанной, но метод монтажа одинаковый.

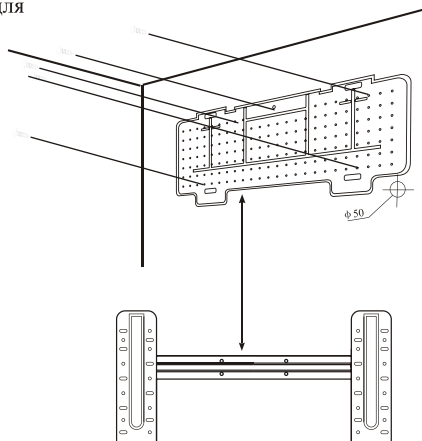

## Сверлите дыру на стене для трубопровода

1. Выбрать место для сверления на стене для трубопровода (если необходимо) в соответствии с положением внутреннего блока.
2. Установить гибкий фланец через дыру в стене, чтобы сохранить нетронутым и чистым последнего. I

- ⚠ Отверстие должно склоняться вниз к внешности

Заметка: Хранить отводную трубку вниз в направлении прогив дыры в стене, в противном случае может произойти утечка.

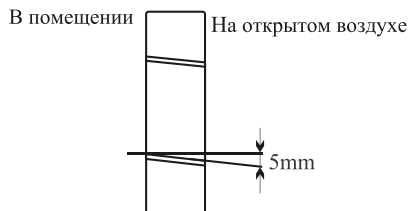

## Электрические соединения - Внутренний блок

1. Поднимите переднюю панель.
2. Снимите крышку, как указано на рисунке (путем удаления винтов)
3. Для электрических соединений, см. схему на правой части этого блока под передней панелью.
4. Подключить провод кабеля с терминалом винта по нумерации, используйте провод, размер которого подходит к электрической мощности (см. Фабричную марку на блоке), и согласно всем действующим национальным требованиям безопасности.
5. Кабель, соединяющий наружным и внутренним блоками, должен подходить наружное использование.
6. Штеккер должен быть доступен и после устройства были установлены таким образом, что он может вырваться, если это необходимо.
7. Устройство должно заземляться.
8. Если кабель питания поврежден, он должен быть заменен уполномоченным сервисным центром.

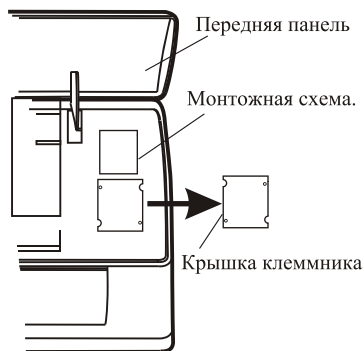

*Примечание: Кабельный провод был присоединен к основной плате внутреннего блока производителем, в зависимости от модели без блока терминала.*

# Руководство по монтажу - Монтаж внутреннего блока

## Соединения проводов хладагента

Трубопроводы могут быть выполнены в 3-х направлениях, как указано на рисунке. Когда работают трубопроводы 1 или 3, вырежьте углубление вдоль канавки со стороны внутреннего блока с помощью фрезера.

Выбрать более подходящий метод для монтажа. Силовые кабели должны быть вместе с лентой с водосточной трубой на дне, так чтобы вода могла свободно течь.

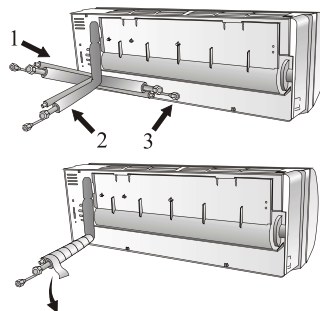

Формировать соединяющий провод.

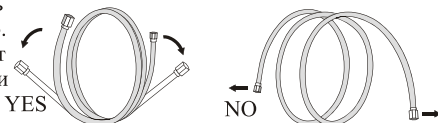

Продлить завернутый провод

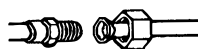

Моментный ключ

## Соединение проводов

- Не вынимать крышку из провода прежде, чем соединять его для того, чтобы избежать из вхождения грязи в него.
- Если провод слишком часто изогнут и натянут, он станет негибким. На одном месте провода изогнуть не более три раза.
- Когда продлить завернутый провод, крепить провод методом медленным разворачиванием, как указано в рисунке.

## Соединение для внутреннего блока

1. Снимите крышку провода внутреннего блока (убедитесь в том, что там нет обломка внутри).
2. Установите конусную гайку и создайте фланец на самом конце соединительной трубки.
3. Закрепите соединение с помощью двух ключа методом оброзной операцией.

## Водосбор конденсированной воды из внутреннего блока

Водосбор конденсированной воды из внутреннего блока является базой для удачного монтажа устройства.

1. Положить товодную трубку ниже трубопровод, обратите внимание на то, чтобы не формировать сифон.
2. Отводная трубка должна опускаться вниз для водосбора.
3. Не сгибайте отводную трубку.

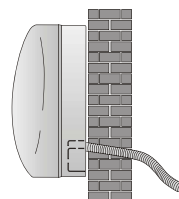

YES

4. Если трубопровод установлен справа, то трубы, кабель питания и водосточный шланг должны быть изолированы на задней панели устройства с соединяющей трубой.

- 1) Вставьте соединяющую трубу в соответствующее отверстие
- 2) Нажмите, чтобы соединить трубу с базой.

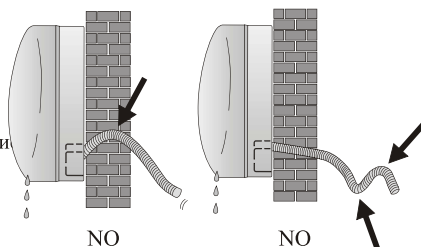

NO

NO

## Руководство по монтажу - Монтаж внутреннего блока

### Установка внутреннего блока

Соединив провод согласно руководству, установить соединительные кабели.

Теперь установить отводный провод.

После установки, укрепить провод, кабели и отводный провод электроизоляционным материалом.

1. Упорядочить провод, кабели и отводную трубку хорошо.
2. Укрепить соединение проводов электроизоляционным материалом, защищать его виниловой лентой.
3. Проводить завернутый провод, кабели и отводную трубку сквозь дыру в стене, и монтировать внутренний блок на верхней части монтажной плитки крепко.
4. Надавите и прижмите плотно нижнюю часть внутреннего блока к монтажной плитке.

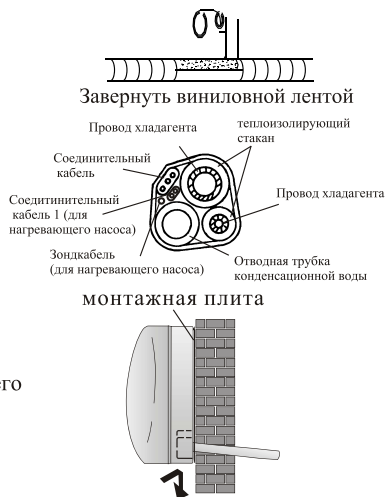

## Руководство по монтажу - Монтаж наружного блока

- Наружный блок должен установлен на прочной стене и укреплен надежно.
- Следующие процедуры должны быть соблюдены перед соединением проводов и соединительных кабелей: Выбрать самое подходящее место на стене и оставить достаточное пространство, чтобы легко провести техническое обслуживание.
- Закрепить поддержку к стене с помощью винтовых анкеров, которые особенно подходят к типу стены;
- Использовать большое количество винт якоря, чем обычно требуется для весу, который они несут, чтобы избежать вибрации при работе и блок крепится в одной и той же позиции на протяжении многих лет без расшатанности винта.
- Блок должен установлен согласно национальным правилам.

### Водосбор конденсационной воды наружного блока (только для моделей с нагревающим насосом)

Конденсационная вода и лед, которые формируются в наружном блоке в течение операции нагревания, могут отводятся сквозь отводную трубку.

1. Фиксировать дренажный канал в дыре диаметром 25mm, которое положена на стороне блока, как указано в рисунке.
2. Соединять дренажный канал с отводной трубкой. обратите внимание на то, что вода отводятся в подходящее место.

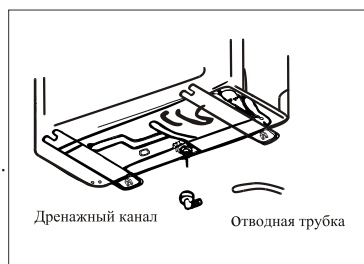



# Руководство по монтажу - Монтаж наружного блока

## Электрические соединения

1. Снимать крышку.
2. Подключить провод кабеля к клеммной доске, используя одну и тот же нумерацию, что и в внутреннем блоке.
3. Для электрических соединений, см. Монтажную схему на спине крышки.
4. Фиксировать кабели с помощью кабельного зажима.
5. Устройство должно заземляться.
6. Вернуть крышку на место.

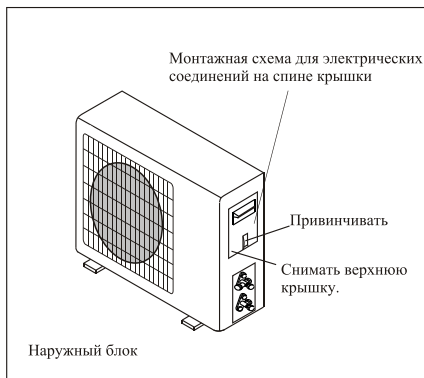

## Соединение проводов

Привинчивать конусную гайку на наружном блоке согласно адекватным процедурам указанным для внутреннего блока.

Чтобы избежать утечки, обратите внимание на следующие моменты:

1. Укрепить конусную гайку при помощи двух гайковерта. Обратите внимание на то, что не ломать провода.
2. Если момент затяжки не является достаточным, то, вероятно, будет несколько утечек. Даже использовать чрезмерный крутящий момент, там еще будет некоторые утечки, а фланец может быть поврежден.
3. Самая надежная система состоит в том, что укрепить соединение гайковертом и динамометрическим ключом: на этом случае использовать таблицу на странице 21.

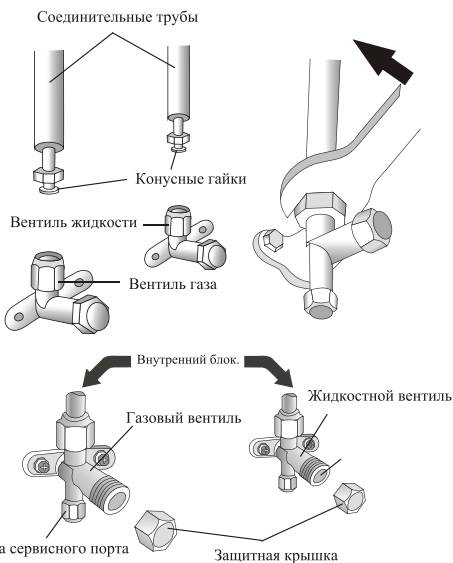

## Выпуск воздуха и воды из системы

Воздух и влажность внутри цикла хладагента может вызвать неисправность компрессора. После того, как соединить внутренний и наружный блоки, выпустить воздух и воду из цикла хладагента с помощью вакуум-насоса.

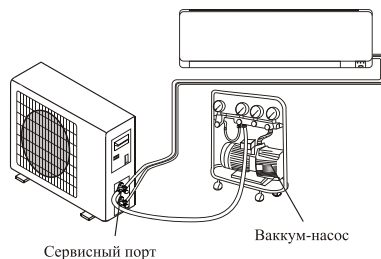

# Руководство по монтажу - Монтаж наружного блока

## Выпуск воздуха и воды из системы

Воздух и вода внутри цикла хладагента может вызвать После того, как соединить внутренний и наружный блоки, выпустить воздух и воду из цикла хладагента с помощью вакуум-насоса.

- (1) Отвинтить и снять крышку из трех-ходового или четырех-ходового клапана.
- (2) Отвинтить и снять крышку из сервисного порта.
- (3) Соединить гибкий трубопровод вакуум-насоса с сервисным насосом.
- (4) Оперировать вакуум-насос на 10-15 минут, пока абсолютное вакуум 10 мм рт.ст. было достигнуто.
- (5) В течение работы вакуума-насоса, выключать маховик нижнего давления насоса. Отключать вакуум-насос.
- (6) Отрывать трех-ходового клапана на 1/4 круга и потом закрывать он после 10 секунд. Проверять все соединения за натекание с помощью жидким мылом или электрическим устройством.
- (7) Поворачивать тело трех-ходового или четырех-ходового клапана. Расстыковать гибкий трубопровод вакуума-насоса.
- (8) Вернуть крышку обратно на вентили и укрепить.

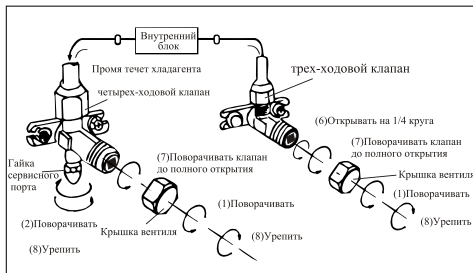
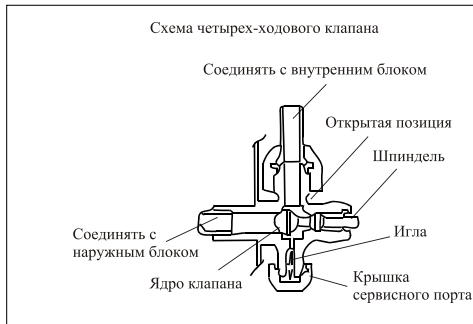

## Руководство по монтажу - Последний шаг

1. Фиксировать все соединения внутреннего блока
2. Фиксировать удлинитель кабеля сигнала к трубопроводу или наружному блоку.
3. Фиксировать трубопровод к стене (после того, как завертывать его изоляцией) с помощью державками или пластического паза.
4. Заваривать дыту на стене, через которую проходит трубопровод, для того, чтобы защищает от протекания воды и газа.

### Проверка внутреннего блока

- ON/OFF и веер (FAN) работает нормально?
- MODE работает нормально?
- Уставка и функция Таймер нормальна?
- Каждая лампа светит нормально?
- Нормально работают все заслонки потока воздуха?
- Регулярно отводят конденсационную воду?

### Проверка наружного блока

- Есть ли ненормальный шум или вибрация в течение операции?
- Еспокоят ли шум, поток воздуха или конденсационная вода соседей?
- Есть ли какие-либо утечки хладагента? •

Заметка: Электронный контроллер позволяет начинать компрессор три минуты после напряжение достигло системы.

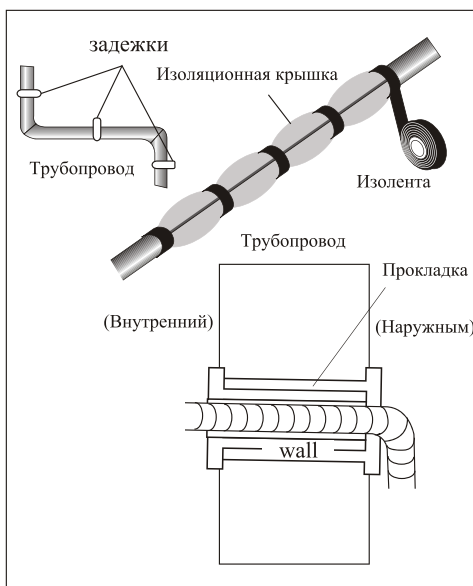

# Руководство по монтажу - Информация для монтажа

Модель - мощность (Btu/h)	5k	7k	9k	12k	15/18k	22/24k	28/30k
Диаметр провода жидкости	1/4 " (φ 6)	1/4 " (φ 6)	1/4 " (φ 6)	1/4 " (φ 6)	1/4 " (φ 6)	3/8 " (φ 9.52)	3/8 " (φ 9.52)
Диаметр провод газа	3/8 " (φ 9.52)	3/8 " (φ 9.52)	3/8 " (φ 9.52)	1/2 " (φ 12)	1/2 " (φ 12)	5/8 " (φ 15.88)	5/8 " (φ 15.88)
Длина провода с нормальным зарядом	3m	3m	3m	3m	4m	4m	4m
Максимальное расстояние между внутренним и наружным блоками	15m	15m	15m	15m	15m	15m	15m
Дополнительный заряд газа	20g/m	20g/m	20g/m	20g/m	30g/m	30g/m	30g/m
Макс. дифф. на уровне между внутренним и наружным блоками	5m	5m	5m	5m	5m	5m	5m
Тип хладагента (1)	R22	R22 R407C	R22 R407C	R22 R407C	R22 R407C	R22 R407C	R22 R407C

Модель - мощность (Btu/h)	7k	9k	12k	15/18k	22/24k	28/30k
Диаметр провода жидкости	1/4 " (φ 6)	1/4 " (φ 6)	1/4 " (φ 6)	1/4 " (φ 6)	3/8 " (φ 9.52)	3/8 " (φ 9.52)
Диаметр провод газа	3/8 " (φ 9.52)	3/8 " (φ 9.52)	3/8 " (φ 9.52)	1/2 " (φ 12)	5/8 " (φ 15.88)	5/8 " (φ 15.88)
Длина провода с нормальным зарядом	3m	3m	3m	4m	4m	4m
Максимальное расстояние между внутренним и наружным блоками	15m	15m	15m	15m	15m	15m
Дополнительный заряд газа	20g/m	20g/m	20g/m	30g/m	30g/m	30g/m
Макс. дифф. на уровне между внутренним и наружным блоками	5m	5m	5m	5m	5m	5m
Тип хладагента (1)	R410A	R410A	R410A	R410A	R410A	R410A

Модель инверторного типа мощность (Btu/h)	9k	12k	15/18k	22/24k
Диаметр провода жидкости	1/4 " (φ 6)	1/4 " (φ 6)	1/4 " (φ 6)	3/8 " (φ 9.52)
Диаметр провод газа	3/8 " (φ 9.52)	1/2 " (φ 12)	1/2 " (φ 12)	5/8 " (φ 15.88)
Длина провода с нормальным зарядом	3m	3m	4m	4m
Максимальное расстояние между внутренним и наружным блоками	15m	15m	15m	15m
Дополнительный заряд газа	20g/m	20g/m	30g/m	30g/m
Макс. дифф. на уровне между внутренним и наружным блоками	5m	5m	5m	5m
Тип хладагента (1)	R22 R410A	R22 R410A	R22 R410A	R22 R410A

(1) Обратитесь к данным паспортной табличке на наружном блоке.

Момент затяжки для защитной крышки и соединения фланца

Провод	Момент затяжки [N x m]	Соответственное давление (использовать гайковерт диаметром 20см)	Момент затяжки [N x m]
1/4 " (φ 6)	15 - 20	Сила маневра	Гайка сервисного Порта 7 - 9
3/8 " (φ 9.52)	31 - 35	Сила руки	Защитная крышка 25 - 30
1/2 " (φ 12)	35 - 45	Сила руки	
5/8 " (φ 15.88)	75 - 80	Сила руки	

# Руководство по монтажу - Информация для монтажа

## Схема монтажа

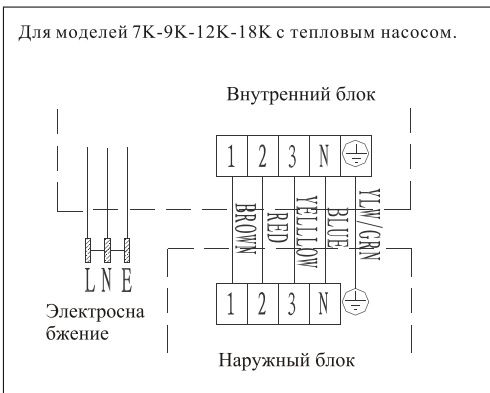
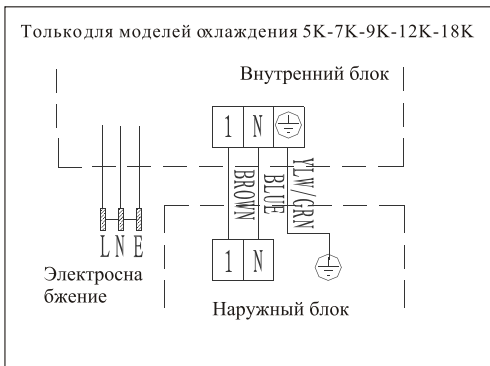

Пожалуйста, прежде всего ознакомьтесь с схемой-руководством.

Учтите: кабельные провода были связаны с основной платой внутреннего блока производителем в зависимости от модели, без блока терминала. См. диаграмму на правой части устройства под передней панелью изади внутреннего блока

# Руководство по монтажу - Информация для монтажа

## Спецификация кабелей

Модель - мощность (Btu/h)		5k	7k	9k	12k	15/18k	22/24k	28/30k
		Секционный отдел						
Силовые кабели	N	1.0mm <sup>2</sup> AWG18	1.0mm <sup>2</sup> AWG18	1.0mm <sup>2</sup> AWG18	1.0mm <sup>2</sup> (1.5mm) AWG18 (AWG16)	1.5mm <sup>2</sup> AWG16	2.5mm <sup>2</sup> AWG14	4.0mm <sup>2</sup> AWG12
	L	1.0mm <sup>2</sup> AWG18	1.0mm <sup>2</sup> AWG18	1.0mm <sup>2</sup> AWG18	1.0mm <sup>2</sup> (1.5mm) AWG18 (AWG16)	1.5mm <sup>2</sup> AWG16	2.5mm <sup>2</sup> AWG14	4.0mm <sup>2</sup> AWG12
	E	1.0mm <sup>2</sup> AWG18	1.0mm <sup>2</sup> AWG18	1.0mm <sup>2</sup> AWG18	1.0mm <sup>2</sup> (1.5mm) AWG18 (AWG16)	1.5mm <sup>2</sup> AWG16	2.5mm <sup>2</sup> AWG14	4.0mm <sup>2</sup> AWG12
Соединение силовых кабелей	N	1.0mm <sup>2</sup>	1.0mm <sup>2</sup>	1.0mm <sup>2</sup>	1.0mm <sup>2</sup> (1.5mm)	1.5mm <sup>2</sup>	0.75mm <sup>2</sup>	0.75mm <sup>2</sup>
	L	1.0mm <sup>2</sup>	1.0mm <sup>2</sup>	1.0mm <sup>2</sup>	1.0mm <sup>2</sup> (1.5mm)	1.5mm <sup>2</sup>	0.75mm <sup>2</sup>	0.75mm <sup>2</sup>
	1	1.0mm <sup>2</sup>	1.0mm <sup>2</sup>	1.0mm <sup>2</sup>	1.0mm <sup>2</sup> (1.5mm)	1.5mm <sup>2</sup>	0.75mm <sup>2</sup>	0.75mm <sup>2</sup>
	2	0.75mm <sup>2</sup>	0.75mm <sup>2</sup>	0.75mm <sup>2</sup>	0.75mm <sup>2</sup>	0.75mm <sup>2</sup>	0.75mm <sup>2</sup>	0.75mm <sup>2</sup>
	3	0.75mm <sup>2</sup>	0.75mm <sup>2</sup>	0.75mm <sup>2</sup>	0.75mm <sup>2</sup>	0.75mm <sup>2</sup>	0.75mm <sup>2</sup>	0.75mm <sup>2</sup>
	⊕	0.75mm <sup>2</sup>	0.75mm <sup>2</sup>	0.75mm <sup>2</sup>	0.75mm <sup>2</sup>	0.75mm <sup>2</sup>	0.75mm <sup>2</sup>	0.75mm <sup>2</sup>

Инверторный тип				9k	12k	18/22k	24k	
МОДЕЛЬ мощность (Btu/h)		Секционный отдел						
Силовые кабели	N			1.0mm <sup>2</sup> (1.5mm) AWG18 (AWG16)	1.0mm <sup>2</sup> (1.5mm) AWG18 (AWG16)	1.5mm <sup>2</sup> AWG16	2.5mm <sup>2</sup> AWG14	
	L			1.0mm <sup>2</sup> (1.5mm) AWG18 (AWG16)	1.0mm <sup>2</sup> (1.5mm) AWG18 (AWG16)	1.5mm <sup>2</sup> AWG16	2.5mm <sup>2</sup> AWG14	
	E			1.0mm <sup>2</sup> (1.5mm) AWG18 (AWG16)	1.0mm <sup>2</sup> (1.5mm) AWG18 (AWG16)	1.5mm <sup>2</sup> AWG16	2.5mm <sup>2</sup> AWG14	
Соединение силовых кабелей	N			1.0mm <sup>2</sup> (1.5mm)	1.0mm <sup>2</sup> (1.5mm)	1.5mm <sup>2</sup>	0.75mm <sup>2</sup>	
	L			1.0mm <sup>2</sup> (1.5mm)	1.0mm <sup>2</sup> (1.5mm)	1.5mm <sup>2</sup>	0.75mm <sup>2</sup>	
	1			1.0mm <sup>2</sup> (1.5mm)	1.0mm <sup>2</sup> (1.5mm)	1.5mm <sup>2</sup>	0.75mm <sup>2</sup>	
	⊕			1.0mm <sup>2</sup> (1.5mm)	1.0mm <sup>2</sup> (1.5mm)	1.5mm <sup>2</sup>	0.75mm <sup>2</sup>	

Тип предохранителя для 220V на внутреннем блоке для 7K, 9K, 12K 15K, 16K, 18K, 22K, 24K, 30K - 50T с мощностью 3.15 A, 250V Тип предохранителя для 110V на внутреннем блоке для 7K, 9K 12k is 50T с мощностью 3.15 A, 125V, ; Тип предохранителя для 7K, 9K, 12K is 61T с мощностью 15 A, 250V, for 18K, 22K, 24K is 65TS с мощностью 25 A, 250V.

# Техническое обслуживание и ремонт

Периодическое обслуживание имеет важнейшее значение для поддержания эффективности вашего кондиционера. До проведения любых работ по техническому обслуживанию, отсоединить источник питания путем установки выключателя в положение "Off".

## Внутренний блок

Регулировать фильтр

1. Открывать переднюю панель, как указано на рисунке (путем удаления винтов)
2. Сохраненить переднюю панель поднятой одной рукой, вывезти воздушный фильтр другой рукой.
3. Чистить фильтр водой; если фильтр загрязнен маслом, могут вычистить его теплой водой (тепература воды не более 45)  
Осушить фильтр на сухом месте.
4. Сохраненить переднюю панель поднятой одной рукой, вставить воздушный фильтр другой рукой.
5. Закрывать крышку.

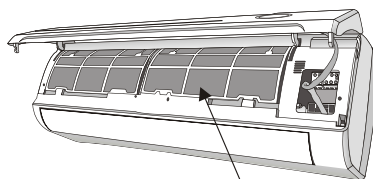
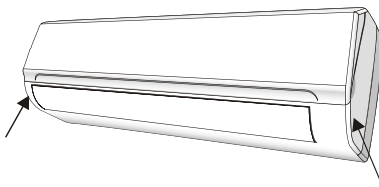

Регулировать фильтр

Электростатический и дезодорирующий фильтр (если установлен) не может быть промыт или регенерирован и должен быть заменен новым фильтрам раз в 6 месяцев.

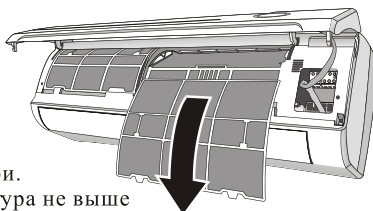

## Чистить теплообменник

1. Откройте переднюю панель устройства до упора и снимите с петель, чтобы было легче чистить внутри.
2. Чистить внутренний блок тканей, водой (температура не выше 40) и нейтральным мылом. Нельзя использовать активный раствор или моющую присадку.
3. Если батарея наружного блока засорена, удалить листья и отходы и удалить пыль с помощью воздушными струями и воды.

## Обслуживание в конце сезона

1. Расстыковать автоматический выключатель или штеккер.
2. Чистить и вернуть на место фильтр.
3. В солнечный день пусть кондиционер работать в вентиляции на несколько часов, так что внутри блока может стать абсолютно сухой.

## Замена батарей

- Когда:
- Нет подтверждения звукового сигнала от внутреннего блока.
  - LCD не активизируется.
- Как:
- Снимать крышку на спине.
  - Положить новые батареи согласно полярности.
- Внимание:
- Использовать только новые батареи.
  - Вынимать батареи из ПДУ когда кондиционер не работает.

Предупреждение! Не бросить батареи как нормальный мусор, они должны бросят в специальной контейнере для батарей.

## Обруживание и устанение неисправности

неисправность	Вероятная причина	
Устройство не работает.	Не электроснабжения/штеккер вырван	
	Ломается мотор веера внутреннего или наружного блока	
	Нарушение терромагнитного выключателя компрессора	
	Нарушение защитных аппаратов или предохранителя.	
	Ослабление соединения или штеккер вырван	
	Он иногда останавливать и защищать устройство.	
	Напряжение выше или ниже предела.	
	Активируется функция TIMER-ON	
Сломается пульт электрического управления.		
Специальный запах	Грязный фильтр	
Шум течения воды	Обратный поток жидкости в циркуляции хладагента	
Туман из выход воздуха	Это возникает, югда возду в помещении станет слишком холодным, на пример, под режимом "COOLING" или "DEHUMIDIFYING/DRY".	
Странный шум	Этот шум производится расширением или сокращением передней панели, из-за изменения температуры и не является неисправностью.	
Недостаточный воздушный поток, теплый или холодный	Не подходящая установка в температуре	
	Препятствуют вход или выход воздуха.	
	Грязный фильтр	
	Скорость веера устанавливается на минимум.	
	Другие источники тепла в помещении.	
Нет хладагента.		
Устройство не реагирует на команды	Слишком далеко ПДУ от внутреннего блока.	
	Батареи ПДУ нет энергии.	
	Есть препятствие между ПДУ и приемником внутреннего блока.	
Дисплей не активный	Функция LIGHT активна.	
	Нет электроснабжения.	
Отключать кондиционер и расстыкавать источник питания немедленно югда:	Сломается пульт электрического управления.	
	Нарушение электронного контроля борту	
	Неисправность предохранителя или выключателя.	
	Опрыскивание воды или предметов внутрь устройства.	
	Перегрев кабеля или штеккера.	
Выходит из устройства сильный запах.		
<b>Сигнал ошибки на дисплее</b>		
В случае ошибки, на дисплее внутреннего блок появляются следующие коды:		
	RUN лампа	Описание проблемы
<b>E1</b>	Мигает раз	Неисправность сенсора температуры внутреннего блока
<b>E2</b>	Мигает 2 раза	Неисправность сенсора температуры внутреннего провода
<b>EE</b>	Мигает 6 раз	Сбой в помещении вентилятор двигателя.