

Руководство по эксплуатации

Зачистное устройство

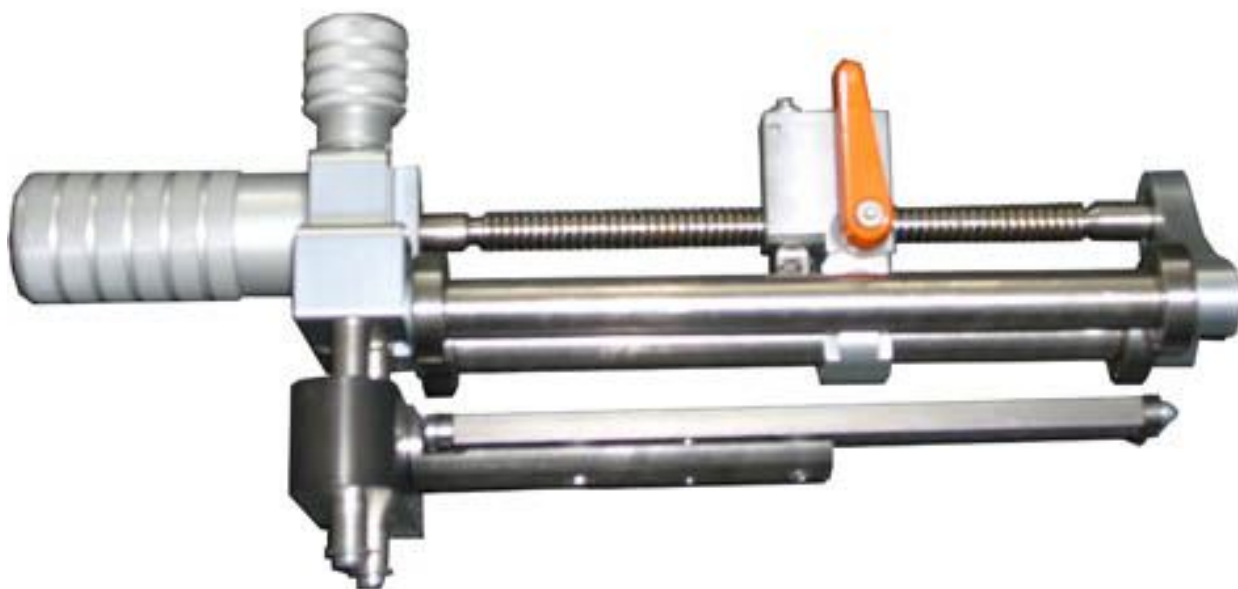

СОДЕРЖАНИЕ

1	Введение.....	3
2	Правила техники безопасности.....	3
2.1	Руководство по эксплуатации.....	3
2.2	Значение символов.....	3
2.3	Обязанности пользователя, организационные меры.....	3
2.4	Изменения конструкции устройства.....	4
2.5	Гарантии.....	4
3	Описание продукции.....	4
3.1	Ввод в эксплуатацию.....	4
3.2	Технические характеристики.....	4
3.2.1	Зачистное устройство Размер 1.....	4
3.2.2	Зачистное устройство Размер 2.....	5
3.3	Инструменты и принадлежности.....	5
3.4	Элементы.....	5
4	Применение.....	5
5	Обслуживание и хранение.....	6
5.1	Общие правила.....	6
5.2	Уход за устройством.....	6
5.3	Хранение.....	6
6	Адрес сервисного центра.....	6

1 Введение

Уважаемые господа.

Благодарим Вас за то, что Вы оказали нам доверие, выбрав нашу продукцию, и желаем Вам успешной работы.

При разработке, изготовлении и тестировании зачистного устройства большое значение было уделено надежности его работы и удобства для пользователя. Устройство сконструировано и протестировано в соответствии с современным уровнем технического прогресса и основных норм техники безопасности.

Для Вашей собственной безопасности просим соблюдать все указания по применению устройства и правил техники безопасности.

2 Правила техники безопасности

Настоящая инструкция по эксплуатации содержит важные указания для технически безопасной работы зачистного устройства, которые должны неукоснительно соблюдаться всеми пользователями, работающими с этими устройствами.

2.1 Руководство по эксплуатации

Руководство по эксплуатации состоит из отдельных глав, которые дают пояснения различным функциям зачистного устройства.

Все права, особенно право на копирование или воспроизводство в любой форме (распечатка или копирование данных) и распространение остаются за фирмой HÜRNER. Распространение или воспроизводство возможно только после письменного разрешения производителя.

2.2 Значение символов

В Руководстве по эксплуатации использованы следующие названия и знаки для обозначения опасных ситуаций:



Данный символ означает, что несоблюдение указаний может создать опасную ситуацию, способную привести к ранениям и повреждению оборудования.



Под данным символом приведены важные инструкции по квалифицированному обслуживанию машины. Несоблюдение данной инструкции может вызвать неисправности и повреждения устройства.

Важно



Данный символ означает полезные советы и информацию, позволяющие оптимально использовать все функции устройства и облегчить работу.

2.3 Обязанности пользователя, организационные меры

Пользователь обязуется допускать к работе с устройством только лиц,

- ознакомленных с правилами техники безопасности и профилактики производственного травматизма, а также инструкцией по эксплуатации устройства
- прочитавших и усвоивших главу о безопасности, а также предупреждения в данном руководстве по эксплуатации.

Руководство по эксплуатации должно постоянно присутствовать на месте использования устройства.

Оно должно все время находиться на видном месте и быть доступным пользователю.

2.4 Изменения конструкции устройства

- Без согласия производителя внесение изменений и переделка запрещены.
- Неисправные детали подлежат немедленной замене.
- Должны применяться только оригинальные запчасти и расходные детали.
- Устройство имеет заводской артикульный номер.

2.5 Гарантии

По общему правилу применяются наши стандартные условия продажи и поставки. Пользователь может ознакомиться с ними в дальнейшем при заключении договора. Действие гарантии прекращается, а также ответственность производителя/поставщика отсутствует в случаях:

- Использования устройства не по назначению.
- Неквалифицированная транспортировка, сборка, использование, обслуживание и хранение устройства.
- Несоблюдение требований руководства по эксплуатации.
- Самостоятельное внесение изменений в конструкцию устройства.
- Несвоевременная замена расходных деталей устройства.
- Неквалифицированный ремонт.
- Поломок, вызванных умышленными действиями и применением чрезмерной силы.

3 Описание продукции

3.1 Ввод в эксплуатацию и использование по назначению

Зачистное устройство разработано специально для использования на строительных площадках, для того, чтобы на месте подготовить трубы для сварки муфтами с закладными нагревателями.

Рабочие диаметры для устройства с **1-м размером:**

Д. 32, 40, 50, 63, 75, 90, 110 мм

Рабочие диаметры для устройства со **2-м размером:**

Д. 110, 125, 140, 160, 180, 200, 225,
250, 280, 315, 355, 400, 450, 500 мм

Применение в любых других целях считается использованием не по назначению. За возникший в таком случае ущерб производитель/поставщик ответственности не несет. Риск ответственности полностью несет пользователь.

3.2 Технические характеристики

3.2.1 Зачистное устройство Размер 1

Устройство

Вес: ок. 2,3 кг
Рабочие диаметры: 32 – 110 мм

Транспортировочный чемодан

Габариты: 365 x 300 x 160 мм
Вес: ок. 2,6 кг

3.2.2 Зачистное устройство Размер 2

Устройство

Вес: ок. 6,0 кг
Рабочие диаметры: 110 - 500 мм

Транспортировочный чемодан

Габариты: 380 x 360 x 210 мм
Вес: ок. 5,0 кг

3.3 Инструменты и принадлежности

В комплект поставки входят следующие инструмент и принадлежность:

- 1 - транспортировочный чемодан
- 1 – отвертка Т 6 x 50

3.4 Элементы

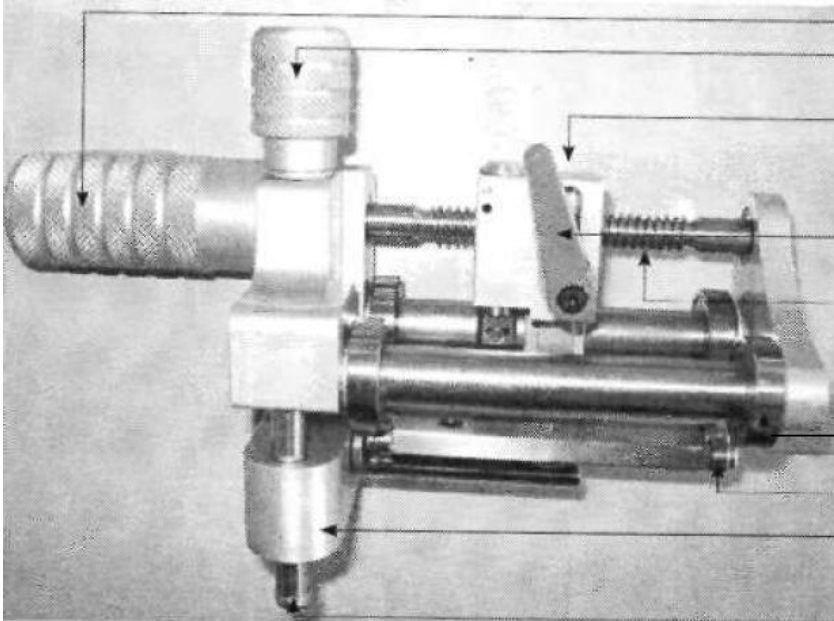

Поворотная рукоятка

Стяжной винт

Направляющий блок с держателем для ножа

Зажимной рычаг

Направляющий вал

Опорный подшипник

Опорный подшипник

Фиксирующий винт

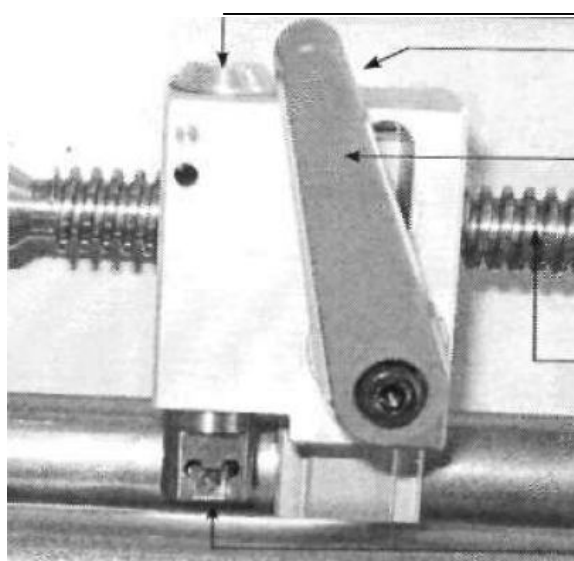

Винт для установки ножа

Фиксатор (расположен за зажимным рычагом)

Зажимной рычаг

Направляющий вал

Нож (заточенная с 4 сторон пластина)

4 Применение

- Отметьте маркером на трубе границу фитинга (муфты с закладным нагревателем).

- Отверните зажимной рычаг и поднимите направляющий блок до конца вверх.
- Установите зачистное устройство на трубе по лобовую стенку и зафиксируйте, с достаточным усилием затянув стяжной винт.
- Надавите на фиксатор и отведите направляющий блок на требуемую длину зачищаемой поверхности.
- Поверните зажимной рычаг и прижмите держатель ножа к трубе.
- Поверните зажимной рычаг и вращайте зачистное устройство при помощи поворотной рукоятки по направлению стрелки (по часовой стрелке !).



В процессе обработки концов труб во избежание перекоса зачистное устройство должно быть прижато к трубе!

Важно

- Отверните зажимной рычаг, поднимите направляющий блок и, ослабив стяжной винт, снимите устройство.

5 Обслуживание и хранение

5.1 Общие правила

- Поврежденные детали подлежат немедленной замене.
- При проведении ремонтных работ применяйте только оригинальные запчасти.



Вышеуказанные обслуживание и технический осмотр необходимо проводить своевременно. Рекомендуется проводить технический осмотр минимум один раз в год. Указанные работы необходимо проводить на заводе Hürner либо в авторизованном сервисном центре.

Важно

- Храните в сухом месте.
- Предохраняйте от сильных трясок и ударов.
- Бережно обращайтесь с устройством.

5.2 Уход за устройством

- Держите в чистоте и смазывайте маслом направляющий вал и подшипники.
- Применяйте 4-сторонние ножи.
- Опорные подшипники в уходе не нуждаются.

5.3 Хранение

- Когда зачистное устройство долго не используется, храните в предусмотренном для него чемодане.