

ROTHENBERGER

Инструкция по эксплуатации



ЭЛЕКТРИЧЕСКАЯ ЛЕНТОЧНАЯ ПИЛА ДО 185 MM

PORTACUT 185

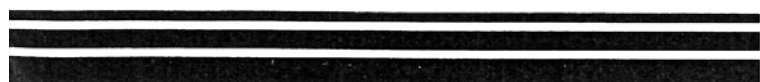

WERKZEUGE-TOOLS-OUTILLAGE®

ROTHENBERGER

Содержание:

1.1. ОПИСАНИЕ	2
1.2. СТАНДАРТНАЯ КОМПЛЕКТАЦИЯ PORTACUT 185	2
2.0. ТРЕБОВАНИЯ ПО ТЕХНИКЕ БЕЗОПАСНОСТИ	3
2.1. ПРЕДОСТЕРЕЖЕНИЕ!	3
2.2. МЕРЫ БЕЗОПАСНОСТИ	3
ОБЩИЕ И ЧАСТНЫЕ МЕРЫ ПО ОБЕСПЕЧЕНИЮ БЕЗОПАСНОЙ РАБОТЫ	3
<i>Рабочая одежда</i>	3
<i>Рабочее место</i>	3
<i>Блок питания</i>	4
<i>Штепсель и шнур электропитания</i>	4
<i>Удлинительный шнур</i>	4
<i>Меры предосторожности в процессе эксплуатации</i>	4
<i>Техническое обслуживание</i>	5
<i>Возможный риск при работе с электропилой</i>	5
3.0. ТЕХНИЧЕСКИЕ ПАРАМЕТРЫ	5
3.1. ДЕТАЛИ УСТРОЙСТВА	6
4.0. ПИЛКА И ДИАГРАММА РАСПРЕДЕЛЕНИЯ НАГРУЗКИ РАСПИЛИВАНИЯ	7
5.0. НАЧАЛО РАБОТЫ	8
5.1. ТРАНСПОРТИРОВКА	8
5.2. УСТАНОВКА	8
5.3. УСТАНОВКА И ЗАМЕНА ПИЛКИ	8
6.0. ПОРЯДОК РАБОТЫ С PORTACUT185 BSR	9
6.1. ЗАМЕНА РЕЗИНОВОЙ ПРОКЛАДКИ ШКИВА	11
6.2. ИНСТРУКЦИЯ ПО ИСПОЛЬЗОВАНИЮ ПАРАЛЛЕЛЬНОГО ЗАЖИМНОГО ПРИСПОСОБЛЕНИЯ PORTACUT 185 BSP	11
6.3. УСТРАНЕНИЕ НЕИСПРАВНОСТЕЙ ПРИ НЕПРАВИЛЬНОМ РАСПИЛИВАНИИ	12
6.4. КОНТУРНАЯ ФУНКЦИЯ	13
7.0. ЗАВЕРШЕНИЕ РАБОТЫ	14
8.0. ТЕХНИЧЕСКОЕ ОБСЛУЖИВАНИЕ	14
8.1. ОБЩЕЕ ТЕХНИЧЕСКОЕ ОБСЛУЖИВАНИЕ	14
8.2. ОБСЛУЖИВАНИЕ И РЕМОНТ	14
8.3. УТИЛИЗАЦИЯ	15
8.4. ПОИСК НЕИСПРАВНОСТЕЙ	15
9.0. ПИЛКИ ЛЕНТОЧНОЙ ЭЛЕКТРОПИЛЫ	16
10. ДЕКЛАРАЦИЯ ЕВРОПЕЙСКОГО ЭКОНОМИЧЕСКОГО СООБЩЕСТВА	17
11. ПРОДАЖА И СЕРВИС В РОССИИ	17

1.1. Описание

Дорогой Покупатель,

Спасибо за то, что Вы выбрали ROTHENBERGER PORTACUT 185.

PORTACUT – ленточная электропила общего назначения, применяемая как в цеху, так и на стройплощадке. PORTACUT используется для быстрого и точного распиливания:

- стальных труб,
- стальных труб с пластмассовыми рукавами,
- пластмассовых труб (PVC; PE; PP; PVDF),
- труб из серого чугуна,
- SML литых труб,
- литых труб с цементным покрытием,
- других деталей и материалов.

Специальный жесткий зажим цепи обеспечивает удобный и безопасный крепеж деталей квадратной, круглой, прямоугольной и сложной формы.

Для того чтобы электропила долгое время сохраняла свои функциональные возможности, Вам необходимо соблюдать требования данной инструкции по эксплуатации, по технике безопасности и инструкции по техническому обслуживанию.

1.2. Стандартная комплектация PORTACUT 185

Электропила ROTHENBERGER PORTACUT 185 состоит из:

- 1 HSS-Bi-Metal режущей пилки 14 Три (быстрорежущая биметаллическая сталь),
- 1 гаечного ключа зажимного приспособления,
- 1 упаковочный ящик,
- 1 гаечного ключа 4 мм,
- 1 гаечного ключа 5 мм,
- 1 торцовый гаечный ключ 19 мм (для BSP).

BSR = тип приспособления для зажима цепью BSP = плоский тип зажимного приспособления

ПРЕДОСТЕРЕЖЕНИЕ!

Перед стартом ленточной пилы, необходимо внимательно ознакомиться с инструкцией по эксплуатации целиком, для того, что бы знать возможные источники опасности.

Изменения вносятся в любую спецификацию без уведомления покупателей.

2.0. Требования по технике безопасности

2.1. ПРЕДОСТЕРЕЖЕНИЕ!

См. инструкцию по безопасности для электрических инструментов (в приложении).

Для предотвращения травм, ожогов или повреждений при работе с электроинструментом необходимо внимательно ознакомиться с приложенной инструкцией по безопасности. Перед началом работы необходимо прочитать инструкцию полностью. Храните всю документацию для дальнейшего использования.

2.2. Меры безопасности

Общие и частные меры по обеспечению безопасной работы

- Для предотвращения несчастных случаев необходимо использовать устройство строго по назначению, соблюдать требования, содержащиеся в инструкции по эксплуатации, а также проявлять предельную осторожность и внимание.
- Необходимо гарантировать, что электроинструмент эксплуатируется только в безопасном рабочем состоянии.
- Во избежание травм, не допускать попадание вещей на лезвие пилы, направляющую или двигатель.
- К работе с электропилой допускаются только специалисты, имеющие соответствующую квалификацию.
- Перед началом работы с электропилой необходимо распределить обязанности среди персонала по работе, наладке, обслуживанию и ремонту устройства.
- Эксплуатация устройства или обучение работе должны производиться при постоянном контроле специалистов.
- Ремонт электрических частей устройства должен выполняться только специалистом, имеющим соответствующую квалификацию при постоянном контроле на соответствие требованиям инструкции по технике безопасности.

Рабочая одежда

- При работе с электропилой запрещается носить свободную одежду! Перед началом работы снимите драгоценности, часы и т.д. Во время работы не одевайте перчатки. В зависимости от условий работы необходимо одевать: резиновые сапоги, защитную маску, сетку для волос либо защитные очки.

Рабочее место

- Не используйте электропилу при недопустимых условиях окружающей среды. Запрещается эксплуатировать устройство при дожде, повышенной влажности, либо в условиях, при которых влага или масло может проникнуть в механизм электропилы. Попадание воды недопустимо, так как это может привести к ослаблению изоляции и, следовательно, электротравме.
- Хорошо осветите участок работы.
- Ограждение опасной рабочей зоны: Если при работе с электропилой невозможно следить за нахождением людей в пределах опасной рабочей зоны, то необходимо отметить границы рабочей зоны и установить предупреждающие знаки. Не допускается нахождение посторонних людей в пределах опасной рабочей зоны. Необходимо правильно и надежно закрепить устройства защиты. Если используются дополнительные опоры или крепления их необходимо также закрепить в нужном количестве в правильном устойчивом положении.

- Перед началом работы необходимо убедиться, что электропила надежно закреплена в устойчивом положении, хорошо затяните зажимные тиски.

Блок питания

- Проверка блока питания: Электропила питается от напряжения, указанного на табличке технических параметров.
- Перед началом работы необходимо проверить шнур электропитания и штепсель.
- Перед тем как воткнуть штепсель в розетку питания необходимо удостовериться, что кнопка питания отключена.
- Перед началом эксплуатации электропилу необходимо заземлить.

Штепсель и шнур электропитания

- По окончании работы всегда отключайте устройство от питания для этого, сначала выключайте устройство, а затем отсоединяйте от сети!
- Никогда не вынимайте штепсель из розетки за шнур. Запрещается переносить устройство за шнур, а также выдергивать шнур с силой. Защищайте кабель от масла, тепла и острых предметов.
- Поврежденный или изношенный электрошнур или штепсель необходимо заменить немедленно.

Удлинительный шнур

- Используйте удлинительный шнур типа H07 RN 3x1,5 мм², он должен быть максимально большого сечения и минимальной длины. Параметры удлинительного шнура: ток более 15 Ампер и 30 метров длиной.

Меры предосторожности в процессе эксплуатации

- При распиливании предметов, состоящих из нескольких частей, убедитесь, что все части надежно закреплены в зажимном приспособлении. (Для удобного закрепления предварительно свяжите распиливаемые предметы проволокой).
- Произведите необходимую весовую настройку.
- Не прикладывайте лишнюю нагрузку на распиливаемый предмет. В противном случае пила может треснуть или поломаться.
- При работе с электропилой передняя часть корпуса всегда должна быть закрыта. Если при эксплуатации устройства передняя часть корпуса открыта, то существует опасность несчастного случая или поломки.
- Необходимо проверять лезвие пилы на наличие повреждений. При обнаружении, лезвие необходимо заменить. (См. главу «Замена лезвия пилы»).
- Не прикасайтесь к лезвию пилы, движущимся частям или обрабатываемой детали во время распиливания.
- Без рукавиц не касайтесь частей, которые были только что распилены, так как во время резания материал нагревается. Вы можете обжечься.
- Если рама захлопнется с силой, пила или выключатель может быть поврежден.
- При сбое или обнаружении неполадок необходимо сразу же остановить работу!

Техническое обслуживание

- Для поддержания хорошего рабочего состояния электропилу необходимо содержать в чистоте. При замене частей устройства следуйте соответствующим инструкциям.
- При наладке, обслуживании или замене неисправных деталей необходимо всегда отключать устройство от электричества. Для этого сначала выключите электропилу, затем выньте штепсель из розетки!
- Если Вы временно не используете электропилу, для предотвращения коррозии храните устройство в прохладном сухом помещении. Запирайте электропилу от детей.

Возможный риск при работе с электропилой

- PORTACUT185 отвечает всем требованиям по технике безопасности. Однако остается опасность при неправильном и неосторожном использовании.

3.0. Технические параметры

Мощность на входе:	420 Вт
Ток:	5А
Плавкий предохранитель:	15А
Параметры питания:	230 В, 50/60 Гц
Скорость движения ленточной пилы:	43 мин. -1 (50 Гц), 54 мин. -1 (60 Гц)
Диапазон распиливания:	Ø180 мм □150 мм
Угол распиливания:	Ø85 мм □75 мм
Уровень шума:	75 dB (A)
Вибрация:	
- при холостом ходе:	10 м/сек²
- при распиливании:	30-50 м/сек²
Габариты:	975 x 415 x 415 мм
Вес:	
- Тип BSR:	43 кг
- Тип BSP:	49 кг
Допустимые параметры окружающей среды:	-10°...+62° С

3.1. Детали устройства



Рис.1.



Рис.2.

- 1 Передняя часть корпуса
- 2 Рама
- 3 Ручка натяжения
- 4 Направляющий шкив
- 5 Ведущий шкив
- 6 Подшипник
- 7 Режущая пила
- 8 Головка F направляющей пилки
- 9 Головка R направляющей пилки
- 10 Защелка
- 11 Выключатель
- 12 Ручка регулирования нагрузки
- 13 Пружины регулирования нагрузки
- 14 Зажимное приспособление (BSR)
- 15 Фиксатор (BSR)
- 16 Цепь (BSR)
- 17 Упорный болт
- 18 Ручка цепи (BSR)
- 19 Ручка зажимного приспособления (BSR)
- 20 Кнопка сброса предохранителя перегрузки
- 21 Ручка
- 22 Стопорный штифт (красный)
- 23 Стопорный штифт (черный)
- 24 Двигатель
- 25 Пластина
- 26 Диаграмма распределения нагрузки распиливания
- 27 Направляющая ползунка пилки
- 28 Плоское зажимное приспособление-R (BSP)
- 29 Плоское зажимное приспособление-F (BSP)
- 30 Стержень зажима (BSP)
- 31 Ручка зажима (BSP)
- 32 Стопор
- 33 Рука стопора
- 34 Изогнутая пластина
- 35 Пластина шкалы (BSP)
- 36 Корпус подшипника
- 37 Самоориентирующееся колесо
- 38 Держатель шнура

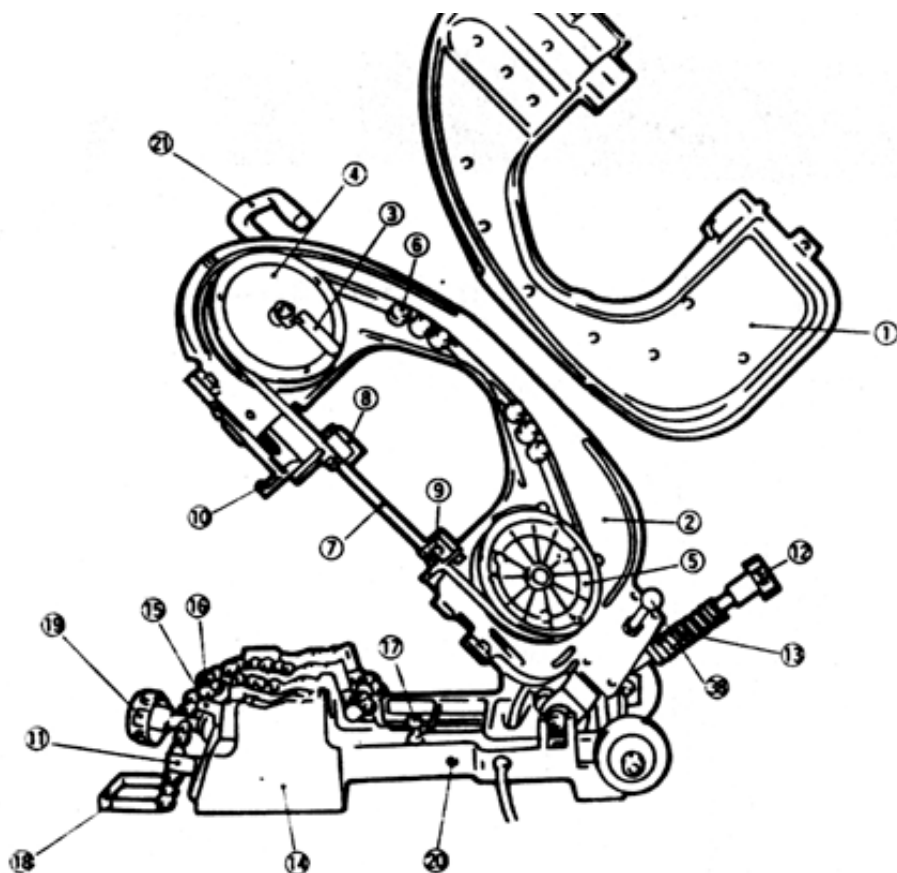
4.0. Пилка и диаграмма распределения нагрузки распиливания

Условные обозначения

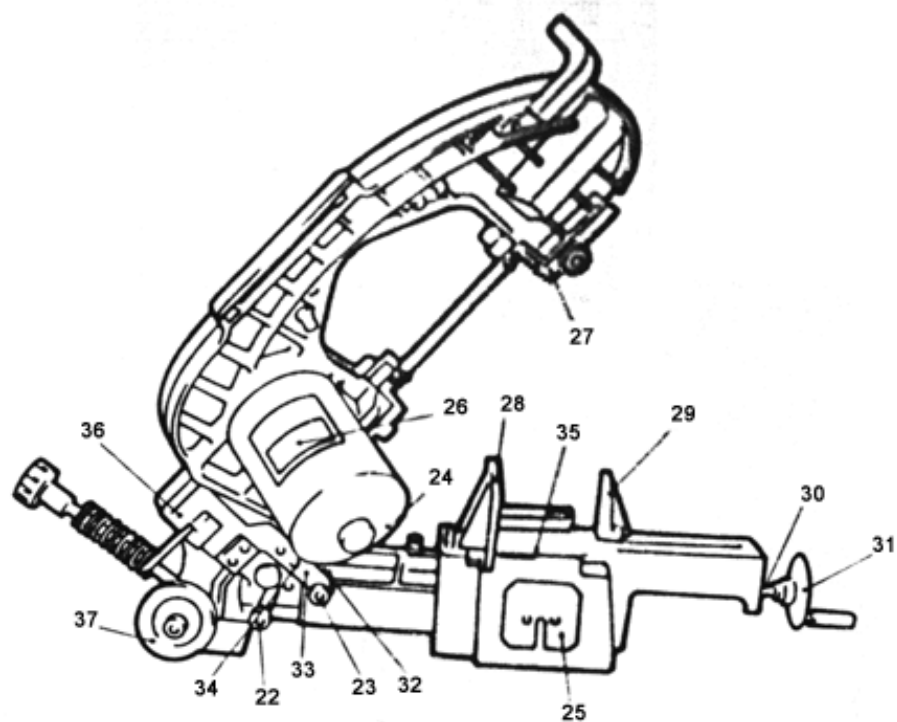
Нагрузка распиливания:

H = тяжелая нагрузка, M = средняя нагрузка,

L = маленькая нагрузка, LL = очень маленькая нагрузка.

Пилки		№ 5.6602 8ZpZ	№ 5.6603 10ZpZ	№ 5.6604 14 ZpZ	№ 5.6605 Bi-14 ZpZ	№ 5.6607 24 ZpZ	№ 5.6608 Bi- 24ZpZ
Стальные трубы	<1 - 1/2"			L	L		
	2" - 4"			M	M		
	5" - 6"			H	H		
Стальные детали и прутки	<3,6 мм					L	L
	3,7-6 мм			M	M		M
	6,1 30 мм			H	H		
	8-80 мм		H		H		
	>10 мм	H					
Коррозионо- стойкие стальные трубы	<2,0 мм						L
	2,1 -3,9 мм				L		M
	4,0-6,4 мм				M		M
	6,5-13,5 мм				M		
	13,6-18,2 мм				H		
Трубы PVC			LL	LL			
Чугунные трубы	L		M	H			

- При выборе пилки необходимо определить параметр T.P.I, удовлетворяющий следующему условию: толщина обрабатываемого изделия должна равняться или превышать ширине двух зубьев пилки.

5.0. Начало работы

5.1. Транспортировка

Перед транспортировкой надежно закройте раму пилы и закрепите ее с помощью красного стопорного штифта (рис. 6). Держась за ручку, подтяните ее к рабочему участку.

5.2. Установка

Установите устройство на плоской и жесткой поверхности.

Перед включением необходимо убедиться, что электропила находится в надежном устойчивом положении.

Предостережение!

Установленная пилка в новой электропиле не закреплена! Перед подключением электропилы к источнику питания откройте переднюю часть корпуса (рис. 3) и затяните пилку, повернув ручку регулировки натяжения (рис. 4), а также направляющую ползунка пилки (рис. 7).



Рис.3.



Рис.4.

5.3. Установка и замена пилки

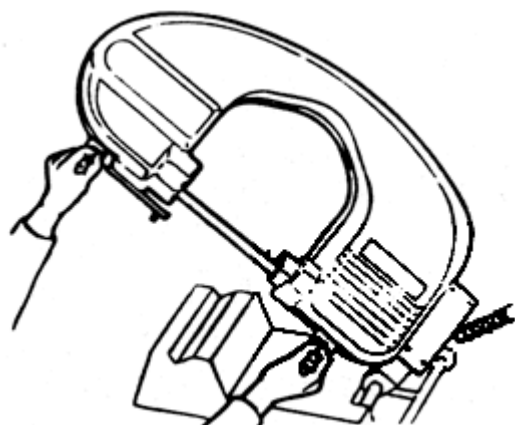
Перед заменой пилки необходимо всегда отсоединять шнур электропитания. В противном случае двигатель может внезапно запуститься, что может привести к травме. Открывать переднюю часть корпуса электропилы (рис. 3) с осторожностью, так как пилка может выскочить из устройства.

После правильной установки пилки необходимо закрыть переднюю крышку корпуса. Иначе, если в процессе работы пилка поломаётся, то Вы можете пораниться.

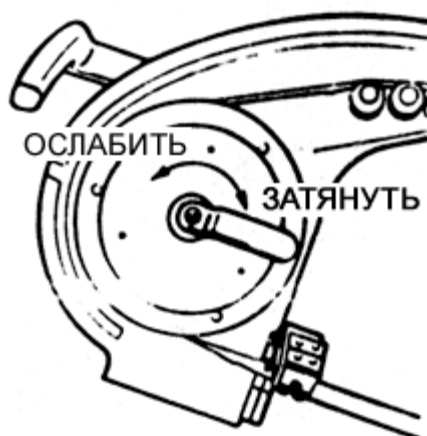
Перед установкой пилки необходимо очистить ее от масла и грязи. Иначе лезвие пилы может сломаться или выскочить из крепления.

Для замены пилки необходимо выполнить следующее:

- Откройте переднюю крышку корпуса и снимите ее (рис. 3).
- Поверните ручку натяжения против часовой стрелки и освободите пилку.
- Поместите пилку в шкив и закрепите ее в последовательности, указанной на рис.5.
- Зафиксируйте положение пилки, повернув ручку натяжения по часовой стрелке.

- Для проверки правильности закрепления пилки вручную проверните пилку.



Рис.5.

Когда Вы используете новую пилку, для предотвращения неровного распиливания, сначала распилите обрабатываемый предмет в положении нагрузки „L”.

6.0. Порядок работы с PORTACUT185 BSR

- Подключите устройство к сети электропитания.
- Выберите необходимый тип пилки в соответствии с обрабатываемым материалом. Руководствуйтесь к диаграмме распределения нагрузки, которое находится на механизме или в этой инструкции по эксплуатации.
- Отсоедините красный стопорный штифт и поднимите раму. В этом состоянии установите переключатель регулирования нагрузки в положение, которое соответствует типу обрабатываемого изделия, в соответствии с диаграммой распределения нагрузки.
- Для регулирования нагрузки опустите вниз регулировочный винт и установите стопорный штифт в паз (рис. 6).

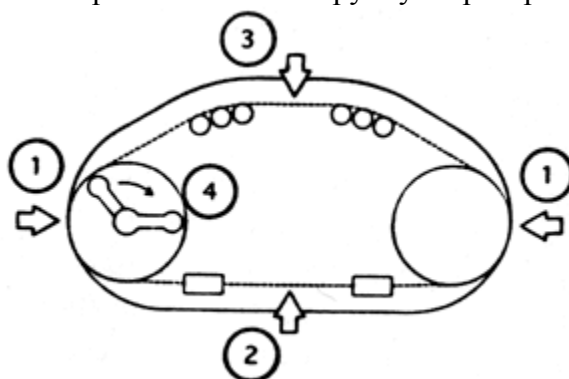

Рис.6.



Рис.7.

- Переместите направляющую ползунка пилки приблизительно на 30 мм от обрабатываемого изделия (рис. 7). Для правильного размещения направляющей на раме нанесены соответствующие риски 2", 4" и 6" (рис. 7).
- Для закрепления пилки установите ручку регулировки натяжения по часовой стрелке.
- Используйте зажим «V-канавка», которое соответствует диаметру обрабатываемого изделия. Изделия с диаметром менее 1.1/2" или 60 мм устанавливаются в маленьком зажиме «V-канавка», с большим - в большом зажиме «V-канавка».
- Разместите обрабатываемое изделие в зажимное приспособление «V-канавка». Удерживая ручку цепи, затяните изделие цепью, закрепите штифт цепи фиксатором и поверните ручку зажимного приспособления (рис. 8).

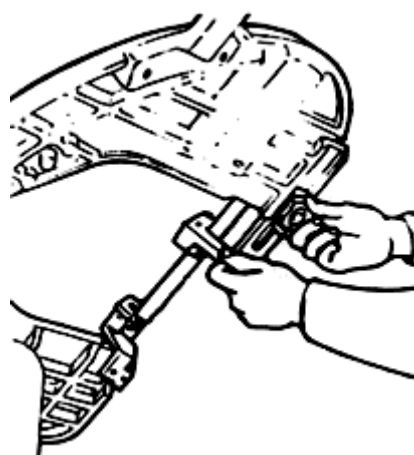

Рис.8.

- Зажимное приспособление PORTACUT185 имеет быстросоединяемое крепление. Поднимите ручку зажимного приспособления, потяните ее от себя и быстро подайте обрабатываемое изделие в зажимное приспособление. Когда цепь закреплена, опустите ручку зажимного приспособления и, удерживая ее нажатой, поверните ее приблизительно на 180°, чтобы сжать цепь.
- Установите секцию длиной 70 мм в большой угол «V-канавки» так, как это показано на рисунке 9.

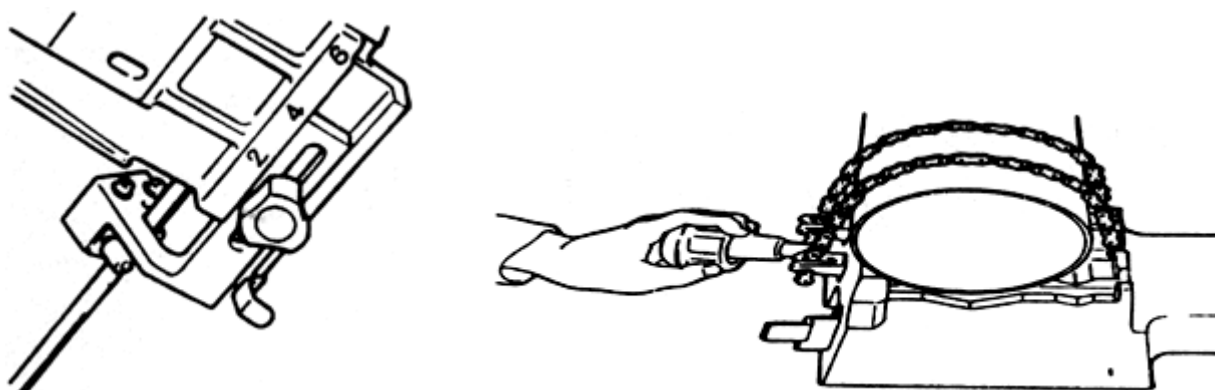

Рис.9.

- Удерживая ручку, приподнимите раму и освободите стопор.
- Медленно опустите раму, включите кнопку питания и установите пилку на обрабатываемое изделие.
- После окончания распиливания устройство выключится автоматически.

6.1. Замена резиновой прокладки шкива

Если резиновая прокладка шкива изношена, то пила при распиливании может соскочить с обрабатываемого изделия.

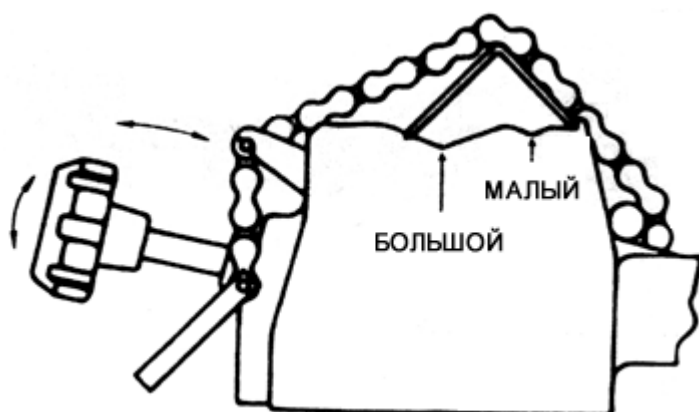
Для замены прокладки шкива:

- Снимите направляющую пилки с помощью отвертки (рис. 10)



Рис.10.

- Разрежьте и удалите старую прокладку шкива.
- Подгоните новую прокладку шкива последовательно в возвышения и углубления шкива (рис. 11).

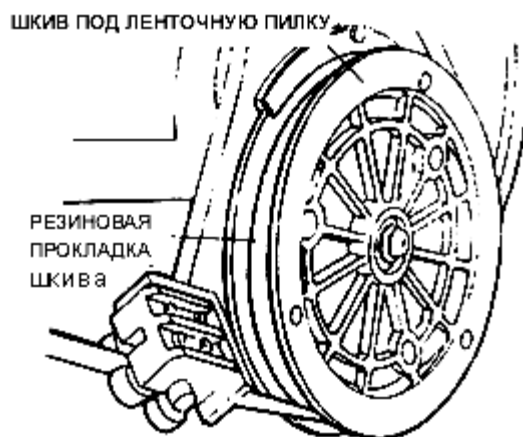

Рис.11.

- Установите на место направляющую пилки.

6.2. Инструкция по использованию параллельного зажимного приспособления PORTACUT 185 BSP

- Установите плоское зажимное приспособление - R в соответствующий угол на шкале и затяните шестигранный болт (на стороне пластины шкалы) в плоском зажимном приспособлении - R (рис. 12).

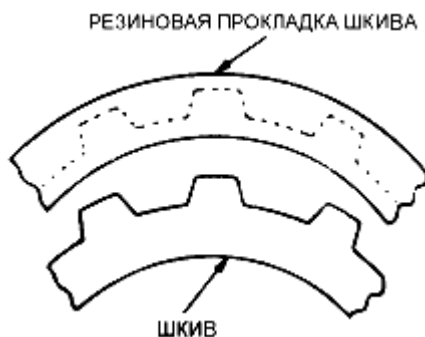

Рис.12.

- Переместите плоское зажимное приспособление - F к обрабатываемому изделию и зафиксируйте положение, повернув ручку.

Предостережение!

Для изделий большой длины необходимо использовать поддержку № 5.6609.

6.3. Устранение неисправностей при неправильном распиливании

Если линия распиливания получается неровная, проверьте, не изношены ли шарикоподшипники в направляющей пилки.

Предупреждение!

Перед тем как устранять любую неисправность, всегда отсоединяйте шнур электропитания!

- Если шарикоподшипники направляющей лезвия изношены, снимите регулировочные винты и гайки и замените шарикоподшипники для обеих головок направляющей пилки (рис. 13).



Рис.13.

- Если после замены шарикоподшипников остаются вертикальные неровности при распиливании, положение пилки можно отрегулировать регулировочным винтом направляющей пилки (рис. 13).
- Если после замены шарикоподшипников остаются горизонтальные неровности (для PORTACUT 185BSR), необходимо ослабить два винта опорного вала и повернуть регулировочные винты в сторону боковой грани для регулировки угла положения опорного вала (рис. 14, 15).



Рис.14.



Рис.15.

- Если сохраняются горизонтальные неровности (для PORTACUT 185BSP), необходимо ослабить винт и запорную гайку или плоское зажимное приспособление - R и повернуть регулировочный винт для регулировки угла или плоского зажимного приспособления - R (рис. 12, 16).

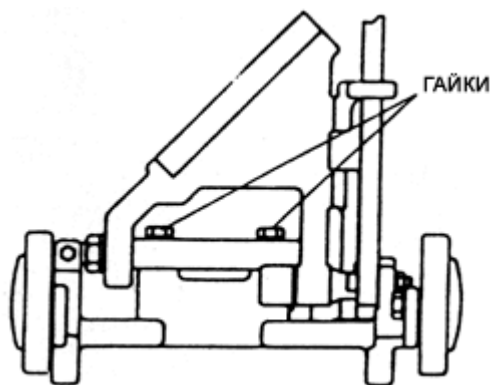

Рис.16.

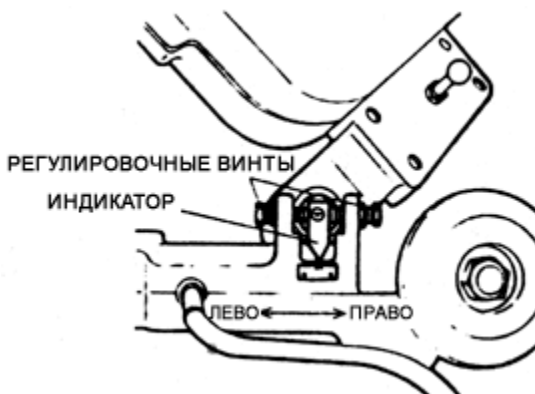
6.4. Контурная функция

Предостережение!

При использовании контурной функции, необходимо чтобы устройство находилось на плоской ровной поверхности. Проверьте, не сможет ли устройство опрокинуться. Во время работы не носите рукавицы. В противном случае рукавица может попасть в движущуюся часть, что приведет к несчастному случаю.

- Поднимите красный стопорный штифт.
- Оттянув черный штифт стопора, поднимите раму в вертикальное положение.
- Вставьте стопорный штифт и проверьте устойчивость рамы (рис. 17).
- Снимите контурную пластину со стороны зажимного приспособления и закрепите ее винтами к нижней головке направляющей пилки (рис. 18).



Рис.17.



Рис.18.

После окончания работы:

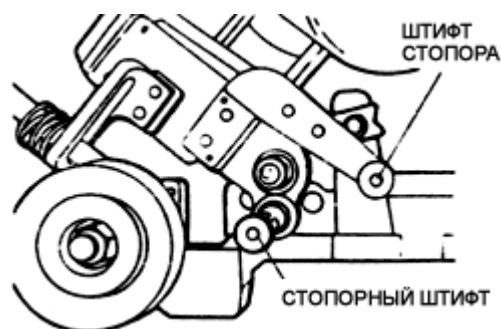
- Удалите контурную пластину и снова закрепите ее к лицевой стороне зажимного приспособления.
- Поднимите стопорный штифт.
- Удерживая штифт стопора, медленно опустите раму.

7.0. Завершение работы

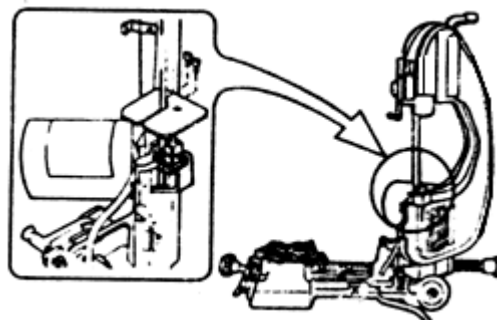
После завершения работы, повернув ручку натяжения, ослабьте силу натяжения пилки.

Перед транспортировкой, для предотвращения короткого замыкания или повреждения шнура, отсоедините штепсель от сети электропитания.

Для аварийного завершения работы отключите устройство от сети электропитания.

8.0. Техническое обслуживание

8.1. Общее техническое обслуживание

- Перед началом технического обслуживания необходимо всегда отключать устройство от сети электропитания.
- Проверьте штепсель и шнур на наличие повреждений. При обнаружении неисправностей замените деталь.
- Проверьте шарикоподшипники стопора пилки и шарикоподшипники черного стопора. Если они установлены неправильно, точность распиливания снизится. Если шарикоподшипники изношены, сразу же замените их. (Необходимо производить замену всех подшипников на обеих сторонах).
- Время от времени необходимо проверять винты. Если винты незатянуты, необходимо завинтить их. В противном случае существует вероятность возникновения несчастного случая.

Чистка

- Периодически необходимо протирать корпус устройства тканью от опилок и грязи. Не допускается попадание воды, масла, и т.д. на двигатель.

8.2. Обслуживание и ремонт

Любые устройства, в конечном счете, подвергаются естественному износу, и им требуется ремонт и замена изношенных деталей. Обслуживание и ремонт устройства необходимо проводить в

авторизованном сервисном центре ROTHENBERGER. Только в этом случае гарантируется качество проводимых работ и использование только оригинальных деталей и материалов.

8.3. Утилизация

Электрические инструменты и устройства содержат пластмассовые детали, которые могут быть переработаны, а также материалы, которые должны быть утилизированы специализированными компаниями. Для утилизации деталей безопасным для окружающей среды способом, пожалуйста, обратитесь к соответствующим службам.

8.4 Поиск неисправностей

Неисправность	Возможная причина	Способ устранения
Неровное распиливание	Не отрегулирована нагрузка распиливания	Отрегулируйте нагрузку распиливания
	Неправильно установлена пилка	Надежно закрепите пилку в направляющие
	Направляющие или подшипники изношены	Замените подшипники (необходимо одновременно заменить оба подшипника)
	Т.Р.І. не соответствует параметрам обрабатываемого изделия	Выбрать пилку с Т.Р.І., соответствующим параметрам обрабатываемого изделия
	Обрабатываемое изделие перемещается в процессе распиливания	Плотно закрепить изделие в зажимном приспособлении «V-канавка»
	Пилка плохо закреплена	Закрепить пилку
Распиливание происходит слишком долго	Нагрузка пилы мала	Увеличьте нагрузку пилы с помощью ручки регулирования нагрузки
	Пилка изношена	Замените пилку
Пилка ломается	Нагрузка пилы слишком большая	Уменьшите нагрузку пилы с помощью ручки регулирования нагрузки
	Обрабатываемое изделие перемещается в процессе распиливания	Плотно закрепить изделие в зажимном приспособлении «V-канавка»
	Пилка ударяется об обрабатываемое изделие	Аккуратно поместите пилку на изделие, не касайтесь руками ручки

	Т.Р.І. не соответствует параметрам обрабатываемого изделия	Выбрать пилку с Т.Р.І., соответствующим параметрам обрабатываемого изделия
Вибрации во время распиливания	Ручка натяжения не затянута	Затянуть ручку натяжения
	Передняя крышка корпуса закрыта не плотно	Опустить и закрыть переднюю крышку корпуса
Пилка проскальзывает или соскакивает с обрабатываемого изделия	Т.Р.І. не соответствует параметрам обрабатываемого изделия	Выбрать пилку с Т.Р.І., соответствующим параметрам обрабатываемого изделия
	Пилка установлена неправильно	Надежно установите пилку в подшипника направляющей
	Пилка, резиновая прокладка шкива, направляющие или подшипники запачканы маслом	Удалить масло
	Плохое вращение ведущего вала	Удалите опилки, грязь и масло.
	Ручка натяжения не затянута	Затяните ручку напряженности
	Резиновая прокладка шкива изношена	Замените резиновую прокладку шкива
Двигатель не запускается	Сработал предохранитель перегрузки	Нажмите кнопку сброса предохранителя перегрузки
	Не подсоединен шнур электропитания	Подключить устройство к сети электропитания с требуемыми параметрами

9.0. Пилки ленточной электропилы

Модель	Для труб и деталей		№
	из стали	INOX	
Для PORTACUT 1 85BSR/BSP			
SS 8tpi	от 10,0 мм	-	5.6602
SS 10tpi	от 8,0 мм	-	5.6603
SS 14 tpi	от 6,1 мм	-	5.6604
Hss Bi-Metal 14 tpi	от 6,1 мм	от 4,0 мм	5.6605
SS 24 tpi	до 3,6 мм	до 1,6 мм	5.6607
HSS Bi-Metal 24 tpi	до 3,6 мм	до 4,0 мм	5.6608

10. Декларация Европейского экономического сообщества

Компания ROTHENBERGER заявляет, что все оригинальные электроинструменты соответствуют следующим требованиям: 89/392/ЕЕС, 89/336/ЕЕС, 73/23/ЕЕС, DIN 61029-1 1996-11, VDE 0740 T-504 1992-12, 55014 1993-04.

ROTHENBERGER Werkzeuge AG Industriestrab 7 D-R5779
Kelkheim/Taunus



Bernd Rothenberger

Гарантийные обязательства

Гарантия на электрическую ленточную пилу PORTACUT 185 составляет 1 (один) год с даты продажи.

Повреждения, вызванные естественным износом, перегрузкой или неправильной эксплуатацией ленточной пилы PORTACUT 185, не покрывается настоящей гарантией.