

ROTHENBERGER



ROMAX® Compact

Bedienungsanleitung
Instructions for use
Instruction d'utilisation
Instrucciones de uso
Istruzioni d'uso
Gebruiksaanwijzing
Instruções de serviço
Brugsanvisning
Bruksanvisning
Bruksanvisning
Käyttöohje
Instrukcja obsługi
Návod k používání
Kullanım kılavuzu
Kezelési útmutató
Navodilo za uporabo
инструкция за експлоатация
Οδηγίες χρήσεως
Инструкция по использованию



www.rothenberger.com/manuals

1.5020



R

Dieses Werkzeug wurde produziert von:
This tool is produced by:
Cet outil a été fabriqué par:
Esta herramienta ha sido producida por:
Questo utensile è stato prodotto da:
Dit werktuig werd geproduceerd door:
Dette værktøj er blevet produceret af:
Dette verktyg har tillverkats av:
Dette verktøyet ble produsert av:
Työkalan valmistaja:

Niniejsze narzędzie zostało
wyprodukowane przez:
Tento nástroj vyrobil:
Aletin ürettiçisi:
A szerszám az alábbi vizsgálatokon
esett át:
To orodje je izdelalo podjetje:
Този инструмент е произведен от:
Αυτό το εργαλείο κατασκευάστηκε από:
Данный инструмент произведен:

S- Nr.

ROTHENBERGER Made in Germany

QUALITÄTSZERTIFIKAT



Funktionstest / Function check / Test de fonctionnement / Prueba de calidad /
Test di funzionamento / Functietest / Teste de funcionamento/ Funktionstest /
Funktionstest / Funksjonstest / Toiminnan testaus / Test funkcji / Funkční test /
Fonksiyon testi / funcionalitás vizsgálat / Test delovanja / Проба на действието /
Δοκιμή λειτουργίας / Функциональный тест



Presskraft / Pressure check / Test de pression / Prueba de presión/ Forza di
compressione / Perskracht / Força de prensagem / Pressekraft/ Tryckkraft /
Presskraft / Puristusvoima / Síla nacisku / Lisovaci tlak / Pres gücü / présérő mérés /
Moč stiska / Мощност на пресоване / Δύναμη διέγασης / Усилие прессования



Sichtprüfung / Visual control / Controle visuel / Prueba visual / Controllo visivo /
Visuele controle / Controllo visual / Visuel kontrol / Optisk kontroll/ Visuell kontroll /
Silmämääräinen tarkastus / Badanie wzrokowe / Vizuální kontrola / Gözle kontrol /
általános vizsgálat / Optično vizualno preverjanje / Визуален контрол /
Οπτικός έλεγχος / Визуальный осмотр



Vollständigkeitskontrolle / Completeness control / Verification de l'intégralite /
Control de totalidad de las partes / Controllo di completezza/ Controle op
volledigheid / Controllo de integralidade / Fuldstændighedskontrol / Fullständig-
hetskонтрол / Kontroll av kompletthet / Täydellisyystarkastus / Kontrola komple-
tności / Kontrola úplnosti / Eksiksizlik kontrolü / teljességi vizsgálat / Kontrola
popolnosti / Цялостен контрол / Έλεγχος πληρότητας / Контроль целостности

Prüfer / Inspector / Testeur / examinador / Collaudatore / Controleur / Controlado / Kontrollant / Kontrollant /
Kontrollør / Tarkastaja / Kontroler / Kontrolor / Kontrolör / ellenőr / Kontrolor / Контролно лице / Ελεγκτής /
Проверяющий

Sollten trotzdem Mängel auftreten, wenden Sie sich bitte an uns!

However if faults appear don't hesitate to contact us!

S'il présentait malgré tout des défauts, veuillez nous contacter!

¡Si a pesar de ello se presentaran deficiencias, por favor diríjase a nosotros!

In caso di difetti, rivolgetevi a noi!

Mochten er toch gebreken optreden, dan kunt u zich tot ons wenden!

Não obstante, se ocorrerem deficiências, por favor contacte-nos!

Skulle der alligevel opstå fejl og mangler bedes De kontakte os!

Skulle ändå brister uppträda, var vänlig vänd er till oss!

Hvis det allikevel skulle oppstå mangler må du henvende deg til oss!

Jos tästä huolimatta esiintyy puutteita, käänny puoleemme!

W razie, gdy mimo tego wystąpią wady prosimy zwrócić się do nas!

Pokud by se pres provedené kontroly vyskytly závady, obraťte se s důverou na nás!

Buna rağmen bir eksiklik ortaya çıkmışsa halinde, lütfen bize başvurunuz!

Ha ennek ellenére mégis hiányosságot talál kérjük forduljon a ROTHENBERGER vevőszolgálatához!

V primeru, da bi kljub temu nastopile napake, se prosimo obrnite na nas!

Ако въпреки всичко възникнат дефекти, моля обърнете се към нас!

Av parola αυτά παρουσιασθούν ελλείψεις, παρακαλούμε απευθυνθείτε σε μας!

При обнаружении недостатков сообщите нам!

ROTHENBERGER Werkzeuge GmbH - Hotline Service After Sales

+ 49 (0) 61 95 / 99 52 12

1 Jahr Gewährleistung / warranty for 1 year

www.rothenberger.com



3 Jahre Garantie / guarantee for 3 years



Gilt nur für die Grundmaschinen/Grundgeräte nach erfolgreicher Registrierung bei ROTHENBERGER • 3 Jahre Garantie anstatt 1 Jahr Gewährleistung • Jährliche Inspektionspflicht (ansonsten erlischt der Garantieanspruch) • Inspektion durch ROTHENBERGER SAS (über den Händler) • Garantieanspruch muss nachgewiesen werden durch: Kaufbeleg, Inspektionsnachweis und Kopie der Anmeldebestätigung von ROTHENBERGER • Registrierung ist max. 4 Wochen nach dem Kauf möglich.

Valid only for the basic machines /basic devices after successful registration with ROTHENBERGER • 3 year guarantee instead of 1 year warranty • Annual inspections compulsory (otherwise warranty claims are void) • Inspection by ROTHENBERGER SAS (via dealer) • Guarantee claim must be justified by: Proof of purchase, inspection certificate and a copy of the registration confirmation from ROTHENBERGER • Registration is possible for max. 4 weeks after purchase.

Valable uniquement pour les machines/appareils de base après réception par ROTHENBERGER de la demande de garantie • Application de la garantie pour une durée de trois ans au lieu d'un an • Obligation de révision annuelle (en cas de non respect, perte de garantie) • Révision annuelle par le SAV ROTHENBERGER (par le biais du revendeur) • La demande de garantie doit être accompagnée de la facture d'achat, de la preuve de révision et de la copie de confirmation de demande de garantie par ROTHENBERGER • L'enregistrement n'est possible que jusqu'à maximum 4 semaines après date d'achat.

Sólo válida para los equipos que figuran, tras haberse registrado correctamente según las instrucciones facilitadas • 3 años de garantía frente a 1 año de "garantía limitada" que había antes • Obligatoria una inspección anual. Si ésta no se lleva a cabo se perderá el derecho de garantía • Inspección realizada por el Departamento de Post-Venta de ROTHENBERGER • Para hacer efectiva la garantía, el cliente habrá de presentar el certificado de registro, la factura como prueba de compra y el certificado de inspección anual • El registro solamente es posible hasta un máximo de 4 semanas después de la compra.

Valida solo per le macchine registrate dalla ROTHENBERGER • 3 anni di garanzia invece di 1 anno • Obbligo di controllo 1 volta l'anno, altrimenti la garanzia decade • Controllo da parte della ROTHENBERGER o del rivenditore autorizzato • Le richieste di garanzia devono essere accompagnate dalla ricevuta di pagamento, dalla certificazione del controllo effettuato e dalla copia della cartolina postale • La registrazione è possibile al massimo quattro settimane dopo l'acquisto.

Enkel geldig voor de machines/toestellen na succesvolle aanmelding bij ROTHENBERGER België/Nederland • 3 Jaar Garantie in plaats van 1 Jaar Waarborg • Jaarlijkse inspectieplicht (indien niet vervuld de garantie) • Inspectie door Technische Dienst ROTHENBERGER (via de Dealer) • Garantieaanspraak moet aangetoond worden door: aankoopfactuur, inspectiedocument en copy van de registratiebevestiging van ROTHENBERGER België/Nederland • De registratie is tot maximaal 4 weken na aankoop mogelijk.

Só para os equipamentos, após terem sido registados correctamente, segundo as instruções • 3 anos de garantia frente a 1 ano de "garantia limitada" antes • Obrigatória uma inspeção anual. Se a mesma não for efectuada, perderse-iam o direito de garantia • Inspeção realizada pelo Departamento de Post-Venda de ROTHENBERGER • Para fazer efectiva a garantia, o cliente tem que apresentar o certificado de registo, a factura como prova da compra e o certificado da inspeção anual • O registo só é possível até um máximo de 4 semanas depois da compra.

Kun gældende for grundmaskinerne/grundapparaterne efter korrekt registrering hos ROTHENBERGER • 3 års ROTHENBERGER garanti istedet for den normale 1 års garanti • Årlig vedligeholdelses- og eftersynspligt (i modsat fald bortfalder garantien) • Vedligeholdelse og eftersyn udføres af ROTHENBERGER SAS (via forhandleren) • Garantikravet skal kunne dokumenteres med hjælp af: Købsbonn, dokumentation for vedligeholdelse og eftersyn samt kopi af bekræftelse på tilmeldning fra ROTHENBERGER • Registrering skal ske senest 4 uger efter købet.

Gäller endast för grundmaskiner/grundapparater efter framgångsrik registrering hos ROTHENBERGER • 3 års garanti istället för 1 års garanti • Årlig inspektionsplikt (annars upphör garantianspråket) • Inspektion genom ROTHENBERGER SAS (över återförsäljaren) • Garantianspråket måste styrkas genom: Köpekvitt, Inspektionsbevis och kopia av anmälningsbekräftelsen från ROTHENBERGER • Registrering är möjlig max. 4 veckor efter köpet.

Gjelder kun for grunnmaskiner/grunnapparaterne etter vellykket registrering hos ROTHENBERGER • 3 års garanti i stedet for 1 år år • Årlig inspektionsplikt (ellers utgår garantien) • Inspeksjon av ROTHENBERGER SAS (over forhandler) • Garantikrav må dokumenteres med: Kvittering, inspeksjonsbevis og kopi av meldebekreftelsen hos ROTHENBERGER • Registrering er mulig inntil maks. 4 uker etter kjøp.

Koskee vain ROTHENBERGERillä rekisteröityjä peruskoneita/peruslaitteita • 3 vuoden takuu 1 vuoden asemasta • Vuositattain huoltoveliisuus (muutoin takuu raukeaa) • Huoltotarkastus ROTHENBERGER SAS toimesta (myyjän välityksellä) • Takuuapauksessa on esitettävä: ostokuitti, huoltotodistus, kopio ROTHENBERGER in antamasta rekisteröintivahvistuksesta • Rekisteröinti mahdollista 4 viikon sisällä ostopäivästä

Obowiązuje tylko dla maszyn i urządzeń podstawowych po zarejestrowaniu ich w ROTHENBERGER Polska • 3 lata Gwarancji zamiast 1 roku Gwarancji • Obowiązek corocznego przeglądu (w przeciwnym razie wygasa prawo do rozszczeń gwarancyjnych) • Przegląd przez: SERWIS POSPRZEDAŹNY – SAS (za pośrednictwem dealera) • Rozszczenia gwarancyjne muszą być udowodnione poprzez: dowód zakupu, dowód przeglądu, kopie potwierdzenia rejestracji przez ROTHENBERGER Polska • Rejestracja jest możliwa maksymalnie do 4 tygodni od daty zakupu.

Plati pouze pro základní stroje či přístroje po provedené registraci u společnosti ROTHENBERGER • 3 roky záruky namísto 1 roku ručení • Každoroční povinná inspekce (jinak dojde ke ztrátě záručnických nároků) • Inspekci provádí ROTHENBERGER SAS (prostřednictvím prodejce) • Záruční nárok je nutno prokázat těmito dokumenty: Doklad o nákupu, doklad o inspekci a kopie potvrzení registrace u spol. ROTHENBERGER • Registrace je možná max. do 4 týdnů po nákupu.

Sadece ROTHENBERGER' de kayıt yapıldıktan sonra temel makineler/ temel cihazlar için geçerlidir • 1 yıl yerine 3 yıl garanti • Yıllık kontrol zorunludur (aksi takdirde garanti hakkı yonar) • Kontrol ROTHENBERGER SAS tarafından (satıcı üzerinden) • Garanti hakkını gösteren belgeler: satış mabzuğu, kontrol belgesi ve ROTHENBERGER kayıt onay belgesinin fotokopisi • Kayıt satıştan azami 4 hafta sonra mümkündür.

Az alappérvé érvényes, feltétele a sikeres regisztráció a ROTHENBERGER -nél. • 1 év helyett 3 év garancia • Éves felülvizsgálati kötelezettség (a garanciaéigény ennek hiányában nem érvényesíthető) • Felülvizsgálat csak a ROTHENBERGER vevőszolgálatnál • a garancia érvényesítéséhez az alábbi dokumentumok szükségesek: számla, garancialevél, felülvizsgálati jegyzőkönyv, regisztráció visszaigazolóasa • a gépet a vásárlástól számított 4 héten belül lehet regisztrálni.

Velja sama za osnovne stroje/ osnovne naprave po uspešni registraciji pri podjetju ROTHENBERGER • 3 leta garancije namesto 1 leta jamstva • Obveznost vsakoletne inspekcije (v nasprotnem primeru ugasne pravica do varščine) • Inspekcija pri ROTHENBERGER SAS (preko strokovnega trgovca) • Pravica do garancije se mora dokazati s/z: dokazilom o nakupu, dokazilom o inspekciji in kopijo prijavnega potrdila podjetja ROTHENBERGER • Registracija je možna maks. 4 tedne po nakupu.

Отнасе се само за основните машини/устройства след успешна регистрация при ROTHENBERGER • 3 години фирмена гаранция вместо 1 година законова гаранция • Ежегоден задължителен технически контрол (в противен случай правото на гаранция се преизтяга) • Техническа инспекция от страна на ROTHENBERGER SAS (чрез търговското лице) • Правото на гаранция може да се заяви чрез: квитанция, документ за извършен технически преглед и фотокопия на потвърждението за регистрация от фирмата ROTHENBERGER • Регистрацията на уреда е възможна максимално 4 седмици след закупуването

Ισχύει μόνο για τις βασικές μηχανές / τα βασικά εργαλεία μετά από επιτυχή καταχώρηση στην εταιρία ROTHENBERGER • 3 έτη εγγύηση αντί 1 έτος εγγύηση • Ετήσιο καθήκον επιθεώρησης (διαφορετικά διαγράφεται η αξίωση) • Επιθεώρηση από την ROTHENBERGER SAS (μέσω αντιπροσώπου) • Εγγυητική αξίωση πρέπει να αποδεικνύεται μέσω: αποδείξης αγοράς, αποδείκτη επιθεώρησης και φωτοαντίγραφου επιθεώρησης οπίσθεν από την ROTHENBERGER • Καταχώρηση εφικτή το αργότερο 4 εβδομάδες μετά την αγορά.

Действительно только для основных машин/базовых моделей после успешной регистрации в фирме ROTHENBERGER • 3 года гарантии вместо 1 года • Обязательная ежегодная инспекция (в противном случае гарантия не распространяется) • Инспекция проводится представителями фирмы ROTHENBERGER SAS (через дилера) • Гарантийное требование подтверждается следующими документами: справка о покупке, свидетельство об оплате и копия подтверждающего заявления фирмы ROTHENBERGER • Регистрация возможна в течение максимум 4 недель после совершения покупки.

Λαμβάνεται υπόψη μόνο για τις βασικές μηχανές / τα βασικά εργαλεία μετά από επιτυχή καταχώρηση στην εταιρία ROTHENBERGER • 3 έτη εγγύηση αντί 1 έτος εγγύηση • Ετήσιο καθήκον επιθεώρησης (διαφορετικά διαγράφεται η αξίωση) • Επιθεώρηση από την ROTHENBERGER SAS (μέσω αντιπροσώπου) • Εγγυητική αξίωση πρέπει να αποδεικνύεται μέσω: αποδείξης αγοράς, αποδείκτη επιθεώρησης και φωτοαντίγραφου επιθεώρησης οπίσθεν από την ROTHENBERGER • Καταχώρηση εφικτή το αργότερο 4 εβδομάδες μετά την αγορά.

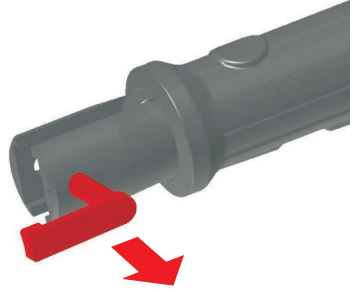
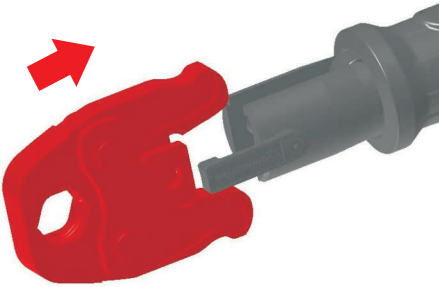
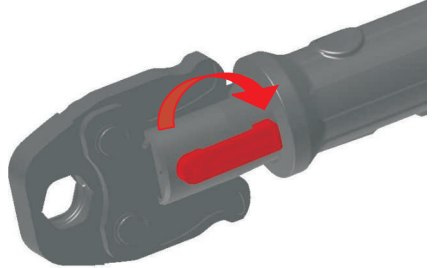
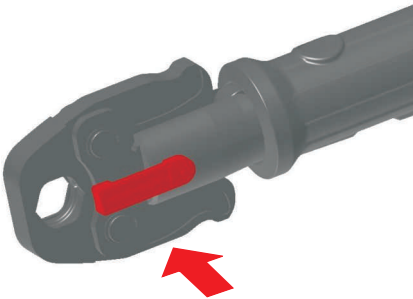
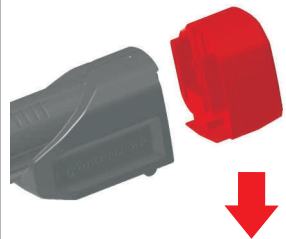
A**INSERT PRESS JAW****1****2****3****B****CHANGING BATTERY**

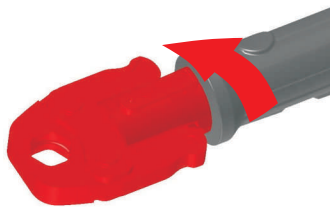
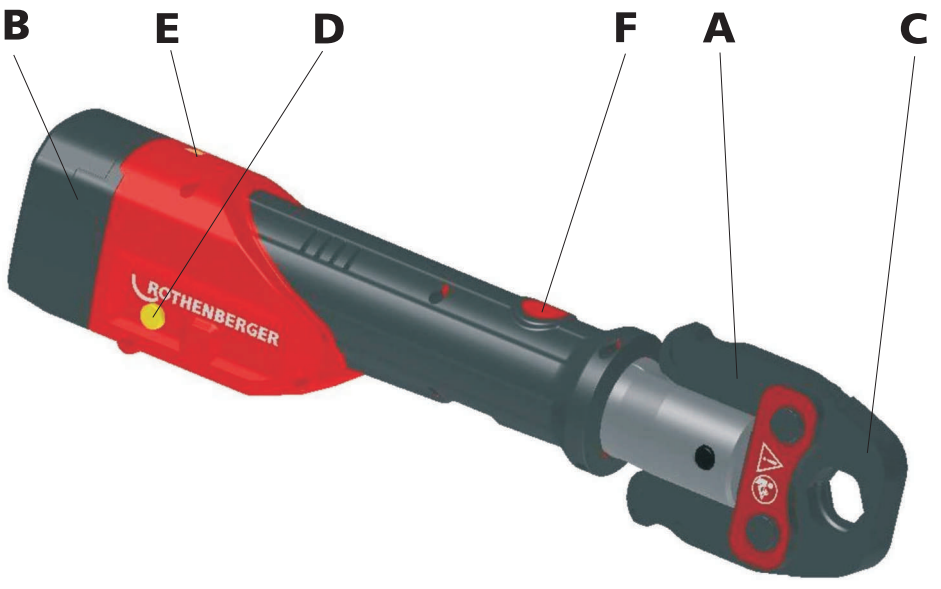
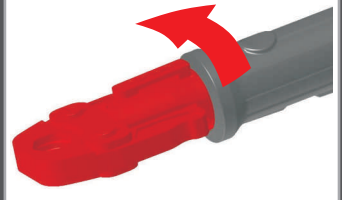
1**2****3****D****EMERGENCY-OFF****E****LED****F****ON-SWITCH**

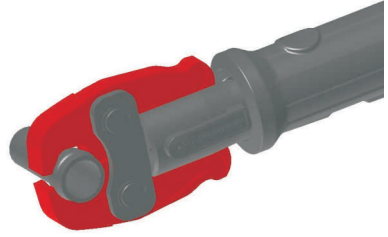
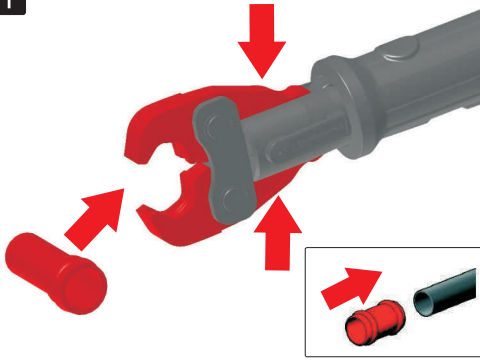
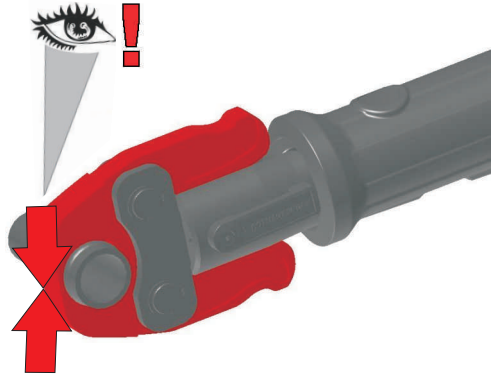
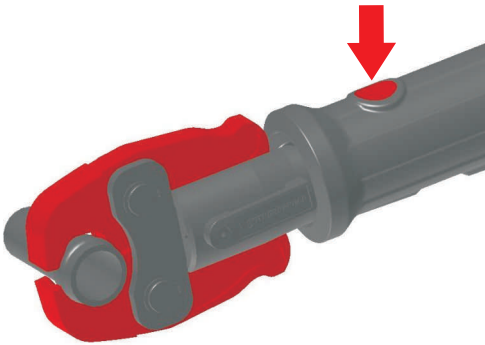
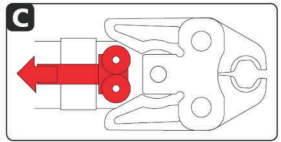
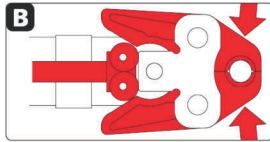
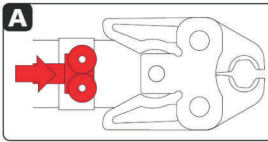
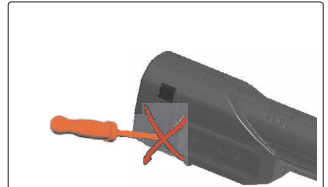
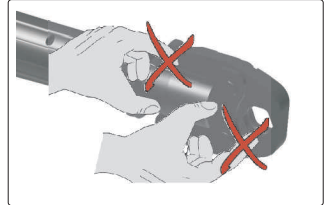
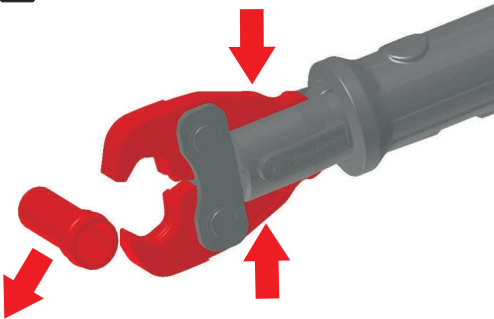
1**2****3**

Bedienungsanleitung bitte lesen und aufbewahren! Nicht wegwerfen!
Bei Schäden durch Bedienungsfehler erlischt die Garantie! Technische Änderungen vorbehalten!

Please read and retain these directions for use. Do not throw them away! The warranty does not cover damage caused by incorrect use of the equipment! Subject to technical modifications!

Lire attentivement le mode d'emploi et le ranger à un endroit sûr! Ne pas le jeter ! La garantie est annulée lors de dommages dus à une manipulation erronée ! Sous réserve de modifications techniques!

¡Por favor, lea y conserve el manual de instrucciones! ¡No lo tire! ¡En caso de daños por errores de manejo, la garantía queda sin validez! Modificaciones técnicas reservadas!

Per favore leggere e conservare le istruzioni per l'uso! Non gettarle via! In caso di danni dovuti ad errori nell'uso, la garanzia si estingue! Ci si riservano modifiche tecniche!

Lees de handleiding zorgvuldig door en bewaar haar goed! Niet weggooien! Bij schade door bedieningsfouten komt de garantieverlening te vervallen! Technische wijzigingen voorbehouden!

Queiram ler e guardar o manual de instruções! Não deitar fora! Em caso de avarias por utilização incorrecta, extingue-se a garantia! Reservado o direito de alterações técnicas!

Læs betjeningsvejledningen, og gem den til senere brug! Smid den ikke ud! Skader, som måtte opstå som følge af betjeningsfejl, medfører, at garantien mister sin gyldighed! Ret til tekniske ændringer forbeholdes!

Läs igenom bruksanvisningen och förvara den väl! Kasta inte bort den! Garantin upphör om apparaten har använts eller betjänats på ett felaktigt sätt! Med reservation för tekniska ändringar!

Les bruksanvisningen og oppbevar den vel! Ikke kast den! Oppstår skader på grunn av betjeningsfeil opphører garantiens gyldighet! Tekniske forandringer forbeholdes!

Lue ja säilytä tämä käyttöohje! Älä heitä pois!
Takuu ei kata käyttövirheistä aiheutuvia vahinkoja! Oikeudet teknisiin muutoksiin pidätetään!

Instrukcję obsługi proszę przeczytać i przechować! Nie wyrzucać!
Przy uszkodzeniach wynikających z błędów obsługi wygasa gwarancja! Zmiany techniczne zastrzeżone!

Návod k obsluze si prosím přečtěte a uschovejte jej! Nevyhazujte jej!
V případě poškození způsobeném chybnou obsluhou zaniká záruka! Technické změny jsou vyhrazeny!

Kullanım açıklamarını lütfen dikkatlice okuyunuz ve bir yerde muhafaza ediniz! Çöpe atmayınız!
Kullanımında yapılan hatalar, garantinin silinmesine neden olur! Teknik deđiřiklikler yapma hakkımız saklıdır!

Kérjük, olvassa el és őrizze meg a kezelési utasítást! Ne dobja el!
A helytelen kezeléřből származó károsodások esetén megszűnik a jótállás! Műszaki változtatások fenntartva!

Prosimo preberite in shranite navodilo za uporabo! Ne zavržite ga!
Pri škodi zaradi napak pri upravljanju ugasne garancija! Pridržujemo si pravico do tehničnih sprememb!

Прочетете внимателно и запазете инструкцията за експлоатация! Не я захвърляйте или унищожавайте! При настъпили дефекти вследствие на неправилно обслужване гаранцията отпада! Технически изменения по уреда са изключително в компетенцията на фирмата производител!

Οδηγίες χειρισμού παρακαλείσθε να τις διαβάσετε και να τις φυλάσσετε! Μην τις πετάξετε!
Σε ζημιές από σφάλματα χειρισμού παύει να ισχύει η εγγύηση! Με επιφύλαξη για τεχνικές αλλαγές!

Прочтите инструкцию по эксплуатации и сохраняйте её для дальнейшего использования! В случае поломки инструмента из-за несоблюдения инструкции клиент теряет право на обслуживание по гарантии! Возможны технические изменения!

ТехническиЕ данные / области применения

| | |
|--|------------------------|
| Напряжение аккумулятора | 12 V |
| Номинальная емкость (при хранении) | 2,0 Ah |
| Номинальная потребляемая мощность | 280 Вт |
| Емкость аккумулятора..... | 12000 мин-1 |
| Сила, действующая на поршень | 19 кН |
| Время обжима | ок. 6 – 9 сек |
| Размеры (ДхШхВ) | 380 x 700 x 90 мм |
| Вес..... | ок. 2,0 кг |
| Рабочий диапазон: | |
| Металлические системы | Ш 12 - 28 мм |
| Пластмассвые системы..... | Ш 12 - 40 мм |
| Рабочая температура | 0 - 40 °С |
| Режим работы | 5 3 |
| Создаваемое при работе типичное ускорение в области кисти-руки | 2,5 м/сек ² |
| Типичный уровень шума: | |
| Уровень звукового давления | 71 дБ (А) |
| Уровень шума при работе может превысить 85дБ (А). Пользоваться защитными наушниками! | |
| Измерения проводились согласно EN 50 144. | |

Применение по назначению

Инструмент ROMAX Compact предназначен исключительно для применения с пресс-клещами ROTHENBERGER.

Инструмент и пресс-клещи служат исключительно для обжима труб и фитингов, на которые рассчитаны соответствующие пресс- клещи. Иное или выходящее за указанные рамки использование не предусмотрено. В случае использования не по назначению фирма ROTHENBERGER не отвечает за возможные последствия и ущерб. То же касается использования пресс-клещей не одобренных изготовителей, а также связанного с этим ущерба.

Применение по назначению включает, кроме того, соблюдение инструкций по эксплуатации, выполнение установленных проверок исправности и обслуживания, а также соблюдение всех действующих предписаний по безопасности.

ROMAX Compact – ручной электроинструмент, который не разрешается использовать стационарно!

Данный инструмент можно применять по назначению только, как указано выше.

Особые указания по безопасности

Прочитайте и внимательно изучите общие указания по безопасности в приложении Safety (начиная со страницы 40)!

Не допускайте попадания пальцев или других частей тела в рабочую зону цилиндра и пресс-клещей!

Перед проведением любых работ на машине обязательно вынуть аккумулятор. Если устройство повреждено настолько сильно, что обнажены электрические детали или узлы привода, то необходимо немедленно прекратить работу, вынуть аккумулятор и обратиться к вашей сервисной службе! В результате непрофессионального выполненного ремонта может возникнуть значительная опасность для пользователя!

Применять инструмент ROMAX Compact для соединения

труб пресс-фитингом разрешается только обученным работникам! Инструмент использовать только с установленными на него пресс- клещами, которые должны быть в технически исправном состоянии! Не работать неисправным инструментом! Обслуживание и ремонт инструмента должны проводиться только в специализированных центрах, авторизованных фирмой ROTHENBERGER! Используйте только пресс-клещи и системы пресс-фитинга, предназначенные для Вашего инструмента и рекомендованные фирмой ROTHENBERGER! Проверьте после установки пресс-клещей надежность их фиксации! При неполадках во время выполнения обжимки отключить кнопкой аварийного выключения! После монтажа фитинга проверьте надежность соединения труб! Некачественно соединенные трубы необходимо обжать еще раз с использованием нового фитинга! Соблюдайте монтажные инструкции изготовителей фитингов и труб. Аккумуляторы не хранить вместе с другими металлическими предметами (опасность коротких замыканий). Аккумуляторы и зарядные устройства не открывать и складировать их только в сухих помещениях. Беречь от сырости. В случае экстремальной нагрузки или экстремальной температуры из поврежденных парных аккумуляторных батарей может вытечь аккумуляторная жидкость. В случае соприкосновения с аккумуляторной жидкостью соответствующие места промыть немедленно водой и мылом. При попадании жидкости в глаза промыть немедленно и тщательно глаза в течение не менее 10 минут и обратиться безотлагательно к врачу. При запрессовке негерметичных пресс-фитингов убедитесь в том, что влага либо проточная вода не может попасть во внутреннюю часть машины! Проверьте на герметичность систему труб после окончания монтажных работ при помощи соответствующих надлежащих средств контроля!

Установка пресс-клещей

A

Снять аккумулятор!

- 1 Разжать фиксатор
- 2 Установить подходящие пресс-клещи с учетом задачи применения
- 3 Зафиксировать их фиксатором

После каждой замены пресс-башмака контролировать тщательно, соответствует ли вложенный пресс-башмак прессуемому контуру и условному проходу прессуемого фитинга. Путем визуального контроля убедиться в том, что пресс-башмак в конце процесса прессования закрыт полностью.

Заменить аккумулятор

B

Вдвинуть аккумулятор, пока фиксатор не войдет слышимо в паз. Для извлечения нажать фиксатор и вытянуть аккумулятор.

При занижении требуемого напряжения аккумулятора светится красный светодиод. Аккумулятор заряжать на зарядной станции. Прочитать и соблюдать прилагаемую инструкцию по обслуживанию!

Поворачивание крепления пресс-клещей

C

Для удобства работы в труднодоступных местах крепление клещей поворачивается на 270°.

Аварийное выключение

D

При возникновении опасности для людей или инструмента во время обжима немедленно нажать на аварийный выключатель и отпустить кнопку включения! При этом происходит открытие клапана и возврат поршня в исходное положение.

СД

E

Трехцветный светодиод индицирует следующее:

Красный СД, мигает: Аккумулятор разряжен
Прессование (в формах) закачивается автоматически. После этого ВКЛЮЧАЮЩИЕ клавишные выключатели (EIN-Taster) заблокированы, новый пуск возможен только при заряженном аккумуляторе..

Постоянно горит красный: После 10000 процессов прессования светодиод мигает после каждого процесса прессования, как указание на следующую инспекцию. Внутренний счетный механизм запоминает количество процессов прессования с момента поставки заводом.

Выполнение обжима

F/G

Использовать только пресс-фитинги соответствующих систем и предусмотренные для них пресс-клещи. Величина раскрытия пресс-клещей должна соответствовать диаметру пресс-фитинга.

При насадке пресс-фитинга на трубы берегите пальцы и другие части тела от попадания в рабочую зону пресс-клещей!

- 1 Насадить пресс-фитинг на трубу. Разжать пресс-клещи и охватить ими трубу с пресс-фитингом под прямым углом.

Не допускается попадание посторонних предметов между контуром обжима и фитингом. Иначе случае обжим будет выполнен некачественно!

- 2 Удерживать кнопку ВКЛ до тех пор, пока не произойдет запуск машины и не начнется процесс прессования. После этого можно отпустить клавишный EIN- выключатель, т.к. процесс прессования выполняется до конца автоматически. Отключение электродвигателя и отвод поршня сигнализируют об окончании процесса прессования
- 3 Раскрыть пресс-клещи и отвести инструмент от места обжима.

Уход и обслуживание

Перед проведением любых работ на машине обязательно вынуть аккумулятор.

Проверять исправность пресс-клещей. Поврежденные пресс-клещи эксплуатировать не разрешается. Отправьте их для ремонта в авторизованный сервисный центр. Проверять легкость хода пресс-клещей и обжимных роликов. Периодически проверять исправность фиксатора клещей. Поврежденный фиксатор отправляйте для ремонта в авторизованный сервисный центр. По окончании работы чистить и смазывать обжимные ролики. Чистить и смазывать фиксатор клещей и пресс-клещи. При этом смазка не должна попадать на поверхность контура обжима.

Использовать для смазывания только высококачественные специальные пластиковые смазки. Другие работы по обслуживанию и ремонту должны выполняться только в авторизованных сервисных центрах ROTHENBERGER. При самовольном вскрытии опломбированного корпуса инструмента клиент теряет право на бесплатное гарантийное обслуживание.

После 10.000 циклов обжима инструмент необходимо сдать на обслуживание в авторизованный сервисный центр.

Машину отправлять только в комплекте с аккумулятором и зарядным устройством в портативном чемоданчике.

Принадлежности

Соответствующие принадлежности и бланк заказа вы найдете, начиная со страницы 68.

Удаление

Детали устройства являются ценным материалом и могут использоваться в качестве вторсырья.

Для этого в распоряжении имеются допущенные и сертифицированные предприятия по переработке вторичного сырья. По вопросам экологически безвредного удаления деталей, непригодных для повторного использования (например, электронного металлолома) следует обратиться к вашим компетентным учреждениям по утилизации отходов.

Использованные парные аккумуляторные батареи не бросать в огонь или в домашний мусор. Ваш торговец специализированного профиля предлагает экологически безопасное удаление использованных аккумуляторов.

- e) Να περιποιήσετε προσεκτικά το ηλεκτρικό σας εργαλείο και να ελέγχετε, αν τα κινούμενα τμήματά του λειτουργούν άψογα και δεν μπλοκάρουν, ή μήπως έχουν χαλάσει ή σπάσει εξαρτήματα, τα οποία επηρεάζουν έτσι αρνητικά τον τρόπο λειτουργίας του ηλεκτρικού εργαλείου. Δώστε τυχόν χαλασμένα εξαρτήματα του ηλεκτρικού εργαλείου για επισκευή πριν το χρησιμοποιήσετε πάλι. Η ανεπαρκής συντήρηση των ηλεκτρικών εργαλείων αποτελεί αιτία πολλών ατυχημάτων.
- f) Διατηρείτε τα κοπτικά εργαλεία κοφτερά και καθαρά. Τα κοπτικά εργαλεία που συντηρούνται με προσοχή μπορούν να οδηγηθούν εύκολα και να ελεγχθούν καλύτερα.
- g) Χρησιμοποιείτε τα ηλεκτρικά εργαλεία, τα εξαρτήματα, τα χρησιμοποιήσιμα εργαλεία κτλ. σύμφωνα με τις παρούσες οδηγίες καθώς και όπως προβλέπεται για τον εκάστοτε τύπο μηχανήματος. Ααμβάνετε ταυτόχρονα υπόψη σας τις συνθήκες εργασίας και την υπό εκτέλεση εργασία. Η χρήση του ηλεκτρικού εργαλείου για άλλες εκτός από τις προβλεπόμενες εργασίες μπορεί να δημιουργήσει επικίνδυνες καταστάσεις.
- 5) Χρήση κι επιμελής χειρισμός εργαλείων μπαταρίας
- a) Πριν τοποθετήσετε το μπλοκ μπαταρίας βεβαιωθείτε ότι ο διακόπτης ON/ OFF βρίσκεται στη θέση OFF (Aus). Η τοποθέτηση του μπλοκ μπαταρίας στο ηλεκτρικό εργαλείο όταν ο διακόπτης ON/ OFF δρισκεται στη θέση ON μπορεί να οδηγήσει σε ατυχήματα.
- b) Φορτίζετε μόνο με φορτιστές που προβλέπει ο κατασκευαστής. Η φόρτιση με φορτιστές που δεν προορίζονται για τον υπό φόρτιση τύπο του μπλοκ μπαταρίας δημιουργεί κίνδυνο πυρκαγιάς.
- c) Χρησιμοποιείτε τα ηλεκτρικά εργαλεία πάντοτε με τα προβλεπόμενα γι' αυτά μπλοκ μπαταρίας. Η χρήση διαφορετικών μπλοκ μπαταρίας μπορεί να οδηγήσει σε τραυματισμούς ή πυρκαϊά.
- d) Διαφυλάγετε τις μπαταρίες που δε χρησιμοποιείτε μακριά από μεταλλικά αντικείμενα, π. χ. από συνδετήρες χαρτιών, νομίσματα, κλειδιά, καρφιά, βίδες, κι άλλα παρόμοια μικροαντικείμενα, τα οποία θα μπορούσαν να επιγεφυρώσουν τις διάφορες μεμονωμένες επαφές. Μια επιγεφυύρωση από μεταλλικά αντικείμενα μπορεί να προκαλέσει βραχυκύκλωμα, σπινθηρισμό ή πυρκαϊά.
- e) Υπό δυσμενείς συνθήκες λειτουργίας μπορεί να διαρρεύσουν υγρά από την μπαταρία. Αποφεύγετε κάθε επαφή με μια μη στεγανή μπαταρία. Σε περίπτωση ακούσιας επαφής με τα υγρά, ξεπλύντε αμέσως με νερό την αντίστοιχη θέση επαφής. Εκτός από αυτό, αν τα υγρά διεισδύσουν στα μάτια σας, επισκεφτείτε χωρίς καθυστέρηση ένα γιατρό. Τα διαρρέοντα υγρά των μπαταριών μπορεί να προκαλέσουν ερεθισμούς ή και εγκαύματα.
- 6) Service
Δίνετε το ηλεκτρικό σας εργαλείο για επισκευή από άριστα ειδικευμένο προσωπικό, μόνο με γνήσια ανταλλακτικά. Έτσι εξασφαλίζεται η διατήρηση της ασφάλειας του ηλεκτρικού εργαλείου.

ВНИМАНИЕ! Прочтите все указания. Ошибки при соблюдении приведенных ниже указаний могут привести к поражению электрическим током, пожару, и/или вызвать тяжелые травмы.

Использованное ниже понятие “электроинструмент” обозначает электрический инструмент с питанием от электрической сети (с кабелем питания) и аккумуляторный электроинструмент (без кабеля питания).

ЗАБОТЛИВО ХРАНИТЕ ЭТИ УКАЗАНИЯ

1) Рабочее место

- a) **Соблюдайте на Вашем рабочем месте чистоту и порядок.** Беспорядок на рабочем месте и его плохое освещение могут привести к несчастным случаям.
- b) **Не работайте с прибором во взрывоопасном окружении, в котором находятся горючие жидкости, газы или пыли.** При работе электроинструмент искрит и искры могут воспламенить пыль или пары.
- b) **Не допускайте детей и других лиц к Вашему рабочему месту при работе с электроинструментом.** При отвлечении другими лицами Вы можете потерять контроль над прибором.

2) Электрическая безопасность

- a) **Вилка подключения прибора должна отвечать штепсельной розетке. Не производите на вилке никаких изменений. Не применяйте штекерные адаптеры для приборов с защитным заземлением.** Подлинные штекеры и соответствующие сетевые розетки снижают риск возникновения электрического удара.
- b) **Избегайте контакта с заземленными поверхностями, как-то трубами, системами отопления, плитам и холодильниками.** При соприкосновении с “землей” возникает повышенный риск электрошока.
- b) **Защищайте прибор от воздействий дождя и сырости.** Проникновение воды в электроприбор повышает риск электрического удара.
- г) **Не используйте кабель не по назначению и не носите за него прибор, не используйте его для подвешивания прибора или для вытягивания вилки из розетки. Оберегайте кабель от воздействий высоких температур, масла, острых кромок или двигающихся частей прибора.** Поврежденный или запутанный кабель повышает риск электрического удара.
- d) **При работе с электроинструментом под открытым небом используйте только такой удлинительный кабель, который допущен для наружного применения.** Использование удлинителя для наружных работ удлинительного кабеля снижает риск электрического удара.

3) Безопасность людей

- a) **Будьте внимательны, следите за тем, что Вы делаете и выполняйте работу с электроинструментом обдуманно. Не пользуйтесь прибором в усталом состоянии или если Вы находитесь под действием наркотиков, алкоголя или лекарств.** Момент невнимательности при работе с прибором может привести к серьезным травмам.

- б) **Носите индивидуальные средства защиты и всегда защитные очки.** Индивидуальные средства защиты, применяемые в зависимости от вида и использования электроинструмента, как то пылезащитный респиратор, нескользящая обувь, защитный шлем, средства защиты слуха, сокращают риск травм.
- в) **Избегайте случайного включения электроинструмента.** Проверьте положение выключателя, он должен стоять в положении “Выкл.” перед тем как Вы вставите вилку в штепсельную розетку. Если Вы при ношении прибора держите пальцы на выключателе или если Вы подключаете включенный прибор к электропитанию, то это может привести к несчастным случаям.
- г) **Выньте инструменты для настройки и установки или гаечный ключ из прибора перед его включением.** Инструмент или ключ, находящийся во вращающейся части прибора, может привести к травмам.
- д) **Не переоценивайте свои способности.** Обеспечьте себе надежное и устойчивое положение, чтобы Вы в любой момент держали свое тело в равновесии. В таком положении Вы сможете лучше держать под контролем прибор в неожиданных ситуациях.
- е) **Носите подходящую рабочую одежду, прилегающую к телу и откажитесь от украшений.** Держите волосы, одежду и перчатки подальше от находящихся в движении частей прибора. Свободная одежда, украшения и длинные волосы могут быть захвачены находящимися в движении частями.
- ж) **При наличии возможности установки пылеотсасывающих и пылесборных устройств убедитесь в том, что они присоединены и правильно используются.** Использование этих устройств снижает опасность от воздействия пыли.
- 4) Заботливое обращение и 1089 п электроинструментом и его правильная эксплуатация**
- а) **Не перегружайте прибор.** Используйте для Вашей работы предназначенный для этого электроинструмент. С подходящим электроинструментом Вы работаете лучше и надежнее в указанном диапазоне мощности.
- б) **Не пользуйтесь электроинструментом с неисправным выключателем.** Электроинструмент, не поддающийся включению или выключению, опасен и должен быть отремонтирован.
- в) **Выньте вилку из штепсельной розетки перед тем как Вы начнете выполнять настройку прибора, смену принадлежностей или перед уборкой Вашего рабочего места.** Эта мера предосторожности предотвращает случайный старт прибора.
- г) **Неиспользуемый электроинструмент храните в недоступном для детей месте.** Не позволяйте использовать прибор лицам, которые не ознакомились с ним или не читали настоящих указаний. Электроинструменты представляют собой опасность в руках неопытных лиц.
- д) **Тщательно ухаживайте за Вашим прибором.** Проверьте безупречную функцию подвижных частей, легкость их хода, целостность всех частей и отсутствие повреждений, которые могли бы отрицательно повлиять на функционирование прибора. Сдайте поврежденные части прибора на ремонт до его использования. Причины большого числа несчастных случаев вытекают из плохого обслуживания электроприбора.
- е) **Держите в заточенном и чистом состоянии режущие инструменты.** Хорошо ухоженный режущий инструмент с острыми режущими кромками режет заклинивается и его легче вести.
- ж) **Используйте электроинструменты, принадлежности, рабочий инструмент и т. п. в соответствии с настоящими указаниями и так, как это предписано для этого специального типа прибора.** Учитывайте при этом рабочие условия и подлежащую выплнению работу. Использование электроинструментов не по назначению может привести к опасным ситуациям
- 5) Заботливое обращение с аккумуляторными приборами и их правильное использование**
- а) **Перед установкой аккумулятора в прибор убедитесь в том, что инструмент выключен.** Установка аккумулятора во включенный электроинструмент может привести к несчастным случаям.
- б) **Заряжайте аккумуляторы только в рекомендуемых изготовителем зарядных устройствах.** На зарядном устройстве, предназначенном для определенного вида аккумуляторов, может возникнуть пожар, если его применяют для других типов аккумуляторов.
- в) **Используйте в электроинструментах только предусмотренные для этих инструментов аккумуляторы.** Использование других аккумуляторов может привести к травмам и пожарной опасности.
- г) **Не храните неиспользуемый аккумулятор вместе с канцелярскими скрепками, монетами, ключами, гвоздями, винтами и другими маленькими металлическими предметами, которые могут замкнуть накоротко контакты.** Замыкание контактов аккумулятора может привести к ожогам или пожару.
- д) **При неправильном применении из аккумулятора может вытечь жидкость.** Избегайте контакта с ней. При случайном контакте смойте водой. При попадании жидкости в глаза немедленно обратитесь за помощью к врачу. Вытекающая аккумуляторная жидкость может привести к раздражению кожи или ожогам.
- 6) Сервис**
- Поручайте ремонт Вашего прибора только квалифицированному специальному персоналу при использовании подлинных запасных частей. Этим обеспечивается сохранение безопасности прибора.

OPTIONAL

1.5023 SET M 15-22 - 28mm



1.5022 SET SV 15-22 - 28mm



1.5024 SET U 16-20 - 25mm



1.5025 SET G 16-20-26mm



1.5021 SET TH 16-20-26mm



1.5017 12V, 230V



1.5018 12V / 110V



1.5019 12V / 1,9Ah, NiMH



1.5016



1.5020P BASIC



www.rothenberger.com

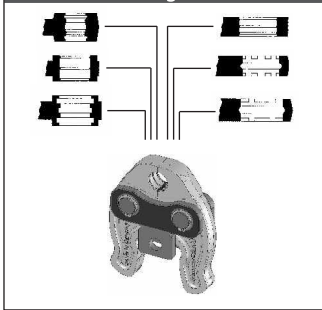

www.rothenberger.com

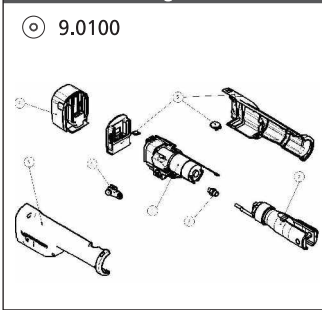

OPTIONAL

Zubehör und Ersatzteile / Accessories and spare parts

Bestellen Sie Ihre Zubehör- und Ersatzteile bei Ihrem Fachhändler
Order your accessories and spare parts from your specialist retailer

| |
|-----------------|
| Stempel / Stamp |
|-----------------|

oder bei unserer Hotline Service After Sales
or from our Service After Sales hotline

Tel. : +49 6195 / 99 52-14

Fax : +49 6195 / 99 52-15

| | |
|---|--|
| Kunde / Anschrift Customer / address | |
| Kunden Nr. / customer no. | |
| Bestell Nr. / Order no. | |
| Ansprechpartner Contact person | |
| Tel.: | |

Ihre Bestellung
Your order

| Artikel Nr. / Article no. | Menge / Quantity | Bezeichnung / Description | Preis / Price |
|------------------------------|---------------------|------------------------------|------------------|
| | | | |
| | | | |
| | | | |
| | | | |
| | | | |
| | | | |
| | | | |
| | | | |
| | | | |
| | | | |

.....
Datum / Date

.....
Unterschrift / Signature



CE-KONFORMITÄTSEKTLÄRUNG

Wir erklären in alleiniger Verantwortung, dass dieses Produkt mit den angegebenen Normen und Richtlinien übereinstimmt.

CE-DECLARATION OF CONFORMITY

We declare on our sole accountability that this product conforms to the standards and guidelines stated.

DECLARATION CE DE CONFORMITÉ

Nous déclarons sous notre propre responsabilité que ce produit est conforme aux normes et directives indiquées.

DECLARACION DE CONFORMIDAD CE

Declaramos, bajo nuestra responsabilidad exclusiva, que este producto cumple con las normas y directivas mencionadas.

DICHARAZIONE DI CONFORMITÀ CE

Dichiariamo su nostra unica responsabilità, che questo prodotto è conforme alle norme ed alle direttive indicate.

CE-KONFORMITEITSVERKLARING

Wij verklaren in eigen verantwoordelijkheid dat dit product overeenstemt met de van toepassing zijnde normen en richtlijnen.

DECLARAÇÃO DE CONFORMIDADE CE

Declaramos, sob responsabilidade exclusiva, que o presente produto está conforme com as Normas e Directivas indicadas.

CE-KONFORMITETSEKTLÆRING

Vi erklærer som eneansvarlig, at dette produkt er i overensstemmelse med anførte standarder, retningslinjer og direktiver.

CE-FÖRSÄKRAN

Vi försäkrar på eget ansvar att denna produkt uppfyller de angivna normerna och riktlinjerna.

CE-SAMSVARSEKTLÆRING

Vi erklærer på eget ansvar at dette produktet stemmer overens med de følgende normer eller normative dokumenter.

TODISTUS CE-STANDARDINMUKAISUUDESTA

Todistamme täten ja vastaamme yksin siitä, että tämä tuote on allalueteltujen standardien ja standardoimisasiakirjojen vaatimusten mukainen.

DEKLARACJA ZGODNOŚCI CE

Oświadczamy z pełną odpowiedzialnością, że produkt ten odpowiada wymaganiom następujących norm i dokumentów normatywnych.

CE-PROHLÁŠENÍ O SHODĚ

Se vši zodpovědností prohlašujeme, že tento výrobek odpovídá následujícím normám a normativním dokumentům.

CE UYGUNLUK BEYANI

Tek sorumlu olarak bu ürünün yönetmelik hükümleri uyarınca aşağıdaki normlara ve norm dokümanlarına uygunluğunu beyan ederiz.

CE-AZONOSSÁGI NYILATKOZAT

Teljes felelősségünk tudatában kijelentjük, hogy jelen termék megfelel a következő szabványoknak vagy szabványossági dokumentumoknak.

CE IZJAVA O SKLADNOSTI

V lastni odgovornosti izjavljamo, da je ta izdelek skladen z navedenimi normami in direktivami.

ДЕКЛАРАЦИЯ ЗА СЪОТВЕТСТВИЕ

Ние най-отговорно декларираме, че този продукт съответства на зададените норми и предписания

ΔΗΛΩΣΗ ΠΙΣΤΟΤΗΤΑΣ ΕΚ

Δήλώνουμε με αποκλειστική μας ευθύνη, ότι αυτό το προϊόν ανταποκρίνεται στα ακόλουθα πρότυπα ή έγγραφα τυποποίησης.

ДЕКЛАРАЦИЯ О СООТВЕТСТВИИ СТАНДАРТАМ ЕС

Мы заявляем что этот продукт соответствует следующим стандартам



98/37 EG, 93/97/EWG, EN 50081-1
EN 55014-1, EN 61000-4-3,
EN 50082-1

ppa. Arnd Greiding