

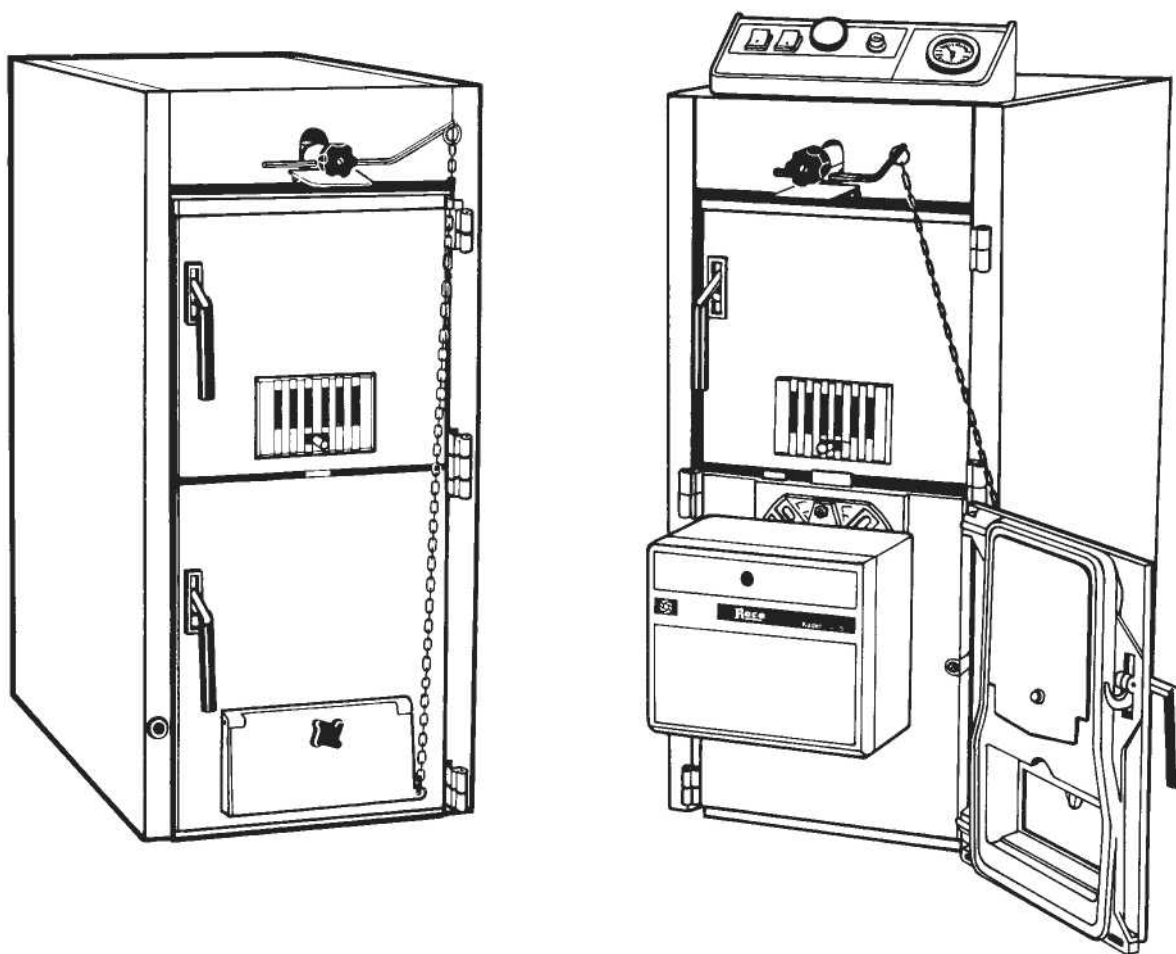

# ТЕХНИЧЕСКИЙ ПАСПОРТ

## Многотопливный котел Р-30



Регистрационный № \_\_\_\_\_

Сертификат соответствия № \_\_\_\_\_

Сведения об изготовителе

Наименование и адрес  
изготовителя

**ROCA**

Испания

**РУКОВОДСТВО ПО УСТАНОВКЕ И  
ЭКСПЛУАТАЦИИ**

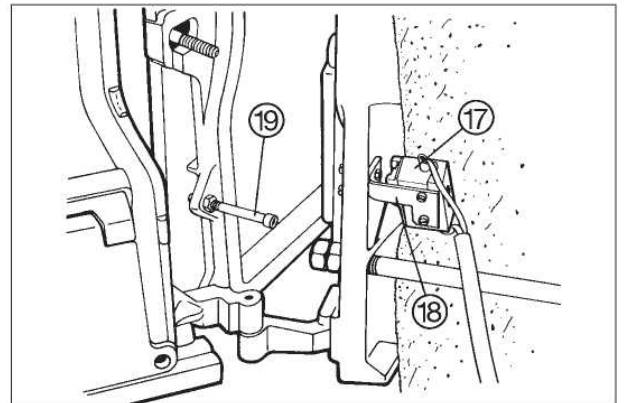
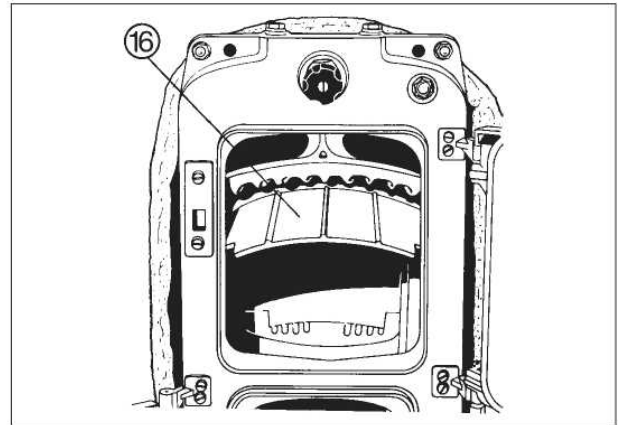
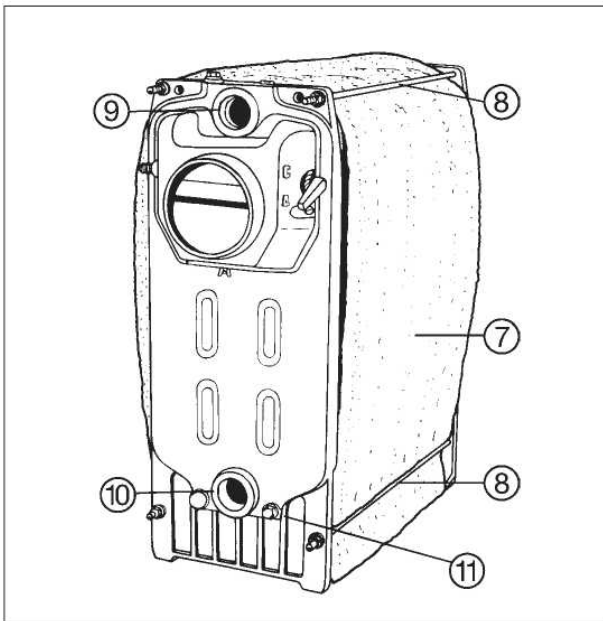
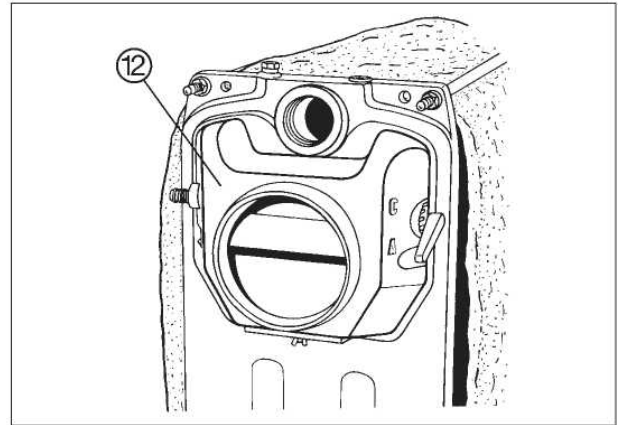
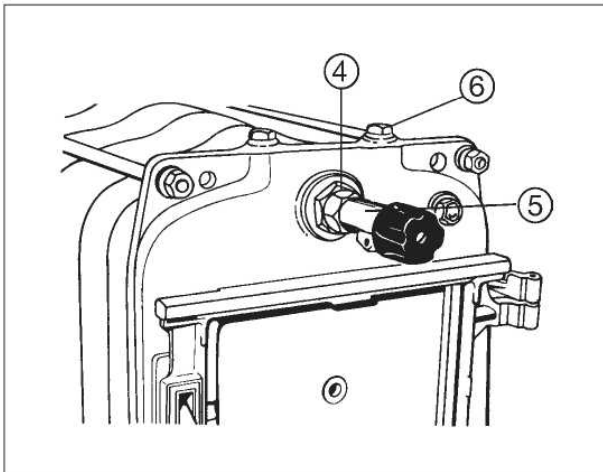
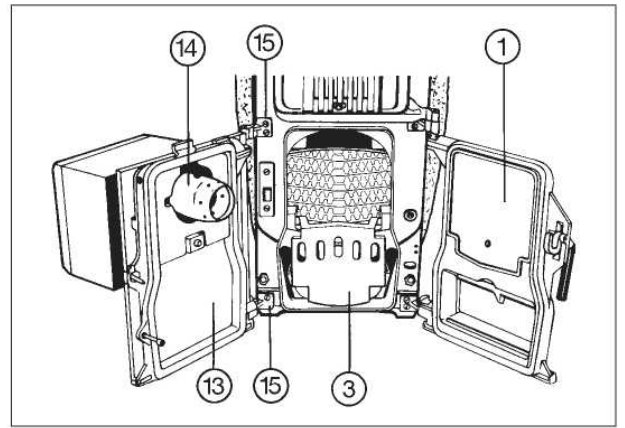
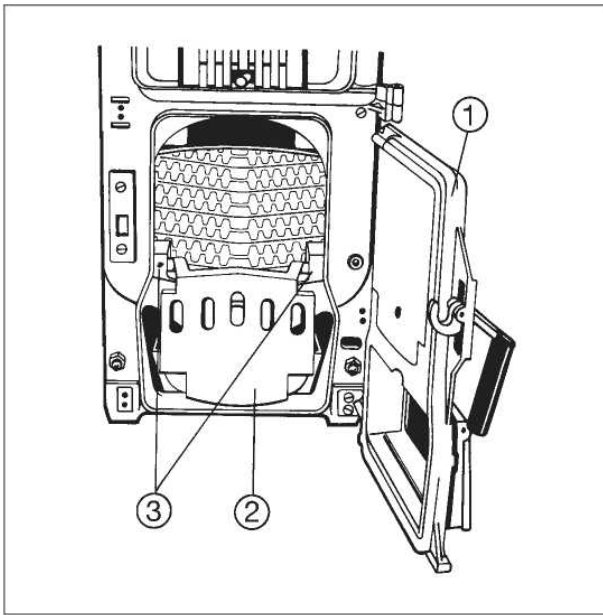

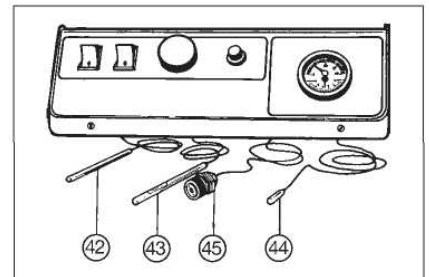
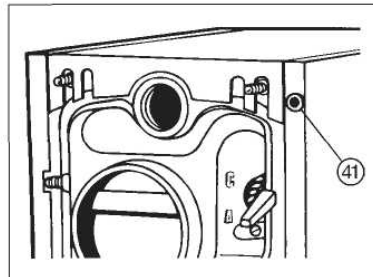
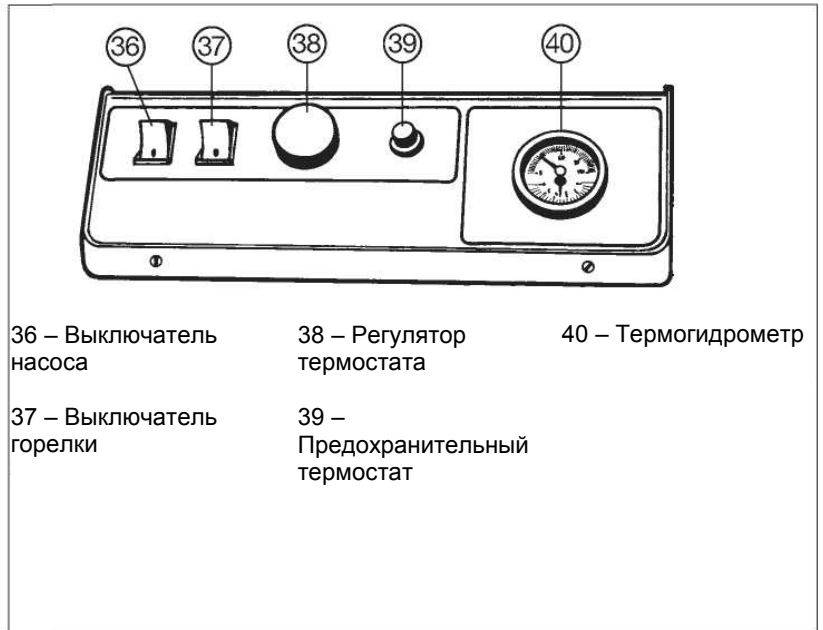
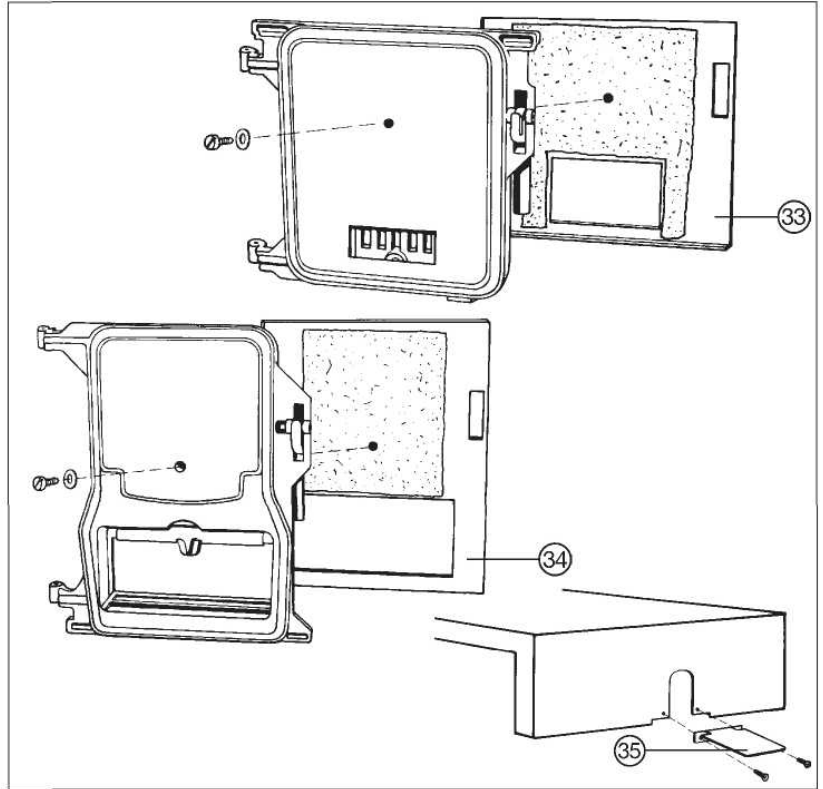
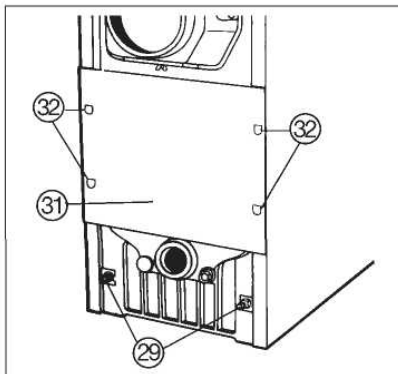
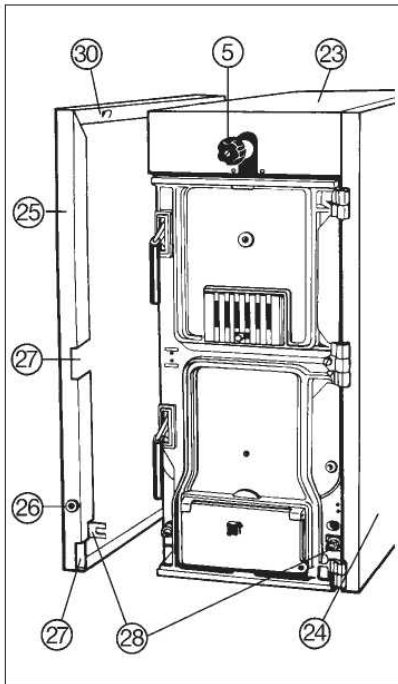
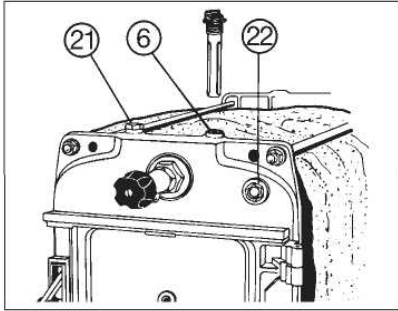
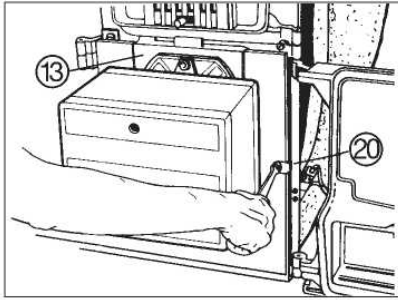

### Установка изолированной системы

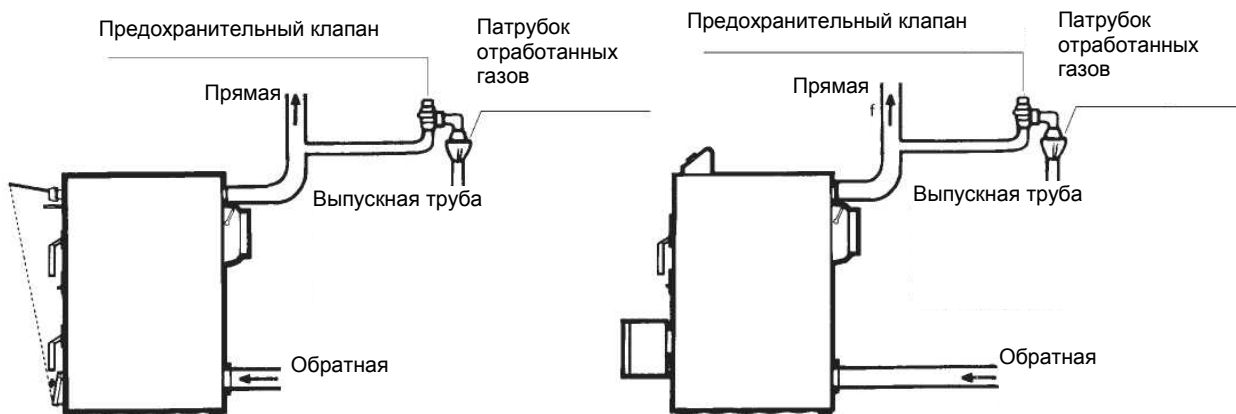

### Установка системы с открытой вентиляцией

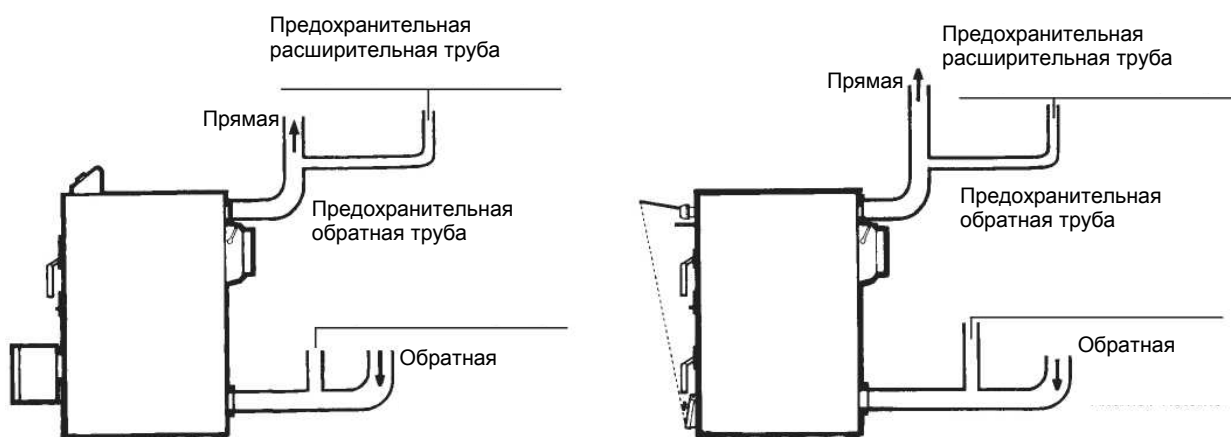

### Маркировка СЕ

Котлы Р-30 соответствуют Европейским Директивам 89/336/СЕЕ по электромагнитной совместимости и 73/23/СЕЕ по низкому напряжению.

## Основные характеристики

Электрическое питание:  
220-230 В, переменный ток, 50 Гц

Максимальная номинальная мощность (Вт)			
	Котел	Горелка	Насос
<b>P-30-5</b>	375	290	85
<b>P-30-6</b>	375	290	85
<b>P-30-7</b>	375	290	85
<b>P-30-8</b>	375	290	85
<b>P-30-9</b>	375	290	85

Противодымовой дефлектор для котлов на жидком топливе

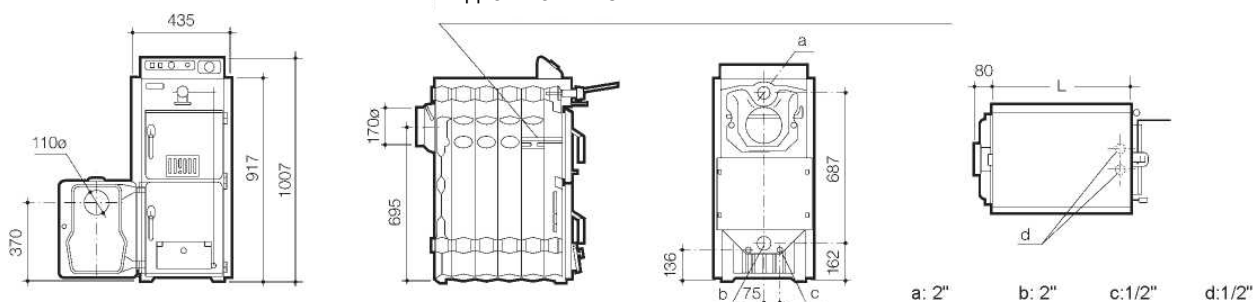

Котел P-30				Твердое топливо					Жидкое топливо			
Тип котла	Число отсеков	Вместимость воды в л.	Размер L мм	Тепловая мощность		КПД	Совокупный полезный объем дм <sup>3</sup>	Примерный вес кг	Тепловая мощность		КПД ч%	Примерный вес кг
				ккал/ч	кВт				ккал/ч	кВт		
<b>P-30-5</b>	<b>5</b>	<b>26</b>	519	16.600	19,3	<b>75</b>	<b>30</b>	<b>196</b>	25.000	<b>29,1</b>	<b>84</b>	<b>208</b>
<b>P-30-6</b>	<b>6</b>	<b>32</b>	624	20.000	23,3	75	<b>38</b>	<b>228</b>	30.000	<b>34,9</b>	<b>84</b>	<b>240</b>
<b>P-30-7</b>	<b>7</b>	<b>37</b>	729	24.000	27,9	75	<b>46</b>	<b>262</b>	35.000	<b>40,7</b>	<b>84</b>	<b>274</b>
<b>P-30-8</b>	<b>8</b>	<b>42</b>	834	28.000	32,6	75	<b>54</b>	<b>292</b>	40.000	<b>46,5</b>	<b>84</b>	304
<b>P-30-9</b>	<b>9</b>	<b>47</b>	939	32.000	37,2	75	<b>62</b>	<b>326</b>	45.000	<b>52,3</b>	<b>84</b>	338

- 1) Мощность при работе на угле:
  - Гранулометрия: 20, 60 мм
  - Нижняя тепловая мощность: 7000 ккал/ч
- 2) Объем топлива соответствует объему от решетки до нижнего уровня загрузочной дверцы.
  - Максимальная рабочая температура: 100°C.
  - Максимальное рабочее давление: 4 бар
  - Понижение давления в основании дымохода: 2, 3 мм, w.g.

Число отсеков в конструкции котла Р-30									
Тип котла	Твердое топливо				Жидкое топливо				
	Передний отсек	Средний отсек с одним дымоходом	Средний отсек с двумя дымоходами	Задний отсек	Передний отсек	Противодымовый дефлектор	Средний отсек с одним дымоходом	Средний отсек с двумя отсеками	Задний отсек
<b>Р-30-5</b>	1	1	2	1	1	1	1	2	1
<b>Р-30-6</b>	1	1	3	1	1	1	1	3	1
<b>Р-30-7</b>	1	1	4	1	1	1	1	4	1
<b>Р-30-8</b>	1	2	4	1	1	1	2	4	1
<b>Р-30-9</b>	1	2	5	1	1	1	2	5	1

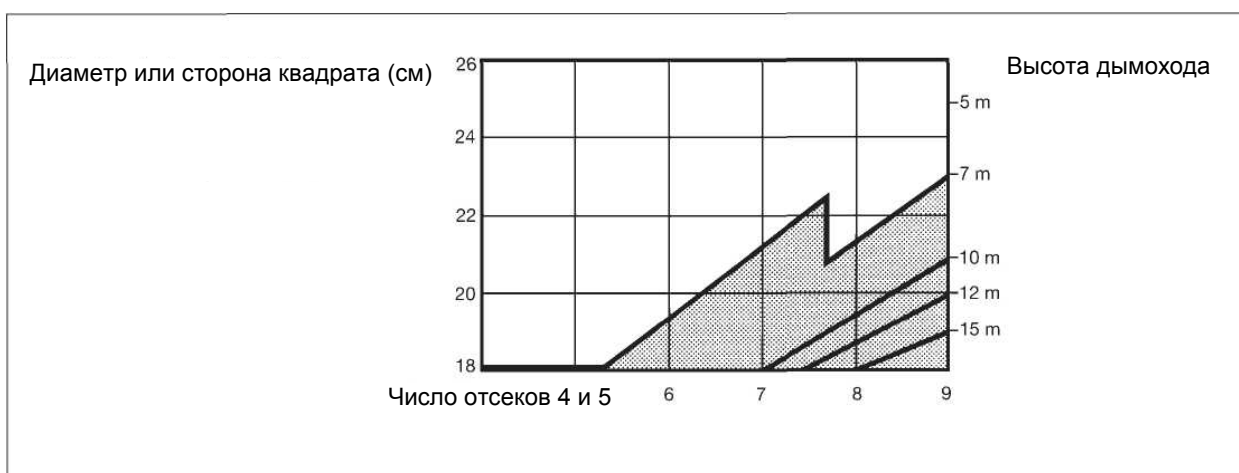

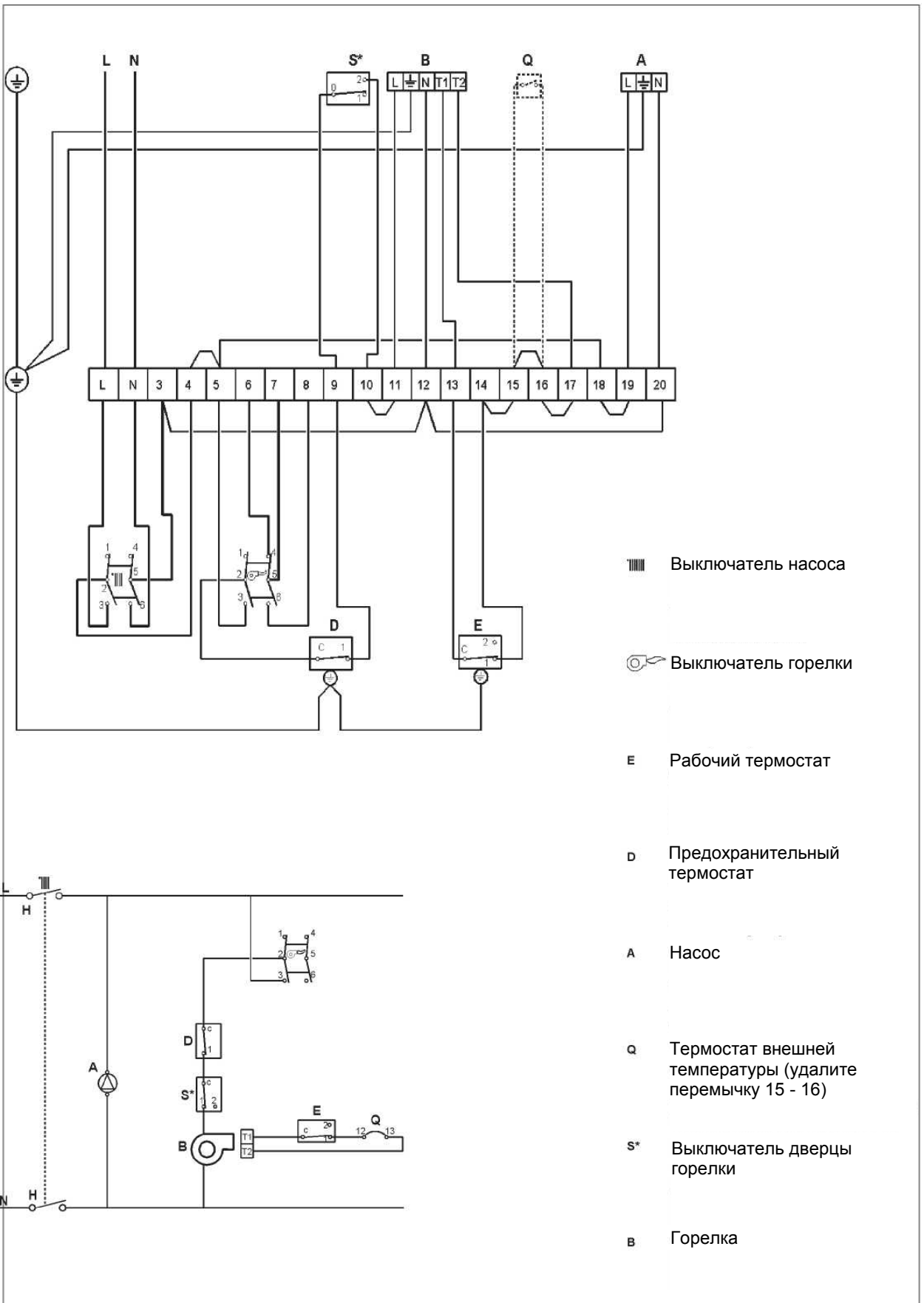

## Установка

- 1) Соблюдайте действующие нормы.
- 2) Установку котла необходимо производить с учетом номинальной мощности котла, указанной на паспортной табличке. Сечение и высота дымохода должны соответствовать указанным на графике.
- 3) Даже при установке рабочего насоса в прямой и обратной трубе, рекомендуется размещать узел загрузки твердого топлива рядом с обратной цепью, чтобы избежать термической инерции в случае обрыва питания. В любом случае, котел рекомендуется оснастить предохранителями АЕ-1 или АЕ-2, согласно числу элементов.

## Форма поставки

- 1) Котел Р-30, работающий на твердом топливе, поставляется в двух упаковках:
  - Корпус котла в сборе с антикоррозионным покрытием и деревянной упаковкой для защиты при транспортировке. Ящик зольника, размещаемый под решетками котла. Автоматический регулятор температуры в собственной упаковке и монтажными элементами для сборки в камере сгорания.
  - Упаковка выполнена из картона. В комплект входят следующие внешние компоненты: Верхняя крышка. Боковая прямая накладка. Боковая кривая накладка. Дополнительная крышка. Внешняя загрузочная дверца. Внешняя дверца зольника. Аксессуары для ухода и чистки котла.
    - Прямоугольная щетка.
    - Рукоятка для щетки.
    - Грабли.
    - Кочерга.
  - Изоляционная ткань котла. В комплект входит пластиковый пакет, в котором содержатся: защитная пластина регулятора, крепежные винты, винты и индикаторы для крепления в загрузочной дверце и зольнике.
- 2) Котел Р-30, работающий на жидком топливе, поставляется в трех упаковках. Содержимое двух упаковок совпадает с содержимым таких же упаковок для котлов, работающих на твердом топливе. В третьей картонной упаковке находятся компоненты для работы с жидким топливом:
  - Дверь горелки с монтажными элементами.
  - Защитный антидымовой дефлектор.
  - Пульт управления.В пластиковом пакете содержатся:
  - Комплект микропереключателей для дверцы горелки.В пластиковом пакете содержатся:
  - Дверные петли, винты и шпильки для монтажа двери горелки в котле.

## Монтаж

### Проверка имеющихся материалов

Перед монтажом необходимо проверить количество упаковок и их содержимое, в соответствии с указанными в Разделе "Форма поставки", а также количество и целостность поставленных компонентов.

- Откройте дверцу зольника (1).

- Переверните решетку переднего элемента (2), подвижно установленную на оси, образованной опорами (3), встроенными в передний элемент, и оставьте ее в перевернутом положении.

- Удалите материал из камеры сгорания и поместите его на решетку.

- Откройте ручкой загрузочную дверцу, осмотрите дымоходы и убедитесь в отсутствии в них инородных тел.

### Размещение

- Размещайте котел Р-30 на выровненном основании, в соответствии с требованиями Раздела "Установка".

### Регулятор температуры

- Извлеките из отверстия (4) переднего элемента пластиковую пробку с резьбой 1 1/4" и 3/4", и установите корпус автоматического регулятора температуры (5)\*, в соответствии с руководством к данному устройству.

\* В котлах, работающих на жидком топливе, данной операцией можно пренебречь, и закрыть отверстие (4) герметичной пробкой с резьбой 1 1/4". Тем не менее, установка регулятора температуры рекомендуется. В любом случае, даже по завершении монтажа, рекомендуется не устанавливать шестигранный стержень и цепь.

### Блок управления

- В котлах, предназначенных для длительного использования твердого топлива\*, для установки термогидрометра, необходимо извлечь металлическую пробку верхнего отверстия (6) переднего элемента, и завинтить ее в футляр. Термогидрометр устанавливается после завершения монтажа. При раздельном монтаже гидрометра и термометра, гидрометр устанавливается в отверстие (6) переднего элемента, после завершения монтажа.

\* В котлах, предназначенных для длительного использования жидкого топлива, данную операцию необходимо пропустить.

### Изолятор

- Закройте корпус котла изолятором (7), и закрепите его четырьмя растяжками (8), чтобы гарантировать его неподвижность.

### Подключение оборудования

- Извлеките из верхнего (9) и нижнего (10) отверстий заднего элемента предохранительные пластиковые пробки, и подсоедините к данным отверстиям прямую и обратную трубы, соответственно.

- Извлеките из отверстия (11) пробку, и подсоедините к данному отверстию сливной кран.

### Устройства безопасности

- Установите необходимые устройства безопасности в открытую или замкнутую сеть, согласно схемам, прилагающимся к оборудованию, в зависимости от используемого твердого или жидкого топлива. В любом случае, диаметры труб устройств безопасности, должны соответствовать действующим нормативам.

### Подключение цепи отвода дыма

Высота и сечение дымохода должны соответствовать размерам, указанным в Разделе "Установка".

- Подключите дымоход к котлу через блок отвода дыма (12).

- Зашпаклюйте основание дымохода и место соединения, чтобы исключить подсос воздуха в цепь отвода дыма.

## Монтаж дополнительного оборудования для использования жидкого топлива

- Откройте дверь зольника (1), и переверните решетку переднего элемента (2). При этом исключается ситуация, когда при закрытии дверцы уже установленной горелки (13), трубка подачи пламени (14) могла бы столкнуться с решеткой, если бы она находилась в исходном положении.

- Для установки дверцы горелки (13) в котел, не обязательно снимать дверцу зольника (1). Достаточно оставить дверцу открытой, и закрепить дверные петли (15) на левой стороне, с помощью четырех винтов и двух шпилек, которые находятся в пластиковом пакете, входящем в комплект поставки.

- Откройте загрузочную дверцу, и установите дефлектор дыма (16) на опоры внутренних поверхностей первого среднего отсека. Закройте загрузочную дверцу.

- Установите микропереключатель (17) (выключатель, предотвращающий непреднамеренное включение горелки при работе с твердым топливом), с опорой (18), в нижней правой зоне переднего элемента, с помощью двух винтов М4х25\*, чтобы рабочий рычаг микропереключателя мог приводиться в действие винтом М5х55\* (19), установленным в отверстии дверцы горелки с гайкой М5\*.

\* Винты находятся вместе с микропереключателем в пластиковом пакете.

- Установите горелку в дверце (13), вместе с накладкой для горелок "Роса", в соответствии с руководством к горелке. Закройте дверцу и зафиксируйте ее винтом (20).

### Блок управления

- Установите стакан блока управления\* в отверстие (6), а гидрометр блока управления в отверстие (21) или (22) переднего элемента, удалив из них металлические пробки.

\* Находится в пластиковом пакете, внутри блока управления.

### Испытание на водонепроницаемость

- Заполните систему водой и убедитесь в отсутствии утечек воды из системы.

### Монтаж оборудования

В соответствии с режимом эксплуатации котла на твердом или жидком топливе, необходимо оставить открытыми соответствующие отверстия на верхней крышке, для подсоединения труб и блока управления. При работе на жидком топливе, необходимо оставить открытыми три отверстия.

- Подоприйте верхнюю крышку (23) котла.

- Установите правую (24) и левую\* (25) боковые панели в корпус котла. В левой боковой панели имеются переходники (26) для электрической проводки подключения горелки и панели управления котла, работающего на жидком топливе.

\* Для монтажа дверцы горелки в котел, необходимо оставить свободными пазы (27) на переднем торце, в которые устанавливаются дверные петли.

- Нижние передние опоры (28) должны закрепляться между двумя гайками стяжных винтов\* устанавливаемых при вставке задних частей (29) в стяжки.

\* При монтаже дверцы горелки в котле, дверца должна быть открытой, чтобы облегчить работу с гайками.



- Вставьте боковые края верхней крышки (23) между крючками (30) верхних направляющих.

- Закрепите крышку (31), введя четыре крючка в соответствующие отверстия (32) боковых панелей.

- Установите загрузочную дверцу и дверцу зольника, (33) и (34), соответственно, с помощью входящих в комплект винтов и шайб.

- Установите\* шестигранный стержень и цель регулятора температуры, в соответствии с руководством к данному устройству.

- Откройте загрузочную дверцу и установите\* лист (35) для защиты регулятора температуры в передней части верхней крышки, с помощью входящих в комплект двух винтов В3,5 и 9,5. Закройте загрузочную дверцу.

\* В котлах, рассчитанных на длительное использование жидкого топлива, данная операция не требуется, если регулятор температуры не устанавливается.

- В котлах, рассчитанных на длительное использование твердого топлива, установите гидрометр или термогидрометр, в соответствии с выбранным блоком управления, в отверстия переднего элемента.

(См. Раздел "Монтаж").

#### Панель управления

- Установите панель управления на верхнюю крышку с помощью входящих в комплект винтов.

#### Подключение электрических компонентов

- Перед закреплением панели управления, подключите электрические компоненты, в соответствии со схемой.

- В схеме необходимо предусмотреть выключатель, автомат или магнитотепловой размыкатель, для экстренного отключения питания.

- Максимальная потребляемая мощность компонентов котла:

Горелка: 1000 Вт

Рабочий насос: 1000 Вт

Накопительный бак: 2800 Вт

- Подключение внешних устройств осуществляется с помощью кабеля типа ES-NO5VV5-F с номинальным сечением (мм<sup>2</sup>):

Горелка: 3 x 0,75 мм<sup>2</sup>

Рабочий насос: 3 x 0,75 мм<sup>2</sup>

Внешний термостат: 2 x 0,75 мм<sup>2</sup>

- Для подключения питания будет использоваться тот же кабель, с номинальным сечением 3x1,5 мм<sup>2</sup>.

- Кабель подключения горелки и панели управления, выводится из кабельного канала в левой боковой панели.

Электрические кабели подключения к сети питания, а также кабели насоса и внешнего термостата и панели управления выводятся из кабельного канала (41) в левой боковой панели.

Вывод различных кабелей из панели управления производится через свободные отверстия в верхней крышке.

- Колбы регулировочного термостата (42), предохранительного термостата (43) и рабочего термостата (44) вставляются\* в стакане в отверстия переднего элемента. Закрепите капилляры скобами в стаканах. Закрепите\* датчик (45) гидрометра в его стакане, установленном в отверстии переднего элемента. (См. Раздел "Монтаж").

\* В отверстиях, через которые не пропущены электрические кабели.

- Закрепите панель управления на верхней крышке, с помощью входящих в комплект двух винтов М6.

#### Эксплуатация

##### Операции, проводимые до первого розжига

- Заполните установку водой, и установите гидрометр или термогидрометр в положении, соответствующем манометрической высоте системы.

- Проверьте правильность работы насоса системы.

- Выведите из системы воздух и газы.

- В системе с накопительным баком, заливайте воду (при необходимости) до тех пор, пока игла датчика гидрометра или термогидрометра не придет в движение. Если накопительный бак открыт, заливайте воду до тех пор, пока игла датчика не будет совпадать с контрольной меткой.

##### Первый розжиг с твердым топливом

- Убедитесь, что заслонка дымовой коробки открыта. (Рукоятка в положении "А").

- Откройте дверцу зольника, переверните решетку переднего элемента, и разместите на решетке небольшие дрова или уголь в количестве, достаточном для розжига. Во время данной операции, держите загрузочную дверцу закрытой.

- Включите рабочий насос.

- После розжига, переведите решетку в исходное положение и закройте дверцу зольника.

- Откройте загрузочную дверцу и загрузите необходимое топливо в достаточном количестве. Закройте загрузочную дверцу и убедитесь в отсутствии утечки дыма.

- Настройте автоматический регулятор температуры, в соответствии с руководством к данному устройству.

- Убедитесь, в достижении заданной температуры, в соответствии со значениями автоматического регулятора температуры.

##### Первый розжиг с жидким топливом

- Подключите подачу жидкого топлива в горелку.

- Убедитесь, что заслонка дымохода открыта. (Заслонка в положении "А").

- Включите подачу питания панели управления.

- Переключателем (36) включите подачу питания насоса.

- Переключателем (37) включите подачу питания горелки, и проверьте ее работу в соответствии с руководством к горелке.

- Отрегулируйте термостат (38) на температуру, примерно 80° С. Проверьте его работу, а также работу предохранительного термостата.

- Убедитесь в отсутствии утечки дыма.

- Убедитесь в безопасной работе горелки.

При установке внешнего термостата, его необходимо отрегулировать, в соответствии с температурой внешней среды.

- Убедитесь, в достижении заданной температуры, в соответствии со значениями рабочего термостата.

- Убедитесь в отсутствии утечки дыма.

- Убедитесь в безопасной работе горелки.

##### Важные рекомендации

При размещении установки в районах с риском заморозков, к воде необходимо добавить антифриз, для предотвращения замерзания воды в системе. Рекомендуемые характеристики воды:

pH 7,5 ÷ 8,5.

Жесткость: 8÷12 французских градусов\*.

\* Один французский градус соответствует содержанию 1 грамма карбоната кальция в 100 литрах воды.

При добавлении воды в котел, необходимо, чтобы система была охлажденной до нормальной температуры.

**Внимание:** Технические данные могут изменяться без предварительного уведомления.

# ROCA

Baxi Roca Calefacción, S.L.  
Salvador Espriu, 9  
08908 L'Hospitalet de Llobregat  
BARCELONA  
Teléfono 93 263 0009  
Telefax 93 263 4633  
www.baxi-roca.com  
A BAXI GROUP company

